

Transportador personal Invacare® Pronto® Air con asiento MyBody

es **Silla de ruedas eléctrica**
Manual del usuario



Este manual debe ser entregado al usuario final.
ANTES de usar este producto lea este manual y guárdelo para futuras referencias.



Yes, you can.®

© 2014 Invacare® Corporation

Todos los derechos reservados. Prohibida la reedición, copia o modificación total o parcial sin la previa autorización por escrito de Invacare. Las marcas comerciales se identifican con ™ y ®. Todas las marcas comerciales son propiedad de Invacare Corporation o de sus filiales, o bien Invacare Corporation o sus filiales cuentan con las correspondientes licencias, a menos que se estipule lo contrario.

Contenido

I Generalidades	6
1.1 Introducción	6
1.2 Símbolos en este manual	6
1.3 Clasificación de tipo	6
1.4 Uso previsto	7
1.5 Normativas	7
1.6 Indicaciones	7
1.7 Manejabilidad	7
1.8 Garantía	7
1.9 Vida útil	8
2 Seguridad	9
2.1 Información general sobre seguridad	9
2.2 Información de seguridad sobre el sistema eléctrico	12
2.3 Avisos de seguridad a la radiación electromagnética	13
2.4 Información de seguridad sobre la conducción y el modo de rueda libre	15
2.5 Información de seguridad con respecto al cuidado y mantenimiento	17
2.6 Información de seguridad sobre cambios y modificaciones en el vehículo eléctrico	18
2.7 Ubicación de las etiquetas en el producto	19
3 Componentes	22
3.1 Mandos	22
4 Accesorios	23
4.1 El cinturón de seguridad	23
4.1.1 Tipos de cinturones posturales	23
4.1.2 Ajustar el cinturón de seguridad correctamente	23

5 Instalación	24
5.1 Preparación del transportador personal para su uso	24
5.2 Inspección de configuración/entrega	24
5.3 Inspección de mantenimiento	25
6 Adaptar la silla de ruedas a la postura del usuario	27
6.1 Información general sobre el ajuste del vehículo eléctrico a la postura del usuario	27
6.2 Posibilidades de adaptación del mando	28
6.2.1 Instalación del joystick	28
6.2.2 Ajuste de la profundidad del joystick	30
6.2.3 Ajuste del mando a la longitud del brazo del usuario	30
6.2.4 Ajustar la altura del mando (sólo con soporte de mando abatible)	30
6.2.5 Girar el mando lateralmente	31
6.3 Desconexión/conexión de los joysticks	31
6.3.1 Ubicación del conector del joystick	31
6.3.2 Desconexión	31
6.3.3 Conexión	31
6.4 Asiento y respaldo	32
6.4.1 Ajuste de la altura del conjunto del asiento	32
6.4.2 Profundidad de la estructura del asiento	32
6.4.3 Ajuste del ángulo del respaldo	33
6.4.4 Ajuste de la altura del reposacabezas	33
6.5 Conjuntos de reposabrazos	33
6.5.1 Ajuste de la anchura del reposabrazos	33
6.5.2 Ajuste de la altura del reposabrazos	34
6.5.3 Ajuste de la profundidad de la almohadilla del reposabrazos	34
6.5.4 Ajuste del ángulo de la almohadilla del reposabrazos (izquierda o derecha)	35
6.5.5 Ajuste del ángulo de la almohadilla del reposabrazos (arriba o abajo)	35

6.6	Retirada/instalación del conjunto del asiento	36	8.2	Baterías.	48
6.6.1	Retirada.	36	8.2.1	Información general sobre la carga.	48
6.6.2	Instalación	36	8.2.2	Instrucciones generales sobre la carga	48
6.7	Uso del conjunto del respaldo abatible	36	8.2.3	Cómo cargar las baterías.	49
6.8	Plataforma.	37	8.2.4	Cómo desconectar las baterías después de la carga.	50
6.8.1	Retirada/instalación de la plataforma o ajuste de su profundidad	38	8.2.5	Almacenamiento y mantenimiento	50
6.8.2	Ajuste de la altura de la plataforma	39	8.2.6	Instrucciones sobre el uso de las baterías.	50
6.8.3	Ajuste del ángulo de la plataforma	39	8.2.7	Transportar baterías.	51
6.9	Fundas de cojines.	40	8.2.8	Instrucciones generales del manejo de las baterías.	51
6.9.1	Retirada/instalación de la funda del cojín del asiento	40	8.2.9	Pautas a seguir con baterías deterioradas	51
6.9.2	Retirada/instalación de la funda del cojín del respaldo	40	8.2.10	Uso de las baterías adecuadas	52
6.9.3	Limpieza de las fundas de los cojines	40	8.2.11	Retirada/instalación de la caja de baterías del transportador personal	53
6.10	Ajuste de horquillas	40	8.3	Directrices para encaminar los cables	53
7	Utilización	42	9	Transporte	55
7.1	Uso del transportador personal	42	9.1	Transportar la silla de ruedas sin usuario	55
7.2	Conducción.	42	9.2	Transporte del transportador personal	55
7.3	Antes del primer trayecto	42	10	Mantenimiento	56
7.4	Estirarse, inclinarse (hacia adelante)	43	10.1	Mantenimiento – introducción	56
7.5	Estirarse, inclinarse (hacia atrás)	43	10.2	Limpiar el vehículo eléctrico	56
7.6	Información sobre la subida y bajada del vehículo.	44	10.3	Lista de inspecciones	56
7.7	Franquear obstáculos.	45	10.3.1	Antes de cada uso de la silla de ruedas eléctrica	56
7.7.1	Altura máxima de obstáculo	45	10.3.2	Inspección/ajuste semanal	56
7.7.2	Avisos de seguridad para subir obstáculos	45	10.3.3	Inspección/ajuste mensual	57
7.7.3	Cómo superar obstáculos correctamente.	45	10.3.4	Inspección/ajuste periódico	57
7.8	Pendientes y descensos	45	11	Después del uso.	58
7.9	Empujar la silla con los motores desembragados	46	11.1	Volver a usar	58
7.9.1	Desacoplamiento/acoplamiento de palancas de bloqueo del motor	46	11.2	Eliminación	58
7.10	Información para los asistentes del vehículo eléctrico.	47	12	Solución de problemas	59
8	Electrónica	48	12.1	Rendimiento de conducción	59
8.1	Sistema de protección de componentes electrónicos	48	12.2	Problemas eléctricos	61
			12.2.1	Diagnóstico del indicador de información	61

12.3	Comprobación del nivel de carga de las baterías.	62
12.4	Restablecimiento del disyuntor	63
13	Datos técnicos.	64
13.1	Especificaciones técnicas.	64

I Generalidades

I.1 Introducción

Gracias por elegir un producto Invacare.

Este manual del usuario contiene información importante sobre el manejo del producto. Para garantizar la seguridad cuando utilice el producto, lea detenidamente el manual del usuario y siga las instrucciones de seguridad.

Tenga en cuenta que puede haber secciones de este manual del usuario que no sean relevantes para su producto, ya que este manual se aplica a todos los módulos existentes (en la fecha de impresión).

Si la versión impresa del manual del usuario tiene un tamaño de letra que le resulta difícil de leer, podrá descargarlo en formato PDF del sitio web de Invacare (consulte la última página de este manual). Podrá ampliar el PDF en pantalla a un tamaño de letra que le resulte más cómodo.

Este vehículo eléctrico está diseñado para diferentes tipos de usuarios con diversas necesidades.

La decisión de si el modelo resulta apropiado para el usuario solo podrá ser tomada por médicos especialistas con las capacidades adecuadas.

Invacare o sus representantes legales no asumirán responsabilidad alguna en aquellos casos en los que el vehículo eléctrico no haya sido adaptado para ajustarse a las discapacidades del usuario.

El usuario o sus asistentes podrán llevar a cabo algunos ajustes y tareas de mantenimiento. Determinados ajustes exigen, no obstante, una formación técnica y solo podrán ser realizados por su distribuidor especialista de Invacare. Los daños y errores causados por no seguir

las instrucciones del manual del usuario o como consecuencia de un mantenimiento incorrecto se excluyen de cualquier garantía.

I.2 Símbolos en este manual

En este manual del usuario, las advertencias se indican mediante símbolos. A los símbolos de las advertencias se les añade un encabezado que indica la gravedad del peligro.



ADVERTENCIA

Indica una situación peligrosa que, si no se evita, podría causar la muerte o lesiones graves.



PRECAUCIÓN

Indica una situación peligrosa que, si no se evita, podría causar lesiones leves.



IMPORTANTE

Indica una situación peligrosa que, si no se evita, podría causar daños materiales.



Proporciona consejos útiles, recomendaciones e información para un uso sencillo y eficaz.



Este producto cumple la Directiva 93/42/EEC relativa a los dispositivos médicos. La fecha de lanzamiento de este producto figura en la declaración de conformidad CE.

I.3 Clasificación de tipo

Este vehículo está clasificado de acuerdo con la norma EN 12184 como un **producto de movilidad de clase A**. Esto significa que se trata de un vehículo maniobrable compacto, principalmente destinado para un uso en interiores y no necesariamente capaz de salvar obstáculos exteriores.

1.4 Uso previsto

Este vehículo se ha diseñado para personas con incapacidad para caminar, pero cuyas capacidades visuales, físicas y mentales no están afectadas para manejar un vehículo eléctrico.

1.5 Normativas

El vehículo ha sido probado con éxito según las normas alemanas e internacionales en cuanto a su seguridad. Cumple los requisitos según las normas RoHS 2011/65/EU, REACH 1907/2006/EC y DIN EN 12184, incluida EN 1021-1/-2. También ha sido probado con éxito según la norma EN 60529 IPX4 en cuanto a su resistencia a la pulverización de agua, por lo que resulta adecuado para las condiciones climatológicas típicas del centro de Europa.

1.6 Indicaciones

El uso de esta silla de ruedas eléctrica está recomendado para las siguientes indicaciones:

- La imposibilidad o posibilidad muy limitada de caminar en el propio domicilio.

El uso de sillas de ruedas eléctricas está recomendado para zonas de interior cuando la persona con discapacidad no pueda utilizar una silla de ruedas manual, pero sí sea capaz de manejar una unidad electromotriz.

1.7 Manejabilidad

Utilice un vehículo eléctrico solamente cuando esté en perfectas condiciones de funcionamiento. De lo contrario, podría poner en riesgo su seguridad y la de otras personas.

La lista siguiente no pretende ser exhaustiva. La intención es mostrar algunas de las situaciones que podrían afectar a la manejabilidad del vehículo eléctrico.

En determinadas situaciones debe dejar de utilizar inmediatamente el vehículo eléctrico. En otros casos podrá utilizar el vehículo eléctrico hasta que lo lleve al distribuidor.

Debe dejar de utilizar inmediatamente el vehículo eléctrico si la manejabilidad se ve restringida debido a:

- un fallo de los frenos

Debe ponerse en contacto inmediatamente con un distribuidor autorizado de Invacare si la manejabilidad del vehículo eléctrico se ve restringida debido a:

- un fallo del sistema de iluminación (si está instalado) o si está defectuoso
- el desprendimiento de los reflectores
- ruedas gastadas o presión de los neumáticos insuficiente
- reposabrazos dañados (por ejemplo, si el acolchado de los reposabrazos está rasgado)
- pescante del reposapiernas dañado (por ejemplo, si faltan las correas para el talón o si están rotas)
- cinturón postural dañado
- joystick dañado (el joystick no se puede mover a la posición neutra)
- cables dañados, doblados, pinzados o que se han soltado del soporte
- el vehículo eléctrico derrapa al frenar
- el vehículo eléctrico se inclina hacia un lado al moverse
- se escuchan ruidos raros

○ si tiene la sensación de que algo falla en el vehículo eléctrico.

1.8 Garantía

Los términos y condiciones de garantía forman parte de los términos y condiciones de garantía particulares de cada país en los que se comercializa este producto.

1.9 Vida útil

Estimamos que la vida útil de este producto es de cinco años, siempre que se utilice de forma adecuada y se cumplan todas las normas de mantenimiento y de servicio recomendadas. Esta vida útil puede incluso prolongarse, si el producto se utiliza, mantiene y cuida con esmero y no haya limitaciones técnicas de acuerdo a posteriores avances técnicos y científicos. Esta vida útil puede asimismo reducirse considerablemente, si se somete a usos extremos e incorrectos. La estimación de una vida útil por parte de nuestra empresa no supone ninguna garantía adicional.

2 Seguridad

2.1 Información general sobre seguridad



¡PELIGRO!

Riesgo de daños, lesión grave o muerte

- Lea y comprenda este manual, ya que no hacerlo podría ocasionar daños, lesiones graves o la muerte.
- NO utilice este producto ni ningún otro equipo opcional disponible sin antes haber leído y comprendido plenamente estas instrucciones y cualquier otro material informativo adicional, como manuales del usuario, manuales de servicio u hojas de instrucciones, que se hayan suministrado con este producto o con equipos opcionales.
- Si tiene alguna duda relacionada con las advertencias, precauciones o instrucciones, póngase en contacto con un profesional sanitario o con su distribuidor antes de intentar utilizar este equipo.



¡ADVERTENCIA!

Riesgo de sufrir lesiones si el vehículo eléctrico se utiliza de un modo diferente al indicado en este manual

- Utilice únicamente este vehículo eléctrico de acuerdo con las instrucciones indicadas en este manual del usuario.
- Preste especial atención a la información de seguridad.



¡ADVERTENCIA!

Riesgo de sufrir lesiones si el vehículo eléctrico se conduce cuando la capacidad de conducir el vehículo esté afectada por el consumo de medicamentos o alcohol

- No conduzca nunca el vehículo eléctrico bajo los efectos de medicamentos o alcohol. En caso necesario, deberá ser un asistente con plenas facultades físicas y psíquicas quien maneje el vehículo eléctrico.



¡ADVERTENCIA!

Riesgo de sufrir daños o lesiones si el vehículo eléctrico se pone en marcha accidentalmente

- Apague el vehículo eléctrico antes de montarse, bajarse o manejar objetos poco manejables.
- Apague SIEMPRE el vehículo eléctrico cuando haya mascotas y/o niños cerca para evitar movimientos imprevistos.
- Cuando la unidad está desacoplada, el freno interno se desactiva. Por este motivo, se recomienda que un asistente empuje el vehículo eléctrico solo sobre superficies planas, nunca en pendientes. Nunca deje el vehículo eléctrico en una pendiente con los motores desacoplados. Vuelva a acoplar siempre los motores inmediatamente después de empujar el vehículo eléctrico (consulte la sección Empuje del vehículo eléctrico en el modo de rueda libre).



¡ADVERTENCIA!

Riesgo de sufrir lesiones si el vehículo eléctrico se apaga durante la conducción, por ejemplo, al pulsar el botón de encendido/apagado o desconectar algún cable, ya que se produciría una parada brusca

- Si debe frenar en un caso de emergencia, simplemente suelte el joystick y el vehículo se detendrá (consulte el manual del usuario del mando para obtener más información).



¡ADVERTENCIA!

Riesgo de sufrir lesiones si se traslada el vehículo eléctrico a otro vehículo sin que se baje el ocupante

Este vehículo eléctrico no cumple los requisitos de la normativa ISO 7176-19 y no podrá utilizarse bajo ninguna circunstancia como un asiento de vehículo ni para transportar al usuario en un vehículo. El uso de un vehículo eléctrico que no cumpla estos criterios como asiento de vehículo podría provocar lesiones muy graves e incluso mortales en caso de producirse un accidente de tráfico.

- NO transporte un vehículo eléctrico con ocupante en un vehículo en movimiento.



¡ADVERTENCIA!

Riesgo de caídas del vehículo eléctrico

- No se deslice hacia delante en el asiento, ni se incline hacia delante entre las rodillas, ni se incline hacia atrás por encima del respaldo, por ejemplo, para alcanzar un objeto.
- Si se instala un cinturón postural, este deberá estar ajustado correctamente y se deberá emplear cada vez que se utilice el vehículo eléctrico. El cinturón postural ayuda a reducir la posibilidad de que el usuario se caiga del vehículo eléctrico. El cinturón postural solo es un cinturón de posición. No está destinado a utilizarse como un dispositivo de seguridad que resista altas cargas de tensión, como los cinturones de seguridad de automóviles o aviones. Si aparecen señales de desgaste en el cinturón, este DEBERÁ ser reemplazado inmediatamente.
- Cuando vaya a trasladarse a otro asiento, coloque el vehículo eléctrico lo más cerca posible del nuevo asiento.

**¡ADVERTENCIA!****Riesgo de lesiones o daños**

Si se mueve el sistema de asiento de la posición ajustada de fábrica, podría reducirse el control del conductor, la estabilidad de la silla de ruedas y la tracción, y aumentar el desgaste de las ruedas giratorias.

- SOLO mueva el sistema de asiento si resulta necesario para ajustar la silla de ruedas al usuario.
- Si debe moverse el sistema de asiento, inspeccione SIEMPRE la silla de ruedas para asegurarse de que los tornillos de tensión NO interfieran con las ruedas delanteras.
- Si debe moverse el sistema de asiento, inspeccione SIEMPRE la silla de ruedas para asegurarse de que esta NO se inclina fácilmente hacia delante o hacia atrás.

**¡PRECAUCIÓN!****Riesgo de sufrir lesiones si se supera la carga máxima permitida**

- No supere la carga máxima permitida (consulte 13 Datos técnicos, página 64).
- El vehículo eléctrico está diseñado únicamente para que lo utilice un solo ocupante cuyo peso máximo no supere la carga máxima permitida del vehículo. Nunca utilice el vehículo eléctrico para transportar a más de una persona.

**¡PRECAUCIÓN!****Riesgo de sufrir lesiones al levantar o soltar de forma incorrecta componentes pesados.**

- Cuando realice cualquier tarea de mantenimiento, reparación o elevación de alguna pieza del vehículo eléctrico, tenga en cuenta el peso de los componentes individuales, especialmente de las baterías. Asegúrese de adoptar en todo momento la correcta posición de elevación y pida ayuda si es necesario.

**¡PRECAUCIÓN!****Riesgo de sufrir lesiones por las piezas en movimiento**

- Asegúrese de que las piezas en movimiento del vehículo eléctrico, como las ruedas o cualquiera de los módulos elevadores (si están instalados) no causen lesiones, especialmente cuando haya niños cerca.

**¡PRECAUCIÓN!****Riesgo de sufrir lesiones por las superficies calientes**

- No exponga el vehículo eléctrico a la luz solar directa durante largos periodos de tiempo. Las superficies y piezas metálicas, como el asiento y los reposabrazos, podrían calentarse en exceso.



¡PRECAUCIÓN!

Riesgo de incendio o avería por los dispositivos eléctricos que se conecten

- No conecte ningún dispositivo eléctrico al vehículo eléctrico que no haya sido expresamente certificado por Invacare para tal fin. Procure que todas las instalaciones eléctricas sean realizadas por su distribuidor autorizado de Invacare.

2.2 Información de seguridad sobre el sistema eléctrico



¡PELIGRO!

Riesgo de daños, lesión grave o muerte

Un uso inadecuado podría provocar que la silla de ruedas empiece a generar humo, a echar chispas o a arder. Podrían producirse daños, lesiones graves o la muerte debido al fuego.

- NO utilice la silla de ruedas para otro fin distinto al previsto.
- Si la silla de ruedas comienza a generar humo, a echar chispas o a arder, deje de utilizarla y solicite su reparación DE INMEDIATO.



¡PELIGRO!

Riesgo de incendio

Las lámparas encendidas generan calor. Si cubre las lámparas con algún tipo de tejido como, por ejemplo, una prenda de ropa, existe el riesgo de que el tejido arda.

- NUNCA cubra el sistema de iluminación con tejidos.



¡PELIGRO!

Riesgo de daños, lesión grave o muerte

Los componentes eléctricos corroídos debido a exposición al agua, líquidos o usuarios con incontinencia pueden provocar daños, lesiones graves o la muerte.

- Reduzca la exposición de los componentes eléctricos al agua y/o líquidos.
- Los componentes eléctricos dañados por la corrosión se DEBEN sustituir de inmediato.
- Las sillas de ruedas utilizadas por usuarios con incontinencia y/o con una exposición frecuente a agua/líquidos podrían requerir una sustitución más frecuente de los componentes eléctricos.



¡PELIGRO!

Riesgo de muerte o lesión grave

Si no se tienen en cuenta estas advertencias, se puede producir un cortocircuito eléctrico con riesgo de muerte, lesión grave o daños en el sistema eléctrico.

- El cable de batería ROJO POSITIVO (+) SE DEBE conectar al terminal/borne de batería POSITIVO (+). El cable de batería NEGRO NEGATIVO (-) SE DEBE conectar al terminal/borne de batería NEGATIVO (-).
- NO permita que ninguna herramienta ni los cables de la baterías hagan contacto con AMBOS bornes de la batería al mismo tiempo. Podría producirse un cortocircuito y provocar daños o lesiones graves.
- Instale los tapones protectores en los terminales positivo y negativo de la batería.
- Sustituya los cable(s) de inmediato si el aislante del cable se daña.
- NO quite el fusible ni los elementos de montaje del tornillo de montaje del cable de batería rojo POSITIVO (+).



¡PELIGRO!

Riesgo de muerte o lesión grave

La descarga eléctrica puede provocar la muerte o una lesión grave

- Para evitar descargas eléctricas, compruebe si hay cortes o cables desgastados en el enchufe y el cable. Sustituya los cables cortados o desgastados de inmediato.



Riesgo de dañar la silla de ruedas

Un fallo en el sistema eléctrico puede provocar un comportamiento fuera de lo normal como, por ejemplo, que la luz se encienda de forma fija, que no se encienda o que los frenos magnéticos hagan ruido.

- Si existe algún fallo, apague el control remoto y vuelva a encenderlo.
- Si el problema sigue sin resolverse, desconecte o retire la fuente de alimentación. Según el modelo de vehículo eléctrico, puede quitar los bloques de batería o desconectar las baterías del módulo de suministro eléctrico. Si no está seguro del cable que tiene que desconectar, póngase en contacto con el distribuidor.
- En cualquier caso, póngase en contacto con el distribuidor.

2.3 Avisos de seguridad a la radiación electromagnética

Este vehículo eléctrico ha sido comprobado con respecto a su compatibilidad electromagnética según las normas internacionales. Sin embargo, campos electromagnéticos, como los que pueden generar aparatos de radio y de televisión, radiotransmisores y teléfonos móviles, pueden posiblemente influir en el funcionamiento de los vehículos eléctricos. La electrónica empleada en nuestros vehículos también puede provocar débiles interferencias electromagnéticas, las cuales son inferiores a los límites legales. Por favor, tenga en cuenta los avisos siguientes:



¡ADVERTENCIA!

Peligro de un mal funcionamiento debido a una radiación electromagnética

- No ponga en funcionamiento emisoras portátiles o aparatos de comunicación (p. ej. radiotransmisores o teléfonos móviles) ni los conecte estando el vehículo encendido.
- Evite las cercanías de fuertes emisoras de radio y de televisión.
- Si el vehículo se pusiera en movimiento sin querer o si se desactivan los frenos, desconéctelo.
- El montaje de accesorios eléctricos y de otros componentes o el modificar el vehículo pueden hacerlo susceptible a radiación / perturbación electromagnética. Tenga en cuenta que no hay ningún método completamente seguro para valorar la influencia de tales modificaciones en la seguridad anti-interferencias.
- Notifique todos los incidentes de un movimiento indeseado del vehículo o el desembague del freno eléctrico al fabricante.

2.4 Información de seguridad sobre la conducción y el modo de rueda libre



¡ADVERTENCIA!

Riesgo de sufrir lesiones si el vehículo eléctrico vuelca

- Las cuestas y bajadas solo se pueden recorrer en caso de que no superen la pendiente de seguridad máxima (consulte 13 Datos técnicos, página 64).
- Coloque siempre el respaldo del asiento o la inclinación del asiento en posición vertical antes de subir pendientes. Le recomendamos que coloque el respaldo del asiento y la inclinación del asiento (si la tuviera) ligeramente hacia atrás antes de bajar pendientes.
- Conduzca cuesta abajo solo a 2/3 como máximo de la velocidad máxima. Evite frenar bruscamente o acelerar en las pendientes.
- Evite en todo lo posible conducir por superficies húmedas, resbaladizas, heladas o con grasa (como nieve, grava, hielo, etc.) donde exista el riesgo de que pierda el control del vehículo, especialmente en una pendiente. Aquí podrían incluirse determinadas superficies de madera pintada o con otros tratamientos. Si resulta inevitable conducir en una superficie así, conduzca siempre despacio y con la máxima precaución.
- Nunca intente superar un obstáculo cuando esté subiendo o bajando una pendiente.
- Nunca intente subir o bajar escalones con el vehículo eléctrico.
- Al salvar obstáculos, respete siempre la altura de obstáculo máxima (consulte 13 Datos técnicos, página

64 e información acerca de cómo salvar obstáculos en 7.7 Franquear obstáculos, página 45).

- Evite la variación de su centro de gravedad, así como los movimientos del joystick y cambios de dirección bruscos, cuando el vehículo eléctrico esté en movimiento.



¡ADVERTENCIA!

Riesgo de sufrir lesiones si el vehículo eléctrico vuelca (continuación)

- Nunca utilice el vehículo eléctrico para transportar a más de una persona.
- No supere la carga máxima permitida total o la carga máxima por eje (consulte 13 Datos técnicos, página 64).
- Tenga en cuenta que el vehículo eléctrico frenará o acelerará si cambia el modo de conducción cuando esté en marcha.



¡ADVERTENCIA!

Riesgo de avería en condiciones climáticas adversas, por ejemplo frío extremo, en una zona aislada

- Si es un usuario con movilidad muy limitada, le aconsejamos que en caso de condiciones climáticas adversas NO intente desplazarse sin un acompañante.



¡ADVERTENCIA!

Riesgo de lesión si el pie se desliza del reposapiés y queda atrapado debajo del vehículo eléctrico en movimiento

- Asegúrese antes de conducir el vehículo eléctrico de que los pies estén bien colocados sobre las paletas

del reposapiés y de que ambos reposapiernas estén correctamente encajados en su sitio.



¡ADVERTENCIA!

Riesgo de lesión grave o daños

Si se maneja el vehículo eléctrico con una distancia al suelo inferior a 76 mm entre el reposapiés y el suelo, podrían producirse graves lesiones o daños materiales.

- Mantenga SIEMPRE una distancia mínima de 76 mm entre la parte inferior del reposapiés y el suelo para garantizar una distancia al suelo adecuada durante el uso del vehículo eléctrico. Si resulta necesario, ajuste la altura del reposapiés para conseguir una distancia al suelo adecuada.
- Una vez ajustada la altura del reposapiés, si durante el uso del vehículo eléctrico, este se inclina hacia delante y el reposapiés toca el suelo, póngase en contacto con su distribuidor para que realice una inspección y, si es posible, evite utilizar el vehículo eléctrico.



¡ADVERTENCIA!

Riesgo de sufrir lesiones si choca contra un obstáculo al conducir por espacios estrechos como puertas y entradas

- Conduzca por espacios estrechos a la velocidad mínima y con la debida precaución.



¡ADVERTENCIA!

Riesgo de lesiones

Si el vehículo eléctrico dispone de reposapiernas elevables, existe riesgo de lesión personal y de daños en el vehículo eléctrico si conduce con los reposapiernas levantados.

- Para evitar un desplazamiento indeseado hacia delante del centro de gravedad del vehículo eléctrico (especialmente al conducir cuesta abajo) y para evitar daños en el mismo, los reposapiernas elevables deben estar siempre bajados durante el uso normal.



¡ADVERTENCIA!

Riesgo de volcado

Los dispositivos antivuelco (estabilizadores) solo son efectivos sobre superficies firmes. Se hundirán en superficies blandas, como césped, nieve o barro si el vehículo eléctrico se apoya sobre ellos. Perderán su efecto y el vehículo eléctrico podrá volcar.

- Conduzca solo con sumo cuidado sobre superficies blandas, especialmente en trayectos con pendientes ascendentes y descendentes. Durante el proceso, preste especial atención a la estabilidad de volcado del vehículo eléctrico.

**¡ADVERTENCIA!****Riesgo de lesiones o daños**

El uso de la silla de ruedas en exteriores o en zonas poco iluminadas podría ocasionar daños o lesiones. El uso de la silla de ruedas junto a vehículos de motor podría ocasionar daños o lesiones.

- NO utilice la silla de ruedas en caminos, calles o carreteras.
- Tenga cuidado cuando utilice la silla de ruedas en exteriores por la noche o en zonas poco iluminadas.
- Esté SIEMPRE muy atento a los vehículos de motor cuando utilice la silla de ruedas.

2.5 Información de seguridad con respecto al cuidado y mantenimiento

**¡PELIGRO!****Riesgo de daños, lesión grave o muerte**

Una reparación y/o mantenimiento incorrecto de esta silla de ruedas realizado por usuarios/cuidadores o personal no cualificado puede provocar daños, lesiones graves o muerte.

- NO intente llevar a cabo tareas de mantenimiento que no estén descritas en este manual del usuario. Dicha reparación y/o mantenimiento sólo lo DEBE realizar un técnico cualificado. Póngase en contacto con un distribuidor o técnico de Invacare.

**¡PRECAUCIÓN!****Riesgo de accidentes y pérdida de garantía si el mantenimiento es insuficiente**

- Por razones de seguridad y para evitar accidentes derivados de un desgaste inadvertido, es importante que este vehículo eléctrico pase una revisión anual en condiciones de funcionamiento normales (consulte el plan de inspección incluido en las instrucciones de mantenimiento).
- En condiciones de funcionamiento difíciles como, por ejemplo, recorridos diarios sobre pendientes pronunciadas o en el caso de uso en casos de cuidados médicos con cambios frecuentes de usuarios de silla de ruedas, sería conveniente realizar comprobaciones intermedias en los frenos, accesorios y el tren de rodadura.
- Si el vehículo eléctrico se va a utilizar en vías públicas, el conductor del vehículo tiene la responsabilidad de garantizar que las condiciones de funcionamiento sean fiables. Un mantenimiento inadecuado o la falta de cuidados del vehículo eléctrico conllevarán una limitación en la responsabilidad del fabricante.

2.6 Información de seguridad sobre cambios y modificaciones en el vehículo eléctrico



¡PELIGRO!

Riesgo de lesión grave o daños

El uso de piezas de recambio (servicio) incorrectas o inadecuadas podría provocar lesiones o daños

- Las piezas de recambio DEBERÁN coincidir con las piezas Invacare originales.
- Indique siempre el número de serie de la silla de ruedas para facilitar el pedido de las piezas de repuesto correctas.



¡PRECAUCIÓN!

Riesgo de lesiones y daños en el vehículo eléctrico debido al uso de accesorios y componentes no aprobados

Los sistemas de asiento, suplementos y accesorios que Invacare no haya aprobado para su uso en este vehículo eléctrico pueden afectar a la estabilidad y aumentar el riesgo de volcado.

- Utilice exclusivamente sistemas de asiento, suplementos y accesorios que Invacare haya aprobado para su uso en este vehículo eléctrico.

Los sistemas de asiento que no haya aprobado Invacare para su uso en este vehículo eléctrico no cumplen, bajo ninguna circunstancia, las normas válidas y podrían aumentar la inflamabilidad y el riesgo de irritación de la piel.

- Utilice exclusivamente sistemas de asiento que haya aprobado Invacare para este vehículo eléctrico.

Los componentes eléctricos y electrónicos que Invacare no haya aprobado para su uso en este vehículo eléctrico pueden provocar riesgo de incendios y dar lugar a daños electromagnéticos.

- Utilice exclusivamente componentes eléctricos y electrónicos que Invacare haya aprobado para su uso en este vehículo eléctrico.

Las baterías que Invacare no haya aprobado para su uso con este vehículo eléctrico pueden provocar quemaduras químicas.

- Utilice exclusivamente baterías que haya aprobado Invacare para este vehículo eléctrico.



Marcado CE del vehículo eléctrico

- El marcado CE/evaluación de conformidad se ha realizado según la Directiva 93/42 EEC y solo se aplica al producto completo.
- El marcado CE quedará anulado si se sustituyen o añaden componentes o accesorios que no hayan sido aprobados por Invacare para este producto.
- En ese caso, la empresa que añada o sustituya los componentes o accesorios será responsable de la evaluación de conformidad/marcado CE o del registro del vehículo eléctrico como diseño especial y también de la documentación relacionada.





Información importante acerca de las herramientas de trabajo de mantenimiento

- Algunas tareas de mantenimiento que se describen en este manual y que puede llevar a cabo sin problemas el usuario requieren el uso de las herramientas correctas para trabajar de forma adecuada. En caso de no disponer de la herramienta correcta, se recomienda no intentar llevar a cabo la tarea en cuestión. En ese caso, le recomendamos que se ponga en contacto con un taller especializado autorizado.

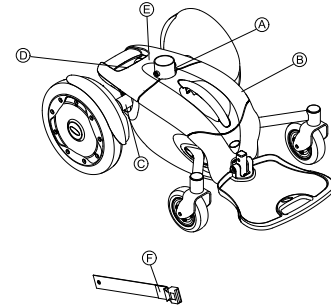

2.7 Ubicación de las etiquetas en el producto





A		Consulte a continuación la información adicional.
B		Diagrama de conexiones de las baterías. Consulte a continuación la información adicional.
C		Etiqueta adhesiva de identificación en la barra del asiento. Consulte a continuación la información adicional.



D	 <p>DIN 118465 Rev A</p>	<p>Identificación de la posición de la palanca de acoplamiento para la conducción y el empuje.</p> <p>Consulte a continuación la información adicional.</p>
E	 <p>DIN 118465 Rev A</p>	<p>Esta etiqueta indica que su vehículo eléctrico es un producto de clase A.</p> <p>Consulte a continuación la información adicional.</p>
F		<p>Consulte a continuación la información adicional.</p>

Explicación de los símbolos de las etiquetas

	<p>Advertencia de que el vehículo eléctrico no podrá utilizarse como un asiento de vehículo</p> <p>Este vehículo eléctrico no cumple los requisitos de la norma ISO 7176-19:2001.</p> 
	<p>Riesgo de descarga eléctrica</p>

	<p>Riesgo de explosión</p>
	<p>Riesgo de incendio</p>
	<p>Manténgalo alejado del agua</p>
	<p>NUNCA conecte los polos: riesgo de cortocircuito y lesiones físicas</p>
	<p>Lea el manual del usuario</p>
	<p>Fecha de fabricación</p>
	<p>Este producto cumple la Directiva 93/42/EEC relativa a los dispositivos médicos. La fecha de lanzamiento de este producto figura en la declaración de conformidad CE.</p>

	<p>Este producto ha sido suministrado por un fabricante respetuoso con el medio ambiente. Este producto puede contener sustancias que podrían ser perjudiciales para el medio ambiente si se procede a su eliminación en lugares (vertederos) que no resulten idóneos según la legislación.</p> <ul style="list-style-type: none"> • El símbolo de la "papelera tachada" de este producto tiene por objeto fomentar su reciclaje en la medida de lo posible. • Proteja el medio ambiente y recicle este producto a través de la planta de reciclaje más cercana cuando llegue al final de su vida útil.
	<p>Este símbolo indica la posición "Conducir" de la palanca de acoplamiento. En esta posición, el motor estará acoplado y sus frenos, operativos. Podrá conducir el vehículo eléctrico.</p> <ul style="list-style-type: none"> • Tenga en cuenta que, para la conducción, ambos motores deberán estar siempre acoplados.

	<p>Este símbolo indica la posición "Empujar" de la palanca de acoplamiento. En esta posición, el motor estará desacoplado y sus frenos no estarán operativos. Un acompañante podrá empujar el vehículo eléctrico y las ruedas se moverán libremente.</p> <ul style="list-style-type: none"> • Tenga en cuenta que el mando deberá estar apagado. • Tenga en cuenta también la información que se ofrece en el apartado 7.9 Empujar la silla con los motores desembragados, página 46.
	<p>El vehículo eléctrico es un producto de clase A. Se trata de un vehículo principalmente destinado para un uso en interiores y no necesariamente capaz de salvar obstáculos exteriores.</p>

3 Componentes

3.1 Mandos

Su dispositivo de movilidad puede estar equipada con diferentes mandos. Lea las informaciones sobre el funcionamiento y manejo de cada uno de los mandos en las correspondientes instrucciones de uso aparte que le adjuntamos.

4 Accesorios

4.1 El cinturón de seguridad

Un cinturón de seguridad es una opción, que se suministra montada de fábrica en el dispositivo de movilidad o que puede ser instalada posteriormente por el distribuidor. Si su dispositivo de movilidad está equipada con un cinturón de seguridad, su distribuidor le habrá informado de cómo adaptarlo y utilizarlo.

Sirve para ayudar al usuario del dispositivo de movilidad a mantener una posición óptima sentado. Un uso correcto del cinturón de seguridad ayuda al usuario a sentarse en el dispositivo de movilidad de manera segura, cómoda y bien posicionado, especialmente a aquellos usuarios que sentados no pueden guardar bien el equilibrio.



NOTA

– Recomendamos utilizar, si es posible, un cinturón de seguridad antes de cada desplazamiento con el dispositivo de movilidad. El cinturón debería estar suficientemente tenso para garantizar un asiento cómodo y mantener la postura del cuerpo correcta.

4.1.1 Tipos de cinturones posturales

Su silla de ruedas puede suministrarse de fábrica con los siguientes tipos de cinturones posturales. Si la silla de ruedas dispone de un cinturón distinto a los indicados a continuación, asegúrese de haber recibido la documentación del fabricante referente a su correcto montaje y uso.

Correa con hebilla metálica, ajustable en un lado



La correa solo puede ajustarse en un lado, lo cual puede ocasionar que la hebilla no quede centrada.

4.1.2 Ajustar el cinturón de seguridad correctamente

1. Cerciórese de que está sentado correctamente, es decir reclinado completamente hacia atrás en el asiento, la pelvis derecha, de forma tan simétricamente como sea posible, no se desplace hacia delante, lateralmente ni acercándose demasiado hacia el borde del asiento.
2. Posicione el cinturón de seguridad de tal modo que los huesos de las caderas queden por encima del cinturón.
3. Ajuste la longitud del cinturón con las posibilidades de ajuste indicadas arriba. El cinturón debe ajustarse de tal modo que quepa una mano plana entre el cinturón y su cuerpo.
4. El cierre debería estar tan centrado como sea posible. Para ello adopte los ajustes necesarios a ambos lados según las posibilidades.
5. Examine semanalmente su cinturón para asegurarse de que se encuentra aún en perfecto estado; sin deterioros ni desgastes y que está sujeto correctamente a la silla de ruedas. Si el cinturón está sujeto con una unión roscada, cerciórese de que la unión no se ha aflojado ni soltado. En las instrucciones de servicio, a pedir a Invacare encontrará más informaciones sobre trabajos de mantenimiento en cinturones.

5 Instalación

5.1 Preparación del transportador personal para su uso



La configuración del transportador personal deberá ser realizada por el distribuidor en el momento de la entrega.

Realice las siguientes comprobaciones para preparar el transportador personal para su uso.

- Compruebe que ninguna de las piezas haya sufrido daños durante el transporte. En caso de presentar daños, NO utilice el vehículo.
- Instale el asiento en la base del transportador personal.
- Instale el joystick.
- Si es necesario, ajuste la altura del conjunto del asiento, la profundidad de la estructura del asiento, el ángulo del respaldo y la altura del reposacabezas para adaptar el transportador personal al usuario.
- Si es necesario, ajuste la anchura y la altura de los reposabrazos, o la profundidad y el ángulo de las almohadillas de los reposabrazos para adaptar el transportador personal al usuario.
- Si es necesario, ajuste la profundidad, la altura y el ángulo de la plataforma para adaptar el transportador personal al usuario.
- Asegúrese de que las baterías estén completamente cargadas.

5.2 Inspección de configuración/entrega



La inspección de configuración/entrega deberá ser realizada por el distribuidor en el momento de la entrega/configuración.

Deberán realizarse ajustes iniciales para adaptar la silla a sus necesidades y preferencias personales en cuento a la estructura corporal. Después, el usuario o el asistente deberán realizar inspecciones semanales, mensuales y periódicas entre las inspecciones de servicio semestrales. Consulte 10.3 Lista de inspecciones, página 56.

Cada seis meses, y según sea necesario, lleve su transportador personal a un técnico cualificado para someterlo a una inspección completa. Consulte 5.3 Inspección de mantenimiento, página 25.

- Asegúrese de que el transportador personal se desplace de forma recta (que no cargue excesivamente hacia uno de los dos lados).
- Asegúrese de que los reposabrazos de altura ajustable funcionen correctamente.
- Asegúrese de que todos los componentes de montaje de las ruedas motrices estén correctamente ajustados.
- Asegúrese de que no haya suciedad en las ruedas giratorias y de que todos los componentes de montaje estén bien ajustados y no presenten daños ni falten.
- Compruebe que los cables estén bien encaminados y fijados para que NO se enreden ni resulten dañados durante el funcionamiento normal del sistema de asiento.
- Asegúrese de que todas las funciones de conducción motorizadas funcionen correctamente.

5.3 Inspección de mantenimiento



Cada seis meses, lleve su transportador personal a un técnico cualificado para someterlo a una inspección de mantenimiento completa.

Las inspecciones de mantenimiento DEBERÁN ser realizadas por un técnico cualificado.



¡ADVERTENCIA!

– Después de CUALQUIER ajuste, reparación o tarea de mantenimiento y antes de su uso, asegúrese de que todos los componentes de sujeción estén bien apretados. De lo contrario, podrían producirse lesiones o daños.



¡PRECAUCIÓN!

– Al igual que con cualquier otro vehículo, las ruedas y los neumáticos deberán revisarse periódicamente para comprobar si presentan grietas y desgaste, y deberán sustituirse en caso necesario.

A continuación, se ofrece una lista de los elementos que se recomienda revisar durante las inspecciones de mantenimiento periódicas realizadas por un técnico cualificado. Los elementos reales que se revisarán durante la inspección de mantenimiento podrían variar según el transportador personal específico:

- Limpie la tapicería y los reposabrazos.
- Limpie la suciedad y la pelusa de los ejes.
- Limpie la suciedad y la pelusa de los rodamientos.
- Compruebe que todas las etiquetas estén presentes y se puedan leer. Sustitúyalas si es necesario.
- Asegúrese de que la tapicería no tenga ningún desgarro ni ninguna fisura.

- Compruebe si existen signos de desgaste en la correa de posicionamiento del asiento. Asegúrese de que la hebilla cierre. Compruebe que todos los componentes que fijan la correa al chasis estén bien fijados y no presenten daños. Sustitúyalos si es necesario.
- Asegúrese de que el transportador personal se desplace de forma recta (que no cargue excesivamente hacia uno de los lados).
- Asegúrese de que no exista un movimiento lateral ni un bloqueo excesivos cuando las ruedas motrices se levanten y giren al desacoplarse (funcionamiento de rueda libre).
- Asegúrese de que todos los componentes de montaje de las ruedas motrices estén correctamente ajustados.
- Compruebe si existen partes lisas y desgastadas en los neumáticos.
- Asegúrese de que no haya suciedad en las ruedas giratorias.
- Asegúrese de que las ruedas motrices y las ruedas giratorias tengan una tensión adecuada cuando giren (funcionamiento de rueda libre). Las ruedas motrices y las ruedas giratorias deberán pararse de forma gradual.
- Afloje/apriete la contratuerca si la rueda giratoria se tambalea mucho o se para.
- Asegúrese de que todos los cierres de las ruedas giratorias, ruedas motrices, horquillas y del tubo principal estén bien ajustados y no presenten daños ni falten.
- Compruebe que los cables estén bien encaminados y fijados para que NO se enreden ni resulten dañados durante el funcionamiento normal del sistema de asiento.
- Asegúrese de que todas las funciones motorizadas funcionen correctamente (conducción, asiento, reposapiernas, etc.)
- Compruebe si los componentes eléctricos presentan signos de corrosión. Si están corroídos o dañados, sustitúyalos.

Transportador personal Invacare® Pronto® Air con asiento MyBody

- Compruebe si hay cables flojos en los terminales de la batería.
Apriételos si es necesario.
- Inspeccione todos los cierres.

6 Adaptar la silla de ruedas a la postura del usuario

6.1 Información general sobre el ajuste del vehículo eléctrico a la postura del usuario



¡PELIGRO!

Riesgo de daños, lesión grave o muerte

El uso continuado de un vehículo eléctrico que no se haya ajustado según las especificaciones correctas podría provocar un comportamiento errático del mismo con resultado de daños, lesión grave o muerte.

- Los ajustes de rendimiento solo deben ser realizados por profesionales sanitarios o personas totalmente versadas en este proceso y teniendo en cuenta las capacidades de la persona que utilizará el vehículo.
- Una vez configurado/ajustado el vehículo eléctrico, asegúrese de que el rendimiento de dicho vehículo se corresponda con los ajustes establecidos durante el procedimiento de configuración. En caso contrario, apague **INMEDIATAMENTE** el vehículo eléctrico y vuelva a introducir las especificaciones de configuración. Póngase en contacto con Invacare si el vehículo eléctrico sigue sin responder a las especificaciones correctas.



¡PELIGRO!

Riesgo de daños, lesión grave o muerte

Si faltan tornillos o están sueltos el vehículo podría volverse inestable con resultado de daños en la propiedad, lesiones personales graves o muerte.

- Después de realizar **CUALQUIER** ajuste, reparación o servicio y antes de proceder a su uso, asegúrese de que todos los tornillos de sujeción estén montados y convenientemente ajustados.



¡ADVERTENCIA!

Riesgo de lesiones o daños

Un montaje incorrecto de este vehículo eléctrico realizado por usuarios/cuidadores o personal no cualificado puede provocar lesiones o daños.

- **NO** intente configurar este vehículo eléctrico. La configuración inicial de este vehículo eléctrico **DEBE** realizarla un técnico cualificado.
- Se recomienda que el usuario solo realice ajustes una vez que haya recibido las instrucciones adecuadas por parte del profesional sanitario.



¡PRECAUCIÓN!

Daños en el vehículo eléctrico y peligro de accidente

Es posible que se produzcan colisiones entre los componentes del vehículo eléctrico debido a las diversas combinaciones de las opciones de ajuste y sus parámetros individuales

- El vehículo eléctrico está equipado con un sistema de asiento individual de múltiples ajustes que incluye reposapiernas, reposabrazos, reposacabezas ajustables además de otras opciones. Estas opciones de ajuste se describen en los siguientes capítulos. Se utilizan para adaptar el asiento a las necesidades físicas y a las condiciones del usuario. Al adaptar el sistema de asiento y sus funciones al usuario, asegúrese de que los componentes del vehículo eléctrico no choquen entre sí.



Opciones de ajustes eléctricos

- Consulte el manual del usuario del control remoto para obtener más información sobre las opciones de ajustes eléctricos.

6.2 Posibilidades de adaptación del mando

La información siguiente es válida para todos los sistemas de asiento.



¡PRECAUCIÓN!

Si se ajusta la posición del mando y no se aprietan bien todos los tornillos de fijación, existe el riesgo de que el mando se desplace hacia atrás al chocar con un obstáculo (p. ej. un cerco de puerta o el canto de una mesa)

Entonces podría engancharse el mando en el apoyabrazos y el dispositivo de movilidad avanzaría hacia delante sin control. Podrían lesionarse el usuario y otras personas cercanas.

- Si se ajusta la posición del mando, tienen que apretarse bien todos los tornillos de fijación.
- En el caso de llegara a ocurrir esta situación, desconecte inmediatamente el dispositivo de movilidad con el mando.

6.2.1 Instalación del joystick

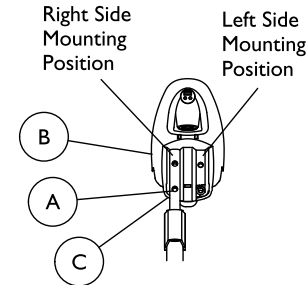

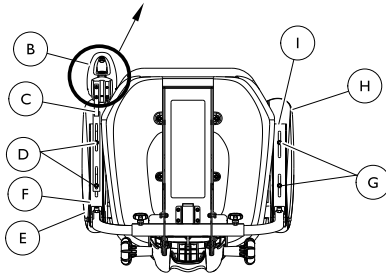

TIE WRAP LOCATIONS

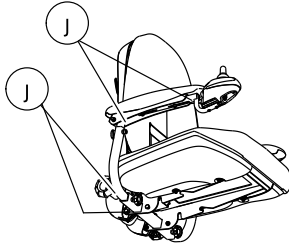

El transportador personal se suministra con los componentes de montaje del joystick listos para instalar el joystick en el lado derecho del vehículo.

El joystick se muestra montado en el conjunto del reposabrazos derecho.

1. Si es necesario, realice lo siguiente para montar el joystick en el lado izquierdo del transportador personal:
 - a. Retire los dos tornillos de montaje **A** que fijan el joystick **B** a su soporte **C**.
 - b. Cambie la posición del joystick al lado izquierdo.
 - c. Con dos tornillos de montaje, fije el joystick a su soporte.
 -  Observe la posición y orientación de la almohadilla del reposabrazos antes de retirar los dos tornillos de montaje que fijan el conjunto del reposabrazos.
 - d. Retire los dos tornillos de montaje largos **D** que fijan la almohadilla del reposabrazos derecho **E** al conjunto del reposabrazos derecho **F**.
 - e. Retire los dos tornillos de montaje que fijan la almohadilla del reposabrazos izquierdo al conjunto del reposabrazos izquierdo.
 - f. Con los dos tornillos de montaje **G**, fije la almohadilla del reposabrazos derecho **H** al conjunto del reposabrazos derecho **I**.
 - g. Continúe con el PASO 3.
2. Retire los dos tornillos de montaje largos utilizados para fijar la almohadilla del reposabrazos derecho al conjunto del reposabrazos derecho.
3. Coloque el soporte del joystick debajo del conjunto del reposabrazos.
4. Con los dos tornillos de montaje largos, fije el soporte del joystick al conjunto del reposabrazos y a la almohadilla del reposabrazos. Apriete manualmente los tornillos de montaje.
5. Mueva el soporte del joystick hacia delante o hacia atrás hasta alcanzar la posición deseada.
6. Apriete bien los dos tornillos de montaje largos.

7. Conecte el cable del joystick.
8. Utilice bridas ① para fijar el cable del joystick al conjunto del reposabrazos según se muestra en la imagen, asegurándose de dejar una holgura suficiente en el cable para que el reposabrazos pueda levantarse hacia atrás.

6.2.2 Ajuste de la profundidad del joystick

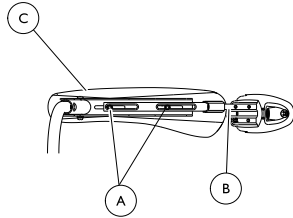

Los mismos tornillos de montaje utilizados para fijar el soporte del joystick al conjunto del reposabrazos también se utilizan para fijar la almohadilla del reposabrazos al conjunto del reposabrazos.

1. Afloje, pero sin llegar a retirar, los dos tornillos de montaje ① utilizados para fijar el soporte del joystick ② al conjunto del reposabrazos ③.
2. Mueva el soporte del joystick hacia delante o hacia atrás hasta alcanzar la posición deseada.
3. Apriete bien los dos tornillos de montaje.

6.2.3 Ajuste del mando a la longitud del brazo del usuario



Requisitos:

- Llave Allen de 3 mm

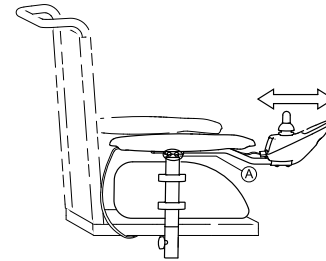

1. Afloje los tornillos de cabeza hueca ①.
2. Mueva el mando hacia delante o hacia atrás hasta situarlo a la distancia deseada.
3. Vuelva a apretar los tornillos.

6.2.4 Ajustar la altura del mando (sólo con soporte de mando abatible)



Herramientas necesarias:

- 1 x llave hexagonal de 6 mm

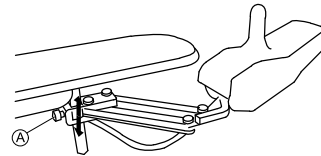

1. Afloje los tornillos hexagonales ①.
2. Ajuste el mando a la altura deseada.
3. Apriete de nuevo el tornillo hexagonal.

6.2.5 Girar el mando lateralmente

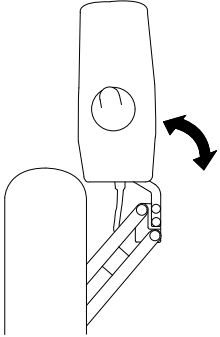

Si su silla de ruedas va equipada con un brazo plegable para mando, éste se puede desplazar lateralmente para acercarse p. ej. a una mesa.

6.3 Desconexión/conexión de los joysticks

6.3.1 Ubicación del conector del joystick

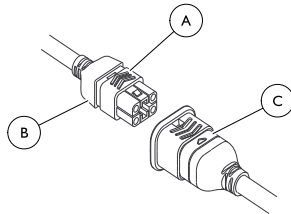

El conector del joystick está ubicado en la parte trasera del chasis del asiento.

6.3.2 Desconexión

1. Coja el conector del joystick **B** por la parte de la abrazadera gris claro **A** con una mano y el conector del controlador **C** del transportador personal con la otra y desconéctelos tirando de ellos para separarlos.

6.3.3 Conexión



¡PRECAUCIÓN!

– El conector del joystick y el conector del controlador solo se conectan entre sí de una forma. **NO** los fuerce. De lo contrario, podrían producirse daños.

1. Coja el conector del joystick por la parte de la abrazadera gris claro con una mano y el conector del controlador del transportador personal con la otra y alinéelos.
2. Ejerza una ligera presión para acoplar el conector del joystick y el conector del controlador.

6.4 Asiento y respaldo

6.4.1 Ajuste de la altura del conjunto del asiento

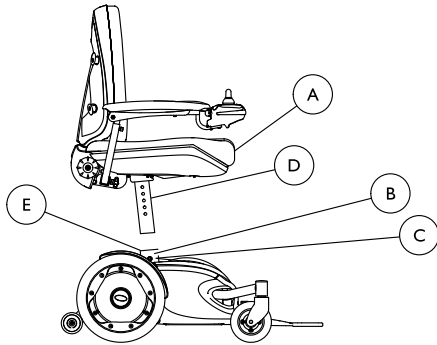

1. Retire el conjunto del asiento (A). Consulte 6.6 Retirada/instalación del conjunto del asiento, página 36.
2. Retire el tornillo de montaje (B) y la contratuerca (C) que fijan la barra del asiento (D) al tubo de soporte (E).
3. Ajuste la barra del asiento en una de las cinco posiciones de montaje.
4. Vuelva a colocar el tornillo de montaje y la contratuerca. Par de 54 Nm \pm 10 %.
5. Vuelva a instalar el conjunto del asiento. Consulte 6.6 Retirada/instalación del conjunto del asiento, página 36.

 La altura del asiento se ajusta entre 483 y 584 mm, en incrementos de 25,4 mm.

6.4.2 Profundidad de la estructura del asiento

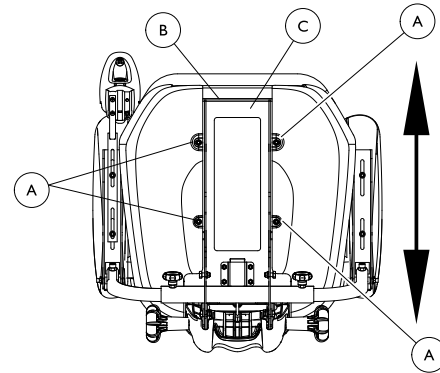

 La profundidad de la estructura del asiento se ajusta entre 432 y 508 mm.

1. Afloje, pero sin llegar a retirar, las cuatro contratuercas (A) que fijan la estructura del asiento (B) al soporte de montaje del asiento (C).
2. Mueva la estructura del asiento hacia delante o hacia atrás hasta alcanzar la posición deseada.
3. Apriete firmemente las cuatro contratuercas.

6.4.3 Ajuste del ángulo del respaldo

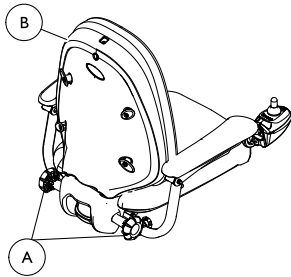

I. Realice una de las siguientes acciones para ajustar el ángulo del respaldo:

- Bajar el respaldo: Gire los tornillos de ajuste del ángulo del respaldo **A** en la base del respaldo **B** hacia la parte delantera del transportador personal.
- Elevar el respaldo: Gire los tornillos de ajuste del ángulo del respaldo en la base del respaldo hacia la parte trasera del transportador personal.

6.4.4 Ajuste de la altura del reposacabezas

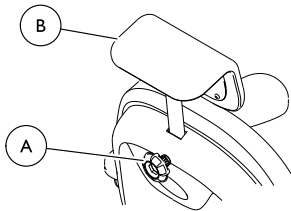

1. Afloje el tornillo del reposacabezas **A**.
2. Levante o baje el reposacabezas **B** para alinear el tornillo con una de las seis posiciones de montaje.
3. Apriete el tornillo del reposacabezas.

6.5 Conjuntos de reposabrazos

6.5.1 Ajuste de la anchura del reposabrazos

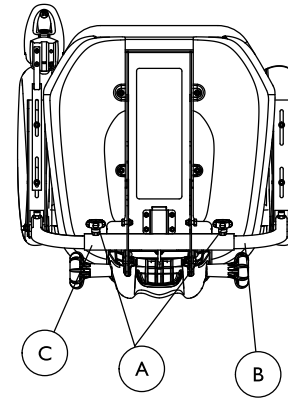

Ambos reposabrazos deberán ajustarse a la misma distancia del tubo de soporte del reposabrazos.

Se recomienda mantener los reposabrazos ajustados a una distancia lo más estrecha posible para obtener una mayor maniobrabilidad.

1. Afloje los dos tornillos de bloqueo que fijan el conjunto del reposabrazos al tubo de soporte del reposabrazos.
2. Cambie la posición del reposabrazos para alinear los tornillos de bloqueo con una de las posiciones de montaje.
3. Apriete bien los dos tornillos de ajuste para fijar el conjunto del reposabrazos al tubo de soporte del reposabrazos.

6.5.2 Ajuste de la altura del reposabrazos

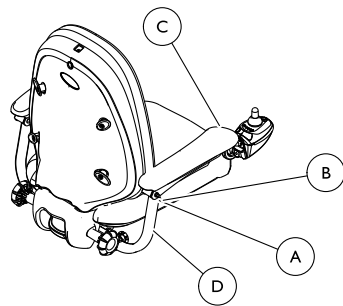

Los orificios de ajuste de altura del reposabrazos se ofrecen en incrementos de 25,4 mm

1. Retire el tornillo de montaje **A** y la contratuerca **B** que fijan el conjunto del reposabrazos **C** al tubo del reposabrazos **D**.
2. Ajuste el reposabrazos en uno de los cuatro orificios de ajuste de altura.
3. Con el tornillo de montaje y la contratuerca, fije el conjunto del reposabrazos al tubo del reposabrazos.
4. Repita los PASOS del 1 al 3 para ajustar la altura del reposabrazos contrario.

6.5.3 Ajuste de la profundidad de la almohadilla del reposabrazos

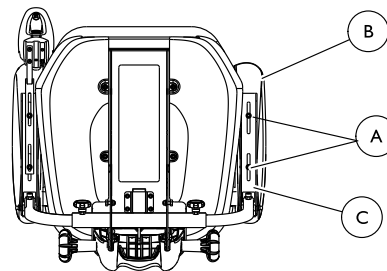

Reposabrazos con joystick: Los mismos tornillos de montaje utilizados para fijar el soporte del joystick al conjunto del reposabrazos también se utilizan para fijar la almohadilla del reposabrazos al conjunto del reposabrazos.

1. Afloje, pero sin llegar a retirar, los dos tornillos de montaje **A** que fijan la almohadilla del reposabrazos **B** al conjunto del reposabrazos **C**.
2. Mueva la almohadilla del reposabrazos hacia delante o hacia atrás hasta alcanzar la posición deseada.
3. Apriete bien los dos tornillos de montaje que fijan la almohadilla del reposabrazos al conjunto del reposabrazos.
4. Repita los PASOS del 1 al 3 para cambiar la posición de la almohadilla del reposabrazos contrario.

6.5.4 Ajuste del ángulo de la almohadilla del reposabrazos (izquierda o derecha)

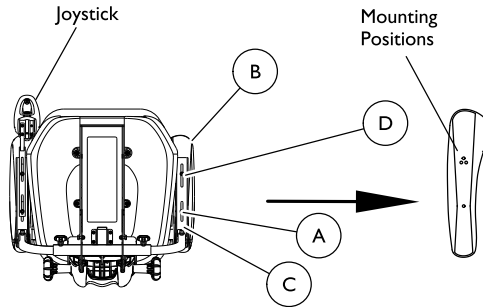

i Reposabrazos con joystick: Los mismos tornillos de montaje utilizados para fijar el soporte del joystick al conjunto del reposabrazos también se utilizan para fijar la almohadilla del reposabrazos al conjunto del reposabrazos.

1. Afloje, pero sin llegar a retirar, el tornillo de montaje trasero **A** que fija la almohadilla del reposabrazos **B** al conjunto del reposabrazos **C**.
2. Retire el tornillo de montaje delantero **D** que fija la almohadilla del reposabrazos al conjunto del reposabrazos.
3. Mueva la almohadilla del reposabrazos hacia la izquierda o hacia la derecha y ajústela en una de las tres posiciones de montaje.

4. Con el tornillo de montaje delantero, fije la almohadilla del reposabrazos al conjunto del reposabrazos.

i Al ajustar el ángulo de la almohadilla del reposabrazos, puede cambiar la profundidad de la almohadilla. Si es necesario, ajuste la profundidad de la almohadilla del reposabrazos. Consulte 6.5.3 Ajuste de la profundidad de la almohadilla del reposabrazos, página 34.

5. Repita los PASOS del 1 al 4 para cambiar la posición de la almohadilla del reposabrazos contrario.

6.5.5 Ajuste del ángulo de la almohadilla del reposabrazos (arriba o abajo)

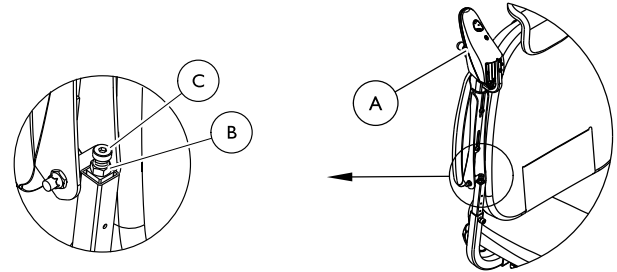

1. Levante el conjunto del reposabrazos verticalmente según se muestra en la imagen.
2. Afloje la contratuerca del tornillo de ajuste del ángulo.
3. Realice una de las siguientes acciones:
 - Gire el tornillo de ajuste del ángulo hacia la derecha para bajar el ángulo del reposabrazos.
 - Gire el tornillo de ajuste del ángulo hacia la izquierda para subir el ángulo del reposabrazos.

4. Apriete la contratuerca del tornillo de ajuste del ángulo.
5. Baje el reposabrazos a la posición horizontal.

6.6 Retirada/instalación del conjunto del asiento

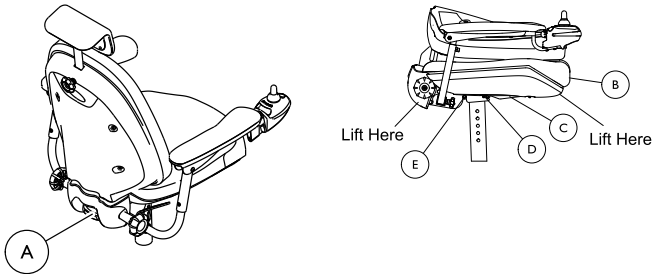

6.6.1 Retirada

1. Desconecte el joystick. Consulte 6.3 Desconexión/conexión de los joysticks, página 31.
2. Pliegue el respaldo del asiento. Consulte 6.7 Uso del conjunto del respaldo abatible, página 36.
3. Levante la palanca del asiento (A) para liberar el asiento.
4. Mientras sostiene la palanca del asiento, levante la parte trasera del conjunto del asiento (B) para inclinarlo hacia arriba.



¡ADVERTENCIA!

– NO utilice los reposabrazos para levantar el asiento, ya que esto podría causar lesiones o daños. Utilice las ubicaciones de elevación que se muestran en la ilustración.

5. Tire del asiento hacia arriba, hacia la parte trasera del transportador personal y retire el conjunto del asiento de los pasadores de montaje de la barra del asiento.

6.6.2 Instalación

1. Coloque el soporte de montaje del asiento (C) en los pasadores de montaje del asiento y deslice el conjunto del asiento hacia delante hasta que el pasador de montaje del asiento delantero (D) se acople en la ranura delantera del soporte de montaje del asiento.
2. Baje la parte trasera del asiento hasta que el pasador de montaje del asiento trasero (E) quede encajado en el soporte de montaje del asiento.
3. Tire hacia arriba del conjunto del asiento para asegurarse de que este haya quedado bien fijado.
4. Despliegue el respaldo. Consulte 6.7 Uso del conjunto del respaldo abatible, página 36.
5. Conecte el joystick. Consulte 6.3 Desconexión/conexión de los joysticks, página 31.

6.7 Uso del conjunto del respaldo abatible

SEAT IN UPRIGHT POSITION

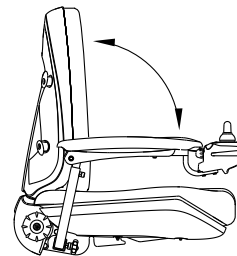

SEAT IN FOLDED POSITION

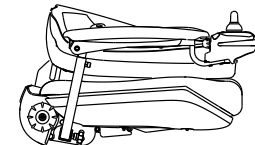

- Para plegar el conjunto del respaldo, realice lo siguiente:
 1. Agarre el respaldo por los dos laterales y tire de él hacia arriba.
 2. Presione el respaldo hacia el asiento, mientras mantiene una tensión ascendente.
- Para desplegar el conjunto del respaldo, realice lo siguiente:
 1. Agarre el respaldo por los dos laterales y, mientras lo levanta, gire el conjunto del respaldo hacia la posición vertical.
 2. Baje el conjunto del respaldo asegurándose de que el respaldo se acople a los pasadores de bloqueo de tal forma que no se pliegue si se presiona hacia delante.

6.8 Plataforma



¡ADVERTENCIA!

Riesgo de daños o lesiones.

Si se utiliza la silla de ruedas con una distancia al suelo inferior a 3 pulgadas (7,62 cm) entre el reposapiés y el suelo, podrían producirse lesiones o daños materiales o en el equipo.

- Mantenga SIEMPRE una distancia mínima de 3 pulgadas (7,62 cm) entre la parte inferior del reposapiés y el suelo para garantizar una distancia al suelo adecuada durante el uso del transportador personal. Si resulta necesario, ajuste la altura del reposapiés para conseguir una distancia al suelo adecuada. Una vez ajustada la altura del reposapiés, si, durante el uso del transportador personal, este se inclina hacia delante y el reposapiés toca el suelo, póngase en contacto con su distribuidor para que realice una inspección y, si es posible, evite utilizar el transportador personal. De lo contrario, podrían producirse lesiones o daños materiales o en el equipo.



¡ADVERTENCIA!

- Después de CUALQUIER ajuste, reparación o tarea de mantenimiento y antes de su uso, asegúrese de que todos los componentes de sujeción estén bien apretados. De lo contrario, podrían producirse lesiones o daños.
- Antes de llevar a cabo cualquier tarea de mantenimiento, ajuste o reparación, compruebe que el interruptor ON/OFF del joystick se encuentra en la posición de apagado (OFF).
- NO se ponga de pie sobre la plataforma elevable. Cuando se monte o se baje del transportador personal, asegúrese de que la plataforma elevable se encuentra en posición vertical.
- Espacio limitado entre la plataforma y la rueda giratoria: El usuario deberá mantener los pies sobre la plataforma mientras se utilice el transportador personal. Si el usuario apoya los pies fuera de la plataforma, estos podrían entrar en contacto con la rueda giratoria, lo que podría causarle lesiones.

6.8.1 Retirada/instalación de la plataforma o ajuste de su profundidad

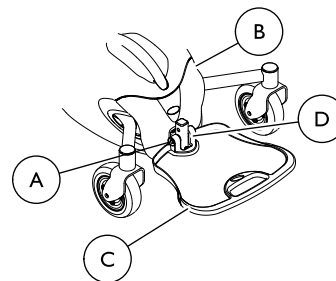

1. Retire la caja de baterías. Consulte 8.2.1 | Retirada/instalación de la caja de baterías del transportador personal, página 53.
2. Retire la contratuerca del tornillo con cabeza hexagonal **A**, ubicado en la parte inferior del chasis del transportador personal **B**, que fija la plataforma **C** al tubo de la plataforma **D**.
3. Retire la plataforma del tubo de la plataforma.



Si es necesario ajustar la profundidad de la plataforma, alinee uno de los tres orificios de montaje del conjunto de la plataforma con el orificio de montaje del tubo de la plataforma.

4. Repita los PASOS 1 y 2 a la inversa para instalar/ajustar la profundidad del conjunto de la plataforma.

6.8.2 Ajuste de la altura de la plataforma

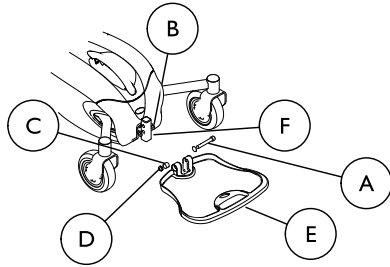

1. Retire el tornillo de cabeza hueca (A), las tres arandelas (B), el separador (C) y la contratuercas (D) que fijan la plataforma (E) al soporte de la plataforma (F).
2. Retire la plataforma del soporte de la plataforma.
3. Coloque la plataforma sobre el soporte de tal forma que los orificios de montaje del chasis del transportador personal queden alineados con los orificios de montaje del soporte de la plataforma que desee.
4. Con el tornillo de cabeza hueca, las tres arandelas, el separador y la contratuercas, fije la plataforma al soporte de la plataforma.

6.8.3 Ajuste del ángulo de la plataforma

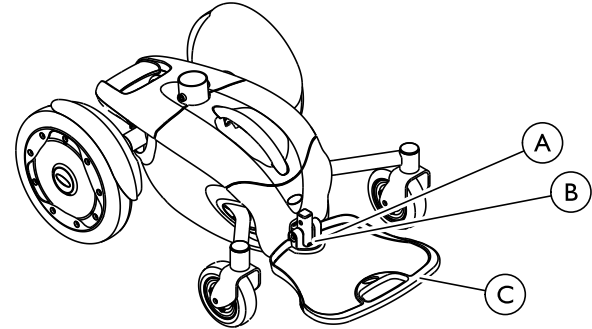

1. Afloje la tuerca de bloqueo (A) y el tornillo de fijación (B) situados en la parte trasera de la plataforma (C).
2. Ajuste el tornillo de fijación hacia dentro o hacia fuera hasta obtener el ángulo de la plataforma que desee.
3. Enrosque la tuerca de bloqueo hasta que quede alineada con el soporte de la plataforma.
4. Apriete bien la tuerca de bloqueo contra la plataforma para sujetar el tornillo de fijación en su sitio.

6.9 Fundas de cojines

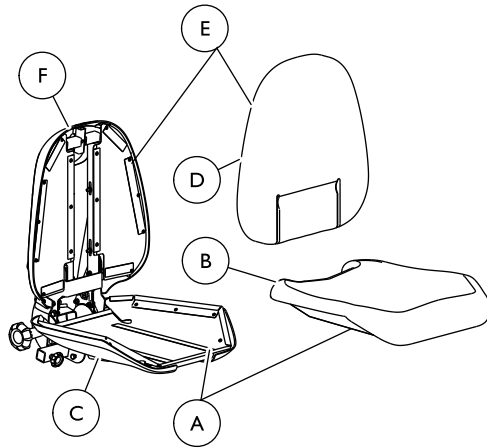

6.9.1 Retirada/instalación de la funda del cojín del asiento

1. Tirando de él hacia arriba para despegar las cintas de velcro (A), retire el cojín del asiento (B) de la estructura del asiento (C).
2. Abra el pliegue de la parte inferior del cojín del asiento.
3. Retire la funda del cojín del asiento.
4. Repita los PASOS del 1 al 3 a la inversa para volver a colocar la funda del cojín del asiento.

6.9.2 Retirada/instalación de la funda del cojín del respaldo

1. Tirando del cojín del respaldo (D) hacia la parte delantera del transportador personal para despegar las cintas de velcro (E), retírelo de la estructura del respaldo (F).
2. Abra el pliegue de la parte inferior del cojín del respaldo.
3. Retire la funda del cojín del respaldo.
4. Repita los PASOS del 1 al 4 a la inversa para volver a colocar la funda del cojín del respaldo.

6.9.3 Limpieza de las fundas de los cojines



¡PRECAUCIÓN!

- Lavado a máquina en frío. Ciclo suave. Detergente para ropa delicada. No utilizar suavizantes ni lejía.
- NO utilizar secadora. Secar SOLO al aire, evitar la luz del sol.

6.10 Ajuste de horquillas

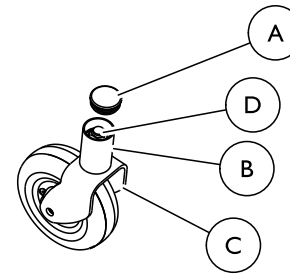

Este procedimiento deberá ser realizado por un técnico cualificado. Este procedimiento se aplica a ambas horquillas.

1. Retire la cubierta del tubo principal **(A)** del tubo principal de la rueda giratoria **(B)**.
2. Para ajustar correctamente el sistema de sujeción de las ruedas giratorias y protegerlo frente a la vibración, realice la siguiente comprobación:
 - a. Inclíne el transportador personal hacia delante, en dirección hacia el suelo.
 - b. Gire ambas horquillas **(C)** y ruedas giratorias hacia la parte superior de su arco al mismo tiempo.
 - c. Deje que las ruedas giratorias caigan hacia la parte inferior del arco (las ruedas deberán oscilar una vez que se encuentren a cada lado y detenerse inmediatamente en posición recta hacia abajo).
 - d. Ajuste las contratuercas **(D)** según la libertad de oscilación de las ruedas giratorias.
3. Compruebe la maniobrabilidad del transportador personal.
4. Reajuste las contratuercas si fuese necesario y repita los PASOS del 1 al 3 hasta que la tensión sea correcta.
5. Coloque la cubierta del tubo principal en el tubo principal de la rueda giratoria.

7 Utilización

7.1 Uso del transportador personal



¡ADVERTENCIA!

- Después de CUALQUIER ajuste, reparación o tarea de mantenimiento y antes de su uso, asegúrese de que todos los componentes de sujeción estén bien apretados. De lo contrario, podrían producirse lesiones o daños.
- La configuración/programación de la unidad de control electrónica solo deberá ser realizada por un técnico cualificado. Los ajustes del controlador pueden afectar a otras actividades del transportador personal. El equipo podría resultar dañado bajo estas circunstancias. Si personas no cualificadas realizan alguna tarea en estas unidades, la garantía quedaría anulada.



El transportador personal se envía en dos cajas. Será necesario instalar el asiento en la base del transportador personal, instalar el joystick y realizar cualquier ajuste necesario para adaptar el transportador personal al usuario. Consulte 5.1 Preparación del transportador personal para su uso, página 24.

La configuración del transportador personal deberá ser realizada por el distribuidor en el momento de la entrega.

7.2 Conducción



NOTA

- La capacidad de carga máxima que se indica en los datos técnicos solo establece que el sistema ha sido diseñado para soportar este peso en total. No obstante, esto no significa que se pueda sentar una persona con este peso corporal en el dispositivo de movilidad sin restricciones. Deberán tenerse en cuenta las proporciones corporales, así como la altura, la distribución del peso, el cinturón abdominal, la correa para las piernas y las pantorrillas y la profundidad del asiento. Estos factores influyen considerablemente en la conducción, como por ejemplo, en la estabilidad de inclinación y en la tracción. Concretamente, las cargas sobre los ejes permitidas deberán cumplir (consulte I3 Datos técnicos, página 64). Es posible que resulte necesario realizar adaptaciones en el sistema de asiento.

7.3 Antes del primer trayecto

Antes de emprender su primer trayecto, debe familiarizarse con el manejo del vehículo y todos sus componentes. Pruebe con tranquilidad todas las funciones.



Si se dispone de un cinturón de seguridad, debería ajustarse correctamente y utilizarse antes de cada desplazamiento.

Asiento cómodo = viaje seguro

Antes de cada trayecto asegúrese de que:

- puede llegar con facilidad a todos los componentes del mando.
- el estado de carga de las baterías es suficiente para el recorrido a hacer.

- el cinturón de seguridad opcional (si disponible) se encuentra en perfecto estado.
- el espejo retrovisor (si disponible) está ajustado de tal modo que pueda usted mirar en todo momento hacia atrás sin tener que inclinarse hacia delante ni tener que cambiar de otra manera la posición sentada.

7.4 Estirarse, inclinarse (hacia delante)



¡ADVERTENCIA!

- NO intente alcanzar objetos si tiene que desplazarse hacia adelante en el asiento o recogerlos del suelo doblándose hacia adelante entre las rodillas.
- Adoptar una posición correcta resulta esencial para su seguridad. Una posición incorrecta al inclinarse o doblarse podría provocar que el transportador personal se volcara hacia delante sobre los dispositivos antivuelco.

1. Acople los bloqueos del motor y apague el vehículo antes de estirarse, inclinarse o doblarse solo hasta donde le llegue el brazo sin cambiar su posición de sentado.
2. Acople los bloqueos de las ruedas/bloqueos del motor/embragues.

7.5 Estirarse, inclinarse (hacia atrás)





¡ADVERTENCIA!

Riesgo de lesiones

Si se inclina hacia atrás sobre la parte superior del respaldo del asiento, cambiará su centro de gravedad, lo que podría provocar que volcase y se lesionase.

– Adoptar una posición correcta resulta esencial para su seguridad. NO se incline sobre la parte superior del respaldo del asiento.

1. Sitúe el transportador personal lo más cerca posible del objeto que desee alcanzar.
2. Acople los bloqueos del motor y apague el vehículo.
3. No se estire hacia atrás más allá de donde le llegue el brazo sin cambiar su posición de sentado.

7.6 Información sobre la subida y bajada del vehículo



¡ADVERTENCIA!

Riesgo de lesión grave o daños

Una técnica de transferencia incorrecta podría provocar una lesión grave o daños

- Antes de intentar realizar la transferencia, consulte a un profesional sanitario para determinar las técnicas de transferencia adecuadas para el usuario y el tipo de silla de ruedas.
- Siga las instrucciones que se indican a continuación.



Si no tiene suficiente fuerza muscular, deberá pedir ayuda a otras personas. Utilice una plataforma deslizante, si es posible.

Subida al vehículo eléctrico:

1. Coloque el vehículo eléctrico lo más cerca posible de su asiento. Es posible que esto deba realizarlo un acompañante.
2. Coloque las ruedas paralelas a las ruedas motrices para mejorar la estabilidad durante la transferencia.
3. Apague siempre el vehículo eléctrico.
4. Acople siempre ambos bloqueos de motor/embragues y cubos de rueda libres (si dispone de ellos) para evitar que las ruedas se muevan.
5. En función del tipo de reposabrazos que tenga su vehículo eléctrico, desacópelo o gírelo hacia arriba.
6. A continuación, móntese en el vehículo eléctrico.

Bajada del vehículo eléctrico:

1. Coloque el vehículo eléctrico lo más cerca posible de su asiento.
2. Coloque las ruedas paralelas a las ruedas motrices para mejorar la estabilidad durante la transferencia.
3. Apague siempre el vehículo eléctrico.
4. Acople siempre ambos bloqueos de motor/embragues y cubos de rueda libres (si dispone de ellos) para evitar que las ruedas se muevan.
5. En función del tipo de reposabrazos que tenga su vehículo eléctrico, desacópelo o gírelo hacia arriba.
6. A continuación, colóquese en su nuevo asiento.

7.7 Franquear obstáculos

7.7.1 Altura máxima de obstáculo

Encontrará información sobre la altura máxima de obstáculos en el capítulo 13 Datos técnicos, página 64.

7.7.2 Avisos de seguridad para subir obstáculos



¡PRECAUCIÓN!

Riesgo de vuelco

- No franquee nunca los obstáculos en ángulo inclinado.
- Antes de superar los obstáculos sitúe el respaldo en posición vertical.



¡PRECAUCIÓN!

Riesgo de caerse de la silla y daños en la silla de ruedas motorizada como por ejemplo rotura de ruedas giratorias

- No se aproxime nunca a obstáculos que superen la altura máxima de obstáculos salvables. Para más información sobre la altura máxima de obstáculos salvables, véase 13 Datos técnicos, página 64.
- En caso de no estar seguro de que podría subir al bordillo, aléjese del obstáculo y, si es posible, busque una ubicación alternativa.

7.7.3 Cómo superar obstáculos correctamente

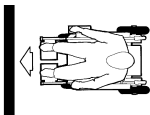

Correcto



Falso

Subir

1. Aproxímese al obstáculo o al bordillo despacio, de frente y en el ángulo correcto.
2. En función del tipo de ruedas motrices, deberá detenerse en una de las siguientes posiciones:
 - a. En el caso de sillas de conducción centralizada: 5 - 10 cm antes del obstáculo.
 - b. Para el resto de sistemas de conducción: aproximadamente entre 30 - 50 cm frente al obstáculo.
3. Controle la posición de las ruedas delanteras. Deben quedar perpendiculares al obstáculo en sentido de marcha.
4. Avance lentamente y mantenga la velocidad constante hasta que las ruedas traseras también hayan superado el obstáculo.

Bajar

El procedimiento para bajar un obstáculo es el mismo que el de subida, con la diferencia de que no es necesario parar antes de descender.

1. Baje el obstáculo muy despacio.

7.8 Pendientes y descensos

Encontrará informaciones sobre la inclinación máxima posible en 13 Datos técnicos, página 64.



¡PRECAUCIÓN!

Riesgo de vuelco

- Descienda tramos en pendiente con un máx. de 2/3 de la velocidad máxima. Evite un frenado repentino al transitar por tramos peligrosos.
- Coloque siempre el respaldo en posición vertical o el ángulo del asiento horizontal antes de realizar subidas. Recomendamos inclinar el respaldo y el ángulo del asiento (si disponible) ligeramente hacia atrás antes de realizar descensos.
- Si disponible, descienda el elevador a la posición más baja antes de subir o bajar pendientes o bajadas.
- Evite circular en pendientes y descensos, donde exista un peligro de resbalar y patinar (humedad, hielo).
- Evite bajar en una pendiente o en tramos inclinados.
- Siga directamente el recorrido del trayecto. No circule realizando curvas.
- No intente girar en una pendiente o en un tramo inclinado.



¡PRECAUCIÓN!

En pendientes el recorrido de frenada es mucho mayor que en un tramo plano

- No descienda por pendientes, que sobrepasen la inclinación máxima segura (véase 13 Datos técnicos, página 64).

7.9 Empujar la silla con los motores desembragados

Los motores de la silla de ruedas están equipados con frenos magnéticos, que impiden que la silla empiece a moverse sin control

con el mando desconectado. Para empujar la silla de ruedas, los frenos electromagnéticos deben estar desembragados.



Empujar a mano la silla de ruedas puede exigir una fuerza física mayor de lo esperado (más de 100 N). No obstante, la fuerza necesaria cumple con los requisitos de ISO 7176-14:2008.

7.9.1 Desacoplamiento/acoplamiento de palancas de bloqueo del motor



¡ADVERTENCIA!

- NO acople ni desacople los bloqueos del motor hasta que el interruptor de alimentación se encuentre en la posición de apagado (OFF).



¡PRECAUCIÓN!

- Asegúrese de que ambas palancas de liberación del motor estén completamente acopladas antes de conducir el transportador personal.

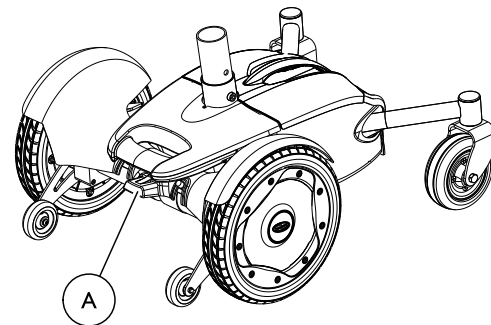



El desacoplamiento/acoplamiento de los bloqueos del motor permiten el funcionamiento de rueda libre o controlado por el joystick. El mecanismo de rueda libre permite a un asistente manejar el transportador personal sin energía. Las palancas de bloqueo del motor están ubicadas en cada cubierta de protección, entre la rueda motriz y el chasis inferior del transportador personal.

- I. Realice una de las siguientes acciones:
 - Acoplamiento (DRIVE): Presione la palanca de pie de bloqueo del motor **(A)** hacia abajo, en dirección hacia el suelo.
 - Desacoplamiento (PUSH): Tire de la palanca de pie de bloqueo del motor **(A)** hacia arriba, en dirección hacia el asiento.

7.10 Información para los asistentes del vehículo eléctrico

Cuando el usuario del vehículo eléctrico requiera asistencia, acuérdesse de emplear una buena mecánica corporal. Mantenga recta la espalda y flexione las rodillas siempre que incline el vehículo eléctrico o salve bordillo u otros obstáculos.

Asimismo, tenga en cuenta las piezas desmontables, como los reposabrazos o los reposapiernas. Estas piezas NUNCA deberán utilizarse para mover el vehículo eléctrico o como soportes de elevación, ya que podrían soltarse sin querer, lo que podría causar lesiones al usuario y/o al asistente.

Cuando tenga que aprender una nueva técnica de asistencia, pida ayuda a un asistente ya experimentado antes de intentar hacerlo solo.

8 Electrónica

8.1 Sistema de protección de componentes electrónicos

El sistema electrónico del motor del vehículo está equipado con una protección contra sobrecargas.

Si el motor se sobrecarga en exceso durante un largo periodo de tiempo (por ejemplo, durante las subidas de pendientes pronunciadas) y, sobre todo, con temperaturas exteriores elevadas, el sistema electrónico podría sobrecalentarse. En ese caso, el rendimiento del vehículo se reducirá gradualmente hasta que este se quede parado. La pantalla de estado mostrará el correspondiente código de parpadeo (consulte el manual del usuario del mando). Si apaga y vuelve a encender el sistema electrónico del motor, se eliminará el mensaje de error y el sistema electrónico podrá conectarse de nuevo. No obstante, podrán transcurrir hasta cinco minutos hasta que el sistema electrónico se haya enfriado lo suficiente para que los motores puedan aplicar el máximo rendimiento.

Si el motor se bloquea debido a un obstáculo insalvable, por ejemplo, un bordillo o algún obstáculo similar que sea demasiado alto, y el conductor intenta accionar el motor durante más de 20 segundos contra dicho obstáculo, el sistema electrónico apagará el motor para evitar que este resulte dañado. La pantalla de estado mostrará el correspondiente código de parpadeo (consulte el manual del usuario del mando). Si apaga y vuelve a encender el sistema electrónico del motor, se eliminará el mensaje de error y el sistema electrónico podrá conectarse de nuevo.



Un fusible principal defectuoso solo podrá sustituirse después de haber comprobado todo el sistema eléctrico. La sustitución deberá ser llevada a cabo por un distribuidor especializado de Invacare. Podrá encontrar más información sobre el tipo de fusible en 13 Datos técnicos, página 64.

8.2 Baterías

El suministro eléctrico del vehículo se realiza a través de dos baterías de 12 V. Las baterías no tienen mantenimiento y solamente necesitan cargarse regularmente.

En adelante, encontrará información sobre cómo cargar, manipular, transportar, guardar, mantener y utilizar baterías.

8.2.1 Información general sobre la carga

Las baterías nuevas tienen que cargarse una vez completamente antes de su primer uso. Las nuevas baterías no proporcionarán la potencia completa hasta que hayan pasado aprox. 10 - 20 ciclos de carga (periodo de adaptación). Este periodo de adaptación es necesario para activar completamente la batería para un máximo rendimiento y una vida útil duradera. Por eso, el rango y el tiempo de funcionamiento de su dispositivo de movilidad podrían incrementarse inicialmente con el uso.

Las baterías de plomo y ácido de gel o AGM no tienen efecto memoria como las baterías de NiCd.

8.2.2 Instrucciones generales sobre la carga

Siga las instrucciones siguientes para garantizar un uso seguro y una vida útil duradera de las baterías:

- Cargue la batería 18 horas antes de su primer uso.

- Recomendamos que cargue las baterías diariamente después de cada descarga, incluso después de una descarga parcial, así como cada noche. Según cómo estén descargadas las baterías, la recarga puede durar unas 12 horas hasta que las baterías se hayan cargado completamente.
- Si el indicador de la batería ha alcanzado el LED de color rojo, cargue la batería durante 16 horas como mínimo y ignore la pantalla de carga completa, aunque el cargador indique que las baterías están cargadas.
- Intente cargar las baterías durante 24 horas una vez a la semana para asegurarse de que ambas baterías estén cargadas completamente.
- No utilice las baterías con poca carga sin haberlas cargado completamente de forma regular.
- No cargue las baterías bajo temperaturas extremas. No se recomiendan las temperaturas elevadas por encima de 30 °C ni las temperaturas por debajo de 10 °C para cargar las baterías.
- Por favor utilice siempre solamente cargadores de la clase 2. El cargador debe controlarse durante el proceso de carga. Todos los cargadores suministrados por Invacare cumplen esta exigencia.
- No hay riesgo de sobrecarga de las baterías cuando use el cargador suministrado con su vehículo o un cargador que haya sido aprobado por Invacare.
- Proteja el cargador contra fuentes de calor tales como los radiadores y los rayos directos del sol. En caso de que el cargador se caliente, se reduce la corriente de carga y se retarda el proceso de carga.

8.2.3 Cómo cargar las baterías

Lea la posición del enchufe de carga y otros avisos para cargar las baterías en las instrucciones de uso de su mando y del cargador.



¡ADVERTENCIA!

Riesgo de explosión y destrucción de las baterías, si se usa un cargador inadecuado

- Utilice solamente el cargador suministrado con el vehículo o un cargador recomendado por Invacare.



¡ADVERTENCIA!

Riesgo de lesiones por sacudidas eléctricas y destrucción del cargador si éste se moja

- Proteger el cargador contra la humedad.
- Siempre cargar a ambiente seco.



¡ADVERTENCIA!

Riesgo de lesiones por cortocircuito y sacudida eléctrica, si se ha dañado el cargador

- No use el cargador, si se ha caído al suelo o se ha dañado.



¡ADVERTENCIA!

Riesgo de descarga eléctrica y daño a las baterías

- NUNCA intente recargar las baterías conectando cables directamente a los terminales de la batería.



¡ADVERTENCIA!

Riesgo de fuego y lesiones por sacudida eléctrica, si se usa un cable de prolongación dañado

- Utilice un cable de prolongación sólo si es imprescindible necesario! ¡Si tiene que usar uno, cerciórese de que está en estado perfecto.



¡ADVERTENCIA!

Riesgo de lesiones si se usa el dispositivo de movilidad durante la carga

- NO intente recargar las baterías y utilizar el dispositivo de movilidad a la vez.
- NO se sienta en el dispositivo de movilidad mientras las baterías se están cargando.

1. Apague el dispositivo de movilidad.
2. Conecte el cargador de la batería al conector de carga.
3. Conecte el cargador de la batería a la fuente de alimentación.

8.2.4 Cómo desconectar las baterías después de la carga

1. Después del proceso de carga, desconecte primero el cargador de la red y después desconecte el enchufe del mando.

8.2.5 Almacenamiento y mantenimiento

Siga las instrucciones siguientes para garantizar un uso seguro y una vida útil duradera de las baterías:

- Almacene siempre las baterías completamente cargadas.
- No deje las baterías con poca carga durante un largo periodo de tiempo. Cargue las baterías que estén descargadas lo antes posible.
- En el caso de que el dispositivo de movilidad no se vaya a usar durante un largo periodo de tiempo (más de dos semanas), las baterías deben cargarse al menos una vez al mes para mantener una carga completa y estar siempre cargadas antes de usarlas..
- Evite temperaturas extremas de frío y calor al almacenar. Recomendamos guardar las baterías a una temperatura de 15 °C.
- Las baterías de gel y AGM no precisan ningún mantenimiento. Un técnico cualificado en dispositivos de movilidad debe ocuparse de los problemas de rendimiento.

8.2.6 Instrucciones sobre el uso de las baterías



¡PRECAUCIÓN!

Peligro de dañar las baterías.

- Evite la descarga total y nunca agote las baterías completamente.

- Preste atención al indicador de carga de las baterías. Cargue las baterías cuando el indicador de carga muestre un nivel bajo. La velocidad con la que se descarguen las baterías dependerá de muchas circunstancias, como la temperatura ambiente, el estado de la superficie de la carretera, la presión de los neumáticos, el peso del conductor, la forma de conducir y el uso de las luces, si se incluyen.
- Intente cargar siempre las baterías antes de que alcancen el LED de color rojo. Los tres últimos LED (dos rojos y uno naranja) implican que queda una capacidad de un 15 %.
- La conducción con los LED de color rojo parpadeando supone un esfuerzo excesivo para las baterías y deberá evitarse en circunstancias normales.
- Cuando solo parpadee un LED de color rojo, se activará la función de reserva de las baterías. A partir de ese momento, la velocidad y aceleración se reducirán considerablemente. Le permitirá mover el dispositivo de movilidad lentamente para apartarlo de una situación peligrosa antes de que se corte la electricidad. Esto indica una descarga total y deberá evitarse.
- Tenga en cuenta que, con temperaturas por debajo de los 20 °C, la capacidad nominal de las baterías comienza a disminuir. Por ejemplo, a -10 °C, la capacidad se reduce a un 50 % de la capacidad nominal de las baterías.

- Para evitar que las baterías resulten dañadas, nunca deje que se descarguen por completo. No conduzca con las baterías muy descargadas si no resulta absolutamente necesario, ya que esto las forzaría de forma indebida y reduciría su vida útil.
- Cuanto antes cargue las baterías, mayor duración tendrán.
- La descarga total afecta a la vida útil. Cuanto más se utilicen las baterías, más corta será su vida útil.

Ejemplos:

- Una descarga total supone el mismo esfuerzo que 6 ciclos normales (indicadores verde/naranja apagados).
- Las baterías tienen una vida útil de 300 ciclos a un 80 % de descarga (primeros 7 LED apagados) o de unos 3000 ciclos a un 10 % de descarga (un LED apagado).



El número de LED puede variar según el tipo de mando.

- Con un funcionamiento normal, las baterías deberían descargarse una vez al mes hasta que todos los LED de color rojo y verde se apaguen. Esto deberá realizarse en un día. Después, será necesario realizar una carga de 16 horas como reacondicionamiento.

8.2.7 Transportar baterías

Las baterías, suministradas con su vehículo eléctrico, no son material peligroso. Esta clasificación se refiere a la diferentes disposiciones internacionales de mercancías peligrosas como p. ej. DOT OACI, IATA, código IMDG. Las baterías se pueden transportar sin limitación alguna, por carretera, ferrocarril o aire. Pero agencias de transporte individuales disponen de directrices propias, que posiblemente restrinjan o prohíban un transporte. Por favor infórmese en cada caso concreto en la agencia de transporte respectiva.

8.2.8 Instrucciones generales del manejo de las baterías

- No mezcle ni combine diferentes baterías de otros fabricantes o tecnologías, o baterías que no tengan códigos de fecha similares.
- Nunca mezcle baterías de gel con baterías AGM.
- Un técnico cualificado en dispositivos de movilidad debe encargarse siempre de instalar las baterías. Ellos poseen las herramientas y la formación necesaria para realizar el trabajo de forma segura y correcta.

8.2.9 Pautas a seguir con baterías deterioradas



¡PRECAUCIÓN!

Quemaduras por ácido que se escapa, si se deterioran las baterías

- Quitarse inmediatamente la ropa sucia, empapada.

Tras contacto con la piel:

- Lavar inmediatamente con agua abundante.

Tras contacto con los ojos:

- Enjuagar inmediatamente durante varios minutos bajo chorro de agua; consulte al médico.

- Para trabajar con baterías deterioradas, lleve puesta ropa de protección adecuada.
- Coloque las baterías deterioradas inmediatamente después de desmontarlas en recipientes adecuados resistentes a los ácidos.
- Transporte las baterías deterioradas sólo en recipientes adecuados resistentes a los ácidos.
- Limpie todos los objetos que han tenido contacto con el ácido con agua abundante.

Eliminar correctamente las baterías gastadas o deterioradas

Las baterías gastadas o deterioradas deben ser depositadas en un centro especial de reciclaje.

8.2.10 Uso de las baterías adecuadas



¡ADVERTENCIA!

- Utilice solo baterías 17AH. DEBERÁN utilizarse baterías con la configuración de terminales (positivo a la izquierda y negativo a la derecha) que se muestra a continuación. NO DEBERÁN utilizarse baterías que tengan la configuración de terminales inversa; de lo contrario, podrían producirse daños y lesiones.
- Los terminales deberán tener un orificio transversal, según se muestra en el Detalle “A”.

1. Coloque la batería en el suelo o sobre una superficie plana según se muestra a continuación.
2. Inspeccione visualmente la batería para asegurarse de que la polaridad sea correcta:

UTILIZAR ESTA CONFIGURACIÓN DE TERMINALES DE BATERÍAS

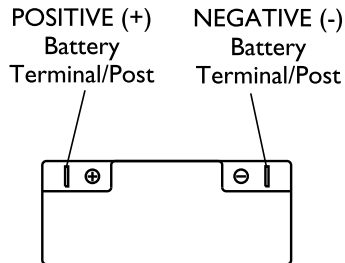

NO UTILIZAR ESTA CONFIGURACIÓN DE TERMINALES DE BATERÍAS

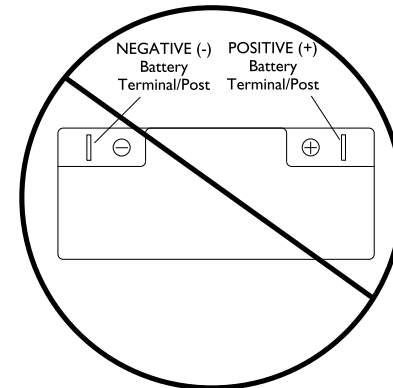

DETALLE “A”

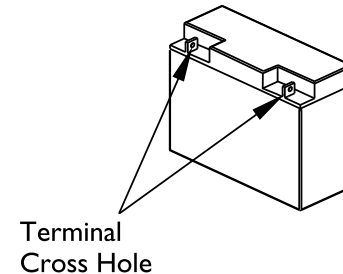

8.2.1.1 Retirada/instalación de la caja de baterías del transportador personal



¡PRECAUCIÓN!

- Coloque el transportador personal en una zona bien ventilada en la que se pueda trabajar sin que exista el riesgo de dañar alfombras o revestimientos de suelo.

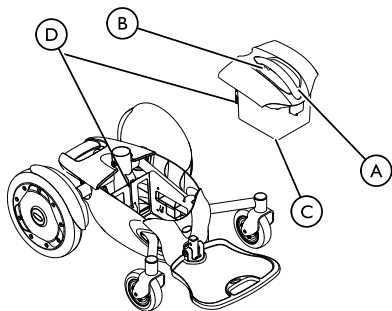

1. Asegúrese de que el transportador personal esté apagado.
2. Retire el asiento. Consulte 6.6 Retirada/instalación del conjunto del asiento, página 36.
3. Agarre el tirador de la caja de baterías **A** y apriete el accionador de desbloqueo **B**.
4. Levante la caja de baterías **C** para desconectar los conectores **D** y extráigala de la base del transportador personal.
5. Repita los PASOS 3 y 4 a la inversa para volver a instalar la caja de baterías.

8.3 Directrices para encaminar los cables



Lo que se ofrece a continuación son SOLO directrices. La ubicación de los componentes electrónicos y de los cables puede variar de una silla de ruedas a otra, en función del modelo, la fecha de fabricación, las opciones o los accesorios.

Las decisiones con respecto al encaminamiento y fijación de los cables solo deberá tomarlas un técnico cualificado.

Si le surge algún problema o duda técnica, póngase en contacto con el servicio técnico de Invacare.

En este manual, el término “cables” describe cualquier cable, conductor o hilo utilizado para conectar un dispositivo electrónico/eléctrico con las baterías o el cargador de la silla de ruedas.

Es importante seguir estas directrices de cableado básicas al instalar, añadir, cambiar de posición o sustituir cables de componentes electrónicos tales como el controlador, los motores, el joystick, la pantalla, los interruptores o la(s) caja(s) de control del asiento/accesorios. En este manual se indican los procedimientos y técnicas comunes para llevar a cabo la instalación, el cambio de posición o el mantenimiento de forma segura de los cables de la silla de ruedas eléctrica.

Utilice esta información solo como una guía “básica”. La ubicación de los componentes electrónicos y de los cables puede variar de una silla de ruedas a otra, en función del modelo, la fecha de fabricación, las opciones o los accesorios.

Para la instalación, el cambio de posición o el mantenimiento de los cables de la silla de ruedas eléctrica, deberá prestarse especial atención para garantizar que los cables no interfieran con el funcionamiento seguro del vehículo y para evitar que estos o la silla

de ruedas pudieran resultar dañados y/o que el usuario pudiera sufrir lesiones.

El personal de mantenimiento deberá tener en cuenta que la posición y el encaminamiento de los cables, así como la ubicación de los componentes de montaje podrían afectar a:

- La seguridad del usuario.
- El funcionamiento de la silla de ruedas o de los accesorios.
- La ubicación de los controles del conductor, como joysticks, interruptores y pantallas.
- El rango de movimiento de accesorios tales como el asiento eléctrico y los tornillos de tensión.

Deberá tenerse especial cuidado para garantizar que todos los cables estén correctamente encaminados y bien fijados a la silla de ruedas para reducir al mínimo el riesgo de que estos queden pinzados o resulten dañados y evitar cables sueltos que pudieran engancharse a los objetos próximos a la silla de ruedas.

Antes de intentar cambiar la posición, retirar o sustituir cualquier cable existente, observe la posición y orientación de lo siguiente:

- El encaminamiento de los cables por el chasis de la silla de ruedas.
- La ubicación de las bridas y de cualquier otro componente que fije los cables a la silla de ruedas.
- La ubicación de las conexiones de los cables.

Solo se deberá cambiar la posición de los cables si resulta necesario para realizar algún ajuste y adaptar la silla de ruedas al usuario o si se requiere para añadir una nueva opción. De lo contrario, los cables deberán reinstalarse, encaminarse y fijarse en la ruta original por el chasis de la silla de ruedas.

9 Transporte

9.1 Transportar la silla de ruedas sin usuario



¡PRECAUCIÓN! Riesgo de lesiones

– Si no puede anclar su silla de ruedas eléctrica en un vehículo de transporte, no se recomienda transportarla en el mismo.

- Antes del transporte cerciúrese de que los motores están embragados y que el mando está desconectado. Invacare recomienda encarecidamente que desconecte o extraiga también las baterías. Consulte "Extracción de las baterías".
- Se recomienda urgentemente instalar una fijación adicional en el suelo del vehículo.

9.2 Transporte del transportador personal

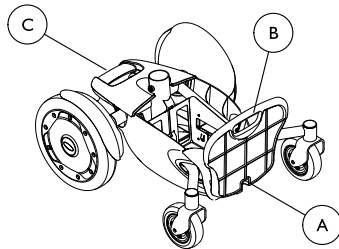

1. El transportador personal no deberá llevar ningún ocupante.
2. Si hay instalado algún accesorio en el transportador personal, quítelo.

3. Retire el asiento. Consulte 6.6 Retirada/instalación del conjunto del asiento, página 36
4. Retire las baterías del transportador personal. Consulte 8.2.11 Retirada/instalación de la caja de baterías del transportador personal, página 53.
5. Pliegue la plataforma hacia arriba contra la parte delantera del transportador personal.
6. Flexione las rodillas y mantenga la espalda recta.
7. Utilizando el asa de la plataforma y el asa de la base situada en la parte trasera, levante el transportador personal del suelo y colóquelo dentro del vehículo.
8. Lleve también al vehículo el conjunto del asiento, la caja de las baterías y los accesorios.
9. Cuando llegue a su destino, repita los PASOS del 2 al 7 a la inversa para volver a montar el transportador personal.

10 Mantenimiento

10.1 Mantenimiento – introducción

El concepto "Mantenimiento" se refiere a toda actividad que mantenga en buen estado la silla de ruedas eléctrica y garantice también su funcionalidad. El mantenimiento comprende diferentes ámbitos tales como la limpieza diaria, inspecciones, reparaciones y repasos generales.



Haga revisar su vehículo una vez al año a un distribuidor autorizado Invacare para que pueda funcionar de forma segura.

10.2 Limpiar el vehículo eléctrico

En la limpieza del vehículo eléctrico respete los puntos siguientes:

- Use solamente un paño húmedo y un detergente suave.
- No utilice para la limpieza productos abrasivos.
- No moje con agua los componentes de la electrónica.
- No use un pulverizador a alta presión.

Desinfección

Se permite desinfectar frotando o pulverizando con desinfectantes reconocidos y controlados. Encontrará una lista de los desinfectantes actualmente autorizados en la dirección Web del Instituto Robert Koch <http://www.rki.de>.

10.3 Lista de inspecciones

Las tablas siguientes alistan inspecciones, que debe realizar el usuario en los intervalos de tiempo correspondientes. Si el dispositivo de movilidad no superara una de estas inspecciones, lea el capítulo correspondiente o póngase en contacto con un distribuidor autorizado Invacare. En las instrucciones de servicio adjuntas a

esto dispositivo encontrará una lista completa de las inspecciones e instrucciones para el mantenimiento. Las instrucciones de servicio pueden solicitarse a Invacare. Incluyen, no obstante, instrucciones para los técnicos de servicio especialmente instruidos y describe pasos de trabajo que no están previstos para el usuario final.

Una limpieza regular revelará piezas flojas o desgastadas y mejorará el funcionamiento correcto de la silla de ruedas. Para que funcione correctamente y de forma segura, la silla de ruedas debe cuidarse como cualquier otro vehículo. El mantenimiento periódico ampliará la vida útil y la eficacia de su silla de ruedas.



Al igual que con cualquier vehículo, las ruedas y los neumáticos deben revisarse periódicamente en busca de grietas y desgaste, y deben ser reemplazados.

10.3.1 Antes de cada uso de la silla de ruedas eléctrica

Componente	Control	Instrucciones
Claxon	Controle el funcionamiento correcto.	Informe al distribuidor.
Baterías	Controle el estado de carga de las baterías. Para informaciones sobre la indicación de estado de carga de baterías véanse las instrucciones para mandos.	Cargar las baterías (véase 8.2.3 Cómo cargar las baterías, página 49).

10.3.2 Inspección/ajuste semanal

- Asegúrese de que no haya suciedad en las ruedas giratorias.
- Compruebe si existen partes lisas y desgastadas en los neumáticos.

- Inspeccione todos los cierres.
- Asegúrese de que todas las funciones de conducción motorizadas funcionen correctamente.

10.3.3 Inspección/ajuste mensual

- Limpie la tapicería y los reposabrazos.
- Limpie la suciedad y la pelusa de los ejes.
- Limpie la suciedad y la pelusa de los rodamientos.
- Asegúrese de que no haya suciedad en las ruedas giratorias.
- Compruebe si existen signos de desgaste en la correa de posicionamiento del asiento. Asegúrese de que la hebilla cierre. Compruebe que todos los componentes que fijan la correa al chasis estén bien fijados y no presenten daños. Sustitúyalos si es necesario.

10.3.4 Inspección/ajuste periódico

- Asegúrese de que el transportador personal se desplace de forma recta (que no cargue excesivamente hacia uno de los dos lados).
- Inspeccione todos los cierres.
- Asegúrese de que la tapicería no tenga ningún desgarro ni ninguna fisura.
- Asegúrese de que no haya suciedad en las ruedas giratorias.
- Compruebe que todas las etiquetas estén presentes y se puedan leer. Sustitúyalas si es necesario.

II Después del uso

II.1 Volver a usar

El producto puede volver a utilizarse. Medidas a realizar:

- Limpieza y desinfección. Véase para ello 10 Mantenimiento, página 56.
- Inspección según el plan de servicio. Véanse para ello las instrucciones de servicio a solicitar a Invacare.
- Adaptación al usuario. Véase para ello 6 Adaptar la silla de ruedas a la postura del usuario, página 27.

II.2 Eliminación

- El embalaje de la silla se desecha en el reciclaje para cartón.
- Las piezas metálicas se desechan en el reciclaje de chatarra.
- Las piezas de plástico se desechan en el reciclaje de plásticos.
- Los componentes y circuitos eléctricos se eliminan como chatarra electrónica.
- Su tienda de productos sanitarios o la empresa Invacare recogerá las pilas gastadas y dañadas.
- La eliminación debe realizarse según las normas nacionales legales respectivas.
- Infórmese en la administración urbana o municipal acerca de empresas que gestionen residuos.

I2 Solución de problemas

12.1 Rendimiento de conducción

EL TRANSPORTADOR PERSONAL VIRA HACIA LA IZQUIERDA/ DERECHA	RENDIMIENTO Y/O GIRO LENTO	VIBRACIÓN DE RUEDAS GIRATORIAS	CHIRRIDOS Y TRAQUETEOS	HOLGURA DEL TRANSPORTADOR PERSONAL	3 RUEDAS DE TRANSPORTADOR PERSONAL	SOLUCIONES
X	X	X				Compruebe si las tuercas, los pernos o los rodamientos se han aflojado, o si presentan signos de desgaste.
X		X	X	X	X	Compruebe si los neumáticos presentan un desgaste irregular, si la horquilla o el chasis están doblados o si algún componente se ha aflojado.
X	X	X		X	X	Si tiene cubiertas

12.2 Problemas eléctricos



Para obtener información adicional sobre la solución de problemas y la explicación de códigos de error, consulte el Manual de electrónica suministrado con cada transportador personal.

12.2.1 Diagnóstico del indicador de información

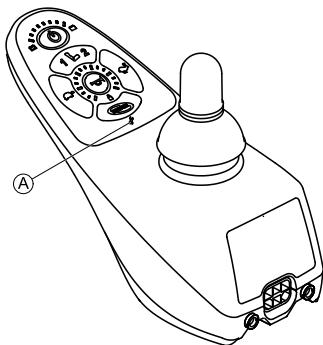

El indicador de información del joystick actúa como un indicador de servicio que ofrece indicaciones sobre el tipo de fallo o error detectado por el módulo de control. Cuando se detecta un fallo, el transportador personal puede pararse y dejar de funcionar. El LED **A** del indicador de información parpadeará rápidamente. El número de parpadeos indica el tipo de error. Si se detectan varios errores, solo se mostrará el primer error que haya encontrado el módulo de control.

NÚMERO DE PARPADEOS	DESCRIPCIÓN DE CÓDIGO DE ERROR	POSIBLE SOLUCIÓN
1	Fallo del usuario	Ponga el joystick en posición neutra y vuelva a intentarlo.
2	Fallo de las baterías	Cargue las baterías.
3	Fallo del motor izquierdo	Póngase en contacto con su distribuidor/Invacare para obtener asistencia.
4	Fallo del motor derecho	Póngase en contacto con su distribuidor/Invacare para obtener asistencia.
5	Fallo del freno de estacionamiento izquierdo	Asegúrese de que la palanca del freno se encuentre en la posición de conducción antes de encender el transportador personal. Asegúrese de que el cable del motor esté conectado al controlador. Póngase en contacto con su distribuidor/Invacare para obtener asistencia.

6	Fallo del freno de estacionamiento derecho	Asegúrese de que la palanca del freno se encuentre en la posición de conducción antes de encender el transportador personal. Asegúrese de que el cable del motor esté conectado al controlador. Póngase en contacto con su distribuidor/Invacare para obtener asistencia.
7	Fallo del mando	Compruebe que el joystick esté conectado correctamente. Apáguelo y vuelva a encenderlo. Póngase en contacto con su distribuidor/Invacare para obtener asistencia.
8	Fallo del controlador	Póngase en contacto con su distribuidor/Invacare para obtener asistencia.
9	Fallo de las comunicaciones	Compruebe las conexiones del cable del joystick. Compruebe si el cable del joystick y los conectores están dañados. Póngase en contacto con su distribuidor/Invacare para obtener asistencia.
10	Fallo general	Póngase en contacto con su distribuidor/Invacare para obtener asistencia.
11	Mando incorrecto o no compatible	Se ha conectado un tipo de mando inadecuado. Póngase en contacto con su distribuidor/Invacare para obtener asistencia.

12.3 Comprobación del nivel de carga de las baterías

Las siguientes indicaciones de lo que se debe y no se debe hacer se ofrecen para su comodidad y seguridad.

LO QUE NO SE DEBE HACER	LO QUE SE DEBE HACER
No lleve a cabo ninguna instalación ni operación de mantenimiento sin haber leído primero este manual.	Lea y comprenda este manual y cualquier información de asistencia técnica que acompañe a una batería y cargador antes de poner en funcionamiento el transportador personal.
No lleve a cabo ninguna instalación ni operación de mantenimiento de las baterías en una zona que pudiera resultar dañada si se derrama el líquido de las baterías.	Lleve el transportador personal a una zona de trabajo antes de limpiar los terminales o abrir la caja de las baterías.
No adopte la costumbre de descargar las baterías hasta su nivel más bajo.	Recárguelas con tanta frecuencia como sea posible para mantener un nivel de carga alto y prolongar su vida útil.

LO QUE NO SE DEBE HACER	LO QUE SE DEBE HACER
No utilice baterías ni cargadores que no resulten apropiados par la silla.	Siga las recomendaciones de este manual cuando seleccione una batería o un cargador.
No ponga en funcionamiento baterías nuevas sin haberlas cargado antes.	Cargue por completo una batería nueva antes de usarla.
No incline las baterías.	Utilice una correa de transporte para retirar, mover o instalar una batería.
No golpee las pinzas ni los terminales con herramientas.	Empuje las pinzas sobre los terminales. Extienda las pinzas aún más si fuese necesario.
No utilice la batería con un cargador que no corresponda.	Utilice solo un cargador AGM para una batería AGM.

12.4 Restablecimiento del disyuntor

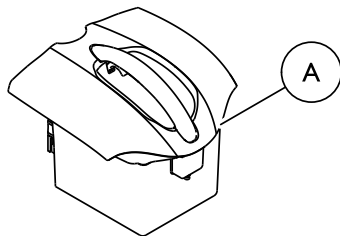

1. Extraiga la caja de baterías de la base del transportador personal. Consulte 8.2.11 Retirada/instalación de la caja de baterías del transportador personal, página 53.
2. Para restablecer el disyuntor, pulse el botón de reinicio situado en la parte delantera de la caja de baterías.
3. Vuelva a instalar la caja de baterías. Consulte 8.2.11 Retirada/instalación de la caja de baterías del transportador personal, página 53.



¡ADVERTENCIA!



- NUNCA ignore ni pase por alto el disyuntor. Sustitúyalo solo por un disyuntor de la misma potencia.

13 Datos técnicos

13.1 Especificaciones técnicas

La información técnica proporcionada a continuación se aplica a una configuración estándar o representa los valores alcanzables máximos dentro de las tolerancias generales. Estos valores podrán cambiar si se añaden accesorios. Los cambios precisos de estos valores se detallan en las secciones de los respectivos accesorios.

Condiciones de uso y almacenamiento permitidas	
Rango de temperatura de funcionamiento según ISO 7176-9:	• -25° ... +50 °C
Rango de temperatura de almacenamiento según ISO 7176-9:	• -40° ... +65 °C

Sistema eléctrico	
Motores	• 2 x 200 W
Baterías	• 2 x 12 V/17 Ah (C20) estancas/AGM
Fusible principal	• Disyuntor de 40 A con capacidad de restablecimiento
Grado de protección	IPX4 ¹
Clase de aislamiento	Clase II 
Tipo de pieza aplicada	Pieza aplicada de tipo B ² 

Cargador	
Corriente de salida	• 5 A ± 5 %
Tensión de salida	• 28,8 V nominal (12 celdas)
Tensión de entrada	• 100 – 240 V nominal, 50/60 Hz

Cargador	
Temperatura de funcionamiento (entorno)	• 0° ... +40 °C
Temperatura de almacenamiento	• -40° ... +65 °C

Neumáticos de las ruedas motrices	
Tipo de neumático	• 12" x 2,5" a prueba de pinchazos

Neumáticos de las ruedas giratorias	
Tipo de neumático	• 6" x 2" a prueba de pinchazos

Características de conducción	
Velocidad	• 6 km/h
Distancia de frenado mínima	• 1.000 mm
Pendiente de seguridad máxima ³	• 6° (10,5 %) según las especificaciones del fabricante con carga útil de 113 kg, ángulo del asiento en 10° y ángulo del respaldo en 100°
Altura máxima de obstáculos salvables	• 50 mm
Diámetro de giro	• 1.484 mm
Anchura de marcha atrás	• 1.480 mm
Autonomía de conducción según ISO 7176-4:2008 ⁴	• 16 km

Dimensiones según ISO 7176-15	
Altura total	• 1.070 – 1.170 mm
Anchura total máxima (punto más ancho entre paréntesis)	• 620 mm (base)
Longitud total (con plataforma)	• 960 mm

Dimensiones según ISO 7176-15	
Altura del asiento ⁵	<ul style="list-style-type: none"> • 535/559/584/610/635 mm
Anchura del asiento (rango de ajuste de los reposabrazos entre paréntesis)	<ul style="list-style-type: none"> • 460 mm (460 – 610 mm⁶) • 510 mm (510 – 660 mm⁶)
Profundidad del asiento	<ul style="list-style-type: none"> • 460 - 510 mm
Ángulo del asiento	<ul style="list-style-type: none"> • 10°
Altura del respaldo ⁵	<ul style="list-style-type: none"> • 535 mm (sin reposacabezas)
Ángulo del respaldo	<ul style="list-style-type: none"> • 98° ... 122°
Altura del reposabrazos	<ul style="list-style-type: none"> • 155 – 230 mm
Altura de la plataforma	<ul style="list-style-type: none"> • 25,5 mm (altura ajustable)
Profundidad de la plataforma	<ul style="list-style-type: none"> • 38 mm (profundidad ajustable)
Longitud de la plataforma	<ul style="list-style-type: none"> • 280 mm
Ángulo de la plataforma	<ul style="list-style-type: none"> • 75° – 90°

Peso⁷	
Peso con subebordillos	<ul style="list-style-type: none"> • mín. 67 kg

Peso de los componentes	
Base	<ul style="list-style-type: none"> • aprox. 32 kg
Unidad de asiento	<ul style="list-style-type: none"> • aprox. 25 kg
Baterías	<ul style="list-style-type: none"> • aprox. 7 kg por batería

Carga útil	
Carga útil máxima	<ul style="list-style-type: none"> • 113 kg

Cargas axiales	
Carga máxima sobre eje delantero	• 12 kg
Carga máxima sobre eje trasero	• 44 kg

- 1 La clasificación IPX4 significa que el sistema eléctrico está protegido contra salpicaduras de agua.
- 2 Pieza aplicada en cumplimiento de los requisitos especificados para la protección contra descargas eléctricas según IEC60601-1. (Las piezas aplicadas son piezas del equipo médico diseñadas para estar en contacto físico con el usuario o que es probable que entren en contacto físico con él.)
- 3 Estabilidad estática según ISO 7176-1 = 9° (15,8 %)
Estabilidad dinámica según SO 7176-2 = 6° (10,5 %)
- 4 Nota: La autonomía de un vehículo eléctrico depende en gran medida de factores externos, como la carga de las baterías, la temperatura del entorno, la topografía local, las características de la superficie, la presión de los neumáticos, el peso del usuario, el estilo de conducción y el uso de las baterías para la iluminación, servos, etc.

Los valores especificados son los valores máximos alcanzables teóricos medidos según ISO 7176-4:2008.
- 5 Medida sin el cojín del asiento
- 6 Anchura ajustable para el ajuste del panel lateral
- 7 La tara real depende de los accesorios con los que esté equipado su vehículo eléctrico. Todos los vehículos eléctricos de Invacare se pesan antes de salir de fábrica. Consulte la placa de identificación para saber la tara (baterías incluidas).

Empresas distribuidoras de Invacare

España:

Invacare SA

c/Areny s/n, Polígon Industrial de Celrà

E-17460 Celrà (Girona)

Tel: (34) (0)972 49 32 00

Fax: (34) (0)972 49 32 20

contactsp@invacare.com

www.invacare.es



Representante en Europa:

Invacare Deutschland GmbH

Kleiststraße 49

32457 Porta Westfalica



Fabricante:

Invacare Rehabilitation Equipment

(Suzhou) Co.,Ltd.

No.5 Wei Xi Road

Suzhou Industrial Park,

Jiangsu, P.R.C. 215026

China

I580060-B 2014-09-29



Making Life's Experiences Possible™



Yes, you can.®