

alber

KRAFT, DIE AUS DEN
RÄDERN KOMMT.

E-MOTION

Informationen für Therapeuten und Fachhändler
Programmierungsfunktion · Modellreihe M25

DE

Information for Therapists and DME Dealers
Programming Guide · Model M25

EN

Informations pour thérapeutes et revendeur spécialisés
Les fonctions de programmation · Modèles M 25

FR

Información para terapeutas y comercios especializados
Funciones de programación · Serie de modelos M 25

ES

Informazioni per i terapisti e rivenditori
Programmazione della funzioni · Serie modelli M 25

IT

Informationer for terapeuter og forhandlere
Programmeringsfunktioner · Modelrække M 25

DK

Informatie voor therapeuten en vakhandelaars
Programmeringsfuncties · Modelreeks M25

NL

Information för terapeuter och fackhandlare
Programmeringsfunktioner · Serie M 25

SE

Tietoja terapeuteille ja alan erikoisliikkeiden myyjille
Onjelmointitoiminnot · Mallisarja M 25

FI

Informasjon for terapeuter og faghandel
Programmeerfuncties · Modellserie M25

NO

Informações para terapeutas e o comércio especializado
Função de programação · Modelos da série M25

PT

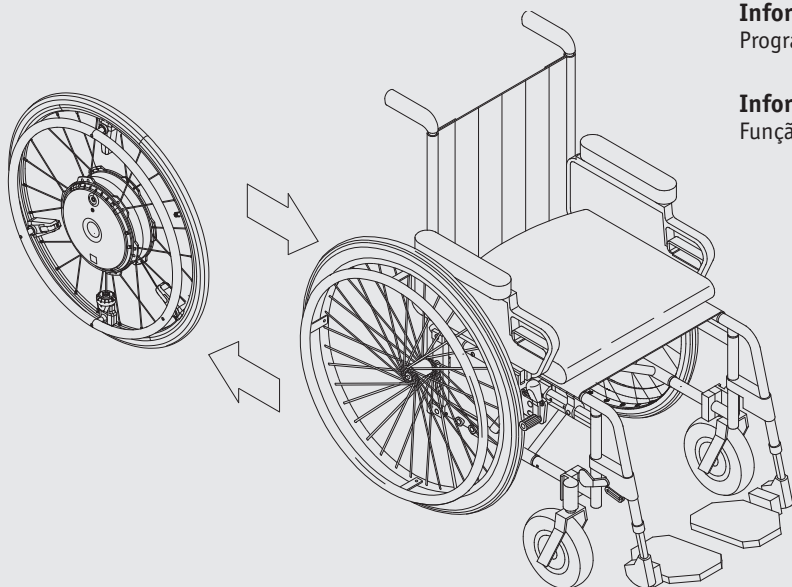

Sommaire

1. Introduction	2
2. Adaptation du fauteuil roulant	2
3. Commencer à utiliser l'e-motion	3
4. Utilisation de l'application mobile e-motion Mobility (espace des réglages avancés)	4
4.1 Télécharger l'application mobile pour smartphone	4
4.2 Établir la connexion à l'e-motion	5
4.3 Réglage des paramètres de conduite	6
4.3.1 Remarques générales	6
4.3.2 Sélection d'un profil de conduite pré-réglé	6
4.3.3 Activer l'espace des réglages avancés	7
4.3.4 Programmation individuelle des paramètres de conduite	7
4.3.5 Réglage de la durée d'arrêt automatique	11
4.3.6 Réinitialisation	11
4.3.7 Mise à jour du micrologiciel des roues via l'application mobile	12
4.3.8 Remplacement des roues en 48 heures grâce au service de mobilité	12
5. Remarques sur l'envoi des batteries e-motion	12

Service Center (Allemagne)

Du lundi au jeudi de

8h00 à 18h00

Le vendredi de

8h00 à 16h00

Joignable au

N° de téléphone (0800) 9096-250

(sans frais)



34.0003.4.99.01

Version : 12.09.2018

1. Introduction

L'e-motion permet aux utilisateurs de fauteuil roulant ayant peu de force ou une préhension restreinte de se déplacer beaucoup plus facilement avec leur fauteuil roulant manuel. L'e-motion augmente ainsi le rayon d'action et offre un intérêt thérapeutique essentiel car l'utilisateur du fauteuil roulant est actif pendant le déplacement, sans pour autant que lui et son appareil de déplacement ne soient trop sollicités.



**Avant de commencer les adaptations, lisez impérativement la notice d'utilisation de l'e-motion !
Familiarisez-vous avec les éléments fonctionnels et les consignes de sécurité !**

2. Adaptation du fauteuil roulant

Lors du déplacement en fauteuil roulant, il est très important que les caractéristiques de conduite soient optimisées. En principe, l'e-motion ne réduit pas ou que très peu les possibilités d'utilisation et de réglage d'un fauteuil roulant manuel. Au début de la mobilisation de l'utilisateur du fauteuil roulant, il est possible de régler p. ex. une forte inclinaison du siège. Il est aussi possible de s'adapter aux différentes morphologies. Cela est déterminant pour un mouvement de poussée minimisant la force requise et pour une position assise adéquate. En cas de doute, consultez aussi la notice d'utilisation du fauteuil roulant utilisé pour effectuer un réglage optimal.

Exemples :

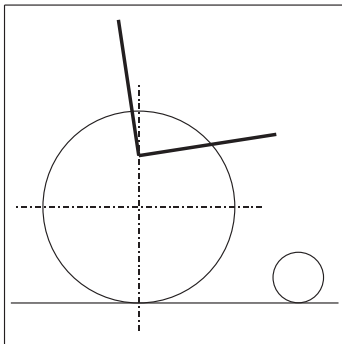

Forte inclinaison du siège -
pour mobiliser

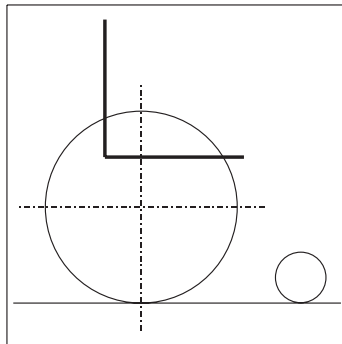

Position des roues à l'avant -
meilleure manoeuvrabilité

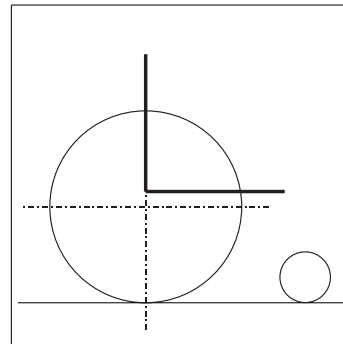

Siège bas -
pour avancer à petits pas

2



L'e-motion est disponible en trois tailles de roue différentes (22", 24", 26") et peut ainsi s'adapter parfaitement aux différentes morphologies.

Lors de l'utilisation des roues e-motion, il faut respecter le déport de roues maximal admissible (voir tableau suivant) en fonction du poids de la personne.

Taille de roue M25	Poids de la personne max. 0° de déport	Poids du système max. 0° de déport	Poids de la personne max. 1° de déport	Poids du système max. 1° de déport	Poids de la personne max. 3° de déport	Poids du système max. 3° de déport
22"	125 kg	165 kg	100 kg	140 kg	80 kg	120 kg
24"	150 kg	190 kg	120 kg	160 kg	100 kg	140 kg
26"	150 kg	190 kg	120 kg	160 kg	100 kg	140 kg

Taille de roue M25	Poids de la personne max. 6° de déport	Poids du système max. 6° de déport	Poids de la personne max. 9° de déport	Poids du système max. 9° de déport
22"	60 kg	90 kg	40 kg	70 kg
24"	60 kg	100 kg	40 kg	80 kg
26"	60 kg	100 kg	40 kg	80 kg

3. Commencer à utiliser l'e-motion

- Choisissez pour commencer un sol plat avec une surface lisse tel que la pierre, le PVC ou un parquet. Évitez les moquettes à poils longs car les fibres d'une moquette augmentent la plupart du temps la résistance au roulement et entravent la manœuvre du fauteuil roulant.
- Activez l'e-motion et le « mode apprentissage » à l'aide de la télécommande ECS ou de l'application mobile licenciée.
- Pour ce faire, appuyez sur le bouton de sélection du niveau d'assistance pendant au moins 3 secondes sur la télécommande ECS jusqu'à ce que le symbole du « mode apprentissage » (voir figure en dessous) s'affiche à l'écran et ou choisissez le « mode apprentissage » via le menu « ECS » dans l'application mobile e-motion.



(symbole « mode apprentissage »)

- Pour de plus amples informations sur l'utilisation de la télécommande ECS, consultez la notice d'utilisation de la télécommande ECS.

Le comportement de conduite avec l'e-motion est souvent un peu inhabituel pour l'utilisateur du fauteuil roulant, notamment lors du passage d'un fauteuil roulant manuel à un entraînement actif. Le « mode apprentissage » est particulièrement adapté aux conducteurs débutants qui n'ont pas encore expérimenté l'e-motion. Ce mode réagit relativement lentement aux impulsions de déplacement sur les mains courantes et ne permet qu'une faible marche par inertie. De plus, l'assistance de force et la vitesse maximale d'assistance sont limitées.

Outre le « mode apprentissage », il est aussi possible d'utiliser le niveau d'assistance 1 du profil de conduite « Doux » ou « Standard ». Pour de plus amples informations sur les profils de conduite, consultez le chapitre 4.3.1.

Premier exercice :

Déplacement rectiligne – pousser simultanément et uniformément avec les deux mains sur les deux mains courantes, s'arrêter et poursuivre le déplacement.



Veillez à exercer une poussée uniforme sur les mains courantes à gauche et à droite. Les mains courantes ne doivent être actionnées que brièvement et légèrement. Ne pas « tirer » sur les mains courantes ou les tenir trop longtemps.

Si l'utilisateur du fauteuil roulant ne roule pas droit mais légèrement en biais, cela indique un déséquilibre (différence de force) entre le côté gauche et le côté droit du corps et la nécessité de pousser plus souvent d'un côté.

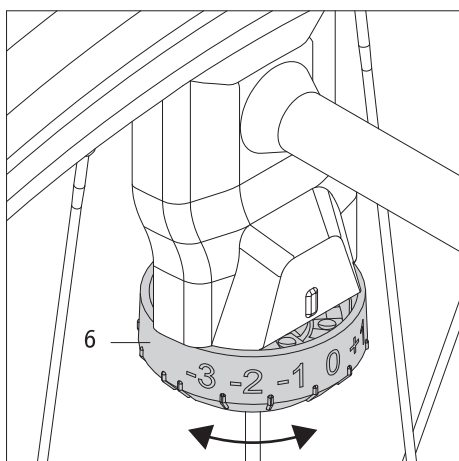

Chaque roue motrice e-motion est équipée d'un capteur sur la main courante qui mesure le mouvement de poussée de l'utilisateur du fauteuil roulant et assure l'assistance électrique. La sensibilité mécanique du capteur peut être réglée individuellement pour chaque roue motrice. Pour cela, il faut utiliser la molette de réglage du capteur, dotée d'une graduation de -3 à +3. Les deux molettes de réglage sont réglées en usine sur la position « 0 ».

Pour réduire la résistance sur une ou sur les deux roues, réglez la molette de réglage du côté correspondant entre -1 et -3. La main courante peut être alors actionnée avec moins de force.

Les valeurs entre +1 et +3 augmentent la résistance et ainsi l'usage de la force requise pour actionner les mains courantes et donc pour activer le capteur de déplacement. Cela permet de trouver un réglage individuel, idéal pour l'utilisateur du fauteuil roulant et garantissant un déplacement rectiligne.

Si un réglage différent de la sensibilité est choisi, les autocollants fournis « D » pour la roue droite et « G » pour la roue gauche doivent être collés afin que les roues ne soient pas interverties lors du démontage et du remontage.

Lorsque le déplacement rectiligne, le freinage et le ralentissement sont maîtrisés, il faut s'exercer à prendre des virages et à tourner sur place.

Deuxième exercice :

Prendre un virage

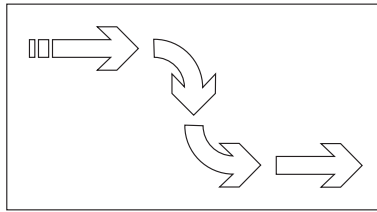

Troisième exercice :

Tourner sur place

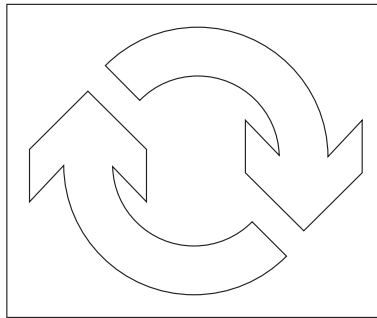

4. Utilisation de l'application mobile e-motion Mobility (espace des réglages avancés)

4.1 Télécharger l'application mobile pour smartphone

Télécharger l'application mobile e-motion Mobility gratuite sur votre smartphone. L'application mobile est disponible pour les appareils Android et iOS. Le code QR ci-dessous vous permet d'accéder directement au téléchargement.



4.2 Établir la connexion à l'e-motion

- Activez les deux roues e-motion.
- Démarrez l'application mobile e-motion M25 Mobility sur votre smartphone et activez la fonction Bluetooth.
- Si l'e-motion a déjà été connecté au préalable à votre smartphone, une connexion est établie automatiquement, sinon, vous devez appairer les roues. Les roues doivent être appariées l'une après l'autre.
- Pour l'appariement, sélectionnez dans l'application mobile le symbole de connexion représenté ci-contre.
- Choisissez l'option « Rechercher des roues ».
- Toutes les roues e-motion M25 se trouvant à proximité sont alors affichées. Idéalement, vous devriez désactiver toutes les autres roues e-motion et les autres appareils Bluetooth à proximité afin de faciliter la recherche.
- Sélectionnez les deux roues e-motion correspondantes pour établir une connexion.

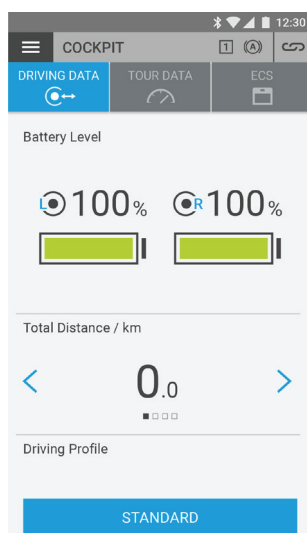
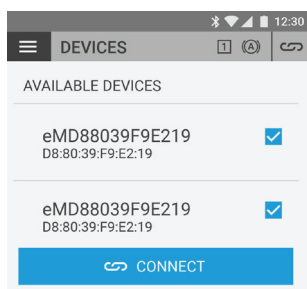

- L'application mobile demande alors d'actionner successivement l'interrupteur marche/arrêt des roues motrices de gauche et de droite afin de ne pas appairer par erreur deux roues motrices qui ne correspondent pas et d'affecter correctement les roues de gauche et de droite.
- Dès qu'une connexion a été établie, le cockpit de l'application mobile s'affiche avec l'état actuel de la batterie.

(Suite à la page suivante)

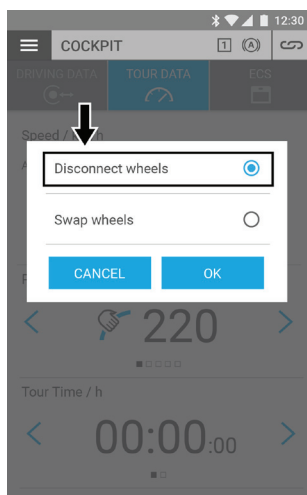

- En appuyant à nouveau sur le bouton de connexion, il est possible d'interrompre à tout moment la connexion aux roues e-motion.

4.3 Réglage des paramètres de conduite

4.3.1 Remarques générales

L'e-motion est déjà doté de quatre profils de conduite pré-réglés que l'utilisateur du fauteuil roulant peut aussi lui-même sélectionner sans avoir à saisir de code PIN. Dans « l'espace des réglages avancés », il est possible d'effectuer en outre un réglage individuel à partir de ces profils de conduite. Une fois la programmation effectuée, il n'est plus possible de sélectionner les profils de conduite pré-réglés.

4.3.2 Sélection d'un profil de conduite pré-réglé

Sélectionnez dans le cockpit, sous le point de menu Mode de conduite, un des quatre profils de conduite pré-réglés. Chaque profil de conduite comprend des réglages pour les niveaux d'assistance 1 et 2.

Profil de conduite « Standard » (réglage d'usine)

Pour la plupart des utilisateurs. Au niveau d'assistance 1, le système réagit modérément aux mouvements de poussée et fournit au niveau 2 nettement plus d'assistance du moteur ainsi qu'une vitesse maximale supérieure avec une marche par inertie plus longue tout en requérant moins de mouvements de poussée pour les trajets en extérieur.

Profil de conduite « Sensitif »

Pour les personnes ayant une préhension limitée et/ou peu de force dans les bras. Dès le niveau d'assistance 1, le système réagit relativement sensiblement aux mouvements de poussée avec une puissance moteur élevée mais est facile à maîtriser grâce à une marche par inertie relativement courte. Le niveau d'assistance 2 fournit encore plus d'assistance du moteur et une plus longue marche par inertie avec une vitesse maximale supérieure.

Profil de conduite « Doux »

Mode passif pour les personnes inexpérimentées ou aux capacités cognitives limitées. Aux niveaux d'assistance 1 et 2, le système réagit peu aux mouvements de poussée avec une puissance moteur réduite et est facile à maîtriser grâce à une marche par inertie relativement courte et une vitesse relativement faible dans les deux niveaux.

Profil de conduite « Actif »

Pour les personnes actives avec une préhension complète et/ou suffisamment de force dans les bras. Au niveau d'assistance 1, le système réagit modérément aux mouvements de poussée avec une puissance moteur relativement faible. Le niveau 2 fournit une marche par inertie nettement plus longue avec une vitesse et une puissance moteur très élevée.

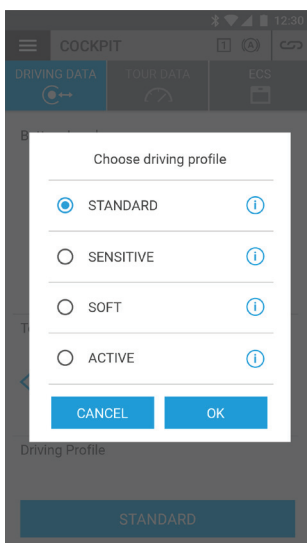

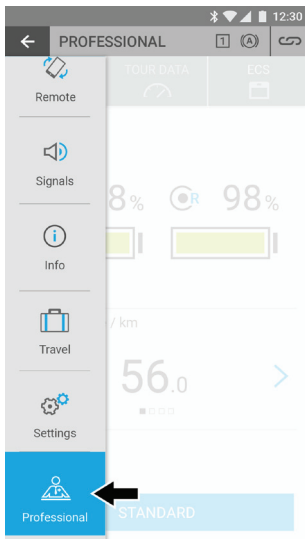

4.3.3 Activer l'espace des réglages avancés

L'espace des réglages avancés est un sous-menu de l'application mobile Mobility, protégé par un code PIN distinct. Ce domaine permet des réglages plus avancés de l'e-motion qui ne doivent être effectués que par un personnel spécialisé agréé et formé.

Des modifications réalisées par des personnes non autorisées peuvent avoir des conséquences négatives sur le comportement de conduite de l'e-motion et entraîner le cas échéant des situations dangereuses. N'effectuez jamais de modifications dans l'espace des réglages avancés si vous n'êtes pas sûr des conséquences sur le comportement de conduite ! Ne communiquez par le code PIN à des tiers ou des personnes non autorisées.

Démarrez le mode professionnel dans l'application mobile et saisissez le code PIN à 12 caractères : \$ALBr-MtN25!

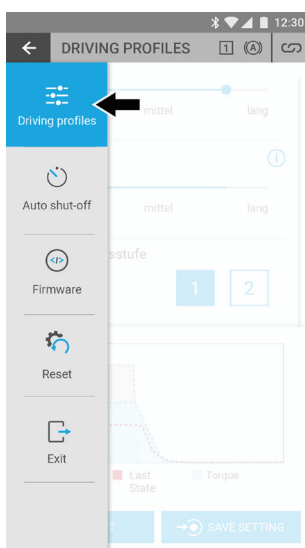
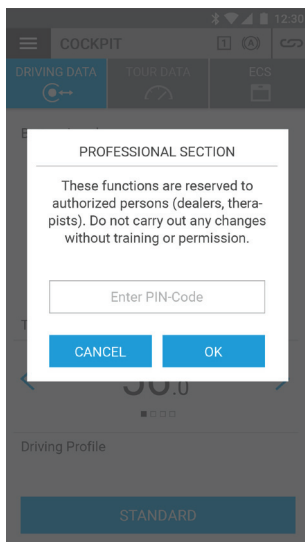

4.3.4 Programmation individuelle des paramètres de conduite

Sélectionnez dans le mode professionnel la fonction « Profils de conduite » pour commencer le réglage de l'e-motion.

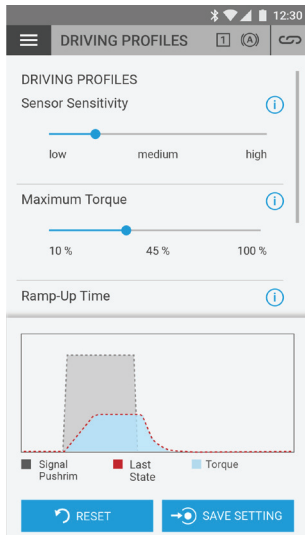

Les réglages de l'e-motion connecté qui s'affichent alors proviennent toujours du profil de conduite préalablement réglé au point 4.3.2 et peuvent ensuite être librement modifiés.

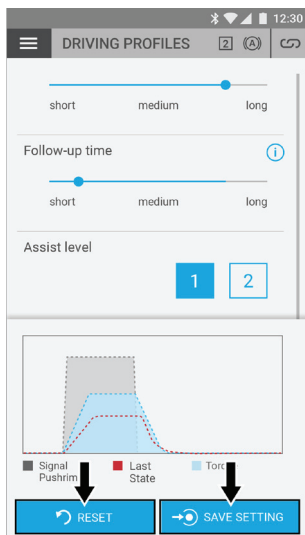

Dans le graphique des courbes dans la zone inférieure de la fenêtre de l'application mobile, l'historique du couple moteur est représenté par une ligne rouge en fonction de l'impulsion du capteur (en gris). Dès qu'une modification est effectuée sur un des paramètres de conduite, une autre courbe est affichée en bleu. Elle représente l'effet du réglage modifié sur le couple moteur.

Il est alors possible soit de réinitialiser les valeurs modifiées à l'aide du bouton « Réinitialiser » (dans ce cas, la courbe bleue supplémentaire disparaît complètement), soit de transmettre en temps réel les valeurs directement aux roues motrices e-motion connectées.

À cette fin, appuyez sur le bouton « Appliquer ». Dans ce cas, la courbe bleue devient rouge et les valeurs modifiées sont enregistrées durablement dans les roues motrices e-motion.



Les réglages des paramètres de conduite peuvent être effectués indépendamment pour les deux niveaux d'assistance. Sélectionnez à cette fin le niveau d'assistance correspondant à l'aide du symbole prévu à cet effet dans le mode professionnel.

Les valeurs pré-réglées du niveau d'assistance 2 sont conçues pour l'extérieur et disposent d'un couple moteur, d'une vitesse d'assistance et d'une marche par inertie supérieurs. Mais en principe, chaque niveau d'assistance peut être réglé indépendamment l'un de l'autre.

Il est recommandé d'effectuer le réglage des paramètres de conduite pendant que l'utilisateur du fauteuil roulant conduit l'e-motion et de modifier progressivement les valeurs pendant la conduite. Cela permet d'effectuer très rapidement en seulement quelques étapes un réglage individuel de l'e-motion, parfaitement adapté aux besoins et aux souhaits de l'utilisateur du fauteuil roulant.



En mode professionnel, le bouton 1 / 2 permet de changer automatiquement de niveau d'assistance, de sorte que les modifications s'appliquent immédiatement au comportement de conduite de l'e-motion.

L'utilisateur du fauteuil roulant doit changer le niveau d'assistance à l'aide de la télécommande ECS ou de l'application mobile Mobility avec le pack Mobility Plus.

Il n'est pas possible de changer le niveau d'assistance sur les roues elles-mêmes. Une fois le système désactivé, le dernier niveau d'assistance activé sur les deux roues est automatiquement enregistré et sera à nouveau actif à la prochaine activation.

Les paramètres de conduite suivants peuvent être adaptés dans le mode professionnel de l'application mobile Mobility :

Sensibilité du capteur : 5 niveaux

Indépendamment de la sensibilité mécanique réglable du capteur des mains courantes, l'entraînement réagit plus rapidement aux impulsions de déplacement émises lorsque la valeur est faible dans l'application mobile.

Il peut ainsi s'avérer pertinent, pour des personnes avec peu de force, de régler une faible sensibilité mécanique du capteur mais de laisser la sensibilité du capteur dans l'application mobile sur une valeur basse afin que l'e-motion ne réagisse pas trop nerveusement.

Le réglage de la sensibilité du capteur dans l'application mobile est toujours appliqué aux deux roues e-motion.

Couple moteur : De 10 % à 100 % par pas de 1 %

Le couple moteur décrit la force que les roues e-motion peuvent développer au maximum pendant le fonctionnement. Un couple moteur élevé est particulièrement recommandé dans les pentes. Sur le plat, un couple moteur trop élevé peut cependant entraîner un très léger basculement du fauteuil roulant en arrière.

Veillez noter que le couple moteur maximal est développé dans les deux sens de conduite, c'est-à-dire aussi lors du freinage en descente.

100 % dans l'application mobile correspondent à un couple moteur de 40 Nm par roue. Le réglage du couple moteur est toujours appliqué aux deux roues e-motion.

Temps de démarrage : 5 niveaux

Le temps de démarrage régule la rapidité de développement du couple moteur après une impulsion de démarrage. Un temps de démarrage court est conseillé p. ex. dans les pentes, mais rend aussi l'e-motion un peu plus difficile à contrôler. Un temps de démarrage long confère à l'e-motion un comportement de conduite assez doux.

Le réglage du temps de démarrage dans l'application mobile est toujours appliqué aux deux roues e-motion.

Temps de marche par inertie : 5 niveaux

La marche par inertie régule la durée pendant laquelle le moteur de l'e-motion fonctionne après l'émission d'une impulsion de déplacement. Une longue marche par inertie est recommandée notamment pour les longs trajets et les pentes en extérieur et permet à l'utilisateur du fauteuil roulant d'avancer relativement uniformément pendant des intervalles de temps assez longs. En intérieur, il faut toujours choisir une marche par inertie assez courte afin d'éviter tout risque de collision.

Le réglage du temps de marche par inertie dans l'application mobile est toujours appliqué aux deux roues e-motion.

Vitesse d'assistance maximale : de 2 km/h à 6 km/h* par pas de 0,5 km/h

La vitesse d'assistance maximale régule, indépendamment du couple moteur, jusqu'à quelle vitesse l'e-motion assiste l'utilisateur du fauteuil roulant. Des vitesses supérieures à la valeur réglée sont possibles mais l'utilisateur du fauteuil roulant doit fournir lui-même la force requise pour cela. Il est recommandé de limiter la vitesse maximale à une valeur réduite en particulier pour les personnes inexpérimentées ou aux capacités cognitives limitées.



L'e-motion ne diminue pas automatiquement la vitesse dans les descentes, l'e-motion se trouve en roue libre.

Le réglage de la vitesse d'assistance maximale dans l'application mobile est toujours appliqué aux deux roues e-motion.

*La vitesse d'assistance maximale peut être augmentée de 6 km/h à 8,5 km/h via l'achat du pack Mobility Plus. Dans l'espace des réglages avancés, il est toutefois possible de limiter la vitesse à une valeur inférieure. Dans ce cas, l'augmentation de la vitesse d'assistance maximale par l'utilisateur du fauteuil roulant n'est plus possible.



Une fois la programmation effectuée, le profil de conduite « Individuel » s'affiche dans le cockpit de l'application mobile. La sélection d'un autre profil de conduite par l'utilisateur lui-même n'est alors plus possible. Afin de pouvoir utiliser à nouveau les profils de conduite d'origine, il faut procéder à une réinitialisation (voir chapitre 4.3.6).

10

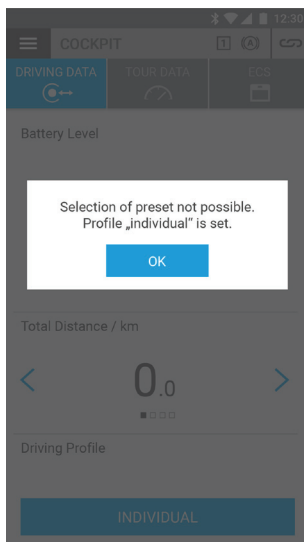
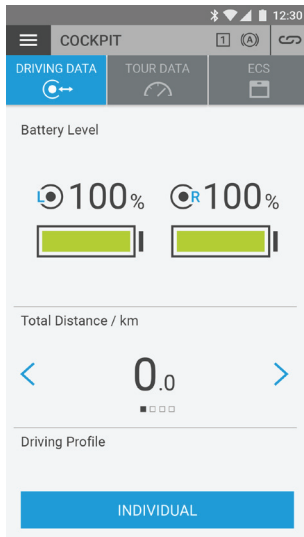

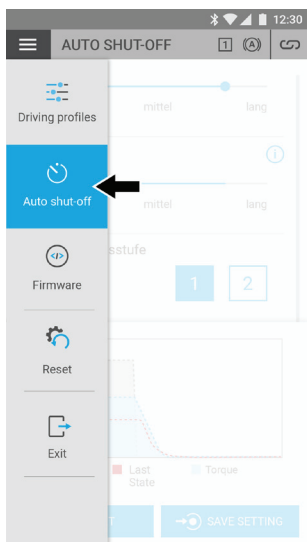

4.3.5 Réglage de la durée d'arrêt automatique

Choisissez dans l'espace des réglages avancés le point de menu « Durée d'arrêt ».

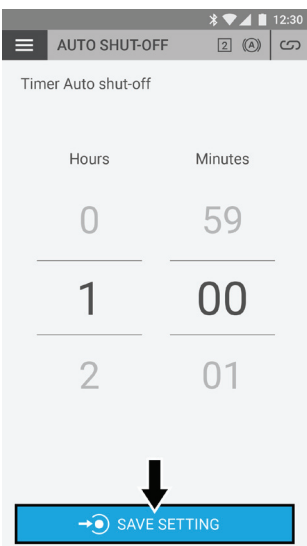

La durée d'arrêt automatique est réglée en usine sur 60 minutes. Cette valeur peut être réglée individuellement sur une valeur entre 5 minutes et 10 heures à l'aide de l'application mobile. Appuyez ensuite sur le bouton « Appliquer » pour enregistrer la valeur. La durée d'arrêt automatique est alors enregistrée durablement pour les deux roues e-motion.



L'e-motion se trouve en mode veille après un arrêt et peut être réactivé à l'aide de la télécommande ECS ou de l'application mobile. Au bout de 72 heures sans activité, le mode veille s'arrête et les roues ne peuvent plus être activées qu'à l'aide de l'interrupteur marche/arrêt sur les roues.

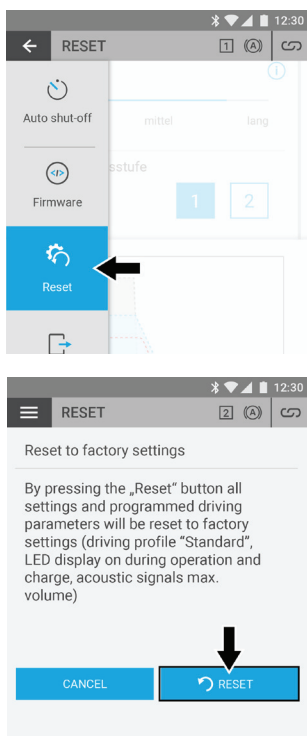

4.3.6 Réinitialisation

Il est possible de rétablir le réglage d'usine pour certains paramètres à l'aide de l'application mobile. Sélectionnez à cette fin dans l'espace des réglages avancés le point de menu « Réinitialiser » et appuyez ensuite sur le bouton « Réinitialiser ».

Le réglage d'usine est rétabli pour les paramètres suivants :

Paramètre	Action en cas de réinitialisation
Affectation du côté de la roue	Est supprimée
Profil de conduite	Standard – Le profil « Individuel » et les valeurs associées, s'il y en a, sont supprimés
Niveau d'assistance	1
Durée d'arrêt automatique	60 minutes
Volume du ronfleur	Maximum
LED en fonctionnement	Allumées
LED lors du chargement	Allumées

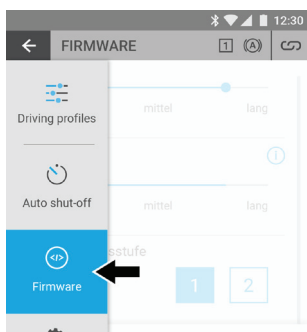

4.3.7 Mise à jour du micrologiciel des roues via l'application mobile

Dans le mode professionnel, il est possible de rechercher si besoin une version actuelle du micrologiciel des roues. Sélectionnez à cette fin dans l'espace des réglages avancés le point de menu « Micrologiciel des roues ».

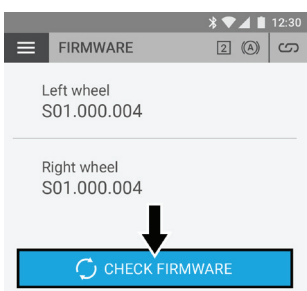

Les versions logicielles des deux roues motrices sont affichées dans l'application mobile. Appuyez sur le bouton « Vérifier la mise à jour du micrologiciel » pour rechercher une nouvelle version du micrologiciel des roues. Si aucune version plus récente n'est disponible, cela est indiqué dans l'application mobile. Sinon, l'application mobile exécute le processus d'actualisation.



L'application mobile e-motion Mobility contrôle régulièrement si une nouvelle version du micrologiciel est disponible pour les roues e-motion connectées. Si une version plus récente est disponible, l'application mobile propose à l'utilisateur une mise à jour du micrologiciel des roues, indépendamment de l'espace des réglages avancés. Pendant le processus de mise à jour, les roues e-motion ne peuvent pas être utilisées. La mise à jour ne dure en général pas plus d'une minute.

4.3.8 Remplacement des roues en 48 heures grâce au service de mobilité

En cas de défaut sur une roue motrice, une roue motrice de rechange peut être mise à disposition en 48 heures par le service de mobilité. Cette prestation n'est disponible que pour les clients en Allemagne. Étant donné que les roues de rechange ne sont pas programmées individuellement, il est conseillé d'effectuer un ajustage de tous les réglages et profils de conduite avant la remise à l'utilisateur du fauteuil roulant.

Outre l'application mobile Mobility, le logiciel Alber Uni Service pour PC permet aussi d'enregistrer des réglages spécifiques au client ou à la roue sur l'ordinateur et de les charger ultérieurement afin de les transférer à une autre roue motrice. Le logiciel Uniservice est mis gratuitement à disposition des revendeurs agréés.

Si deux roues motrices aux réglages différents doivent être connectées à l'application mobile Mobility, le réglage d'usine ou, en cas de doute, une vitesse d'assistance réduite, sont réglés pour les deux roues pour des raisons de sécurité.

5. Remarques sur l'envoi des batteries e-motion

Les batteries lithium-ions intégrées aux roues ne doivent être remplacées que par un revendeur agréé.

- Les batteries lithium-ions défectueuses ne doivent pas être transportées et doivent être éliminées sur place.
- Lors de l'élimination, respectez les prescriptions en vigueur.
- Les prescriptions de transport s'appliquent aux batteries lithium-ions usagées.
- Si besoin, Alber met à votre disposition des informations et des documents concernant l'emballage, le transport et le marquage. Veuillez contacter à cette fin notre service clientèle.



Pour le transport de batteries lithium-ions, Alber met à disposition un document de 12 pages (fichier PDF). Il peut être demandé à tout moment auprès d'Alber. Le fichier peut aussi être téléchargé depuis l'Alber DIP.



N'envoyez jamais les batteries à Alber sans avoir contacté au préalable le Service Center d'Alber.

Ihre Alber-Vertretung / Your Alber representative / Votre représentation Alber /
Vostra rappresentanza Alber / Su representación Alber / Din Alber representant /
Din Alber-agenturene / Deres Alber-repræsentation / Tai Alber-piirijohtajalta /
Uw distributeur Alber



Alber GmbH

Vor dem Weißen Stein 21
72461 Albstadt

Telefon +49 (0)7432 2006-0

Telefax +49 (0)7432 2006-299

info@alber.de

www.alber.de