

NXT



Our kids are our passion.™

Fauteuil roulant manuel pliant avec inclinaison d'assise



Ce manuel DOIT être remis à l'utilisateur du produit.
Lire ce manuel AVANT d'utiliser ce produit, et le conserver en cas de
besoin.

Nous vous remercions pour l'acquisition du fauteuil NXT Freedom Designs, Inc. Ce fauteuil combine les technologies les plus récentes permettant une évolution en fonction de vos besoins à venir. Ce manuel d'utilisation fournit des informations détaillées pour l'installation et l'utilisation au quotidien de votre fauteuil. Merci de suivre les instructions avec attention, particulièrement les éléments concernant la sécurité. Il est important de lire l'intégralité de ce document avant d'utiliser votre fauteuil. Après avoir pris connaissance de ce manuel, si vous avez d'autres questions, merci de contacter un professionnel en matériel médical ou de contacter notre Service Clients.

Date d'achat _____

+ (800) 331-8551

Vous remerciant encore pour l'acquisition de ce
produit, NXT
Numéro de série

Nom du distributeur agréé : _____

Numéro de téléphone : _____

I Généralités

Introduction			
Sommaire	3		
Conseil d'utilisation	4		
Poids utilisateur maximum	5		
Chaque fauteuil est différent	5		
Limitation des risques d'accident	5		
Inspections de sécurité	5		
Réglages	5		
Conditions environnementales	7		
Terrain	7		
Transport	7		
Conseil pour les tierces personnes	8		
Risques de chutes et de bascule	8-13		
Centre de gravité	9		
S'habiller ou changer de vêtements	9		
Utilisation sur deux roues	9		
S'allonger et se pencher	9		
Se déplacer en arrière	10		
Rampes, pentes et dévers	10		
Transfert	11		
Bordures et trottoirs	12		
Escalier et escalators:	13		
Pour une utilisation en toute sécurité	13-14		
Descendre une marche	14		
Monte une marche ou un trottoir	14		
Monter une marche	14		
Descendre une marche	14		
Incliner le fauteuil	14		
Informations de sécurité:	15		
Composants et Options	15-17		
Option de transport	15		
Anti-bascule	15		
Accoudoirs	15		
Roues pneumatiques	15		
Repose-pieds	15		
Ceintures de maintien	16		
Motorisation	16		
Poignée de poussée	17		
Axes à démontage rapide	17		
Roues arrière	17		
Freins	17		
Modifier l'assise	17		
Toiles d'assise	17		
Checklist initiale	18-19		
Fonction – version pliante	20-22		
Déplier le fauteuil NXT	22		
Plier le fauteuil NXT	23		
Châssis principal	22-29		
Potences amovibles	23		
Potences monobloc	25		
Palette réglable en angle	25		
Accoudoir escamotable et en « T »	26		
Accoudoir escamotable et en « T »	26		
Accoudoirs réglables et amovibles	26		

Accoudoirs réglable et relevable	26	
Roues avant	27	
Freins	27	
Dossier rabattable		28
Utiliser l'inclinaison d'assise	28	
Barre de poussée	29	
Réglages	30	
Réglage du câble d'inclinaison	30	
Réglage canne de dossier	30	
Réglage des accoudoirs	30	
Réglage des fourches	31	
Réglage des freins	31	
Réglage du palier de roue	32	
Réglage des éléments anti-bascules	33	
Nettoyage	34	
Maintenance	34	
Stockage	34	
Résolution de problèmes	35	
Résumé	37	
Numéro de série	37	
Garantie	38	
Représentant autorisé	38	

Les avertissements de sécurité inclus dans ce manuel décrivent les conditions et pratiques non sécuritaires pouvant entraîner des blessures à l'utilisateur ou endommager le produit. Lisez attentivement ce manuel avant d'assembler ou d'utiliser ce fauteuil. Si vous ne comprenez pas l'ensemble des instructions de ce manuel, merci de contacter votre distributeur de matériel médical. Note : vous trouverez des sections d'avertissement dans certaines sections de ce manuel. Prenez en compte de l'ensemble de ces avertissements.

Le poids maximum utilisateur dépend du degré d'inclinaison d'assise du fauteuil NXT : pour un poids utilisateur inférieur à 50 kg il est possible de modifier l'angle d'assise à 45°, au-delà de ce poids le fauteuil NXT est limité à 25°. Le poids maximum utilisateur, quel que soit le degré d'inclinaison est de 100 kg. Si l'utilisateur dépasse ce poids (incluant les éléments qu'il transporte), que le fauteuil est endommagé suite à une chute, à une bascule vers l'arrière, ou à une perte de contrôle, cela peut entraîner des blessures graves à l'utilisateur et aux personnes alentour.

Chaque fauteuil est différent. Prenez connaissance de votre produit avant de l'utiliser. Commencer doucement, avec des mouvements souples. Faites attention à ne pas trop forcer, le risque étant de basculer, d'endommager le fauteuil, d'engendrer une chute qui peut entraîner des blessures grave à l'utilisateur.

Limiter les risques d'accident :

1. Avant toute utilisation vous devez être informé par votre thérapeute sur l'utilisation de façon sécuritaire de ce fauteuil.
2. Entraînez-vous à vous pencher, vous transférer pour prendre connaissance de vos possibilités. De façon à limiter les risques de bascule, demander l'aide d'une tierce personne jusqu'à connaître ce qui peut engendrer une chute.
3. Soyez informé qu'il vous appartient de développer une méthode pour un usage sécuritaire en fonction de vos possibilités
4. Ne Jamais tenter une nouvelle manœuvre sans être assurer de l'effectuer sans risque

5. Essayer de prendre connaissance des lieux dans lesquels vous allez circuler. Repérez les zones de danger et apprenez à les éviter.

Inspection de sécurité

Avant chaque utilisation:

1. Assurez-vous que le fauteuil roule facilement, et que tous les éléments sont en bon état. Vérifier qu'il n'y a pas de bruits, de vibrations et que le fonctionnement soit normal. (Ces problèmes peuvent indiquer une pression faible des pneumatiques, des éléments dévissés, ou endommager votre fauteuil)
2. Corrigez tout problème. Consultez votre distributeur de matériel médical pour vous aider à corriger les problèmes rencontrés.
3. Assurez-vous que les axes à démontage rapides sont correctement installés et que le bouton ressort soit complètement ressorti. Si les axes à démontage rapide ne sont pas bloqués la roue peut se détacher et entraîner une chute.

Réglages

1. Si vous modifiez ou réglez le fauteuil, vous pouvez augmenter le risque de chute si les modifications ne sont pas effectuées correctement.
2. Avant tout réglage ou modification veuillez consulter votre distributeur de matériel médical.

3. Des modifications non autorisées ou l'adjonction d'éléments qui ne proviennent pas de Freedom Designs, Inc peuvent endommager le fauteuil et entraînent une perte de la garantie.



Si vous ne prenez pas en compte ces recommandations, il se peut que vous endommagiez le fauteuil, que cela entraîne une chute ou une bascule vers l'arrière et entraîner des blessures graves à l'utilisateur et à ces proches.

Conditions environnementales

Faites très attention si vous devez utiliser le produit sur un sol humide ou glissant. Demandez de l'aide si vous avez un doute.

Le contact avec l'eau ou une humidité excessive peut rouiller ou corroder les éléments provoquant un dysfonctionnement du produit.

- a. N'utilisez pas votre fauteuil sous la douche, dans une piscine ou tout autre milieu aquatique. Le traitement de surface du fauteuil ne protège pas contre la rouille ou la corrosion à l'intérieur des tubes.
- b. Evitez les zones humides (par exemple ne laissez pas le fauteuil dans une salle de bain pendant que vous prenez une douche).
- c. Essayez votre fauteuil dès qu'il est en contact avec de l'eau.

Terrain

1. Votre fauteuil est conçu pour être utilisé sur des sols durs, plans tels que l'asphalte, surfaces intérieurs ou tapis.
2. N'utilisez pas votre fauteuil sur du sable, des sols meubles ou rugueux. Cela peut endommager les roues, les axes ou provoquer le desserrage des vis.

Transport dans un véhicule

Avant toute utilisation dans un véhicule assurez-vous que le fauteuil a été commandé avec les accroche-taxi agréés suivant la norme 7176-1.

Si le fauteuil n'est pas équipé de cette option :

Le fauteuil ne correspond pas au transport des personnes dans un véhicule suivant les normes :

1. Ne jamais laisser une personne assise dans le fauteuil pendant le fonctionnement du véhicule.
 - a. **Toujours** installer l'utilisateur du fauteuil dans un siège agréé
 - b. **Toujours** utiliser les ceintures de sécurité du véhicule.
2. Lors d'un accident ou d'un arrêt soudain, l'utilisateur pourrait être éjecté du fauteuil. Les ceintures du fauteuil ne protègent pas contre cela et pourraient causer des blessures supplémentaires.
3. Ne transporter jamais un fauteuil à l'avant du véhicule. Cela pourrait interférer avec la conduite du véhicule.
3. Sécuriser le fauteuil de façon à ce qu'il ne puisse ni rouler, ni tomber.
4. N'utilisez pas de fauteuil ayant été accidenté par le passé.



Si vous ne prenez pas en compte ces recommandations, il se peut que vous endommagiez le fauteuil, que cela entraîne une chute ou une bascule vers l'arrière et entraîner des blessures grave à l'utilisateur et à ces proches.

Aide à l'utilisateur:

A toute personne aidant l'utilisateur, merci de prendre connaissance des informations de sécurité et des instructions à appliquer.

Pour les tierces-personnes

Rapprochez-vous des thérapeutes, du personnel soignant pour apprendre les méthodes correspondant à vos capacités et à celle de l'utilisateur.

Expliquez à l'utilisateur ce que vous avez l'attention de faire et la façon dont vous voulez le faire. Cela mettra en confiance l'utilisateur et limitera le risque d'accident. Assurez-vous que le fauteuil a des poignées de poussée. Elles procurent des points de sécurité à maintenir en cas de risque de chute vers l'avant ou de bascule vers l'arrière. Assurez-vous que les poignées ne tournent ou ne s'arrachent pas.

Pour prévenir des problèmes de dos, soyez dans une bonne posture et utilisez des éléments adéquats.

Lorsque vous soulevez ou portez l'utilisateur, pliez vos genoux et maintenez votre dos aussi droit que possible.

Rappelez à l'utilisateur d'appuyer sur le dossier si vous voulez incliner le fauteuil vers l'arrière.

Lorsque vous descendez une pente ou une marche, plus lent est le fauteuil plus simple est le mouvement. Ne laissez pas le fauteuil chuter sur les derniers centimètres. Cela pourrait endommager le fauteuil et blesser l'utilisateur.

Attention : chute et risque de bascule arrière

Centre de gravité

Les points où le fauteuil bascule en avant, en arrière ou sur le côté dépendent de son centre de gravité et de sa stabilité. La façon dont le fauteuil est conçu, les options sélectionnées et les modifications que vous effectuez influent sur les risques de basculement.

- 1) Les réglages les plus importants sont :
 - a) La position des roues arrière. Plus vous avancez les roues arrière plus facilement basculera votre fauteuil vers l'arrière.
- 2) Le centre de gravité est également affecté par :
 - a) Une modification de la configuration de votre fauteuil, en commençant par :
 - i) La distance entre les roues arrière et les roues avant.
 - ii) La hauteur du dossier, l'angle de l'assise et sa position sur le châssis
 - iii) L'angle du dossier.
 - iv) Une modification de votre morphologie, de votre positionnement et de votre distribution des masses.
 - b) L'utilisation de dossier spécifique ou autres options et des éléments ajoutant du poids.
- 3) Pour réduire les risques d'accident :

- a) Consulter le personnel médical pour connaître la meilleure position de vos roues arrière par rapport aux roues avant.
- b) Consultez votre distributeur de matériel médical avant de modifier ou de régler le fauteuil. Soyez conscient que d'autres éléments peuvent être à modifier pour conserver un bon centre de gravité.
- c) Demandez de l'aide jusqu'à connaître le point de bascule de votre fauteuil.
- d) Utilisez des roulettes anti-basculer.

S'habiller et changer de vêtements

Le centre de gravité de votre fauteuil risque de changer lorsque vous vous habillez ou changez de vêtements. Pour limiter le risque de basculer en arrière : tourner les roues avant de façon à ce qu'elles soient le plus en avant possible. Cette position rend le fauteuil plus stable. Bloquez vos roues dans cette position.

Utilisation sur deux roues

“Faire du deux roues”, (basculer et maintenir le fauteuil sur les deux roues arrière), est extrêmement dangereux dans le sens où le fauteuil peut basculer en arrière. Freedom Designs, Inc ne recommande pas l'utilisation sur deux roues.

Obstacles

Les obstacles et les routes dangereuses (tel que les nids de poules ou les pavés), peuvent endommager votre fauteuil et peuvent causer une chute, une bascule vers l'arrière ou une perte de contrôle.

Pour limiter ces risques :

Rester vigilant face au danger— Garder le regard vers l'endroit où va votre fauteuil. Assurez-vous que l'endroit où vous vivez et travaillez sont aménagés et libre de tout obstacle

Enlevez ou recouvrez les barres de seuil entre les pièces.

Installez des rampes aux entrées et sorties. Assurez-vous qu'il n'y ait pas de seuil à l'extrémité des rampes.

Pour aider à corriger votre point de bascule:

- a. Portez votre corps vers l'avant légèrement lorsque vous montez un obstacle
 - b. Poussez la partie supérieure de votre corps contre le dossier lorsque vous descendez une pente
- c. Conservez vos mains sur les mains courantes lorsque vous franchissez un obstacle. Ne poussez ou n'appuyez pas sur un objet (tel qu'un chambranle de porte) pour propulser votre fauteuil.

S'allonger ou se pencher

Si vous vous étendez ou si vous vous penchez cela modifie le point de bascule du fauteuil. Cela peut provoquer une chute ou la bascule du fauteuil. Si vous avez un doute demandez de l'aide pour atteindre les éléments.

- a. Ne jamais vous allonger ou vous penchez si vous êtes assis à l'avant du fauteuil. Conservez toujours votre corps en contact avec le dossier.
- b. **Ne jamais** tendre les deux bras, vous ne seriez pas en mesure de vous rattraper si le fauteuil bascule.
- c. **Ne jamais** tendre les deux bras ou vous allonger au-dessus du dossier. Cela peut endommager les cannes de dossier et vous faire chuter.
- d. Si vous devez tendre les bras ou vous allonger :
 - a. Ne bloquez pas les roues arrière. Cela crée un point de bascule et facilite la bascule vers l'arrière.
 - b. N'effectuez pas de pression sur les palettes.

Note: Se pencher vers l'avant met de la pression sur les palettes et risque d'entraîner la bascule du fauteuil si vous vous penchez trop.

- c. Placer le fauteuil le plus proche possible de l'objet que vous souhaitez atteindre
- d. N'essayez pas d'attraper un objet au sol entre vos jambes. Les risques de bascule sont moindres lorsque l'objet est sur le côté du fauteuil.
- e. Tourner les roues avant jusqu'à ce qu'elles soient le plus en avant possible. Cette action rend le fauteuil plus stable.

Note : Pour obtenir cette position : déplacez votre fauteuil et dépassez l'objet. Revenez en marche arrière ce qui fera tourner les roues avant.

f. Attraper fermement un accoudoir avec une main. Cela limitera les risques de chute et de la bascule du fauteuil.

Se déplacer en marche arrière

Soyez particulièrement vigilant lorsque vous vous déplacez vers l'arrière. Votre fauteuil n'est pas stable lorsque vous vous propulsez en marche arrière. Vous pouvez en perdre le contrôle ou basculer vers l'arrière si les grandes roues heurtent un obstacle et s'arrêtent de rouler. Propulser votre fauteuil lentement et sans à-coup.

Arrêtez-vous régulièrement pour vous assurer que votre chemin est dégagé.

Si vous ne suivez pas ces recommandations, il se peut que vous endommagiez votre fauteuil, que vous basculiez ce qui peut entraîner des blessures graves à l'utilisateur ou aux personnes alentours.

Rampes, pentes et montées



Si vous ne prenez pas en compte ces recommandations, il se peut que vous endommagiez le fauteuil, que cela entraîne une chute ou une bascule vers l'arrière et entraîner des blessures grave à l'utilisateur et à ces proches.

Franchir une pente, ce qui inclut les rampes et les pentes, change le centre de gravité de votre fauteuil. Votre fauteuil est moins stable en fonction de l'angle. Les roulettes anti-basculées peuvent ne pas empêcher le fauteuil de basculer.

N'utilisez pas votre fauteuil dans une pente excédent 10%. (Une pente de 10% correspond à un mètre d'élévation pour 10 mètres de longueur.)

1. Montez ou descendez de la façon la plus droite possible (n'effectuez pas de demi-tour dans une pente ou sur une rampe.)
2. Ne tournez pas, ne changez pas de direction dans une pente.
3. Restez toujours au milieu de la rampe. Assurez-vous qu'elle est suffisamment large de façon à ce qu'une roue ne passe pas au-dessus du bord.
- 4 Ne vous arrêtez pas dans une pente importante. Si vous vous arrêtez vous pouvez perdre le contrôle de votre fauteuil. N'utilisez pas les freins pour vous arrêter. Cela peut faire tourner votre fauteuil en perdant le contrôle. Faites attention :
 - a. Aux surfaces humides ou glissantes.

b. Aux changements de degré de pente (ou aux bordures, bosses ou trous). Cela peut entraîner la bascule du fauteuil.

c. Aux marches à la fin d'une pente. Une marche de 2 centimètres peut arrêter une roue avant et provoquer la bascule du fauteuil vers l'avant.

5. Pour réduire les risques de chutes et de bascule :

a. Allongez ou portez votre corps vers l'avant. Cela permettra de modifier votre centre de gravité en fonction du degré de pente.

b. Conservez la pression sur les mains courantes pour contrôler votre vitesse en descente.

Si vous allez trop vite vous pouvez perdre le contrôle de votre fauteuil.

c. Demandez de l'aide dès que vous avez un doute.

6. Pour votre sécurité, les rampes utilisées doivent être conformes aux normes en vigueur dans votre pays.

Nous recommandons :

1. Largeur de rampe : supérieur à 1m20.
2. Des bordures. Pour réduire les risques de chute les côtés de la rampe doivent avoir des bordures (ou des bords surélevés d'au moins 7.5 centimètres de haut)
3. La pente. Elle ne doit pas excéder 10%
4. La surface. Elle doit être plane et régulière avec un tapis fin ou un revêtement antidérapant

5. Support. La rampe doit être solide. Vous pouvez avoir besoin d'une section plus plane en début et en fin de rampe pour faciliter la transition.

Les transferts

Il est dangereux de vous transférer par vous-même. Cela nécessite un



Si vous ne prenez pas en compte ces recommandations, il se peut que vous endommagiez le fauteuil, que cela entraîne une chute ou une bascule vers l'arrière et entraîner des blessures grave à l'utilisateur et à ces proches.

bon équilibre et de l'agilité. Faites attention au moment du transfert ou le fauteuil n'est plus en-dessous de vous. Pour éviter les risques de chute :

1. Travaillez avec le personnel de santé pour apprendre des méthodes sans risque.
 - a. Apprenez à positionner votre corps et comment vous porter pendant un transfert.
 - b. Ayez une personne pour vous aider jusqu'à ce que vous sachiez effectuer un transfert en toute sécurité par vous-même.
2. Bloquez les grandes roues lors d'un transfert. Cela empêche le fauteuil de se déplacer.

Note : Cela empêche le fauteuil de s'écarter de vous et de basculer.

3. Assurez-vous que les pneumatiques sont correctement gonflés. Une pression faible entraîne une perte d'efficacité des freins.

4. Positionnez votre fauteuil le plus proche possible de l'élément sur lequel vous souhaitez vous transférer. Si cela est possible, utilisez une planche de transfert.
5. Tournez les roues avant de façon à ce qu'elles soient le plus en avant possible.
6. Enlevez les palettes si cela est possible. Assurez-vous que vos pieds ne se bloquent pas entre les palettes.
7. Evitez de mettre trop de poids sur les palettes, cela peut faire basculer le fauteuil. Assurez-vous que les accoudoirs sont dégagés et ne gênent pas.
8. Transférez-vous aussi loin que possible sur l'assise. Cela limitera le risque que le fauteuil bascule ou s'éloigne de vous.

Bordures et marches

1. Toute personne vous aidant doit prendre connaissance de ce manuel et suivre les indications. (Page 14-15)
2. N'essayez pas de monter ou de descendre une marche seul avant d'être un utilisateur du fauteuil suffisamment entraîné et que vous avez assez de force et d'équilibre pour le faire. .
3. N'essayez pas de monter un obstacle ou une marche trop haute, plus de 10 centimètres, sans avoir de l'aide. Si vous faites cela, le fauteuil peut dépasser son point de bascule et se renverser en arrière.
4. Allez droit pour monter ou descendre une

bordure ou une marche. Si vous montez ou descendez avec un angle les risques de chute sont importants.

5. Soyez conscient qu'un impact ou descendre une marche peut endommager votre fauteuil ou desserrer les fixations.



Si vous ne prenez pas en compte ces recommandations, il se peut que vous endommagiez le fauteuil, que cela entraîne une chute ou une bascule vers l'arrière et entraîner des blessures grave à l'utilisateur et à ces proches.

3. Lorsque le fauteuil est en dessous de vos épaules descendez la marche et restez au niveau en dessous.
4. Tirez le fauteuil vers vous jusqu'à ce que les grandes roues rejoignent le bord de la marche. Accompagnez les grandes roues jusqu'en dessous de la marche.
5. Lorsque les grandes roues sont en dessous de la marche, inclinez le fauteuil jusqu'à son point de bascule. Cela va lever les roues avant au-dessus de la marche.
6. Conservez le fauteuil à son point de bascule et faites un pas en arrière. Tournez le fauteuil et déposez lentement les roues avant.

Escaliers et escalators

1. Ne jamais utiliser ce fauteuil dans les escaliers sans avoir une personne pour vous aider. Faire cela revient à provoquer consciemment une chute ou la bascule du fauteuil.

2. Les personnes qui vous assistent doivent lire et suivre les conseils du chapitre “tierce personne” page 6 et “pour une utilisation en toute sécurité » (page 9 et 10)

3. Ne jamais utiliser le fauteuil dans un escalator, y compris avec une tierce personne. Faire cela revient à provoquer consciemment une chute ou la bascule du fauteuil.

Pour une utilisation en toute sécurité :

Descendre une bordure ou une marche simple avec une tierce personne

Suivez ces étapes pour aider un utilisateur à descendre une bordure ou une marche

En marche arrière :

1. Restez à l’arrière du fauteuil.

2. Plusieurs dizaines de centimètres avant d’atteindre la bordure

3. Avancez, et placez les roues avant sur la marche supérieure de que vous êtes sûr qu’elles portent correctement.

4. Continuez à avancer jusqu’à ce que les grandes roues entrent en contact avec la marche. Lever et faites rouler les grandes roues jusqu’à ce qu’elles franchissent la marche.

Monter des marches ou un trottoir

1. Cette manipulation doit être effectuée avec l’aide de deux tierces personnes pour franchir un escalier ou plusieurs marches.

2. Placer le fauteuil et l’utilisateur dos aux marches.

3. La personne à l’arrière contrôle le fauteuil. Il ou elle bascule le fauteuil jusqu’à son point d’équilibre.

4. Une seconde tierce personne doit saisir le fauteuil à l’avant par des éléments non amovible soulève le fauteuil et aide à monter une marche à la fois.

5. Les tierces personnes montent une marche et répètent les différentes étapes jusqu’en haut des marches.

Descendre une marche

1. Deux tierces personnes sont nécessaires à la manipulation pour descendre des marches

2. Avancer le fauteuil et l’utilisateur en avant vers les marches.

3. La personne à l’arrière du fauteuil contrôle le fauteuil. Il ou elle bascule sur les roues arrières et roule jusqu’au bord de la marche. Le fauteuil jusqu’à son point d’équilibre

4. Une seconde tierce personne se tient debout sur la troisième marche et saisi le fauteuil à l'avant par des éléments non amovible. Ils ou elles descendent le fauteuil une marche à la fois en laissant roues arrières descendre lentement la marche.

5. Les tierces personnes descendent une marche. Les tierces personnes répètent les différentes étapes jusqu'en bas des marches.

Incliner le fauteuil

1. Bloquez les roues avant d'incliner le fauteuil.
2. Assurez-vous que le sol est plan lorsque vous basculez le fauteuil.
3. Gardez les deux mains sur les poignées de poussée en utilisant votre pied droit pour incliner le fauteuil.

Maintenance

1. Inspecter et entretenez le fauteuil strictement suivant les instructions données dans ce manuel.
2. Si vous détectez un problème, réparez ou réglez votre fauteuil avant utilisation.
3. Une fois par an, effectuez une inspection complète, l'entretien et les réparations doivent être effectués par un distributeur de matériel médical agréé.

Attention : Composants et options

Système anti bascule

Le système anti-basculer limite les risques de basculer arrière dans des conditions d'utilisation normales. Freedom Designs, Inc recommande d'utiliser en permanence le système anti-basculer et de ne jamais les retirer.

1. Si des modifications ou de réglages sont effectués sur le fauteuil, les roulettes anti-basculer doivent pouvoir être utilisées pour prévenir de la basculer arrière.

2. Lorsque le système anti-basculer est bloqué en position (position basse), le système doit être entre 3,5 cm et 5 cm du sol.

a. Si elles sont placées trop hautes, elles peuvent ne pas protéger d'une basculer arrière. If

b. Si elles sont placées trop basse, elles peuvent porter sur des obstacles que l'on peut franchir lors d'une utilisation normale. Le risque est de tomber du fauteuil ou de basculer vers l'avant.

Des précautions doivent être prises chaque fois que l'on bascule le fauteuil vers l'arrière.

Composants et options

Accoudoirs

Les accoudoirs peuvent être amovibles ou escamotable et ne doivent pas supporter le poids du fauteuil.

1. Ne soulever jamais le fauteuil par les accoudoirs. Ils peuvent prendre du jeu ou casser.
2. Soulever le fauteuil uniquement par des éléments fixes du châssis.

Coussins et sangles d'assise

1. Les sangles d'assise et coussins mousse standard Freedom Designs, Inc ne sont pas conçus pour le maintien postural.
2. Si vous êtes sujet aux escarres, vous pouvez nécessiter d'un système d'assise particulier ou d'éléments de maintien posturaux spécifiques. Consultez un prescripteur de façon à trouver un système correspondant à vos besoins et à votre bien-être.

Systèmes de fixation

De nombreuses vis, écrou et rondelles présentent sur ce fauteuil résistent à des efforts importants. Utiliser des éléments de fixation impropre peut entraîner un dysfonctionnement du fauteuil.

1. Utilisez uniquement des systèmes de fixation fournis par un distributeur de matériel médical.

2. Des fixations surdimensionnées ou sous-dimensionnées peuvent casser ou endommager le fauteuil.
3. Si les vis ou écrou se dévissent, il faut les resserrer le plus rapidement possible

Repose-pieds

1. Au point le plus bas, la palette doit être au moins à 6,5cm du sol. Si elles sont réglées trop basses elles peuvent porter sur un obstacle que vous pourriez franchir en utilisation normale. Cela peut provoquer un blocage violent du fauteuil et entraîner une chute vers l'avant.
2. Pour limiter les risques de bascule ou de chute lors du transfert. Ne mettez pas un poids excessif sur les palettes, le fauteuil pourrait basculer vers l'avant.
3. Ne soulever **jamais** le fauteuil par les repose-pieds. Les repose-pieds ne sont pas conçus pour supporter le poids du fauteuil.

Pneumatiques

Un gonflage correct augmente la durée de vie de votre fauteuil et le rend plus facile à utiliser. Les roues pneumatiques du fauteuil NXT doivent être maintenues à une pression de 40psi/2,8 Bar.

1. N'utilisez pas le fauteuil avec des pneumatiques sur-gonflés ou sous-gonflés. Vérifiez de façon hebdomadaire la pression des pneumatiques telle qu'indiqué sur le flanc.
2. Une pression faible dans un pneumatique large peut entraîner le blocage de la roue et entraîner une giration incontrôlée du fauteuil.
3. Une pression faible sur n'importe quelle roue fera dévier le



Si vous ne prenez pas en compte ces recommandations, il se peut que vous endommagiez le fauteuil, que cela entraîne une chute ou une bascule vers l'arrière et entraîner des blessures grave à l'utilisateur et à ces proches.

fauteuil dans une direction et entraîner une perte de contrôle

4. Des pneumatiques dégonflés peuvent crever.

Ceintures de maintien

Utilisez les ceintures uniquement pour aider au maintien postural de l'utilisateur. Une utilisation non conforme de ces ceintures peut entraîner des blessures graves ou le décès de l'utilisateur.

1. Assurez-vous que l'utilisateur ne glisse pas vers l'avant de l'assise. Le risqué pour l'utilisateur est d'avoir une compression de la cage thoracique et suffoquer à cause de la pression de la ceinture.
2. La ceinture doit être correctement ajustée, elle ne doit pas être trop serrée pour ne pas interférer lors de la respiration. Vous

devriez pouvoir passer deux doigts entre la ceinture et l'utilisateur.

3. Utiliser des ceintures uniquement avec des utilisateurs capables de coopérer. Assurez-vous qu'elle puisse être détachée rapidement.

4. N'utilisez jamais la ceinture de sécurité

- a. Comme un élément de contention. Une contention nécessite l'intervention d'un médecin.

- b. Sur un utilisateur en état de comas ou agité.

- c. En tant que ceinture de sécurité automobile. En cas d'accident ou de freinage important l'utilisateur peut être éjecté du fauteuil. La ceinture de maintien ne peut pas prévenir cela et la ceinture peut entraîner des blessures graves.

Motorisation :

Tant que l'installation d'une motorisation électrique ne nécessite pas la modification de la structure du châssis du fauteuil, ajouter une motorisation au fauteuil roulant NXT ne supprimera pas la garantie. Les tests effectués par Freedom Designs, Inc ne concernent que le produit dans sa configuration d'origine et Freedom Designs, Inc ne peut pas être tenu responsable pour tout problème de stabilité ou d'intégrité du produit faisant suite à l'installation après fabrication de composants ou d'accessoires telles que sont les motorisations.

Poignées de poussé

Lorsque vous avez une tierce personne assurez-vous que le fauteuil est équipé de poignée de poussée.

1. Les poignées de poussé procure à la tierce personne un point sécurisé à l'arrière pour soulever le fauteuil, servant à prévenir d'une chute ou de la bascule. Le fauteuil doit être utilisé par les poignées de poussé par la tierce personne.
2. Assurez-vous que les poignées ne glissent pas ou ne tournent pas.
3. Ne soulevez pas le fauteuil par des poignées amovibles ou par des extensions de poignée de poussé.

Axes à démontage rapide

1. N'utilisez pas le fauteuil avant d'être sûr que les deux axes à démontage rapide sont bloqués, un axe mal verrouillé peut se détacher et provoquer une chute.
2. Un axe n'est pas bloqué tant que le bouton n'est pas ressorti complètement. Un axe mal verrouillé peut se détacher, provoquer une chute ou rendre le fauteuil incontrôlable et causer des blessures à l'utilisateur ou aux proches.

Modification du système d'assise

Utiliser des systèmes d'assise non agréés par Freedom Designs, Inc peut altérer le centre de gravité du fauteuil. Cela peut provoquer la bascule du fauteuil.

1. Ne changez pas le système d'assise sans consulter votre distributeur Freedom Designs, Inc
2. Utiliser un système d'assise non homologué par Freedom Designs, Inc peut affecter le pliage du fauteuil.
3. Utiliser un système d'assise non homologué interdit l'utilisation du fauteuil en tant que siège de véhicule automobile.

Toiles d'assises

1. Les sangles tissées vont se détendre avec le vieillissement et l'utilisation. Vérifiez qu'elles ne sont pas effilochées ou dégradées au niveau des trous rivetés.
2. "s'affaïsser sur le fauteuil " entraîne un vieillissement prématuré, ce qui nécessite des inspections plus fréquentes.
3. Soyez informé que les lavages ou une humidité excessive nuit au traitement anti-feu.

*les accoudoirs peuvent être optionnels, ils dépendent du type de châssis.



Lors du déballage :

1. Assurez-vous que les éléments ne sont pas endommagés.
2. Enlever les éléments d'emballage du carton.
3. Sortez soigneusement tous les éléments du carton.
4. Vérifier l'état de surface du fauteuil et de ses composants.

Le fauteuil NXT est expédié dans la configuration suivante :

1. Le châssis principal, les cannes de dossier, les roues avant, arrière, axes à démontage rapide, accoudoirs*, palettes séparées ou monobloc et système anti-basculer. (Référer-vous à la section dépliage de ce manuel)
2. Des accoudoirs en option peuvent être fixés sur le dossier ou sur une assise rigide.

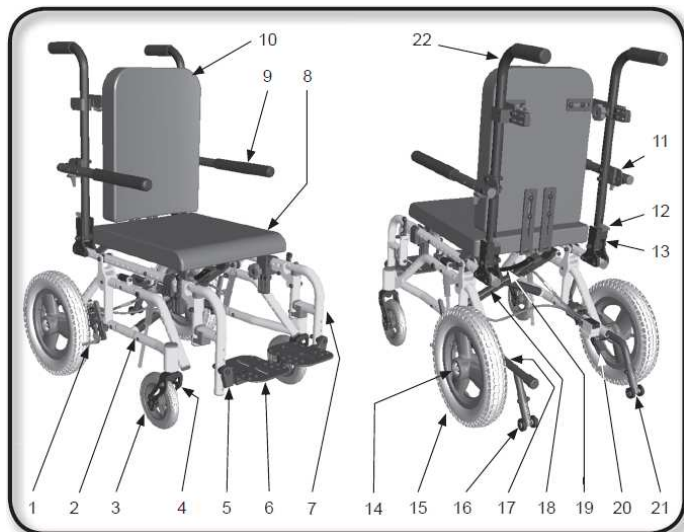

1. Frein
2. Châssis
3. Roue avant
4. Fourche avant
5. Fixation de repose-pieds

6. Repose-pieds escamotable
7. Potence escamotable
8. Assise rigide (optionnel)
9. Accoudoirs escamotables
10. Dossier rigide (optionnel)
11. Fixation d'accoudoirs réglable en hauteur
12. Support canne de dossier
13. Plaque de réglage de dossier
14. Axe à démontage rapide
15. Roue 12" « Mag »
16. Roulette anti-bascule avec tube d'aide au basculement
17. Clip de verrouillage
18. Croisillon
19. Axe de croisillon
20. Palier de roue
21. Roulette anti-bascule sans tube d'aide au basculement
22. Canne de dossier

Pliage/dépliage du fauteuil

Pour faciliter le transport le fauteuil NXT peut être facilement plié a ou déplié.

Toujours enclencher les freins en poussant vers l'avant ou en tirant vers l'arrière ou en appuyant sur la pédale avant de déplier le fauteuil.

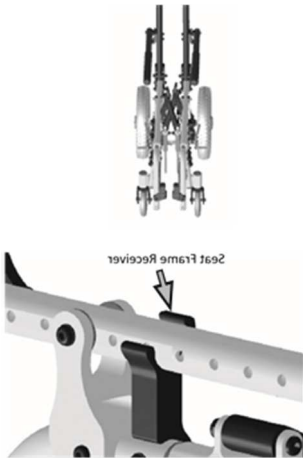

1. Le dépliage s'effectue en appliquant une pression vers le bas sur le croisillon. Les croisillons viennent se bloquer dans leur logement.

Note: Les croisillons doivent être ouverts au maximum jusqu'à venir se loger dans les encoches prévues à cet effet.

2. Attrapez les poignées de poussées et pousser les jusqu'à ce que les cannes de dossier soient bloquées dans leur réceptacle. Cette opération doit être effectuée avant d'installer la plaque de dossier rigide sur le fauteuil.

3. Poussez les accoudoirs escamotable vers le bas jusqu'à une position droite ou s'il s'agit d'accoudoir optionnels qu'ils viennent se loger dans leur support.



4. Support de potence de repose-pieds (voir page 22-26)

Note: Le fauteuil NXT peut être plié ou déplié avec les potences fixées dessus

5. Descendez les palettes séparées ou fixez la palette Monobloc pour les mettre dans une position basse
6. Tourner les systèmes anti-bascule dans la position basse jusqu'à ce qu'elles se bloquent en position.



Toujours enclencher les freins en poussant vers l'avant ou en tirant vers l'arrière ou en appuyant sur la pédale avant de déplier le fauteuil.

1. Relever les palettes séparées ou enlevez la palette Monobloc. (Voir page 27)

Note: Le fauteuil NXT peut être plié ou déplié avec les potences fixées dessus.

2. Enlevez les potences (voir pages 26 à 27)
3. Positionner les accoudoirs correctement

Note: Les accoudoirs ne doivent être enlevés pour plier le fauteuil NXT mais doivent être enlevé pour plier le dossier.

4. Tirez sur le mécanisme de blocage des cannes de dossier et poussez les cannes de dossier à plat sur l'assise.
5. Retournez les systèmes anti bascule jusqu'à ce qu'ils se bloquent dans leur position.
6. Tirer sur la sangle en nylon pour plier le fauteuil

Note: Utiliser la sangle en nylon fournie pour plier le fauteuil. Faites attention de ne pas placer vos doigts sur le système de pliage par croisillon.

7. Désactivez le frein, pousser le bouton de l'axe à démontage rapide et tirez la roue vers l'extérieur du châssis.



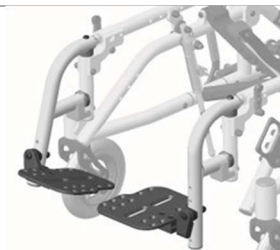

Châssis principal

Potences amovibles Pop-up

Les NXT peuvent être livrés en option avec des potences pop-up 75° ou 90°

1. Pour enlever les potences, placez votre doigt sur le levier
2. Poussez le levier vers l'arrière du fauteuil. Cela va permettre à la potence de se soulever et de faciliter l'escamotage pour les transferts.
3. Pour enlever la potence, tirez vers le haut jusqu'à ce que le pivot sorte du tube du châssis.
4. Pour fixer la potence, alignez le pivot avec son récepteur sur le fauteuil et appliquez une pression jusqu'à ce que la potence se bloque dans son logement



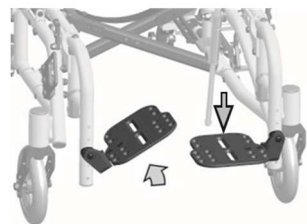
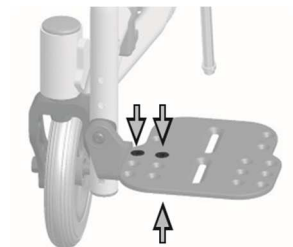
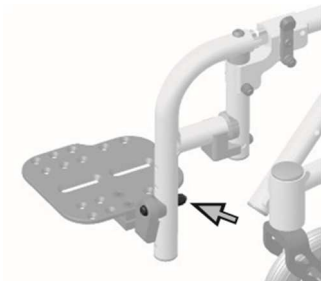

Escamoter des palettes séparées

Le NXT est livré avec des palettes escamotables séparées ou une palette Monobloc. Le réglage des palettes séparées s'effectue de la façon suivante :

Pour régler la hauteur de la palette :

1. Dévissez l'écrou frein situé à l'arrière de la palette. Placez la palette à la hauteur désirée. Insérez la vis dans un trou de la potence, remplacez l'écrou et resserrez.
2. Desserrez les vis au-dessus de la palette. Positionnez la palette dans l'angle désiré et resserrez les vis.

Pour régler la profondeur de la palette escamotable

1. Dévissez et enlevez les vis au-dessus de la palette. Alignez les trous de la palette avec les trous du support à la profondeur désirée. Replacer vis et écrous et resserrez.

Pour escamoter la palette

1. Les palettes séparées s'escamotent facilement en les soulevant et se replacent facilement en les poussant vers le bas.

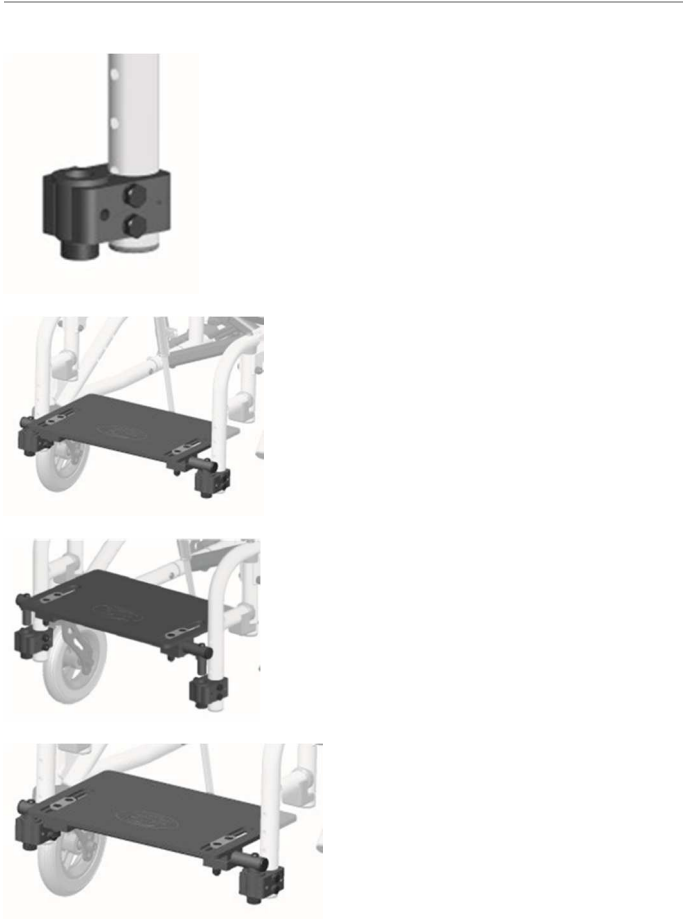

Palette monobloc réglable

1. Pour fixer la palette Monobloc au châssis, placez les supports de palette à la hauteur désirée. Insérez les récepteurs dans leurs supports et vissez les deux vis de chaque côté.
2. Pour démonter la palette Monobloc pour les transferts, dévissez les deux vis en dessous de supports. Lever la palette en dehors des supports.
3. Pour fixer la palette Monobloc après un transfert, alignez les tubes avec les supports. Tourner les molettes de chaque côté pour resserrer.
4. Pour changer l'angle de la palette Monobloc, utilisez une clé Allen et dévissez la vis à tête plate au-dessus de la palette. Lorsque l'angle et la profondeur désirée sont atteints, serrez les deux vis.
5. Pour changer la hauteur de la palette Monobloc sur le châssis, dévissez les deux vis tête hexagonales des supports de palettes. Placer la palette à la hauteur désirée et replacer les deux vis.

Le point le plus bas de la palette doit être à 6.5cm du sol pour assurer un dégagement suffisant.

Attention : Pour le réglage des potences et palettes, assurez-vous pour votre sécurité que toutes les vis sont correctement serrées.



Axe à démontage rapide

Le fauteuil NXT est équipé d'axe à double verrouillage qui se libère grâce au bouton. Ce mécanisme de démontage rapide à double verrouillage permet d'enlever la roue facilement pour le transport ou le stockage.

Pour enlever la roue arrière :

1. Desserrez le frein
2. Attrapez le châssis avec une main
3. Avec l'autre main appuyez sur le bouton de l'axe
4. La roue peut être enlevée facilement

Attention : L'axe n'est pas correctement bloqué Tant que le bouton ne ressort pas complètement ressorti.

Accoudoirs escamotables

Le NXT dispose en standard d'accoudoirs escamotables. Ces accoudoirs ne sont pas amovible et sont disponible avec système de blocage ou sans

Système de blocage des accoudoirs

Pour escamoter les accoudoirs, appuyez sur le système de blocage.

Accoudoirs en "T" réglable en hauteur

Pour enlever l'accoudoir poussez le levier vers l'arrière et soulever pour le sortir de son support.



Roues avant

Le NXT est livré en standard avec des roues de 3" et des fourches de 3" mais peut être équipé de roues pneumatiques 5", 6", 7" avec des fourches de 6".

Freins à pousser ou à tirer

Le NXT est livré en standard avec des freins à pousser ou à tirer.
Pour bloquer la roue en place :

1. Attrapez le levier de frein avec votre main
2. Poussez ou tirez le levier pour libérer la roue



Bloquez toujours les roues lorsque vous entrez ou sortez du fauteuil. Les freins ne sont pas conçus pour ralentir le fauteuil dans une pente

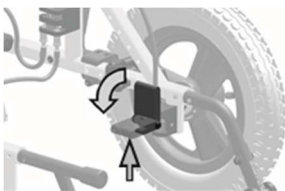

Foot Pedal



Rabattre le dossier

Le fauteuil NXT est livré en standard avec un dossier réglable

1. Pour rabattre le dossier poussez vers le haut les verrouillages en poussant sur les cannes de dossier.
2. Pour replacer les cannes de dossier en position droite, tirez les cannes jusqu'à ce que les verrouillages s'enclenchent

Note: Les cannes de dossier se rabattent complètement lorsqu'il s'agit d'une assise rigide et partiellement sur une assise sangle.

Inclinaison de l'assise

La méthode standard pour incliner l'assise s'effectue avec la pédale. Une poignée fixée sur le dossier est optionnelle.

Utilisation de la pédale

Basculer en arrière

1. Bloquez les freins.
2. Pour activer l'inclinaison sur le fauteuil NXT, attrapez les poignées de poussée avec vos deux mains, pressez vers le bas la pédale et poussez les cannes vers l'arrière.
3. Quand l'angle d'inclinaison désiré est atteint, relâcher la pression sur la pédale. L'inclinaison se bloquera dans cette position.

Basculer en avant (jusqu'à une position plane)

1. Bloquez les freins.
2. Pour ramener l'assise du NXT à une position plane, attrapez les poignées de poussée à deux mains, appuyez sur la pédale, poussez les cannes de dossier vers l'avant
3. Relâchez la pression sur la pédale lorsque la position est atteinte.

Utilisation de la barre de poussée

1. Bloquez les freins
2. Pour active l'inclinaison sur le NXT en utilisant la poignée optionnelle de la canne de dossier, saisissez les deux cannes de dossier en même temps que la poignée. Pressez la poignée et poussez vers le bas pendant la rotation.
3. Relâchez la pression sur la poignée lorsque vous êtes dans la position désirée. Cela bloque le système

Bascules vers l'avant (jusqu'à une position plane)

1. Bloquez les freins.
2. Pour l'assise et le dossier dans une position droite (sans inclinaison), saisissez les deux cannes de dossiers et la poignée. Pressez la poignée et tirez vers le haut pendant la rotation.
3. Relâchez la pression sur la poignée lorsque vous êtes dans la position désirée. Cela bloque le système.

Tube d'aide à la bascule

Un des deux systèmes anti-basculer peut être utilisé en tant qu'assistance à la bascule du fauteuil permettant de franchir des trottoirs ou tous autres obstacles.

Tourner le système anti bascule en position basse (voir image). Placez



Bloquez toujours les roues lorsque vous entrez ou sortez du fauteuil. Les freins ne sont pas conçus pour ralentir le fauteuil dans une pente

vosre pied sur la partie droite du système anti-basculer. Appuyez vers le bas avec votre pied pendant que vous poussez vers le bas les poignées de poussée.

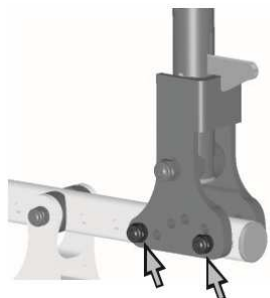
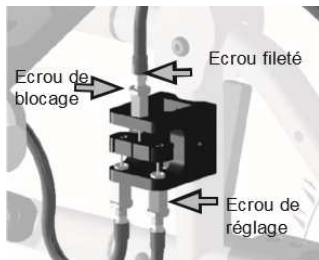

Réglages

Réglage du câble d'inclinaison d'assise

Au bout de chaque câble sont placés des écrous filetés, des écrous de réglage et des écrous de blocage. Si le système de blocage ne se déverrouille pas lorsque la poignée ou la pédale sont actionnées, dévissez l'écrou de blocage et dévissez l'écrou de réglage (sens inverse des aiguilles d'une montre). Si le système ne se bloque pas correctement, vissez l'écrou de réglage (sens horaire). Resserrez l'écrou de blocage.

Note : Les câbles doivent être réglés par un technicien qualifié.

Réglage des cannes de dossier

L'angle et la position des cannes de dossier peuvent être ajustés en positionnant les supports dans les trous pré-perçés du châssis

Accoudoirs escamotables/ verrouillable

Pour régler la hauteur des accoudoirs, dévissez et enlevez les vis et écrous maintenant le bras sur les cannes de dossier. Alignez les trous des bras avec ceux du dossier à la hauteur désirée. Fixez avec les vis et écrou.

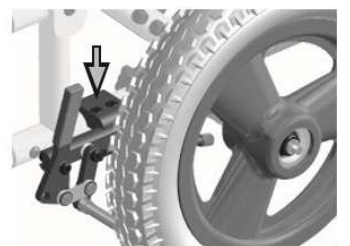

 **Les freins ne sont pas conçus pour ralentir le fauteuil dans une pente. Lorsque le fauteuil est l'arrêt, engager les freins correctement empêchera le fauteuil de tourner.**

Accoudoirs en « T »

Pour régler la hauteur des accoudoirs en "T", placez le levier vers le haut. Montez ou descendez l'accoudoir à la hauteur désirée et remplacez le levier en position de blocage

Réglage des fourches avant

Inter changer des roues avant peut être facilement fait avec les deux percages des fourches. Actuellement des roues de 3", 5", 6" et 7" sont proposées. Une fourche plus petite est utilisée pour les roues 3". Pour les régler, dévissez la vis et enlevez la roue. Changez la roue et/ou sa position plus haute ou plus basse dans les trous pré-perçés de la fourche. Remplacez la vis et serrez correctement.

Réglage du frein

Quand la roue arrière est déplacée il est important que le frein soit ajusté. Le réglage peut être effectué en dévissant les vis et en faisant

glisser l'ensemble du système le long du flanc jusqu'à ce que la roue soit bloquée lorsque le frein est en position blocage.

Réglage du palier de roue

La position de la roue arrière est le réglage le plus critique sur le fauteuil NXT. Le centre de gravité et la hauteur de l'assise sont déterminés par la position de cet élément.

Attention : Votre professionnel de santé doit vous aider dans le réglage de la position de la roue. La position de l'axe est déterminée par votre habileté et vos limites.

Le réglage du centre de gravité peut être effectué en bougeant la platine vers l'avant et vers l'arrière sur le châssis.

La hauteur d'assise et/ou l'angle en modifiant la position de l'axe en position haute ou basse.

Attention : Votre professionnel de santé doit vous aider dans le réglage de la position de la roue. La position de l'axe est déterminée par votre habileté et vos limites.

Attention : Le fauteuil devient moins stable lorsque l'axe est positionné vers l'avant. Plus la position est vers l'avant plus il est simple de basculer le fauteuil vers l'avant ou l'arrière. Placer l'axe vers l'arrière augmente la stabilité du fauteuil. Ce réglage vers l'arrière augmente l'effort nécessaire pour tourner.

Note: Un réglage de la roue avant doit être effectué pour correspondre en termes de hauteur et/ou de pente d'assise.

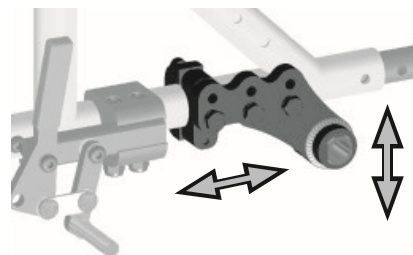



Réglage du système anti bascule

Hauteur

1. Enlever la vis et l'écrou du système anti bascule.
2. Montez ou descendez le système anti bascule jusqu'à la hauteur désirée (la hauteur recommandée est entre 3.5cm et 5 cm du sol)
3. Revisser la vis et l'écrou, serrez de façon sécuritaire.
4. Répétez cette procédure sur le système anti bascule à l'opposé.

Nettoyage

Il est important, pour des performances optimales de nettoyer et d'entretenir votre fauteuil NXT. Nous recommandons pour le nettoyage du châssis un mélange de savon et d'eau.

Maintenance

1. Avant d'utiliser votre fauteuil NXT correctement et en toute sécurité, un entretien régulier augmentera la durée de vie et l'efficacité de votre fauteuil.

Inspection de sécurité

Suivez les procédures d'entretien pour des performances optimales de votre fauteuil.

1. Vérifiez que le fauteuil roule droit.
2. Pneumatiques: vérifiez qu'ils n'ont pas de plat ni d'usure, et une pression suffisante.
3. Freins :
 - a. Vérifiez que les freins s'utilisent facilement.
 - b. Assurez-vous que les patins ne sont pas usés
 - c. Assurez-vous que les freins n'interfèrent pas pendant le roulage.
4. Assurez-vous que les vis soient correctement bloquées.

5. Roues : Assurez-vous que l'axe n'a pas de jeu. Tournez la roue. La roue doit tourner librement et s'arrêter doucement.

Conditionnement

Le NXT doit être plié et les roues arrière doivent être démontées. Nous conseillons de conserver le fauteuil à l'intérieur, dans un lieu sec et propre.

Tous les fauteuils NXT sont inspectés et réglés pour une utilisation immédiate au départ de l'usine. Ce guide de résolution de problèmes propose quelques suggestions concernant l'utilisation de votre fauteuil. Quelques points demandent plus d'investigation pour une réponse spécifique au problème. Une inspection complète, des vérifications de sécurité, et une maintenance régulière doivent être effectuées par des personnes qualifiées une fois par an. Tout problème doit être géré par votre distributeur local ou par le fournisseur.

Symptômes	Solutions
Le fauteuil va vers la droite :	Vérifiez que les roues avant touchent le sol simultanément. Vérifiez que la pression des pneumatiques est correcte et égale entre les deux roues
Le fauteuil va vers la droite :	Vérifiez que les roues avant touchent le sol simultanément. Vérifiez que la pression des pneumatiques est correcte et égale entre les deux roues

Virage et performances faibles:

Vérifiez que l'ensemble des vis et écrous sont serrés.

Vérifiez que la pression des pneumatiques est correcte et égale entre les deux roues

Caster flutter:

Vérifiez que l'ensemble des vis et écrous sont serrés.

Vérifiez que les roues avant touchent le sol simultanément

Vérifiez l'état de surface des roues avant

Grincements et bruits :

Vérifiez que l'ensemble des vis et écrous sont serrés.

Ballant sur le fauteuil :

Vérifiez que l'ensemble des vis et écrous sont serrés.

.

Félicitation pour l'achat de votre fauteuil NXT. A suivre un bref résumé auquel vous pouvez vous référer si vous avez une question. Pour mémoire : l'intégralité du manuel doit être lue avant l'utilisation du fauteuil. Pour toutes questions merci de contacter le service client Freedom Designs, Inc.

Note: bloquez toujours les roues avant chaque réglage du fauteuil.

Déplier le fauteuil NXT :

1. Placez les axes démontage rapide dans les roues et poussez vers l'intérieur du fauteuil jusqu'à ce que les boutons ressortent et que les roues soient sécurisées.
2. Appliquez une pression sur les croisillons et poussez vers le bas.
3. Descendez les accoudoirs relevables ou installez les accoudoirs amovibles
4. Installez les potences de repose-pieds
5. Baissez les palettes ou fixez la palette Monobloc
6. Installez les systèmes anti bascule en position haute ou basse.

Plier le fauteuil NXT:

1. Montez les palettes ou enlevez la palette monobloc.
2. Enlevez les potences de repose-pieds

3. Montez les accoudoirs relevables ou enlevez les accoudoirs amovibles
4. Tirez vers le haut la sangle nylon pour plier le fauteuil.
5. Appuyer sur le bouton d'axe à démontage rapide et enlevez les roues du fauteuil.

Axe à démontage rapide :

1. Débloquez les freins.
2. Tenez le châssis avec une main
3. Avec l'autre main, appuyez sur le bouton d'axe à démontage rapide
4. Tirez sur la roue, elle doit sortir facilement

Frein à pousser: bloquez la roue

1. Saisissez le levier de frein de la roue bloquée avec votre main
2. Poussez le levier jusqu'à ce qu'il soit bloqué

Frein à pousser, débloquez la roue

1. Saisissez le levier de frein de la roue bloquée avec votre main
2. Tirez le levier jusqu'à ce que la roue soit libre.

Numéro de série : votre fauteuil est unique. Il est identifié par un numéro de série situé sur le châssis avant gauche sous la forme

NXT-XXXXXX (XXXXXX sont des nombres identifiants le numéro de châssis)

CE Ce produit est conforme à la directive 93/42/ECC relative aux dispositifs médicaux. La date de lancement de ce produit est indiquée dans la déclaration de conformité CE.

Garantie

Freedom Design® garantit que ses fauteuils roulants sont exempts de défauts et parfaitement fonctionnels. La garantie couvre l'ensemble des vices et défauts démontrés imputables à une construction défectueuse, des matériaux de mauvaise qualité ou une malfaçon. Les réclamations au titre de la garantie auprès du fabricant peuvent uniquement être introduites par le distributeur et en aucun cas par l'utilisateur du produit. La garantie ne couvre pas l'usure normale, les conséquences d'une manipulation incorrecte ni la détérioration, le défaut d'entretien ou le montage ou la mise en service inappropriés par l'acheteur ou par un tiers, ni les défauts attribuables à des circonstances indépendantes de notre volonté. Les pièces d'usure ne sont pas couvertes par la garantie. La garantie est annulée si des modifications non autorisées sont apportées au produit et ne sont pas effectuées par le distributeur spécialisé ou si des accessoires ou des pièces de rechanges inappropriés sont utilisés. La garantie ne couvre pas les frais consécutifs à la correction d'un défaut, en

particulier les frais de transport et de déplacement, les coûts de mains d'œuvre, les frais divers, etc.

La durée de la garantie est de 24 mois.

De plus, les termes et conditions font partie des conditions générales spécifiques aux différents pays de vente du produit.

Représentant autorisé

Medical Devices & QA services

76, Stockport Road

Timperly, Cheshire WA15 7SN, UK

Fabricant

Freedom Designs, Inc.

2241 Madera road

Simi Valley, CA93065

United States of America

