

alber

Speed up your life

E-PILOT

Zuggerät für Rollstühle

Gebrauchsanweisung

DE

User manual

EN

Instructions d'utilisation

FR

Manual de instrucciones

ES

Istruzioni per l'uso

IT

Gebruiksaanwijzing

NL

Bruksanvisning

NO

Instruktionsbok

SE

Brugsvejledning

DK

Käyttöohjeet

FI

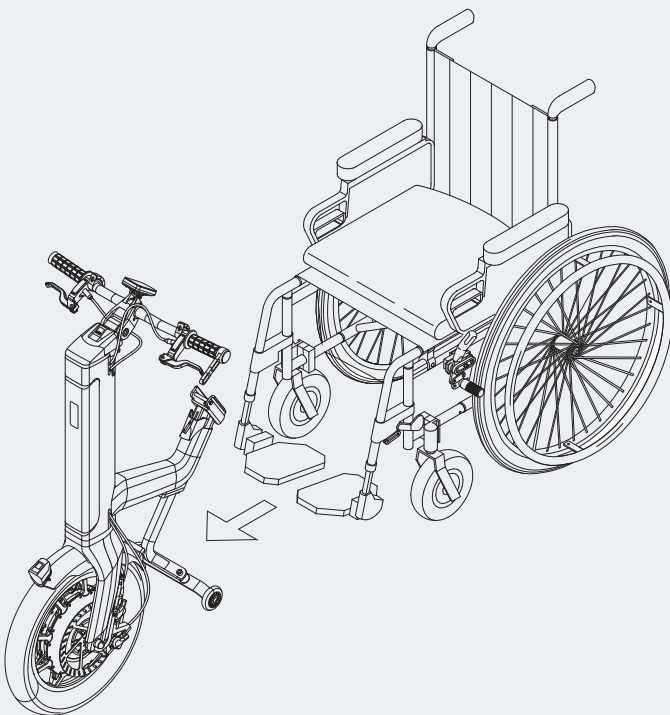

CE

Service Center (Deutschland)

Montag bis Donnerstag von

8.00 - 18.00 Uhr

Freitag von

8.00 - 16.00 Uhr

erreichbar unter

Telefon (0800) 9096-250

(gebührenfrei)

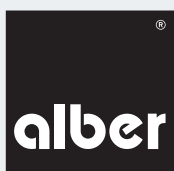

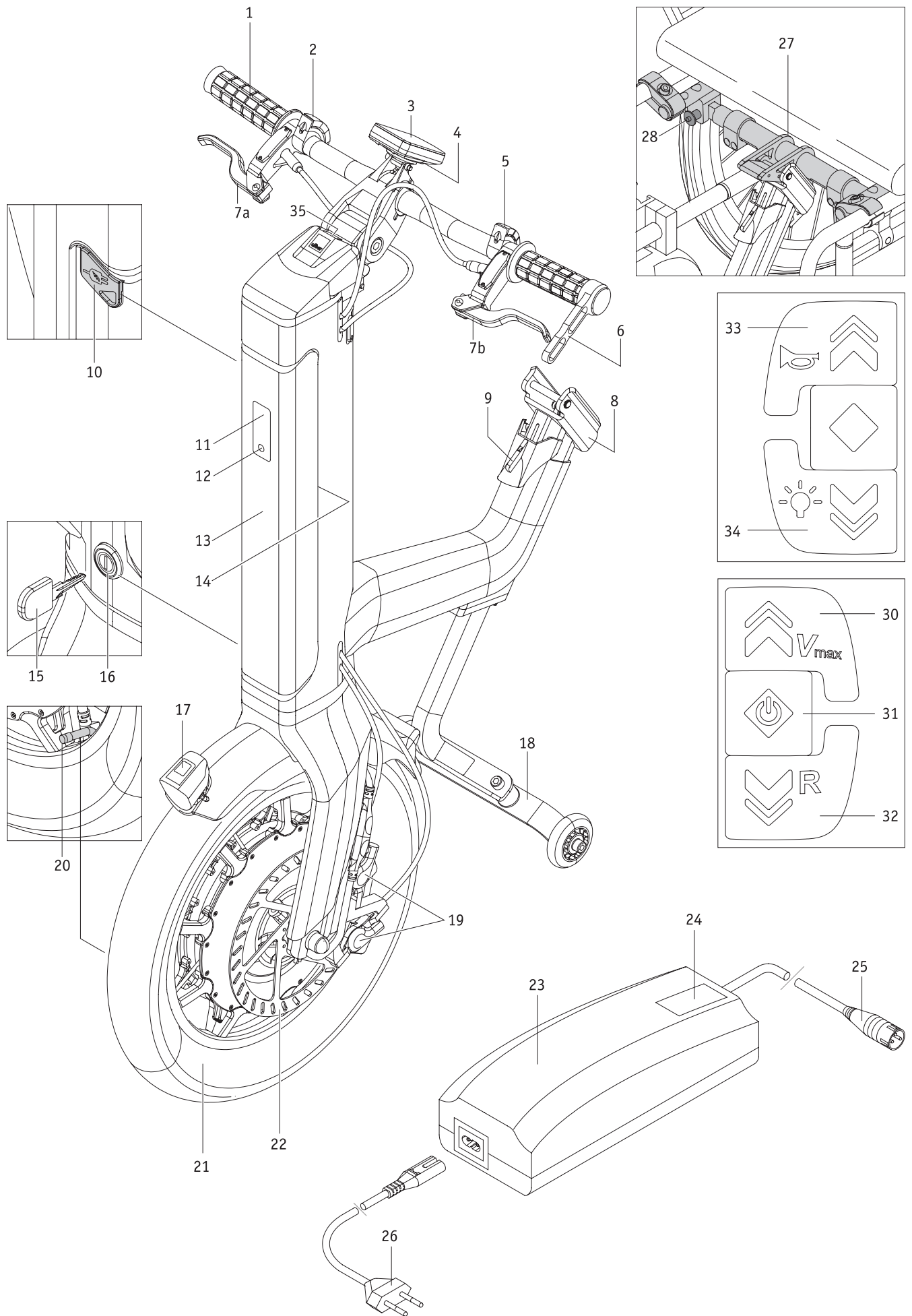

Abmessungen e-pilot

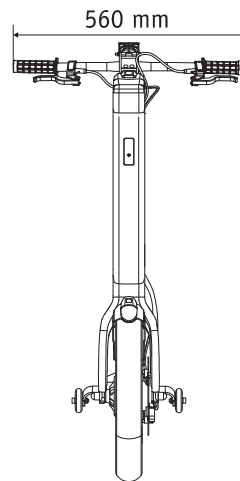
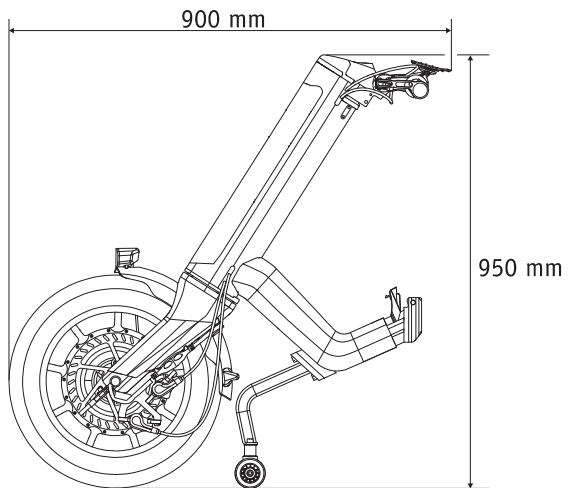

Abmessungen Akku-Pack

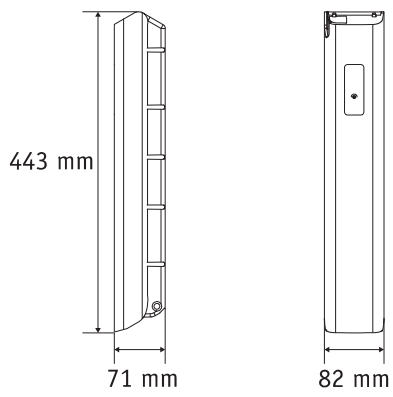

Indice

1. Introduzione	2	5. Guida	21
1.1 Indicazione di utilizzo	2	5.1 Accensione dell'e-pilot	21
1.2 Avvertenze di sicurezza importanti – da rispettare rigorosamente	2	5.2 Marcia in avanti	21
1.3 Uso previsto dell'e-pilot	2	5.3 Retromarcia	21
1.4 Avvertenze per l'utilizzo	2	6. Avvertenze di sicurezza e sui pericoli relativi alla guida con l'e-pilot	22
1.5 Spiegazione dei simboli	3	6.1 Avvertenze generali	22
1.6 Condizioni di utilizzo/luoghi d'impiego ammissibili	4	6.2 Addestramento alla guida	22
1.7 Dotazioni di serie	5	6.3 Avvertenze di sicurezza	23
1.8 Accessori opzionali	5	6.4 Ostacoli	25
1.9 Panoramica dei principali elementi	5	6.5 Luoghi e situazioni di pericolo	25
2. Messa in servizio	6	7. Messaggi di errore e avvertenze sul display	27
2.1. Aggancio dell'e-pilot alla sedia a rotelle	7	7.1 Messaggi di errore	27
2.2. Sgancio dell'e-pilot dalla sedia a rotelle	8	7.2 Avvertenze	28
2.3 Elementi di comando sul manubrio	9	8. Presa di ricarica USB	29
2.4 Pulsantiera per accensione/spegnimento e retromarcia	9	9. Luce	29
2.5 Manopola dell'acceleratore	10	10. Trasporto	30
2.6 Pulsantiera per segnale di avvertimento acustico e luce	10	10.1 e-pilot	30
2.7 Leve dei freni	10	10.2 Sedia a rotelle	30
2.8 Avvertenza di sicurezza sul bloccaggio e sullo sbloccaggio dei freni su salite e discese	11	11. Rimessaggio, cura, manutenzione e smaltimento	31
3. Pacco batterie	11	11.1 Rimessaggio	31
3.1 Indicatori del pacco batterie	12	11.2 Cura	31
3.2 Smontaggio del pacco batterie	12	11.3 Riutilizzo	31
3.3 Inserimento del pacco batterie	13	11.4 Manutenzione	31
3.4. Accensione del pacco batterie	13	11.5 Smaltimento	32
3.5 Ricarica del pacco batterie	14	12. Garanzie e responsabilità	32
3.5.1 Collegamento della spina di ricarica al pacco batterie	14	12.1 Garanzia per i vizi della cosa	32
3.5.2 Visualizzazione dello stato di carica sul display	14	12.2 Garanzia di durata	32
3.5.3 Messaggio di errore durante il processo di ricarica	14	12.3 Responsabilità	32
3.5.4 Avvertenze generali sulla ricarica del pacco batterie	15	13. Specifiche tecniche	33
3.5.5 Avvertenze di sicurezza sul caricabatterie e la ricarica	15	14. Etichette	34
3.5.6 Avvertenze di sicurezza per il pacco batterie	16	15. Comunicazioni inerenti alla sicurezza del prodotto	37
3.5.7 Conservazione del pacco batterie	16		
3.5.8 Avvertenze di sicurezza e sui pericoli relativi al trasporto e alla spedizione del pacco batterie	16		
4. Display	17		
4.1 Montaggio e smontaggio del display	17		
4.2 Porta USB sul display	17		
4.3 Menu del display	18		
4.3.1 Struttura dei menu (panoramica)	18		
4.3.2 Schermata Guida	19		
4.3.3 Impostazione dei livelli di velocità	19		
4.3.4 Indicatori del menu	20		



42.0001.4.99.01

Edizione: 2018-05-09

Il presente manuale d'uso è disponibile per il download nella versione attualmente valida nel nostro sito Internet all'indirizzo www.alber.de. Nel caso serva una versione stampata a caratteri più grandi, rivolgersi al Centro di assistenza clienti della ditta Alber.

1. Introduzione

1.1 Destinazione d'uso

L'e-pilot è un ausilio medico per utilizzatori attivi di sedia a rotelle, per la cui disabilità è stato prescritto l'utilizzo di una sedia a rotelle manuale. L'e-pilot è un dispositivo di trazione a motore elettrico installato su una sedia a rotelle manuale. Con questo dispositivo essa si trasforma in una sedia a rotelle elettrica, aumentando così sensibilmente la mobilità e la flessibilità dell'utilizzatore della stessa.

1.2 Avvertenze di sicurezza importanti – da rispettare rigorosamente

L'e-pilot è un dispositivo di trazione per sedie a rotelle. Per motivi di sicurezza, il suo utilizzo è riservato a persone che siano

- state istruite sul suo impiego,
- in grado di muovere e coordinare entrambe le mani o le braccia senza impedimenti significativi,
- mentalmente e fisicamente in grado di usare in sicurezza la sedia a rotelle con l'e-pilot applicato in tutte le condizioni di esercizio (ad esempio circolazione su strada) e che, in caso di guasto dell'e-pilot, siano in grado di frenare la sedia a rotelle e di arrestarla in maniera sicura.

Per i dispositivi nuovi, l'addestramento all'uso è parte integrante della fornitura e avviene, su appuntamento, ad opera del rivenditore autorizzato o di un rappresentante della Alber GmbH, senza alcun costo aggiuntivo.

Al rivenditore autorizzato ci si può rivolgere anche se non si è ancora in grado di utilizzare l'e-pilot con sicurezza.

In caso di anomalie tecniche è possibile consultare il rivenditore autorizzato o il Centro servizio clienti della Alber, telefono 0800 9096-250 (gratuito; valido soltanto nella Repubblica Federale tedesca).

- Durante il funzionamento dell'e-pilot devono essere rigorosamente rispettati i valori predefiniti del produttore della sedia a rotelle (ad esempio pendenza massima, pressione dell'aria nelle ruote, velocità massima e altro), nonché le istruzioni di funzionamento generali. Le indicazioni sui valori limite non devono essere superate in alcun caso.
- Inoltre è necessario evitare di transitare nelle vicinanze di forti campi elettrici interferenti.
- In rari casi il funzionamento dell'e-pilot può eventualmente interferire con altri dispositivi, come ad esempio le barriere antifurto dei grandi magazzini.
- Scale mobili e tapis roulant non possono essere percorsi con l'e-pilot.
- Durante le attività sportive eseguite sulla sedia a rotelle, come per esempio il sollevamento pesi o simili, si deve rimuovere l'e-pilot dalla sedia a rotelle.
- È vietato combinare l'e-pilot con accessori non autorizzati dalla Alber.

2



Non è consentita la messa in servizio dell'e-pilot prima di aver effettuato l'addestramento all'uso.

Contattare a questo proposito il rivenditore autorizzato o un rappresentante della ditta Alber.

La messa in servizio dell'e-pilot senza aver prima ricevuto un addestramento adeguato è considerato uso improprio, che comporta - tra le altre cose - il decadimento della garanzia. In caso di uso improprio sussiste il pericolo di danni alla salute.



I requisiti posti all'utilizzatore per l'impiego dell'e-pilot sono più elevati rispetto a quelli richiesti per l'uso manuale di una sedia a rotelle e richiedono pertanto un'attenzione particolare e l'osservanza di tutte le informazioni relative al funzionamento contenute nel presente manuale d'uso.

1.3 Uso previsto dell'e-pilot

L'e-pilot è un ausilio medico per utilizzatori attivi di sedia a rotelle, per la cui disabilità è stato prescritto l'utilizzo di una sedia a rotelle manuale. L'e-pilot è un dispositivo di trazione a motore elettrico installato su una sedia a rotelle manuale. Con questo dispositivo essa si trasforma in una sedia a rotelle elettrica, aumentando così sensibilmente la mobilità e la flessibilità dell'utilizzatore della stessa.

L'uso, il trasporto, la manutenzione e l'assistenza dell'e-pilot devono avvenire esclusivamente come indicato nel presente manuale d'uso.

L'e-pilot può essere montato e usato esclusivamente sulle sedie a rotelle elencate nel database supporti della ditta Alber.

Il modello viene scelto dal rivenditore autorizzato o dalla Alber stessa.

1.4 Avvertenze per l'utilizzo

Non devono essere montati accessori diversi da quelli approvati dalla Alber. Allo stesso modo non è consentita la modifica tecnica dell'e-pilot o dei relativi accessori.

Per l'uso dell'e-pilot devono essere assicurate le seguenti condizioni preliminari:

- Rispettare i dati, le istruzioni e le raccomandazioni contenuti nel presente manuale d'uso.
- Rispettare le informazioni sulla guida con l'e-pilot e le avvertenze di sicurezza e pericolo contenute nel capitolo 6
- L'uso dell'e-pilot è riservato esclusivamente alle persone istruite.
- L'e-pilot non deve essere stato modificato tecnicamente né dall'utilizzatore né da terzi.

Per persona istruita si intende chi sia stato addestrato, in maniera comprovabile, in relazione ai compiti ad esso affidati e ai possibili pericoli in caso di comportamento improprio e chi sia stato istruito sull'uso dell'e-pilot. Nel caso dell'e-pilot, costui è l'utilizzatore della sedia a rotelle sulla quale è montato l'e-pilot. L'addestramento è eseguito dal rivenditore specializzato o da un rappresentante della ditta Alber GmbH. È rigorosamente vietato l'uso dell'e-pilot da parte di utilizzatori non istruiti o non qualificati.

L'e-pilot deve essere impiegato soltanto per scopi non contrari all'uso previsto. Ciò riguarda soprattutto qualsiasi tipo di trasporto di carichi, come ad esempio il trasporto di oggetti d'uso comune o altre persone sulla sedia a rotelle.

Inoltre è vietato utilizzare l'e-pilot come azionamento per qualsiasi tipo di oggetti, dispositivi, macchine e mezzi di trasporto mobili (ad esempio biciclette modificate o monopattini).

Il rispetto dei dati relativi all'esecuzione degli interventi di manutenzione nonché il rispetto e l'osservanza delle avvertenze di sicurezza e di pericolo contenute nel presente manuale d'uso fanno anch'esse parte dell'uso previsto.

La Alber GmbH considera i seguenti casi uso improprio dell'e-pilot:

- utilizzo del dispositivo in maniera contraria alle istruzioni e raccomandazioni contenute nel presente manuale d'uso
- superamento dei limiti tecnici definiti nel presente manuale d'uso
- modifiche tecniche del dispositivo
- montaggio e uso di componenti e accessori non fabbricati od offerti da Alber.



Alber GmbH esclude qualsiasi responsabilità in caso di danni derivanti da un uso improprio dell'e-pilot e dei relativi accessori, da una manipolazione dell'e-pilot e dei relativi accessori da parte di persone non addestrate, dall'utilizzo dell'e-pilot e dei relativi accessori in maniera diversa da quanto indicato nelle istruzioni contenute nel presente manuale d'uso, soprattutto da quanto indicato nelle avvertenze di sicurezza e pericolo, nonché dal superamento dei limiti tecnici definiti nel presente manuale d'uso da parte dell'utente o di terzi.



Prima di mettere in servizio l'e-pilot familiarizzare con le avvertenze di sicurezza e di pericolo fornite nei singoli capitoli del presente manuale d'uso.

1.5 Spiegazione dei simboli

Nel presente manuale d'uso suggerimenti e avvertenze importanti sono contrassegnati come segue:



Avvertenza di suggerimenti e informazioni particolari.



Avvertimento di possibili pericoli per la sicurezza e l'incolumità fisica nonché avvertenze di possibili rischi di lesioni. Avvertimento di possibili problemi tecnici o danni.

Per prevenire lesioni alle persone e danni al prodotto, osservare tassativamente queste avvertenze o avvertimenti!

Le indicazioni nel presente manuale d'uso, come ad esempio "anteriore", "posteriore", "sinistra", "destra", ecc, sono da intendersi dalla prospettiva della persona che siede sulla sedia a rotelle.

Qui di seguito sono illustrati i simboli impiegati sulle etichette (vedere il capitolo 13) e in parte nel presente manuale d'uso.



L'e-pilot e il relativo caricabatterie off-board soddisfano quanto indicato nei capitoli applicabili della norma EN 12184 relativa alle sedie a rotelle a propulsione elettrica e soddisfano la direttiva CE sui dispositivi medici 93/42/CEE ancora in vigore. L'e-pilot è un dispositivo medico di classe I.



Per le avvertenze sullo smaltimento dell'e-pilot e dei relativi componenti, vedere il capitolo 7.4.



Proteggere il dispositivo dall'umidità.

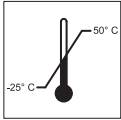

Indicazione dell'intervallo di temperatura in cui l'e-pilot o il pacco batterie può essere utilizzato.



Attenzione, osservare i documenti allegati.



Peso massimo della persona sostenibile dall'e-pilot: 100 kg



Indicazione della data di fabbricazione sull'etichetta di sistema



Nome e indirizzo del produttore del dispositivo (vedere il retro del presente manuale d'uso)

4



Classificazione di merce pericolosa (classe 9) sul cartone del pacco batterie
Consultare al riguardo anche il capitolo 3.5.8.

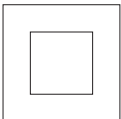

Isolamento di protezione / Classe dispositivo 2

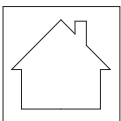

Non utilizzare all'aperto

1.6 Condizioni di utilizzo/luoghi d'impiego ammissibili

- Rispettare le avvertenze sulle condizioni di utilizzo ammissibili contenute nel manuale d'uso della sedia a rotelle su cui è installato l'e-pilot.
- Osservare assolutamente, oltre alle indicazioni relative all'e-pilot, anche quelle del produttore della sedia a rotelle (ad es. pendenza massima superabile, altezza massima ammissibile degli ostacoli, peso massimo dell'utilizzatore, velocità massima ecc.). Valgono sempre i valori più bassi!
- Le limitazioni delle condizioni di utilizzo ammissibili (ad es. pendenza massima superabile, altezza massima ammissibile degli ostacoli, peso massimo dell'utilizzatore ecc.) devono essere rispettate anche in caso di utilizzo dell'e-pilot!
- L'e-pilot deve essere utilizzato soltanto a temperature comprese tra -25 °C e +50 °C. Non esporre quindi l'e-pilot a fonti di calore (come ad es. radiazioni solari intense) in quanto in questo caso le superfici si possono riscaldare fortemente.
- Evitare il transito su terreni non battuti (ad es. ghiaia, sabbia, fango, neve, ghiaccio o pozzanghere profonde).
- Osservare in particolare le avvertenze di sicurezza e di pericolo a partire dal capitolo 3.



Quando l'e-pilot non viene utilizzato si raccomanda di non esporlo in maniera continua alla radiazione solare diretta. Il motore potrebbe infatti surriscaldarsi e, in casi estremi, non essere in grado di erogare la piena potenza. Se esposti a radiazioni solari intense, anche i componenti in plastica invecchiano più rapidamente.

1.7 Dotazioni di serie

- Dispositivo di trazione e-pilot
- Display
- Pacco batterie con chiave
- Caricabatterie
- Il presente manuale d'uso
- Istruzioni per l'uso del caricabatterie

Sulla sedia a rotelle deve essere presente un supporto speciale per installare l'e-pilot. In caso contrario, contattare direttamente il rivenditore autorizzato o una rappresentanza della Alber.

1.8 Accessori opzionali

- Montante base anteriore
- Montante base posteriore
- Shopping bag
- Portabevande
- Supporto Vario
- Borsa Compact
- Luce posteriore per maniglie di spinta
- Luce Supernova E3 pure
- Rotelle posteriori manuali complete (coppia), rinforzate
- Specchietti retrovisori
- Poggiamano manopola dell'acceleratore (ausilio di comando)

Si raccomanda di usare soltanto accessori originali della ditta Alber.

L'e-pilot è concepito in modo da fornire prestazioni ottimali quando viene utilizzato con accessori originali Alber. La Alber non risponde dei danni al prodotto o incidenti (come ad esempio incendi o simili) provocati da malfunzionamenti di accessori o ricambi non originali.

La garanzia non copre le riparazioni che si rendono necessarie a causa di malfunzionamenti di accessori non originali. Le riparazioni di questo tipo possono essere commissionate a pagamento.

1.9 Panoramica dei principali elementi

(vedere il disegno d'insieme nella copertina)

e-pilot

Manopola dell'acceleratore	1	Montante	18
Pulsantiera (multifunzione)	2	Freni (attivazione tramite le leve dei freni 7a/7b)	19
Display	3	Valvola	20
Supporto per display	4	Ruota	21
Pulsantiera per luci e avvisatore acustico	5	Disco del freno	22
Arresto leva del freno	6	Presa di ricarica USB	35
Leva del freno (destra)	7a		
Leva del freno (sinistra)	7b		
Alloggiamento per il supporto	8	Caricabatterie	
Meccanismo di sblocco	9	Caricabatterie	23
Presa di ricarica (con copertura)	10	Display	24
Display (indicatore di capacità)	11	Spina di ricarica	25
Tasto Info	12	Spina di rete	26
Pacco batterie	13		
Vano per il pacco batterie	14	Sedia a rotelle	
Chiave per il meccanismo di bloccaggio della batteria	15	Supporto	27
Meccanismo di bloccaggio della batteria	16	Quickpin	28
Luce	17	Sblocco del quickpin	29

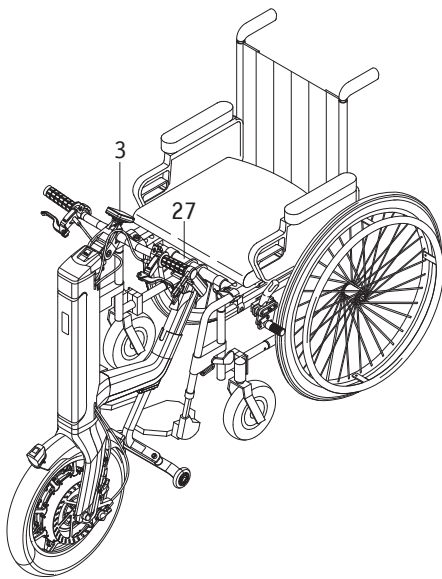

2. Messa in servizio

L'e-pilot e gli accessori eventualmente ordinati vengono montati sulla sedia a rotelle dalla Alber o dal rivenditore autorizzato; pertanto alla consegna il dispositivo è pronto per l'uso. Sulla parte inferiore della sedia a rotelle è presente un supporto [27] con il quale è possibile agganciare l'e-pilot alla sedia a rotelle (vedere il capitolo 2.1).

Alla consegna dell'e-pilot, il rivenditore autorizzato o un rappresentante della Alber vi spiegherà l'uso del sistema e le funzioni degli accessori eventualmente ordinati. Vi consegnerà anche il presente manuale d'uso, che oltre alle informazioni tecniche contiene anche importanti istruzioni per la guida.

Il display [3] dell'e-pilot è impostato di fabbrica sulla lingua inglese e può essere impostato sulla lingua desiderata da voi stessi o dal vostro rivenditore autorizzato (vedere il capitolo 4.3.4).

Date le disposizioni per il trasporto in vigore, al momento della consegna il pacco batterie è caricato solo fino a massimo il 30%. Per questo motivo deve essere completamente caricato prima della prima guida (vedere capitolo 3.5).



Prima della messa in servizio dell'e-pilot leggere il presente manuale d'uso, in particolare le avvertenze di sicurezza e di pericolo, nonché i documenti forniti relativi a caricabatterie e pacco batterie. In caso di domande, rivolgetevi pure al vostro rivenditore autorizzato.



Il montaggio del supporto [27] sulla sedia a rotelle deve essere eseguito soltanto da Alber o dai rivenditori autorizzati della Alber.



Controllare periodicamente che il supporto [27] sia ancora saldamente avvitato alla sedia a rotelle. Se i collegamenti a vite sono allentati o addirittura svitati, farli riavvitare da un rivenditore autorizzato.



Controllare periodicamente la funzionalità dei freni dell'e-pilot e della sedia a rotelle. Se non funzionano perfettamente, non è consentita la messa in servizio dell'e-pilot.

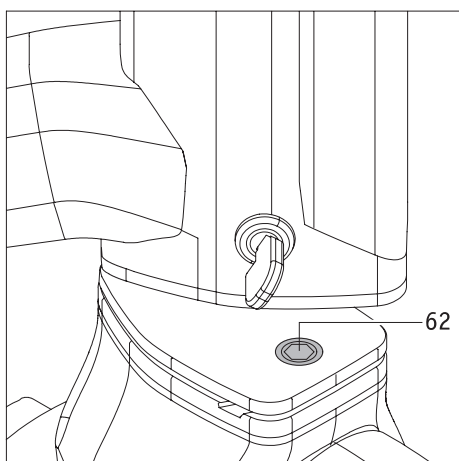
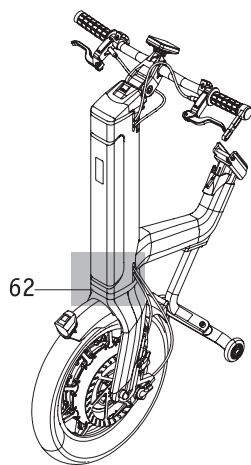

Avvertenza importante per i portatori di pace-maker



Sulla forcella della ruota è presente un magnete [62]. I portatori di pace-maker devono mantenere una distanza minima tra il dispositivo impiantato e il magnete di 20 centimetri per evitare eventuali interferenze e quindi danni alla salute.

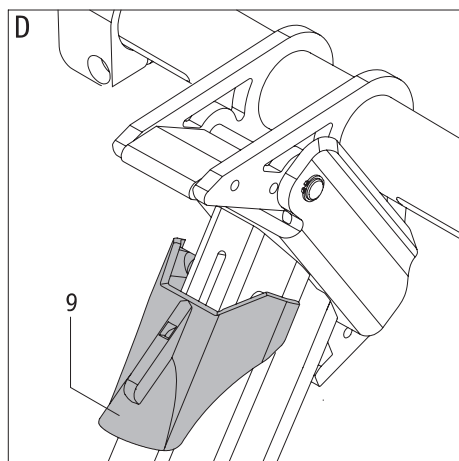
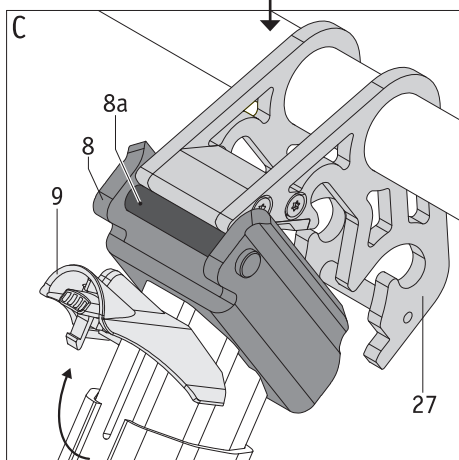
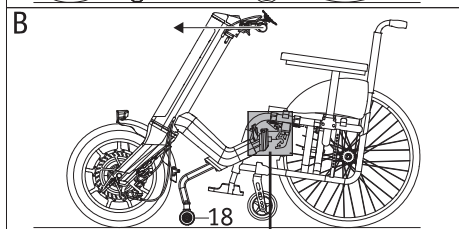
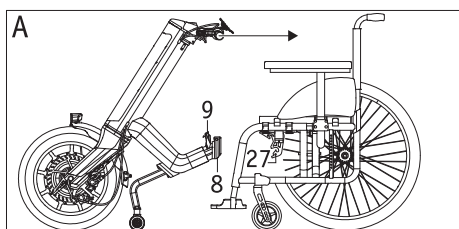

2.1. Aggancio dell'e-pilot alla sedia a rotelle

Per agganciare l'e-pilot alla sedia a rotelle procedere come segue:

- Tirare i freni di stazionamento della sedia a rotelle.
 - Accertarsi che l'e-pilot non sia inserito. Le seguenti operazioni devono essere eseguite soltanto con l'e-pilot disinserito!
 - Se necessario: aprire il meccanismo di sblocco [9] dell'e-pilot tirandolo verso l'alto (vedere immagine C).
 - Tirare verso di sé in linea retta l'e-pilot tramite le impugnature (immagine A) fino a che la barra trasversale [8a] del supporto [8] non è direttamente a contatto con il supporto [27] della sedia a rotelle (vedere immagine C).
 - Avvicinare quindi ulteriormente a sé l'e-pilot. Se questa procedura viene eseguita correttamente è possibile udire chiaramente un "clic" non appena i due supporti [8 e 27] sono collegati. Durante questa operazione si noterà che la ruota [21] dell'e-pilot si solleva leggermente e si riabbassa al suolo non appena i due supporti si incastrano.
 - Poggiare la schiena sullo schienale e allontanare da sé l'e-pilot agendo sulle impugnature (vedere immagine B).
- Durante questa operazione le ruote anteriori della sedia a rotelle e il montante dell'e-pilot si sollevano leggermente e i due supporti [8 e 27] vengono collegati in maniera fissa. Allo stesso modo il meccanismo di sblocco [9] si abbassa automaticamente, si incastra e blocca così il meccanismo (vedere immagine D).
- **Se il meccanismo di sblocco [9] non si abbassa automaticamente: abbassare manualmente il meccanismo di sblocco [9] e assicurarsi che si incastri (vedere immagine D).**
 - Controllare che sedia a rotelle ed e-pilot siano collegati assieme in maniera fissa. Non deve essere possibile allontanare (scollegare) l'e-pilot dalla sedia a rotelle.
 - Se l'e-pilot è collegato correttamente alla sedia a rotelle è possibile sbloccare i freni di stazionamento della sedia a rotelle e guidare.



Per l'aggancio, l'e-pilot deve essere assolutamente disinserito. L'aggancio non deve avvenire mai con l'e-pilot inserito.



Eseguire sempre la procedura di aggancio in maniera completa prestando la massima attenzione (senza venire disturbati da telefonate, persone, ecc.).



Se il meccanismo di sblocco [9] non si abbassa automaticamente (immagine D) durante l'aggancio, contattare il rivenditore autorizzato e far controllare la posizione del supporto [27].



È consentito utilizzare l'e-pilot soltanto con meccanismo di sblocco [9] chiuso (abbassato e incastrato) (vedere immagine D).

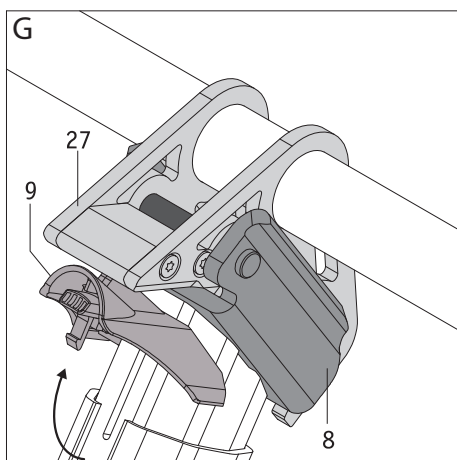
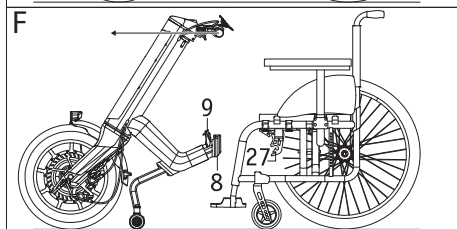
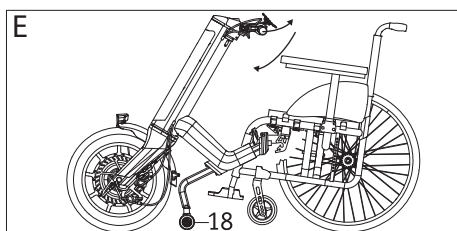

2.2. Sgancio dell'e-pilot dalla sedia a rotelle

Per sganciare l'e-pilot dalla sedia a rotelle procedere come segue:

- Tirare i freni di stazionamento della sedia a rotelle.
- Accertarsi che l'e-pilot non sia inserito. Le seguenti operazioni devono essere eseguite soltanto con l'e-pilot disinserito!
- Sollevare il meccanismo di sblocco [9] dell'e-pilot (vedere immagine G).
- Allontanare l'e-pilot da sé spingendolo fino a che non è possibile udire nettamente un clic.
- Avvicinare quindi a sé l'e-pilot fino a che le ruote anteriori della sedia a rotelle non poggiano a terra.
- Premere contemporaneamente l'e-pilot verso il basso e leggermente in avanti. I due supporti [8 e 27] vengono scollegati e al contempo le ruote anteriori della sedia a rotelle vengono abbassate a terra.
- A questo punto è possibile fermare la sedia a rotelle e l'e-pilot. Bloccare i freni dell'e-pilot (vedere capitolo 2.7) per impedirne lo spostamento accidentale.



Per lo sgancio, l'e-pilot deve essere assolutamente disinserito. Lo sgancio non deve avvenire mai con l'e-pilot inserito.



Eseguire sempre la procedura di sgancio in maniera completa prestando la massima attenzione (senza venire disturbati da telefonate, persone, ecc.).



Se il meccanismo di sblocco [9] è stato sollevato, i collegamenti meccanici tra e-pilot e sedia a rotelle (supporti [8] e [27]) sono sbloccati. In questo stato basta un semplice colpo per separare completamente i due componenti. Pertanto viene fatto esplicitamente divieto di guidare con l'e-pilot una volta sollevato il meccanismo di sblocco [9].

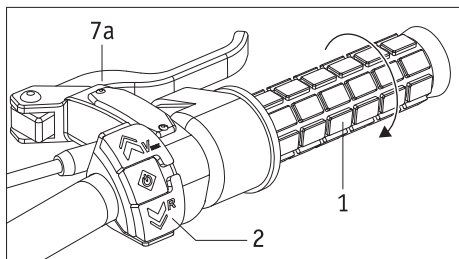

2.3 Elementi di comando sul manubrio

Sul lato destro del manubrio (dalla prospettiva dell'utilizzatore della sedia a rotelle) si trovano

- la manopola dell'acceleratore [1]
- la pulsantiera [2] per accensione/spengimento, livelli di velocità per la marcia avanti, retromarcia, preselezione della velocità massima e comandi del menu
- la leva del freno [7a] di uno dei freni [19]

Sul lato destro del manubrio si trovano

- la pulsantiera [5] per luci e avvisatore acustico
- la leva del freno [7b] del secondo freno [19]
- il bloccaggio [6] della leva del freno [7b].

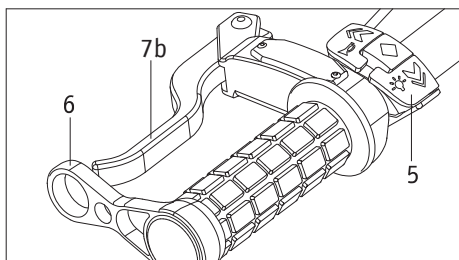

Ad eccezione delle due leve dei freni [7a, 7b], per utilizzare gli elementi di comando è necessario che il pacco batterie sia acceso (vedere il capitolo 3.4).

Nei capitoli che seguono vengono descritte le funzioni dei singoli elementi di comando.

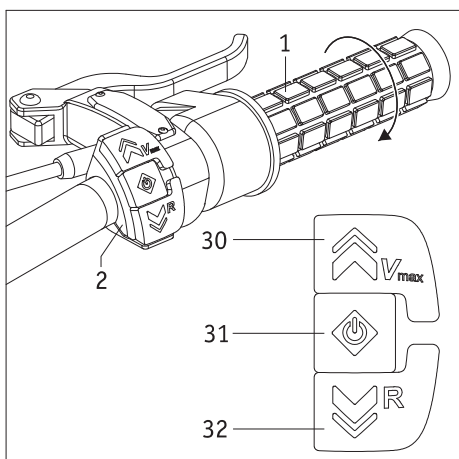

2.4 Pulsantiera per accensione/spengimento e retromarcia

Gli elementi di comando della pulsantiera [2] hanno più funzioni.

Con il pacco batterie inserito ma con l'e-pilot disinserito

- Con l'e-pilot disinserito, la pulsantiera [2] è inattiva.
- Premendo il pulsante [31] viene inserito l'e-pilot. Nel display [3] vengono interrogati, uno dopo l'altro, alcuni parametri (vedere a riguardo anche il capitolo 4.3).



Durante l'accensione e l'interrogazione dei parametri non premere né i pulsanti [30] o [32], né la manopola dell'acceleratore [1]. In caso contrario può aver luogo uno spegnimento di sicurezza.

Con l'e-pilot inserito con la sedia a rotelle ferma

- Nel display [3] viene continuamente mostrata la schermata Guida, nella quale sono riportati vari parametri di guida (vedere il capitolo 4.3.2).
- È possibile preselezionare la velocità massima da raggiungere soltanto con il pulsante [30] (vedere il capitolo 4.3.3). **Non utilizzare mai il pulsante [32] per selezionare la velocità perché con questo pulsante viene attivata la retromarcia!**
- Quando viene ruotata la manopola dell'acceleratore [1] l'e-pilot si sposta sempre in avanti. Per la retromarcia deve essere rilasciata la manopola dell'acceleratore [1] e premuto il pulsante [32]. La modalità di retromarcia è attiva finché non viene rilasciato il pulsante [32].
- Tenendo premuto per circa 3 secondi il pulsante [31], si passa dalla schermata Guida al menu. Per navigare nel menu utilizzare i pulsanti [30] e [32]. Per informazioni sui parametri del menu consultare il capitolo 4.3.4.
- Se l'e-pilot non viene utilizzato per un lasso di tempo di un'ora, il sistema di disinserisce automaticamente da sé. Per rimettere in funzione l'e-pilot deve essere premuto nuovamente il pulsante [31].

Durante la guida

- Premendo il pulsante [30] è possibile preselezionare la velocità massima da raggiungere anche durante la guida (vedere il capitolo 4.3.3).
- Per procedere in retromarcia, è necessario che l'e-pilot sia fermo.



Per la selezione della velocità massima utilizzare soltanto il pulsante [30]. Non utilizzare mai il pulsante [32] per selezionare la velocità perché con questo pulsante viene attivata la retromarcia! In questo caso sussiste il pericolo che l'e-pilot cambi in maniera incontrollata il senso di marcia con conseguente pericolo di infortuni.

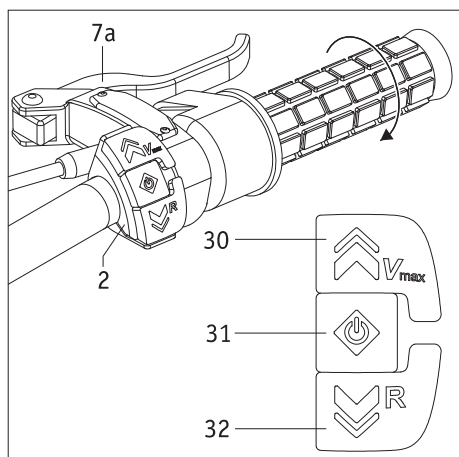

2.5 Manopola dell'acceleratore

Per la modalità di guida utilizzare gli elementi di comando sul lato destro del manubrio.

- Premere per circa 2 secondi il pulsante [31] sulla pulsantiera [2]. Durante questa operazione non deve essere utilizzata la manopola dell'acceleratore [1].
- L'e-pilot viene ora inserito e la modalità di guida preselezionata (vedere il capitolo 4.3.4 "Modalità di guida") viene mostrata sul display [3].
- Ruotare la manopola dell'acceleratore [1] in senso orario per iniziare la guida.



Prima del primo utilizzo dell'e-pilot leggere le informazioni sulla guida e le avvertenze di sicurezza e di pericolo (tutte contenute nel capitolo 6)

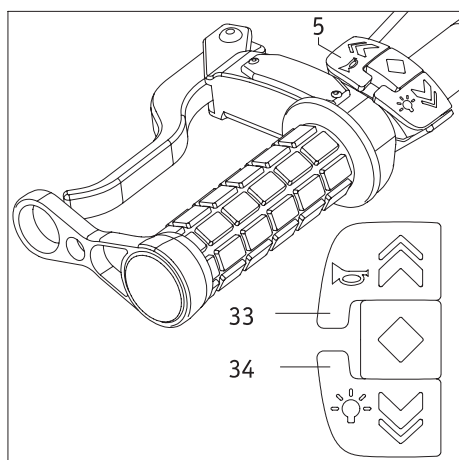

2.6 Pulsantiera per segnale di avvertimento acustico e luce

Alla pulsantiera [5] sono assegnate 2 funzioni che possono essere attivate sia con l'e-pilot fermo (e pacco batterie [13] acceso) che durante la marcia.

- Premendo il pulsante [33] viene emesso un segnale di avvertimento acustico. Il segnale cessa non appena viene rilasciato il pulsante.
- Premendo il pulsante [34] si accende o si spegne la luce [17]. Osservare a questo proposito anche le avvertenze aggiuntive contenute nel capitolo 9, dato che sulla luce è presente un ulteriore pulsante di accensione e spegnimento.

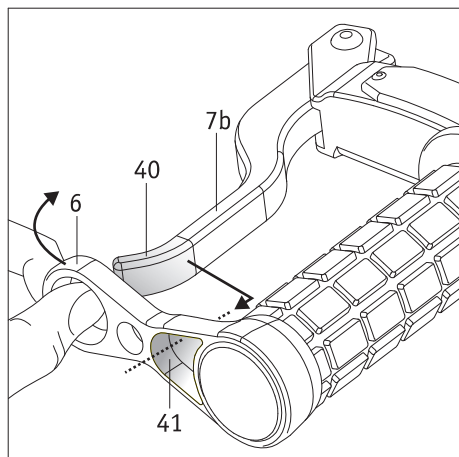

2.7 Leve dei freni

In caso di stazionamento la ruota [1] dell'e-pilot non è bloccata automaticamente ma è mobile. Per impedire lo spostamento involontario dell'e-pilot e della sedia a rotelle a esso collegata devono essere attivati i freni sulla ruota con le apposite leve [7a sul lato destro del manubrio, 7b sul lato sinistro] a ogni arresto.

Bloccaggio della leva del freno

In caso di arresto prolungato, è possibile bloccare in maniera costante la leva del freno [7b] presente sul lato sinistro del manubrio con l'elemento di bloccaggio [6].

- Tirare in avanti l'elemento di bloccaggio [6] con il pollice.
- Portare l'apertura [41] oltre l'estremità [40] della leva del freno.
- Quando l'estremità [40] della leva del freno è completamente nella leva [41] è possibile rilasciare delicatamente (non a scatti!) l'elemento di bloccaggio [6]. La leva del freno viene tirata in direzione dell'impugnatura e in questo modo aziona automaticamente il freno [19] della ruota.
- Tirare inoltre i freni della sedia a rotelle.

La sedia a rotelle e l'e-pilot sono ora bloccati per impedirne lo spostamento involontario.

Sbloccaggio della leva del freno

- Tirare in avanti l'elemento di bloccaggio [6] con il pollice.
- Sfilare l'apertura [41] dall'estremità della leva del freno [7a] in modo che l'estremità sia libera e il freno sbloccato.
- Solo una volta fatto ciò, sbloccare i freni della sedia a rotelle.

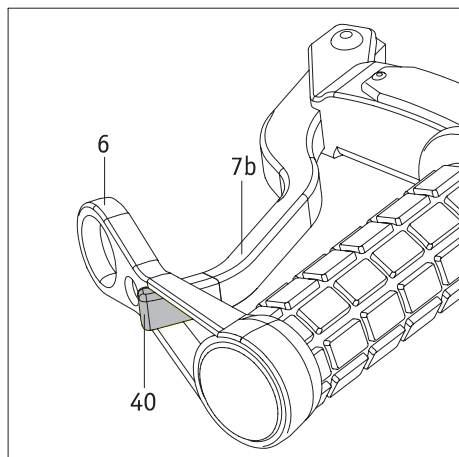

2.8 Avvertenza di sicurezza sul bloccaggio e sullo sbloccaggio dei freni su salite e discese

Evitare per quanto possibile di arrestare il mezzo su salite e discese.

Se l'arresto è indispensabile, si richiede particolare prudenza per evitare lo spostamento involontario dell'e-pilot e della sedia a rotelle. In questi casi rispettare le seguenti avvertenze di sicurezza.

Arresto breve

- Frenare l'e-pilot fino all'arresto con entrambe le leve dei freni [7a/7b] e dopo l'arresto non rilasciare le leve. In questo modo i freni [19] rimangono tirati.
- Per ripartire dopo l'arresto deve essere rilasciata lentamente la leva del freno [7b] sul lato sinistro del manubrio, riprendendo la guida ruotando contemporaneamente la manopola dell'acceleratore [1].

Arresto prolungato

- Frenare l'e-pilot fino all'arresto con entrambe le leve dei freni [7a/7b].
- Non rilasciare una delle due leve dei freni [7a o 7b] ma lasciarla premuta e tirare i freni sulla sedia a rotelle.
- Se i freni della sedia a rotelle sono tirati:
bloccare la leva del freno [7b] presente sul lato sinistro del manubrio come descritto nel capitolo 2.7.

Avvio dopo un arresto prolungato

- Sbloccare i freni della sedia a rotelle.
- Tirare prima la leva del freno [7a] e sbloccare quindi l'elemento di bloccaggio della leva del freno [7b].
- Tirare manualmente la leva del freno [7b].
- Rilasciare lentamente la leva del freno [7b] e riprendere la guida ruotando contemporaneamente la manopola dell'acceleratore [1].



In generale a ogni arresto prolungato, deve essere bloccata la leva del freno [7b] e devono essere tirati i freni della sedia a rotelle.

Ciò vale soprattutto in salita e in discesa.

In questo modo si impedisce il pericolo di spostamento involontario.



In caso di arresto prolungato su salite e discese:

Se possibile, parcheggiare l'e-pilot e la sedia a rotelle in senso trasversale rispetto alla salita o alla discesa e tirare tutti i freni.



Se l'e-pilot non è più collegato alla sedia a rotelle, deve essere bloccato il freno con la leva del freno [7b]

3. Pacco batterie

Prima di mettere in servizio l'e-pilot nonché prima di cominciare il processo di ricarica leggere e osservare le informazioni e avvertenze generali, nonché le avvertenze di sicurezza e di pericolo nei capitoli 3.5.4 - 3.5.6. Omissioni nel rispetto delle avvertenze di sicurezza e delle istruzioni possono danneggiare il prodotto o avere come conseguenza scosse elettriche, incendi e/o ferite gravi. Il pacco batterie agli ioni di litio contiene sostanze chimiche che, in caso di inosservanza delle avvertenze di sicurezza qui riportate, possono causare reazioni pericolose. La Alber GmbH declina qualunque responsabilità per i danni derivanti dal mancato rispetto delle avvertenze generali e di sicurezza.



Date le disposizioni per il trasporto in vigore, al momento della consegna il pacco batterie è caricato solo fino a massimo il 30%.

Per questo motivo deve essere completamente caricato prima della prima guida (vedere capitolo 3.5).

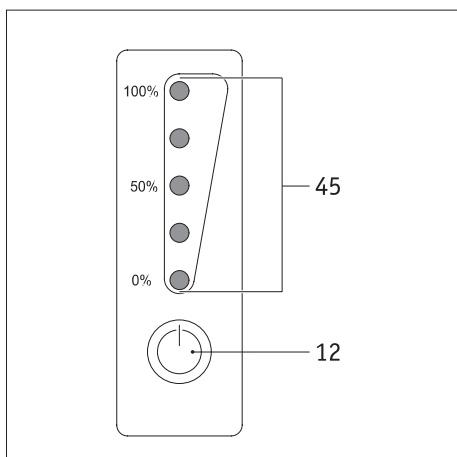

3.1 Indicatori del pacco batterie

Sulla parte anteriore del pacco batterie è presente il display con il pulsante [12] e l'indicatore LED [45].

Pulsante 12

Il pulsante [12] ha le seguenti funzioni

- “risveglio” del pacco batterie (vedere il capitolo 3.4)
- indicazione della capacità residua del pacco batterie (come descritto a continuazione)

Capacità del pacco batterie

È possibile visualizzare la capacità residua attuale della batteria tramite i LED [45].

La visualizzazione viene attivata premendo il pulsante [12].

Legenda:

- 5 LED accesi – pacco batterie carico al 100%.
- 4 LED accesi - capacità residua dall'80 al 99%
- 3 LED accesi - capacità residua dal 60 al 79%
- 2 LED accesi - capacità residua dal 40 al 59%
- 1 LED acceso - capacità residua dal 20 al 39%
- 1 LED lampeggiante - capacità residua massima 19%

Si raccomanda assolutamente di non affrontare percorsi lunghi senza aver prima ricaricato il pacco batterie.

La capacità del pacco batterie viene mostrata anche sul display [3] presente sul manubrio dell'e-pilot.

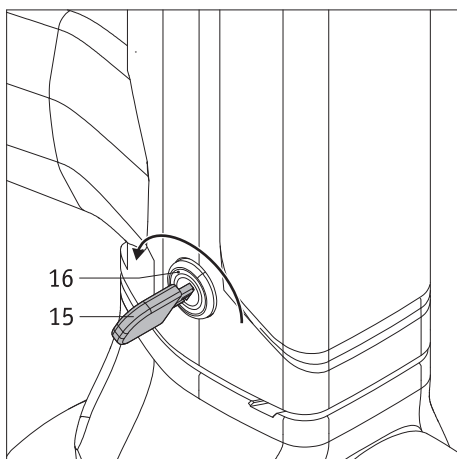

3.2 Rimozione del pacco batterie

Normalmente, il pacco batterie [13] rimane sempre montato sull'e-pilot. Nel caso debbano essere smontate (ad esempio per il trasporto), procedere nel seguente modo:

- Inserire la chiave [15] nel meccanismo di bloccaggio della batteria [16].
- Aprire il meccanismo di bloccaggio della batteria [16] ruotando la chiave [15] verso di sé (in direzione quindi dell'utilizzatore della sedia a rotelle).
- Allontanare prima di tutto la parte inferiore del pacco batterie [13] dal vano [14] e rimuoverlo completamente tirandolo verso il basso.
- Poggiare il pacco batterie [13] in un punto adeguato (vedere a riguardo anche le avvertenze specifiche contenute nel capitolo 3.5.7).
- Girare leggermente la chiave [15] in avanti (allontanandola quindi dall'utilizzatore della sedia a rotelle) e rimuoverla.

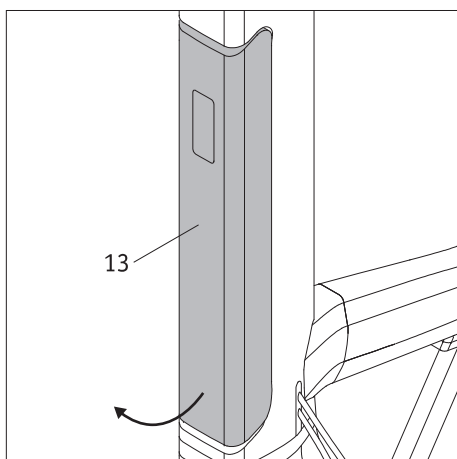

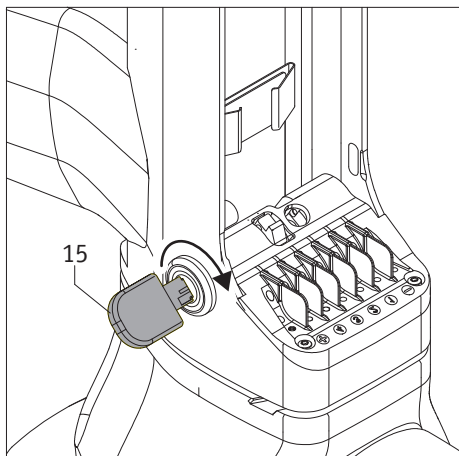

3.3 Inserimento del pacco batterie

Se è stato rimosso, il pacco batterie [13] deve essere reinserito nel vano batterie [14] prima di rimettere in servizio l'e-pilot.

- Ruotare la chiave [15] in avanti
- Inserire il pacco batterie [13] come mostrato nel disegno seguente, inclinandolo e guidandolo verso l'alto nel vano batterie [14]. Abbassare quindi l'estremità inferiore fino all'inserimento nel vano batterie [14]. Il pacco batterie deve innestarsi in maniera udibile.
- Se il pacco batterie non si è innestato correttamente: controllare se la chiave [15] è stata ruotata in avanti e premere ancora una volta con forza sul pacco batterie fino a che non si innesta nel vano batterie [14].
- Non deve essere possibile estrarre il pacco batterie dal vano batterie [14].
- Si consiglia di rimuovere la chiave [15] dal meccanismo di bloccaggio per impedire la rimozione indesiderata del pacco batterie (ad esempio in caso di furto).

Con queste poche operazioni l'e-pilot è nuovamente pronto a funzionare.

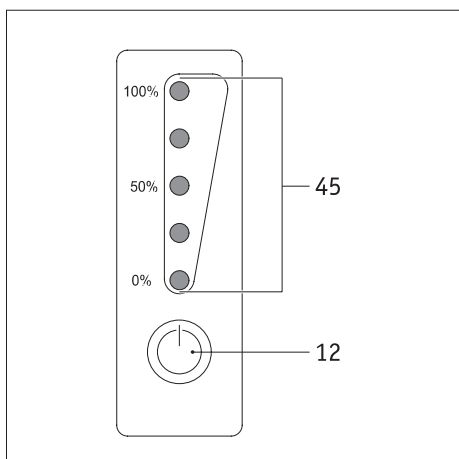
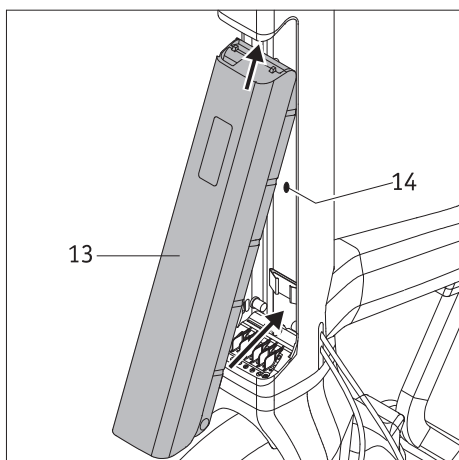

3.4. Accensione del pacco batterie

Se l'e-pilot non è stato messo in servizio per più di 24 ore, il pacco batterie si porta automaticamente nella cosiddetta modalità "sleep" per risparmiare energia. Per attivare il pacco batterie, premere brevemente il tasto Info [12] sul display del pacco batterie.

- Se il pacco batterie è attivato, i LED [45] mostrano lo stato di carica attuale.
- Se nessuno dei LED [45] è acceso, è necessario ricaricare il pacco batterie (vedere il capitolo 3.5)

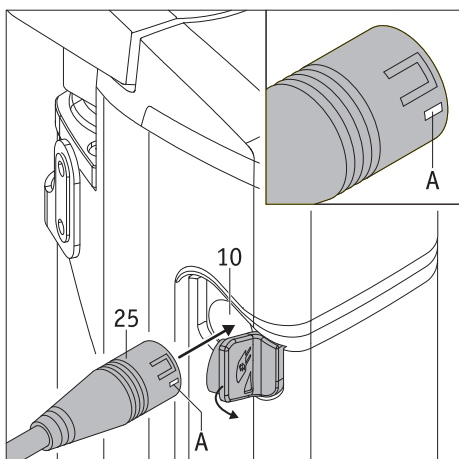

3.5 Ricarica del pacco batterie

Il pacco batterie può essere ricaricato sia se installato sull'e-pilot sia se rimosso. Prima di iniziare a ricaricare il pacco batterie [13] leggere le avvertenze relative alla procedura di ricarica contenute nei capitoli 3.5.4 - 3.5.6 ed eseguire la procedura di ricarica come indicato nelle istruzioni e nelle avvertenze presenti nelle istruzioni per l'uso del caricabatterie fornite a parte.

3.5.1 Collegamento della spina di ricarica al pacco batterie

- Rimuovere la copertura di gomma dalla presa di ricarica [10].
- Collegare la spina di ricarica [25] alla presa di ricarica [10]. La tacca bianca sulla spina di ricarica (posizione [A] nel grafico qui accanto) è rivolta in avanti.
- Eseguire la ricarica.
- Una volta caricato il pacco batterie, scollegare la spina di ricarica [25] dalla presa di ricarica [10] e la spina di rete [26] dalla rispettiva presa.
- Riapplicare la copertura di gomma sulla presa di ricarica [10].

3.5.2 Visualizzazione dello stato di carica sul display

I cinque LED dell'indicatore [45] mostrano lo stato di carica del pacco batterie già non appena inizia il processo di ricarica. Ogni LED corrisponde a circa il 20% di capacità. Se la capacità della batteria è inferiore al 19% il primo LED lampeggia. Con la batteria completamente carica tutti e cinque i LED sono accesi con luce fissa.

LED	Stato di carica
☀ ○ ○ ○ ○	0 - 19 %
● ☀ ○ ○ ○	20 - 39 %
● ● ☀ ○ ○	40 - 59 %
● ● ● ☀ ○	60 - 79 %
● ● ● ● ☀	80 - 99 %
● ● ● ● ●	100 %

3.5.3 Messaggio di errore durante il processo di ricarica

Se durante il processo di ricarica si verifica un errore, il LED rosso [23] del caricabatterie lampeggia e il LED verde è spento. Controllare

- se la spina di rete [26] del caricabatterie è correttamente collegata a una presa di rete conduttrice di corrente
- se la spina di ricarica [25] del caricabatterie è correttamente collegata al pacco batterie

Se non si riesce ad eseguire il processo di ricarica e il LED rosso sul caricabatterie continua a lampeggiare, è presente un errore grave. Terminare il processo di ricarica e contattare immediatamente il proprio rivenditore autorizzato.



Durante la ricarica può essere acceso l'e-pilot ma non è possibile guidare.



Se il pacco batterie è posizionato nell'e-pilot durante la ricarica, spegnere il sistema prima di iniziare la ricarica. Bloccare inoltre l'e-pilot con l'elemento di bloccaggio [6] della leva del freno [7b] e la sedia a rotelle con i freni di stazionamento per impedire lo spostamento involontario.



Se l'e-pilot non viene utilizzato per tempi lunghi (più di un giorno) il pacco batterie non deve rimanere continuamente nel caricabatterie. Prima di mettersi in marcia, controllare sempre lo stato di carica del pacco batterie. Prima di mettersi in marcia dovrebbe essere completamente carico.



Ricaricare sempre completamente il pacco batterie. Interrompere la procedura di ricarica soltanto in caso di emergenza.

3.5.4 Avvertenze generali sulla ricarica del pacco batterie

- Non ricaricare il pacco batterie in presenza oppure nelle vicinanze di liquidi o gas infiammabili.
- Nel caso (poco probabile) di un surriscaldamento o un incendio del pacco batterie, questo non deve mai venire a contatto con acqua o altri liquidi. I produttori di batterie raccomandano l'estinzione con sabbia come unico agente estinguente appropriato.
- Non eseguire mai la ricarica in ambienti in cui possa formarsi umidità sul pacco batterie.
- Eseguire la ricarica con la sedia a rotelle posizionata in una postazione grande almeno il doppio dell'ingombro della sedia a rotelle. L'area deve essere sufficientemente ventilata per impedire l'accumulo di gas esplosivi.
- Durante la ricarica possono formarsi gas esplosivi. Tenere la sedia a rotelle e il caricabatterie lontano da fonti di ignizione quali fiamme e scintille.
- Non ricaricare mai il pacco batterie in presenza di temperature inferiori a 0 °C o superiori a 45 °C.

3.5.5 Avvertenze di sicurezza sul caricabatterie e la ricarica

- Il sistema deve essere spento prima di iniziare la procedura di ricarica. Se il pacco batterie viene caricato direttamente sull'e-pilot, bloccare il dispositivo (ed eventualmente la sedia a rotelle sulla quale è installato) con i freni per impedirne lo spostamento involontario!
- Per ricaricare il pacco batterie utilizzare soltanto il caricabatterie in dotazione. La ricarica termina automaticamente non appena il pacco batterie è carico. In questo modo si evita il sovraccarico.
- Per ricaricare non utilizzare mai caricabatterie diversi da quelli della Alber.
- Con il caricabatterie non caricare nessun'altra batteria; ricaricare esclusivamente il pacco batterie dell'e-pilot.
- Se l'e-pilot non viene utilizzato per un periodo di tempo prolungato (più di un giorno), il caricabatterie non deve rimanere continuamente collegato all'e-pilot. Staccare il caricabatterie prima dal pacco batterie e poi dalla presa di rete.
- Durante la ricarica, il caricabatterie deve essere protetto da umidità (acqua, acqua piovana, neve).
- Attenzione alla formazione di condensa. Se il caricabatterie viene portato da un ambiente freddo a uno caldo, può formarsi condensa. In questo caso, non utilizzare più il caricabatterie fino a quando la condensa è evaporata. Potrebbero essere necessarie alcune ore.
- Non eseguire mai la ricarica in ambienti in cui possa formarsi umidità sul caricabatterie.
- Non trasportare il caricabatterie tenendolo per il cavo di rete o i cavi di ricarica.
- Non tirare mai forte il cavo di rete per staccare il caricabatterie dalla presa.
- Posare il cavo di rete e il cavo di ricarica in modo che nessuno possa calpestarli o inciampare. Non esporre i due cavi ad altri influssi nocivi o sollecitazioni.
- Non utilizzare il caricabatterie se il cavo di rete, il cavo di ricarica o le spine dei cavi sono danneggiati. I componenti danneggiati devono essere immediatamente sostituiti dai rivenditori autorizzati dalla Alber.
- Se il caricabatterie ha subito urti, è caduto o è stato danneggiato in altro modo, non utilizzarlo e non disassemblarlo. Portare il caricabatterie danneggiato a un rivenditore di prodotti ortopedici e sanitari autorizzato dalla Alber per farlo riparare.
- I bambini piccoli non devono utilizzare il caricabatterie.
- Far funzionare il caricabatterie soltanto con tensione alternata di rete 207 V - 264 V.
- Non smontare o modificare il caricabatterie.
- Durante la ricarica, non coprire il caricabatterie e non appoggiare oggetti sull'apparecchio.
- Non esercitare pressione su cavo e spina. Forti dilatazioni o piegature dei cavi, lo schiacciamento dei cavi tra una parete e il telaio di una finestra o l'appoggio di oggetti pesanti sul cavo o sulle spine possono provocare scosse elettriche e incendi.
- Non cortocircuitare mai i due poli della spina del cavo di ricarica con oggetti metallici.
- Accertarsi che la spina di rete sia saldamente inserita nella presa.
- Non toccare la spina di rete e la spina del cavo di ricarica con le mani bagnate.
- Non utilizzare la spina del caricabatterie e/o la spina di rete se umide o sporche. Prima di inserirle, pulirle con un panno asciutto.
- Al termine della ricarica, staccare prima la spina di ricarica dalla presa sul pacco batterie, poi la spina del caricabatterie dalla presa di corrente.
- Fare in modo che una volta scollegato il caricabatterie l'umidità non possa penetrare nella presa di ricarica [10] della batteria.



Prima e dopo la ricarica accertarsi che la spina del caricabatterie [25] e la presa di ricarica [10] del pacco batterie siano pulite e che su di esse non siano presenti particelle metalliche. Nel caso queste siano presenti, devono essere rimosse con un panno pulito e asciutto per evitare il pericolo di cortocircuiti o mancato contatto!

3.5.6 Avvertenze di sicurezza per il pacco batterie

- Prima del primo utilizzo dell'e-pilot il relativo pacco batterie deve essere ricaricato completamente.
- L'e-pilot deve essere utilizzato soltanto a temperature comprese tra -25 °C e 50 °C.
- Non caricare mai il pacco batterie a temperature inferiori a 0 °C o superiori a 45 °C. In caso di un tentativo di ricarica al di fuori di questo campo di temperatura, la ricarica viene automaticamente interrotta.
- Il pacco batterie non deve essere esposto né al calore (ad es. caloriferi) né al fuoco. L'azione del calore esterno può causare esplosioni del pacco batterie.
- Nel caso (poco probabile) di un surriscaldamento o un incendio del pacco batterie, questo non deve mai venire a contatto con acqua o altri liquidi. I produttori di pile raccomandano l'estinzione con sabbia come unico agente estinguente appropriato.
- Ad ogni utilizzo, l'e-pilot consuma energia. Pertanto, se possibile, ricaricare sempre il pacco batterie dopo ogni utilizzo.
- La scocca del pacco batterie non deve essere aperta o disassemblata. Aperture inappropriate o distruzioni intenzionali comportano il pericolo di ferite gravi. Inoltre l'apertura comporta il decadimento della garanzia.
- Non collegare mai la presa [25] del pacco batterie con oggetti metallici e assicurarsi che i contatti elettrici non vengano mai a contatto con oggetti metallici (ad esempio con trucioli metallici).
- Se la presa [25] è sporca deve essere pulita con un panno pulito e asciutto.
- Non immergere il pacco batterie in acqua.
- In caso di danni o difetti del pacco batterie, esso deve essere messo da parte e fatto controllare. A tale proposito contattare il rivenditore autorizzato e informarsi sulla procedura per la spedizione di ritorno e la riparazione (vedere anche il capitolo 3.5.8).
- Se il pacco batterie è guasto o danneggiato l'e-pilot non deve più essere utilizzato. Contattare il rivenditore autorizzato per la riparazione.
- Assicurarsi di mantenere il pacco batterie sempre ben pulito e asciutto.

3.5.7 Conservazione del pacco batterie

- La durata di un pacco batterie dipende tra l'altro dalla sua conservazione. Pertanto non lasciare il pacco batterie e l'e-pilot in luoghi caldi a lungo. In particolare i vani bagagli di macchine parcheggiate al sole devono essere utilizzati soltanto per il trasporto, ma mai come deposito.
- Conservare il pacco batterie e l'e-pilot in un luogo fresco e asciutto, in cui siano protetti da danni e da accessi non autorizzati.
- Per ottenere la durata ottimale del pacco batterie, questo deve essere conservato a una temperatura da 18 °C a 23 °C, a una pressione atmosferica compresa tra 500 e 1060 hPa e a un'umidità dell'aria compresa tra 0 e 80%. Lo stato della carica dovrebbe essere di almeno il 50%. Con queste condizioni, la durata di conservazione del pacco batterie è di un anno.
- Durante la conservazione il pacco batterie deve essere protetto dall'umidità (acqua, acqua piovana, neve, ecc.).
- Prima del deposito, ricaricare il pacco batterie almeno fino al 50% e controllare lo stato di carica ogni mese. Eventualmente ricaricarlo quando lo stato della carica scende sotto al 50%.

3.5.8 Avvertenze di sicurezza e sui pericoli relativi al trasporto e alla spedizione del pacco batterie

- Nel pacco batterie dell'e-pilot vengono impiegate batterie agli ioni di litio. Per il trasporto e la spedizione del pacco batterie valgono pertanto apposite disposizioni di legge, che devono essere tassativamente osservate!
- In linea di principio il pacco batterie dell'e-pilot non deve essere trasportato in aereo, né come bagaglio a mano né come bagaglio in stiva (informazioni aggiornate al gennaio 2018).
- Dato che le disposizioni di trasporto possono cambiare di anno in anno, prima di iniziare il viaggio consigliamo vivamente di contattare l'organizzatore del viaggio o la società di trasporto (ad esempio ferrovia, compagnia bus, compagnia navale) e di informarsi sulle condizioni attualmente in vigore.
- Nel caso il pacco batterie sia guasto portarlo personalmente dal rivenditore autorizzato, in quanto anche la spedizione per posta o tramite altri spedizionieri è strettamente regolamentata in relazione alle batterie agli ioni di litio. Anche a questo proposito consigliamo di prendere precedentemente contatto con il rivenditore autorizzato.



Conservare assolutamente il cartone di imballo del pacco batterie per eventuali trasporti futuri.



Prima di spedire il pacco batterie concordare i provvedimenti richiesti con il rivenditore autorizzato.

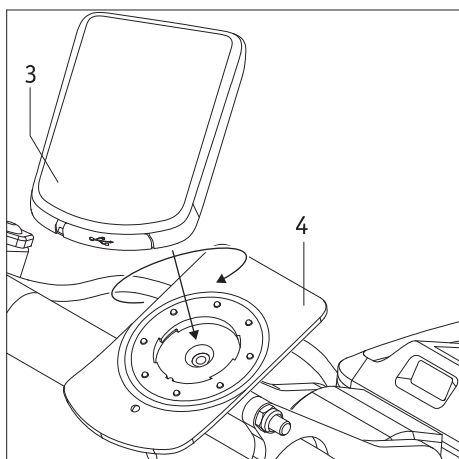

4. Display

4.1 Montaggio e smontaggio del display

Montaggio

Installare il display [3] sul supporto [4] nella posizione corretta (la porta USB deve essere rivolta verso l'utilizzatore) a un'angolazione di circa 30° verso sinistra (vedere immagine). Esercitando una leggera pressione, ruotare di 30° in senso orario il display sul supporto, di modo che i due componenti siano allineati. Così facendo vengono stabiliti automaticamente i collegamenti elettrici alle pulsantiere, al pacco batterie e alla ruota.

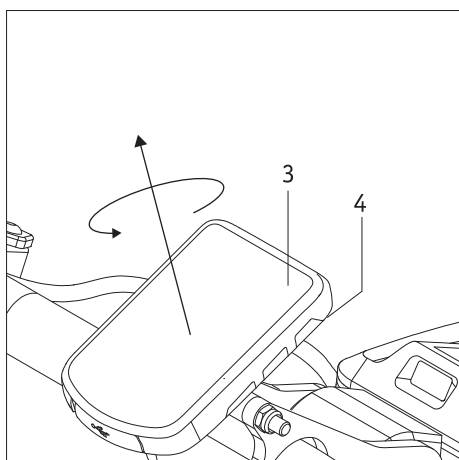

Smontaggio

Ruotare il display [3] sul relativo supporto [4] di circa 30° in senso antiorario. In questo modo i collegamenti elettrici vengono scollegati e il display può venir rimosso. Prima di rimuovere il display, l'e-pilot deve essere spento (vedere capitolo 4.3.4).



Per proteggere l'e-pilot dall'utilizzo indesiderato di terzi o dal furto, l'utilizzatore deve rimuovere il display dal manubrio in caso di non utilizzo e portarlo con sé.

La rimozione del display non sostituisce tuttavia l'utilizzo di mezzi idonei per prevenire il furto dell'e-pilot (lucchetti per biciclette, catene antifurto o simili).

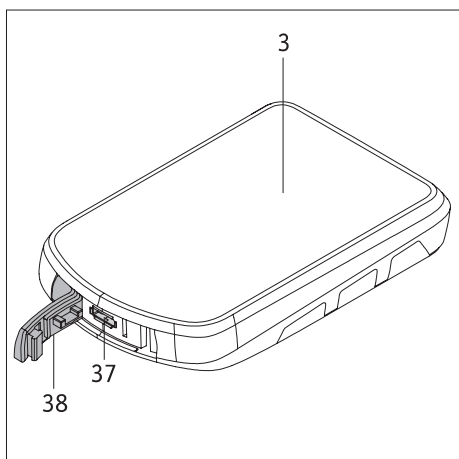

4.2 Porta USB sul display

Il display [3] dispone di una porta USB [37] che viene utilizzata principalmente da Alber o dal rivenditore autorizzato per gli interventi di manutenzione e diagnosi da eseguire. Accertarsi che la copertura di gomma applicata sulla porta sia completamente inserita e metta a tenuta la porta. Se il display non è completamente a tenuta, l'umidità può penetrare e causare danni.

Allo stesso modo il display può appannarsi da dentro se la porta USB non è tappata. In questo caso, portare il display in un ambiente caldo e non tapparla fino a che l'umidità al suo interno non è completamente fuoriuscita.

4.3 Menu del display

Al momento dell'accensione dell'e-pilot compare sul display [3] prima di tutto la schermata iniziale con il logo Alber e la scritta *E-PILOT*. Dopo qualche secondo viene visualizzata la normale schermata Guida, che fornisce informazioni sulle varie preimpostazioni e sullo stato operativo. L'utente della sedia a rotelle può adattare individualmente diversi parametri (vedere capitoli 4.3.3 e 4.3.4).

4.3.1 Struttura dei menu (panoramica)

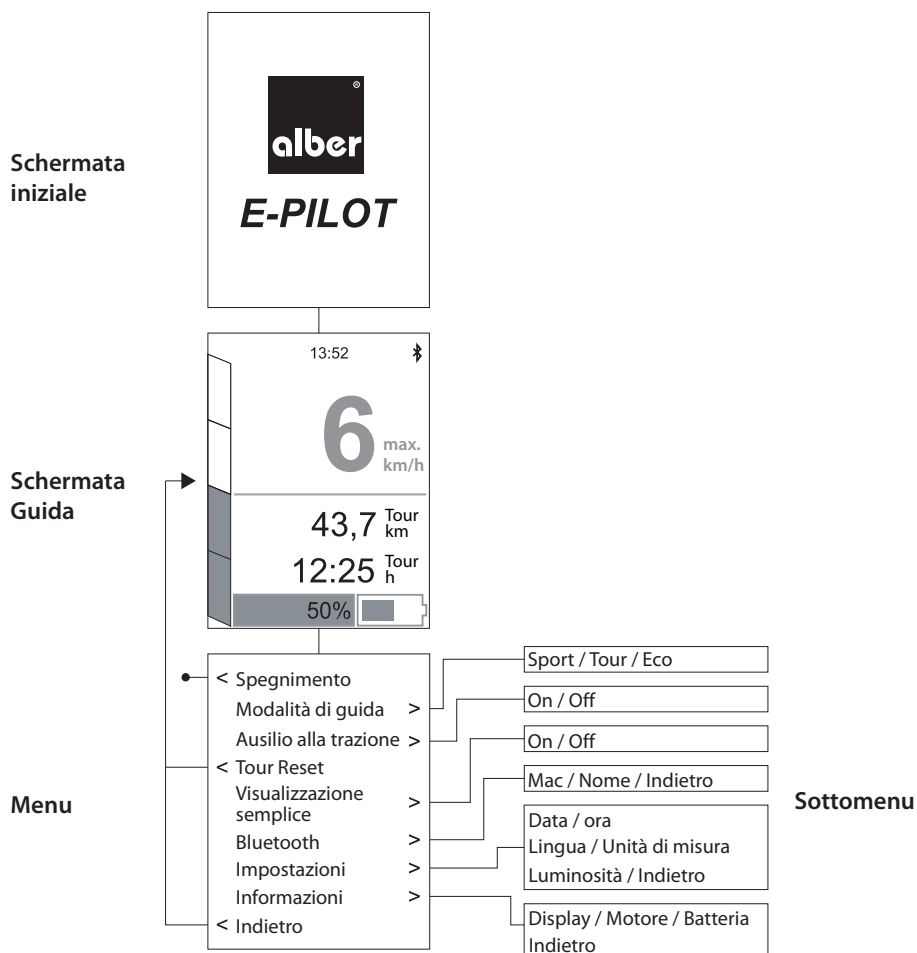

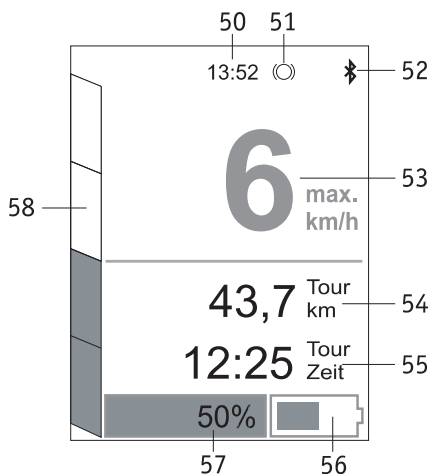

4.3.2 Schermata Guida

Nell'impostazione base viene visualizzata sul display dell'e-pilot la schermata Guida mostrata qui a fianco. Legenda:

- [50] = Ora attuale (presuppone una preimpostazione, vedere il capitolo 4.3.4).
- [51] = Questo simbolo compare se è stata attivata la modalità di guida AUSILIO ALLA TRAZIONE (vedere capitolo 4.3.4).
- [52] = Simbolo Bluetooth (è acceso di colore blu se è attiva una connessione Bluetooth)
- [53] = Indicazione della velocità attualmente praticata.
- [54] = Tour Computer.
- [55] = Tour Computer.
- [56] = Rappresentazione grafica della capacità residua del pacco batterie.
- [57] = Indicazione della capacità del pacco batterie in percentuale.
- [58] = Impostazione e visualizzazione del livello di velocità (vedere il capitolo 4.3.3).

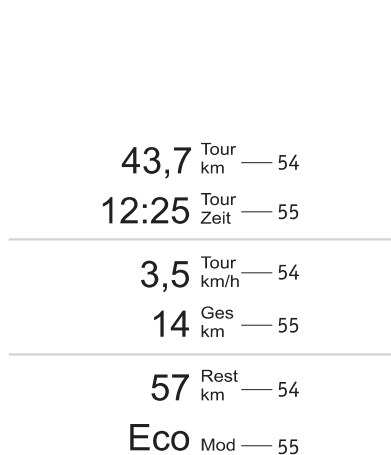

Assegnazione dei campi [54] e [55]

Questi due campi presentano più assegnazioni. Per passare alla visualizzazione successiva, premere il pulsante [31] sulla pulsantiera [2].

Vengono visualizzati, uno dopo l'altro:

- [54] = Indicazione del Tour percorso dall'ultimo reset.
- [55] = Indicazione del tempo necessario per percorrere il tratto indicato in [54].

- [54] = Velocità media del Tour percorso dall'ultimo reset
- [55] = Indicazione del tratto percorso dalla messa in servizio

- [54] = Distanza che può essere ancora percorsa data la capacità residua del pacco batterie. A partire dalla capacità residua del pacco batterie inferiore a 20% viene mostrato "---".

- [55] = Modalità di guida preimpostata (Sport, Tour o Eco).

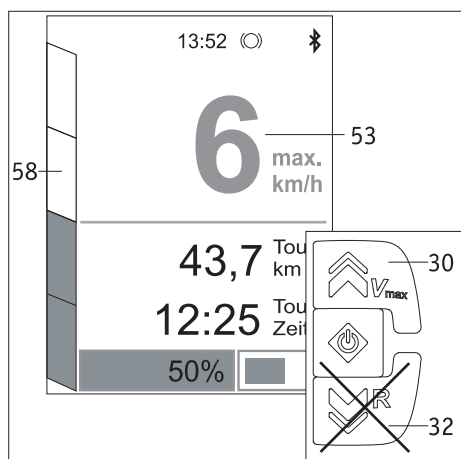

4.3.3 Impostazione dei livelli di velocità

L'e-pilot viene fornito con una velocità massima di fabbrica di 6 km/h o 10 km/h. Premendo il pulsante [30] sulla pulsantiera [2] è possibile impostare la velocità massima da raggiungere in marcia come segue:

Indicatore a segmenti [58]	Velocità massima (valore visualizzato in verde nel campo [53])	
	Versione 6 km/h	Versione 10 km/h
1 segmento verde	3 km/h	4 km/h
2 segmenti verdi	4 km/h	6 km/h
3 segmenti verdi	5 km/h	8 km/h
4 segmenti verdi	6 km/h	10 km/h

Una volta impostata la velocità massima da raggiungere, l'indicazione [53] viene mostrata in bianco.



Per la selezione della velocità massima non utilizzare MAI il pulsante [32]. Nella schermata Guida questo pulsante viene utilizzato esclusivamente per la retromarcia dell'e-pilot!

Rispettare assolutamente le avvertenze relative alla guida su tratti in discesa alla pagina seguente -->

Prudenza durante la guida sui tratti in discesa!

Non superare mai la velocità massima preimpostata.

L'e-pilot registra la velocità praticata e in caso di superamento della velocità massima disinserisce automaticamente il motore elettrico.

Ciò significa che la ruota è in modalità ruota libera e la manopola dell'acceleratore è inattiva!

In questi casi è necessario ridurre la velocità fino a che la velocità dell'e-pilot non è nuovamente inferiore alla velocità massima consentita. Solo una volta fatto ciò è possibile utilizzare nuovamente la manopola dell'acceleratore [1].

Se in un secondo momento si decide di utilizzare anche il pacchetto Mobility Plus per l'e-pilot, osservare assolutamente le indicazioni contenute nelle istruzioni per l'uso e le condizioni preliminari per aumentare la velocità massima prevista. L'inosservanza delle istruzioni, in particolare delle avvertenze di sicurezza e pericolo, comporta l'esclusione della responsabilità della Alber GmbH.

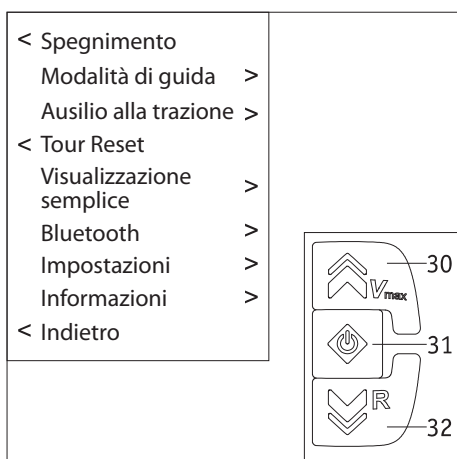

4.3.4 Indicatori nel menu

Tenendo premuto per circa 2 secondi il pulsante [31], si passa dalla schermata Guida (vedere il capitolo 4.3.2) al menu. Qui è possibile eseguire varie impostazioni (vedere l'immagine qui a fianco) e interrogare i dati del sistema.

Per navigare nel menu e nei rispettivi sottomenu utilizzare i pulsanti [30] e [32], per selezionare una voce di menu utilizzare il pulsante [31].

Spegnimento: l'e-pilot viene spento

Reset Tour: i dati del tour percorso vengono azzerati

Indietro: torna alla schermata Guida (senza applicare le modifiche)

Sottomenu Modalità di guida

SPORT: adattamento dinamico dell'accelerazione e del comportamento di svolta.

TOUR: accelerazione media.

ECO: accelerazione dolce.

Sottomenu Ausilio alla trazione

Si tratta della regolazione antislittamento con la quale ridurre lo slittamento della ruota motrice durante l'avvio.

Sottomenu Visualizzazione semplice

I campi [54] e [55] descritti nel capitolo 4.3.2 non sono presenti sul display. Al loro posto viene visualizzata la capacità residua del pacco batterie.

Sottomenu Bluetooth

Viene visualizzato qui l'indirizzo Mac e la denominazione dell'e-pilot.

Entrambe queste informazioni sono necessarie per l'utilizzo dell'e-pilot con una mobility app (disponibile come accessorio).

Sottomenu Impostazioni

Data: prima viene impostato l'anno, poi il mese e infine il giorno. Una volta impostato il giorno viene automaticamente mostrato di nuovo il menu.

Ora: prima viene impostata l'ora poi i minuti. Una volta impostati i minuti viene automaticamente mostrato di nuovo il menu.

Lingua: qui è possibile selezionare la lingua desiderata con la quale devono venire visualizzate le informazioni nella schermata Guida, nel menu e nel sottomenu.

Unità di misura: selezione tra chilometri o miglia

Luminosità: qui è possibile impostare la luminosità desiderata del display

Indietro: selezionare Indietro per tornare al menu.

Sottomenu Informazioni

In questo sottomenu vengono visualizzate informazioni tecniche relative a display (software), motore (hardware e software) e pacco batterie (hardware e software). Il rivenditore autorizzato necessita di queste informazioni in caso di riparazione o aggiornamento del software.

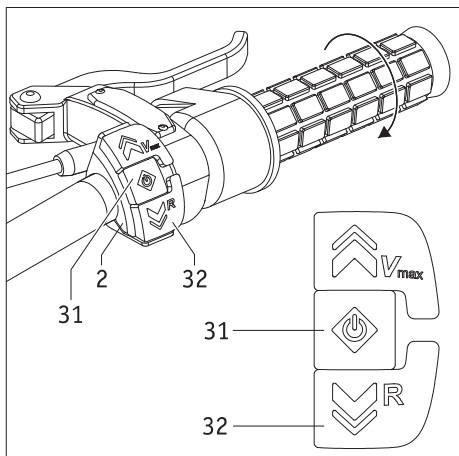

5. Guida

5.1 Accensione dell'e-pilot

Per accendere l'e-pilot premere il pulsante [31] sulla pulsantiera [2]. Durante questa operazione non deve essere utilizzata la manopola dell'acceleratore [1].

Prima di tutto compare sul display [3] la schermata iniziale, quindi la schermata Guida descritta nel capitolo 4.3.2. Se nel display [3] non compare alcuna indicazione può essere necessario "risvegliare" il pacco batterie (vedere capitolo 3.4).

5.2 Marcia in avanti

- Ruotare la manopola dell'acceleratore [1] in senso orario per iniziare la guida.
- Regolare la velocità con la manopola dell'acceleratore [1]. Adattare sempre la velocità all'ambiente circostante per evitare incidenti!



Prudenza durante la guida sui tratti in discesa!

Non superare mai la velocità massima preimpostata.

L'e-pilot registra la velocità praticata e in caso di superamento della velocità massima disinserisce automaticamente il motore elettrico. Ciò significa che la ruota è in modalità ruota libera e la manopola dell'acceleratore è inattiva!

In questi casi è necessario ridurre la velocità fino a che la velocità dell'e-pilot non è nuovamente inferiore alla velocità massima consentita. Solo una volta fatto ciò è possibile utilizzare nuovamente la manopola dell'acceleratore [1].



Prudenza durante la guida in curva!

Percorrere le curve a una velocità adatta alle condizioni di marcia presenti, soprattutto per evitare il ribaltamento della sedia a rotelle e dell'e-pilot.

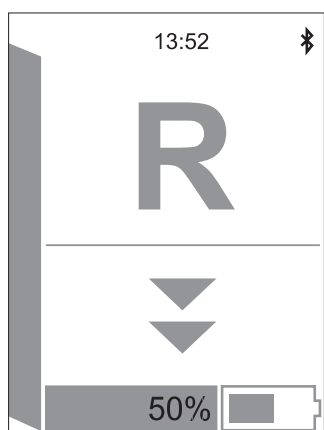

5.3 Retromarcia

Per la retromarcia non viene utilizzata la manopola dell'acceleratore ma il pulsante [32]. Premere il pulsante

- una sola volta o più volte brevemente per procedere in retromarcia a impulsi
- in maniera continua per procedere ininterrottamente in retromarcia (si consiglia l'utilizzo di questa modalità solo agli utilizzatori esperti).

La velocità impiegata in retromarcia non può essere cambiata: è sempre 3 km/h.

Durante la retromarcia viene visualizzata sul display [3] la schermata Guida mostrata nell'immagine qui a fianco.

Se il pulsante [32] non viene premuto né a impulsi né in maniera continua, la ruota passa alla modalità ruota libera. Allo stesso modo viene visualizzata la normale schermata Guida.



Non procedere mai in retromarcia su tratti in discesa!

6. Avvertenze di sicurezza e sui pericoli relativi alla guida con l'e-pilot



ATTENZIONE PERICOLO DI RIBALTAMENTO!

La sedia a rotelle con l'e-pilot montato rappresenta un mezzo a tre ruote.

Soprattutto quando vengono affrontate curve, superati ostacoli o durante l'attraversamento trasversale di pendii (non attraversarli mai trasversalmente!) una combinazione a tre ruote tende a ribaltarsi prima di una a quattro ruote. Adattare pertanto il comportamento di guida e la velocità di conseguenza.

6.1 Avvertenze generali

- Prima di trasportare o sollevare l'e-pilot, questo deve essere spento.
- Se l'e-pilot viene sollevato, ad esempio per il trasporto, non inserire mai la mano nel cerchione.
- La pendenza massima superabile dell'e-pilot è del 10% (5,71°). Se vengono attraversate salite con una pendenza maggiore non si può escludere lo slittamento all'indietro di e-pilot e sedia a rotelle. In questo caso tirare i freni di stazionamento della sedia a rotelle e terminare la guida.
Non percorrere con l'e-pilot salite e discese con pendenze superiori al 15%.
- L'e-pilot dispone di una leva del freno [7] sul lato sinistro e una sul lato destro del manubrio.
Con l'elemento di bloccaggio [6] la leva del freno sul lato sinistro del manubrio viene bloccata in maniera fissa: in questo modo uno dei freni [19] blocca in maniera costante la ruota. Inoltre è necessario tirare anche i freni di stazionamento della sedia a rotelle per impedire lo spostamento involontario, ad esempio in caso di sosta in discesa!
- L'e-pilot viene controllato mediante gli elementi di comando presenti sul manubrio (vedere capitolo 2.3 e successivi). Se il sistema è acceso, ogni impulso della manopola dell'acceleratore [1] viene trasformato in un comando di guida (marcia avanti).
- Sui pavimenti rivestiti, lo sfregamento dei pneumatici può lasciare tracce soprattutto in caso di frenata a fondo.
- Per questo motivo suggeriamo un breve addestramento alla guida dopo la consegna dell'e-pilot. In questo modo è infatti possibile acquisire familiarità con il dispositivo e le sue caratteristiche.

6.2 Addestramento alla guida

- La sicurezza e il benessere dell'utilizzatore hanno la massima priorità. Per questo motivo è indispensabile imparare a conoscere le caratteristiche di marcia dell'e-pilot. Il vostro rivenditore autorizzato oppure un capodistretto della Alber saranno lieti di fornirvi un addestramento gratuito relativo all'uso del dispositivo.
- Rispettare le informazioni, le avvertenze di sicurezza e di pericolo del produttore della sedia a rotelle. Queste valgono anche per la marcia con l'e-pilot.
- Affrontare le prime prove di guida con particolare prudenza e iniziare l'addestramento alla guida in aree piane.
- Eseguire l'addestramento alla guida in aree prive di ostacoli.
- Adattare sempre la velocità alle condizioni esterne, per essere in grado di aggirare senza pericolo eventuali ostacoli improvvisi oppure di fermare la sedia a rotelle.
- Per l'avviamento non ruotare mai la manopola dell'acceleratore [1] fino a battuta. In caso contrario l'e-pilot potrebbe muoversi in maniera incontrollata (pericolo di incidenti).
- Utilizzare la manopola dell'acceleratore [1] delicatamente e non a scatti. Evitare di girare la manopola dell'acceleratore per tutta la sua corsa con movimenti a scatto, in particolare in presenza di situazioni di pericolo, a cui si intende sottrarsi. Prima, per prudenza, frenare l'e-pilot fino all'arresto.
- Quando viene rilasciata la manopola dell'acceleratore [1], la ruota dell'e-pilot passa automaticamente alla modalità ruota libera e non viene quindi frenata. Per frenare occorre quindi utilizzare le due leve dei freni [7a/7b].
- Se la velocità massima preimpostata viene superata la ruota passa automaticamente alla modalità ruota libera. Per questo motivo non superare mai la velocità massima.
- Se a causa del superamento della velocità massima la ruota è in modalità ruota libera, deve essere ridotta la velocità dell'e-pilot fino a un valore inferiore alla velocità massima. Solo a questo punto è possibile utilizzare nuovamente la manopola dell'acceleratore [1].
- Frenare l'e-pilot soltanto con entrambe le leve dei freni [7a/7b]. Non utilizzare mai le ruote da autospinta come "ausilio alla frenatura".
- Prima di affrontare salite o discese con l'e-pilot, è consigliabile avere già acquisito familiarità con l'uso del dispositivo in pianura.
- Percorrere le salite sempre con il pacco batterie completamente carico.
- Quando si percorrono discese è necessario fare particolare attenzione.
- Affrontare le discese a velocità ridotta per evitare in tempo ostacoli improvvisi o per poter fermare l'e-pilot. Non percorrere mai le discese in modalità ruota libera.
- Non spostarsi mai trasversalmente su pendii ripidi o simili. Un eventuale spostamento involontario del baricentro potrebbe infatti causare un ribaltamento laterale della sedia a rotelle.
- L'e-pilot è in grado di oltrepassare ostacoli, come ad esempio cordoli dei marciapiedi, con altezza massima 5 centimetri.
Non oltrepassare ostacoli con altezza superiore a 5 centimetri, in quanto il montante [18] potrebbe urtare l'ostacolo e subire danni.
- Durante la marcia lungo cordoli di marciapiedi scoscesi o simili controsterzare leggermente. Non superare mai piccoli ostacoli, come cordoli di marciapiedi, in parallelo, bensì perpendicolarmente all'ostacolo. Ciò significa: prima l'ostacolo viene superato dalla ruota dell'e-pilot. Dopodiché le due ruote della sedia a rotelle superano l'ostacolo contemporaneamente e non sfalsate una rispetto all'altra. Adottare una velocità ridotta, adeguata all'ostacolo.

- Controllare periodicamente la pressione dell'aria del pneumatico della ruota [21] dell'e-pilot e delle ruote della sedia a rotelle. Entrambi questi fattori influenzano infatti il comportamento di marcia e di frenata, nonché l'autonomia dell'e-pilot.
- Durante la guida con l'e-pilot non è necessario l'impiego delle rotelline antiribaltamento. Ricordarsi però di reinstallarle sulla sedia a rotelle in caso di utilizzo senza e-pilot.
- Quando si percorrono strade pubbliche è necessario rispettare le disposizioni del codice della strada del Paese. In questo caso la sedia a rotelle e l'e-pilot devono essere dotati dei dispositivi supplementari prescritti.



Superare gli ostacoli (ad es. cordoli di marciapiedi) possibilmente soltanto a marcia avanti. L'altezza massima ammissibile dell'ostacolo è di 5 cm.

Muoversi lentamente e prudentemente in avanti fino a quando le ruote dell'e-pilot non toccano l'ostacolo e oltrepassarlo con cautela. Oltrepassare, a propria discrezione, un ostacolo in modalità ruota libera (senza cioè la trasmissione del moto da parte del motore) ed eventualmente avvalersi dell'aiuto di terzi.



In caso di problemi o di messaggi di errore contattare immediatamente il rivenditore autorizzato.



Percorrere le curve a una velocità ridotta, adatta alle condizioni di marcia presenti per evitare il ribaltamento della sedia a rotelle e dell'e-pilot.



Soprattutto se non utilizzato, si raccomanda di non esporre l'e-pilot alla radiazione solare costante. Il motore potrebbe infatti surriscaldarsi e, in casi estremi, non essere in grado di erogare la piena potenza. Se esposti a radiazioni solari intense, anche i componenti in plastica invecchiano più rapidamente.

In caso di surriscaldamento o uso intensivo: prima di utilizzare l'e-pilot attendere che si sia raffreddato completamente.



In caso di uso intensivo, il motore, il disco del freno e le pastiglie del freno possono surriscaldarsi. Non toccare questi componenti (pericolo di ustioni). Prima di utilizzare l'e-pilot attendere che si sia raffreddato completamente.

Allo stesso modo, in caso di surriscaldamento può fuoriuscire olio o grasso da più punti, in particolare nella zona dei freni.



Rispettare le seguenti avvertenze di sicurezza e di pericolo.

6.3 Avvertenze di sicurezza

- Prima di collegarlo o scollegarlo dalla sedia a rotelle, l'e-pilot deve essere disinserito. L'e-pilot deve anche essere disinserito prima di eseguire gli interventi sulla sedia a rotelle (ad esempio la regolazione del supporto o dei freni di stazionamento).
- Per motivi di sicurezza, in caso di soste prolungate - soprattutto in salita e in discesa - deve essere bloccata la leva del freno sinistra [7b] con l'elemento di bloccaggio [6] per impedire lo spostamento involontario della sedia a rotelle. Inoltre devono essere tirati anche i freni di stazionamento della sedia a rotelle.
- Se l'e-pilot è sganciato dalla sedia a rotelle, la leva del freno [7b] deve essere bloccata per impedire lo spostamento involontario dell'e-pilot. In caso di arresto, anche la sedia a rotelle deve essere bloccata con i relativi freni per impedirne lo spostamento.
- Nel caso (poco probabile) di un surriscaldamento o un incendio del pacco batterie, questo non deve mai venire a contatto con acqua o altri liquidi. I produttori di batterie raccomandano l'estinzione con sabbia come unico agente estinguente appropriato.

Da osservare prima di mettersi in marcia:

- L'e-pilot deve essere montato soltanto su sedie a rotelle con ruote da autospinta autorizzate per questo uso dalla Ulrich Alber GmbH.
- Il montaggio e la modifica del supporto per l'e-pilot possono essere eseguiti soltanto dalla Alber GmbH o dai rivenditori di prodotti ortopedici e sanitari autorizzati dalla Alber.
- Il manuale d'uso della sedia a rotelle deve essere rispettato rigorosamente durante l'utilizzo dell'e-pilot.
- Prima di ogni uso controllare le condizioni della ruota [21] dell'e-pilot. Se lo pneumatico ha raggiunto il limite di usura (battistrada non più visibile), l'e-pilot non deve più essere utilizzato.
- Controllare periodicamente la pressione del pneumatico della ruota [21] dell'e-pilot. Per informazioni sulla pressione corretta consultare la tabella presente nel capitolo 12. Controllare la pressione delle ruote della sedia a rotelle come indicato nelle istruzioni e nelle prescrizioni del produttore della stessa. Una pressione troppo bassa può compromettere notevolmente la tenuta di strada e l'autonomia.
- Prima di ogni uso, controllare il funzionamento dei freni [19] dell'e-pilot. È vietato mettersi in marcia se i freni non funzionano.
- Prima di ogni uso, controllare il funzionamento dei freni di stazionamento della sedia a rotelle. È vietato mettersi in marcia se i freni di stazionamento non funzionano.

- Prima di mettersi in marcia, controllare sempre che l'e-pilot sia correttamente in sede nel supporto [27] della sedia a rotelle.
- Prima di mettersi in marcia, controllare sempre la corretta distanza da terra del montante [18] e delle ruote anteriori della sedia a rotelle. In caso di distanza da terra inferiore a 1 centimetro (montante) e 5 centimetri (ruote anteriori) non è consentito utilizzare oltre l'e-pilot.

Da rispettare durante la guida con l'e-pilot:

- Prima di affrontare salite o discese con l'e-pilot, è consigliabile avere già acquisito familiarità con l'uso del dispositivo in pianura.
- Non superare la pendenza massima ammissibile indicata dal costruttore della sedia a rotelle.
- Avvicinarsi a scale o precipizi con la massima attenzione.
- Se l'e-pilot è inserito, ogni rotazione della manopola dell'acceleratore [1] viene trasformata in un comando di guida. In caso di sosta o attesa in luoghi di potenziale pericolo (ad es. durante l'attesa ad un semaforo pedonale, salite e discese o qualsiasi tipo di rampa) togliere le mani dalla manopola dell'acceleratore e mantenere fermo l'e-pilot tenendo premute o bloccate le leve dei freni [7a/7b]. In particolare nelle discese la sedia a rotelle deve essere inoltre bloccata con i freni di stazionamento.
- Con l'e-pilot acceso non inserire mai le mani nella ruota dello stesso o nelle ruote della sedia a rotelle.
- Non infilare o gettare mai oggetti di qualsiasi tipo nella ruota dell'e-pilot spento o acceso o nelle ruote della sedia a rotelle.
- Non fissare mai oggetti di qualsiasi tipo alla ruota dell'e-pilot o alle ruote della sedia a rotelle! Potrebbero causare danneggiamenti.
- Durante la marcia su marciapiedi, mantenere una distanza sufficiente (dovrebbe corrispondere almeno alla larghezza della sedia a rotelle) dal bordo degli stessi.
- Evitare il transito su terreni non battuti (ad es. ghiaia, sabbia, fango, neve, ghiaccio o pozzanghere profonde).
- Non lasciare mai l'e-pilot incustodito, né quando è acceso né quando è spento.
- Campi elettromagnetici forti possono interferire con il funzionamento dell'e-pilot.
- In rari casi, il funzionamento dell'e-pilot può avere un effetto di disturbo su altri dispositivi, ad esempio sulle barriere antifurto nei grandi magazzini.
- Scale mobili e tapis roulant non possono essere percorsi con l'e-pilot.
- Durante la marcia a massima velocità non sterzare mai bruscamente verso sinistra o verso destra, poiché ciò potrebbe provocare il rovesciamento laterale della sedia a rotelle.
- Ridurre la velocità prima di affrontare curve.
- Per fermarsi con la sedia a rotelle in salita o in discesa, è necessario posizionarla con cautela trasversalmente rispetto alla discesa o alla salita e azionare i freni di stazionamento. Inoltre deve essere bloccata in maniera fissa la leva del freno [7b] sul lato sinistro del manubrio con l'elemento di bloccaggio [6]. Così facendo si impedisce lo spostamento involontario della sedia a rotelle.
- Dopo un arresto in salita o in discesa procedere con cautela, a velocità ridotta, e soltanto brevemente in maniera trasversale alla discesa. In generale non si deve mai attraversare trasversalmente le discese.
- Dopo ogni marcia oppure a ogni arresto della sedia a rotelle, bloccare la leva del freno [7b] con l'elemento di bloccaggio [6] e tirare i freni di stazionamento della sedia a rotelle per impedirne lo spostamento involontario.
- Durante la marcia non inserire mai le mani nella ruota dell'e-pilot o tra i raggi delle ruote della sedia a rotelle.
- Frenare l'e-pilot dolcemente e in maniera adeguata alla velocità attuale (cioè non bruscamente).
- Quando viene rilasciata la manopola dell'acceleratore [1], la ruota dell'e-pilot passa automaticamente alla modalità ruota libera e non viene quindi frenata.
Per frenare occorre quindi utilizzare le due leve dei freni [7a/7b].
- Frenare l'e-pilot soltanto con entrambe le leve dei freni [7a/7b]. Non utilizzare mai le ruote da autospinta come "ausilio alla frenatura".
- In caso di frenatura con la leva del freno [7a] accertarsi che la manopola dell'acceleratore [1] non venga ruotata accidentalmente.
- Durante i viaggi all'interno di un veicolo, assicurare la sedia a rotelle e l'e-pilot come indicato dalle disposizioni di legge e dai regolamenti in vigore.
- Per affrontare strade e marciapiedi pubblici nella Repubblica Federale Tedesca è necessario rispettare le disposizioni del Codice della strada e il Regolamento tedesco sull'immatricolazione dei veicoli a motore. In altri Paesi devono essere osservate le disposizioni nazionali ivi vigenti.
- L'e-pilot è concepito esclusivamente per il trasporto di persone con mobilità limitata e non deve essere usato per altri scopi, ad es. per bambini o come azionamento per il trasporto di beni mobili.
- È vietato l'uso dell'e-pilot nelle vicinanze di forti campi magnetici, generati ad esempio da magneti adesivi, trasformatori, tomografi ecc.
- Evitare di muoversi con l'e-pilot in presenza di condizioni sfavorevoli, ad esempio tempesta, grandine e in sterpaglia alta.
- In caso di foratura del pneumatico contattare il proprio rivenditore autorizzato di prodotti ortopedici e sanitari.
- Se durante la guida si riscontrano vibrazioni o rumori anomali, è probabile che si siano allentati dei componenti dell'e-pilot o della sedia a rotelle. Probabilmente durante la marcia sono penetrati anche corpi estranei. In questi casi contattare il proprio rivenditore autorizzato.

Da osservare dopo la guida con l'e-pilot:

- Spegnere immediatamente l'e-pilot quando non viene utilizzato, in modo da prevenire impulsi di guida accidentali provocati dal contatto con la manopola dell'acceleratore [1].
- Ogni volta che viene arrestato l'e-pilot, bloccare in maniera fissa la leva del freno [7b] sul lato sinistro del manubrio con l'elemento di bloccaggio [6] e tirare anche i freni di stazionamento della sedia a rotelle.
- Se possibile, ricaricare il pacco batterie dell'e-pilot al termine di ogni tragitto.

6.4 Ostacoli

- L'e-pilot è in grado di oltrepassare ostacoli, come ad esempio cordoli dei marciapiedi, con altezza massima 5 centimetri. Non oltrepassare ostacoli con altezza superiore a 5 centimetri, in quanto il montante [18] potrebbe urtare l'ostacolo e subire danni.
- Rispettare inoltre le indicazioni relative all'altezza massima degli ostacoli nel manuale d'uso della sedia a rotelle.
- Non superare mai piccoli ostacoli, come cordoli di marciapiedi, in parallelo, bensì perpendicolarmente all'ostacolo. Ciò significa che: prima l'ostacolo viene superato dalla ruota dell'e-pilot, dopodiché le due ruote della sedia a rotelle superano l'ostacolo contemporaneamente e non sfalsate una rispetto all'altra. Adottare una velocità ridotta, adeguata all'ostacolo o servirsi di una seconda persona.
- Durante la marcia lungo cordoli di marciapiedi scoscesi o simili controsterzare leggermente.

6.5 Luoghi e situazioni di pericolo

- L'utilizzatore della sedia a rotelle decide i percorsi da affrontare in base alle proprie competenze di guida e capacità fisiche, in modo autonomo e sotto sua responsabilità.
- Prima di mettersi in marcia deve accertarsi che il pneumatico della ruota [1] dell'e-pilot non sia consumata o danneggiata, che il pacco batterie sia carico e che l'avvisatore acustico funzioni.
- Questi controlli di sicurezza, nonché le capacità di guida personali, sono di particolare importanza nei seguenti luoghi pericolosi, poiché l'utilizzatore dell'e-pilot deve decidere sotto propria responsabilità se affrontarli o meno:
 - banchine, punti di sbarco e di attracco, sentieri e aree in prossimità di acque, ponti e dighe non protetti
 - sentieri stretti, discese (ad es. rampe e strade d'accesso), sentieri stretti lungo un pendio, tragitti in montagna
 - sentieri stretti e/o ripidi/scoscesi lungo strade principali e secondarie o nelle vicinanze di precipizi
 - tragitti coperti da foglie e neve oppure ghiacciati
 - rampe e dispositivi di sollevamento su veicoli



Nell'affrontare le curve o durante le inversioni a U in salita o discesa, lo spostamento del baricentro può provocare una maggiore tendenza al ribaltamento. Eseguire queste manovre con la massima prudenza e soltanto a velocità ridotta!



Per attraversare strade, incroci e passaggi a livello è richiesta la massima prudenza. Non affrontare mai in parallelo binari su strade oppure passaggi a livello in quanto le ruote della sedia a rotelle potrebbero rimanere incastrate.



Per affrontare rampe e dispositivi di sollevamento su veicoli è richiesta la massima prudenza. Durante il sollevamento o l'abbassamento della rampa o di un dispositivo di sollevamento arrestare l'e-pilot a sufficiente distanza dai bordi e spegnerlo. Inoltre la leva del freno [7] sul lato sinistro del manubrio deve essere trattenuta con l'apposito elemento di bloccaggio [6] per mantener azionato il freno [19] sulla ruota [21]. Tirare inoltre i freni di stazionamento della sedia a rotelle. In questo modo si impedisce lo spostamento.



Non transitare mai vicino ai bordi o fino al bordo di una rampa o di un dispositivo di sollevamento, bensì mantenere sempre una sufficiente distanza dagli stessi.



L'umidità riduce l'aderenza delle ruote al terreno ed aumenta notevolmente il pericolo di slittamento. Adattare la guida e non guidare se i pneumatici sono consumati.



Tenere presente che quando si affrontano delle discese lo spazio di frenata dell'e-pilot può essere, a seconda della velocità e della pendenza, notevolmente maggiore rispetto a quello in piano. Pertanto adattare sempre la velocità di conseguenza.



In caso di arresto la ruota [21] dell'e-pilot non viene bloccata automaticamente ma è mobile. Osservare pertanto in particolare le informazioni e le avvertenze contenute nei capitoli 2.8 (Avvertenza di sicurezza sul bloccaggio e sullo sbloccaggio dei freni su salite e discese) e 6.3 (Avvertenze di sicurezza) per la sosta e la ripartenza in salita e discesa.



Prudenza durante la guida sui tratti in discesa!

Se viene superata la velocità massima, la ruota [21] gira in modalità ruota libera e la manopola dell'acceleratore [1] è inattiva.

In questi casi deve essere ridotta la velocità manopola dell'e-pilot a un valore inferiore alla velocità massima consentita. Solo una volta fatto ciò è possibile guidare utilizzando nuovamente la manopola dell'acceleratore [1].



La pendenza massima superabile dell'e-pilot è del 10% (5,71°). Se vengono attraversate salite con una pendenza maggiore non si può escludere lo slittamento all'indietro di e-pilot e sedia a rotelle. In questo caso tirare i freni di stazionamento della sedia a rotelle e terminare la guida. Non percorrere con l'e-pilot salite e discese con pendenze superiori al 15%.

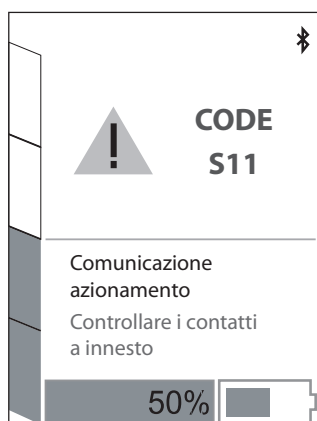

7. Messaggi di errore e avvertenze sul display

7.1 Messaggi di errore

In caso di malfunzionamenti, nel display [3] compare un codice con indicazione dell'origine dell'errore e una possibilità di eliminazione dello stesso.

Come accade anche in altri casi, a volte l'errore può essere eliminato anche solo spegnendo e riaccendendo l'e-pilot. Nella seguente tabella sono riportati i codici di errore le cui cause possono solitamente essere eliminate con facilità. Qualora il rimedio suggerito non consenta di risolvere il problema e il codice di errore continui a venir visualizzato, contattare il rivenditore autorizzato. Se il display indica un errore non compreso nella seguente tabella, contattare, anche in questo caso, il rivenditore autorizzato.

Codice	Visualizzazione sul display	Errore	Cosa fare
B14	Errore hardware batteria (controllo iniziale, elettronica, ...)	Verifica del pacco batterie non riuscita.	Spegnere/accendere. Se l'errore ricompare, contattare il rivenditore autorizzato.
B15	Errore temperatura batteria troppo bassa	Temperatura della batteria troppo bassa.	Spegnere/accendere. Proseguire la guida con prudenza. Se l'errore ricompare, contattare il rivenditore autorizzato.
B16	Errore temperatura batteria troppo alta	Temperatura della batteria troppo alta.	Spegnere/accendere. Proseguire la guida con prudenza. Se l'errore ricompare, contattare il rivenditore autorizzato.
B17	Errore batteria scarica	Tensione nella batteria troppo bassa.	Ricaricare la batteria.
B18	Errore batteria 36V	Errore di tensione della batteria.	Spegnere/accendere. Se l'errore ricompare, contattare il rivenditore autorizzato.
B19	Errore batteria 36V	La batteria è completamente carica, recupero non possibile.	Percorrere un breve tratto in salita o in piano per consumare energia.
C10	Errore hardware display (controllo iniziale, elettronica, ...)	Verifica del display non riuscita.	Spegnere/accendere. Se l'errore ricompare, contattare il rivenditore autorizzato.
C11	Errore manopola dell'acceleratore	Verifica della manopola dell'acceleratore non riuscita.	Spegnere/accendere. Se l'errore ricompare, contattare il rivenditore autorizzato.
C12	Errore protezione all'avviamento manopola dell'acceleratore	La manopola dell'acceleratore è stata azionata all'accensione dell'e-pilot	Spegnere l'e-pilot e riaccenderlo stando attenti a non azionare la manopola dell'acceleratore.
C13	Funzionamento di emergenza	Valori manopola dell'acceleratore errati. Funzionamento di emergenza con valori ridotti.	Spegnere/accendere. Se l'errore ricompare, contattare il rivenditore autorizzato.
M14	Errore hardware azionamento	Errore elettronica azionamento.	Spegnere/accendere. Se l'errore ricompare, contattare il rivenditore autorizzato.
M15	Errore temperatura azionamento troppo alta	Errore intervallo di temperatura azionamento.	Ridurre la velocità. Lasciar raffreddare l'azionamento. Se l'errore ricompare, contattare il rivenditore autorizzato.
S10	Errore comunicazione generale	Impossibile comunicare con i singoli componenti.	Spegnere. Scollegare e ricollegare tutti i componenti. Accendere. Se l'errore ricompare, contattare il rivenditore autorizzato.
S11	Errore comunicazione azionamento	Impossibile comunicare con l'azionamento.	Spegnere. Scollegare e ricollegare l'azionamento. Accendere. Se l'errore ricompare, contattare il rivenditore autorizzato.
S12	Errore comunicazione batteria	Impossibile comunicare con la batteria.	Spegnere. Reinserire la batteria. Accendere. Se l'errore ricompare, contattare il rivenditore autorizzato.



Se nel display compare un codice di errore, spegnere e riaccendere nuovamente l'e-pilot. Se così facendo non si riesce a eliminare l'errore, contattare il rivenditore autorizzato. A seconda del tipo di errore, può essere necessario spedire il componente interessato alla Alber per la riparazione.

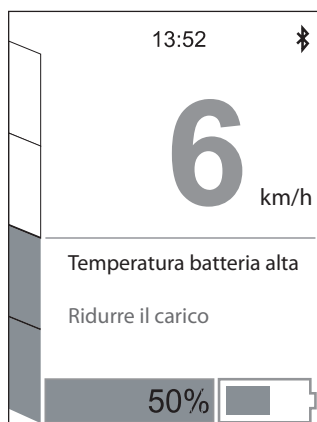

7.2 Avvertenze

Durante la guida l'e-pilot controlla continuamente gli stati operativi di batteria e azionamento e la velocità praticata. Se vengono rilevati parametri critici, sul display [3] compare un'avvertenza corrispondente con una informazione sintetica su come rimuovere l'errore. Se compare un'avvertenza sul display non viene interrotta la guida con l'e-pilot.

Per dettagli sulle singole avvertenze consultare la seguente tabella. Il codice riportato nella tabella viene memorizzato nel display ma non visualizzato.

Codice	Visualizzazione sul display	Errore	Cosa fare
B10	Avvertenza temperatura batteria alta	Temperatura della batteria alta La velocità viene ridotta.	Guidare con prudenza. Evitare le salite e le discese. Se l'errore ricompare, contattare il rivenditore autorizzato.
B11	Avvertenza temperatura batteria bassa	Temperatura della batteria bassa. La velocità viene ridotta.	Guidare con prudenza. Evitare le salite e le discese. Se l'errore ricompare, contattare il rivenditore autorizzato.
B12	Avvertenza livello batteria basso (da <=20% a >7%)	Tensione nella batteria bassa.	Ricaricare la batteria.
B13	Avvertenza livello bassissimo batteria (<=7%)	Tensione nella batteria bassa.	Ricaricare la batteria.
C14	Errore hardware SIU	Verifica hardware Signal Interface Unit non riuscita	Spegnere/accendere. Se l'errore ricompare, contattare il rivenditore autorizzato.
M10	Avvertenza temperatura azionamento alta	Temperatura dell'azionamento alta.	Ridurre la velocità. Lasciar raffreddare l'azionamento. Spegnere/accendere. Se l'errore ricompare, contattare il rivenditore autorizzato.
M11	Avvertenza velocità eccessiva (circa 40 km/h).	Velocità eccessiva. Possibili danni al sistema.	Ridurre fortemente la velocità per minimizzare il rischio di incidenti. Azionamento e pacco batterie possono subire danni. Si esclude ogni tipo di garanzia o responsabilità!
M12	Avvertenza velocità alta (30 km/h)	Velocità alta.	Ridurre la velocità per minimizzare il rischio di incidenti.
M13	Avvertenza velocità troppo alta (35 km/h)	Velocità troppo alta.	Ridurre fortemente la velocità per minimizzare il rischio di incidenti.
S13	Errore comunicazione SIU	Nessuna comunicazione possibile con Signal Interface Unit	Spegnere/accendere. Se l'errore ricompare, contattare il rivenditore autorizzato.



Nota importante sugli errori M11, M12 e M13:

In caso di superamento della velocità massima (vedere la tabella nel capitolo 13) e di inosservanza di quanto indicato nel presente manuale d'uso, l'azionamento e il pacco batterie possono subire danni. In questo caso Alber GmbH declina qualsiasi responsabilità e garanzia.

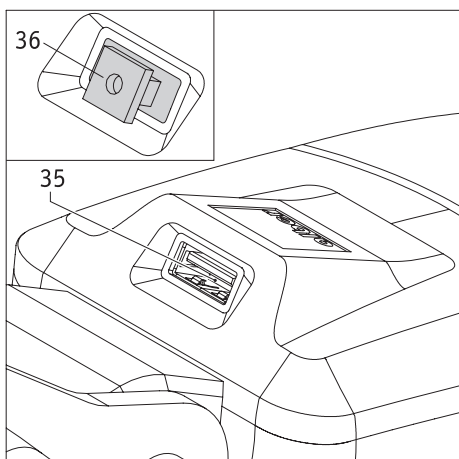

8. Presa di ricarica USB

L'e-pilot dispone di una presa di ricarica USB [35] con la quale è possibile ricaricare dispositivi con max. 1,3 A (ad esempio i telefoni cellulari). La presa di ricarica si trova sulla testa di sterzo ed è protetta con un tappo di gomma [36].

Assicurarsi che in caso di non utilizzo della presa di ricarica USB il tappo di gomma sia inserito sempre completamente e metta a tenuta la presa. Se la presa di ricarica USB non è completamente a tenuta, l'umidità può penetrare e causare danni.

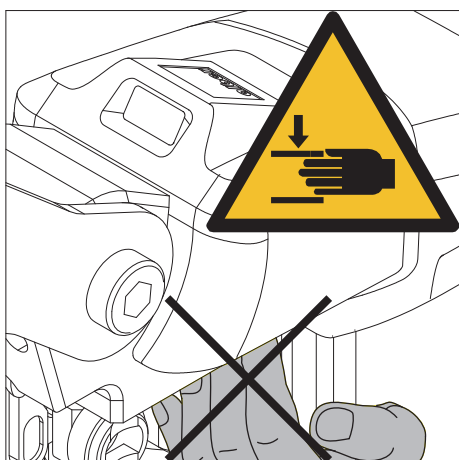

Attenzione: pericolo di schiacciamento!

Non inserire mai le mani nella copertura che si trova sotto la presa USB [35]! Il pericolo di schiacciamento delle dita è presente soprattutto durante la guida in curva.

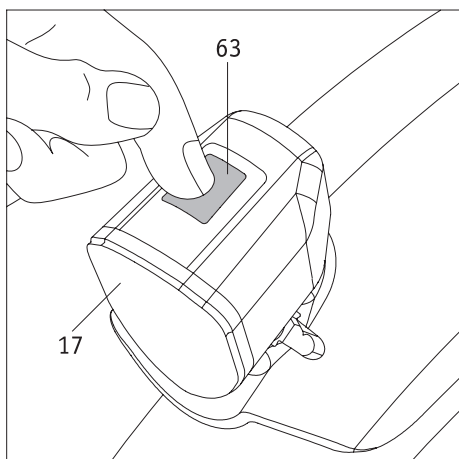

9. Luce

La luce [17] viene accesa o spenta principalmente tramite il pulsante [5] sul manubrio (vedere capitolo 2.6). È anche possibile accendere o spegnere la luce anche direttamente con il pulsante [63] presente sulla stessa.

Tenere presente quanto segue:

Il pulsante [5] interrompe/apre completamente l'alimentazione di corrente alla luce [17]. Ciò significa che la luce può venir accesa solo se è già stata accesa con il pulsante [5].

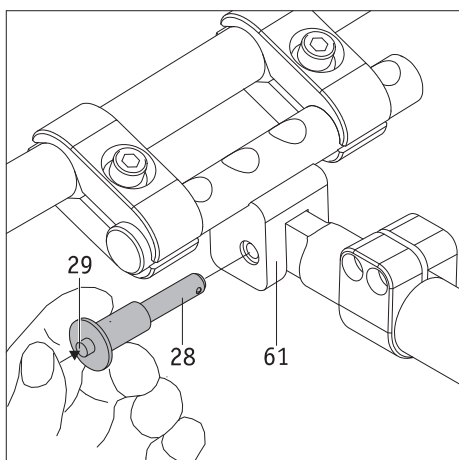
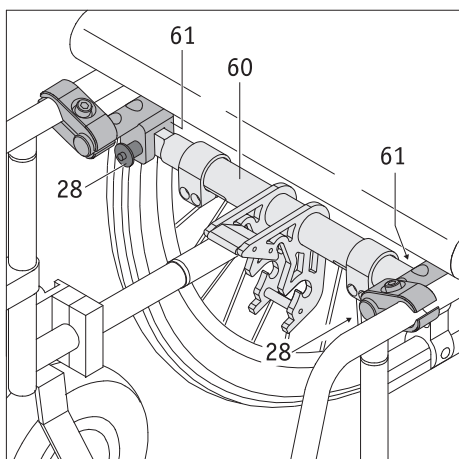

10. Trasporto

10.1 e-pilot

- Per il trasporto, rimuovere il pacco batterie e il display dall'e-pilot e conservarli in un luogo sicuro. Se questi due componenti non vengono rimossi, l'e-pilot deve essere assolutamente spento.
- Se l'e-pilot viene sollevato, non inserire mai le mani nel cerchione.
- Soprattutto in caso di viaggi, rispettare le disposizioni locali relative al trasporto delle batterie agli ioni di litio (vedere a riguardo anche il capitolo 3.5.8).

10.2 Sedia a rotelle

Prima di ripiegare la sedia a rotelle deve essere rimossa la barra di aggancio [60] del supporto.

- Tenere ferma la barra di aggancio [60].
- Sul lato sinistro o destro della barra di aggancio: premere con il pollice il dispositivo di sblocco [29] al centro del quickpin [28] ed estrarre completamente il quickpin dal foro dell'elemento di bloccaggio applicato sulla sedia a rotelle [61]. La barra di aggancio può ora essere abbassata.
- Ripetere l'operazione sull'altro lato della sedia a rotelle e rimuovere del tutto la barra di aggancio dalla sedia a rotelle.

Per poter utilizzare nuovamente la sedia a rotelle con l'e-pilot dopo il trasporto, è necessario rimontare sulla sedia a rotelle la barra di aggancio [60].

- Assicurandosi di installarla sul lato corretto, inserire la barra di aggancio [60] sul lato sinistro o destro della sedia a rotelle nel rispettivo elemento di bloccaggio [61] e tenerla ferma.
- Premere con il pollice sul dispositivo di sblocco [29] al centro del quickpin [28] e inserirlo completamente fino a battuta nell'elemento di bloccaggio [61].
- Rilasciando il dispositivo di sblocco [29] la barra di aggancio [60] è fissata nell'elemento di bloccaggio [61] e non può più essere rimossa.
- Ripetere l'operazione sull'altro lato della sedia a rotelle.



Dopo aver installato la barra di aggancio [60] controllare che i due quickpin [28] e la barra di aggancio [60] siano ben fissati negli elementi di bloccaggio [61].

Non deve essere possibile staccare dagli elementi di bloccaggio [61] i quickpin senza prima aver premuto il dispositivo di sblocco [29]. Allo stesso modo, non deve essere possibile rimuovere la barra di aggancio [60] dagli elementi di bloccaggio [61] senza prima aver rimosso i due quickpin [28].

11. Rimessaggio, cura, manutenzione e smaltimento

11.1 Rimessaggio

Se la sedia a rotelle o l'e-pilot devono essere conservati per lunghi periodi (ad es. per diversi mesi), devono essere osservati i seguenti punti:

- Conservare la sedia a rotelle conformemente alle prescrizioni del relativo produttore.
- Rimuovere il pacco batterie, imballarlo con pellicole e immagazzinarlo a parte.
- Osservare le avvertenze sulla conservazione del pacco batterie contenute nel capitolo 3.5.7.
- Proteggere dall'umidità anche l'e-pilot con pellicole.
- Conservare la sedia a rotelle e l'e-pilot in un ambiente asciutto.
- Fare in modo che persone non autorizzate, in particolare bambini, non possano accedere a quest'area senza sorveglianza.
- Fare attenzione che non penetrino e non si depositi umidità sulla sedia a rotelle o sull'e-pilot.
- Fare attenzione che la sedia a rotelle e l'e-pilot non siano esposti a radiazioni solari continue (ad es. attraverso finestre).
- Prima della rimessa in funzione, pulire la sedia a rotelle, l'e-pilot e il pacco batterie. In particolare, non devono essere presenti particelle metalliche nel connettore del caricabatterie [25] e della presa di ricarica [10] del pacco batterie.
- Verificare se, in concomitanza della rimessa in funzione, è eventualmente necessario eseguire la manutenzione (vedere il capitolo 10.4) ed eventualmente commissionarla.

11.2 Cura



Eventuali penetrazioni d'acqua possono danneggiare irreversibilmente l'azionamento e il pacco batterie. Pertanto non pulire mai i singoli componenti dell'e-pilot sotto acqua corrente o con pulitori ad alta pressione.

Accertarsi sempre che fluidi ed umidità non penetrino nel mozzo della ruota e nel pacco batterie! Nel pulire l'e-pilot è quindi necessario usare particolare cautela. Osservare in particolare le seguenti avvertenze:

- Per tutti i processi di pulizia sui componenti e sul pacco batterie possono essere usati al massimo dei panni inumiditi con acqua.
- Per la pulizia dei componenti non si devono usare mezzi abrasivi o detergenti aggressivi.
- La pulizia dei componenti non deve avvenire mai sotto l'acqua corrente, come ad es. con tubi flessibili dell'acqua o addirittura con pulitori ad alta pressione. In questo caso infatti possono aver luogo penetrazioni d'acqua che danneggerebbero irreparabilmente l'elettronica.

La Alber GmbH declina ogni responsabilità per eventuali danni o danni conseguenti causati da penetrazioni d'acqua. Inoltre questi casi sono esclusi dalla garanzia.

11.3 Riutilizzo

Se l'e-pilot è stato messo a disposizione dall'assicurazione sanitaria e non serve più, è necessario darne comunicazione all'assicurazione sanitaria, a un rappresentante della Alber o al rivenditore autorizzato di prodotti ortopedici e sanitari. L'e-pilot può essere riutilizzato in modo semplice ed economico.

Prima di ogni riutilizzo è necessario eseguire una manutenzione dell'e-pilot. Quando non servono più, il supporto con cui l'e-pilot viene fissato alla sedia a rotelle può infatti essere smontato in modo semplice e veloce dal rivenditore autorizzato o da un rappresentante della Alber, per poi essere montato su una nuova sedia a rotelle.

Oltre alle avvertenze per la pulizia fornite nel capitolo 10.2, prima del riutilizzo è necessario eseguire una disinfezione del manubrio e di tutte le parti di plastica accessibili dall'esterno dei componenti dell'e-pilot. Utilizzare un prodotto indicato per la disinfezione seguendo le indicazioni del produttore.

11.4 Manutenzione

Il legislatore ha regolamentato la manutenzione dei dispositivi medicali al § 7 dell'Ordinanza tedesca in materia di installazione, esercizio e utilizzo di dispositivi medicali (MPBetreibV). Secondo tale ordinanza, gli interventi di manutenzione preventiva – in particolare le ispezioni e la manutenzione – sono necessari per continuare a garantire l'uso sicuro e corretto dei dispositivi medicali.

In base alle osservazioni del mercato, per la manutenzione dei nostri prodotti in condizioni di esercizio normali si è rivelato adeguato un intervallo di 2 anni.

Tale valore orientativo di 2 anni può variare in base al grado di utilizzo del prodotto e al comportamento dell'utilizzatore. La verifica del grado di utilizzo e del comportamento dell'utilizzatore spetta al gestore.

In ogni caso consigliamo di chiarire con i fornitori del servizio o le casse mutue competenti chi si deve far carico dei costi degli interventi di manutenzione sul nostro prodotto, anche in riferimento a eventuali contratti in essere.

11.5 Smaltimento



Il presente apparecchio, il relativo pacco batterie e gli accessori sono prodotti di lunga durata.

Tuttavia possono essere presenti delle sostanze che, se smaltite in luoghi (ad es. discariche) che, secondo le normative attualmente vigenti nel rispettivo paese non sono destinati a tale scopo, potrebbero rivelarsi nocive per l'ambiente.

Il simbolo "bidone dei rifiuti barrato da una croce" (secondo la normativa RAEE 2002/96/CE) è riportato su questo prodotto per ricordare all'utente l'obbligo di riciclaggio.

Pertanto si raccomanda di agire nel rispetto dell'ambiente e di consegnare il presente prodotto, al termine della sua vita di servizio, all'ente locale competente per il riciclaggio.

Si raccomanda inoltre di informarsi sulla legislazione vigente nel paese in materia di smaltimento, in quanto per questo prodotto la normativa RAEE non si applica in tutti gli Stati europei. In alternativa, la Alber o i relativi rivenditori specializzati ritirano l'e-pilot e lo avviano a uno smaltimento effettuato a regola d'arte e nel rispetto dell'ambiente.

12. Garanzie e responsabilità

12.1 Garanzia per i vizi della cosa

La Alber garantisce che al momento della consegna l'e-pilot è esente da vizi. Questi diritti di garanzia cessano 24 mesi dopo la consegna dell'e-pilot.

12.2 Garanzia di durata

Per l'e-pilot la Alber fornisce una garanzia di durata di 24 mesi.

Da tale garanzia di durata sono esclusi:

- i dispositivi, i cui numeri di serie siano stati modificati, rimossi o resi illeggibili.
- parti soggette ad usura, come ad esempio pneumatici, elementi di comando e i raggi.
- vizi dovuti ad usura naturale, uso sbagliato, in particolare vizi dovuti all'inosservanza del presente manuale d'uso, incidenti, danneggiamento colposo, azione di fuoco, d'acqua, forza maggiore ed altre cause, fuori dalla sfera d'influenza della Alber.
- interventi di manutenzione dovuti all'uso quotidiano (ad es. sostituzione dei pneumatici)
- controllo del dispositivo senza accertamento di difetti.

12.3 Responsabilità

In qualità di costruttore, la Alber GmbH non è responsabile della sicurezza dell'e-pilot, se:

- l'e-pilot è usato in modo improprio
- la manutenzione dell'e-pilot non avviene periodicamente ogni 2 anni ad opera di un rivenditore autorizzato o della Alber GmbH
- l'e-pilot è messo in servizio in modo diverso da quanto indicato nelle indicazioni del presente manuale d'uso
- l'e-pilot viene utilizzato senza carica sufficiente del pacco batterie
- Riparazioni o altri interventi sull'e-pilot non vengono eseguiti da persone autorizzate
- all'e-pilot vengono montate o collegate parti di terzi
- parti dell'e-pilot vengono smontate

13 Specifiche tecniche

Azionamento

Autonomia (*):	fino a 50 km ai sensi della norma ISO 7176 - 4
Pendenza massima superabile:	fino al 10 % (5,71 °); rispettare anche i valori limite del produttore della sedia a rotelle
Discesa massima:	fino al 15 % (8,53 °); rispettare anche i valori limite del produttore della sedia a rotelle
Raggio di curvatura (minimo):	2,75 metri
Velocità massima:	6 km/h (10 o 15 km/h solo se provvisti della dotazione corrispondente (triangolo di segnalazione posteriore, illuminazione, catarifrangenti) e collaudo unico)

I valori limite del produttore della sedia a rotelle devono essere rispettati come pure le leggi sulla circolazione stradale specifiche delle singole nazioni!

Potenza nominale motore:	250 W
Tensione d'esercizio:	36 V
Temperatura d'esercizio:	da -25 °C a +50 °C
Peso della persona:	max. 100 kg
Peso totale ammesso:	max. 135 kg

Pacco batterie

Tipo di batterie:	Celle agli ioni di litio, protette da sbandimenti ed esenti da manutenzione
Tensione di esercizio nominale:	36 V
Capacità nominale:	13,8 Ah
Energia nominale:	496,8 Wh
Temperatura di carica:	da 0 °C a +45 °C
Temperatura d'esercizio:	da -25 °C a +50 °C
Classe di protezione:	IPX4

Peso delle singole parti

Unità motrice:	15,5 kg
Pacco batterie:	2,9 kg
Peso totale:	18,4 kg (può variare a seconda della versione o degli accessori)

Pneumatico della ruota

Denominazione	Versione e tipo	Dimensioni (pollici)	Pressione dell'aria in bar e kPa
CST 16x300 C-1488	Profilo medio, camera d'aria	16" / 16 x 3.00	2,0 bar / 200 kPa



Per quanto riguarda il pneumatico della ruota, utilizzare esclusivamente il tipo riportato nella tabella. Non è consentito l'impiego di pneumatici di altro tipo.

In caso di foratura del pneumatico contattare il proprio rivenditore autorizzato di prodotti ortopedici e sanitari.

(*) L'autonomia varia a seconda del terreno di transito e delle condizioni di marcia prevalenti. In condizioni di marcia ottimali (terreno piano, pacco batterie completamente carico, temperatura ambiente 20 °C, guida omogenea e altro) è possibile raggiungere l'autonomia indicata. In caso di temperature più basse l'autonomia dell'e-pilot può essere inferiore a quella indicata in tabella.

Per quanto riguarda una stima della durata di vita utile, per questo prodotto prevediamo una durata media di cinque anni, purché sia utilizzato in conformità all'uso previsto e siano rispettate tutte le specifiche relative alla manutenzione e all'assistenza. Tale durata può essere superata se il prodotto viene accuratamente trattato, mantenuto, curato e utilizzato e se, con il perfezionamento della scienza e della tecnica, non emergono limiti tecnici. Tuttavia la durata può anche ridursi notevolmente a causa di usi estremi e inappropriati. L'indicazione di durata sancita per legge non rappresenta una garanzia aggiuntiva.

Caricabatterie

I dati tecnici e le altre avvertenze relative alla carica sono indicati nelle istruzioni per l'uso fornite a corredo del caricabatterie.

Altro

Tutti i componenti dell'e-pilot sono protetti dalla corrosione.

CE L'e-pilot e il relativo caricabatterie off-board soddisfano quanto indicato nei capitoli applicabili della norma EN 12184 relativa alle sedie a propulsione elettrica e soddisfano la direttiva CE sui dispositivi medici 93/42/CEE ancora in vigore.
L'e-pilot è un dispositivo medico di classe I.

Con riserva di modifiche tecniche e del design dovute ai perfezionamenti continui.

14. Etichette

Sui componenti dell'e-pilot sono presenti delle etichette che riportano diverse indicazioni relative al prodotto. In caso di guasto al prodotto, i singoli componenti possono essere sostituiti dal rivenditore autorizzato nell'ambito del pool di sostituzione Alber. A tal fine il rivenditore specializzato necessita dei singoli dati riportati nell'etichetta.



Etichetta di sistema

L'etichetta di sistema riporta i dati tecnici fondamentali dell'e-pilot e consente, quando necessario, la tracciabilità del sistema. Per le sostituzioni di dispositivi nell'ambito del pool di sostituzione Alber indicare il codice di sistema. L'etichetta di sistema è riportata sul telaio dell'e-pilot, all'interno del vano batterie [7].

Systemnr. / System No.	P15170001	
Produkt/Modell [Product/Model]	e-pilot P35	
Betriebsspannung [Rated Voltage]	36 V	
Motor Nennleistung [Rated Power]	250 W	
Max. Geschwindigkeit [Max. Speed]	6 km/h	
Max. Pers. Gewicht [Max. Occ. Weight]	100 kg	
Max. Steigfaehigkeit [Max. Gradeability]	10 %	

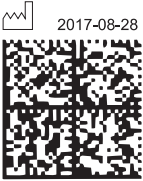
2017-08-28



CE  

Alber GmbH
Vor dem Weissen Stein 21
D-72461 Albstadt
Made in Germany

(01)04046727178444
(11)170828
(21)P15170003

Etichetta "Manutenzione"

L'etichetta deve indicare la scadenza della manutenzione successiva. È affissa sul lato interno del vano batterie [7].

Wartung Maintenance			
durch/by:			
Alber GmbH 72461 Albstadt			
01	nächste	07	
02	next	08	
03		09	
04		10	
05		11	
06		12	
2019	2020	2021	2022

Wartung Maintenance			
am/at:			
durch/by:			
in (PLZ)/in:			
01	nächste	07	
02	next	08	
03		09	
04		10	
05		11	
06		12	
2019	2020	2021	2022

Etichetta componenti

L'etichetta [A] è applicata sulla ruota, sul retro del pacco batterie e sulla parte inferiore del caricabatterie, l'etichetta [B] è applicata sul retro del display.



In caso di sostituzione del componente nell'ambito del pool di sostituzione Alber indicare il numero di componente (numero al centro dell'etichetta, contrassegnato dalla freccia nell'immagine a fianco).

1566150 1566150

1094140033

4046727166106

A

CE  

11061790070

B

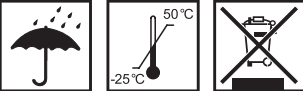

Bitte vergessen Sie nicht, die Akku-Packs nach jedem Gebrauch nachzuladen, um deren volle Leistungsfähigkeit zu erhalten.
Please make sure that the battery packs are recharged after each partial discharge i.e. after each use, to maintain their full capacity.

Typ: Lithium-Ionen Akku-Pack
10INR19/66-4
Type: Lithium-Ion battery pack
10INR19/66-4

Auslaufsicher / Nonspillable battery
Nennspannung: 36 V
Nominal voltage: 36 V
Nennkapazität: 13,8 Ah
Nominal capacity: 13.8 Ah
Nennenergie: 496,8 Wh
Nominal energy: 496.8 Wh
Betriebstemperatur:
 -25°C ... +50 °C
Operating Temperature:
 - 13°F ... 122°F
Ladetemperatur:
 0 °C ... +45 °C
Charging Temperature:
 32 °F ... 113 °F

Kurzschluss vermeiden / Avoid short circuits

Nur Original-Ladegerät gemäß Gebrauchsanweisung verwenden / Use only genuine charger provided with the unit

 **Bitte beachten Sie die Hinweise zum Laden und zum Transport in der Gebrauchsanweisung / For charging and transportation, please read operating instructions.**

 **Alber GmbH**
 Vor dem Weißen Stein 21
 72461 Albstadt, Germany
 Phone: +49 7432 2006-0
 Fax: +49 7432 2006-299

Etichetta sul pacco batterie

Sul retro del pacco batterie è presente l'etichetta mostrata qui a fianco con le informazioni sull'uso e le specifiche tecniche.



THE INNOVATION GROUP

BMZ GmbH
 Am Sportplatz 28-30
 D-63791 Karlstein am Main/Germany

Battery charger for 36V Li-Ion battery

Model: BSC42004000

Article No.: 24555-9

P/N: BC1120-U



Before charging read the instruction

For indoor use

Input: 230V~50Hz 2.0A max

Output: 42.0V = 4.0A

Date code: 45/16



MADE IN PRC

Etichetta sul caricabatterie

Sul retro del caricabatterie è presente l'etichetta mostrata qui a fianco con le specifiche tecniche del caricabatterie.



Etichetta "Bloccare la batteria"

Questa etichetta si trova sul lato anteriore (in basso) sul pacco batterie e informa sulla modalità di inserimento corretta del pacco batterie (vedere capitolo 3.3).



Etichetta "Pericolo di ribaltamento"

- Attenzione: pericolo di ribaltamento! Prima di affrontare una curva ridurre la velocità!
- Superare cordoli e ostacoli sempre a un angolo di 90° rispetto al senso di marcia!
- Evitare sterzate brusche.



Etichetta "Chiudere il meccanismo di sblocco prima della guida"

L'etichetta si trova sul tubo obliquo dell'e-pilot e indica che durante la marcia il meccanismo di sblocco [9] deve essere sempre chiuso.

Non è consentita la marcia se il meccanismo di sblocco [9] non è chiuso.

Leggere a riguardo anche i capitoli 2.1 e 2.2.

15. Comunicazioni inerenti alla sicurezza del prodotto

Tutti i componenti dell'e-pilot sono stati sottoposti a numerosi test funzionali e ad accurate verifiche. Nel caso si verificassero anomalie impreviste durante il funzionamento dell'e-pilot, le informazioni inerenti alla sicurezza sono attualmente disponibili per i clienti nei seguenti siti web:

- Home page della ditta Alber (produttore dell'e-pilot)
- Home page dell'Istituto federale tedesco per farmaci e dispositivi medici (BfArM)

Nel caso si rendano necessarie eventuali misure correttive, la ditta Alber informerà il rivenditore di sanitari che a sua volta si metterà in contatto con il rispettivo cliente.

Ihre Alber-Vertretung / Your Alber representative / Votre représentation Alber /
Vostra rappresentanza Alber / Su representación Alber / Din Alber representant /
Din Alber-agenturene / Uw distributeur Alber / Deres Alber-repræsentation



Alber GmbH

Vor dem Weißen Stein 21
72461 Albstadt-Tailfingen

Telefon +49 (0)7432 2006-0

Telefax +49 (0)7432 2006-299

info@alber.de

www.alber.de