

Küschall® K-Series

it Carrozzina manuale
Manuale d'uso



Il presente manuale deve essere fornito all'utilizzatore del prodotto.
PRIMA di utilizzare il prodotto, È NECESSARIO leggere il presente manuale
e conservarlo per poterlo consultare in futuro.

Küschall®
UNLIMIT YOUR WORLD

© 2023 Invacare Corporation

Tutti i diritti riservati. È vietata la riproduzione, la duplicazione o la modifica parziale o totale, salvo previa autorizzazione scritta da parte di Invacare. I marchi sono contrassegnati da ™ e ®. Tutti i marchi sono di proprietà o licenza di Invacare Corporation o delle sue affiliate, salvo indicazione contraria.

Making Life's Experiences è un marchio registrato negli Stati Uniti.

Sommario

1 Generale	5
1.1 Introduzione	5
1.2 Simboli in questo documento	5
1.3 Informazioni sulla garanzia	6
1.4 Conformità	6
1.4.1 Norme specifiche di prodotto	6
1.5 Durata	6
1.6 Limiti di responsabilità	6
2 Sicurezza	8
2.1 Informazioni per la sicurezza	8
2.2 Etichette e simboli sul prodotto	12
3 Panoramica del prodotto	14
3.1 Descrizione del prodotto	14
3.2 Uso previsto	14
3.3 Componenti principali della carrozzina	15
3.4 Freni di stazionamento	15
3.5 Schienale	18
3.5.1 Maniglie di spinta	19
3.6 Braccioli e parti laterali	20
3.6.1 Bracciolo tubolare, non bloccante, regolabile in altezza, rimovibile, girevole	20
3.6.2 Supporto laterale senza meccanismo di bloccaggio, regolabile in altezza in modo continuo	21
3.6.3 Parafango	21
3.6.4 Proteggiabiti	22
3.7 Fascia poggiapolpacci	22
3.8 Prolunga della ruota posteriore	23
3.9 Vario-Ax	24
3.10 Cuscino imbottito del sedile	25
4 Opzioni	26
4.1 Dispositivo antiribaltamento	26
4.2 Cintura di mantenimento della postura	27
4.3 Attacco in caso di utilizzo della cintura di posizionamento	29
4.4 Ruote antibarriera	29
4.5 Portabastone	30
4.6 Staffa di ribaltamento	31
4.7 Sospensione	31
4.8 Pompa di gonfiaggio pneumatici	31
4.9 Catarifrangenti	31
5 Messa in servizio	32
5.1 Informazioni per la sicurezza	32
6 Marcia con la carrozzina	33
6.1 Informazioni per la sicurezza	33
6.2 Frenata durante l'utilizzo	33
6.3 Salita e discesa dalla carrozzina	34
6.4 Guida e sterzata della carrozzina	35
6.5 Salire e scendere da gradini e dislivelli	36
6.6 Salire e scendere le scale	38
6.7 Salita su rampe e terreni in pendenza	39
6.8 Stabilità ed equilibrio da seduti	40
6.9 Trasporto della carrozzina occupata all'interno di un veicolo	41
7 Trasporto	48
7.1 Informazioni per la sicurezza	48
7.2 Chiusura/apertura dello schienale	48
7.3 Rimozione e installazione delle ruote posteriori	49
8 Manutenzione	50
8.1 Informazioni per la sicurezza	50
8.2 Programma di manutenzione	50
8.3 Pulizia e disinfezione	53
8.3.1 Informazioni generali sulla sicurezza	53
8.3.2 Intervalli di pulizia	54
8.3.3 Pulizia	54
8.3.4 Disinfezione	54

9 Dopo l'utilizzo	55
9.1 Conservazione	55
9.2 Ricondizionamento	55
9.3 Smaltimento	55
10 Guida alla soluzione dei problemi	56
10.1 Informazioni per la sicurezza	56
10.2 Identificazione e riparazione dei guasti.	57
11 Dati Tecnici	59
11.1 Dimensioni e peso	59
11.2 Pneumatici	60
11.3 Materiali	61
11.4 Condizioni ambientali	61

1 Generale

1.1 Introduzione

Il presente manuale d'uso contiene informazioni importanti sul trattamento del prodotto. Per garantire la sicurezza di utilizzo del prodotto, leggere attentamente il manuale d'uso e seguire le istruzioni di sicurezza.

Utilizzare questo prodotto solo se il presente manuale è stato letto e compreso. Richiedere un ulteriore consiglio da parte di un operatore sanitario che ha familiarità con le proprie condizioni mediche e chiarire tutte le domande riguardanti l'uso corretto e la regolazione necessaria con il personale medico.

Si noti che alcune sezioni contenute nel presente documento potrebbero non riguardare il proprio prodotto, in quanto il presente documento si applica a tutti i modelli disponibili (alla data di stampa). Se non specificato diversamente, ogni sezione del presente documento si riferisce a tutti i modelli del prodotto.

I modelli e le configurazioni disponibili nel proprio paese sono riportati nei documenti di vendita specifici per paese.

Invacare si riserva il diritto di modificare le specifiche del prodotto senza ulteriore preavviso.

Prima di leggere il presente documento, verificare di essere in possesso dell'ultima versione, disponibile in formato PDF sul sito web Invacare.

Se si ritiene che la dimensione dei caratteri nella versione cartacea del documento sia di difficile lettura, è possibile

scaricare dal sito web la versione in formato PDF. Il PDF può essere ingrandito sullo schermo in modo da ottenere una dimensione dei caratteri più facile da leggere.

Per ulteriori informazioni sul prodotto, ad esempio le note sulla sicurezza del prodotto e i richiami di prodotti, si prega di contattare il proprio distributore Invacare. Vedere gli indirizzi alla fine del presente documento.

In caso di incidente grave relativo al prodotto, è necessario informare il produttore e l'autorità competente nel proprio paese.

1.2 Simboli in questo documento

In questo documento tutte quelle situazioni non sicure o pericolose che possono portare a lesioni alle persone o danni ai materiali sono evidenziate mediante simboli e avvertimenti. Qui di seguito sono riportate le spiegazioni di tutti i possibili avvertimenti.



ATTENZIONE

Indica una situazione pericolosa che, se non evitata, potrebbe essere causa di morte o lesioni gravi.



AVVERTENZA

Indica una situazione pericolosa che, se non evitata, potrebbe essere causa di lesioni minori o leggere.

 **AVVISO**
Indica una situazione pericolosa che, se non evitata, potrebbe essere causa di danni al prodotto.

 **Consigli e raccomandazioni**
Indica consigli, raccomandazioni e informazioni utili per un uso efficace e senza inconvenienti.

Altri simboli

(Non applicabile per tutti i manuali)

 Persona responsabile per il Regno Unito
Indica se un prodotto non è fabbricato nel Regno Unito.

 Logo Triman
Indica norme relative al riciclaggio e alla raccolta differenziata (solo per la Francia).

1.3 Informazioni sulla garanzia

Offriamo una garanzia del produttore per il prodotto in conformità di quanto indicato sui Termini e le condizioni generali di vendita applicabili nei rispettivi paesi.

La garanzia può essere fatta valere solo attraverso il fornitore presso il quale è stato acquistato il prodotto.

1.4 Conformità

La qualità è fondamentale per l'azienda, che opera nel rispetto e nell'ambito della norma ISO 13485.

Il prodotto è dotato di marchio CE, in conformità al Regolamento Dispositivi Medici 2017/745 Classe I.

Questo prodotto è dotato di marchio UKCA, in conformità alla Parte II del regolamento britannico sui dispositivi medici (MDR) Classe I del 2002 (e successive modifiche).

Lavoriamo costantemente per garantire che l'impatto ambientale dell'azienda a livello locale e globale sia ridotto al minimo.

Garantiamo di utilizzare esclusivamente materiali e componenti conformi alla direttiva REACH.

1.4.1 Norme specifiche di prodotto

La carrozzina è stata collaudata in conformità alla norma EN 12183. Tale norma prevede anche prove di infiammabilità.

Per ulteriori informazioni sulle norme e sulle disposizioni locali, contattare il rappresentante locale Invacare. Vedere gli indirizzi alla fine del presente documento.

1.5 Durata

La durata prevista per questo prodotto è di cinque anni, a condizione che sia utilizzato quotidianamente e in conformità alle istruzioni per la sicurezza, seguendo gli intervalli di manutenzione e le indicazioni per un uso corretto come indicato nel presente manuale. La durata effettiva può variare a seconda della frequenza e dell'intensità d'uso.

1.6 Limiti di responsabilità

Invacare non si assume alcuna responsabilità per danni derivanti da:

- Non conformità con il manuale d'uso
- Utilizzo non corretto
- Consumo e usura naturali

- Montaggio o preparazione non corretti da parte dell'acquirente o di terzi
- Modifiche tecniche
- Modifiche non autorizzate e/o utilizzo di pezzi di ricambio non adatti

2 Sicurezza

2.1 Informazioni per la sicurezza

Questa sezione contiene importanti informazioni di sicurezza per la protezione dell'utilizzatore della carrozzina e dell'assistente e per un utilizzo in sicurezza e senza problemi della carrozzina.

**ATTENZIONE!****Pericolo di lesioni gravi o danni**

Un uso improprio del prodotto può causare lesioni o danni.

- In presenza di messaggi di attenzione, precauzioni o istruzioni di difficile comprensione, contattare il personale medico professionale o il fornitore prima di iniziare a utilizzare questo prodotto.
- Non usare questo prodotto o nessun altro dispositivo opzionale disponibile senza prima aver letto attentamente e compreso fino in fondo le presenti istruzioni e ogni altro materiale informativo, come il manuale d'uso, il manuale per la manutenzione o i fogli di istruzione forniti con questo prodotto o con i dispositivi opzionali.

**ATTENZIONE!****Rischio di morte o di lesioni gravi**

In caso di incendio o di fumo, gli occupanti della carrozzina sono esposti a un particolare pericolo di morte o lesioni gravi, qualora non siano in grado di allontanarsi dalla sorgente del fuoco o fumo. Fiammiferi accesi, accendini e sigarette possono causare fiamme libere intorno alla carrozzina o sui vestiti.

- Evitare di utilizzare o lasciare la carrozzina nelle vicinanze di fiamme libere o di prodotti infiammabili.
- Non fumare mentre si utilizza la carrozzina.

**ATTENZIONE!****Rischio di incidenti e lesioni gravi**

Se la carrozzina non è regolata in modo corretto, possono verificarsi incidenti con conseguenti lesioni gravi.

- Contattare il fornitore della carrozzina affinché un tecnico qualificato apporti le regolazioni necessarie.

**ATTENZIONE!****Rischio di ribaltamento**

La posizione longitudinale dell'asse delle ruote posteriori rispetto alla posizione dello schienale può influenzare la stabilità della carrozzina.

- Lo spostamento dell'asse delle ruote posteriori in avanti rende meno stabile la carrozzina, aumentando il rischio di ribaltamento all'indietro. Tuttavia, migliora la manovrabilità assicurando una presa migliore del corrimano e un raggio di sterzata corto.
- Lo spostamento dell'asse delle ruote posteriori all'indietro rende la carrozzina più stabile e riduce il rischio di ribaltamento, ma riduce anche la manovrabilità.
- A seconda delle capacità specifiche dell'utilizzatore e dei limiti di sicurezza, è possibile installare un dispositivo antiribaltamento per compensare la riduzione della stabilità.

**ATTENZIONE!****Rischio di inclinazione**

La posizione dell'asse delle ruote posteriori e l'inclinazione dello schienale della carrozzina sono due delle regolazioni principali che possono influire sulla stabilità.

- Le modifiche della posizione delle ruote anteriori/posteriori e/o le regolazioni della forca di inclinazione devono essere eseguite solo da personale tecnico qualificato dopo la valutazione da parte di personale sanitario.

**ATTENZIONE!****Rischi dovuti a una condotta di guida non idonea alle condizioni ambientali.**

Rischio di scivolare in presenza di ghiaia, su superfici irregolari o sul bagnato.

- Adeguare sempre la propria condotta e velocità di guida alle condizioni esistenti (clima, superficie, capacità individuali, ecc.).

**ATTENZIONE!****Pericolo di lesioni**

In caso di collisione, vi è la possibilità di riportare ferite alle parti del corpo che si estendono oltre la carrozzina (ad es. piedi o mani).

- Evitare qualsiasi collisione non frenata.
- Evitare di raggiungere qualsiasi oggetto protendendo la testa.
- Guidare con prudenza quando si attraversano passaggi stretti.

**ATTENZIONE!****Rischi dovuti alla perdita di controllo della carrozzina**

A velocità elevate, è possibile perdere il controllo della carrozzina e ribaltarsi.

- Adattare sempre la velocità di guida alle specifiche condizioni.
- Evitare qualsiasi collisione in generale.



ATTENZIONE!

Pericolo di incidente

I dispositivi di sicurezza impostati in modo errato o non più funzionanti (freni, dispositivo antiribaltamento) possono causare incidenti.

- Verificare sempre che i dispositivi di sicurezza funzionino prima di utilizzare la carrozzina e farli controllare periodicamente da un tecnico qualificato o dal fornitore.



AVVERTENZA!

Pericolo di lesioni

- In caso di cute dolorante alla pressione o di lesioni cutanee, proteggere l'area della lesione in modo da evitare il contatto diretto con i tessuti del dispositivo. Rivolgersi a un operatore sanitario per una consulenza medica.



AVVERTENZA!

Pericolo di lesioni

L'utilizzo di un carrozzina manuale può causare dolori alle spalle. Osservando le seguenti raccomandazioni è possibile ridurre questo effetto:

- Spostare le ruote posteriori in avanti per consentire alle braccia di muoversi nel range anatomico.
- Assicurarsi che l'utilizzatore sia seduto in una posizione ergonomica, nei limiti consentiti dalla sua condizione di disabilità.



AVVERTENZA!

Rischio di ustioni

I componenti della carrozzina possono riscaldarsi se esposti a fonti di calore esterne.

- Non esporre la carrozzina alla luce diretta del sole prima dell'uso.
- Prima dell'uso, controllare la temperatura di tutti i componenti a contatto con la pelle.



AVVERTENZA!

Rischio di schiacciamento delle dita

Si corre sempre il rischio di rimanere incastrati, per es., con le dita o le braccia, nelle parti in movimento della carrozzina.

- Attivando i meccanismi di piegatura o inserimento delle parti in movimento, quali l'asse estraibile della ruota posteriore, lo schienale ribaltabile o il dispositivo antiribaltamento, accertarsi che nulla possa rimanere incastrato.



AVVERTENZA!

Rischio di ribaltamento

Carichi aggiuntivi (zaini oppure oggetti simili) sospesi ai montanti dello schienale della carrozzina possono influire sulla stabilità posteriore della carrozzina.

- Invacare consiglia vivamente di utilizzare un dispositivo antiribaltamento (disponibile come opzione) quando si applica un carico aggiuntivo ai montanti dello schienale.

**AVVERTENZA!****Pericolo di lesioni**

Componenti non originali o non corretti possono alterare il funzionamento e la sicurezza del prodotto.

- Utilizzare esclusivamente componenti originali per il prodotto in uso.
- In considerazione delle differenze regionali, fare riferimento al catalogo o al sito web locale di Invacare per conoscere le opzioni disponibili oppure contattare il rappresentante locale Invacare. Vedere gli indirizzi alla fine del presente documento.

**AVVISO!**

Quando si abbina questo prodotto a un altro prodotto, si applicano le limitazioni di entrambi i prodotti per la combinazione. Ad esempio, il peso utilizzatore massimo di un prodotto nella combinazione può essere inferiore.

- Utilizzare solo le combinazioni consentite da Invacare. Per informazioni, contattare il proprio distributore Invacare.
- Prima dell'uso, leggere il manuale d'uso di ciascun prodotto e verificare le limitazioni. Per un utilizzo sicuro, è necessaria la piena conformità alle informazioni, alle istruzioni e alle raccomandazioni contenute in entrambi i manuali d'uso.



AVVISO!

Rischio quando si utilizza un componente aggiuntivo per supportare o sostituire la spinta della carrozzina.

– Per motivi di sicurezza, deve essere usato solo da persone che hanno la capacità fisica e mentale di azionare in sicurezza la carrozzina con il componente aggiuntivo agganciato ad essa in tutte le situazioni possibili (ad es. traffico stradale) e che, in caso di mancato funzionamento o spegnimento del componente aggiuntivo, siano in grado di frenare e fermare la carrozzina in sicurezza. Qualsiasi utilizzo diverso dalla destinazione d'uso comporta un rischio di lesioni.

A velocità elevate, è possibile perdere il controllo della carrozzina e ribaltarsi.

- Utilizzare con attenzione.
- Adattare sempre la propria condotta e velocità di guida alle condizioni esistenti (clima, superficie, capacità individuali ecc.)
- Evitare collisioni.

Un componente aggiuntivo per supportare o sostituire la spinta della carrozzina aumenta lo sforzo sulla struttura della carrozzina.

- Dopo ogni utilizzo di un componente aggiuntivo, controllare la carrozzina per verificare che non siano presenti fessurazioni del telaio o viti allentate.
- Se si riscontrano segni di fatica sulla struttura della carrozzina, interrompere immediatamente l'utilizzo e rivolgersi a personale tecnico qualificato.

2.2 Etichette e simboli sul prodotto

Etichetta modello

L'etichetta modello è attaccata sul telaio della carrozzina e riporta le seguenti informazioni:



- (A) Indirizzo del produttore
- (B) Codice a barre EAN/HMI
- (C) Conformità europea
- (D) Conformità per il Regno Unito
- (E) Leggere il manuale d'uso
- (F) Dispositivo medico
- (G) Peso max. utilizzatore
- (H) Codice a barre del numero di serie
- (I) Numero di serie
- (J) Codice di riferimento

- Ⓚ Larghezza del sedile
- Ⓛ Descrizione del prodotto
- Ⓜ Data di produzione

Simbolo del moschettone

 <p>ISO 7176-19</p>	<p>Punti di ancoraggio in cui vanno posizionate le cinghie del sistema di sicurezza in caso di trasporto della carrozzina occupata all'interno di un veicolo a motore.</p> <p>Questo simbolo è apposto sulla carrozzina solo se questa è stata ordinata con l'opzione kit di trasporto.</p>
--	---

	<p>Simbolo di ATTENZIONE</p> <p>Questa carrozzina non è configurata per il trasporto di passeggeri in un veicolo a motore. Questo simbolo è affisso sul telaio vicino all'etichetta di identificazione</p>
---	---

Etichetta di attenzione relativa al dispositivo antiribaltamento

	<p>ATTENZIONE: Leggere il manuale d'uso</p> <p>Prima dell'utilizzo del dispositivo antiribaltamento, seguire le istruzioni riportate nel manuale d'uso.</p>
--	--

Etichetta di attenzione relativa a elementi laterali senza meccanismo di bloccaggio

	<p>Non sollevare la carrozzina afferrandola dagli elementi laterali senza meccanismo di bloccaggio.</p>
---	---

Etichetta delle informazioni sulla cintura di mantenimento della postura

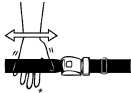
	<p>La lunghezza della cintura di mantenimento della postura è corretta quando vi è sufficiente spazio per inserire il palmo della mano tra il corpo e la cintura stessa.</p>
---	--

Etichetta di attenzione relativa alla sospensione

 <p>max. body weight 100 kg / 220 lbs</p>	<p>Peso max. utilizzatore di 100 kg quando la carrozzina è dotata di sospensione.</p>
--	---

3 Panoramica del prodotto

3.1 Descrizione del prodotto

Il modello Küschall K-Series è una carrozzina attiva a telaio rigido con schienale ribaltabile.



AVVISO!

La carrozzina è fabbricata e configurata singolarmente per le specifiche indicate nell'ordine. Le specifiche devono essere eseguite da un operatore sanitario in base alle esigenze e alle condizioni di salute dell'utilizzatore.

- Se si intende adattare la configurazione della carrozzina, rivolgersi a un operatore sanitario.
- Qualsiasi adattamento deve essere eseguito da un tecnico qualificato.

3.2 Uso previsto

La carrozzina può essere utilizzata all'interno di edifici e all'esterno a livello del suolo, su superfici facilmente accessibili.

La carrozzina è destinata a fornire mobilità a persone che si limitano a una posizione seduta, che spingono la carrozzina loro stessi la maggior parte delle volte.

Utilizzatore previsto

L'utilizzatore previsto è l'occupante della carrozzina e/o un suo accompagnatore. L'utilizzatore deve essere fisicamente e mentalmente in grado di utilizzare la carrozzina in sicurezza (ad es. spingere, sterzare, frenare).

La carrozzina è destinata a persone di età maggiore di 12 anni (adolescenti e adulti). Il peso dell'occupante della carrozzina non deve superare il massimo peso utilizzatore indicato nella sezione Dati tecnici e sull'etichetta modello. La carrozzina non è destinata allo svolgimento di attività non previste o eccessive come gli sport, che non rientrano nell'uso (quotidiano) previsto.

Indicazioni

- Notevole per impedire completamente la mobilità dovuta a danni strutturali e/o funzionali agli arti inferiori.
- Resistenza e presa sufficienti delle braccia e delle mani per spingere la carrozzina.

Controindicazioni

Se si utilizza la carrozzina come previsto, non sono note controindicazioni.

3.3 Componenti principali della carrozzina

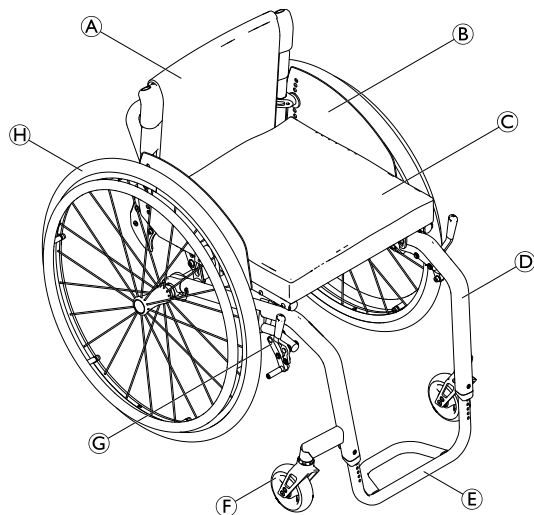

Ⓐ	Schienale
Ⓑ	Proteggiabiti
Ⓒ	Sedile con cuscino
Ⓓ	Telaio
Ⓔ	Poggiapiedi
Ⓕ	Forcella della ruota orientabile con ruota orientabile
Ⓖ	Freno di stazionamento
Ⓗ	Ruota posteriore con anello corrimano e asse a sgancio rapido

i L'allestimento della singola carrozzina può essere differente da quanto mostrato nell'immagine, in quanto ciascuna carrozzina è prodotta individualmente in base alle specifiche dell'ordine.

3.4 Freni di stazionamento

I freni di stazionamento vengono usati per immobilizzare la carrozzina quando è ferma al fine di impedirne lo spostamento.



ATTENZIONE!

Pericolo di ribaltamento in caso di frenata brusca

In caso di inserimento dei freni di stazionamento durante il movimento, la direzione del movimento potrebbe diventare incontrollabile e la carrozzina potrebbe arrestarsi improvvisamente, con conseguente rischio di collisione o di caduta.

- Non inserire mai i freni di stazionamento mentre si è in movimento.



ATTENZIONE!

Rischi dovuti alla perdita di controllo della carrozzina

- I bloccaruota manuali devono essere azionati contemporaneamente.
- Non azionare i bloccaruota manuali per rallentare la carrozzina.
- Non appoggiarsi sui bloccaruota manuali per sostenersi o durante i trasferimenti.



ATTENZIONE!

Rischio di ribaltamento

I freni di stazionamento non funzionano correttamente se la pressione dell'aria negli pneumatici non è sufficiente.

- Controllare che la pressione dei pneumatici sia corretta; per ulteriori informazioni, vedere **11.2 Pneumatici**, pagina 60.



AVVERTENZA!

Rischio di pizzicamento o schiacciamento

Non afferrare il meccanismo di frenata con la mano quando si inserisce o disinserisce il freno.



È possibile regolare la distanza tra il pattino del freno e lo pneumatico. La regolazione deve essere eseguita da un tecnico qualificato.

Freno standard

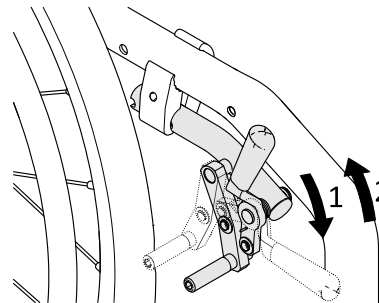

1. Per inserire il freno, spingere il più avanti possibile la leva del freno con il palmo.
2. Per disinserire il freno, tirare la leva del freno all'indietro con le dita.

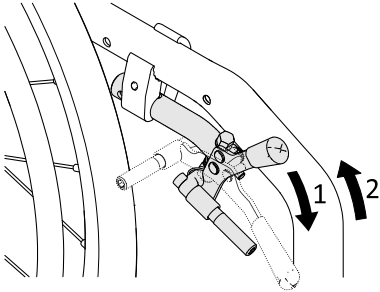
Freno performance

1. Per inserire il freno, spingere il più avanti possibile la leva del freno con il palmo.
2. Per disinserire il freno, tirare la leva del freno all'indietro con le dita.

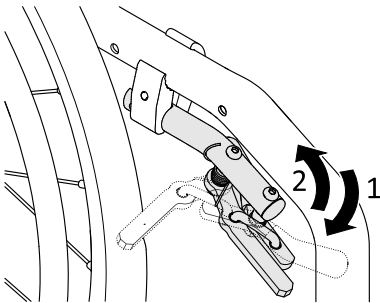
Freno attivo

1. Per inserire il freno, tirare la leva del freno il più avanti possibile a fianco o tra le proprie ginocchia.
2. Per disinserire il freno, spingere la leva del freno all'indietro a fianco o tra le proprie ginocchia.

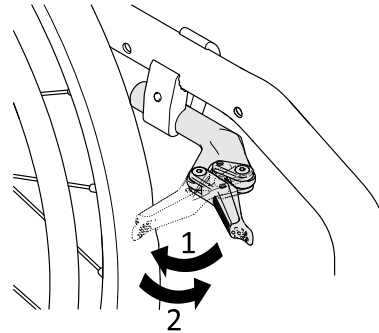
Freno attivo leggero**AVVERTENZA!****Rischio di pizzicamento o schiacciamento**

Non afferrare il meccanismo di frenata con la mano quando si inserisce o disinserisce il freno.

1. Per inserire il freno, tirare il più indietro possibile la leva del freno con il palmo verso gli pneumatici.
2. Per disinserire il freno, spingere la leva del freno in avanti con la mano.

3.5 Schienale



ATTENZIONE!

Pericolo di lesioni all'accompagnatore e danni alla carrozzina

Inclinare la carrozzina con un utilizzatore pesante può ferire la schiena dell'accompagnatore e danneggiare la carrozzina.

- Prima di eseguire una manovra di inclinazione, assicurarsi di poter controllare in sicurezza la carrozzina con un utilizzatore pesante.

Rivestimento dello schienale standard



Un rivestimento dello schienale standard è disponibile per tutti i tipi di schienale. Questi rivestimenti non sono regolabili.



ATTENZIONE!

Rischio di ribaltamento

Se il rivestimento dello schienale standard si allenta, il punto di ribaltamento della carrozzina peggiora.

- Un rivestimento dello schienale standard allentato deve essere sostituito da un tecnico qualificato.

Oltre al rivestimento dello schienale standard, sono disponibili rivestimenti per schienali a tensione regolabile.

Regolazione della tensione del rivestimento dello schienale

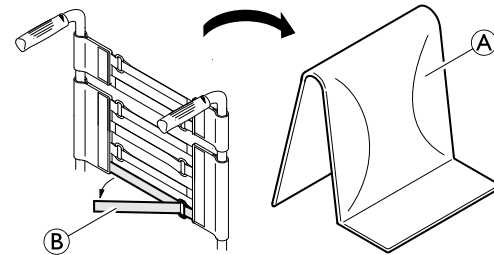

1. Rimuovere il cuscino dello schienale (A).
2. Allentare le fascette a strappo (B) presenti sul retro del rivestimento dello schienale semplicemente tirandoli.
3. Stringere o allentare le fascette secondo necessità, quindi fissarle nuovamente.



ATTENZIONE!

Rischio di ribaltamento

Se le fascette sono molto allentate, il punto di ribaltamento della carrozzina peggiora.

- Assicurarsi con il personale sanitario che le fascette siano fissate correttamente.

Altezza dello schienale/Inclinazione dello schienale

È possibile regolare l'altezza e l'inclinazione dello schienale. La regolazione deve essere eseguita da un tecnico qualificato.

**ATTENZIONE!****Rischio di ribaltamento**

Carichi aggiuntivi (zaini o simili) sospesi ai montanti dello schienale della carrozzina possono influire sulla stabilità posteriore della carrozzina. Ciò può provocare il ribaltamento all'indietro della carrozzina ed è causa di lesioni.

- Evitare di applicare un carico aggiuntivo sulla parte posteriore della carrozzina.
- Consigliamo vivamente di usare i dispositivi antiribaltamento quando si applica un carico aggiuntivo sui montanti dello schienale.

Tubo tensore dello schienale**ATTENZIONE!****Pericolo di incidente**

Il tubo tensore dello schienale non è adatto al sollevamento o al trasporto della carrozzina con l'utilizzatore seduto in essa perché potrebbe rompersi.

- Il tubo tensore dello schienale non va utilizzato per sollevare o trasportare la carrozzina con l'utilizzatore seduto in essa.

3.5.1 Maniglie di spinta**AVVISO!**

- Prima di utilizzare la carrozzina, controllare sempre le maniglie di spinta per verificare che le impugnature siano sicure e non possano essere ruotate o estratte.

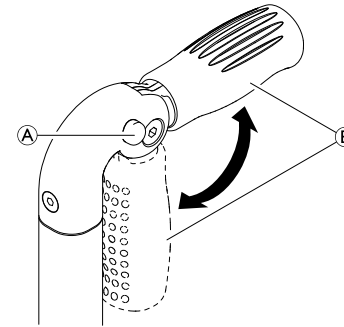
Maniglie di spinta pieghevoli

1. Premere a fondo il pulsante A e rispettivamente sollevare o abbassare la maniglia di spinta B fino ad avvertire lo scatto di innesto.

**AVVERTENZA!**

- La maniglia di spinta, se non innestata correttamente, potrebbe chiudersi accidentalmente mentre si spinge la carrozzina.
- Assicurarsi che la maniglia di spinta sia innestata correttamente.

Maniglie di spinta regolabili in altezza

Le maniglie di spinta regolabili in altezza all'infinito consentono a qualsiasi accompagnatore di regolare le maniglie a un livello confortevole.

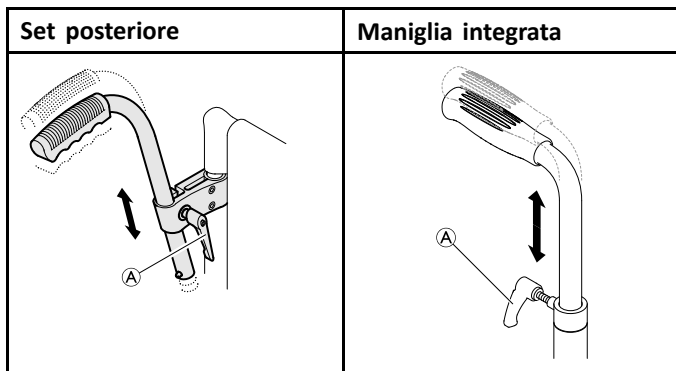

1. Per regolare l'altezza delle maniglie di spinta, allentare il bullone (A), portare la maniglia nella posizione desiderata e serrare nuovamente il bullone.

**ATTENZIONE!****Pericolo di lesioni**

- Non utilizzare le maniglie di spinta regolabili in altezza per tirare la carrozzina.

3.6 Braccioli e parti laterali

**ATTENZIONE!****Pericolo di lesioni**

- I supporti laterali non sono bloccati e possono essere facilmente estratti verso l'alto.
- Non sollevare o spostare la carrozzina afferrandola dai supporti laterali.
 - Non utilizzare i supporti laterali in caso di trasporto della carrozzina per salire o scendere le scale.

**AVVERTENZA!****Rischio di pizzicamento**

- Tenere le dita lontano dalle parti mobili durante le fasi di rimozione, montaggio o regolazione del bracciolo.

3.6.1 Bracciolo tubolare, non bloccante, regolabile in altezza, rimovibile, girevole

LEGGERE IL MANUALE DI INSTALLAZIONE PRIMA DELL'USO

Smontaggio

1. Sollevare il bracciolo ed estrarlo dal supporto.

Montaggio

1. Spingere il bracciolo nel supporto.

Regolazione dell'altezza

1. Estrarre il bracciolo dal supporto.
2. Allentare la vite sul tubo del bracciolo e riavvitarla all'altezza desiderata.
3. Reintrodurre il bracciolo nel supporto.
4. Eseguire la stessa operazione su entrambi i lati.

Rotazione

1. Sollevare leggermente il bracciolo e ruotarlo verso l'esterno.

3.6.2 Supporto laterale senza meccanismo di bloccaggio, regolabile in altezza in modo continuo

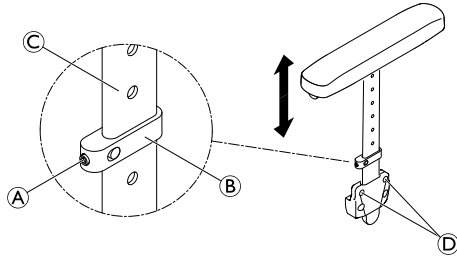

Smontaggio

1. Estrarre il supporto laterale dal relativo supporto afferrando il bracciolo imbottito.
2. Per aumentare o diminuire la resistenza di estrazione del supporto laterale, modificare la coppia di serraggio delle viti ④.

Montaggio

1. Spingere il supporto laterale nel relativo supporto.

Regolazione dell'altezza

1. Allentare leggermente la vite di fermo ① presente sulla parte di serraggio ②.
2. Spostare la parte di serraggio verso l'alto o verso il basso sul profilo ③ fino a raggiungere l'altezza desiderata.
3. Serrare nuovamente la vite di fermo.
4. Eseguire la stessa operazione su entrambi i lati.

3.6.3 Parafango

Al fine di evitare che lo sporco delle ruote raggiunga l'utilizzatore, è possibile montare un parafango estraibile. La

1659233-D

posizione del parafango può essere regolata. La regolazione deve essere eseguita da un tecnico qualificato.

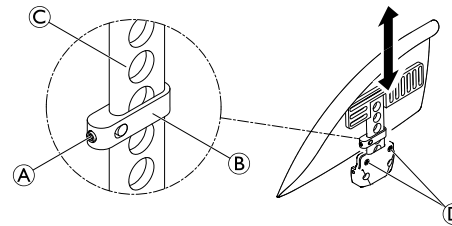

ATTENZIONE!

Pericolo di lesioni

I parafanghi non sono bloccati e possono essere facilmente estratti verso l'alto.

- Non sollevare o spostare la carrozzina afferrandola dai parafanghi braccioli.
- Non utilizzare i parafanghi per trasportare la carrozzina su rampe in salita o in discesa.

Smontaggio

1. Tirare verso l'alto il parafango ed estrarlo dal supporto.
2. Per aumentare o diminuire la resistenza di estrazione del parafango dal supporto, cambiare la coppia di serraggio delle viti ④.

Montaggio

1. Spingere il parafango nel supporto.

Regolazione dell'altezza

1. Allentare leggermente la vite di fermo **A** presente sulla parte di serraggio **B**.
2. Spostare la parte di serraggio verso l'alto o verso il basso sul profilo **C** fino a raggiungere l'altezza desiderata.
3. Serrare nuovamente la vite di fermo.
4. Eseguire la stessa operazione su entrambi i lati.

3.6.4 Proteggiabiti

È possibile montare un proteggiabiti per proteggere gli abiti dell'utilizzatore.

Prima di ribaltare lo schienale della carrozzina è necessario piegare prima il proteggiabiti verso l'interno contro lo schienale.

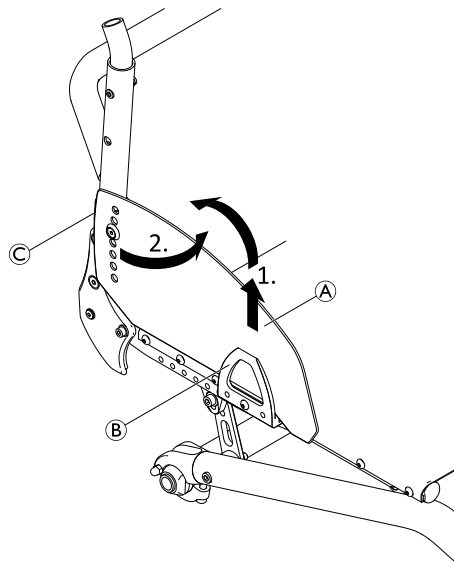

Ripiegare il proteggiabiti

1. Sollevare il proteggiabiti **A** sul davanti dal supporto **B** e ruotarlo verso l'interno intorno alla giuntura **C** davanti allo schienale.

3.7 Fascia poggiapolpacci

Sulla carrozzina è installata una fascia poggiapolpacci per consentire una migliore posizione delle gambe dell'utilizzatore.

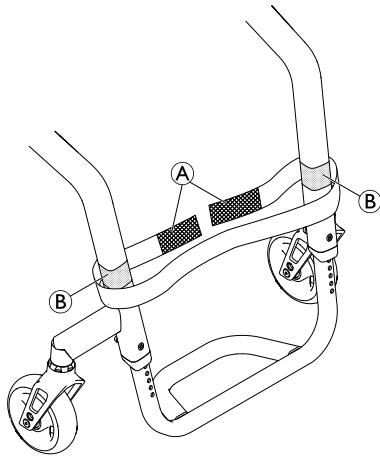

Montaggio/regolazione della fascia poggipolpacci

1. Installare e regolare la fascia poggipolpacci **A** intorno ai dispositivi di fissaggio a strappo **B** su entrambi i lati del telaio.

3.8 Prolunga della ruota posteriore

La carrozzina può essere dotata di una prolunga della ruota posteriore. La prolunga della ruota posteriore consente di cambiare la posizione della ruota posteriore e quindi la stabilità antiribaltamento della carrozzina. La regolazione deve essere eseguita da un tecnico qualificato.



ATTENZIONE!

- Se i dispositivi antiribaltamento sono installati, controllarne l'assetto ogni volta che la posizione della ruota posteriore viene modificata e chiedere a un tecnico qualificato di regolarli, se necessario.

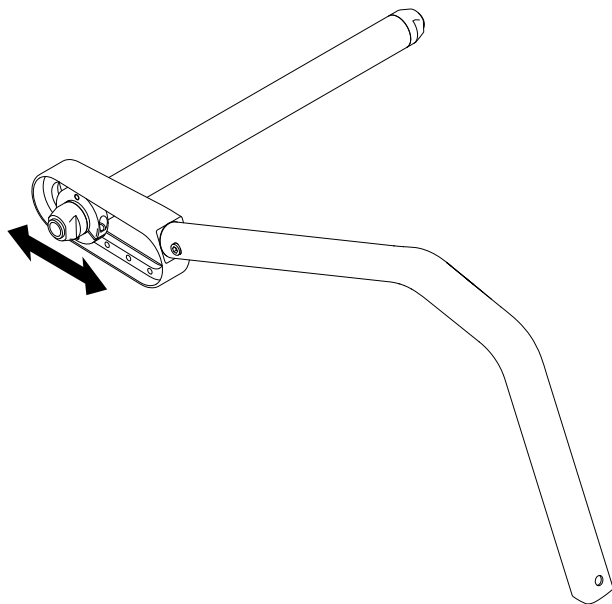

3.9 Vario-Ax

La carrozzina può essere dotata di un dispositivo Vario-Ax. Il dispositivo Vario-Ax consente di cambiare la campanatura della ruota.

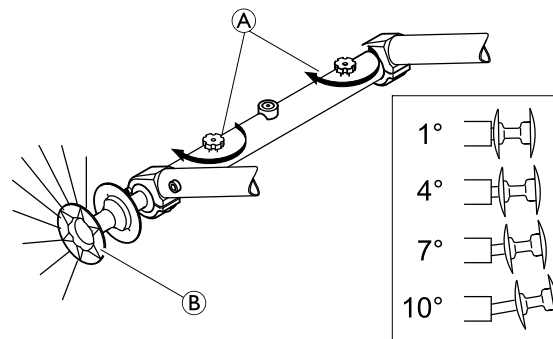

Regolazione della campanatura delle ruote del dispositivo Vario-Ax.

- ! **AVVISO!**
– Non serrare troppo la vite zigrinata **A** per evitare di danneggiare il meccanismo.

- ! **AVVISO!**
– Il cambio della campanatura della ruota può pregiudicare o annullare la funzione dei freni di stazionamento.

1. Allentare la vite zigrinata **A** del dispositivo Vario-Ax.
2. Tirare la ruota prendendola per il mozzo **B** fino a ottenere l'angolo desiderato.

3. Una leggera resistenza indicherà quando ha raggiunto una delle quattro posizioni possibili.
4. Serrare di nuovo la vite zigrinata .
5. Eseguire la stessa operazione sull'altro lato.

3.10 Cuscino imbottito del sedile

Un cuscino adatto è necessario per garantire una distribuzione adeguata della pressione sul sedile.



AVVERTENZA!

Rischio di instabilità

Se si aggiunge un cuscino, l'altezza dell'utilizzatore dal suolo aumenta e ciò può influire sulla stabilità in tutte le direzioni. Se un cuscino viene cambiato, cambia anche la stabilità dell'utilizzatore.

– Se lo spessore del cuscino cambia, è necessario fare eseguire una messa a punto completa della carrozzina da un tecnico qualificato.



Per evitare che il cuscino imbottito del sedile scivoli, utilizzare un cuscino imbottito con fondo antiscivolo o nastri di fissaggio a strappo. Il nastro di fissaggio corrispondente è stato precedentemente fissato al rivestimento del sedile.

4 Opzioni

4.1 Dispositivo antiribaltamento

Il dispositivo antiribaltamento evita che la carrozzina si ribalti all'indietro.



ATTENZIONE!

Rischio di ribaltamento

Dispositivi antiribaltamento posizionati in maniera errata o non funzionanti possono causare il ribaltamento della carrozzina.

- Prima di utilizzare la carrozzina, controllare sempre che il dispositivo antiribaltamento funzioni e, se necessario, farlo montare o regolare di nuovo da un tecnico qualificato.
- Poiché in alcune configurazioni, la stabilità statica della carrozzina può essere inferiore a 10°, Invacare raccomanda vivamente di utilizzare dispositivi antiribaltamento (disponibili come opzione).



ATTENZIONE!

Rischio di ribaltamento

Su terreno irregolare o morbido, il dispositivo antiribaltamento può affondare in buche o direttamente nel terreno, limitando o pregiudicando in tal modo la propria funzione di sicurezza.

- Utilizzare il dispositivo antiribaltamento solo quando ci si trova su un terreno piano e compatto.



AVVISO!

Rischio di danneggiamento

- Non salire mai sul dispositivo antiribaltamento né utilizzarlo come ausilio per il ribaltamento.

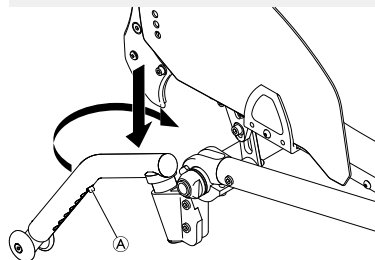

Attivazione del dispositivo antiribaltamento

1. Spingere il dispositivo antiribaltamento completamente verso il basso contro la molla e ruotarlo di 90° all'indietro fino ad innestarlo.



ATTENZIONE!

Rischio di ribaltamento

Se la carrozzina è dotata di un dispositivo antiribaltamento retrattile, deve sempre restare nella posizione attiva per garantire la sicurezza dell'utilizzatore.

- Può essere disattivato temporaneamente per superare un ostacolo non valicabile se il dispositivo antiribaltamento si trova nella posizione attiva.
- Non lasciare mai un utilizzatore da solo sulla carrozzina con il dispositivo antiribaltamento disattivato.

Disattivazione del dispositivo antiribaltamento

1. Spingere il dispositivo antiribaltamento completamente verso il basso contro la molla e ruotarlo di 90° verso l'interno fino ad innestarlo.

Impostazione della posizione

1. Premere il perno a molla  sul dispositivo antiribaltamento e spingere la sezione interna nella posizione desiderata. Innestare il perno a molla nel foro più vicino.

 Se occorre eseguire ulteriori regolazioni dell'altezza e/o della posizione, rivolgersi ad un tecnico qualificato.

4.2 Cintura di mantenimento della postura

La carrozzina può essere dotata di una cintura di mantenimento della postura. La cintura impedisce all'utilizzatore di scivolare verso il basso o di cadere dalla carrozzina. La cintura di mantenimento della postura non è un dispositivo di posizionamento.



ATTENZIONE!

Pericolo di lesioni gravi o strangolamento

Una cintura allentata può causare lo scivolamento dell'utilizzatore verso il basso e rappresentare un pericolo di strangolamento.

- La cintura di mantenimento della postura deve essere montata da un tecnico esperto e regolata da personale sanitario.
- Assicurarsi sempre che la cintura di mantenimento della postura sia aderente alla parte inferiore del bacino.
- A ogni utilizzo della cintura di mantenimento della postura, verificare che sia posizionata correttamente. La modifica dell'inclinazione del sedile e/o dello schienale, la sostituzione del cuscino e addirittura il cambio degli abiti dell'utilizzatore influenzano il grado di tensione della cintura.

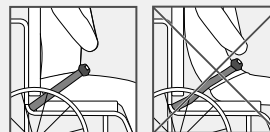

Chiusura e apertura della cintura di mantenimento della postura

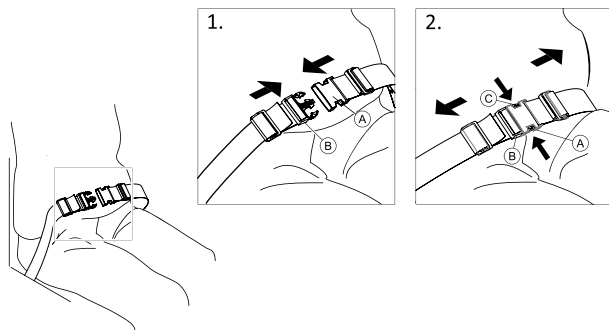

Assicurarsi di essere seduti appoggiando completamente la schiena allo schienale del sedile e con il bacino nella posizione più verticale e simmetrica possibile.

1. Per chiudere, inserire il fermo **A** nel fermaglio della fibbia **B**.
2. Per aprire, premere il pulsante PRESS **C** ed estrarre il fermo **A** dal fermaglio della fibbia **B**.

Regolazione della lunghezza

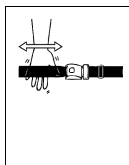

La lunghezza della cintura di mantenimento della postura è corretta quando vi è sufficiente spazio per inserire il palmo della mano tra il corpo e la cintura stessa.

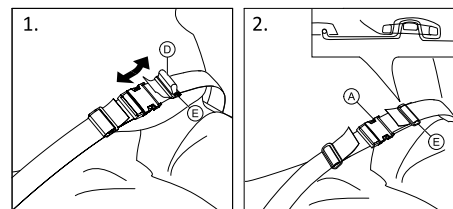

1. Accorciare o allungare l'occhiello **D** secondo necessità.
2. Far scorrere l'occhiello **D** attraverso il fermo **A** e la fibbia in plastica **E** finché non risulta piatto.
3. Assicurarsi che l'occhiello **D** sia perfettamente montato nella fibbia in plastica **E**.
4. Fissare la regolazione con l'estremità della cinghia montata nella fibbia **E**.



ATTENZIONE!

Rischio di scivolamento e strangolamento/rischio di caduta

- Effettuare le stesse regolazioni su entrambi i lati, in modo che il fermaglio della fibbia resti in posizione centrale.
- Assicurarsi che entrambe le estremità della cinghia siano inserite due volte nella fibbia **E** per evitare che la cintura si allenti.
- Assicurarsi che le cinture non restino impigliate tra i raggi di una delle ruote posteriori.

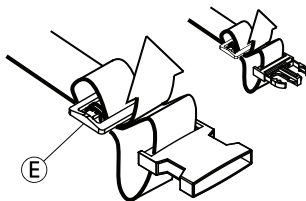

4.3 Attacco in caso di utilizzo della cintura di posizionamento



AVVERTENZA!

Rischio di scivolamento

- La cintura deve essere ben aderente al corpo.
- Se la lunghezza della cintura è stata regolata in modo da adattarsi a una determinata altezza del cuscino imbottito del sedile, è importante che venga utilizzato questo cuscino. In caso di sostituzione del cuscino imbottito del sedile, è necessario regolare la lunghezza della cintura.



Le cinture di posizionamento con marchio CE per l'utilizzo sulle carrozzine possono essere montate sulla carrozzina conservando la validità del marchio CE. Il personale sanitario deve stabilire l'idoneità della cintura di posizionamento, che deve essere montata da personale tecnico qualificato.



Lo scopo dell'utilizzo di una cintura di mantenimento della postura, come ausilio per il posizionamento, è di mantenere in posizione l'utilizzatore e offrirgli una postura migliore.

4.4 Ruote antibarriera

Se la carrozzina è troppo larga per determinate applicazioni, ad esempio treni/aerei, passaggi e/o porte strette, è possibile utilizzare le ruote antibarriera.



ATTENZIONE!

Pericolo di incidenti gravi

- Quando si utilizzano le ruote antibarriera, i freni di stazionamento non hanno più alcun effetto e non è possibile controllare la carrozzina tramite gli anelli corrimano.

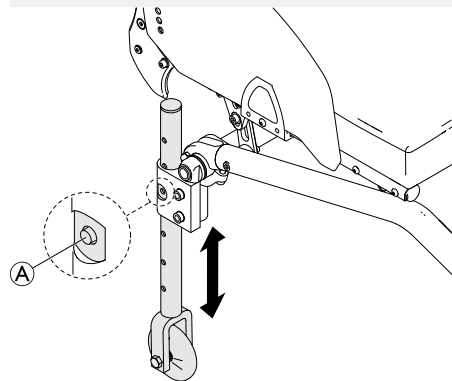

Passaggio alle ruote antibarriera

1. Abbassare le ruote antibarriera nella posizione di utilizzo. A tale scopo, premere il perno **A** verso l'interno fino a quando diventa possibile tirare il tubo verso il basso.
2. Premere il secondo perno verso l'interno.
3. Tirare il tubo ancora più in basso finché il perno non si innesta nella fessura.

4. Spostare la carrozzina accanto a un oggetto stabile (stipite, tavolo massiccio) utilizzabile come supporto e reggere saldamente la carrozzina contro tale oggetto con una mano.
5. Inclinare la carrozzina finché la ruota posteriore sul lato opposto non si solleva dal pavimento.



Prima di rimuovere le ruote posteriori, la distanza tra le ruote antibarriera abbassate e il pavimento non deve essere maggiore di 2 cm.

6. Rimuovere la ruota posteriore, → *7.3 Rimozione e installazione delle ruote posteriori, pagina 49.*
7. Ripetere la procedura sull'altro lato.

Passaggio dalle ruote antibarriera alle ruote posteriori

1. Spostare la carrozzina accanto a un oggetto stabile utilizzabile come supporto e reggere saldamente la carrozzina contro tale oggetto con una mano.
2. Inclinare la carrozzina finché la ruota antibarriera sul lato opposto non si solleva leggermente dal pavimento.
3. Installare nuovamente la ruota posteriore sull'asse estraibile, → *7.3 Rimozione e installazione delle ruote posteriori, pagina 49.*
4. Riportare le ruote antibarriera nella posizione di stallo.
5. Ripetere la procedura sull'altro lato.

4.5 Portabastone

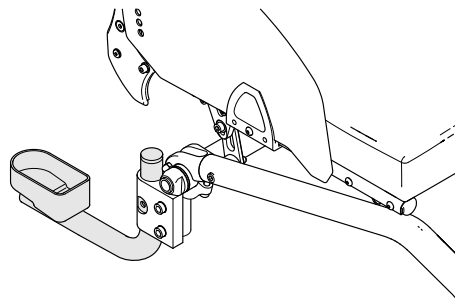

ATTENZIONE!

Rischio di ribaltamento

– Assicurarsi che il portabastone non sporga oltre il diametro esterno della ruota posteriore.



AVVISO!

Rischio di danneggiamento

– Non salire mai sul portabastone né utilizzarlo come ausilio per il ribaltamento.

1. Posizionare il bastone nel portabastone.
2. Fissare la parte superiore del bastone allo schienale.

4.6 Staffa di ribaltamento

Con la staffa di ribaltamento, un accompagnatore può ribaltare la carrozzina più facilmente, ad esempio per affrontare dei gradini.

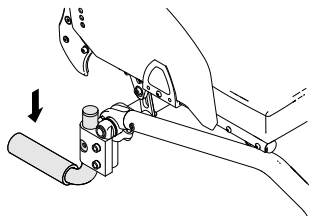

ATTENZIONE! **Rischio di ribaltamento**

– Assicurarsi che la staffa di ribaltamento non sporga oltre il diametro esterno della ruota posteriore.

1. Tenere la carrozzina dalle maniglie di spinta.
2. Premere la staffa di ribaltamento con il piede e tenere la carrozzina in posizione ribaltata fino al superamento dell'ostacolo.

4.7 Sospensione



ATTENZIONE! **Pericolo di lesioni**

Se viene installata una sospensione, il baricentro della carrozzina cambierà e vi sarà un rischio maggiore di ribaltamento all'indietro.

- Assicurarsi che il parafrangente sia regolato correttamente per evitare l'intrappolamento delle dita tra il parafrangente e la ruota posteriore. Se necessario, rivolgersi a un tecnico qualificato.
- Non modificare mai l'assetto delle sospensioni. Per le regolazioni, rivolgersi sempre a un tecnico qualificato.

4.8 Pompa di gonfiaggio pneumatici

La pompa di gonfiaggio pneumatici è dotata di attacco valvola universale.

1. Rimuovere il cappuccio antipolvere dall'attacco della valvola.
2. Spingere l'attacco della valvola sulla valvola aperta della ruota e gonfiare la ruota.

4.9 Catarifrangenti

È possibile fissare 2 catarifrangenti sulle ruote posteriori.

5 Messa in servizio

5.1 Informazioni per la sicurezza



AVVERTENZA!

Pericolo di lesioni

- Prima di utilizzare la carrozzina, verificarne le condizioni generali e le principali funzioni, *Programma di manutenzione.*

Il fornitore fornisce la carrozzina pronta per l'uso. Il fornitore è tenuto a spiegare le funzioni principali e a garantire che la carrozzina soddisfi le esigenze e i requisiti dell'utilizzatore.

Le regolazioni della posizione dell'asse e dei supporti delle ruote orientabili devono essere eseguite da un tecnico qualificato.

6 Marcia con la carrozzina

6.1 Informazioni per la sicurezza



ATTENZIONE!

Pericolo di incidente

La pressione non uniforme dei pneumatici può avere grossi effetti sulla manipolazione del prodotto.

- Controllare la pressione dei pneumatici prima di qualsiasi spostamento.



ATTENZIONE!

Pericolo di caduta dalla carrozzina

Qualora si utilizzino ruote orientabili piccole, la carrozzina potrebbe incastrarsi nei gradini o nelle scanalature del pavimento.

- Assicurarsi che le ruote orientabili siano adatte alla superficie su cui si utilizza la carrozzina.



AVVERTENZA!

Pericolo di schiacciamento

Tra la ruota posteriore e il parafrangente del freno di stazionamento potrebbe essere presente un piccolissimo gioco entro cui esiste il rischio di schiacciamento della dita.

- Assicurarsi di spingere la carrozzina servendosi esclusivamente degli anelli corrimano.

Sistemi antifurto e di rilevazione metalli

In rari casi, i materiali utilizzati per realizzare la carrozzina possono provocare l'attivazione di sistemi antifurto e di rilevazione dei metalli.

6.2 Frenata durante l'utilizzo

Durante il movimento, si frena con le mani trasferendo la forza all'anello corrimano.



ATTENZIONE!

Rischio di ribaltamento

In caso di inserimento dei freni di stazionamento durante il movimento, la direzione del movimento potrebbe diventare incontrollabile e la carrozzina potrebbe arrestarsi improvvisamente, con conseguente rischio di collisione o di caduta.

- Non inserire mai i freni di stazionamento mentre si è in movimento.



ATTENZIONE!

Pericolo di incidente

- Utilizzare sempre i freni di stazionamento per bloccare in sicurezza la carrozzina durante le soste brevi o lunghe.



AVVERTENZA!

Rischio di ustioni alle mani

Se si frena per un periodo di tempo prolungato, l'attrito genera molto calore sugli anelli corrimano.
– Indossare guanti idonei.

1. Afferrare gli anelli corrimano ed esercitare una pressione uniforme con entrambe le mani finché la carrozzina non si ferma.

6.3 Salita e discesa dalla carrozzina



ATTENZIONE!

Pericolo di ribaltamento

Vi è un elevato rischio di ribaltamento durante il trasferimento.

- Salire e scendere senza assistenza solo se si è fisicamente in grado di farlo.
- Nella fase di trasferimento, portarsi il più possibile indietro sul sedile. Questo accorgimento eviterà danni al rivestimento e possibile inclinazione in avanti della carrozzina.
- Assicurarsi che entrambe le ruote orientabili siano rivolte in avanti.



ATTENZIONE!

Pericolo di ribaltamento

La carrozzina può ribaltarsi in avanti se si sale sul poggiatesta.

- Non salire sui poggiatesta per salire o scendere dalla carrozzina.



AVVERTENZA!

Se si rilasciano o si danneggiano i freni, la carrozzina potrebbe spostarsi senza controllo.
– Non sorreggersi sui freni per salire o scendere dalla carrozzina.



AVVISO!

I parafanghi e i braccioli potrebbero danneggiarsi.
– Non sedersi sui parafanghi o sui braccioli per salire o scendere dalla carrozzina.



1. Spingere la carrozzina il più vicino possibile al sedile dove si desidera spostarsi.
2. Inserire i freni di stazionamento.
3. Rimuovere i braccioli o spostarli verso l'alto in modo che non siano d'intralcio.
4. Mettere i piedi al suolo.
5. Tenersi alla carrozzina e, se necessario, tenersi a un oggetto fisso nelle vicinanze.
6. Spostarsi lentamente dalla carrozzina.

6.4 Guida e sterzata della carrozzina

Utilizzare gli anelli corrimano per guidare e sterzare la carrozzina.

Prima della guida senza accompagnatore, è necessario individuare il punto di ribaltamento della carrozzina.



ATTENZIONE! **Rischio di ribaltamento**

La carrozzina può ribaltarsi all'indietro se non è dotata di dispositivo antiribaltamento. Durante la ricerca del punto di ribaltamento, un accompagnatore deve stare in piedi dietro la carrozzina, pronto a bloccarla in caso di ribaltamento.

- Per evitare il ribaltamento della carrozzina, montare un apposito dispositivo antiribaltamento



ATTENZIONE! **Rischio di ribaltamento**

La carrozzina può ribaltarsi in avanti.

- Durante la regolazione della carrozzina, controllarne il comportamento in caso di ribaltamento in avanti e adeguare di conseguenza il proprio stile di guida.



AVVERTENZA!

Un carico pesante appeso allo schienale può influire sul baricentro della carrozzina.

- Modificare di conseguenza il proprio stile di guida.

Ricerca del punto di ribaltamento

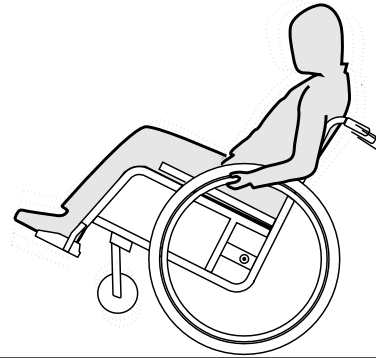

1. Rilasciare il freno.
2. Arretrare per una breve distanza, quindi afferrare saldamente entrambi gli anelli corrimano e spingerli in avanti dando un colpo leggero.
3. Lo spostamento del peso e il cambio di direzione tramite gli anelli corrimano consentono all'utilizzatore di individuare il punto di ribaltamento.

6.5 Salire e scendere da gradini e dislivelli



ATTENZIONE!

Pericolo di caduta!

Salendo o scendendo da gradini si potrebbe perdere l'equilibrio e ribaltarsi con la carrozzina.

- Spostarsi sempre lentamente e con cautela percorrendo gradini, per esempio marciapiedi, e dislivelli.
- Non percorrere gradini con un'altezza superiore a 25 cm.



AVVERTENZA!

Un dispositivo antiribaltamento inserito impedisce che la carrozzina si ribalti all'indietro.

- Disinserire il dispositivo antiribaltamento prima di percorrere un gradino o un dislivello.

Con accompagnatore



Scendere un gradino

1. Portare la carrozzina fino al bordo del gradino ed afferrare gli anelli corrimano.
2. L'accompagnatore impugna saldamente le maniglie di spinta, posiziona un piede sul dispositivo antiribaltamento (se montato) e inclina all'indietro la carrozzina, in modo tale che le ruote anteriori si sollevino dal terreno.
3. L'accompagnatore mantiene la carrozzina in questa posizione, la spinge con cautela oltre il gradino e inclina la carrozzina in avanti in modo tale che le ruote anteriori poggino nuovamente sul terreno.

Salire un gradino



ATTENZIONE!

Rischio di lesioni gravi

Lo schienale della carrozzina, può rompersi prima del previsto se si salgono frequentemente gradini e marciapiedi. L'utente potrebbe cadere dalla carrozzina.

- Utilizzare sempre un dispositivo antiribaltamento quando si salgono gradini e marciapiedi.

1. Spingere all'indietro la carrozzina con le ruote posteriori fino al bordo del gradino.
2. L'accompagnatore impugna le maniglie di spinta ed inclina la carrozzina in modo tale che le ruote anteriori si sollevino dal terreno; quindi tira le ruote posteriori oltre il bordo del gradino fino a quando è possibile poggiare nuovamente le ruote anteriori sul terreno.

Senza accompagnatore

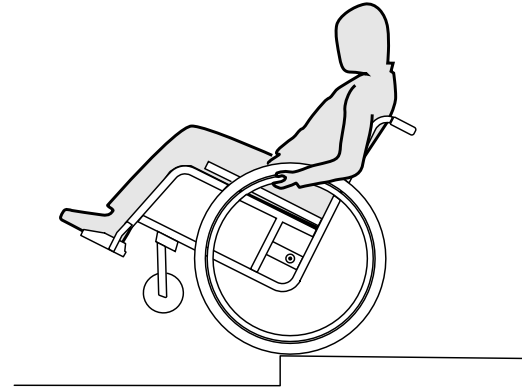

ATTENZIONE!

Pericolo di ribaltamento!

Se si scende da un gradino senza accompagnatore, ci si potrebbe ribaltare all'indietro, se non si ha il controllo della carrozzina.

- Inizialmente imparare a scendere da un gradino con l'aiuto di un accompagnatore.
- Imparare a bilanciarsi sulle ruote posteriori, *6.4 Guida e sterzata della carrozzina, pagina 35.*

Scendere un gradino

1. Portare la carrozzina fino al bordo del gradino, sollevare le ruote anteriori e mantenersi in equilibrio.
2. Far quindi scivolare lentamente le due ruote posteriori lungo il bordo. Così facendo afferrare saldamente con entrambe le mani gli anelli corrimano e tenerli sino a quando le ruote anteriori sono nuovamente a contatto con il terreno.

6.6 Salire e scendere le scale



ATTENZIONE!

Pericolo di caduta!

Salendo o scendendo da scale si potrebbe perdere l'equilibrio e cadere con la carrozzina.
– Percorrere sempre scale di più di un gradino solo con 2 accompagnatori.

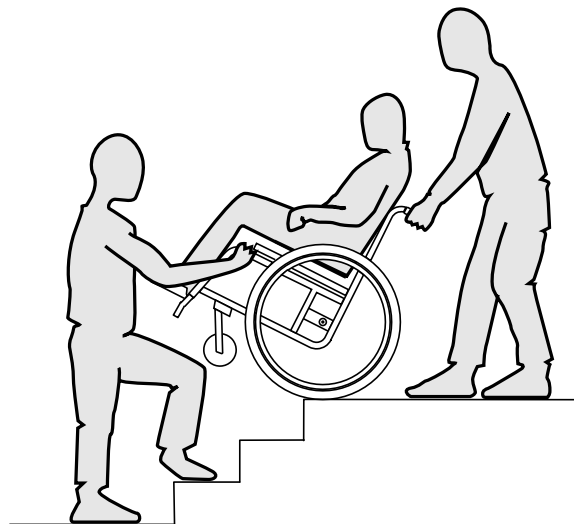

1. È possibile percorrere rampe di scale scendendo un gradino dopo l'altro, così come descritto in figura. Il primo accompagnatore si metterà dietro la carrozzina e manterrà le maniglie di spinta. Il secondo accompagnatore afferrerà una parte fissa del telaio anteriore, assicurando la posizione della carrozzina dal lato anteriore.

6.7 Salita su rampe e terreni in pendenza



ATTENZIONE!

Rischi dovuti alla perdita di controllo della carrozzina

Percorrendo terreni in salita o in discesa, la carrozzina potrebbe ribaltarsi all'indietro, lateralmente o in avanti.

- Percorrere lunghi tratti in pendenza solo con un assistente dietro la carrozzina.
- Evitare di piegarsi lateralmente.
- Evitare tratti in pendenza con un'inclinazione superiore a 7°.
- Su terreni in pendenza evitare di cambiare direzione bruscamente.



AVVERTENZA!

La carrozzina potrebbe spostarsi involontariamente anche su terreni leggermente in pendenza, se non si provvede a controllarla mediante gli anelli corrimano.

- Innestare i freni di stazionamento se ci si trova su terreni in pendenza con la carrozzina.

Salita su terreni in pendenza

Per spostarsi in salita bisogna darsi una leggera spinta, mantenere lo slancio e controllare contemporaneamente la direzione.

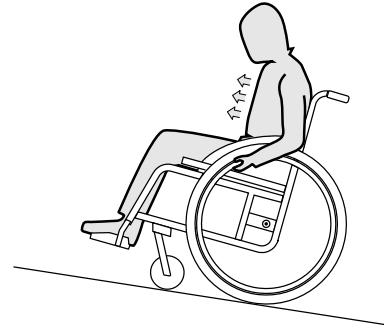

1. Piegare il busto in avanti e spostare in avanti la carrozzina dando spinte rapide ed energiche ad entrambi gli anelli corrimano.

Discesa da terreni in pendenza

Spostandosi in discesa è importante controllare la direzione di marcia e, soprattutto, la velocità.

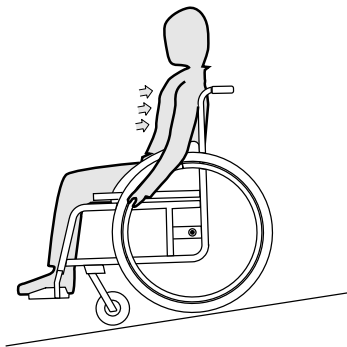

1. Appoggiarsi allo schienale e far scivolare tra le mani con cautela gli anelli corrimano. Si deve essere sempre in grado di arrestare la carrozzina bloccando gli anelli corrimano.

**AVVERTENZA!****Rischio di ustioni alle mani.**

Se si frena per un periodo di tempo prolungato, l'attrito genera molto calore sugli anelli corrimano.

- Indossare guanti idonei.

6.8 Stabilità ed equilibrio da seduti

Per alcune attività e azioni della vita quotidiana l'utilizzatore deve piegarsi in avanti, di lato o all'indietro fuori dalla carrozzina. Questo esercita un effetto importante sulla stabilità della carrozzina. Per mantenere sempre l'equilibrio, procedere nel modo seguente:

Piegarsi in avanti

**ATTENZIONE!****Pericolo di caduta**

Se ci si piega in avanti fuori dalla carrozzina è possibile cadere.

- Non piegarsi mai troppo in avanti o scivolare in avanti sul sedile per raggiungere un oggetto.
- Non piegarsi in avanti tra le ginocchia per raccogliere un oggetto dal pavimento.

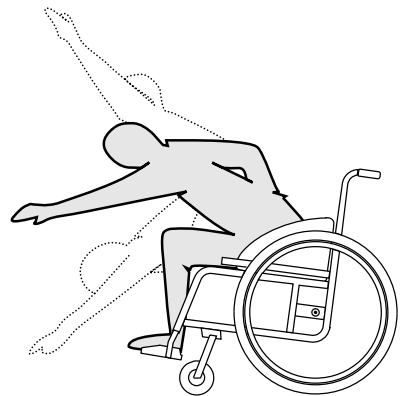

1. Puntare le ruote anteriori in avanti. (A tale scopo, spostare la carrozzina leggermente in avanti e poi di nuovo indietro).
2. Applicare entrambi i freni di stazionamento.
3. Quando ci si piega in avanti la parte superiore del corpo deve rimanere sopra le ruote anteriori.

Piegarsi all'indietro



ATTENZIONE!

Pericolo di caduta

Se ci si piega troppo all'indietro è possibile far ribaltare la carrozzina.

- Non sporgersi sopra lo schienale.
- Utilizzare un dispositivo antiribaltamento.

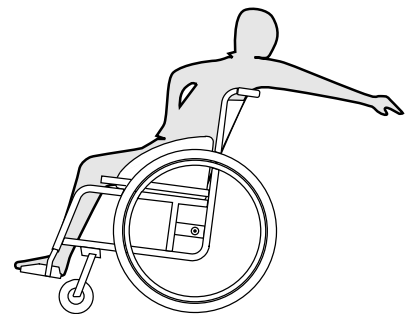

1. Puntare le ruote anteriori in avanti. (A tale scopo, spostare la carrozzina leggermente in avanti e poi di nuovo indietro).
2. Non applicare i freni di stazionamento.
3. Quando ci si piega all'indietro, non allungarsi tanto da dover modificare la propria posizione seduta.

6.9 Trasporto della carrozzina occupata all'interno di un veicolo

Anche quando la carrozzina è fissata correttamente e sono rispettate le seguenti regole, potrebbero verificarsi lesioni ai passeggeri in caso di urto o di frenata brusca. Pertanto, Invacare raccomanda caldamente di trasferire l'utilizzatore della carrozzina sul sedile del veicolo e di allacciare la sua cintura di sicurezza. Non effettuare modifiche o sostituzioni di parti della carrozzina (struttura, telaio o componenti) senza il consenso scritto di Invacare Corporation. La carrozzina è stata testata con successo secondo i requisiti della norma ISO 7176-19.



ATTENZIONE!

Pericolo di lesioni gravi o di morte

Per utilizzare la carrozzina come sedile all'interno di un veicolo, l'altezza dello schienale deve essere di almeno 400 mm.

Per il trasporto della carrozzina occupata all'interno di un veicolo, in quest'ultimo deve essere installato un sistema di ritenuta. I sistemi di ancoraggio della carrozzina e i sistemi di sicurezza per i passeggeri devono essere omologati in conformità alla normativa ISO 10542-1. Contattare il proprio rappresentante Invacare locale o il proprio fornitore

specializzato per ulteriori informazioni su come ottenere e installare un sistema di sicurezza omologato e compatibile.



ATTENZIONE!

Se, per qualsiasi motivo, non è possibile trasferire l'utilizzatore della carrozzina sul sedile del veicolo, la carrozzina può essere utilizzata come sedile all'interno del veicolo a condizione di rispettare le procedure e i regolamenti seguenti. A tale scopo, sulla carrozzina deve essere stato montato un kit di trasporto (opzionale).

- La carrozzina deve essere fissata nel veicolo con un sistema di ritenuta a 4 punti per carrozzine.
- L'utilizzatore deve servirsi di un sistema di ritenuta a 3 punti per passeggeri fissato al veicolo.



ATTENZIONE!

I dispositivi di ritenuta di sicurezza devono essere utilizzati solo se il peso dell'utilizzatore della carrozzina è pari o superiore a 22 kg (ISO-7176-19).

- Non utilizzare la carrozzina come sedile all'interno di un veicolo se il peso dell'utilizzatore è inferiore a 22 kg.



ATTENZIONE!

- Prima in mettersi in viaggio, contattare la persona responsabile del trasporto e richiedere informazioni sulla disponibilità delle attrezzature indicate di seguito.
- Assicurarsi che vi sia sufficiente spazio libero attorno alla carrozzina e all'utilizzatore per evitare che quest'ultimo entri in contatto con gli altri occupanti del veicolo, con parti non imbottite del veicolo, con gli accessori della carrozzina o con i punti di ancoraggio del sistema di ritenuta.
- Quando si applica il dispositivo di sicurezza, posizionare con attenzione la fibbia della cintura di sicurezza in modo che il pulsante di rilascio non venga contattato dai componenti della carrozzina durante un urto.



ATTENZIONE!

- Verificare che i punti di ancoraggio della carrozzina non siano danneggiati e che i freni di stazionamento siano perfettamente funzionanti.
- Si raccomanda di utilizzare pneumatici antiforatura durante il trasporto per evitare problemi con i freni dovuti alla diminuzione della pressione degli pneumatici.

**ATTENZIONE!**

Potrebbero verificarsi lesioni o danni dovuti all'allentamento di componenti o accessori della carrozzina in seguito a urti o frenate brusche.

- Assicurarsi che tutti i componenti e gli accessori rimovibili o estraibili siano rimossi dalla carrozzina e riposti in modo sicuro nel veicolo.
- È fondamentale che la carrozzina sia controllata dal proprio fornitore dopo un incidente, un urto, ecc.

Rampe e pendenze:**ATTENZIONE!****Pericolo di lesioni**

La carrozzina può spostarsi inavvertitamente in avanti/indietro in modo incontrollato.

- Non lasciare mai l'utilizzatore senza assistenza durante il trasporto della carrozzina su rampe o pendii in salita o discesa.



Pertanto, Invacare consiglia vivamente di trasferire l'utilizzatore della carrozzina sul veicolo e di allacciare la cintura di mantenimento della postura.

**AVVISO!**

- Fare riferimento ai manuali d'uso forniti con i sistemi di sicurezza.
- Le illustrazioni seguenti possono variare a seconda del fornitore del sistema di ritenuta.

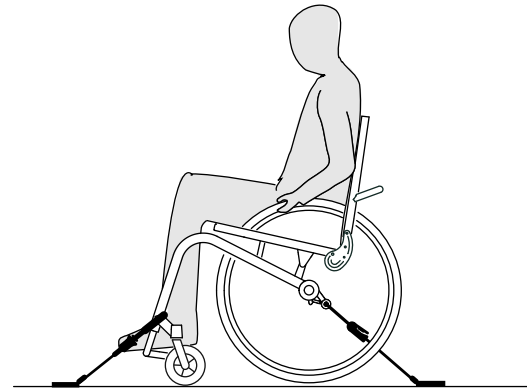

La scelta della configurazione della carrozzina (profondità e larghezza del sedile, passo) influenza la manovrabilità e l'accesso ai veicoli a motore.

Fissaggio della carrozzina con un sistema di ritenuta a 4 punti**ATTENZIONE!**

- Posizionare la carrozzina occupata dall'utilizzatore rivolta in avanti nella direzione di marcia del veicolo.
- Applicare i freni di stazionamento della carrozzina.
- Attivare il dispositivo antiribaltamento (se installato).

I punti di ancoraggio della carrozzina in cui devono essere posizionate le cinghie del sistema di sicurezza sono contrassegnati con appositi simboli sui moschettoni (vedere

le figure seguenti e la sezione 2.2 *Etichette e simboli sul prodotto*, pagina 12).

1. Utilizzando le cinghie anteriori e posteriori del sistema di ritenuta a 4 punti, fissare la carrozzina alle guide montate sul veicolo. Fare riferimento al manuale d'uso fornito con il sistema di ritenuta a 4 punti.

Posizioni di ancoraggio delle cinghie anteriori:

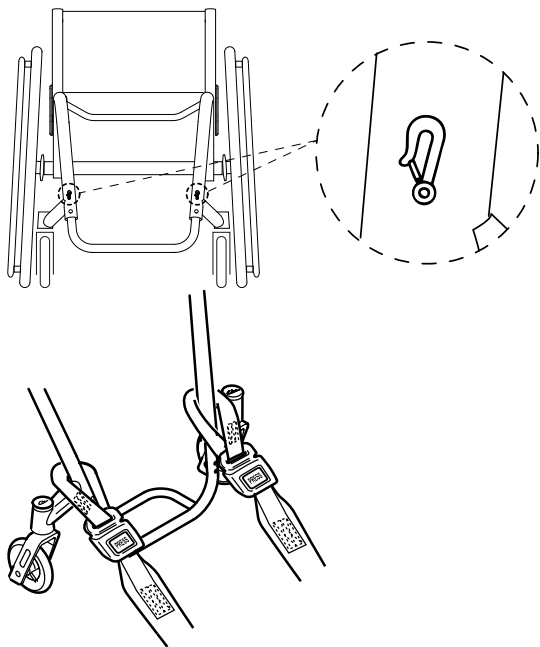

1. Fissare le cinghie anteriori sopra i supporti delle ruote orientabili, come mostrato nelle due figure precedenti (vedere la posizione delle etichette di indicazione dei punti di fissaggio).
2. Fissare le cinghie anteriori al sistema delle guide secondo le istruzioni raccomandate dal produttore della cintura di sicurezza.
3. Rilasciare i freni di stazionamento e applicare le cinghie di tensionamento anteriori tirando la carrozzina all'indietro dalla parte posteriore.
4. Regolare di nuovo i freni di stazionamento.

Punti di ancoraggio dei moschettoni sul lato posteriore:

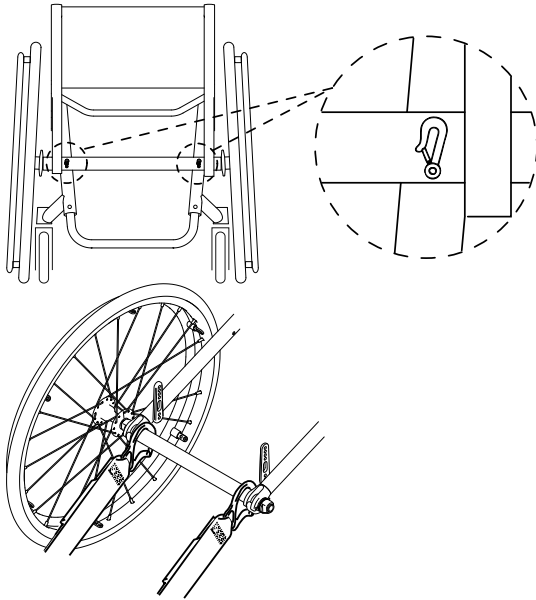

1. Fissare le cinghie posteriori al sistema delle guide secondo le istruzioni raccomandate dal produttore della cintura di sicurezza.
2. Stringere le cinghie.



AVVISO!

- Assicurarsi che i moschettoni siano rivestiti in materiale antiscivolo per evitare lo scivolamento laterale sull'asse.



AVVISO!

- Verificare che gli attacchi siano completamente innestati su entrambi i lati e che siano nella stessa posizione sulla sezione della guida.
- Assicurarsi che l'inclinazione tra le guide e le cinghie sia compresa tra 40° e 45°.

Regolazione della cintura di mantenimento della postura



ATTENZIONE!

La cintura di mantenimento della postura può essere utilizzata in aggiunta e mai in sostituzione di un sistema di ritenuta per passeggeri omologato (cintura di sicurezza a 3 punti).

1. Regolare la cintura di mantenimento della postura in modo che si adatti all'occupante della carrozzina, vedere la sezione 4.2 *Cintura di mantenimento della postura*, pagina 27.

Aggancio del sistema di ritenuta a 3 punti per passeggeri

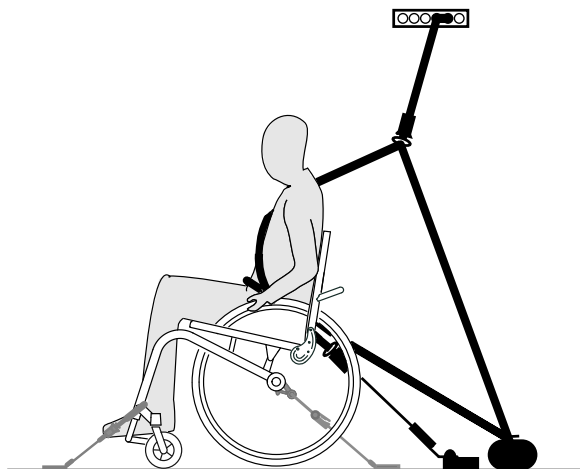

AVVISO!

La figura qui sopra può variare a seconda del fornitore del sistema di ritenuta.



ATTENZIONE!

- Assicurarsi che il sistema di ritenuta a 3 punti per passeggeri sia fissato il più aderente possibile al corpo dell'utilizzatore, senza creare fastidio per l'utilizzatore o torsioni della cintura.
- Assicurarsi che il sistema di ritenuta a 3 punti per passeggeri non sia tenuto lontano dal corpo dell'utilizzatore da parti della carrozzina quali braccioli, ruote, ecc.
- Assicurarsi che il sistema di sicurezza per l'utilizzatore passi dall'utilizzatore al punto di ancoraggio senza interferenze di qualsiasi altra parte del veicolo, della carrozzina o dei sedili.
- Assicurarsi che la cintura subaddominale sia posizionata esattamente sul bacino dell'occupante e che non scorra in alto verso la zona addominale.
- Assicurarsi che l'utilizzatore sia in grado di raggiungere il meccanismo di rilascio senza bisogno di aiuto.

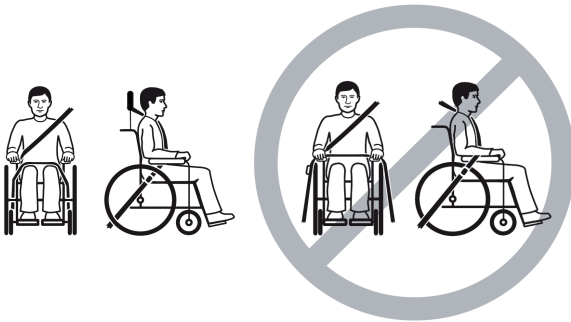

1. Fissare il sistema di sicurezza a 3 punti per passeggeri facendo riferimento al manuale d'uso fornito con il sistema di sicurezza a tre punti.



AVVISO!

- Applicare la cintura pelvica del sistema di ritenuta a 3 punti in basso sul bacino, in modo che l'inclinazione della cintura pelvica rientri nella zona preferita (A) tra 30° e 75° rispetto alla posizione orizzontale. È da preferire una maggiore inclinazione, ma mai superiore a 75°.

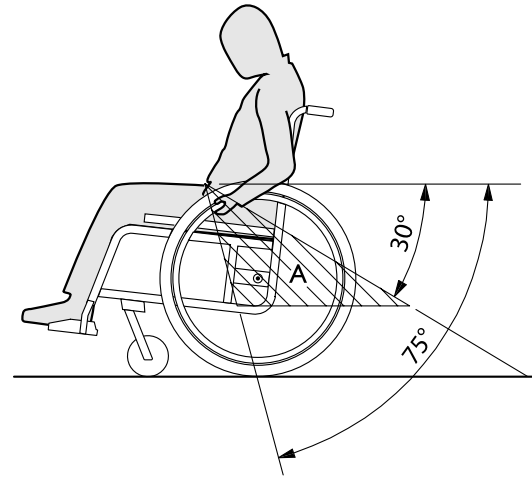

7 Trasporto

7.1 Informazioni per la sicurezza



ATTENZIONE!

Pericolo di lesioni se la carrozzina non è fissata correttamente

In caso di incidente, frenata, ecc. possono verificarsi lesioni gravi dovute a parti non fissate della carrozzina.

- Rimuovere sempre le ruote posteriori in caso di trasporto della carrozzina.
- Fissare saldamente tutti i componenti della carrozzina nel mezzo di trasporto in modo da impedire che possano allentarsi durante il viaggio.
- Quando si trasporta la carrozzina non occupata in un'auto o in un aeroplano, assicurarsi che sia piegata e fissata.



AVVISO!

Un'usura o abrasioni eccessive potrebbero influire sulla resistenza delle parti portanti.

- Non trascinare la carrozzina su superfici abrasive se le ruote non sono installate (non trascinare il telaio sull'asfalto, ad esempio).

7.2 Chiusura/apertura dello schienale

Ribaltamento dello schienale

1. Rimuovere il cuscino imbottito del sedile, se presente.
2. Sollevare leggermente e piegare il proteggibiti, se presente, verso l'interno contro lo schienale, da entrambi i lati.
3. Tirare la corda sul retro della carrozzina e piegare lo schienale in avanti sino a quando si blocca.
4. È ora possibile sollevare la carrozzina afferrandola per il tubo tensore dello schienale.

Apertura dello schienale



AVVISO!

- Aprendo la carrozzina non tirare il tubo tensore dello schienale senza aver prima sbloccato lo schienale usando la corda.
- Controllare che lo schienale sia completamente bloccato nel telaio, prima di utilizzare nuovamente la carrozzina.

1. Tirare la corda sullo schienale della carrozzina.
2. Tirare lo schienale indietro usando il tubo tensore, fino a quando il tubo dello schienale si blocca su entrambi i lati del telaio.
3. Riportare indietro il proteggibiti nella posizione iniziale sui due lati.

7.3 Rimozione e installazione delle ruote posteriori



ATTENZIONE! Rischio di ribaltamento

Se l'asse estraibile della ruota posteriore non è bloccato completamente, la ruota può staccarsi durante l'uso. Ciò può essere causa di ribaltamento.

– Verificare sempre che gli assi estraibili siano completamente bloccati ogni volta che si monta una ruota.

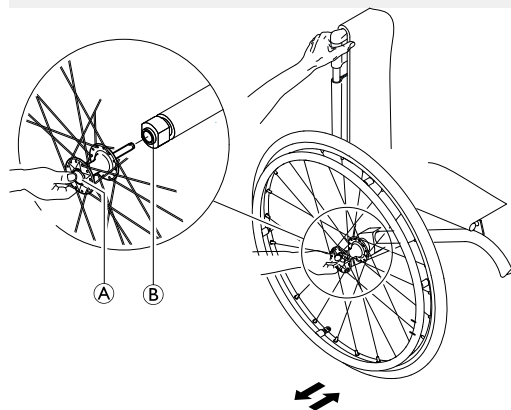

Smontaggio delle ruote posteriori

1. Disinnestare i bloccaruote.
2. Tenere la carrozzina in posizione verticale con una mano.

3. Con l'altra mano, tenere la ruota per il mozzo infilando la mano attraverso i raggi esterni.
4. Usando il pollice, premere il pulsante dell'asse estraibile (A). Mantenerlo premuto ed estrarre la ruota dal manicotto adattatore (B).

Installazione delle ruote posteriori

1. Disinnestare i bloccaruote.
2. Tenere la carrozzina in posizione verticale con una mano.
3. Con l'altra mano, tenere la ruota per il mozzo infilando la mano attraverso i raggi esterni.
4. Usando il pollice, premere e tenere premuto il pulsante dell'asse estraibile (A).
5. Spingere l'asse nel manicotto adattatore (B) fino all'arresto.
6. Rilasciare il pulsante dell'asse estraibile e accertarsi che la ruota sia bloccata.

8 Manutenzione

8.1 Informazioni per la sicurezza



ATTENZIONE!

Alcuni materiali sono soggetti a deterioramento naturale nel tempo. Ciò potrebbe danneggiare i componenti della carrozzina.

- La carrozzina deve essere controllata da un tecnico qualificato almeno una volta all'anno o quando non viene utilizzata per un ungo periodo di tempo.

8.2 Programma di manutenzione

Per garantire un funzionamento sicuro e affidabile, effettuare periodicamente i seguenti controlli e interventi di manutenzione o farli eseguire da un'altra persona.

	settimanale	mensile	annuale
Controllare la pressione degli pneumatici	x		
Controllo che le ruote posteriori siano alloggiare correttamente	x		
Controllo della regolazione del giunto dello schienale	x		

	settimanale	mensile	annuale
Controllare la cintura di mantenimento della postura	x		
Controllo visivo		x	
Controllare le ruote orientabili		x	
Controllare i bulloni		x	
Controllare i raggi		x	
Controllare i freni di stazionamento		x	
Far controllare la carrozzina al proprio fornitore			x

Controllo della pressione degli pneumatici

1. Controllare la pressione degli pneumatici.



Per ulteriori informazioni, vedere la sezione "Pneumatici".

2. Gonfiare gli pneumatici alla pressione richiesta.
3. Controllare contemporaneamente il battistrada.
4. Se necessario, sostituire gli pneumatici.

Controllare che le ruote posteriori siano alloggiate correttamente

1. Tirare la ruota posteriore per verificare che l'asse estraibile sia alloggiato correttamente. La ruota non deve staccarsi.
2. Se le ruote posteriori non sono innestate correttamente, rimuovere eventuali tracce o depositi di sporcizia. Se il problema persiste, far reinserire gli assi estraibili dal fornitore.

Controllo della regolazione del giunto dello schienale

1. Sedersi sulla carrozzina e appoggiarsi allo schienale. Lo schienale dovrà essere innestato correttamente.
2. Tirare la corda di rilascio. I perni devono potersi spostare liberamente su entrambi i lati. In caso contrario, il giunto dello schienale dovrà essere nuovamente regolato dal fornitore.

Controllo della cintura di mantenimento della postura

1. Controllare che la cintura di mantenimento della postura sia regolata correttamente.

! AVVISO!

- Le cinture di mantenimento della postura allentate devono essere regolate dal fornitore.
- Le cinture di mantenimento della postura danneggiate devono essere sostituite dal fornitore.
- Le cinture di mantenimento della postura devono essere sempre montate dal fornitore.

Controllo visivo

1. Controllare che la carrozzina non presenti parti allentate, crepe o altri difetti.
2. Se si rileva un'anomalia, far controllare immediatamente la carrozzina dal fornitore.

Controllo delle ruote orientabili e il relativo orientamento

1. Verificare che le ruote orientabili girino liberamente.
2. Spingere e tirare nelle tre direzioni (in avanti e indietro; a sinistra e a destra; su e giù) per osservare che non vi siano giochi e movimenti; verificare inoltre che non vi siano danni a livello visivo.

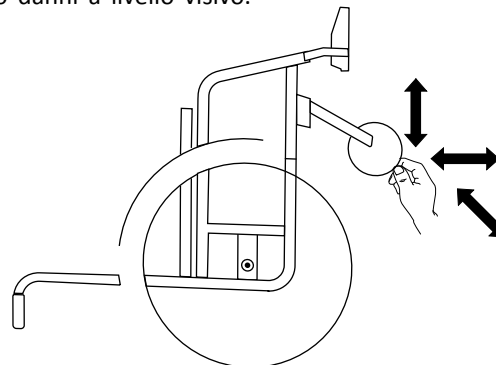

Fig. 8-1

3. Rimuovere qualsiasi traccia di sporcizia o capelli dai cuscinetti delle ruote orientabili.
4. Il fissaggio delle ruote orientabili difettose o usurate deve essere sostituito da un tecnico qualificato.

Controllo dei bulloni

I bulloni possono allentarsi a causa di un uso costante.

1. Verificare che i bulloni siano serrati correttamente (poggiapiedi, rivestimento del sedile, lati, schienale, telaio, modulo di seduta).
2. Serrare alla coppia adeguata gli eventuali bulloni allentati. A tale scopo fare riferimento al manuale per la manutenzione, disponibile su internet all'indirizzo www.kuschall.com.

! **AVVISO!**

Per numerosi collegamenti vengono usati viti/dadi autobloccanti o adesivo per filettature. Qualora questi elementi risultino allentati, è necessario sostituirli con nuove viti/dadi autobloccanti oppure fissarli con nuovo adesivo per filettature.

- Le viti/dadi autobloccanti devono essere sostituiti dal proprio fornitore.

Controllo del tensionamento dei raggi

I raggi non devono essere allentati o distorti.

1. I raggi allentati o rotti devono essere serrati dal proprio fornitore.

Controllo dei freni di stazionamento

1. Controllare che i freni di stazionamento siano posizionati correttamente. Il freno di stazionamento è posizionato correttamente se il pattino abbassa lo pneumatico di alcuni millimetri quando viene inserito il freno.
2. Se si ritiene che la regolazione non sia corretta, far regolare correttamente i freni di stazionamento dal proprio fornitore.

! **AVVISO!**

I freni di stazionamento devono essere regolati nuovamente dopo la sostituzione delle ruote posteriori o la modifica della loro posizione.

Controllo dopo una forte collisione o urto

! **AVVISO!**

La carrozzina può subire danni non visibili a occhio nudo in seguito a una forte collisione o un forte urto.

- È quindi fondamentale far controllare la carrozzina dal proprio fornitore dopo una forte collisione o un forte urto.

Riparazione o sostituzione di una camera d'aria

1. Rimuovere la ruota posteriore e rilasciare eventuale aria dalla camera d'aria.
2. Utilizzando una leva per pneumatici di bicicletta, sollevare una parete dello pneumatico per estrarla dal cerchione. Non utilizzare oggetti appuntiti, come un cacciavite, che potrebbero danneggiare la camera d'aria.
3. Estrarre la camera d'aria dallo pneumatico.
4. Riparare la camera d'aria utilizzando un kit di riparazione per biciclette o, se necessario, sostituirla.
5. Gonfiare leggermente la camera d'aria finché non diventa rotonda.
6. Inserire la valvola nell'apposito foro sul cerchione e posizionare la camera d'aria all'interno dello pneumatico (questa deve essere posizionata perfettamente intorno allo pneumatico senza pieghe).

7. Sollevare la parete dello pneumatico oltre il bordo del cerchione. Iniziare vicino alla valvola e utilizzare una leva per pneumatici di bicicletta. Quando si esegue questa operazione, controllare l'intera circonferenza per assicurarsi che la camera d'aria non rimanga intrappolata tra lo pneumatico e il cerchione.
8. Gonfiare lo pneumatico alla pressione di esercizio massima; fare riferimento al capitolo *11.2 Pneumatici*, pagina 60. Controllare che lo pneumatico non presenti perdite d'aria.

Pezzi di ricambio

 Tutti i pezzi di ricambio possono essere richiesti al fornitore della carrozzina.

8.3 Pulizia e disinfezione

8.3.1 Informazioni generali sulla sicurezza



AVVERTENZA!

Rischio di contaminazione

- Adottare opportune precauzioni per la propria protezione e utilizzare un'attrezzatura protettiva adeguata.



AVVISO!

Liquidi inappropriati o metodi errati potrebbero danneggiare il prodotto.

- Tutti i prodotti detergenti e disinfettanti utilizzati devono essere efficaci, compatibili tra loro e devono proteggere i materiali su cui vengono utilizzati durante la pulizia.
- Non utilizzare mai liquidi corrosivi (sostanze alcaline, acidi ecc.) o detergenti abrasivi. Si consiglia di utilizzare un normale prodotto detergente per la casa, come un detersivo liquido per i piatti, a meno che non siano state fornite indicazioni diverse nelle istruzioni di pulizia.
- Non utilizzare mai solventi (diluente per cellulosa, acetone ecc.) che modificano la struttura della plastica o che sciolgono le etichette applicate.
- Prima di utilizzare il prodotto, assicurarsi sempre che sia completamente asciutto.



Per la pulizia e la disinfezione in ambienti clinici o di assistenza a lungo termine, seguire le procedure interne della struttura.

8.3.2 Intervalli di pulizia

! AVVISO

La pulizia e la disinfezione regolari consentono di assicurare il regolare e buon funzionamento, aumentare la durata e prevenire la contaminazione.

Pulire e disinfettare regolarmente il prodotto:

- regolarmente durante l'uso,
- prima e dopo qualsiasi procedura di manutenzione,
- in caso di contatto con liquidi biologici,
- prima dell'uso per un nuovo utilizzatore.

8.3.3 Pulizia

! AVVISO!

– Il prodotto non è adatto alla pulizia in impianti di lavaggio automatici, con sistemi di pulizia ad alta pressione o a vapore.

! AVVISO!

Lo sporco, la sabbia e l'acqua di mare possono provocare danni ai cuscinetti e far arrugginire le parti in acciaio in caso di deterioramento della superficie.

- Esporre la carrozzina a sabbia e acqua di mare solo per brevi periodi e pulirla bene ogni volta che si rientra dalla spiaggia.
- Se la carrozzina è sporca, pulirla non appena possibile con un panno umido, quindi asciugarla.

1. Rimuovere eventuali attrezzature opzionali installate (solo quelle che non necessitano di utensili).
2. Pulire le singole parti con un panno o una spazzola morbida, un normale prodotto detergente per la casa (pH = 6-8) e acqua calda.
3. Risciacquare con acqua calda.
4. Asciugare accuratamente le parti con un panno asciutto.



Per rimuovere le abrasioni e ridare lucentezza, è possibile utilizzare della cera per automobili sulle superfici metalliche verniciate.

Pulizia del rivestimento

Per la pulizia del rivestimento, fare riferimento alle istruzioni riportate sulle etichette presenti sul sedile, sul cuscino e sul rivestimento dello schienale.



Se possibile, sovrapporre sempre le fascette a strappo (parti autobloccanti) durante il lavaggio per ridurre al minimo l'accumulo di pelucchi e fili sulle fascette con gli uncini e impedire che provochino danni al tessuto di rivestimento.

8.3.4 Disinfezione



Informazioni sui disinfettanti e i metodi consigliati sono disponibili all'indirizzo <https://vah-online.de/en/for-users>.

1. Pulire tutte le superfici generalmente accessibili con un panno morbido e un normale disinfettante per uso domestico.
2. Lasciare asciugare il prodotto all'aria.

9 Dopo l'utilizzo

9.1 Conservazione



AVVISO!

- Rischio di danni al prodotto
- Non riporre il prodotto vicino a fonti di calore.
 - Non riporre mai altri oggetti sopra la carrozzina.
 - Riporre la carrozzina al coperto e in un ambiente asciutto.
 - Vedere il limite di temperatura nel capitolo *11 Dati Tecnici, pagina 59*.

Dopo essere stata riposta per un lungo periodo (superiore a quattro mesi), la carrozzina deve essere controllata secondo quanto indicato nel capitolo *8 Manutenzione, pagina 50*.

9.2 Ricondizionamento

Questo prodotto è adatto per essere riutilizzato. Per il ricondizionamento del prodotto per un nuovo utilizzatore, intraprendere le azioni seguenti:

- Ispezione
- Pulizia e disinfezione
- Adattamento al nuovo utilizzatore.

Per informazioni dettagliate, fare riferimento al paragrafo *8 Manutenzione, pagina 50* e al manuale per la manutenzione di questo prodotto.

Assicurarsi che il manuale d'uso venga sempre consegnato insieme al prodotto.

Se si riscontrano danni o malfunzionamenti, non riutilizzare il prodotto.

9.3 Smaltimento

Rispettare l'ambiente e riciclare il prodotto attraverso un centro di riciclaggio locale al termine del suo utilizzo.

Smontare il prodotto e i relativi componenti, in modo che i differenti materiali possano essere staccati e riciclati singolarmente.

Lo smaltimento e il riciclaggio dei prodotti usati e degli imballaggi devono essere eseguiti nel rispetto delle leggi e delle normative in materia di gestione dei rifiuti vigenti in ciascun paese. Per ulteriori informazioni, contattare la propria azienda di raccolta rifiuti locale.

10 Guida alla soluzione dei problemi

10.1 Informazioni per la sicurezza

I guasti possono derivare dall'utilizzo quotidiano, dalle regolazioni o dall'utilizzo diverso della carrozzina. Nella seguente tabella viene mostrato come identificare e riparare i guasti.

Alcune delle azioni indicate devono essere eseguite da un tecnico qualificato. Sono indicate. Si raccomanda di far eseguire *tutte* le regolazioni da un tecnico qualificato.



AVVERTENZA!

– Se si nota un guasto della carrozzina, ad esempio una variazione notevole della movimentazione, interrompere immediatamente l'utilizzo della carrozzina e rivolgersi al proprio fornitore.

10.2 Identificazione e riparazione dei guasti

Guasto	Causa possibile	Azione
La carrozzina non avanza in linea retta	Pressione degli pneumatici errata su una ruota posteriore	Pressione degli pneumatici corretta, → 11.2 <i>Pneumatici, pagina 60</i>
	Uno o più raggi rotti	Sostituire i raggi difettosi, → tecnico qualificato
	Tensione dei raggi differente	Serrare i raggi allentati, → tecnico qualificato
	Il supporto della ruota orientabile non è allineato correttamente	Correggere la posizione e l'allineamento del supporto della ruota orientabile, → tecnico qualificato
	I cuscinetti della ruota orientabile sono sporchi o danneggiati	Pulire o sostituire i cuscinetti, → tecnico qualificato
	Le ruote posteriori sono uscite dal binario	Cambiare binario, → tecnico qualificato
	Ruote orientabili non regolate alla stessa altezza	Posizionare le ruote orientabili in modo che tocchino il suolo nello stesso istante, → tecnico qualificato
La carrozzina si ribalta facilmente all'indietro	Ruote posteriori montate troppo in avanti	Montare le ruote posteriori più indietro, → tecnico qualificato
	Eccessiva inclinazione dello schienale	Ridurre l'inclinazione dello schienale, → tecnico qualificato
Non è possibile inserire correttamente gli assi estraibili	Assi estraibili sporchi	Pulire gli assi estraibili
	Assi estraibili disallineati	Regolare gli assi estraibili, → tecnico qualificato

Guasto	Causa possibile	Azione
I freni di stazionamento agiscono in modo non efficace o asimmetrico	Pressione degli pneumatici errata su una o entrambe le ruote posteriori	Pressione degli pneumatici corretta, → 11.2 <i>Pneumatici, pagina 60</i>
	Regolazione del freno di stazionamento errata	Correggere l'impostazione del freno di stazionamento, → tecnico qualificato
La resistenza all'avanzamento è molto elevata	Pressione degli pneumatici insufficiente sulle ruote posteriori Lo pneumatico è forato	Adeguare la pressione degli pneumatici oppure sostituire la camera d'aria, → 11.2 <i>Pneumatici, pagina 60</i>
	Ruote posteriori non parallele	Assicurarsi che le ruote posteriori siano parallele, → tecnico qualificato
Le ruote orientabili oscillano quando si spostano velocemente	Tensione insufficiente del blocco cuscinetti delle ruote orientabili	Serrare leggermente il dado sull'asse del blocco cuscinetti, → tecnico qualificato
	Ruota orientabile liscia	Cambiare ruota orientabile, → tecnico qualificato
La ruota orientabile è rigida o bloccata	Cuscinetti sporchi o difettosi	Pulire o sostituire i cuscinetti, → tecnico qualificato
Lo schienale risulta molto difficile da aprire	Rivestimento dello schienale troppo stretto	Allentare leggermente le fascette a strappo del rivestimento dello schienale, → 3.5 <i>Schienale, pagina 18</i>

11 Dati Tecnici

11.1 Dimensioni e peso

Tutte le specifiche relative a dimensioni e peso fanno riferimento a una vasta gamma di regolazioni della carrozzina con configurazione standard. Le dimensioni e il peso (in base alla norma ISO 7176-1/5/7) possono variare a seconda delle diverse configurazioni.



AVVISO!

- In alcune configurazioni, le dimensioni complessive della carrozzina pronta per l'uso superano i limiti autorizzati e non è possibile accedere alle uscite di emergenza.
- In alcune configurazioni, la carrozzina supera le dimensioni consigliate per gli spostamenti in treno all'interno dell'UE.

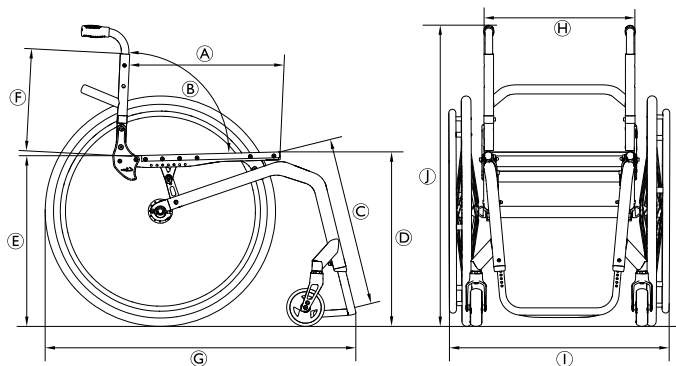

	Peso max. utilizzatore	130 kg 100 kg con l'opzione di sospensione
Ⓐ	Profondità sedile	350 – 525 mm, in incrementi di 25 mm
Ⓑ	Inclinazione dello schienale	74°/78°/82°/86°/90°/94°
Ⓒ	lunghezza gamba inferiore	290 – 480 mm, in incrementi di 10 mm
Ⓓ	Altezza anteriore da sedile a pavimento	450 – 520 mm, in incrementi di 10 mm
Ⓔ	Altezza posteriore da sedile a pavimento	390 – 490 mm, in incrementi di 10 mm
Ⓕ	Altezza dello schienale	270 – 480 mm, in incrementi di 15 mm
Ⓖ	Lunghezza complessiva con poggiatesta	Angolo del telaio a 75°: circa 830 mm Angolo del telaio a 90°: circa 760 mm
Ⓗ	Larghezza del sedile	320 – 500 mm, in incrementi di 20 mm
Ⓛ	Larghezza complessiva	circa 490 – 805 mm
Ⓜ	Altezza complessiva	circa 650 – 1200 mm
	Altezza da piegata	circa 600 – 710 mm
	Peso totale	circa 7.9 kg

Peso della parte più pesante	5.3 kg
Raggio di rotazione	1240 mm
Raggio di sterzata minimo	700 mm
Inclinazione massima di sicurezza	7°
Stabilità statica in discesa	20°
Stabilità statica in salita	7°
Stabilità statica laterale	20°
Inclinazione del sedile	0° – 20°
Inclinazione del poggiamambe rispetto alla superficie del sedile	55° – 115°
Distanza tra bracciolo e sedile	120 – 280 mm
Posizione frontale della struttura del bracciolo	220 – 330 mm

Diametro dell'anello corrimano	520 – 580 mm
Posizione orizzontale dell'asse	circa -20 - +140 mm

11.2 Pneumatici

La pressione ideale dipende dal tipo di pneumatico.

La tabella seguente è indicativa. Nel caso in cui lo pneumatico differisca dall'elenco seguente, controllare il fianco dello pneumatico sul quale dovrebbe essere indicata la pressione massima.

Pneumatico	Diametro	Pressione massima		
		7 bar	700 kPa	101 psi
Pneumatico ribassato	610 mm (24")			
Altri pneumatici	610 mm (24"); 635 mm (25"); 660 mm (26")	10 bar	1.000 kPa	145 psi



La compatibilità degli pneumatici sopraelencati dipende dalla configurazione e/o dal modello della propria carrozzina.



In caso di foratura di uno pneumatico, rivolgersi a un'officina appropriata (ad es. officina di riparazione biciclette, rivenditore di biciclette, ecc.) per la sostituzione della camera d'aria da parte di una persona qualificata.

 La dimensione degli pneumatici è riportata sul lato esterno degli stessi. La sostituzione di pneumatici adeguati deve essere eseguita da un tecnico qualificato.

**AVVERTENZA!**

– La pressione dei pneumatici deve essere uguale in entrambe le ruote per garantire il comfort di guida, per consentire ai freni di stazionamento di funzionare correttamente e per facilitare la spinta della carrozzina.

11.3 Materiali

I componenti utilizzati per costruire le carrozzine Kuschall sono prodotti con i materiali seguenti:

Tubi del telaio	Alluminio
Tubi dello schienale	Alluminio/titanio
Tubo dell'asse	Alluminio/Fibra di carbonio
Rivestimento del sedile/dello schienale	PA / PE / PVC
Maniglie di spinta	Alluminio / TPE
Proteggibiti/parafango	Fibra di carbonio o plastica
Forcella della ruota orientabile	Alluminio
Tubo del poggiatesta	Alluminio/titanio
Pedana	Fibra di carbonio o plastica

Parti di sostegno/Attacchi	Acciaio/Alluminio
Viti e bulloni	Acciaio

 Tutti i materiali utilizzati sono protetti dalla corrosione. Garantiamo di utilizzare esclusivamente materiali e componenti conformi alla direttiva REACH.

 Sistemi antifurto e di metal detector: in rari casi, i materiali utilizzati nella carrozzina possono causare l'attivazione di sistemi antifurto e di metal detector.

11.4 Condizioni ambientali

	Conservazione e trasporto	Funzionamento
Temperatura	Da -20 °C a 40 °C	
Umidità relativa	Dal 20% al 90% a 30 °C, non condensante	
Pressione atmosferica	da 800 hPa a 1060 hPa	

Note



Italia:

Invacare Mecc San s.r.l.,
Via dei Pini 62,
I-36016 Thiene (VI)
Tel: (39) 0445 38 00 59
servizioclienti@invacare.com
www.invacare.it

Schweiz / Suisse / Svizzera:

Invacare AG
Neuhofweg 51
CH-4147 Aesch BL
Tel: (41) (0)61 487 70 80
Fax: (41) (0)61 488 19 10
switzerland@invacare.com
www.invacare.ch



Invacare France Operations SAS
Route de St Roch
F-37230 Fondettes
France



Invacare UK Operations Limited
Unit 4, Pencoed Technology Park, Pencoed
Bridgend CF35 5AQ
UK

1659233-D 2023-08-29



Making Life's Experiences Possible®

Küschall®
UNLIMIT YOUR WORLD