

Invacare[®] Action^{®5} & MyOn[®] HC

GUIDE DE MAINTENANCE

(MAINTENANCE ET REGLAGE)

Les procédures décrites dans le présent manuel DOIVENT être réalisées par un technicien qualifié.

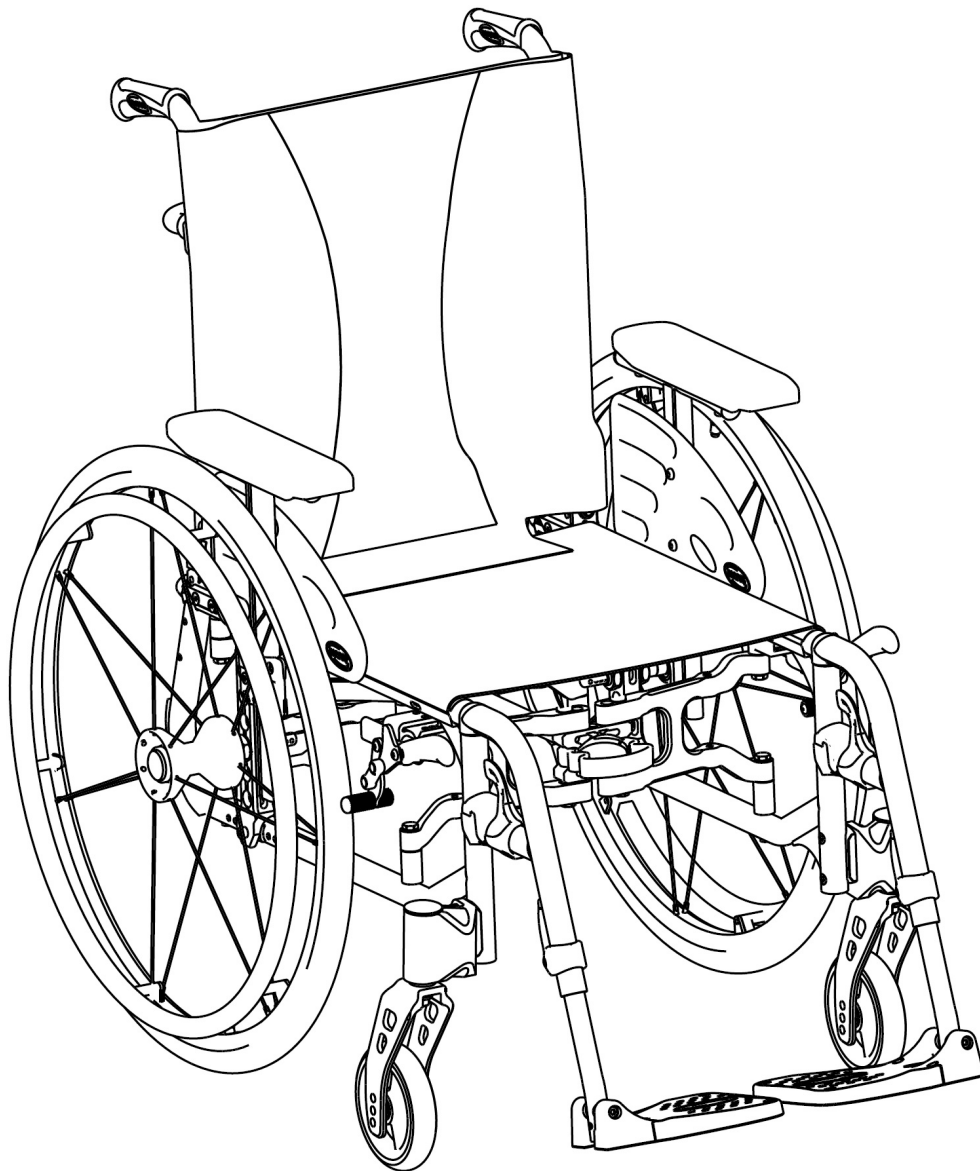

1601504-H

mars 2019



Yes, you can.®

TABLE DES MATIERES

SECTION 1—DEPANNAGE ET DIRECTIVES DE MAINTENANCE	4
Dépannage	4
Directives de maintenance & Contrôle de sécurité.....	4
Couple de serrage	7
Procédures d'entretien suggérées	7
Avertissement sur la stabilité	9
SECTION 2—REPOSE-JAMBES	10
Réglage de la hauteur du repose-pied	10
Remplacement de la sangle appui talon	11
Installation de la sangle appui mollets	11
Installation du repose-pied réglable en angle	12
Réglage de l'angle du repose-jambe	12
Réglage de la hauteur de la palette repose-pied	12
Réglage de la hauteur du coussin appui-mollet	13
Réglage de la profondeur du coussin appui-mollet	13
SECTION 3—ACCOUDOIRS	14
Retrait/Installation de l'accoudoir amovible (n°1)	14
Réglage en hauteur de l'accoudoir amovible (n°1)	15
Retrait/Installation de l'accoudoir rabattable (n°3).....	15
Remplacer la manchette d'accoudoir	16
SECTION 4—ASSISE / DOSSIER	17
Retirer les cannes de dossier	17
Retirer/Installer les garnitures d'assise	17
Retirer/Installer la garniture standard de dossier	19
Garniture de dossier Contour (Ajustable)	20
Installer/Remplacer la jupe de dossier	21
Ajustement du dossier réglable en hauteur	22
Ajuster l'angle d'inclinaison du dossier	22
Retirer/Installer différents types de dossiers	23
Retirer/Installer/Ajuster le support de dossier	24
Installer/Retirer/Remplacer la ceinture de maintien	25
Installer/Retirer le tendeur de dossier pliable	26

TABLE DES MATIERES

SECTION 5—ROUES ARRIERES / ROUES AVANT	27
Retirer/Installer les roues arrière	27
Axe à démontage rapide	28
Réglage des axes à démontage rapide	29
Remplacement des mains courantes	29
Réglage de la longueur de l'empattement	30
Ajuster la hauteur de la roue arrière	31
Ajuster le carrossage de la roue arrière	32
Remplacement/Réparation du pneu/bandage de la roue arrière	33
Remplacement/Réparation du pneu/bandage de la roue avant	33
Réglage de la fourche	34
Retirer/Installer/Repositionner la roue avant	35
Ajuster l'angle du support de fourche	35
Ajustement de la hauteur de fourche	36
SECTION 6—HAUTEUR D'ASSISE.....	37
Angle d'assise	37
Mesure de la hauteur d'assise	38
Changement de la hauteur d'assise	38
SECTION 7—FREINS	40
Réglage des freins de stationnement	40
Remplacement de la poignée de frein	41
Installation/Réglage des freins tambour	42
SECTION 8—OPTIONS	44
Installation/Réglage de la double main courante (DMC)	44
SECTION 9—ANTI-BASCULES	45
Installation/Réglage des anti-bascules escamotables	45
Installation/Réglage de l'aide à la bascule	48

SECTION 1— DEPANNAGE ET CONSIGNES DE MAINTENANCE

Informations générales

Manuel d'utilisation et informations d'avant-vente :

Pour accéder aux informations d'avant-vente et au manuel d'utilisation en rapport avec ces fauteuils roulants, veuillez consulter le site www.invacare.fr.

REMARQUE : Un nettoyage régulier permet de détecter les pièces desserrées ou usées et d'améliorer le bon fonctionnement du fauteuil roulant. Pour fonctionner correctement et en toute sécurité, le fauteuil roulant doit être traité avec autant de soin qu'un autre véhicule.

Une maintenance régulière prolongera la durée de vie et l'efficacité du fauteuil roulant :

Dépannage

Défaillance	Cause possible	Action
Le fauteuil roulant ne se déplace pas en ligne droite.	Pression des pneus incorrecte sur une roue arrière	Corrigez la pression des pneus
	Un ou plusieurs rayons sont cassés	Remplacez le(s) rayon(s) défectueux, → revendeur agréé
	Tension inégale des rayons	Serrez les rayons lâches, → revendeur agréé
	Les roulements de roue avant sont sales ou endommagés	Nettoyez ou remplacez les roulements, → revendeur agréé
Le fauteuil roulant bascule trop facilement vers l'arrière	Les roues arrière sont montées trop en avant	Montez les roues arrière plus vers l'arrière, → revendeur agréé
	Angle du dossier trop important	Réduisez l'angle du dossier, → revendeur agréé
	Angle d'assise trop important	Montez la platine porte-axe plus bas sur le profil latéral, → revendeur agréé Optez pour une fourche avant plus petite, → revendeur agréé
Les freins réagissent de manière insuffisante ou asymétrique	Pression des pneus incorrecte sur un ou sur les deux pneus arrière	Corrigez la pression des pneus
	Réglage des freins incorrect	Corrigez le réglage des freins, → revendeur agréé
Résistance au roulement très élevée	La pression des pneus est insuffisante dans les pneus arrière	Corrigez la pression des pneus
	Roues arrière non parallèles	Assurez-vous que les roues arrière sont bien parallèles, → revendeur agréé
Les roues avant bougent lors des déplacements rapides	Tension insuffisante dans le bloc de roulement à billes de la roue avant	Serrez légèrement l'écrou sur l'axe du bloc de roulements à billes → revendeur agréé
	La roue avant est lisse	Remplacez la roue avant, → revendeur agréé
La roue avant manque de mobilité ou est bloquée	Les roulements sont sales ou défectueux	Nettoyez ou remplacez les roulements, → revendeur agréé
Le fauteuil roulant est très difficile à déplier	La toile de dossier est trop tendue	Desserrez légèrement les bandes Velcro de la toile de dossier,

Consignes de maintenance :

Inspection initiale

Des réglages initiaux doivent être réalisés en fonction de la morphologie, des besoins et des préférences de l'utilisateur. Par la suite, conformez-vous aux procédures de maintenance suivantes :

Inspection/réglage initial:

- Le fauteuil roulant roule en ligne droite (sans dévier de sa trajectoire).
- S'assurer que tous les éléments sont bien serrés (voir page 7).

SECTION 1—DEPANNAGE ET CONSIGNES DE MAINTENANCE

- Tous les dispositifs de fixation des protège-vêtements sont bien fixés.
- Les accoudoirs réglables en hauteur fonctionnent et se verrouillent correctement.
- La manchette d'accoudoir repose bien contre le tube d'accoudoir.
- La toile du siège et/ou du dossier ne présente aucune déchirure.
- S'assurer que les éléments de fixation du dossier à angle réglable sont convenablement serrés.
- S'assurer que les poignées sont bien fixées sur les cannes de dossier.
- Les roulements sont étanches et les couples des écrous sont corrects.
- Pas de mouvement latéral excessif ou contraignant lorsque les roues arrière sont levées et tournent.

Inspection/réglage initial:

- Les axes à démontage rapide se verrouillent correctement (voir page 31).
- Inspectez les mains courantes pour détecter des signes de rugosité ou de pelage.
- S'assurer que les rayons ne sont pas cassés.
- L'ensemble roue/fourche conserve un serrage approprié lorsqu'une roue pivote. La roue doit s'arrêter progressivement.
- Les roulements de roue sont propres et exempts d'humidité.
- Desserrez/vissez le contre-écrou si la roue oscille sensiblement ou s'arrête brusquement.
- Vérifiez que les fixations des roues avant et arrière, des fourches et des tubes de direction sont bien serrées (voir pages 7 et 37).
- Les freins n'interfèrent pas avec les pneus lors du déplacement.
- Le point de pivotement des freins n'est ni usé, ni desserré.
- Les freins sont faciles à activer.
- Vérifiez l'usure des pneus/roues et l'absence de méplats.
- Vérifiez que les pneumatiques sont gonflés à la bonne pression (la pression recommandée des pneus est indiquée sur la paroi latérale du pneu).
- Nettoyez les axes à démontage rapide avec un lubrifiant Teflon®.
- S'assurer que les axes sont exempts de saletés, peluches, etc.
- S'assurer que les roulements sont exempts de saletés, peluches, etc.
- Réglez les freins en fonction de l'usure des pneus.
- Nettoyez et cirez toutes les pièces.
- Nettoyez les toiles et les accoudoirs.
- S'assurer que les roues avant sont exemptes de débris.

Inspection/réglage hebdomadaire:

- Le fauteuil roulant roule en ligne droite (sans dévier de sa trajectoire).
- Les axes à démontage rapide se verrouillent correctement (voir page 31).
- S'assurer que les rayons ne sont pas cassés.
- L'ensemble roue/fourche conserve un serrage approprié lorsqu'une roue pivote. La roue doit s'arrêter progressivement.
- Vérifiez l'usure des pneus/roues et l'absence de méplats.
- Vérifiez que les pneumatiques sont gonflés à la bonne pression (la pression recommandée des pneus est indiquée sur la paroi latérale du pneu).
- S'assurer que les roues avant sont exemptes de débris.

Inspection/réglage mensuel:

- Vérifiez que la ceinture de maintien ne présente pas de signes d'usure. Vérifiez les languettes de boucle. Vérifiez que les pièces fixant la sangle au châssis sont bien serrées et intactes. Remplacez-les si nécessaire.
- Desserrez/vissez le contre-écrou si la roue oscille sensiblement ou s'arrête brusquement.
- Les roulements de roue sont propres et exempts d'humidité.
- Les freins n'interfèrent pas avec les pneus lors du déplacement.
- Le point de pivotement des freins n'est ni usé, ni desserré.
- Vérifiez que les fixations des roues avant et arrière, des fourches et des tubes de direction sont bien serrées (voir pages 7 et 37).
- S'assurer que tous les éléments sont bien serrés (voir page 7).
- S'assurer que les poignées sont bien fixées sur les cannes de dossier.
- S'assurer que les roues avant sont exemptes de débris.

Inspection/réglage tous les douze mois :

- Le fauteuil roulant roule en ligne droite (sans dévier de sa trajectoire).
- Les accoudoirs sont bien fixés, mais peuvent facilement être libérés et les systèmes de verrouillage s'enclenchent correctement.
- Les accoudoirs réglables en hauteur fonctionnent et se verrouillent correctement.
- La manchette d'accoudoir repose bien contre le tube d'accoudoir.
- Tous les éléments de fixation des protège-vêtements sont bien fixés.
- La toile du siège et/ou du dossier ne présente aucune déchirure.
- S'assurer que les éléments de fixation et les mécanismes du dossier sont convenablement serrés.
- Pas de mouvement latéral excessif ou contraignant lorsque les roues arrière sont levées et tournent.
- Inspectez les mains courantes pour détecter des signes de rugosité ou de pelage.
- Contrôlez le châssis et le croisillon afin de déceler d'éventuels signes de fissures, de pelage peinture ou de déformations de structure.
- Vérifiez l'usure des pneus/roues et l'absence de méplats.
- Vérifiez que les pneumatiques sont gonflés à la bonne pression (la pression recommandée pour les pneus est indiquée sur la paroi latérale du pneu).
- Le point de pivotement des freins n'est ni usé, ni desserré.
- Nettoyez les toiles et les accoudoirs.
- Les roulements sont étanches et les couples des écrous sont corrects.
- L'ensemble roue/fourche conserve un serrage approprié lorsqu'une roue pivote. La
- Desserrez/vissez le contre-écrou si la roue oscille sensiblement ou s'arrête brusquement.
- Les roulements de roue sont propres et exempts d'humidité.
- Les freins sont faciles à activer.
- Nettoyez les axes à démontage rapide avec un lubrifiant Teflon®.
- S'assurer que les axes sont exempts de saletés, peluches, etc.
- S'assurer que les roulements sont exempts de saletés, peluches, etc.
- Réglez les freins en fonction de l'usure des pneus.
- Nettoyez et cirez toutes les pièces.
- S'assurer que les roues avant sont exemptes de débris.

 ATTENTION

Il est obligatoire d'utiliser les pièces détachées d'origine d'Invacare que vous pouvez obtenir auprès d'un revendeur autorisé Invacare. Une liste de pièces détachées est disponible sur le site: www.invacare.eu.com

 AVERTISSEMENT

Après TOUT réglage, réparation ou entretien et avant utilisation, s'assurer que toute la visserie est bien serrée – sinon des blessures ou des dommages peuvent survenir.

 ATTENTION

NE PAS trop serrer le matériel de fixation au châssis. Cela pourrait causer des dommages aux flancs.

Couples de serrage

Les couples de serrage indiqués dans le tableau suivant sont fonction du diamètre de filetage des écrous et des boulons pour lesquels aucune valeur spéciale n'a été déterminée. Toutes les valeurs sont valables pour des filets secs et exempts de graisse.

Filetage	M4	M5	M6	M8	M10/12
Couple de serrage en Nm mini/maxi	1,5/3 Nm	3/6 Nm	7/12 Nm	10/20 Nm	20/30 Nm

Attention : Toutes les autres vis non mentionnées ici, doivent être serrées manuellement !

Procédures d'entretien suggérées

1. Avant d'utiliser votre fauteuil roulant, S'assurer que tous les écrous et boulons sont bien serrés. Vérifiez tout risque de dommage ou d'usure sur toutes les pièces pour les remplacer. Vérifiez le bon réglage de toutes les pièces.
 2. S'assurer que les axes à démontage rapide sont exempts de saletés et de peluches et assurent leur fonction de verrouillage et leur bon fonctionnement. Se reporter au réglage des axes à démontage rapide section 5.
-

 AVERTISSEMENT

NE PAS utiliser d'huile WD-40, 3-in-1, ou d'autres lubrifiants pénétrants sur les axes à démontage rapide. Sinon un blocage ou des dommages peuvent survenir.

3. Nettoyer les axes à démontage rapide une fois par semaine avec un lubrifiant Téflon®.
-

 AVERTISSEMENT

NE PAS utiliser votre fauteuil sans avoir mis les pneumatiques à leur pression d'utilisation (BAR, KPa or P.S.I.).

NE PAS sur gonfler les pneumatiques. Le non-respect de ces recommandations pourrait entraîner l'éclatement du pneumatique et causer des lésions corporelles. La pression de gonflage recommandée est indiquée sur la paroi latérale du pneumatique.

4. La pression des pneus recommandée est indiquée sur les parois latérales des pneumatiques (BAR, KPa or P.S.I.).

 CAUTION

Comme tout véhicule, les roues et les pneumatiques doivent être vérifiés périodiquement pour éviter tout risque de fissures ou d'usure, et doivent être remplacés s'ils sont endommagés.

Les roues arrière, roues avant et pneumatiques doivent être vérifiés périodiquement pour éviter les fissures et l'usure et doivent être remplacés si nécessaire.

5. Vérifier régulièrement la tension des rayons. S'il y a perte de tension, ceux-ci doivent être ajustés.
6. Vérifier régulièrement les mains courantes pour assurer qu'elles sont correctement fixées sur les roues arrière. Voir Remplacement Mains courantes section 5.
7. Vérifier périodiquement les roulements des roues avant pour vous assurer qu'ils sont propres et exempts d'humidité. Utilisez un lubrifiant Téflon® si nécessaire.
8. Vérifier que les garnitures ne sont pas détendues ou déchirées.
9. Nettoyer les garnitures avec un savon doux et de l'eau.

Avertissement sur la stabilité

La hauteur du siège, la profondeur, l'angle du dossier, les garnitures d'assise, la taille et position des roues arrière, la taille et positions des roues avant, les options d'assise ainsi que la morphologie de l'utilisateur sont directement liées à la stabilité du fauteuil roulant. Toute modification de l'un ou plusieurs de ces éléments peut modifier le centre de gravité et ainsi augmenter ou diminuer la stabilité du fauteuil roulant.

NOTE: Lorsque des modifications de la colonne de gauche se produisent, suivez à travers le tableau pour se référer à la procédure X pour maintenir la stabilité, la sécurité et la maniabilité du fauteuil roulant	HAUTEUR D'ASSISE	PROFONDEUR D'ASSISE	ANGLE DE DOSSIER	SYSTÈME/GARNITURE D'ASSISE	DIMENSION ROUE AVANT	POSITION ROUE AVANT	DIMENSION ROUE ARRIERE	POSITION ROUE ARRIERE	CONDITION UTILISATEUR	FREIN	ANTI-BASCULE
HAUTEUR D'ASSISE	●	X	X	X	X	X	X	X	N/A	N/A	N/A
PROFONDEUR D'ASSISE	X	●	X	X	X	X	X	X	N/A	N/A	N/A
ANGLE DE DOSSIER	X	X	●	X	X	X	X	X	N/A	N/A	N/A
SYSTÈME/GARNITURE D'ASSISE	X	X	X	●	X	X	X	X	X	N/A	N/A
DIMENSION ROUE AVANT	X	N/A	X	N/A	●	X	X	X	N/A	X	X
POSITION ROUE AVANT	X	N/A	X	N/A	X	●	X	X	N/A	X	X
DIMENSION ROUE ARRIERE	X	N/A	X	N/A	X	X	●	X	N/A	X	X
POSITION ROUE ARRIERE	X	N/A	X	N/A	X	X	X	●	N/A	X	X
CONDITION UTILISATEUR	X	X	X	X	X	X	X	X	●	N/A	N/A

Les hauteurs sol-siège ont des positions spécifiques en fonction de la taille et de la position de la roue arrière, de la taille et de la position de la roue avant et de l'angle d'assise.

Ces ajustements DOIVENT être effectués par un technicien qualifié.

Se reporter aux sections 5 & 6.

SECTION 2—REPOSE- JAMBES

⚠ AVERTISSEMENT !

Après TOUT réglage, réparation ou entretien et avant toute utilisation, s'assurer que toute la visserie est bien serrée afin d'éviter toute blessure ou dommage.

Un dégagement de 50 mm entre le dessous du repose-pied et le sol doit être maintenu en permanence.

Réglage de la hauteur du repose-pied

NOTE : Pour cette procédure, voir FIGURE 2.1.

1. Retirer la sangle appui-mollet s'il y en a une.
2. Desserrer la vis de de verrouillage (M6).
3. Régler le repose-pied à la hauteur désirée.

NOTE : Un dégagement de 50 mm entre le dessous du repose-pied et le sol doit être maintenu en permanence.

4. Si la distance entre le dessous du repose-pied et le sol n'est pas de 50 mm minimum, ajuster tube du repose-pied en conséquence.
5. En utilisant la vis de verrouillage (M6), fixer le tube de repose-pieds sur le support de repose-pieds. Serrer fermement.
6. Si nécessaire, répéter les étapes 2 à 5 pour régler l'autre repose-pied.
7. Réinstaller la sangle appui-mollet s'il y en a une.

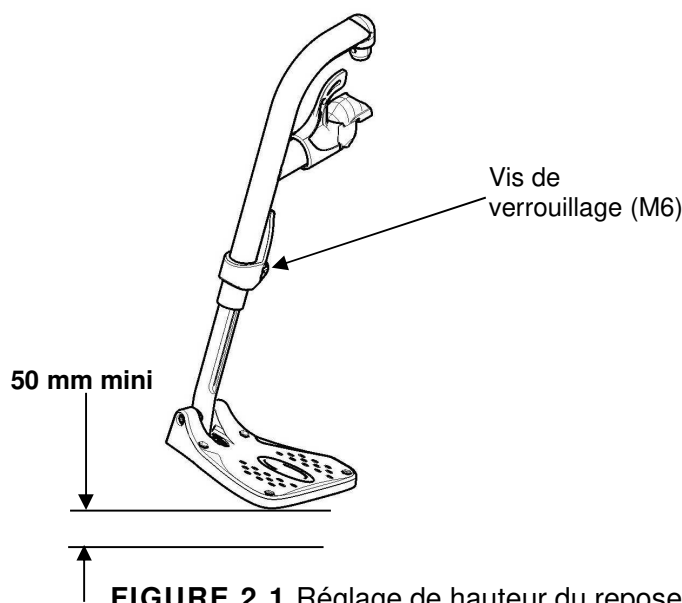

FIGURE 2.1 Réglage de hauteur du repose-pied

Remplacement de la sangle appui talon

NOTE : Pour cette procédure, voir FIGURE 2.2.

1. Retirer la vis de verrouillage (M6) qui fixe le tube de repose-pied au support de repose-pied.
2. Retirer la partie basse du repose-pied.
3. Retirer la vis de fixation et le support de sangle qui fixent la sangle appui talon sur le repose-pied.
4. Faire glisser la sangle appui talon sur le tube de repose-pied.

NOTE : Lors de la fixation de la sangle appui talon sur le repose-pied, serrer fermement la vis de fixation et le support de sangle.

5. En utilisant la vis de fixation et le support de sangle, fixer la sangle appui talon au repose-pied.
6. En utilisant la vis de verrouillage (M6), fixer le tube de repose-pieds sur le support de repose-pieds.

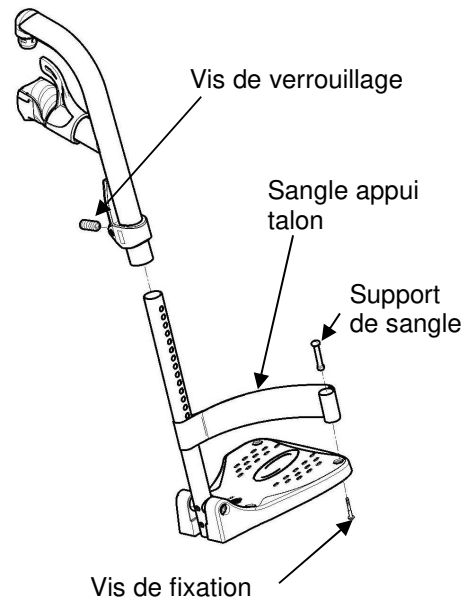

FIGURE 2.2 Remplacement de la sangle appui talon

Installation de la sangle appui-mollets

NOTE : Pour cette procédure, voir FIGURE 2.3.

1. Fixer la sangle appui-mollets en option autour des crochets de repose-jambes.

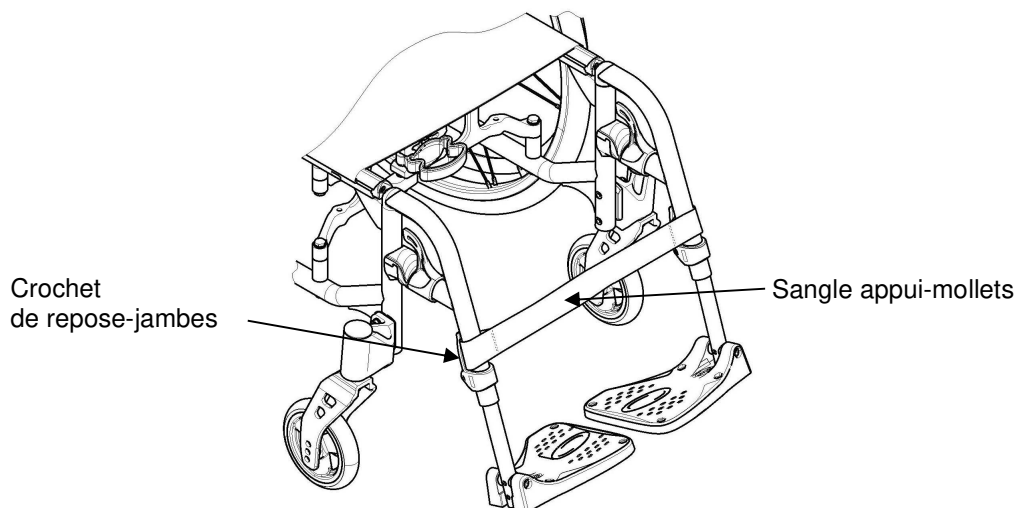

FIGURE 2.3 Installation de la sangle appui-mollets

Installation de la palette repose-pieds à angle réglable

REMARQUE : pour cette procédure, reportez-vous à la FIGURE 2.4.

REMARQUE : cette procédure concerne les palettes à angle et profondeur réglables, version standard (1) et nouvelle version (2).

1. Positionnez la palette repose-pieds à angle réglable sur le tube de support de la palette à la hauteur souhaitée.
2. À l'aide de la vis de verrouillage, fixez sans trop la serrer la palette à angle réglable au tube de support de la palette.

REMARQUE : reportez-vous au paragraphe Réglage de la hauteur de la palette à la page 9.

3. À l'aide de la vis de montage, réglez à l'angle souhaité (plaques crantées) en faisant pivoter la palette. Réglez la profondeur en faisant glisser la palette dans le support des plaques crantées.
4. À l'aide de la vis de montage ⑥ version (1) ou ⑦ version (2), fixez la palette repose-pieds à angle réglable au tube de la palette. Serrez à fond.
5. Si nécessaire, répétez les étapes 1 à 4 pour régler l'autre palette repose-pieds à angle réglable.

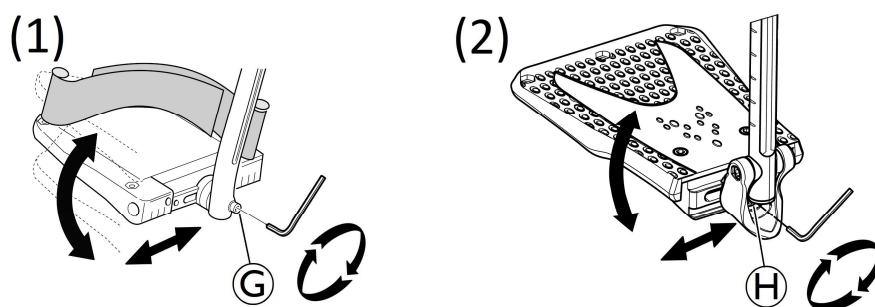

FIGURE 2.4 Installation de la palette repose-pieds à angle réglable

Réglage de l'angle, de la hauteur du repose-jambes réglable et de la hauteur/profondeur du coussin appui-mollets

REMARQUE : pour cette procédure, reportez-vous à la FIGURE 2.5.

Réglage de l'angle du repose-jambes

1. Actionnez la molette de verrouillage ④ qui retient l'axe pivotant du repose-jambes réglable.
2. Réglez à l'angle souhaité, puis relâchez la molette de verrouillage ④.
3. Si nécessaire, répétez les étapes 1 et 2 pour régler l'angle de l'autre repose-jambes réglable.

Réglage de la hauteur de la palette repose-pieds

1. Desserrez la vis de verrouillage ③ qui fixe le tube coulissant du repose-jambes réglable.

2. Repositionnez la palette repose-pieds à la hauteur souhaitée, puis serrez à fond la vis de verrouillage ⑥.
3. Si nécessaire, répétez les étapes 1 et 2 pour régler la hauteur de l'autre palette repose-pieds.

Réglage de la hauteur du coussin appui-mollets

1. Desserrez le bouton de verrouillage ③ qui fixe le support du coussin appui-mollets au repose-jambes réglable.
2. Faites glisser le support du coussin appui-mollets vers le haut ou vers le bas jusqu'à obtention de la hauteur souhaitée.
3. Serrez le bouton de verrouillage ③ qui fixe le support du coussin appui-mollets au repose-jambes réglable.
4. Si nécessaire, répétez les étapes 1 à 3 pour régler l'autre support de coussin appui-mollets.

Réglage de la profondeur du coussin appui-mollets

1. Retirez la vis de montage ⑦ qui fixe le coussin appui-mollets ⑤ à son support.
2. Insérez la vis de montage ⑦ dans l'un des quatre trous du support du coussin appui-mollets.
3. À l'aide de la vis de montage ⑦, fixez le coussin appui-mollets ⑤ à son support.
4. Si nécessaire, répétez les étapes 1 à 3 pour régler l'autre coussin appui-mollets.

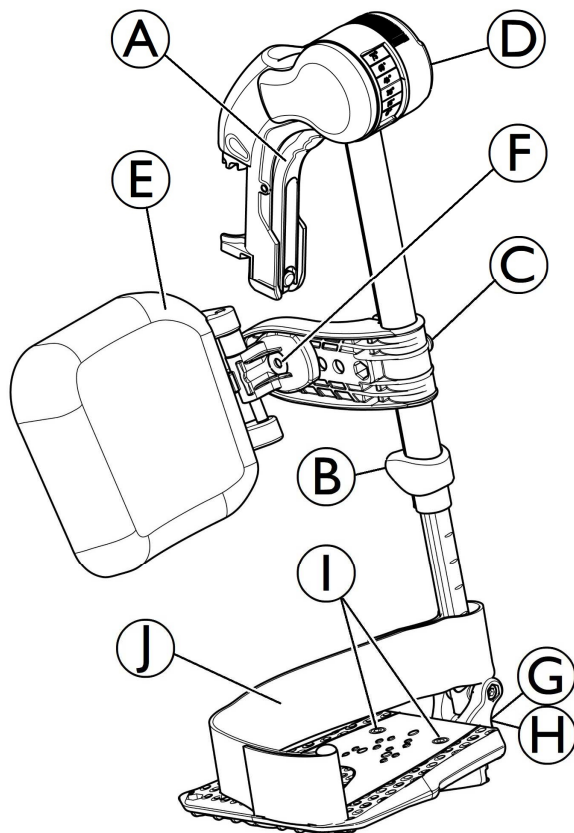

FIGURE 2.5 Réglage de la hauteur du repose-pied et de la hauteur/profondeur du coussin appui-mollets

SECTION 3—ACCOUDOIRS

WARNING

Après TOUT réglage, réparation ou entretien et avant toute utilisation, s'assurer que toute la visserie est bien serrée afin d'éviter toute blessure ou dommage.

Retrait / Installation et Réglage de l'accoudoirs amovibles (n°1)

NOTE : Pour cette procédure, voir FIGURE 3.1.

Retrait / Installation de l'accoudoirs amovibles (n°1)

NOTE : Pour retirer l'accoudoir amovible refaire cette procedure en sens inverse.

1. Aligner le tube vertical avec le support d'accoudoir sur le châssis du fauteuil
2. Faire glisser le tube vertical dans le support d'accoudoir jusqu'à ce que la vis de réglage repose sur le sommet du support.

Réglage en hauteur de l'accoudoir amovible (n°1)

NOTE : Pour cette procédure, voir FIGURE 3.1.

1. Retirer l'accoudoir amovible. Se reporter au paragraphe Retrait/Installation de l'accoudoir amovible.
2. Desserrer la vis de réglage en hauteur (M5)
3. Ajuster le réglage en hauteur souhaité. Fixer fermement la vis de réglage en hauteur (M5).
4. Les deux accoudoirs doivent être réglés à la même hauteur si nécessaire.
5. Remettre l'accoudoir amovible. Se reporter au paragraphe Retrait/Installation de l'accoudoir amovible.

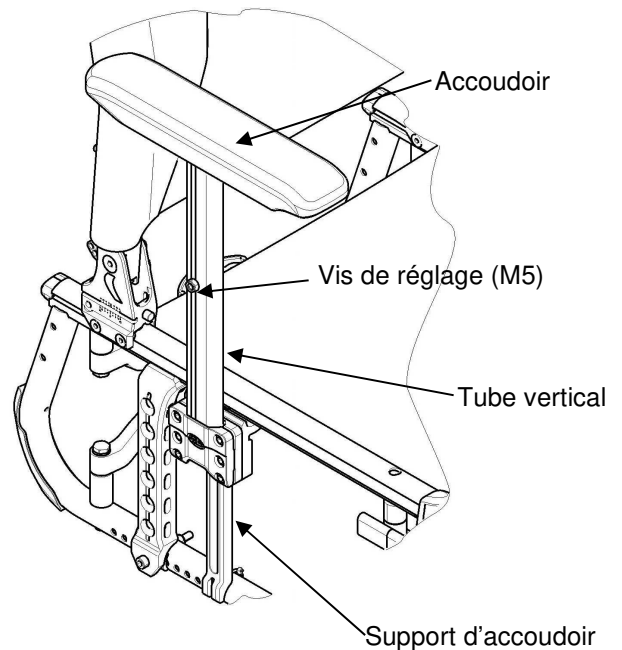

FIGURE 3.1 Accoudoir amovible

Retrait / Installation de l'accoudeoir rabattable (n°3)

Retrait / installation de l'accoudeoir rabattable (n°3)

NOTE : Pour cette procédure, voir FIGURE 3.2.

Retrait de l'accoudeoir rabattable

1. Déverrouiller l'accoudeoir existant en appuyant sur le bouton poussoir.
2. Relever l'accoudeoir existant pour le sortir de son support avant.
3. Tirer sur l'accoudeoir existant pour l'extraire de son pivot arrière.
4. Répéter les étape 1-3 si nécessaire pour l'autre accoudeoir.

Installation de l'accoudeoir rabattable

1. Si nécessaire, retirer l'accoudeoir existant comme décrit ci-dessus.
2. Installer l'ancien ou le nouvel accoudeoir, d'abord en le posant sur son pivot arrière, puis après dans son support avant.
3. Assurer vous que l'accoudeoir est correctement verrouillé dans son support avant par son ressort à téton.
4. Répéter les étape 1-3 si nécessaire pour l'autre accoudeoir.

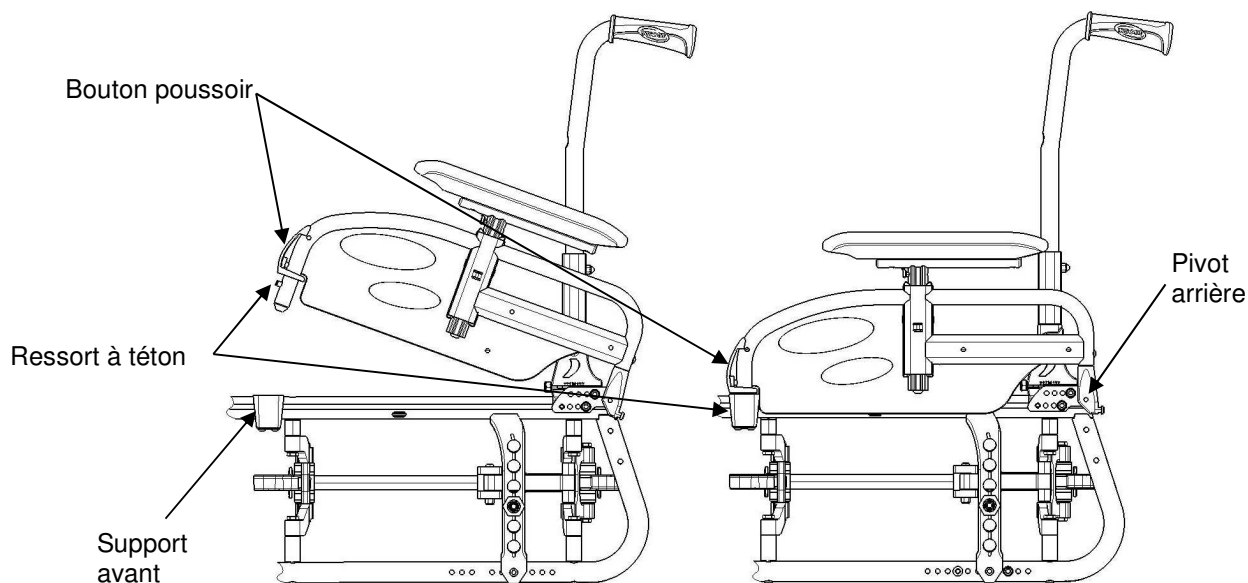

FIGURE 3.2 Retrait / Installation de l'accoudeoir rabattable

Remplacer la manchette d'accoudoir

NOTE : Pour cette procédure, voir FIGURE 3.3.

1. Retirer les vis de fixation (M5) qui fixent la manchette sur le tube d'accoudoir.
2. Remplacer la manchette et fixer les vis de fixation existantes (M5).
3. Répéter les étape 1-2 si nécessaire pour l'autre manchette.

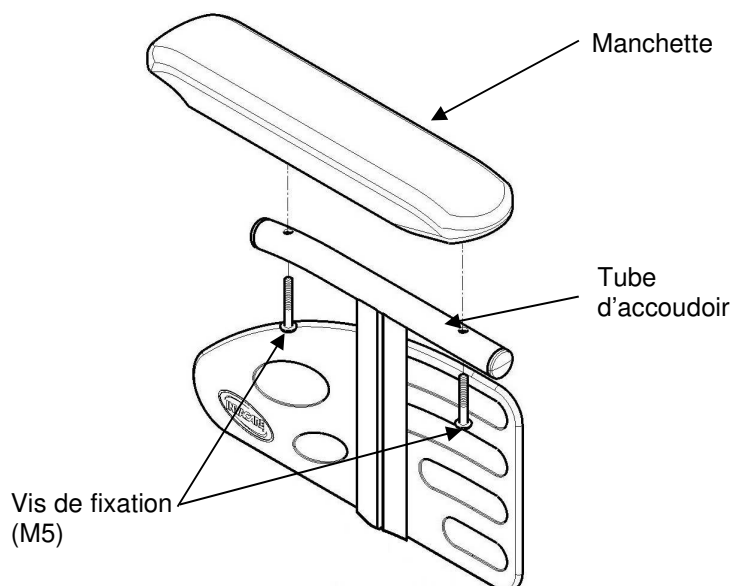

FIGURE 3.3 Remplacer la manchette d'accoudoir

⚠ AVERTISSEMENT

Après TOUT réglage, réparation ou entretien et avant toute utilisation, s'assurer que l'ensemble de la visserie et des composants sont bien en place et bien fixés, afin d'éviter tout risque de blessure ou de dommage.

Retrait / Installation des poignées de dossier

1. Ôter les embouts de canne de dossier, si nécessaire.
2. Retirer les poignées des cannes de dossier (coupez la poignée dans le sens de la longueur à l'aide d'un outil coupant).
3. Installer les embouts de canne de dossier, si nécessaire.
4. Installer les poignées sur les cannes de dossier (au préalable vaporisez une solution d'alcool neutre dans la poignée pour faciliter son insertion sur le tube de dossier).
5. S'assurer que les poignées sont bien dans la position désirée, de chaque côté.

REMARQUE : les deux poignées de dossier doivent être installé dans la même position.

SECTION 4—ASSISE/DOSSIER

AVERTISSEMENT

La hauteur d'assise, la profondeur de siège, le système d'assise, la taille / la position des roues arrière, la taille / la position des roues avant, options d'assise (ex : sac à dos, ...) ainsi que la morphologie de l'utilisateur sont directement liés à la stabilité du fauteuil roulant. Toute modification de l'un de ces paramètres ou combinaison de plusieurs d'entre eux peut réduire la stabilité. Voir le tableau page 9.

Après TOUT réglage, réparation ou entretien et avant utilisation, s'assurer que toute la visserie est bien serrée, sinon des blessures ou dommages peuvent survenir.

Retirer les cannes de dossier

NOTE : Pour cette procédure, voir FIGURE 4.1.

1. Retirer les vis et écrous de fixation (M6) qui fixent le dossier sur le support de dossier
2. Répéter l'étape 1 pour l'autre canne de dossier.
3. Retirer les cannes de dossier de leurs supports.

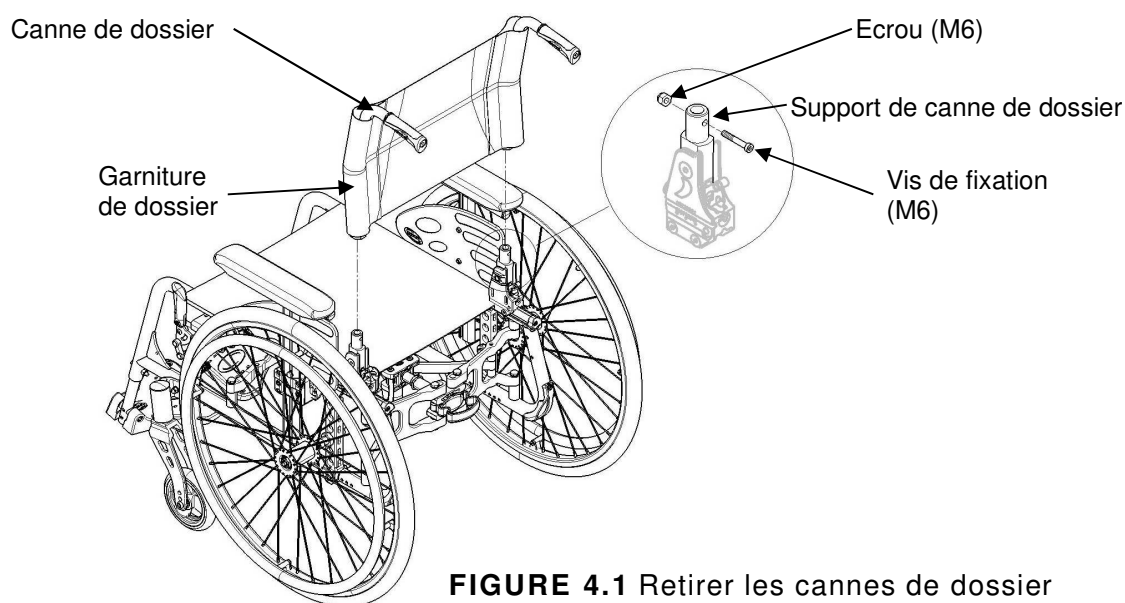

FIGURE 4.1 Retirer les cannes de dossier

Retirer/Installer les garnitures d'assise

NOTE : Pour cette procédure, voir FIGURE 4.2.

Retirer/Installer la garniture d'assise

NOTE : Pour installer la garniture de siège, utiliser cette procédure à l'envers.

1. Plier le fauteuil roulant.
2. Retirer les vis de montage (Torx T25) qui retiennent l'assise dans les rails à l'avant ou à l'arrière.
3. Retirer les embouts de l'avant ou l'arrière des rails d'assises (si nécessaire, démonter les supports de cannes de dossier, voir la figure 4.7).
4. Faire glisser la garniture d'assise dans les rails vers l'avant ou l'arrière du châssis.

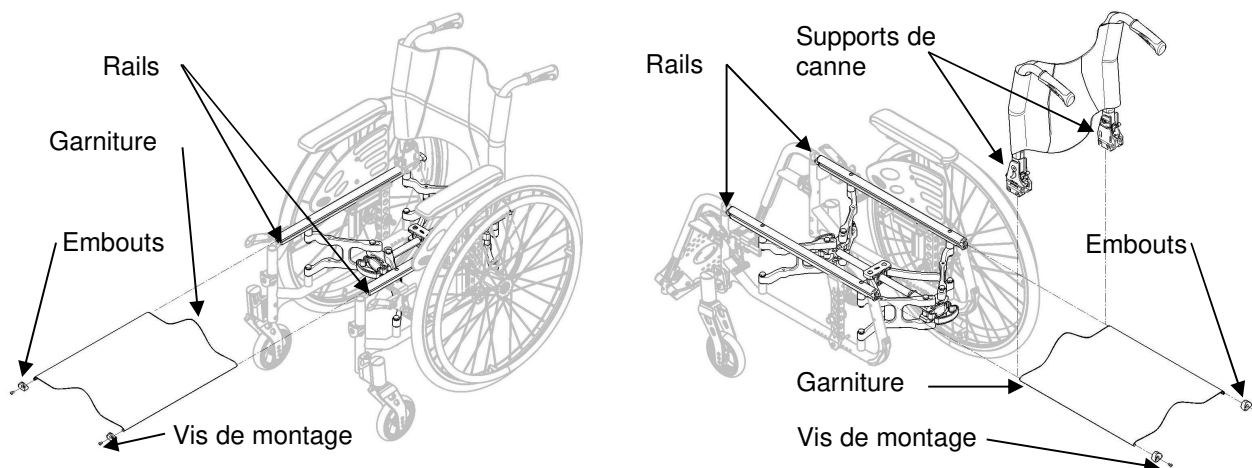

FIGURE 4.2 Retrait/Installation de la garniture de siège

Ajuster la garniture d'assise

NOTE : Pour la version Rigide, les sangles de réglage peuvent être ajustées à différents niveaux de tension pour s'adapter à chaque utilisateur final, suivre la même procédure que le paragraphe de la garniture de dossier Contour (ajustable), voir pages suivantes et se référer à la FIGURE 4.5.

NOTE : Pour la version pliante, suivre la procédure ci-dessous et se référer à la FIGURE 4.3, en page suivante.

NOTE : Ajuster la tension en recouvrant plus ou moins les 2 parties de la garniture d'assise grâce aux Velcros afin d'obtenir un mouvement fluide du système de pliage, ajuster pas à pas si nécessaire.

1. Déverrouiller le système de pliage en poussant sur la poignée plastique noire.
2. Séparer les 2 parties de la garniture d'assise ; rouler la partie inférieure sur elle-même.
3. Recouvrir plus ou moins la partie supérieure, ajuster la position grâce à l'étiquette index (cousue à l'arrière de la garniture d'assise, voir détail "A") ; dérouler complètement la partie inférieure sur la partie supérieure.
4. Verrouiller le système de pliage en tirant sur la poignée plastique noire.
5. Si le réglage n'est pas optimal pour l'utilisateur, reprendre les étapes de 1 à 4.

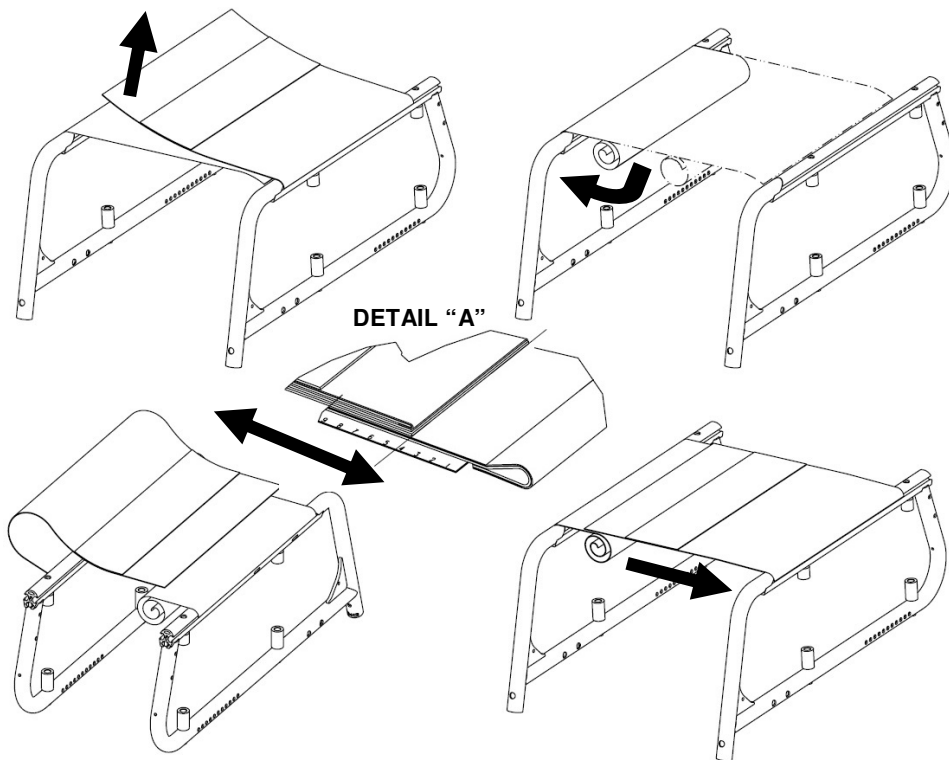

FIGURE 4.3 Ajuster la garniture d'assise

Retirer/Installer la garniture standard de dossier

NOTE : Pour cette procédure voir FIGURE 4.4.

Retirer la garniture de dossier :

REMARQUE : Pour installer la garniture effectuez les opérations en sens inverse.

1. Retirer les cannes de dossier. Voir le paragraphe Retirer les cannes de dossier.
2. Retirer les vis d'assemblage (M5) qui retiennent la garniture de dossier sur les cannes. Voir Détail "A".
3. Retirer la garniture de dossier des cannes. Voir Détail "B".

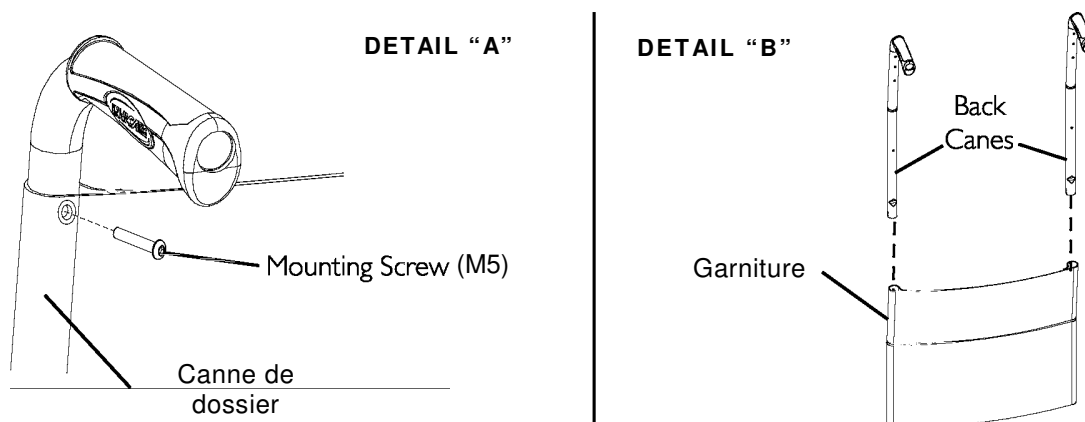

FIGURE 4.4 Retirer/Installer la garniture de dossier standard

Garniture de dossier Contour (ajustable)

Sangles de réglage en tension de la garniture Contour (ajustable)

Les sangles de réglage peuvent être ajustées à différents niveaux de tension pour s'adapter à chaque utilisateur final. Dans un scénario typique, les deux sangles du bas peuvent être ajustées serré pour soutenir et/ou aider les muscles extenseurs.

Installer/Remplacer la jupe de dossier

REMARQUE : Pour ces instructions, voir FIGURE 4.5 en page suivante.

Installation

1. Retirer la jupe de dossier existante du fauteuil. Voir chapitre Retirer/installer la garniture de dossier standard en page 19.
2. Enfiler chaque manchon de la garniture ajustable (avec les boucles et les sangles) avec les œillets sur l'arrière du fauteuil.
3. Attacher les manchons aux cannes de dossier à l'aide des 2 vis.

NOTE : Nettoyer la garniture à l'eau chaude avec du détergent pour supprimer les taches superficielles.

AVERTISSEMENT

S'assurer que le fauteuil est complètement ouvert et que le système de pliage est bien en place. Les sangles de réglage doivent être correctement attachées (bouclées) avant de mettre en place la jupe de dossier. La garniture de dossier Contour (ajustable) doit être vérifiée avant de s'asseoir dans le fauteuil afin de s'assurer que les sangles sont correctement attachées.

4. Enfiler les sangles dans les boucles correspondantes, ajuster la tension de chaque sangle grâce aux bandes Velcro. S'assurer de la bonne tenue de chaque sangle.
5. Commencer par fixer à l'aide des bandes velcro la partie arrière de la jupe de dossier sur la partie arrière des manchons.
6. Recouvrir les manchons avec la jupe et la fixer à l'aide des bandes Velcro prévues à cet effet.
7. Positionner la bavette de la jupe sur la garniture d'assise.
8. Ajuster la jupe sur le dossier

Remplacement

1. Retirer la jupe de dossier et détacher les sangles des boucles.
 2. Retirer les 2 vis de fixation qui maintiennent les manchons sur les cannes de dossier.
 3. Retirer en faisant glisser chaque manchon de la garniture ajustable (avec les boucles et les sangles).
 4. Enfiler chaque manchon de la nouvelle garniture ajustable (avec les boucles et les sangles) avec les œilletons sur l'arrière du fauteuil.
 5. Attacher les manchons aux cannes de dossier à l'aide des 2 vis.
-

AVERTISSEMENT

S'assurer que le fauteuil est complètement ouvert et que le système de pliage est bien en place. Les sangles de réglage doivent être correctement attachées (bouclées) avant de mettre en place la jupe de dossier. La garniture de dossier Contour (ajustable) doit être vérifiée avant de s'asseoir dans le fauteuil afin de s'assurer que les sangles sont correctement attachées.

6. Enfiler les sangles dans les boucles correspondantes, ajuster la tension de chaque sangle grâce aux bandes Velcro. S'assurer de la bonne tenue de chaque sangle.
7. Commencer par fixer à l'aide des bandes velcro la partie arrière de la jupe de dossier sur la partie arrière des manchons.
8. Recouvrir les manchons avec la jupe et la fixer à l'aide des bandes Velcro prévues à cet effet.
9. Positionner la bavette de la jupe sur la garniture d'assise.
10. Ajuster la jupe sur le dossier.

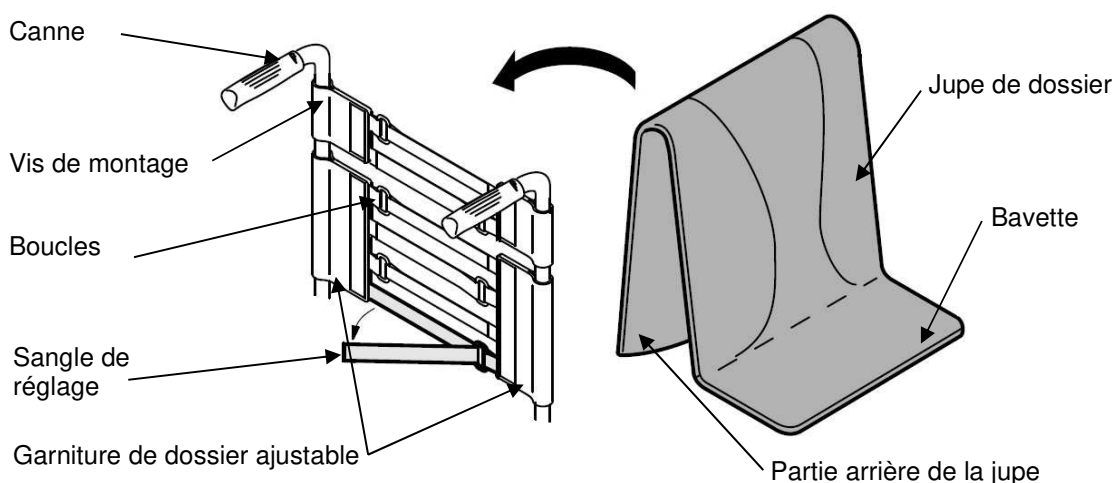

FIGURE 4.5 Installer/Remplacer la garniture de dossier Contour (ajustable)

Ajustement du dossier réglable en hauteur

NOTE : Pour ces instructions, voir FIGURE 4.6.

1. Desserrer, mais NE PAS retirer, les molettes de réglage.
2. Positionner les poignées de cannes de dossier à la hauteur souhaitée.

REMARQUE : Les deux cannes doivent être ajustées à la même hauteur.

REMARQUE : NE PAS ajuster les cannes à la hauteur maximum pour faire basculer le fauteuil.

3. Revisser et serrez les molettes de réglage

REMARQUE : Pour éviter tout retrait accidentel de la poignée du tube de dossier, un ressort à téton vient verrouiller la position de la canne à sa hauteur maximum. Pour débloquer la canne de dossier, pousser sur le téton localisé sur le côté du tube de dossier au-dessous du réglage sous la garniture (Détail "A").

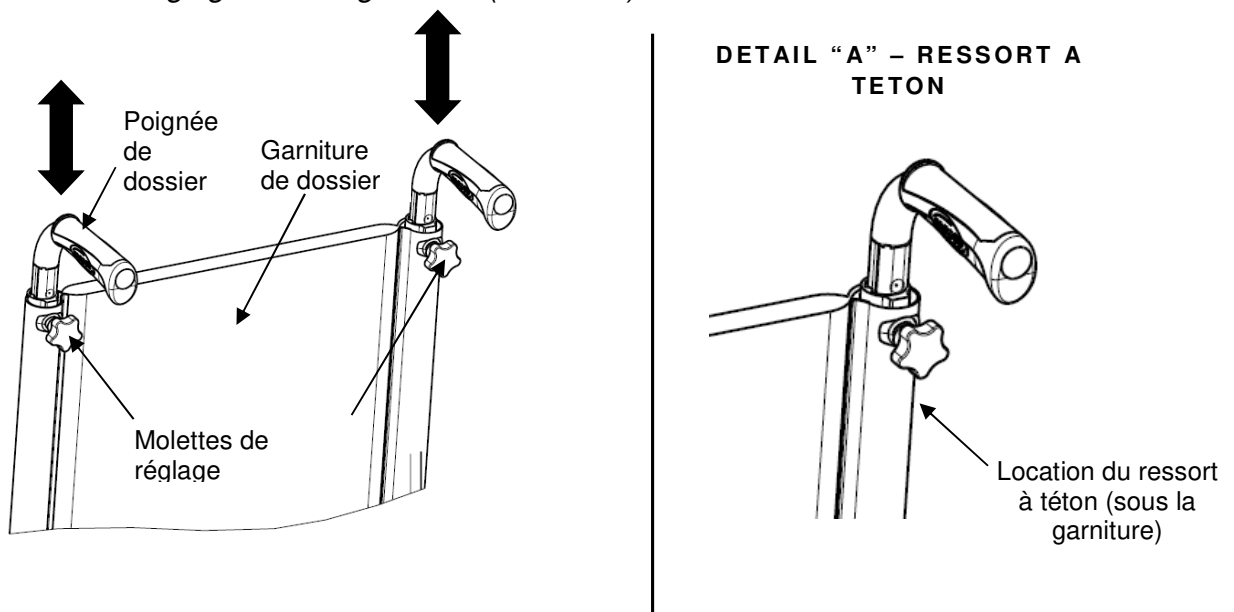

FIGURE 4.6 Ajuster les cannes de dossier réglables en hauteur

Ajuster l'angle d'inclinaison du dossier

NOTE : Pour ces instructions voir FIGURE 4.7.

NOTE : Ces instructions ne s'appliquent que pour les dossiers réglables en inclinaisons (voir détail "A").

NOTE : L'angle du dossier s'ajuste de -15° à $+15^{\circ}$ (en continu).

1. Ajuster l'angle du dossier à l'aide de la vis **A** prévue à cet effet.
2. Tourner la clé Allen (5 mm) dans le sens des aiguilles d'une montre pour obtenir un angle négatif.
3. Inversement, tourner la clé Allen (5 mm) dans le sens inverse des aiguilles d'une montre pour obtenir un angle positif.
4. S'assurer que les deux cannes de dossier sont réglées au même angle. Voir Détail "B" FIGURE 4.7.

NOTE : Les deux cannes de dossier doivent être réglées au même angle.

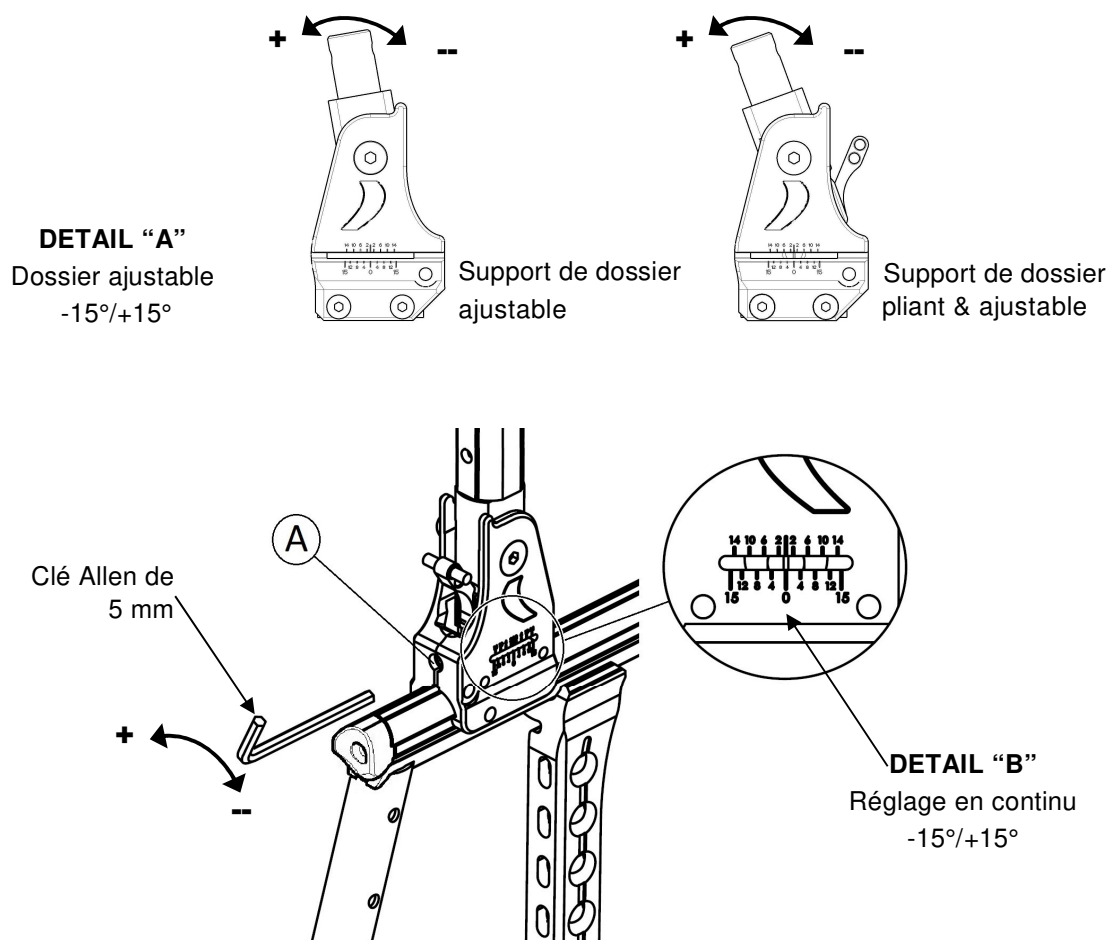

FIGURE 4.7 Ajuster l'angle du dossier

Retirer/Installer différents types de Dossiers

NOTE : Pour cette procédure, voir FIGURE 4.1 en page 16.

Dossier Fixe

NOTE : Pour installer le dossier Fixe/Pliant, inverser la procédure de l'étape 3 à 1.

1. Retirer les cannes de dossier. Voir paragraphe Retirer les cannes de dossier.
2. Tirer sur la toile d'assise.
3. Retirer les deux vis de montage et les écrous (M6) qui fixent la canne de dossier sur le support de dossier.
4. Installer le nouvel ensemble avec le coussin de dossier approprié.

NOTE : Les deux cannes de dossier doivent être réglées dans le même trou d'ajustement.

Retirer/Installer/Ajuster le Support de Dossier

NOTE : Pour cette procédure, voir FIGURE 4.8.

NOTE : Pour installer le support de dossier, inverser cette procédure.

1. Retirer les cannes de dossier. voir paragraphe Retirer les cannes de dossier.
2. Tirer sur la toile d'assise.
3. Dévisser les deux vis de fixation (M6), à l'aide d'une clé Torx T30, qui fixent le support de dossier sur le flanc du fauteuil roulant.
4. Effectuer l'une des actions suivantes :
 - **Pour Enlever :**
 - 1) Retirer la vis de fixation (Torx T25) qui fixe le bouchon catadioptré à l'arrière du rail d'assise
 - 2) Retirer le support de dossier en le glissant vers l'arrière du flanc du fauteuil roulant.
 - **Pour Ajuster:**
 - 3) Insérer le support de dossier jusqu'à la position désirée sur le rail d'assise.
 - 4) Serrer (12-14 Nm) les deux vis de fixation (M6), à l'aide d'une clé Torx T30, pour assembler le support de dossier sur le rail d'assise.

NOTE : Les deux supports de dossier doivent être réglés à la même position.

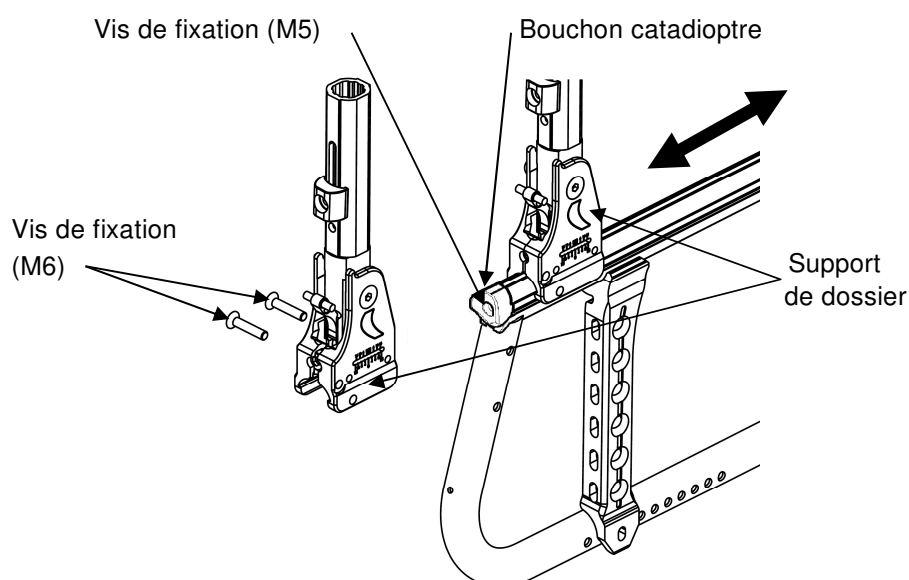

FIGURE 4.8 Retirer/Installer/Ajuster le support de dossier

Installer/Retirer/Remplacer la Ceinture de Maintien

NOTE : Pour cette procédure, voir FIGURE 4.9.

1. Retirer le coussin d'assise du fauteuil roulant, si nécessaire.
2. Dévisser la vis de fixation et l'écrou (M5) qui fixent la demi ceinture de maintien au support de dossier.
3. Répéter l'étape 2 pour le côté opposé, si nécessaire.
4. Effectuer l'une des actions suivantes :
 - Pour installer la ceinture de maintien, se reporter à l'ETAPE 6.
 - Retirer la ceinture de maintien du fauteuil roulant.
5. Engager les deux demi ceintures de maintien.
6. Aligner les trous de fixation du support de dossier avec un trou de l'extrémité de la ceinture de maintien.
7. Fixer la nouvelle ceinture de maintien au flanc du fauteuil roulant avec une vis (M5) et une rondelle. Serrer fermement.
8. Répéter les ETAPES 6 et 7 pour l'autre côté de la ceinture de maintien.
9. Repositionner le coussin d'assise sur le fauteuil roulant, si nécessaire.

NOTE : Le jupe de dossier est retirée pour plus de clarté.

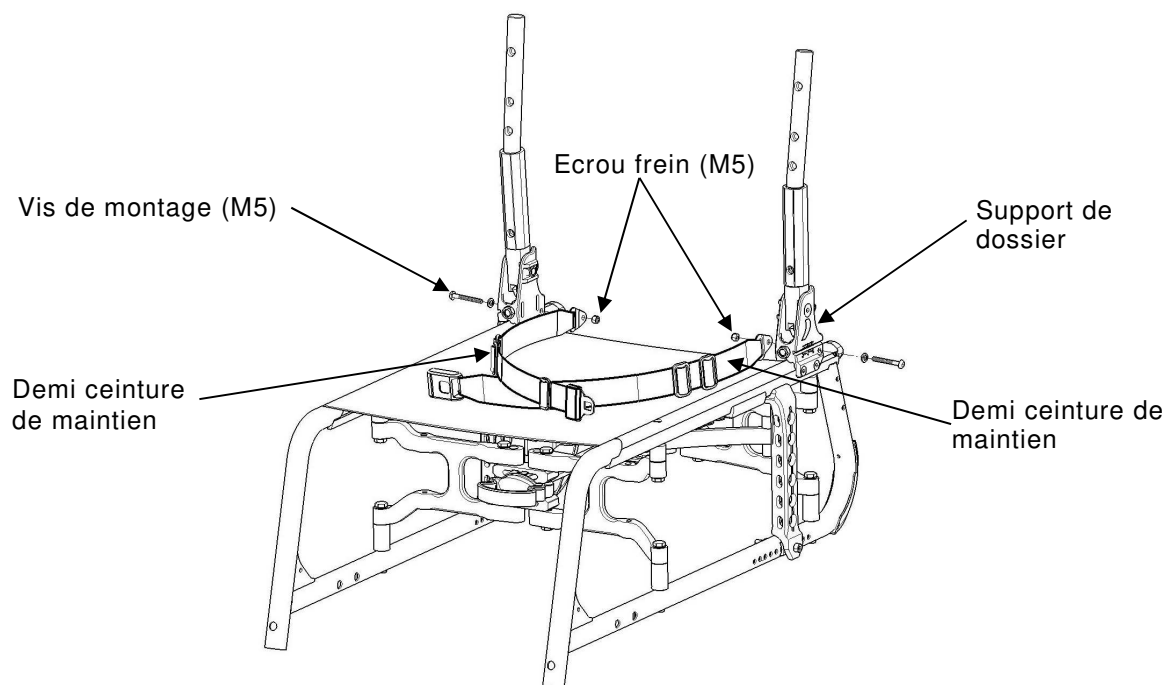

FIGURE 4.9 Installer/Retirer la ceinture de Maintien

Installer/Retirer le Tendeur de Dossier Pliable

AVERTISSEMENT

Après TOUT réglage, réparation ou entretien et avant utilisation, s'assurer que toute la visserie est bien serrée – afin d'éviter toute blessure ou accident.

NOTE : Pour cette procédure, voir FIGURE 4.10.

NOTE : Pour retirer le tendeur de dossier pliable, inverser cette procédure.

6. Retirer la toile de dossier des cannes de dossier.
7. Installer deux vis de fixation (M5) à travers les trous des cannes de dossier puis dans les inserts plastique.
8. Fixer le tendeur de dossier aux cannes de dossier avec les vis de fixation (M5).
9. Réinstaller la toile de dossier sur les cannes de dossier du fauteuil roulant.

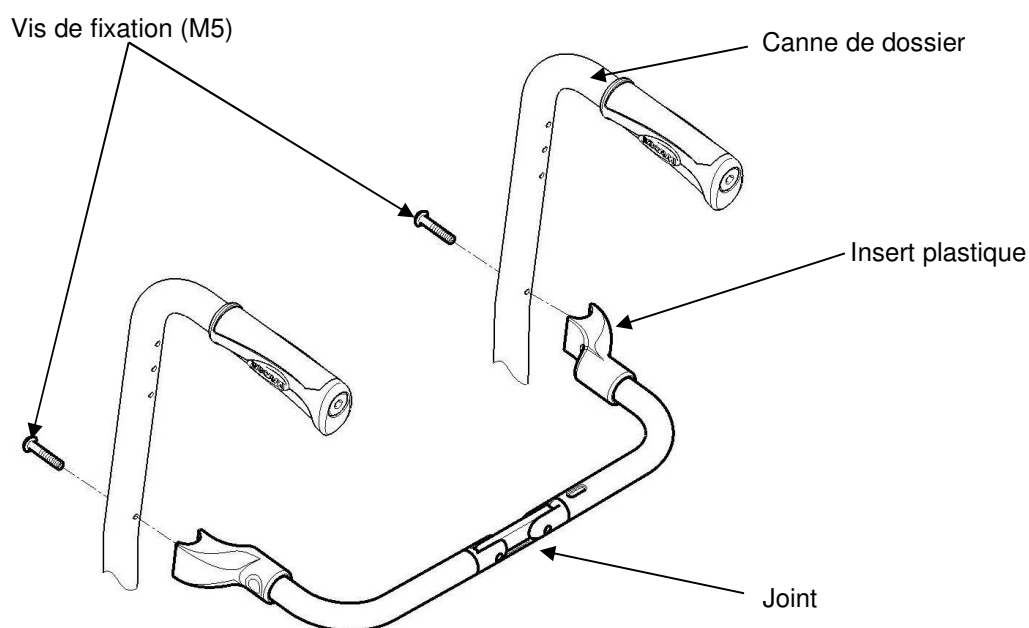

FIGURE 4.10 Installer/Retirer le Tendeur de Dossier Pliable

SECTION 5—ROUES ARRIERES/ROUES AVANT

AVERTISSEMENT

La hauteur d'assise, la profondeur de siège, le système d'assise, la taille / la position des roues arrière, la taille / la position des roues avant, options d'assise (ex : sac à dos, ...) ainsi que l'état de l'utilisateur sont directement liés à la stabilité du fauteuil roulant. Toute modification de l'un de ces paramètres ou combinaison de plusieurs d'entre eux peut réduire la stabilité du fauteuil roulant.

Ces ajustements **DOIVENT** être effectués par un technicien qualifié.

Après **TOUT** réglage, réparation ou entretien et avant utilisation, s'assurer que toute la visserie est bien serrée – sinon des blessures et dommages peuvent survenir.

Retirer/Installer les roues arrière

AVERTISSEMENT

S'il y a modification de la taille des roues arrière ou de la hauteur sol / siège, cette procédure doit être effectuée par un technicien qualifié.

Axes à démontage rapide

NOTE : Pour cette procédure, voir FIGURE 5.2.

Retirer

1. Tenir le centre de la roue arrière et poussez le bouton de l'axe à démontage rapide.
2. Tirer l'axe à démontage rapide et la roue arrière du support de roue situé sur le châssis du fauteuil roulant
3. Enfoncer le bouton de l'axe à démontage rapide à nouveau et tirer l'axe à démontage rapide de la roue arrière existante.
4. Installer la nouvelle roue arrière / existante sur le fauteuil roulant. Se reporter au paragraphe Retrait/Installation des roues arrière.

⚠ AVERTISSEMENT

S'assurer que le bouton poussoir et les billes de verrouillage de l'axe à démontage rapide sont bien ressorties avant d'utiliser le fauteuil-roulant.

Les billes de verrouillage DOIVENT dépasser du support de roue arrière pour un verrouillage effectif. Maintenir les billes de verrouillage propres.

Invacare recommande l'insertion des axes à démontage rapide avec l'extrémité de la tête à l'intérieur du fauteuil roulant afin d'empêcher le déverrouillage accidentel lors de contact pendant les activités de loisirs.

Installer

1. Installer l'axe à démontage rapide sur la nouvelle/existante roue arrière.
2. Installer la nouvelle/existante roue arrière et l'axe à démontage rapide sur le châssis du fauteuil roulant.
3. Se reporter au paragraphe Réglage Axe à démontage rapide si les billes de verrouillage ne sont pas saillantes une fois passées à l'intérieur du palier de roue ou s'il y a trop de jeux de l'ensemble de la roue arrière dans une position d'avant en arrière.

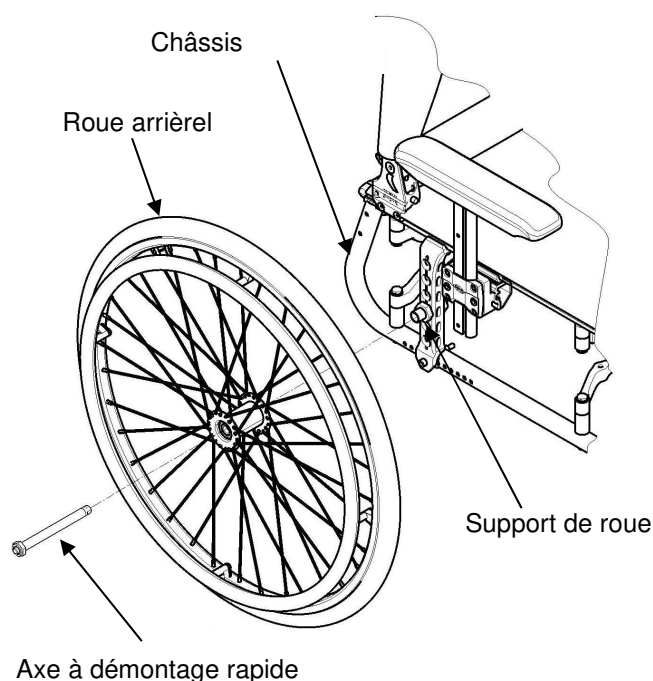

FIGURE 5.2 Installer/Retirer les roues arrière

Réglage des axes à démontage rapide

NOTE : Pour cette procédure, voir FIGURE 5.3.

1. Enlever la roue arrière et l'axe à démontage rapide. Se reporter au paragraphe Retirer/Installer les roues arrière.
2. Appuyer sur le bouton de l'axe à démontage rapide et faire glisser l'axe à démontage rapide au travers du moyeu de la roue arrière.
3. Relâcher le bouton d'arrêt de l'axe pour s'assurer que les billes de verrouillage soient entièrement libérées.
4. Augmenter ou diminuer le jeu axial en ajustant le contre-écrou sur l'extrémité de l'axe



AVERTISSEMENT

S'assurer que les billes de l'axe à démontage rapide sont entièrement libérées avant d'utiliser le fauteuil. Garder les billes de verrouillage propres.

5. Réinstaller la roue sur le fauteuil roulant. Se reporter au paragraphe Retirer/Installer les roues arrière.
6. Répéter les étapes 4-5 jusqu'à ce que les billes de l'axe à démontage rapide soient ressorties.

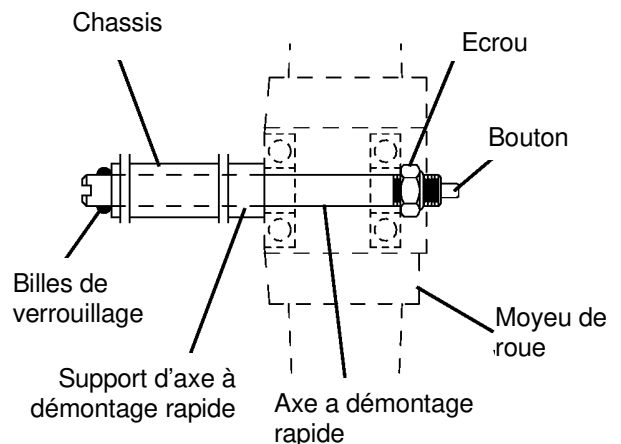

FIGURE 5.3 Ajuster les axes à démontage rapide

Remplacement des mains courantes

NOTE : pour cette procédure, voir FIGURE 5.4.

NOTE : pour remplacer la main courante, utiliser 8 nouvelles vis préencollées (M5).

1. Retirer la roue arrière du fauteuil. Reportez-vous au paragraphe Retirer/Installer les roues arrière.
2. Retirer les vis de montage qui fixent la main courante sur la roue arrière existante.
3. Retirer la main courante existante.
4. Installer la nouvelle main courante et fixer à la roue arrière avec les nouvelles vis de montage préencollées (M5)
5. L'espace compris entre la jante et la main courante peut être ajusté grâce à la différence de longueur des entretoises en matière plastique

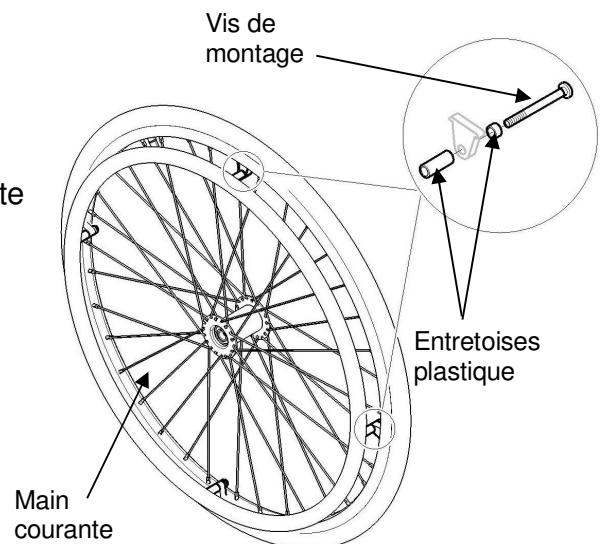

FIGURE 5.4 Remplacer la main courante

6 Réinstaller la roue arrière sur le fauteuil. Se reporter au paragraphe Retirer/Installer les roues arrière.

7 Réinstaller répétez les étapes 1~6 pour la roue opposée, si nécessaire.

Réglage de la longueur de l'empattement

NOTE : Pour cette procédure, voir FIGURES 5.5 & 5.6.

1. Retirer les vis de montage qui fixent la main courante sur la roue arrière existante.
2. Retirer la vis de montage inférieure qui fixe le support de roue arrière sur le châssis et desserrer mais NE PAS enlever la vis de fixation supérieure.

⚠ ATTENTION

Le support de roue doit être déplacé avec précaution. Sinon, des rayures et dommages légers peuvent se produire entre les pièces en contact.

3. Aligner le support de roue avec un des onze trous de réglage. Il y a 11 positions possibles.

Les réglages d'usine de l'axe du vertical du dossier à l'axe du support de roue sont : Position standard (+1") ; Position Moyenne Active (+2") ; Position Active (+3") et Position Très Active (+4").

⚠ AVERTISSEMENT

Les vis de fixation du bas doivent être réglées avec 2 trous d'intervalle pour maintenir l'intégrité du châssis.

Position Standard « A » ; Position Moyenne Active « B » ; Position Active « C » et Position Très Active « D » des supports sont directement liées à la stabilité du fauteuil roulant. Toute modification de l'une ou de toute combinaison des 11 positions peut mettre en cause la stabilité du fauteuil roulant.

Des roulettes anti-basculées peuvent être installées pour assurer la stabilité si nécessaire, se reporter à la SECTION 8.

4. Répétez les étapes 1 à 3 pour l'autre côté.

NOTE : Les deux supports de roue doivent être fixés dans la même position.

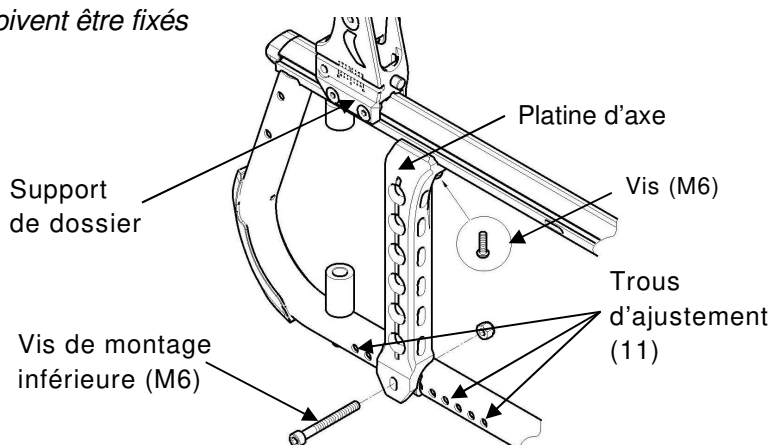

FIGURE 5.5 Régler la longueur de l'empattement

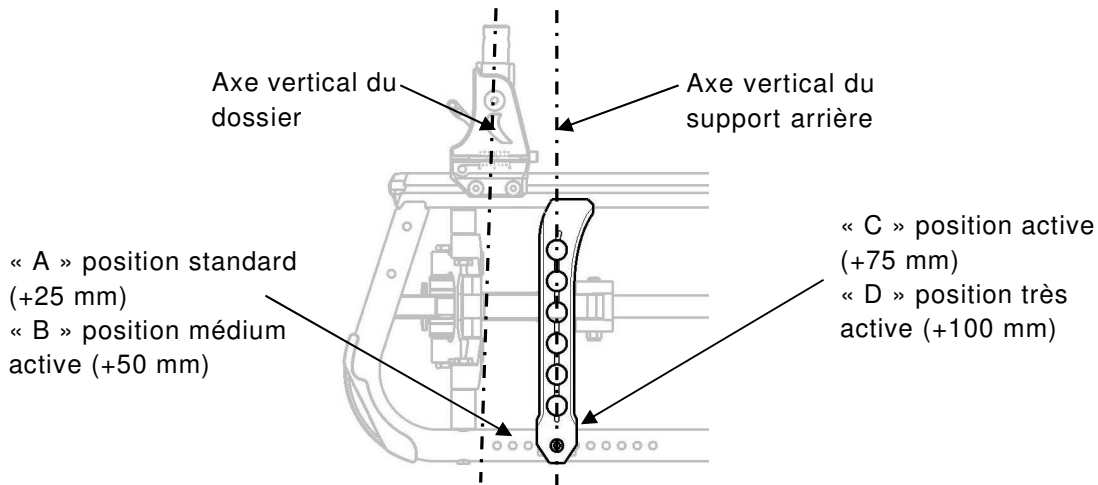

FIGURE 5.6 4 Possible Positions of Wheel Plate

Ajuster la hauteur de la roue arrière

NOTE : Pour cette procédure, voir FIGURE 5.7.

1. Enlever la roue arrière. Se référer au paragraphe : enlever/installer les roues arrière.
2. Enlever le contre-écrou & la rondelle qui bloquent le palier sur le support arrière.
3. Positionner le palier dans l'un des 6 trous du support arrière.
4. Bloquer le palier avec le contre-écrou & la rondelle, à la hauteur désirée sur le support arrière.
5. La position du palier de roue sur le support de roue peut être ajustée grâce au contre-écrou. Faire attention de conserver assez d'espace pour la tôle d'accoudoir.
6. Remettre la roue arrière, voir paragraphe : enlever /installer les roues arrière.
7. Répéter les étapes 1 à 5 pour la roue opposée.

NOTE : les 2 roues DOIVENT être à la même hauteur.

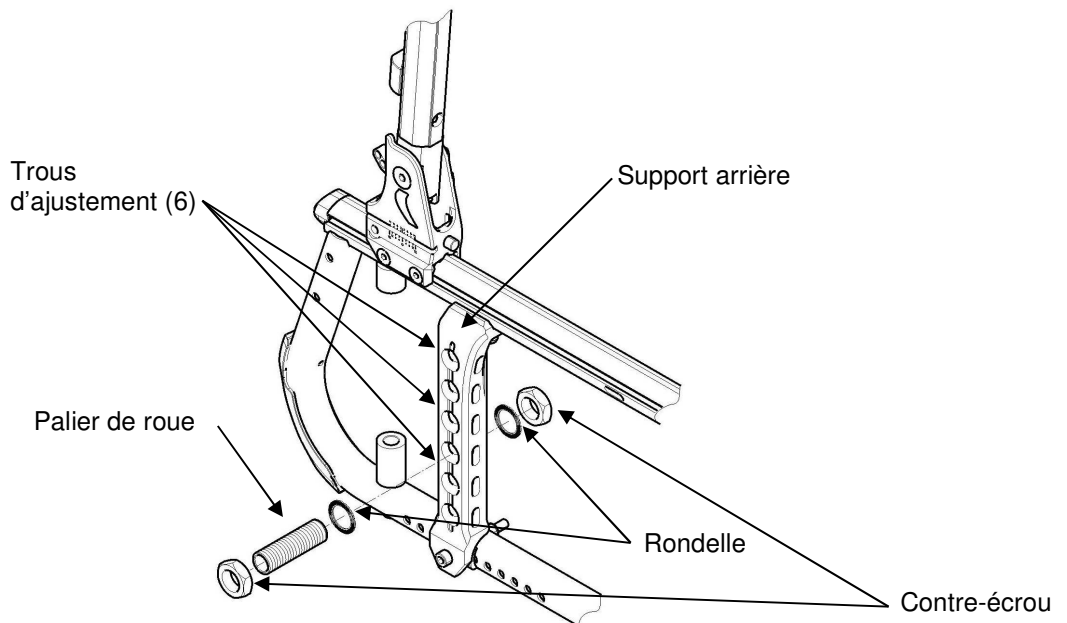

FIGURE 5.7 Ajuster la hauteur de la roue arrière

Ajuster le carrossage de la roue arrière

NOTE : Pour cette procédure, voir FIGURE 5.8.

1. Enlever la roue arrière. Se référer au paragraphe : enlever/installer les roues arrière.
2. Desserrer mais NE PAS enlever la vis de fixation supérieure, retirer la vis de montage inférieure qui fixe le support de roue arrière sur le châssis et écarter le support de roue arrière du châssis.

⚠ ATTENTION

Le support de roue doit être déplacé avec précaution. Sinon, des rayures et dommages légers peuvent se produire entre les pièces en contact.

3. Insérer le nombre d'entretoises nécessaire pour obtenir l'angle de carrossage désiré comme illustré dans le détail "A".

Les angles de carrossage "0°" ; "1°" ; "2°" sont possible avec la configuration standard, voir le détail "A". Les angles de carrossage ; "3°" et "4°" peuvent être obtenus avec le kit additionnel (# 1604403), se référer à la notice de montage (# 1607075) à la fin du présent guide.

4. Insérer la vis de montage inférieure qui fixe le support de roue arrière sur le châssis et serrer celle-ci et resserrer la vis de fixation supérieure.

⚠ AVERTISSEMENT

Après TOUT réglage et utilisation, vérifier que les vis et écrous sont bien serrés pour éviter les blessures et dégâts matériels. Lorsqu'il y a un changement de l'angle de carrossage des roues arrière, les freins DOIVENT être réglés à nouveau, se référer au paragraphe Ajustement de la position des freins et à la notice de montage.

5. Répéter les étapes 1 à 4 pour le côté opposé.

NOTE : les 2 supports de roue arrière doivent être réglés au même angle de carrossage.

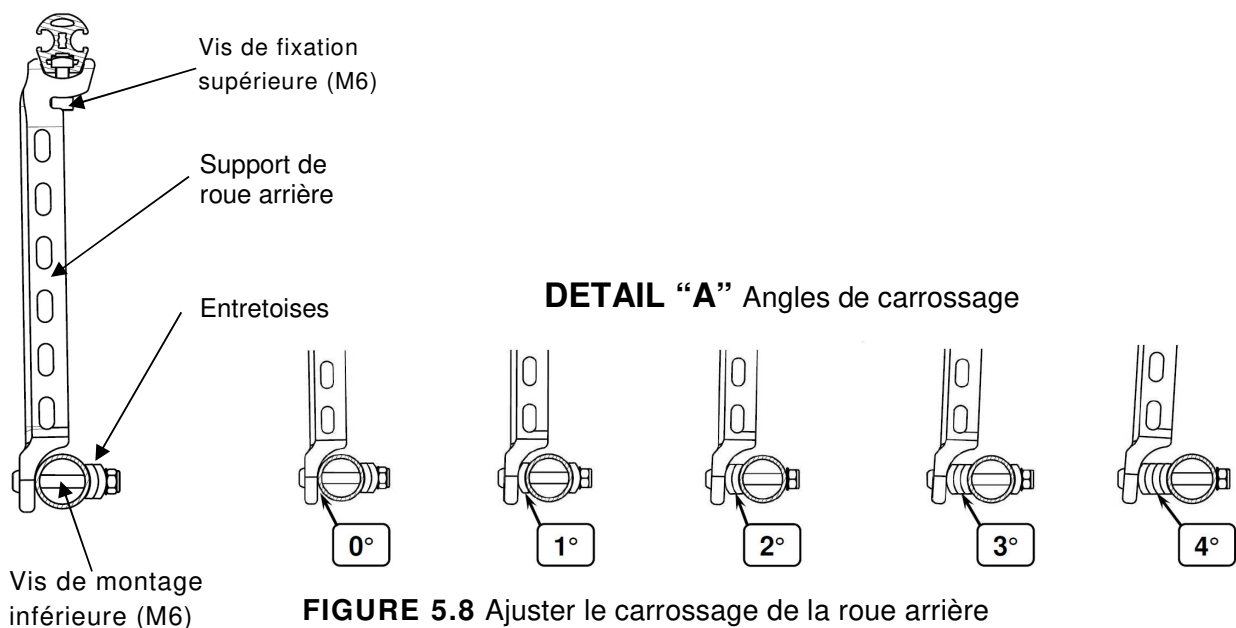

Remplacement/Réparation du pneu/bandage de roue arrière



AVERTISSEMENT

Le remplacement du pneu ou bandage de roue arrière **DOIT** être effectué par un distributeur agréé.

Remplacement/Réparation du pneu/bandage de roue avant



AVERTISSEMENT

Le remplacement du pneu/bandage de roue avant **DOIT** être effectué par un distributeur agréé.



ATTENTION

Comme pour tout véhicule, les roues et pneus doivent être vérifiés périodiquement et remplacés en cas de fissures ou usure.

Réglage de la fourche

AVERTISSEMENT

L'axe vertical de la roue avant **DOIT** être de $90^\circ \pm 1^\circ$ par rapport au sol, sinon il y a un risque de fasselage. Les deux roues avant doivent avoir le même angle. Après **TOUT** réglage et utilisation, vérifier que les vis et écrous sont bien serrés pour éviter les blessures et dégâts matériels.

NOTE : Pour cette procédure, voir FIGURE 5.8.

NOTE : Si le pivotement est trop dur, le roulement spécial supérieur doit être remplacé par un neuf.

1. Ôter le cache anti poussière de la tête de fourche.
2. Pour contrôler parfaitement le fonctionnement de fourche et son pivotement, suivre les étapes suivantes:
 - A. Basculer le fauteuil en arrière jusqu'au sol.
 - B. Faire pivoter la fourche vers l'arrière
 - C. Pousser en latéral pour initier le mouvement
 - D. Laisser la fourche pivoter librement
 - E. Si le pivotement est trop dur, le roulement spécial supérieur doit être remplacé.
 - F. Ne pas serrer trop fortement l'écrou frein (50-60 Nm), car il y a un risque de détériorer les roulements
3. Répétez les étapes B-F jusqu'à ce que les fourches pivotent parfaitement et reviennent naturellement en position centrale.
4. Tester la manœuvrabilité du fauteuil.
5. Repositionner le cache poussière sur la tête de fourche.

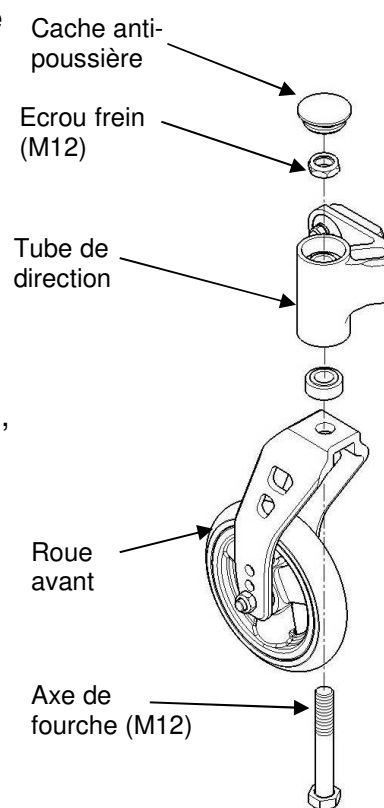

FIGURE 5.8 Ajustement de la fourche

Retirer/Installer/Repositionner la roue avant

NOTE Avant de remplacer une roue avant, noter sa position sur la fourche pour réutiliser la même.

NOTE : Dans le cas d'un remplacement de roue par une roue de diamètre différent, se référer au paragraphe "Modification de la hauteur sol/siège" pour déterminer la position requise pour la roue avant en accord avec la hauteur sol/siège.

NOTE : Les 2 roues avant doivent être de la même taille & être positionnées à la même hauteur

NOTE : pour ce mode opératoire se référer à la FIGURE 5.9.

Retirer la roue avant

1. Dévisser le boulon (vis creuse & vis M6) qui serre la roue sur la fourche.
2. Retirer la roue de la fourche.

Mettre en place la roue avant

1. Utiliser le boulon composé de la vis creuse & de la vis hexagonale. Serrer la roue à la hauteur désirée.
2. Vérifier que l'axe de fourche est perpendiculaire au sol. Se référer au paragraphe « Ajuster l'angle du support de fourche ».

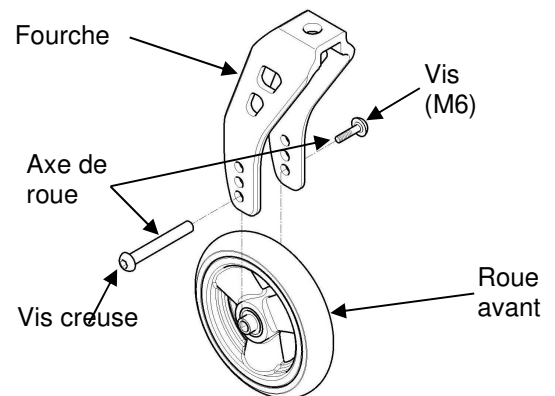

FIGURE 5.9 Retirer/Installer/Repositionner la roue avant

Ajuster l'Angle du support de fourche

NOTE : Pour cette procédure, voir FIGURE 5.10.

1. Desserrer les écrous (M6) d'un demi-tour avec une clé plate de 10 mm en maintenant les vis avec des clés Allen de 4 et 5 mm.

NOTE : il n'est pas nécessaire d'ôter les vis et écrous.

2. Ajuster la tête de fourche à l'angle désiré en utilisant une clé plate de 10 mm pour faire pivoter progressivement l'excentrique.

NOTE : les deux têtes de fourche doivent être réglées au même angle ($90^\circ \pm 1^\circ$ par rapport au sol).

3. Resserrer fermement les écrous et les vis qui fixent la tête de fourche au châssis.

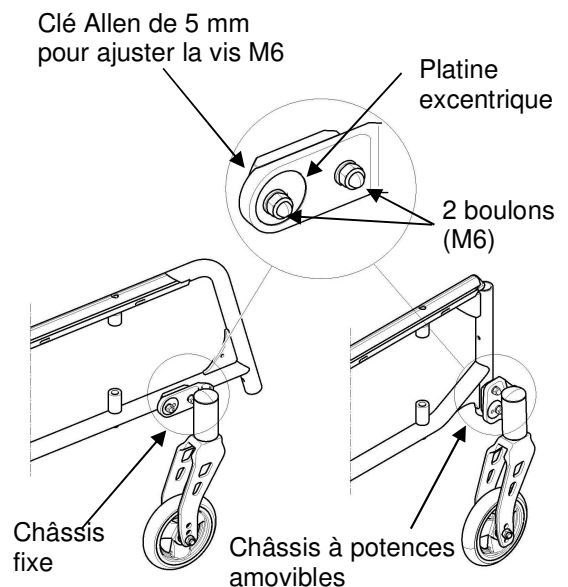

FIGURE 5.10 Ajuster l'angle du support de fourche

Ajustement de la hauteur de fourche

NOTE : Pour cette action, se référer à la FIGURE 5. 8 et 5.11.

1. Enlever le cache anti-poussière du tube de direction.
2. Dévisser l'écrou frein (M12) qui fixe l'axe de fourche au tube de direction.
3. Remplacer l'entretoise basse (10 mm) par celle plus haute (47, 5 mm) et l'axe de fourche plus long. Se référer au tableau Hauteur d'assise, page 36.
4. Resserrer l'écrou frein sur l'axe de fourche.
5. Ne pas serrer l'écrou frein trop fermement (50-60 Nm) au risque d'endommager les roulements et/ ou l'axe.
6. Répéter les étapes ci-dessus pour l'autre côté du fauteuil.

NOTE : les deux fourches doivent être réglées à la même hauteur.

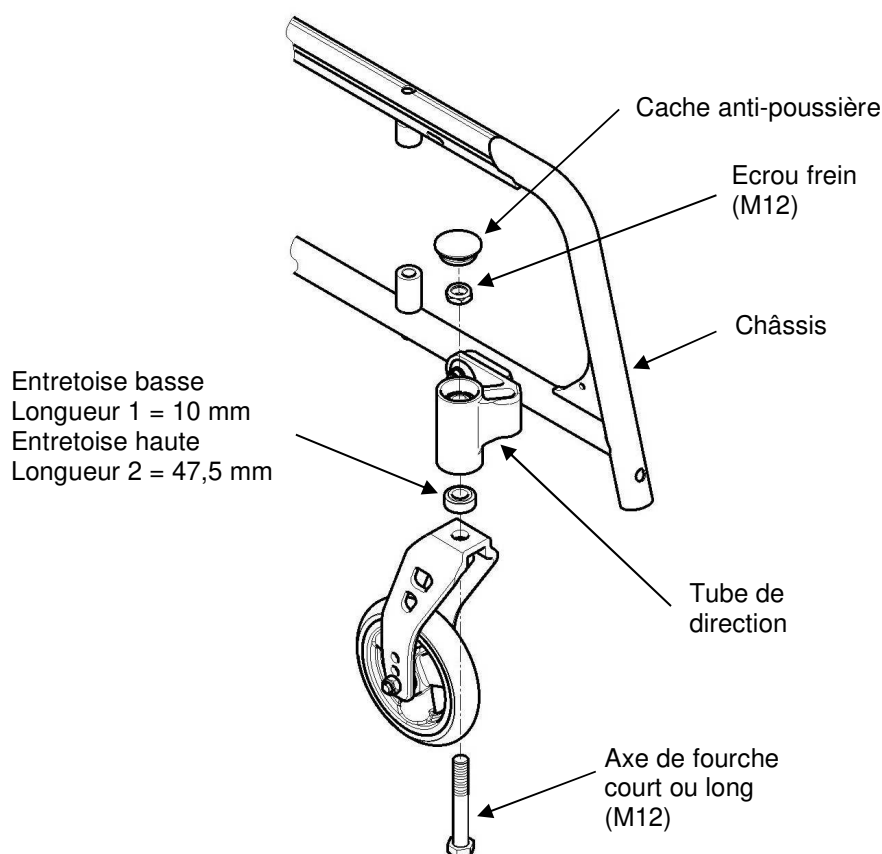

FIGURE 5.11 Ajustement de la position de la fourche

SECTION 6—HAUTEUR D'ASSISE

AVERTISSEMENT

Après tout réglage et utilisation, vérifier que les vis et écrous sont bien serrés pour éviter les blessures et dégâts matériels

Angle d'assise

NOTE : pour cette action, se référer à la FIGURE 6.1.

NOTE : se référer au paragraphe Mesure de la hauteur d'assise pour les instructions de mesure

NOTE : Invacare recommande que la hauteur d'assise arrière soit au moins 25mm plus petite que la hauteur d'assise avant pour éviter tout risque de glissement vers l'avant.

Soustraire la valeur de hauteur d'assise à celle de l'avant pour déterminer l'angle d'assise comme montré FIGURE 6.1.

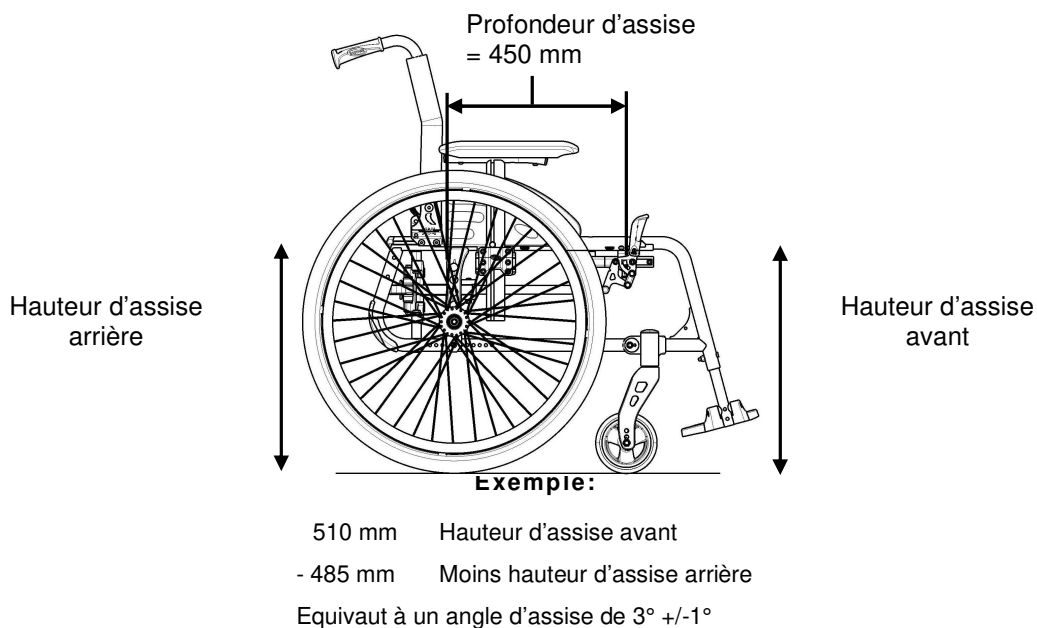

FIGURE 6.1 Angle d'assise

AVERTISSEMENT

En raison des tolérances sur les composants et de tous les ajustements possibles, la tolérance sur les angles d'assise 0°/ 3°/ 6° est de +/-1°. Se référer à la table du paragraphe Hauteurs d'assise.

Mesure de la hauteur d'assise

NOTE : pour cette action, se référer à la FIGURE 6.2.

NOTE : toutes les mesures sont en millimètres. Les hauteurs d'assise avant et arrière peuvent varier en fonction de l'usure et de la pression du pneu.

Mesure de la hauteur d'assise avant

Mesurer la distance entre l'avant de la garniture d'assise et le sol.

Mesure de la hauteur d'assise arrière

NOTE : les hauteurs d'assise arrière sont basées sur les roues à pneus. Si les roues sont équipées de pneus bandage, il faut soustraire 6.5mm de la mesure.

Mesurer la distance entre l'arrière de la garniture d'assise et le sol

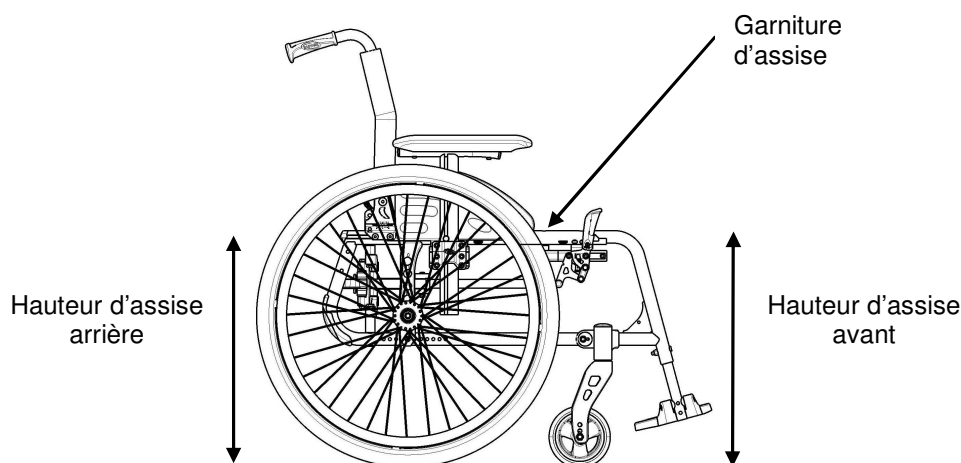

FIGURE 6.2 Hauteur d'assise

Changement de la hauteur d'assise



AVERTISSEMENT

Les hauteurs d'assise, profondeur d'assise, angle de dossier, le système d'assise, la taille et position des roues avant et arrière, les options d'assise (ex : sacoche arrière) de même que la morphologie de l'utilisateur conditionnent directement la stabilité du fauteuil. Toute modification de l'un ou plusieurs de ces paramètres change le centre de gravité et peut augmenter ou diminuer la stabilité du fauteuil. Se référer au tableau page 9. Toujours vérifier que l'angle du train de fourche est de $90^{\circ} \pm 1^{\circ}$ par rapport au sol.

NOTE : pour cette action, se référer au tableau page suivante afin d'obtenir les hauteurs d'assise avant et arrière désirées.

SECTION 6—HAUTEUR D'ASSISE

NOTE : pour obtenir la hauteur d'assise souhaitée, il faut agir sur au moins un de ces paramètres :

- Changement de taille de roue avant et/ ou de sa position sur la fourche, et/ ou d'angle d'assise. Se référer aux paragraphes Ajuster l'Angle du support de fourche et/ou Changement de roue avant et de position de roue avant.
- Changement de taille de fourche et/ ou ajout/ suppression des entretoises. Se référer au paragraphe Ajustement des fourches.
- Changement de la taille de roue arrière. Se référer au paragraphe Changement/ installation de roue arrière.

Changement de position de roue arrière. Se référer au paragraphe Ajustement de la hauteur de roue arrière.

Seat height in front (FSTF) in mm

Fork Type		360	385	410	435	460	485	510	535
Front wheel size	Ultra Low (UL) 100 mm (4")	UL 1		S 2 ⚠	S 4	L 3	L 2 +		
	Small (S) 125 mm (5")		UL 2	S 1 ⚠	S 3	L 2	L 1 +	L 3 +	
	150 mm (6")				S 2	S 4	L 3	L 2 +	
	Large (L) 175 mm (7")					S 3	L 2	L 1 +	L 3 +

⚠ Be aware: ONLY 16.5mm between floor and fork.
 Spacer is added to achieve height

CHANGEMENT DES HAUTEURS D'ASSISE

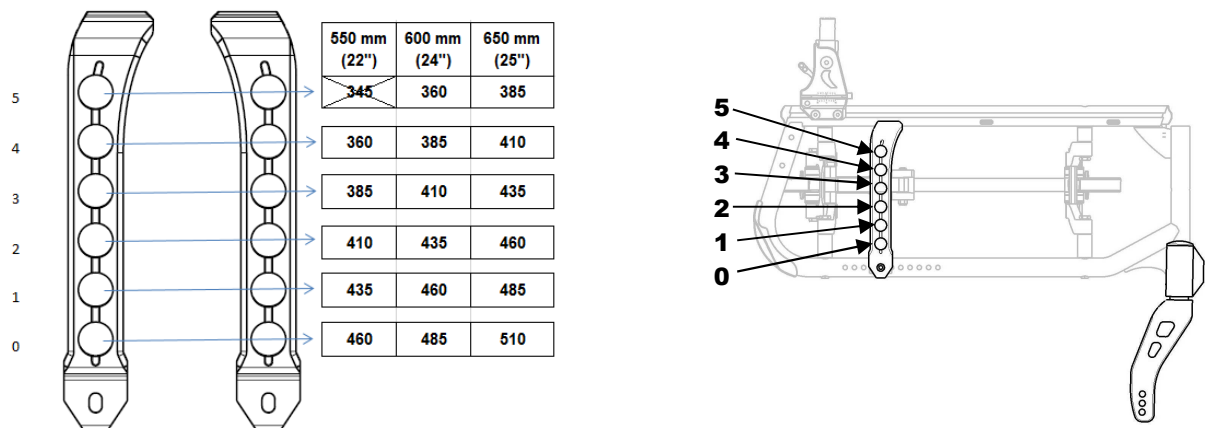

SECTION 7—FREINS

⚠ AVERTISSEMENT

Après TOUT réglage, réparation ou entretien et avant toute utilisation, s'assurer que toute la visserie est bien serrée – afin d'éviter toute blessure ou dommage.

Réglage des freins de stationnement

NOTE : Si la position des roues arrière est modifiée, les freins DOIVENT être repositionnés

NOTE : Avant d'ajuster ou de remplacer les freins de stationnement, s'assurer que les pneus sont gonflés selon la norme BAR, KPa, P.S.I inscrite sur la paroi latérale du pneu.

NOTE : Si les freins doivent être remplacés, l'installation doit être effectuée par un distributeur agréé.

Ajustement de la position des freins

NOTE : Pour cette procédure, voir FIGURE 7.1.

1. Retirer les 2 vis de montage qui fixent le frein au châssis du fauteuil
2. Retirer le frein du support de frein (en dévissant la vis de serrage M4).
3. Déplacer le support de frein (si nécessaire) dans une autre position sur flanc du fauteuil.
4. Installer le frein dans le support de frein (revissant la vis de serrage M4)
5. Fixer le support de frein sur le châssis du fauteuil en utilisant les 2 vis de montage.
6. Répéter les étapes 1 à 6 pour le deuxième frein.

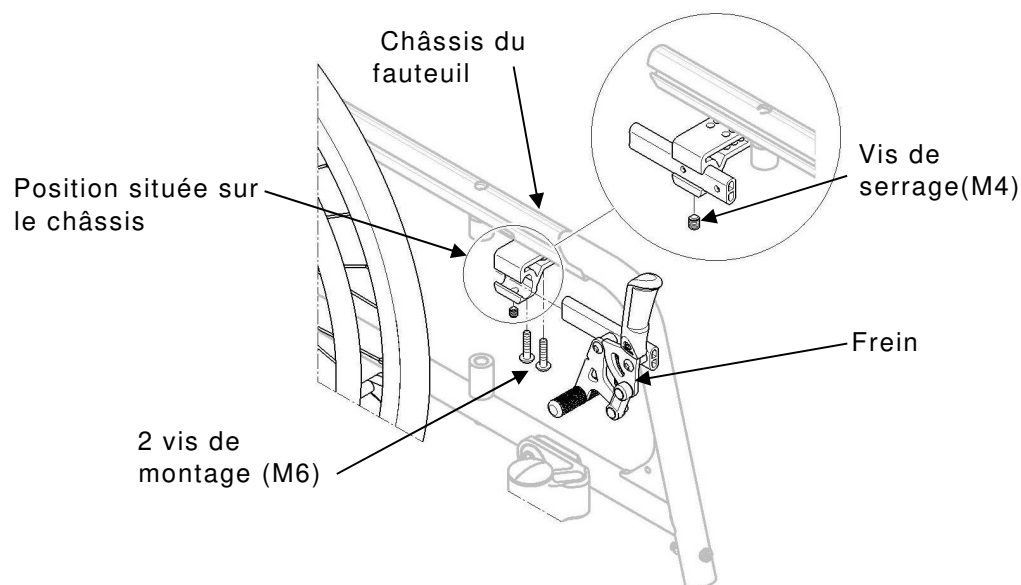

FIGURE 7.1 Réglage des freins – Ajustement de la position des freins

Ajustement de la tension des freins

NOTE : Pour cette procédure, voir FIGURE 7.2.

1. Desserrer, mais NE PAS enlever la vis de serrage M4 qui fixe le frein au châssis du fauteuil.
2. Mesurer la distance entre le patin de frein et la roue arrière.
3. Faire glisser le frein le long du châssis du fauteuil jusqu'à la mesure de **6 à 7 mm** pour les roues pneumatiques ou bandages.
4. Serrer la vis de serrage M4 de manière sécurisée.
5. Répéter les étapes 1-4 pour le frein opposé.
6. Actionner les freins et poussez le fauteuil pour vérifier si les freins bloquent suffisamment les roues arrière pour retenir le fauteuil en utilisation.
7. Répéter les étapes 1-6 jusqu'à ce que les freins bloquent suffisamment les roues arrière pour retenir le fauteuil en utilisation.

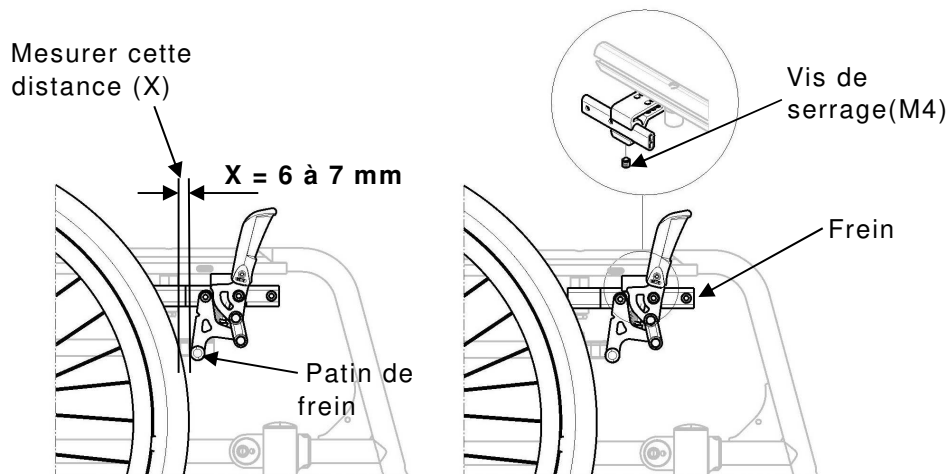

FIGURE 7.2 Réglage des freins – Ajustement de la tension des freins

Remplacement de la poignée de frein

NOTE : Pour cette procédure, voir FIGURE 7.3.

1. Retirer la vis de montage et l'écrou (M4) qui fixe la poignée de frein au support de frein.
2. Retirer le frein et mettez de côté.
3. Aligner la poignée de frein avec le frein.
4. Fixer la nouvelle poignée avec la vis de montage et l'écrou (M4).
5. Si nécessaire, répéter les étapes 1 à 4 pour l'autre frein.

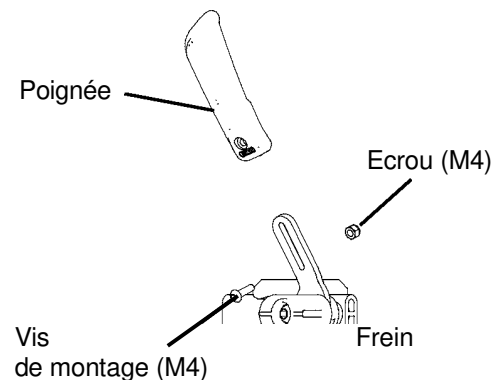

FIGURE 7.3 Remplacement de la poignée de frein

⚠ AVERTISSEMENT

Après TOUT réglage, réparation ou entretien et avant toute utilisation, s'assurer que toute la visserie est bien serrée, afin d'éviter toute blessure ou dommage.

Actionner les deux freins toujours simultanément et n'aller pas sur des pentes excédant 5° pour assurer le parfait contrôle du pilotage du fauteuil.

Le frein tambour est considéré comme un frein dynamique uniquement, toujours utiliser le frein de stationnement pour sécuriser le fauteuil pendant les arrêts, courts ou longs. S'assurer que les deux freins tambour sont fixés dans le même trou de montage.

Installation / Réglage des freins tambour

NOTE : après avoir réglé ou remplacé les freins tambour, s'assurer que les pneus sont gonflés selon la norme BAR, KPa, P.S.I inscrite sur le flanc du pneu.

NOTE : si les freins tambour doivent être remplacés, l'installation doit être effectuée par un distributeur agréé.

Installation des freins tambour

NOTE : Pour cette procédure, voir FIGURE 7.4.

1. Retirer la roue arrière. Voir le paragraphe Retirer/Installer les roues arrière.
2. Retirer l'écrou et la rondelle qui fixent le support de l'axe à la platine.
3. Insérer le support de garniture sur un support d'axe à démontage rapide puis ajouter une entretoise.
4. Présenter l'ensemble face à la platine à l'extérieur du fauteuil, en dirigeant le support de patin de frein selon le plan opposé, insérer ensuite l'entretoise anti-rotation entre le support de garniture et le moyeu.
5. Aligner le frein tambour avec l'un des trous de réglage sur la platine.
6. Fixer le frein à la platine, à la hauteur souhaitée, avec l'écrou et la rondelle.

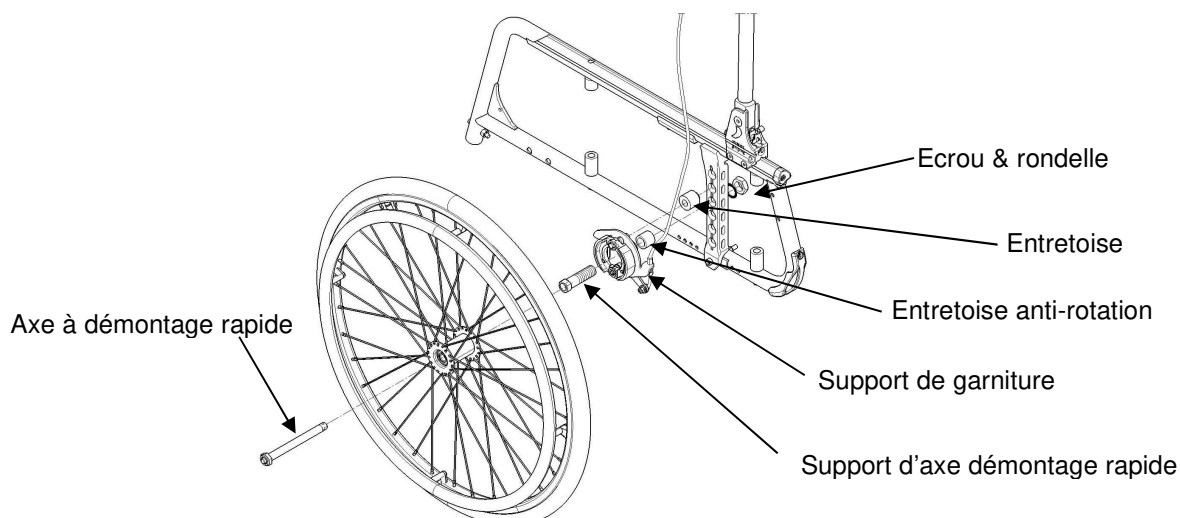

FIGURE 7.4 Installation des freins tambours

7. Répéter les étapes 1 à 6 pour l'autre roue arrière.

Installation des freins tambour (sur les cannes de dossier)

NOTE : Pour cette procédure, voir FIGURE 7.5.

1. Installer le levier de frein avec le câble sur les cannes de dossier.
2. Fixer le câble au levier du support de patin de frein en serrant le boulon du câble.
3. Ajuster la tension du câble selon l'effort de freinage souhaité en vissant/dévisant le boulon de tension situé sur le support du patin de frein.
4. Répéter les étapes 1 à 3 pour l'autre côté

NOTE : le réglage du câble DOIT donner la même tension de frein des deux côtés.

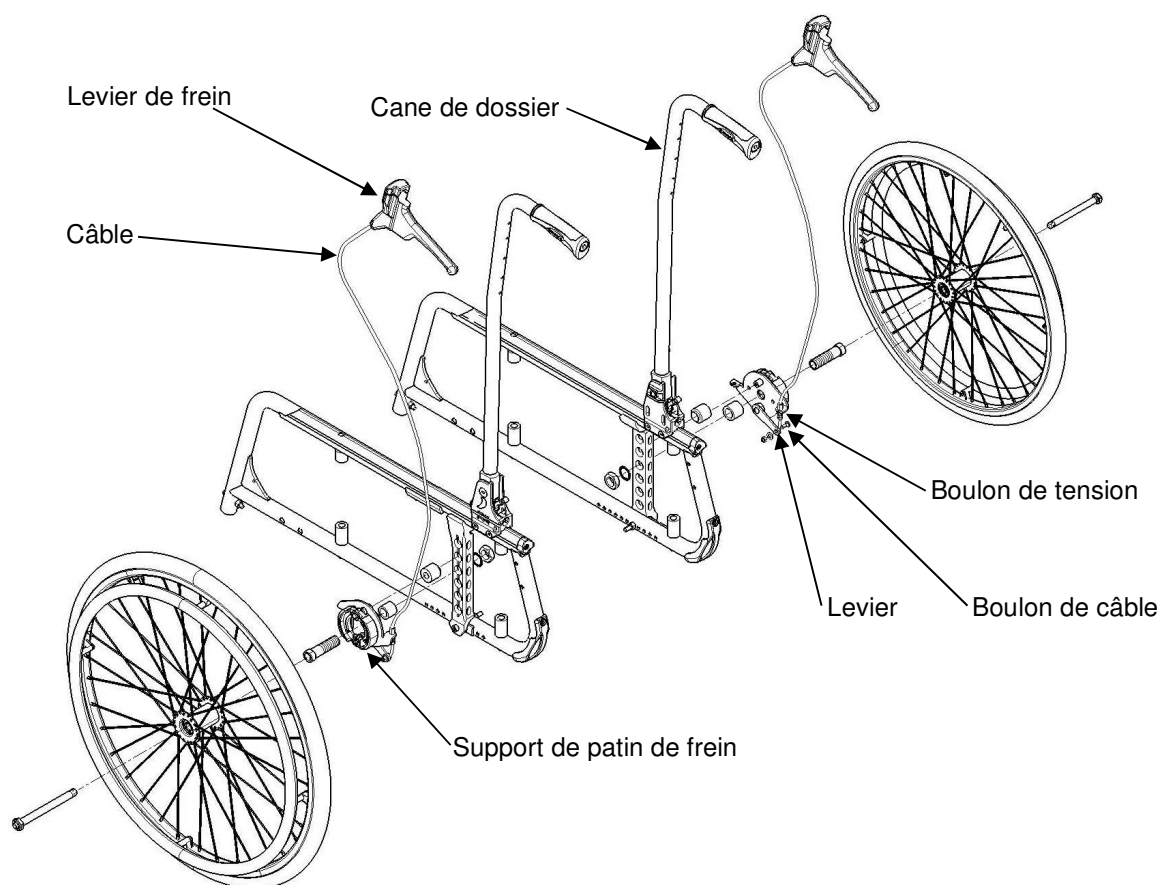

FIGURE 7.5 Installation/Réglage des freins tambour

SECTION 8—OPTIONS

⚠ WARNING

Après TOUT réglage, réparation ou entretien et avant toute utilisation, s'assurer que toute la visserie est bien serrée – afin d'éviter toute blessure ou dommage.

S'assurer que le bouton poussoir et les billes de verrouillage de l'axe à démontage rapide sont bien ressorties avant d'utiliser le fauteuil-roulant.

Les billes de verrouillage DOIVENT dépasser du support de roue arrière pour un verrouillage effectif. Maintenez les billes de verrouillage propres.

S'assurer que les deux roues soient réglées au même ajustement.

Installation/Réglage de la double main courante DMC

Installation de la double main courante (DMC)

NOTE : Pour cette procédure, voir FIGURE 8.1.

1. Retirer la roue arrière. Voir le paragraphe Retirer/Installer Les Roues Arrière.
2. Retirer l'écrou et la rondelle qui fixent le support de l'axe à la platine.
3. Aligner l'axe DMC sur l'un des trous de la platine, selon la hauteur souhaitée
4. Fixer l'axe DMC en resserrant l'écrou et la rondelle qui fixent le support de l'axe à la platine.
5. Répéter les étapes 1 to 4 pour l'autre roue.
6. Insérer la barre centrale entre les extrémités intérieures des deux axes qui relient les 2 roues du DMC.

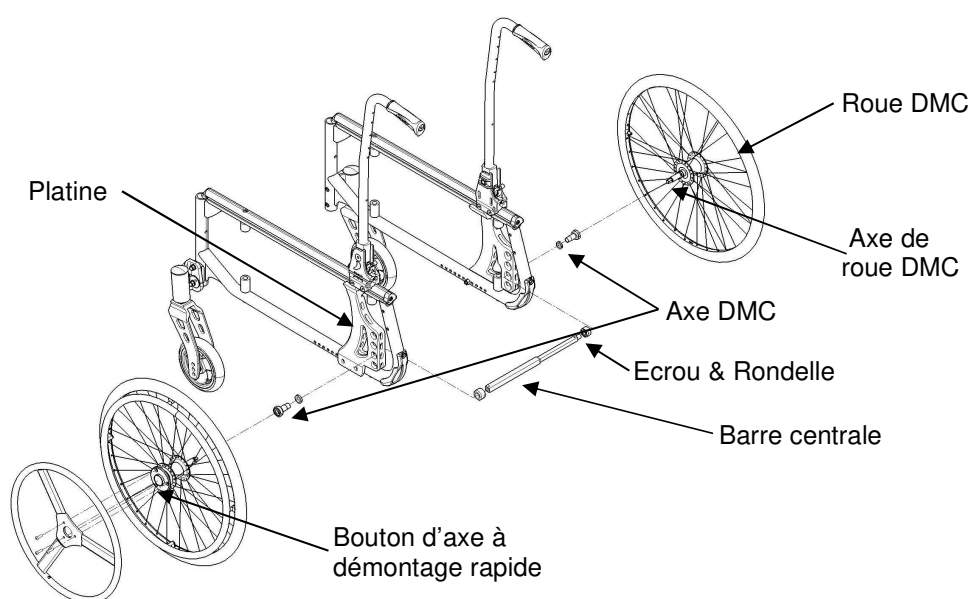

FIGURE 8.1 Installation de double main courante

SECTION 9—ANTI-BASCULES

⚠ AVERTISSEMENT

Après TOUT réglage, réparation ou entretien et AVANT utilisation, s'assurer que toute la visserie est bien serrée – Sinon des blessures ou des dommages peuvent survenir.

Les anti-bascules DOIVENT être attachés en tout temps. Dans la mesure où les roulettes anti-bascules sont une option sur ce fauteuil roulant (possibilité de commander le fauteuil roulant avec ou sans les anti-bascules), Invacare recommande fortement de commander les roulettes anti-bascules comme une garantie supplémentaire de sécurité pour l'utilisateur.

Les anti-bascules DOIVENT être complètement mis en position.

S'assurer que les deux anti-bascules (le cas échéant) soient ajustés à la même hauteur.

Installation/réglage des anti-bascules escamotables

Installation des anti-bascules

NOTE : Pour cette procédure, voir la FIGURE 9.1.

1. Desserrer et ôter les vis ② (M5) qui fixe l'anti bascule au tube anti bascule. Modifier la position de l'anti bascule sur le tube anti bascule. Remettre et resserrer les vis ② (M5) qui fixent ces deux éléments.
2. Mesurer la distance entre le bas des roulettes et le sol.

NOTE : Un espace de 50 mm entre les roulettes et la circonférence de la roue arrière DOIT être conservé.

3. Si l'espace entre les roulettes et la circonférence de la roue arrière n'est pas de 50 mm les anti-bascules doivent être ajustés en hauteur grâce aux 4 trous de réglage.
4. La combinaison des réglages d'angle et de profondeur sont souvent nécessaires pour atteindre la valeur recommandée de 50 mm. Voir les paragraphes Ajuster les anti-bascules en angle et en longueur, page suivante.

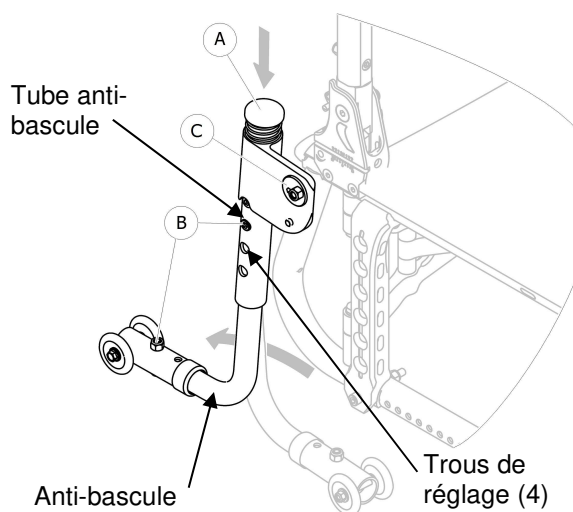

FIGURE 9.1 Installation des anti-bascules

Ajuster les anti-basculés en angle

NOTE : Pour cette procédure, se reporter à la FIGURE 9.2.

1. Desserrer les écrous frein avec une clé plate de 10 mm et les vis de montage (M6) d'un demi-tour, tout en maintenant fermement celles-ci en place à l'aide d'une clé Allen de 4 mm.

NOTE : Il n'est pas nécessaire de desserrer complètement la vis de montage.

2. Ajuster approximativement le support anti-basculé dans un angle perpendiculaire par rapport au sol en utilisant une clé plate de 10 mm pour faire pivoter progressivement l'excentrique © à l'angle choisi.

NOTE : Le réglage en angle des anti-basculés DOIT être identique des deux côtés.

3. Resserrer fermement les écrous frein et les vis de montage (M6) qui fixent le support anti-basculé au châssis du fauteuil.

Ajuster les anti-basculés en longueur

1. Retirer le boulon de montage ② (M5) qui fixe le tube horizontal anti-basculé à l'anti-basculé.
2. Ajuster la position du tube horizontal anti-basculé grâce aux deux trous de réglage.
3. Resserrer le boulon de montage ② (M5) qui fixe le tube horizontal anti-basculé à l'anti-basculé.

NOTE : Le réglage en longueur des anti-basculés DOIT être identique des deux côtés.

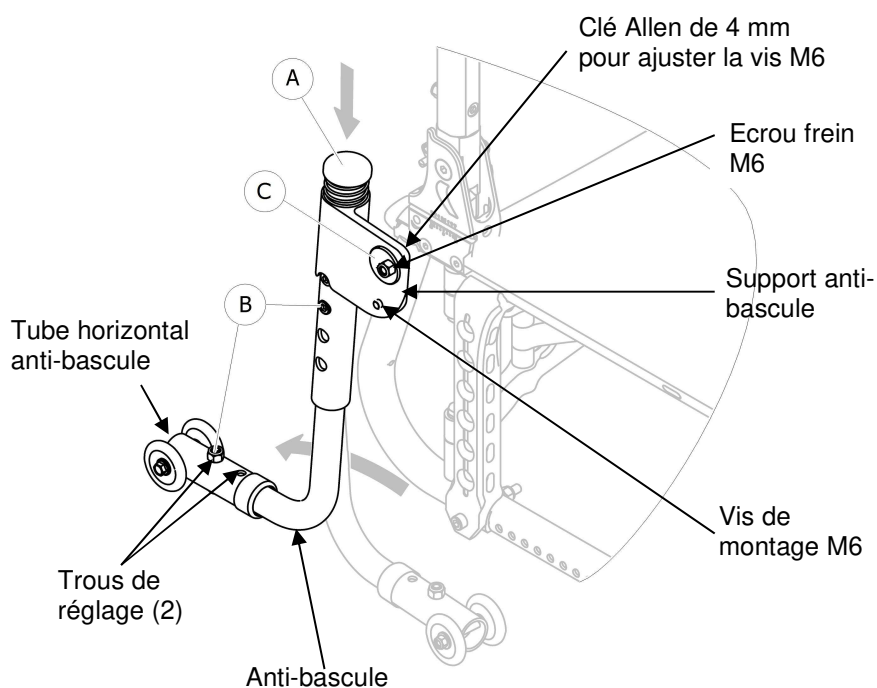

FIGURE 9.2 Ajuster les anti-basculés en angle et en longueur

⚠ AVERTISSEMENT

Lorsque les roulettes anti-bascules sont utilisées, celles-ci **DOIVENT** être ajustées pour maintenir une distance de 50 mm entre les roulettes et la circonférence de la roue arrière. Cet espacement doit toujours être vérifié chaque fois que des ajustements ou modifications sont apportés au fauteuil roulant.

Pour des raisons de sécurité, l'angle statique **DOIT** être ajusté, pour obtenir un angle de bascule compris entre 10° et 15°, en fonction de la configuration du fauteuil et les possibilités de l'utilisateur.

S'assurer que les roulettes anti-bascules soient toujours situées en dehors du volume de la roue arrière.

Ne pas maintenir l'espacement recommandé peut entraîner un risque de basculement vers l'arrière pouvant causer des blessures ou des dommages.

Réglage des anti-bascules avec escamotage vers l'intérieur

NOTE : Pour cette procédure, se reporter à la figure 9.3.

1. Ajuster les anti-bascules escamotés vers l'intérieur grâce à la combinaison des réglages de hauteur, d'angle et de longueur.
2. Régler l'angle des anti-bascules pour obtenir un espace de 30 mm minimum entre les roulettes et la circonférence de la roue arrière, voir le paragraphe Ajuster les anti-bascules en angle
3. Resserer le boulon de montage **ⓑ** (M5) qui fixe le tube horizontal anti-basculer à l'anti-basculer et resserrer l'écrou frein et la vis de montage (M6) qui fixent le support anti-basculer au châssis du fauteuil.

NOTE : Les anti-bascules escamotés doivent être réglées avec un espace de 30 mm minimum entre les roulettes et la circonférence de la roue arrière, ceci pour éviter qu'elles ne touchent le sol, réajuster l'angle si nécessaire.

NOTE : Une table complète avec les combinaisons de roues arrière, roues avant, profondeur de siège et hauteurs sol/siège est disponible sur demande.

DETAIL "A" Réglages d'usine

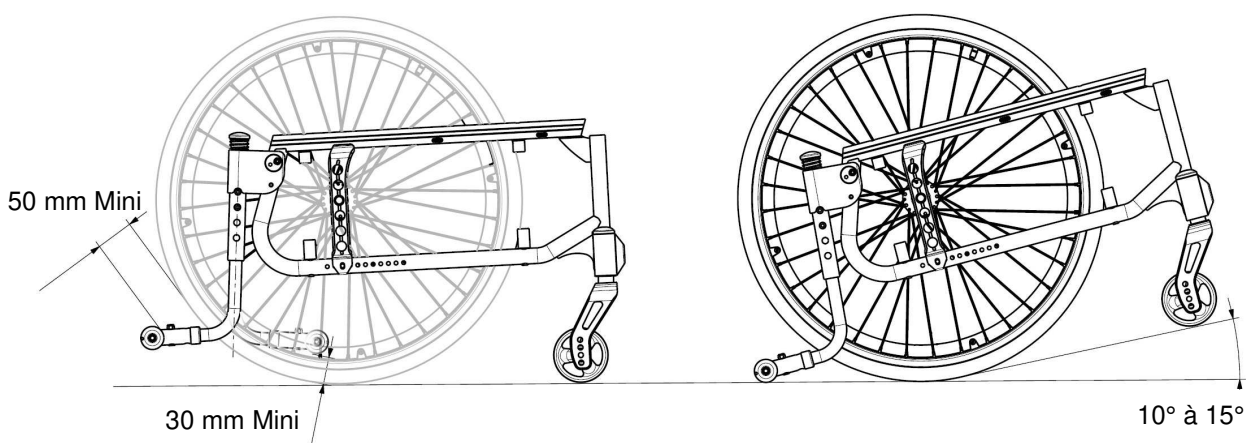

FIGURE 9.3 Réglage des anti-bascules avec escamotage vers l'intérieur

⚠ AVERTISSEMENT

Après **TOUT** réglage, réparation ou entretien et **AVANT** utilisation, s'assurer que toute la visserie est bien serrée – Sinon des blessures ou des dommages peuvent survenir.

Le réglage en profondeur de l'aide à la bascule est requis quant à l'espace pour le pied et la force nécessaire à la tierce-personne pour basculer facilement le fauteuil roulant. Cet espace et le réglage en profondeur doivent toujours être vérifiés chaque fois que des ajustements ou modifications sont apportés au fauteuil roulant.

Installation/Réglage de l'aide à la bascule

NOTE : Pour cette procédure, se reporter à la figure 9.4.

1. Installer l'aide à la bascule, côté droit ou gauche, grâce aux boulons (B) dans les trous de réglage prévus à cet effet (A), voir le détail "A" Réglages d'usine.
2. Régler en profondeur pour avoir un espace suffisant pour le pied et la force nécessaire à la tierce-personne pour basculer facilement le fauteuil roulant.
3. Serrer les 2 boulons de montage (B) (M6) qui fixe l'aide à la bascule au châssis.

NOTE : La position standard est centrée autour du support de roue arrière. Les autres positions possibles doivent être en avant quand le support de roue est en arrière et en arrière quand celui-ci est en avant, voir le détail "A" Réglages d'usine.

Pour éviter que l'aide à la bascule ne touche le sol, réajuster la profondeur si nécessaire.

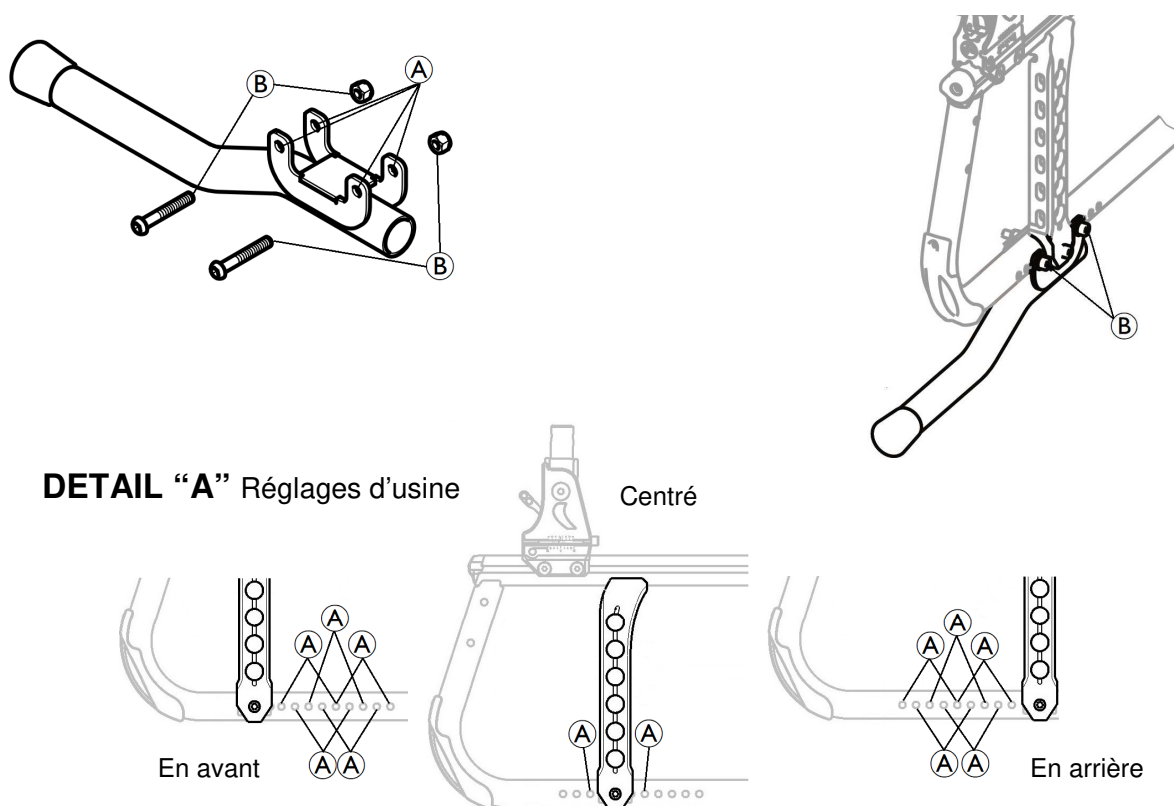

FIGURE 9.4 Installation/Réglage de l'aide à la bascule

1601504
Rev. H 03-2019



Invacare France Operations SAS
Route de St Roch
37230 Fondettes, France



Yes, you can.®