

alber®

**KRAFT, DIE AUS DEN
RÄDERN KOMMT.**

E-MOTION

Gebrauchsanweisung e-motion M25

DE

Nàvod k použití e-motion M25

CZ

Upute za upotrebu e-motion M25

HR

Instrukcja obsługi e-motion M25

PL

Navodila za uporabo e-motion M25

SI

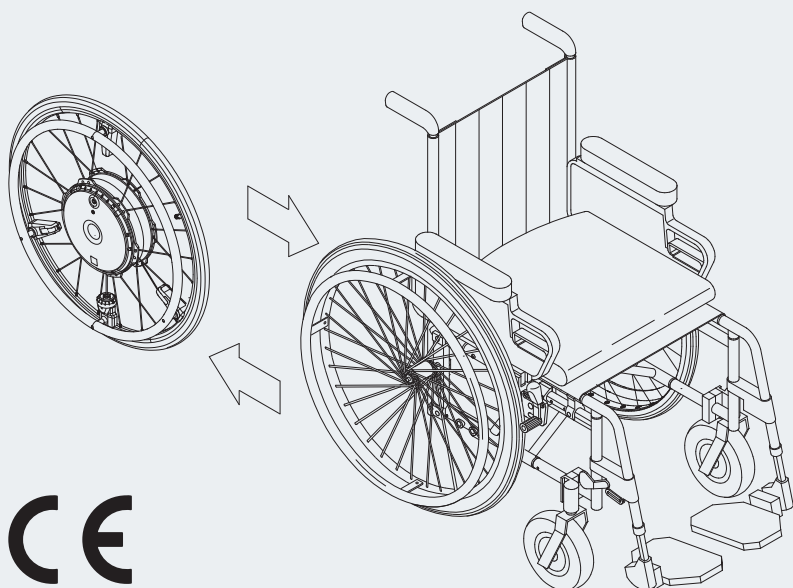

CE

Service Center (Deutschland)

Montag bis Donnerstag von

8.00 - 18.00 Uhr

Freitag von

8.00 - 16.00 Uhr

erreichbar unter

Telefon (0800) 9096-250

(gebührenfrei)

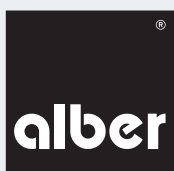

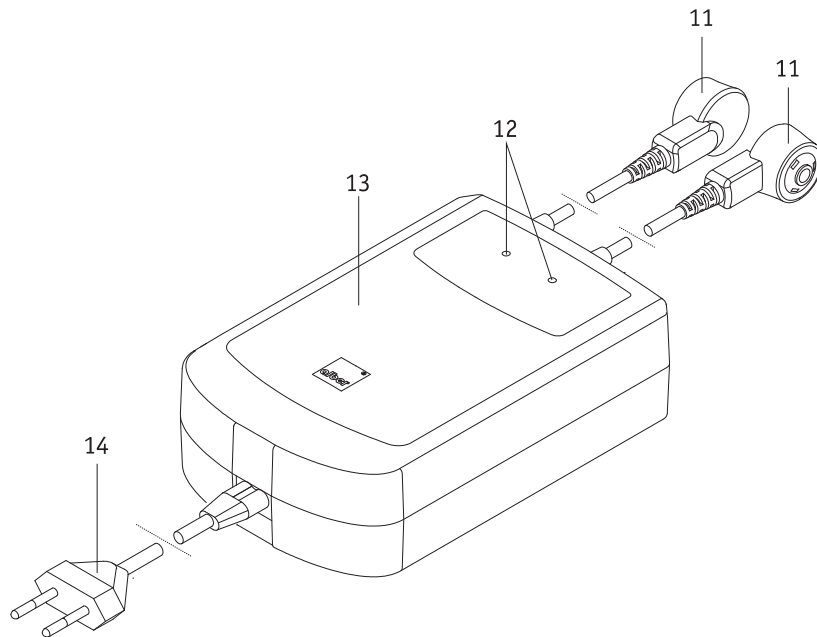
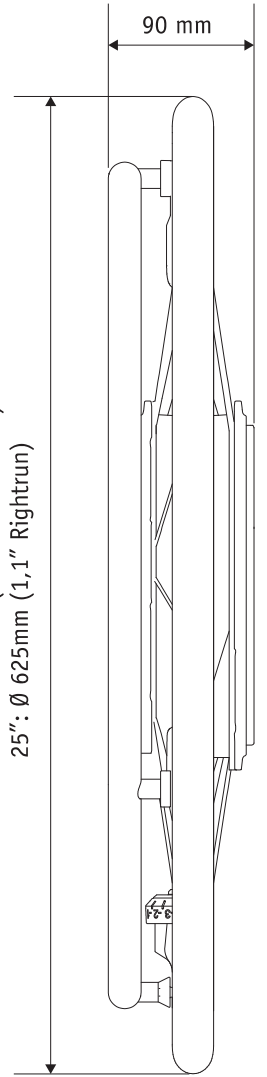
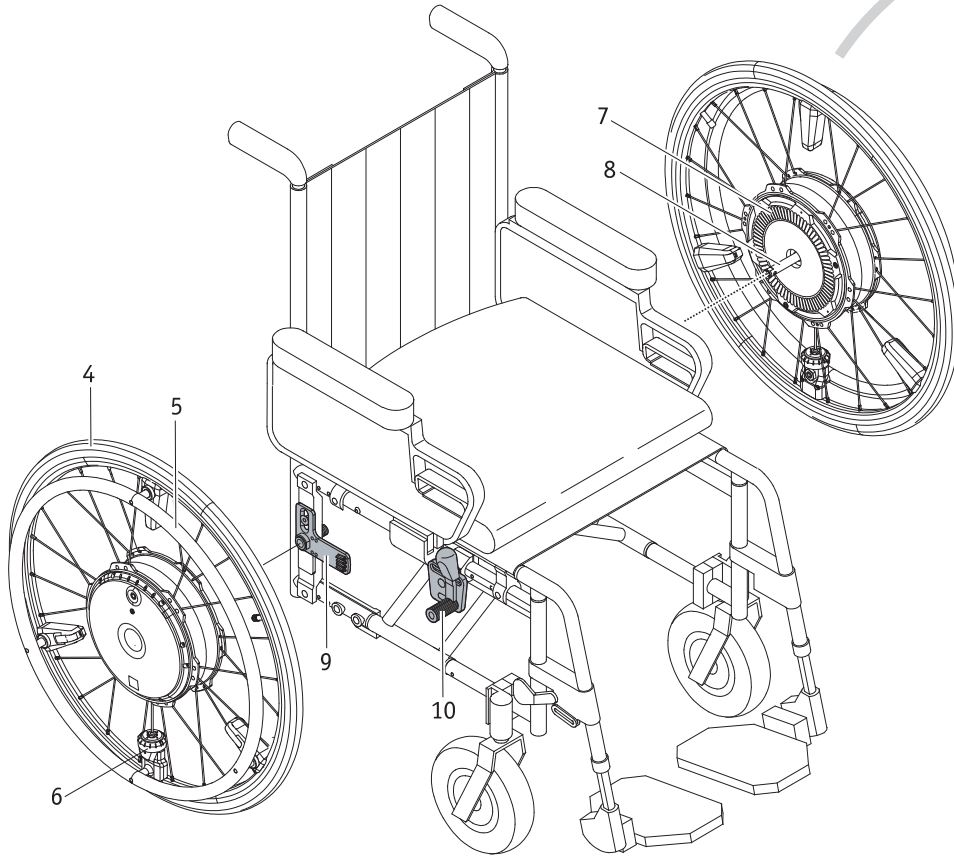
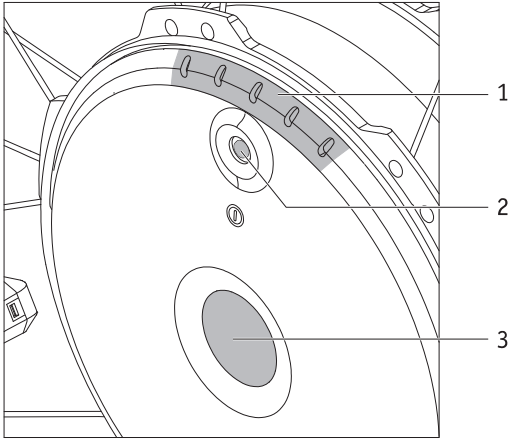

Obsah			
1. Úvod	2	8. Důležité informace k snímači	22
1.1 Zamýšlený účel	2		
1.2 Důležitá bezpečnostní upozornění – vždy je pečlivě dodržujte	2	9. Jízdní profily, asistenční úroveň a funkce přidržení na svahu	22
1.3 Správné používání e-motion	2		
1.4 Pokyny k zacházení	2	10. Podmínky a pokyny k používání e-motion jako sedadla vozidla v kombinaci s kolečkovým křeslem	23
1.5 Ikony a symboly	3		
1.6 Povolené podmínky použití / místa provozu	5	11. Ošetřování, údržba a likvidace	24
1.7 Standardní obsah dodávky	5	11.1 Ošetřování	24
1.8 Přehled hlavních prvků	5	11.2 Opakované použití	24
		11.3 Údržba	24
2. Uvedení do provozu	6	11.4 Likvidace	24
2.1 Nasazení kol	7	12. Skladování	25
2.2 Zapnutí kol	8		
2.3 Vypnutí kol	8	13. Bezpečnostní informace k výrobku	25
2.4 Sejmutí kol	9		
2.5 Přeprava a uložení kol jako zavazadla vozidla	10	14. Životnost výrobku	25
2.6 Letecká přeprava kol	10		
		15. Záruka a odpovědnost	25
3. Bezpečnostní pokyny a informace o rizicích při používání e-motion	11	15.1 Ručení za vady	25
3.1 Obecné pokyny	11	15.2 Záruka životnosti	25
3.2 Bezpečnostní pokyny	12	15.3 Odpovědnost	25
3.3 Překážky	13		
3.4 Rizikové oblasti a rizikové situace	13	16. Důležité právní informace pro uživatele tohoto výrobku	26
4. Baterie (zabudovaná v kolech)	14	17. Důležité informace k letecké přepravě	26
4.1 Bezpečnostní pokyny pro zabudované baterie v kolech e-motion	14		
4.2 Skladování kol	14	18. Technické údaje	27
4.3 Obecné informace k nabíjení baterií	14		
4.4 Bezpečnostní pokyny pro nabíječku a proces nabíjení	15	19. Štítky a vysvětlení symbolů	28
4.5 Proces nabíjení	16		
		20. Bezpečnostní informace k výrobku	29
5. Indikace a chybová hlášení na kole	17		
5.1 Stav nabití baterie	17	Příloha	
5.2 Indikace při nabíjení baterií	18	Opěrky proti převrácení	30
5.3 Indikace na nabíječe	18	Dálkový ovladač ECS	33
5.4 Přehled provozních stavů	19	Přepravní souprava	33
5.5 Chybová hlášení	20	Balíček Mobilita Plus	34
6. Automatické vypnutí	21		
7. Důležitá informace k seřizování polohy sedačky	21		



1. Úvod

1.1 Zamýšlený účel

E-motion je zdravotnické zařízení pro aktivní uživatele kolečkového křesla, kteří jsou odkázáni na kolečkové křeslo z důvodu své invalidity. E-motion je přídatný pohon kolečkových křesel (dvě elektricky poháněná kola), který je připevněn k ručnímu kolečkovému křeslu, mění ho tudíž na elektricky poháněné kolečkové křeslo a zvyšuje tak významně mobilitu a flexibilitu uživatele kolečkového křesla.

1.2 Důležitá bezpečnostní upozornění – vždy se jimi řiďte

E-motion je přídatný pohon pro kolečková křesla, který se musí instalovat a provozovat jen s kolečkovými křesly, která jsou uvedena v instalační databázi Alber. Z bezpečnostních důvodů ho smí obsluhovat jen osoby, které

- Byly instruovány v zacházení s ním
- Mohou koordinovaně pohybovat oběma rukama nebo pažemi bez větších omezení
- Jsou fyzicky a duševně způsobilé bezpečně ovládat kolečkové křeslo s nasazenými koly e-motion ve všech možných situacích a v případě selhání kol e-motion dokážou kolečkové křeslo zabrzdit a bezpečně zastavit

Obsah dodávky zahrnuje osobní instruktáž k zacházení a obsluze zařízení. Obratě se na svého specializovaného prodejce nebo zástupce společnosti Alber GmbH, aby zařídil trénink. Instruktáž je bezplatná.

Jestliže se cítíte trochu nejistí v zacházení s e-motion, požádejte o radu svého specializovaného prodejce.

Při technických závadách se obraťte na svého specializovaného prodejce nebo na servisní centrum Alber (tel: 0800 9096 250).

Při provozování e-motion se řiďte specifikacemi výrobce kolečkového křesla (např. maximální svah, huštění předních kol atd.) a důsledně dodržujte provozní pokyny pro kolečkové křeslo. Nikdy nepřekračujte žádné z uvedených omezení.

Doporučujeme při používání e-motion vyhnout se místům vystaveným silným elektrickým polím.

V ojedinělých případech může provoz e-motion způsobit interferenci s jinými elektrickými zařízeními, jako jsou např. bariéry proti krádežím v obchodních domech.

E-motion nesmíte používat na eskalátorech nebo pohyblivých chodnicích.

Při provádění sportovních aktivit na kolečkovém křesle, jako je např. vzpírání apod., musí být před zahájením aktivity kola e-motion vypnutá a parkovací brzdy zabrzdněné.

Kombinování e-motion s příslušenstvím od jiných výrobců, než je Alber, není povoleno.



Je zakázáno spouštět e-motion před provedením instruktáže k jeho použití.

Vyžádejte si tyto pokyny u svého autorizovaného prodejce nebo zástupce společnosti Alber.

Spuštění e-motion před obdržení pokynů odporuje zamýšlenému používání a znamená, mimo jiné, zánik záruky. Jakékoli použití, které je v rozporu s určením, představuje riziko zranění.



Při působení síly na poháněcí obruče e-motion poskytnou kola e-motion pomoc s pohybem a brzděním.

Vyžadovaná síla pro pohyb poháněcích obručí na e-motion je mnohem menší než síla nutná k pohánění ručního kolečkového křesla. Pro brzdění se musí na poháněcí obruče působit proti směru jízdy.

E-motion nebrzdí automaticky v režimu volného otáčení kol.

1.3 Správné používání e-motion

E-motion je zdravotnické zařízení pro aktivní uživatele kolečkového křesla, kteří jsou odkázáni na kolečkové křeslo z důvodu své invalidity. E-motion je přídatný pohon kolečkových křesel (dvě elektricky poháněná kola), který je připevněn k ručnímu kolečkovému křeslu, mění ho tudíž na elektricky poháněné kolečkové křeslo a zvyšuje tak významně mobilitu a flexibilitu uživatele kolečkového křesla.

E-motion se musí vždy používat, přepravovat, udržovat a servisovat podle popisu v této provozní příručce. E-motion se musí instalovat a provozovat jen s kolečkovými křesly, která jsou uvedena v instalační databázi Alber.

Výběr provádí specializovaný prodejce nebo sama společnost Alber.

1.4 Pokyny k zacházení

Kolečková křesla vybavená koly e-motion jsou určena výlučně pro přepravu osob s handicapem v chůzi. Nepřipojujte žádné jiné součásti než příslušenství schválené k použití společností Alber. Obdobně se na zařízení nesmí provádět žádné technické úpravy.

E-motion se smí provozovat je za následujících podmínek:

- V plné shodě s informacemi, pokyny a doporučeními v této uživatelské příručce
- Dodržování pokynů k jízdě s použitím e-motion, a dále informací k bezpečnosti a rizikům v kapitole 3.
- E-motion obsluhuje jen osoba vyškolená v jeho používání
- Jestliže uživatel nebo třetí strana neprovedli na e-motion žádné technické úpravy

Instruovaná osoba je osoba, která byla instruována o fungování e-motion a svých úkolech a upozorněna na možná rizika spojená s nevhodným používáním zařízení. Obvykle to bude uživatel kolečkového křesla, k němuž byla kola e-motion připevněna. Instruktaž poskytuje autorizovaný specializovaný prodejce nebo zástupce Alber GmbH. Je přísně zakázáno, aby e-motion obsluhovaly nepoučené nebo nekvalifikované osoby.

E-motion se nesmí používat k žádným účelům, které jsou v rozporu s řádným používáním zařízení. Toto se týká zejména všech typů přepravy nákladů, jako domácích předmětů nebo dalších lidí v kolečkovém křesle. Správné používání zahrnuje dodržování informací uvedených v této provozní příručce k provádění údržbových prací a dodržování bezpečnostních opatření a informací o rizicích v souvislosti s řízením.

Použití e-motion pro jakékoli následující účely bude společností Alber GmbH považováno za nesprávné:

- Používání nebo provozování zařízení, které odporuje pokynům a doporučením v této provozní příručce
- Překračování technických omezení definovaných v této provozní příručce
- Technické úpravy zařízení
- Připojování nebo používání dílů a příslušenství, které nebylo dodáno nebo schváleno společností Alber GmbH.



Společnost Alber GmbH nepřebírá odpovědnost za škody způsobené nesprávným používáním e-motion nebo jeho příslušenství, používáním e-motion nebo jeho příslušenství osobami, které nebyly řádně instruovány, používáním e-motion nebo jeho příslušenství v rozporu s pokyny v této provozní příručce (zejména bezpečnostní pokyny a informace o rizicích) nebo uživatelem nebo třetí osobou při překračování technických omezení definovaných v této provozní příručce.



Před používáním e-motion si pečlivě přečtěte všechny informace o bezpečnosti a rizicích uvedené v jednotlivých kapitolách této provozní příručky.

1.5 Ikony a symboly

Důležité tipy a informace jsou v této provozní příručce označeny následovně:



Tipy a zvláštní informace.



Varování před možným ohrožením vaší bezpečnosti a zdraví a upozornění na potenciální riziko zranění. Varování před možnými technickými problémy nebo poškozením.

Vždy respektujte tato upozornění a varování, abyste předešli zranění lidí a poškození výrobku.

Když používáte tuto provozní příručku, termíny jako „před“, „za“, „vlevo“, „vpravo“ se vztahují k polohám z pohledu uživatele kolečkového křesla.

Symbole použité na štítcích (viz kapitola 17) a v některých částech této provozní příručky jsou vysvětleny dále.



E-motion a příslušná samostatná nabíječka splňují příslušná ustanovení normy EN 12184 pro elektrická kolečková křesla a normu ISO 7176-14 pro kolečková křesla a vyhovují nařízení EU o zdravotnických prostředcích (MDR) 2017/745. E-motion je zdravotnický prostředek třídy I.



Zdravotnický prostředek



Informace ke způsobu likvidace e-motion a jeho součástí viz kapitola 11.4.



Chraňte zařízení před vlhkostí.

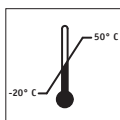

Označuje teplotní rozsah, v němž může být zařízení e-motion používáno (-20 °C ... +50 °C)



Důležité: čtěte a dodržujte provozní příručku a doprovodnou dokumentaci



Maximální hmotnost osoby, kterou může e-motion uvést jako kapacita zatížení:
Velikost kola 22" = 125 kg / velikost kola 24" a 25" = 150 kg



Uvedení data výroby na systémovém štítku.



Jméno a adresa výrobce zařízení (viz zadní část této uživatelské příručky)

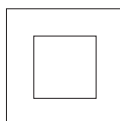

Ochranná izolace/třída zařízení 2



Nevhodné pro venkovní použití (nabíječka)



Splňuje předpisy USA a Kanady



Varování před magnetickými poli a silami



Štítek s uvedením nebezpečných materiálů (třídy 9) na schránce baterie

1.6 Povolené podmínky použití / místa provozu

- Dodržujte povolené podmínky použití kolečkového křesla, k němuž jsou kola e-motion připojena (viz příručka kolečkového křesla).
- Kromě dodržování informací poskytnutých k e-motion je také nezbytně nutné se řídit informacemi od výrobce kolečkového křesla (např. maximální stoupavost, maximální dovolená výška překážky, maximální hmotnost uživatele, maximální rychlost atd.). Vždy se použijí nejnižší hodnoty.
- Veškerá omezení v souvislosti s provozováním kolečkového křesla (např. maximální stoupavost, maximální povolená výška překážky, maximální hmotnost uživatele atd.) musí být dodržena také při použití e-motion.
- E-motion se smí používat jen při teplotách mezi -20 °C a +50 °C. Proto nevystavujte e-motion žádným zdrojům tepla (např. intenzivní sluneční záření), neboť povrch by se mohl zahřát na vysokou teplotu.
- Nepoužívejte kolečkové křeslo na měkkém podkladu (např. volný štěrk, písek, bláto, sníh, led nebo hluboké louže).
- Věnujte zvláštní pozornost dodržování bezpečnostních pokynů a informací o rizicích uvedených v kapitole 3.



Nikdy nejezděte bez opěrek proti převrácení a odstraňte je jen kvůli přejíždění velkých překážek. Je ponecháno na posouzení uživatele, zda si na pomoc přivolá ošetřovatele, když existuje zvýšené riziko, že by se kolečkové křeslo mohlo převrátit.



Jízda bez dvojice opěrek proti převrácení zvyšuje riziko nehody, a tím i zranění. Alber GmbH nepřebírá odpovědnost za nehody v důsledku nepoužívání dvojice opěrek proti převrácení.



Provádění „jízdy po zadních kolech“ (z kolečkového křesla odstraněné opěrky proti převrácení, kola e-motion na zemi, přední kolečka ve vzduchu) není povolené. Alber GmbH nepřebírá odpovědnost za nehody v důsledku takového chování.



**Zejména když e-motion nepoužíváte, nevystavujte ho dlouhodobě silnému slunečnímu záření, kdykoli je to možné. Mohlo by to způsobit silné zahřátí motoru a v extrémním případě by motor nemohl pracovat na plný výkon. Plastové díly také pod intenzivním slunečním zářením rychleji stárnou.
Při přehřátí: nechte kola nejméně 60 minut vychladnout.**

1.7 Standardní obsah dodávky

- Dvě kola e-motion
- Jedna nabíječka baterie
- Tato provozní příručka

Kolečkové křeslo musí mít zvláštní konzoly pro připevnění kol e-motion. Nemí-li tomu tak, obraťte se na specializovaného prodejce nebo zástupce společnosti Alber.

1.6 Přehled hlavních prvků

(rozložte si přehledový výkres v obálce dokumentu)

Kolo

LED kontrolky	1
Tlačítko On/off (Zap/vyp) se zásuvkou pro nabíječku	2
Blokovací mechanismus čepu osy	3
Plášť kola	4
Poháněcí obruče	5
Snímač	6
Žebra (zadní část kola)	7
Čep osy	8

Kolečkové křeslo (není součástí dodávky)

Konzola přidržovačem kole	9
Parkovací brzda kolečkového křesla	10
Nabíječka	
Nabíjení zástrčka	11
LED kontrolka	12
Pouzdro nabíječky	13
Síťová zástrčka	14

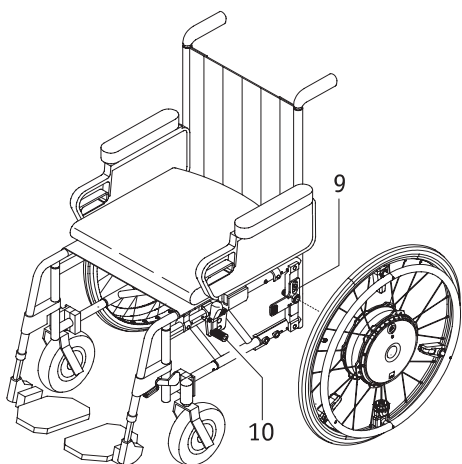

2. Uvedení do provozu

Kola e-motion a veškeré další objednané příslušenství nainstaluje na vaše kolečkové křeslo společnost Alber nebo váš specializovaný prodejce a dodá ho připravené k použití. Proto jsou na obou stranách vašeho kolečkového křesla nové konzoly [9] s přidržovači kol pro vložení dvou kol e-motion (viz kapitola 2.1). Uschovejte si ruční kola kolečkového křesla, která jste používali dosud, abyste je mohli v případě potřeby znovu použít. Při dodání e-motion vám specializovaný prodejce ukáže, jak zacházet se systémem a objednaným příslušenstvím. Obdržíte také tuto provozní příručku, která spolu s technickými informacemi obsahuje rovněž důležité informace pro jízdu.



Konzoly [9] musí upevnit na kolečkové křeslo společnost Alber nebo její autorizovaní specializovaní prodejci.



Konzoly [9] pravidelně kontrolujte, abyste se ujistili, že jsou pevně zajištěné na kolečkovém křesle. Jestliže se uvolní šroubový spoj, obraťte se na autorizovaného specializovaného prodejce, aby ho nechal znovu dotáhnout.



Alber GmbH dodává konzoly různého provedení (jednodílné a vícedílné konzoly). Konzoly jako takové zobrazené na obrázcích této provozní příručky se mohou lišit od konzol na vašem kolečkovém křesle.



Parkovací brzdy kolečkového křesla [10] byly zkalibrovány pro provoz s koly e-motion. Pokud se vrátíte k používání ručních kol u svého kolečkového křesla, bude nutné parkovací brzdy znovu příslušně zkalibrovat.



Omezení rychlosti bez převodového stupně (bez pomoci motoru)
Při jízdě na kolech e-motion v neutrální poloze může rychlost bez problémů dosáhnout 20 km/h. Toto nijak nepoškodí elektronické nebo mechanické systémy, neboť jsou navrženy k zvládnání tohoto druhu zatížení. Při vyšších rychlostech (např. jízda s kopce v neutrální poloze; používání kol poháněných ručně, zejména s pomocí motoru nebo s tažným motorovým zařízením) lze dosáhnout mnohem větších rychlostí, pro něž nejsou vyžadovány žádné testy podle standardních předpisů. Normy pouze určují, že přídatný pohon musí být testován až do maximální rychlosti s asistencí motoru pro dané případy zatížení. Ovšem někteří výrobci kolečkových křesel omezují maximální povolenou rychlost na hodnoty pod 10 km/h. V každém případě se musí dodržovat omezení rychlosti stanovené výrobcem kolečkového křesla, je-li to uvedeno v pokynech k používání kolečkového křesla. Pro svou vlastní bezpečnost doporučujeme při každodenním používání nepřekračovat stanovenou maximální rychlost přídatného pohonu nebo kolečkového křesla (platí nejnižší hodnota). Nepřebíráme odpovědnost za žádné škody následkem provozu při rychlostech převyšujících stanovenou maximální rychlost.



Kola e-motion se musí vypnout, jestliže je použito ručně poháněné kolo nebo tažné zařízení.

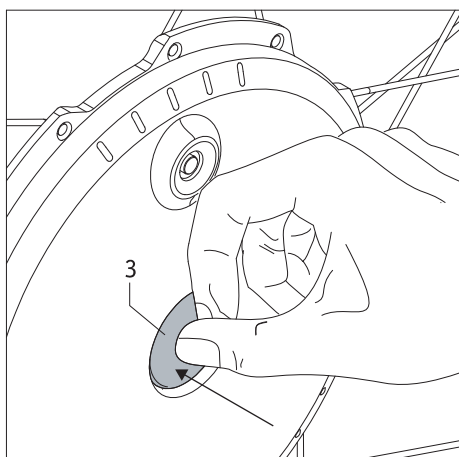

2.1 Nasazení kol

Každému systému e-motion lze přiřadit různé jízdní parametry. V tomto smyslu je nezbytně nutné zajistit, aby obě kola e-motion byla vždy nainstalovaná na správné straně vašeho kolečkového křesla podle jejich označení.

Z technického hlediska jsou čepy osy [8] kol e-motion podobné čepům os vašeho ručně poháněného kolečkového křesla. V tomto smyslu můžete upevnit kola e-motion na své kolečkové křeslo běžným způsobem.

- Před připojováním kol ke kolečkovému křeslu kole e-motion vypněte (viz kapitola 2.3).
- Stiskněte blokovací mechanismus [3] uprostřed náboje kola a současně zatlačte čep osy [8] kola e-motion do přídržovače kola [9] na kolečkovém křesle.
- Možná budete muset o několik milimetrů pootočit kolo e-motion na své ose, aby žebra [7] na zadní straně kola mohla zapadnout do přídržovače kola [9].
- Zkontrolujte, zda kolo e-motion je možné vytáhnout z přídržovače kola [9] bez stisknutí blokovacího mechanismu [3]. Pokud ano, kolo e-motion nesedí správně v přídržovači kola [9] a je třeba ho vložit znovu výše uvedeným způsobem.
- Nasaďte druhé kolo e-motion na druhé straně kolečkového křesla.

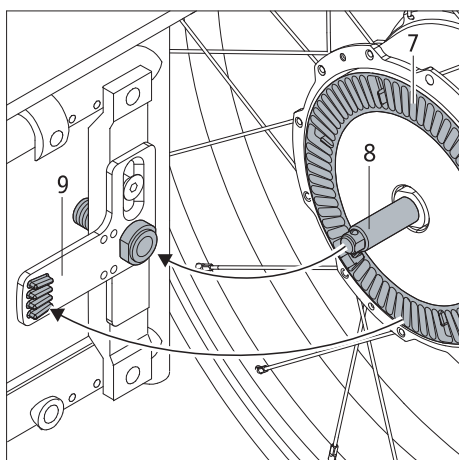

V těchto několika krocích jste nasadili kola e-motion na kolečkové křeslo.



Kola e-motion se musí před nasazením na kolečkové křeslo vypnout.



Jízda je povolena jen s koly e-motion, která jsou správně nasazená v přídržovači kola [9].



Před každou cestou zkontrolujte správnou funkci parkovacích brzd [10] svého kolečkového křesla. Brzdy musí být správně kalibrovány pro použití kol e-motion a musí být kdykoli schopné zabránit nechtěnému rozjetí kolečkového křesla.



U kol e-motion vždy používejte dodané čepy osy! Nepoužívejte čepy os ručních kol kolečkového křesla, protože nemají potřebnou délku k zajištění bezpečného uložení v konzolách [9] při použití s koly e-motion.



K usnadnění demontáže a montáže kol e-motion jsou k dispozici volitelné ergonomické čepy os s kroužkem.

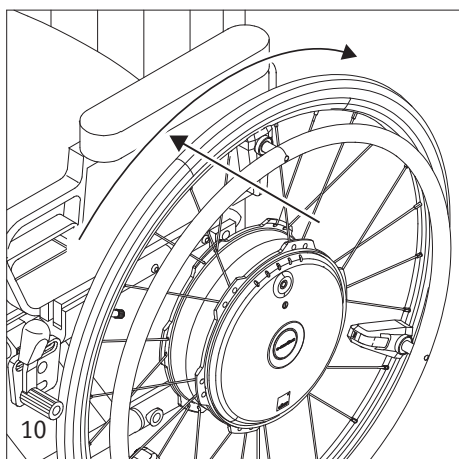

Čistěte a ošetřujte nástrčné osy každé 4 týdny sprejem s obsahem PTFE.

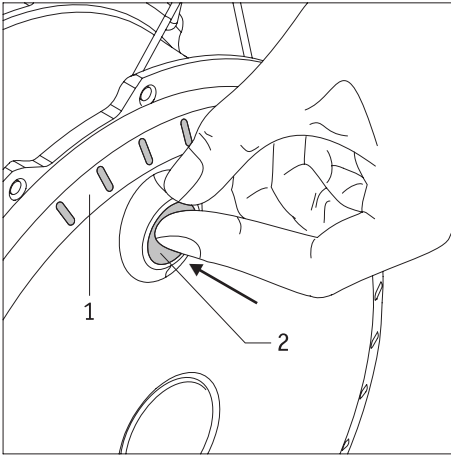

2.2 Zapínání kol na náboji kola

Po správném nasazení kol e-motion na vaše kolečkové křeslo podle popisu v kapitole 2.1 nyní můžete systém zapnout.

- Stiskněte úplně tlačítko On/off (Zap/vyp) [2] na náboji kola a držte ho asi jednu sekundu.
- K potvrzení aktivace zazní zvukový signál (1 pípnutí) na každém kole. Současně LED kontrolka [1] ukáže zbývajících nabití baterie.
- Asi po 2 až 3 sekundách bude kolo připravené k použití a můžete zahájit cestu. Věnujte pozornost informacím v kapitole 3.

Poznámka:

Jestliže se kola nebudou používat po dobu 60 minut, automaticky se vypnou (více informací viz kapitola 6).



Na poháněcí obruče [5] se nesmí nikdy působit při zapínání kol, v opačném případě se objeví chybové hlášení (viz kapitola 5.4).



Jestliže se při zapínání kol objeví chyba, bude indikována pomocí LED kontrolky [1] a zvukových signálů (více informací viz kapitola 5.4).



Obě kola se zapínají jedno po druhém, nikoli současně. Jestliže se aktivují současně, nemusí být slyšet žádné výstražné signály (viz kapitola 5.4), nebo mohou být přiřazeny k nesprávnému kolu, kde se vyskytla chyba.

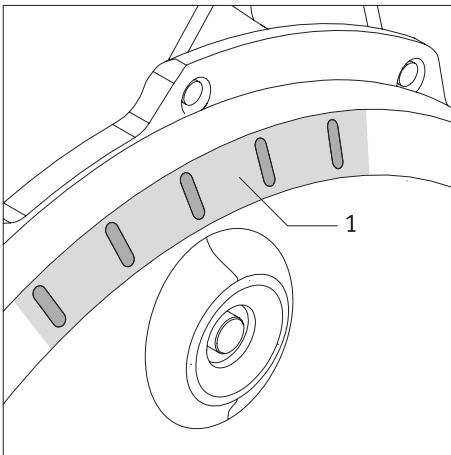

2.3 Vypínání kol

Po skončení cesty by se měla vždy vypnout obě kola e-motion a zabrzdit parkovací brzdy na kolečkovém křesle. Šetří to nejen energii obou baterií, ale také zabraňuje nechtěnému rozjetí kolečkového křesla.

- Stiskněte úplně tlačítko On/off (Zap/vyp) [2] na náboji kola a držte ho asi jednu sekundu.
- LED kontrolka [1] na kolech zhasne.
- Zabrzděte parkovací brzdy, aby se kolečkové křeslo nemohlo nechtěně rozjet.



Kole e-motion nemají zabudované brzdy. Proto je důležité kalibrovat parkovací brzdy na vašem kolečkovém křesle pro použití s koly e-motion, abyste mohli zabránit nechtěnému rozjetí kolečkového křesla.

Obraťte se na svého specializovaného prodejce, aby provedl toto seřízení.

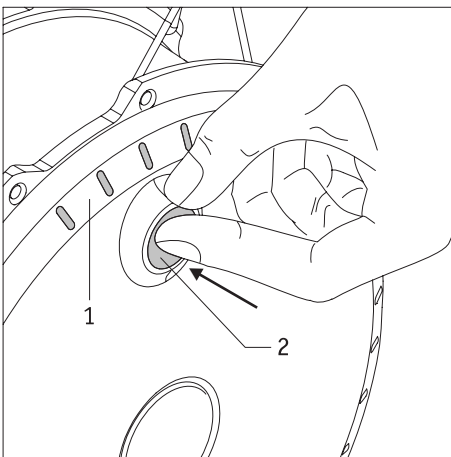

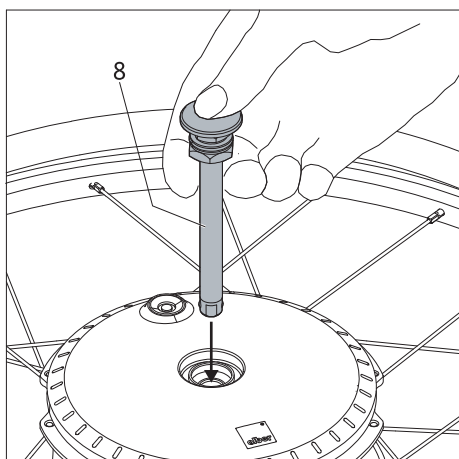
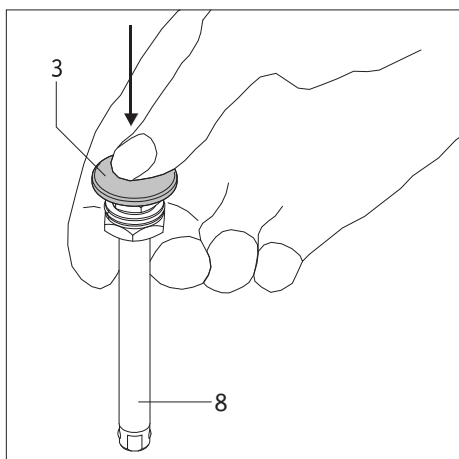
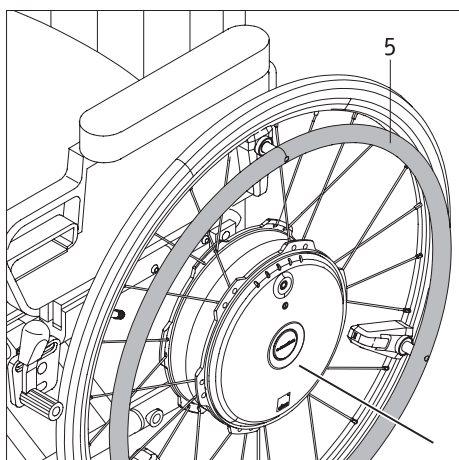
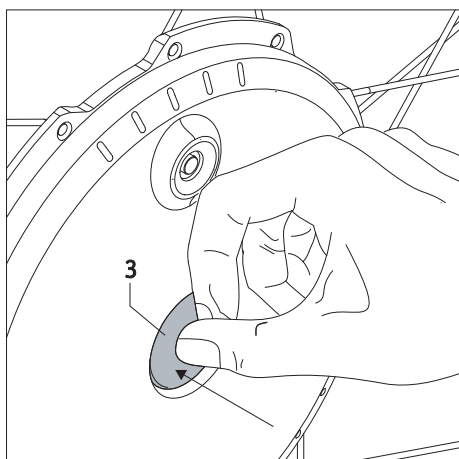

2.4 Sejmutí kol

Kola e-motion se obvykle ponechávají na kolečkovém křesle po celou dobu. Jestliže je nutné kola sejmout (například kvůli přepravě), postupujte následovně:

- Pokud se tak již nestalo, vypněte kola e-motion (viz kapitola 2.3).
- Zvedněte kolečkové křeslo za rukojeti pro tlačení.
- Stiskněte blokovací mechanismus [3] uprostřed náboje kola a opatrně stáhněte kolo e-motion z kolečkového křesla.



Nikdy netahejte za poháněcí obruče [5], když sundáváte kolo e-motion. Mohli byste poškodit instalovaný snímač [6].

Místo toho přidržte kolo e-motion při snímání za pneumatiku nebo náboj kola.



Při letecké přepravě musí zůstat obě kola stále vypnutá. Doporučujeme uvést kola do režimu letadlo (viz kapitola 2.6), aby se nemohla náhodně zapnout, např. v prostoru pro náklad. Podle požadavku lze kola dodatečně zajistit volitelnou přepravní osou.



Kvůli dodržení předpisů u některých aerolinek doporučujeme, aby baterie e-motion nebyly při letecké přepravě nabity více než na 30 %. Bezplatná aplikace e-motion Mobility umožňuje v případě potřeby baterie e-motion v takovýchto situacích vybit. Více informací k této funkci naleznete v provozní příručce aplikace Mobility.

Vyjmutí čepu osy (je-li třeba)

Jestliže se kola e-motion skladují vleže na zadní straně, čepu osy [8] vyčnívají nad náboj kola o několik centimetrů. Proto doporučujeme čepu osy zcela vyjmout z kola, aby se zabránilo potenciálnímu poškození.

- Přidržte čep osy [8] mezi ukazováčkem, jak je vidět na obrázku, a palcem stiskněte blokovací mechanismus [3].
- Vytáhněte čep osy [8] z kola a položte ho na stranu.

Nasazení čepu osy

Jestliže čepu osy byly vyjmuty z kol výše uvedeným způsobem, bude třeba je před dalším nasazením kol na kolečkové křeslo opět vložit.

- Přidržte čep osy [8] mezi ukazováčkem, jak je vidět na obrázku, a palcem stiskněte blokovací mechanismus [3].
- Vložte čep osy [8] do náboje kola.



U kol e-motion vždy používejte dodané čepu osy! Nepoužívejte čepu os ručních kol kolečkového křesla, protože nemají potřebnou délku k zajištění bezpečného uložení v konzolách [9] při použití s koly e-motion.

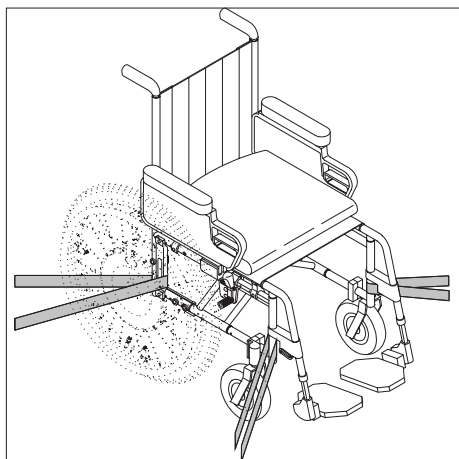
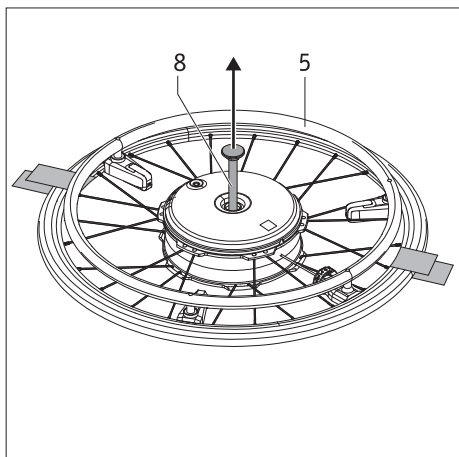
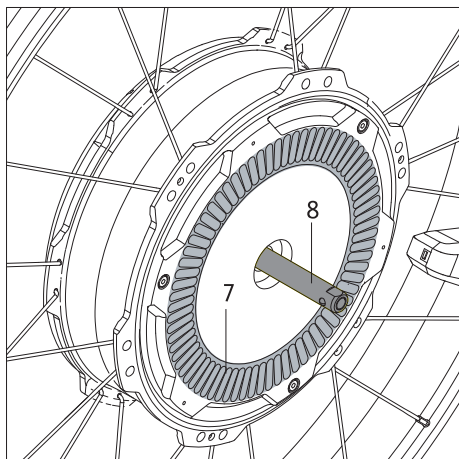
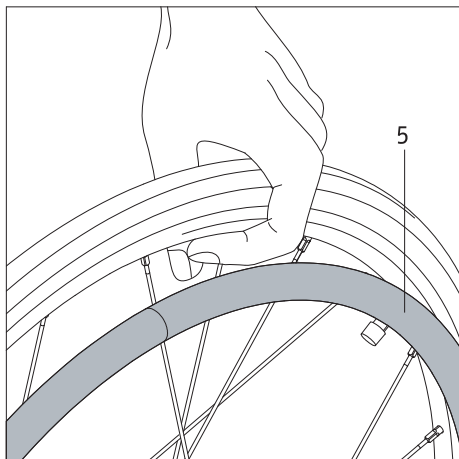

2.5 Přeprava a uložení kol jako zavazadla vozidla

- Kola e-motion se musí před sejmutím z kolečkového křesla vypnout.
- Jestliže kole e-motion byla sejmuta z kolečkového křesla, **nesmí** se zvedat nebo nosit za poháněcí obruče [5]. Mohli byste poškodit instalované snímače. Místo toho noste kolo e-motion za ráfek kola. Poškození kola nehrozí, pokud s ním budete manipulovat uchopením za tuto část.
- Při pokládání kola nebo odkládání na stranu dejte pozor na žebra [7] a čep osy [8] na zadní straně kola. Žádná část se nesmí poškodit.
- Při přepravě kolečkového křesla se řiďte pokyny jeho výrobce. Může být nutné kolečkové křeslo nebo některé jeho součásti zajistit.
- Kola e-motion doporučujeme vždy sejmout a přepravovat je odděleně. Předtím byste měli zcela vyjmout čep osy [8] z kola.
- Kola by se měla skladovat nebo přepravovat na zadní straně nebo na stojato.
- Při přepravě musí být kola e-motion řádně zajištěna, aby nepředstavovala ohrožení pro řidiče nebo cestující v případě náhlého brzdění. Aby se kola volně nepohybovala, doporučujeme je zajistit ve vozidle s použitím vhodných pevných popruhů, jak je vidět na obrázku. Pamatujte, že toto je nezávazné doporučení (nepřebíráme žádnou odpovědnost za výsledek takového postupu).



Neupevňujte popruhy k poháněcím obručím [5]; mohlo by to poškodit jejich snímače.

- Prověřte si, zda neexistují specifická nařízení ve vaší jurisdikci ohledně zajišťování kolečkových křesel a kol při přepravě, a pokud ano, důsledně je dodržujte.
- Společnost Alber GmbH a její zástupci nenesou odpovědnost za žádné škody v důsledku nedodržování těchto pokynů.
- Jestliže si přejete přepravovat své kolečkové křeslo vcelku, bez odnímání kol, musí být kolečkové křeslo chráněno v souladu s pravidly a specifikacemi výrobce kolečkového křesla. Obrázek vlevo dole je jen příklad způsobu, jak postupovat.

2.6 Přeprava kol letecky

Pro přepravu letadlem je možné kola e-motion vypnout takovým způsobem, který zabraňuje jejich náhodnému zapnutí, neupevněným zavazadlem v nákladovém prostoru letadla. Pro zabránění takovým situacím je možné použít „režim letadlo“.

Aktivace

- Stiskněte úplně tlačítko On/off (Zap/vyp) [2] na náboji kola a držte ho nejméně 10 sekund. Všech pět prvků LED kontrolky se rozsvítí na 5 sekund.
- Uvolněte tlačítko On/off (Zap/vyp) [2] do 5 sekund. Proveďte tento postup u obou hnacích kol.

Deaktivace

- Stiskněte úplně tlačítko On/off (Zap/vyp) [2] na náboji kola a držte ho nejméně 10 sekund. Všech pět prvků LED kontrolky se rozsvítí na 5 sekund.
- Pak uvolněte tlačítko On/off (Zap/vyp) [2]. Režim letadlo je nyní deaktivovaný. Kola jsou stále vypnutá, ale nyní je lze opět zapnout dalším stisknutím tlačítka.

Poznámka: Režim letadlo můžete také u kol e-motion aktivovat s použitím bezplatné aplikace Mobility. Avšak aktivace režimu letadlo zruší připojení Bluetooth mezi koly a mobilním zařízením. Z tohoto důvodu se pro následnou opětovnou aktivaci musí použít tlačítko On/off (Zap/vyp) [2] výše popsaným způsobem.

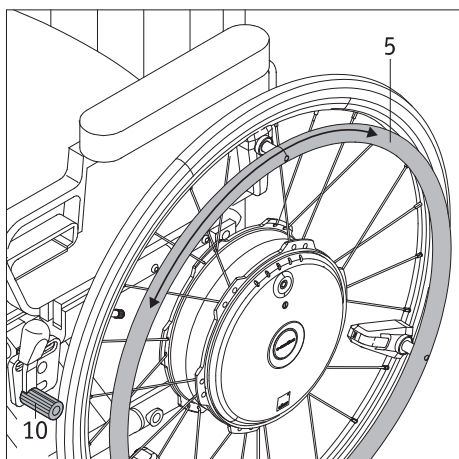

3. Bezpečnostní pokyny a informace o rizicích při používání e-motion

3.1 Obecné pokyny

Používání kol e-motion je prakticky stejné jako používání ručních kol, které jste používali dosud. Znamená to, že můžete pohybovat kolečkovým křeslem jako obvykle s použitím poháněcích obručí [5]. Když je zařízení e-motion zapnuté, každé vaše zapůsobení na poháněcí obruče bude převedeno na příkaz pohonu. E-motion tak pomáhá jak při pohybu dopředu, tak dozadu, stejně jako při akceleraci a brzdění. E-motion nebrzdí automaticky v režimu volného otáčení kol.

Proto doporučujeme, abyste absolvovali krátký trénink v jízdě, když poprvé dostanete e-motion. Toto vám umožní zvyknout si na pohon a na způsob zacházení s ním. Kola e-motion lze při vypnutí použít i jako kola s ruční poháněcí obručí. Avšak při rozjezdu a brzdění je třeba vzít v úvahu přidanou hmotnost kol.

Zkontrolujte, zda parkovací brzdy [10] vašeho kolečkového křesla **byly zkalibrovány po použití s koly e-motion**, aby se kolečkové křeslo nemohlo nechtěně rozjet. Není-li tomu tak, obraťte se na autorizovaného specializovaného prodejce Alber a nechte si brzdy znovu seřídit.

Informace k tréninku v jízdě

- Své první pokusy v jízdě začněte opatrně a trénink zahajte na rovném podkladu.
- Trénujte jízdu v místech bez překážek.
- Před používáním e-motion pro jízdu do svahu nebo se svahu si vyzkoušejte ovládání zařízení na rovném terénu.
- Vždy přizpůsobte rychlost vnějším podmínkám, abyste například byli schopni kolečkové křeslo zastavit nebo objíždět překážky.
- Před jízdou do kopce se vždy ujistěte, že baterie je plně nabitá.
Kola budou s vybitou baterií dále fungovat; avšak nebudete moci využívat valivý pohyb nebo – co je nejdůležitější – pomoc při brzdění!
- Zvláštní pozornost je třeba věnovat jakékoli jízdě s kopce.
Při rychlé jízdě s kopce při plně nabité baterii se může stát, že se e-motion kvůli přepětí vypne. Kola budou nadále fungovat, ale elektrická pomoc při brzdění již nebude k dispozici.
Proto v takových situacích vždy jezděte pomalu. Toto doporučujeme v každém případě kvůli objíždění překážek, které se náhle objeví, nebo k zastavení kolečkového křesla.
- Řiďte se informacemi, bezpečnostními pokyny a informacemi o rizicích poskytovanými výrobcem vašeho kolečkového křesla. Platí to i o jízdě s použitím e-motion.



Bud'te opatrní při jízdě se svahu s plně nabitou baterií.

Jízda vysokou rychlostí s plně nabitou baterií může vést k tomu, že se systém automaticky vypne. Snižte odpovídajícím způsobem rychlost.



Pokud je to možné, vždy přejíždějte překážky (např. obrubníky) pozpátku. Maximální povolená výška překážky je 50 mm. Najíždějte pomalu a opatrně pozpátku, dokud se kola e-motion nedotknou překážky. Jakmile dosáhnete tohoto bodu, opatrně překážku přejed'te. Zda si vyžádat pomoc další osoby, je na vašem uvážení.



Dodržujte následující bezpečnostní informace a informace o rizicích.



V případě poruchy se ihned obraťte na svého specializovaného prodejce.



Volitelné dálkové ovládání ECS nabízí speciální tréninkový režim, který vám umožňuje používat kolo e-motion s velmi nízkou pomocí motoru, dokud si na ovládání nezvyknete.

3.2 Bezpečnostní pokyny

- Kola e-motion se musí vypnout před nasazováním na kolečkové křeslo, snímaním z kolečkového křesla, a před zahájením práce na kolečkovém křesle nebo samotných kolech.
- Z bezpečnostních důvodů musíte aktivovat parkovací brzdy svého kolečkového křesla, zejména na svahu, aby nedošlo k nechtěnému rozjetí kolečkového křesla.
- V (nepravděpodobném) případě přehřátí nebo vzplanutí baterie se baterie nesmí dostat do styku s vodou nebo jinými kapalinami. Jediný vhodný hasicí prostředek doporučený výrobcí baterií je písek nebo hasicí přístroj třídy D.

Než se vydáte na cestu:

- E-motion se smí připojit jen ke kolečkovým křeslům s poháněcími obručemi, která byla pro toto zařízení schválena společností Alber GmbH.
- Konzola přidržující e-motion na místě, smí být instalována a upravována jen společností Alber GmbH nebo autorizovaným specializovaným prodejcem Alber.
- Při používání e-motion vždy přísně dodržujte provozní příručku kolečkového křesla.
- Jízda s kolečkovým křeslem bez připevněné dvojice opěrek proti převrácení není povolena.
- Připevněte opěrky proti převrácení na své kolečkové křeslo ve dvojicích.
- Před každou cestou zkontrolujte kola e-motion. Jakmile pneumatiky dosáhnou meze opotřebení (přestává být viditelný vzorek), nesmí se e-motion dále používat.
- Před každou cestou zkontrolujte správnou funkci parkovacích brzd svého kolečkového křesla. Je zakázáno jezdit s kolečkovým křeslem bez fungujících parkovacích brzd.
- Kontrolujte huštění kol e-motion v pravidelných intervalech. Specifikace viz tabulka v kapitole 16. Zkontrolujte huštění předních kol podle pokynů a specifikací výrobce kolečkového křesla. Nedostatečný tlak vzduchu může mít závažný dopad na ovládání a dojezd kolečkového křesla.
- Obě kola e-motion by měla být vždy nahuštěná na stejný tlak vzduchu.
- Obě přední kola kolečkového křesla by měla být vždy nahuštěná na stejný tlak vzduchu.
- Před každou cestou zkontrolujte, že kola e-motion sedí správně ve dvou přidržovačích kol na kolečkovém křesle.
- E-motion se smí používat ve spojení s tažným zařízením kolečkového křesla nebo kolem s ručním pohonem až do maximální rychlosti 20 km/h. Vyšší rychlosti mohou poškodit elektronický systém hnacích kol e-motion. Kromě toho kola e-motion musí být v procesu vypnutá.

Na cestách s použitím e-motion vždy dodržujte následující pravidla:

- Před používáním e-motion pro jízdu do svahu nebo se svahu si vyzkoušejte ovládání zařízení na rovném terénu.
- Nesmíte překročit maximální povolený svah stanovený výrobcem kolečkového křesla.
- Při přibližování ke schodům a prohlubním buďte velmi opatrní.
- Když je zařízení e-motion zapnuté, každé vaše zapůsobení na poháněcí obruče bude převedeno na příkaz pohonu. Při zastavení nebo čekání v potenciálně nebezpečných místech (např. při čekání na semaforu, na sklonitém terénu nebo rampách všech typů) zajistěte kolečkové křeslo parkovacími brzdami a nedotýkejte se poháněcích obručí.
- Nikdy nesahejte na kolo, když je zařízení e-motion zapnuté.
- Nestrkejte ani neházejte předměty žádného druhu do kola e-motion bez ohledu na to, zda je zapnuté nebo ne.
- Nikdy na poháněcí obruče nepřipevňujte předměty jakéhokoli druhu. Mohlo by to vyvolat nechtěné jízdní impulzy.
- Při jízdě po chodnících udržujte dostatečnou vzdálenost od obrubníku (nejlépe na šířku kolečkového křesla).
- Nepoužívejte kolečkové křeslo na měkkém podkladu (např. volný štěrk, písek, bláto, sníh, led nebo hluboké louže).
- Nikdy nenechávejte zařízení e-motion bez dozoru, ani když je vypnuté.
- Na e-motion mohou negativně působit silná elektromagnetická pole, zejména v blízkosti snímače poháněcí obruče.
- Za jistých okolností může e-motion interferovat s jinými elektrickými zařízeními, např. s bariérami proti krádežím v obchodních domech.
- E-motion nesmíte používat na eskalátorech nebo pohyblivých chodnících.
- Při jízdě maximální rychlostí nemějte prudce směr jízdy doleva nebo doprava, neboť kolečkové křeslo by se mohlo převrátit do strany.
- Při zatáčení snižte rychlost.
- Jestliže se chcete ve svém kolečkovém křesle zastavit na svahu, musíte kolečkové křeslo zaparkovat napříč sklonu (nikoli dolů nebo nahoru) a aktivovat parkovací brzdy.
- Po každé jízdě nebo když je kolečkové křeslo v nečinnosti, aktivujte parkovací brzdy, aby se kolečkové křeslo nemohlo nechtěně rozjet.
- Nikdy nejezděte napříč svahem dolů.
- Nikdy při jízdě nesahejte do předních koleček kolečkového křesla nebo do paprsků kol e-motion.
- Používejte brzdu e-motion opatrně v závislosti na vaší rychlosti (tj. ne prudce).
- Při cestování ve vozidle sedte na sedadlech vozidla s vhodným zádržným systémem. Nedodržení tohoto pravidla může mít při nehodě za následek zranění vaše nebo spolujezdců.
- Při cestování vozidlem zajistěte kolečkové křeslo a kola e-motion podle aktuálních zákonných požadavků a platné legislativy.

- Při jízdě po veřejných komunikacích a chodnicích ve Spolkové republice Německo se musí vždy dodržovat německá pravidla silničního provozu a pro přihlašování vozidel pro silniční provoz. V ostatních zemích se musí vždy dodržovat příslušné místní platné předpisy.
- Zařízení e-motion je určeno jen pro přepravu osob s omezenou pohyblivostí a nesmí se používat k jiným účelům, např. k přepravě zboží nebo jako hračka pro děti.
- Provozování e-motion v blízkosti silných magnetických polí jako např. u přídržných solenoidů, transformátorů, tomografů atd., je zakázáno.
- Vyhněte se jízdám s e-motion v nepříznivých podmínkách, např. za bouře, krupobití nebo ve vysokém porostu.



Nikdy nejezděte bez opěrek proti převrácení a odstraňte je jen kvůli přejíždění velkých překážek. Je ponecháno na posouzení uživatele, zda si na pomoc přivolá ošetřovatele, když existuje zvýšené riziko, že by se kolečkové křeslo mohlo převrátit.



Jízda bez dvojice opěrek proti převrácení zvyšuje riziko nehody, a tím i zranění. Alber GmbH nepřebírá odpovědnost za nehody v důsledku nepoužívání dvojice opěrek proti převrácení.

Po jízdě s použitím e-motion vždy dodržujte následující pravidla:

- Když e-motion nepoužíváte, musí se ihned vypnout, abyste zabránili nechtěným spouštěcím impulsům pohonu, když se dotknete poháněcích obroucí a úplnému vybití baterie.
- Kdykoli je kolečkové křeslo v nečinnosti, aktivujte parkovací brzdy.
- Po každé jízdě co nejdříve nabijte baterie e-motion.

3.3 Překážky

Pokud je to možné, vždy přejíždějte překážky (např. obrubníky) pozpátku. Maximální povolená výška překážky je 50 mm.

Najíždějte pomalu a opatrně pozpátku, dokud se kola e-motion nedotknou překážky. Jakmile dosáhnete tohoto bodu, opatrně překážku přejedte. Zda si vyžádat pomoc další osoby, je na vašem uvážení.

3.4 Rizikové oblasti a rizikové situace

- Uživatel kolečkového křesla musí v každém případě rozhodnout, zda je bezpečné použít e-motion pro uvažovanou cestu v závislosti na faktorech, jako jsou zkušenosti v jízdě a fyzické síly.
- Před podniknutím výletu zkontrolujte kola e-motion, zda nejsou poškozená a přesvědčte se o jejich řádném nahuštění. Zkontrolujte také nabití obou baterií a správnou funkci vizuálních a akustických zařízení na kolech.
- Tyto bezpečnostní kontroly a osobní zkušenost uživatele kolečkového křesla jsou zvláště důležité v následujících rizikových oblastech nebo v jejich blízkosti, kde je navigace ponechána na posouzení a na vlastní riziko uživatele e-motion:
 - Stěny nábřeží, kotviště a promenády, cesty a oblasti v blízkosti vody, mosty a hráze bez zábradlí
 - Úzké stezky, příkré svahy (např. rampy a vjezdy), úzké stezky na svazích, horské cesty
 - Úzké a/nebo příkré/nakloněné cesty podél hlavních a vedlejších silnic nebo v blízkosti srázů
 - Cesty pokryté listím, sněhem nebo ledem
 - Rampy a zvedací zařízení na vozidlech



Při zatáčení nebo otáčení kolečkového křesla na svazích nebo spádech se může těžiště kolečkového křesla posunout, takže hrozí riziko převrácení kolečkového křesla do strany. Proto postupujte s extrémní opatrností a snižte rychlost.



Zvláštní pozornost vyžaduje přejíždění silnic, křižovatek a úrovnových přejezdů. Nikdy nepřejíždějte železniční koleje na silnici nebo úrovnové železniční přejezdy rovnoběžně s nimi, neboť kola by se mohla v nich zaseknout.



Postupujte zvláště opatrně při jízdě na rampách nebo zvedacích plošinách vozidel. Před zvedáním nebo spouštěním kolečkového křesla na rampě nebo zvedací plošině vypněte e-motion. Použijte také parkovací brzdy kolečkového křesla. Zabráníte tím nechtěnému pohybu nebo příkazům pohonu.



Jestliže je podklad mokrý, pneumatika může špatně zabírat a hrozí prokluzování. Příslušně přizpůsobte své jízdní chování a nikdy nejezděte na ojetých pneumatikách.

4. Baterie (zabudovaná v kolech)



Bezúdržbové nabíjecí lithium-iontové baterie jsou zabudované do kol e-motion. Z bezpečnostních důvodů je uživatel kolečkového křesla nemůže vyjmout. V případě potřeby je musí vyjmout váš autorizovaný specializovaný prodejce.

Před použitím e-motion a zahájením procesu nabíjení si přečtěte následující bezpečnostní pokyny a upozornění a řiďte se jimi. Nedodržování bezpečnostních upozornění a pokynů může způsobit poškození výrobku nebo způsobit úder elektrickým proudem, požár a/nebo vážné zranění. Lithium-iontová baterie obsahuje chemické látky, které mohou způsobit nebezpečné reakce, pokud se nedodržují zde uvedené bezpečnostní pokyny. Společnost Alber GmbH nemůže být činná odpovědnou za škody způsobené nedodržováním obecných informací a bezpečnostních pokynů.

4.1 Bezpečnostní pokyny pro zabudované baterie v kolech e-motion

- Před prvním použitím e-motion by měla být baterie plně nabitá.
- Kola se smí používat jen při teplotách mezi -20 °C a +50 °C.
- Kola se nesmí vystavovat horku (např. radiátorům) nebo ohni. Vystavení vnějšímu horku může způsobit výbuch baterie.
- V (nepravděpodobném) případě přehřátí nebo vzplanutí baterie se baterie nesmí dostat do styku s vodou nebo jinými kapalinami. Jediný vhodný hasicí prostředek doporučený výrobcem baterií je písek nebo hasicí přístroj třídy D.
- Vaše zařízení e-motion používá energii ve všech provozních režimech. Proto by se obě baterie měly po každém použití plně nabít, kdykoli je to možné.
- Kola e-motion – a zejména vestavěné baterie – se nesmí otvírat nebo rozebírat. Neodborné otvírání nebo svévolná destrukce kol nebo baterie nese s sebou riziko vážného zranění. Kromě toho otevření baterie znamená ztrátu záruky.
- Nikdy nepřikládejte zásuvku nabíječky [2] ke kovovým předmětům a zajistěte, aby kontakty nikdy nepřišly do styku s kovovými předměty (např. s kovovými pilinami).
- Je-li zásuvka nabíječky [2] znečištěná, vyčistěte ji čistým a suchým hadrem.
- Nikdy neponořujte baterii do vody.
- Je-li baterie poškozená nebo vadná, musí se zkontrolovat. V takovém případě se obraťte ne svého specializovaného prodejce, který vám sdělí správný postup, jak baterii vrátit nebo nechat opravit.
- Kolo s vadnou/poškozenou baterií se nesmí za žádných okolností používat nebo otvírat.
- Vždy se ujistěte, že kola e-motion jsou udržována čistá a suchá.

4.2 Skladování kol

- Životnost baterie je částečně závislá na místě skladování. Nikdy proto nenechávejte kola e-motion delší dobu na horkých místech. Zejména zavazadlový prostor automobilu zaparkovaného na slunci používejte jen pro přepravu – nikdy jako místo pro skladování.
- Skladujte kola na chladném suchém místě, kde budou chráněné před poškozením a neoprávněným přístupem
- Pro dosažení optimální životnosti baterie skladujte kola při teplotě mezi 18 °C a 23 °C a při vlhkosti 0 až 80 procent. Stav nabití za těchto podmínek by měl být 50 %.
- Během skladování nevystavujte kola žádnému druhu vlhkosti (voda, dešťová voda, sníh atd.).
- Před uložením baterie nabijte a kontrolujte stav nabití každé 3 měsíce. Kdykoli je třeba, nabijte baterie na 50 až 70 procent. Bezplatná aplikace Mobility nabízí funkci, která umožňuje automaticky vybit plně nabitě baterie na 65 %, když se ukládají ke skladování.
- Kola by se měla skladovat nebo přepravovat na zadní straně nebo na stojato.

4.3 Obecné informace k nabíjení baterií

- Nenabíjejte baterii v přítomnosti nebo blízkosti hořlavých kapalin nebo plynů.
- V (nepravděpodobném) případě přehřátí nebo vzplanutí baterie se baterie nesmí dostat do styku s vodou nebo jinými kapalinami. Jediný vhodný hasicí prostředek doporučený výrobcem baterií je písek.
- Nikdy neprovádějte nabíjení v místnostech, kde by na kola a vestavěné baterie mohla negativně působit vlhkost.
- Nikdy nenabíjejte baterii při teplotách pod 0 °C nebo nad 40 °C. Pokud se pokusíte nabíjet mimo tento rozsah teplot, proces nabíjení se automaticky ukončí.
- Nabití baterie trvá maximálně 6 hodin.

4.4 Bezpečnostní pokyny pro nabíječku baterie a proces nabíjení



Před zahájením procesu nabíjení musí být obě kola vypnutá.

Jestliže se baterie nabíjí přímo v kolečkovém křesle, musí být křeslo zajištěné parkovacími brzdami proti nechtěnému rozjetí.

- Proces nabíjení probíhá přímo v kolech; není třeba je sundávat z kolečkového křesla. Jako pravidlo by se obě baterie měly vždy nabíjet současně; proto má nabíječka baterií dva nabíjecí kabely.
- Používejte k nabíjení baterií e-motion vždy nabíječku dodanou společností Alber. Proces nabíjení automaticky skončí, jakmile jsou baterie plně nabitě. Nadměrné nabíjení tak není možné.
- Nikdy nepoužívejte jinou nabíječku než od společnosti Alber.
- Nepoužívejte nabíječku k nabíjení jiných baterií než baterií instalovaných ve vašem zařízení e-motion.
- Jestliže se kola e-motion delší dobu nepoužívají (déle než jeden den), nabíječka baterií se musí odpojit nejprve od kola (baterie) a poté ze síťové zásuvky.
- Během nabíjení nevystavujte nabíječku žádnému druhu vlhkosti (voda, dešťová voda, sníh atd.).
- Dejte pozor na kondenzaci. Jestliže přemístíte nabíječku ze studeného prostředí do teplé místnosti, může na ní a v ní dojít ke kondenzaci. V takovém případě se zdržte používání nabíječky, dokud se kondenzace neodpaří. Pamatujte, že to může trvat několik hodin.
- Nikdy neprovádějte nabíjení v místnostech, kde by na nabíječku mohla negativně působit vlhkost.
- Nikdy nenoste nabíječku za síťový kabel nebo nabíjecí kabel.
- Nikdy netahejte za síťový kabel k vypnutí nabíječky ze síťové zásuvky.
- Ved'te síťový kabel a dva připojené nabíjecí kabely takovým způsobem, aby nikdo nemohl na ně šlápnout nebo o ně zakopnout, a aby kabely a nabíječka byly chráněné proti jiným škodlivým vlivům nebo namáhání.
- Nabíječku nepoužívejte, pokud je poškozený síťový kabel, jeden nebo oba nabíjecí kabely nebo připojené kabelové zástrčky. Jakékoli poškozené součásti musí ihned vyměnit specializovaný prodejce, který byl pověřen společností Alber.
- Nepoužívejte ani nerozebírejte nabíječku po tvrdém nárazu, nebo pokud spadla nebo byla jakkoli poškozena. Předějte poškozenou nabíječku k opravě specializovanému prodejci, který byl pověřen společností Alber.
- Nabíječku nesmí používat malé děti.
- Nabíječka je zkonstruována jen pro připojení ke střídavému síťovému napětí 100 V až 240 V.
- Nikdy nezkoušejte nabíječku rozebírat nebo upravovat.
- Nabíječku během nabíjení nezakrývejte ani na ni nepokládejte žádné předměty.
- Nikdy nevystavujte kabel nebo zástrčku jakémukoli tlaku. Nadměrné napínání nebo ohýbání kabelu, skřípnutí kabelů mezi stěnu a okenní rám nebo pokládání těžkých předmětů na kabel či zástrčku může způsobit zasažení elektrickým proudem nebo požár.
- Nikdy nepřipojujte oba kolíky zástrček nabíjecích kabelů k žádným kovovým předmětům.
- Ujistěte se, že síťová zástrčka pevně sedí v zásuvce.
- Nedotýkejte se síťové zástrčky nebo zástrček nabíjecích kabelů mokřýma rukama.
- Nepoužívejte zástrčky nabíječky a/nebo síťovou zástrčku, pokud jsou mokré nebo znečištěné. Před zapojením vyčistěte zástrčky suchým hadrem.
- Po ukončení nabíjení nejprve vytáhněte nabíjecí zástrčky z nabíjecích zásuvek kol e-motion, a pak vytáhněte zástrčku nabíječky ze zásuvky.
- Zajistěte, aby po odpojení nabíječky nemohla do zásuvky nabíječky [2] vniknout žádná vlhkost.
- Síťová zástrčka se používá k přerušení napájení nabíječky. Proto nabíječku nesmí zakrývat žádné předměty ani bránit v jejím použití.
- Jsou zakázané všechny druhy technických úprav e-motion a jejich nabíječky.
- Je-li třeba, zkontrolujte elektrické připojení, aby bylo zajištěno, že nabíječka je správně sestavená a není zakrytá žádnými předměty.



Před nabíjením a po něm se ujistěte, zda zástrčky nabíječky [11] a zásuvky nabíječky v tlačítku On/off (Zap/vyp) [2] kola e-motion jsou čisté a bez kovových částic. Jsou-li zde jakékoli kovové částice, odstraňte je čistým, suchým hadrem.



Zástrčky nabíječky jsou magnetické.

Proto nedopusťte, aby zástrčka nabíječky přišla do styku s lékařskými implantáty, elektronickými úložnými médii, bankovními kartami apod.

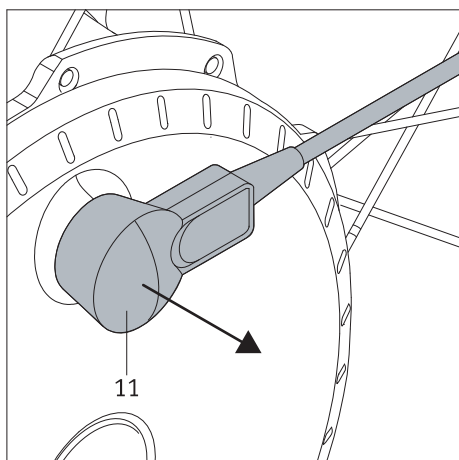
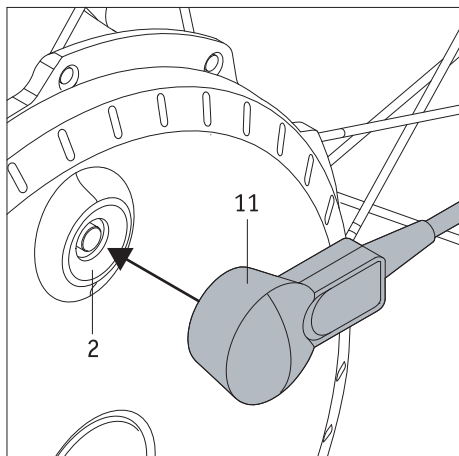

4.5 Proces nabíjení

- Vypněte kola e-motion (viz kapitola 2.3).
- Zapojte síťový kabel [14] nabíječky do zásuvky. LED [12] na nabíječce se rozsvítí oranžově.
- Zapojte zástrčku [11] nabíječky baterií [13] do zásuvky nabíječky [2]. (Ta je zabudovaná do tlačítka On/off (Zap/vyp)) Spojení je automaticky uzamknuto magnetickým zámekem.
- Dvě LED kontrolky [12] na nabíječce budou blikat zeleně a kola e-motion vydají krátké pípnutí. To znamená, že začal proces nabíjení.
- Když začne proces nabíjení, budou se rozsvěcovat další LED kontrolky na bateriích kol e-motion [1], a tak indikovat stav nabití (viz kapitola 5.2).
- Po úplném nabití baterie svítí všech pět LED kontrolky na kolech a LED kontrolky nabíječky [1] se rozsvítí zeleně.
- Jakmile k tomu dojde, vytáhněte zástrčku [11] na nabíječce [13] z kol e-motion a pak vytáhněte síťovou zástrčku nabíječky [14] ze zásuvky.
- Kola e-motion nejsou po dokončení nabíjení vypnutá.



Je-li třeba, může se proces nabíjení kdykoli přerušit.



Ujistěte se, že zástrčky nabíječky [11] a zásuvky nabíječky v tlačítku On/off (Zap/vyp) [2] na kole e-motion jsou čisté a bez kovových částic. Jsou-li zde jakékoli kovové částice, odstraňte je čistým, suchým hadrem.



Jestliže se kola e-motion delší dobu nepoužívají (déle než jeden den), nabíječka baterií se musí odpojit nejprve od kol a poté ze síťové zásuvky. Před každou jízdou vždy zkontrolujte stav nabití baterií. Před zahájením jízdy by měly být plně nabitě.



Jestliže se při nabíjení kol vyskytne chyba, bude indikována pomocí LED kontrolky [1] a zvukového signálu na kole (viz kapitola 5.4) a také nepřerušovaným svitem červené LED kontrolky [12] na nabíječce.



Jsou-li kola e-motion při nabíjení na kolečkovém křesle, vypněte obě kola před zahájením procesu nabíjení a zajistěte kolečkové křeslo parkovacími brzdami proti nechtěnému rozjetí.



Magnetické zástrčky na nabíječce se nesmí dostat do blízkosti snímače [6] na kole, neboť by to mohlo ovlivnit jeho kalibraci.



Během procesu nabíjení se nesmí na poháněcí obruče [5] vyvíjet tlak ani tah, neboť to může způsobit zastavení procesu nabíjení.

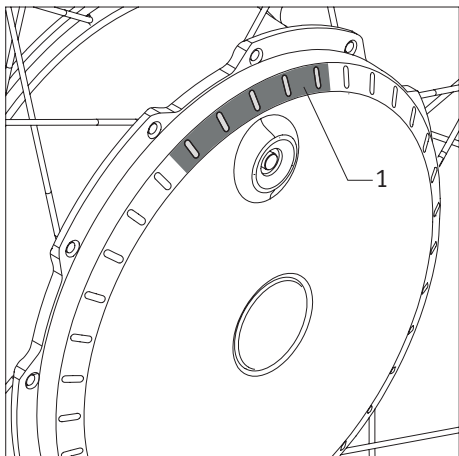

5. Indikace a chybová hlášení na kole

5.1 Stav nabití baterie

Stav nabití dvou baterií e-motion signalizují LED kontrolky [1] na kole. Při každém zapnutí kol se LED rozsvítí a průběžně ukazují zbývající nabití baterie. LED kontrolka zhasne, jakmile se kola začnou otáčet.



Bezplatnou aplikaci **Mobility Ize** použít pro aktivaci a deaktivaci možnosti nechat svítit LED během nabíjení a provozu.

LED kontrolka používají následující kombinace pro zobrazení daných stavů:

5 LED svítí bíle – baterie je nabitá na 100 %.

Nejezděte rychle se svahu, neboť zpětný proud z kol může způsobit přepětí v baterii a způsobit vypnutí kol.

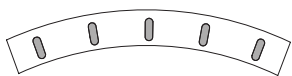

4 LED svítí bíle – baterie je nabitá na 80 %.

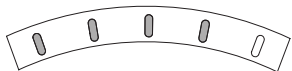

3 LED svítí bíle – baterie je nabitá na 60 %.

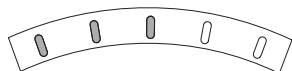

2 LED svítí bíle – baterie je nabitá na 40 %.

Důrazně doporučujeme nejezdit na velké vzdálenosti bez předchozího nabití baterií.

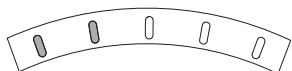

1 LED svítí bíle – baterie je nabitá na 20 %.

Před cestou nabijte baterii.

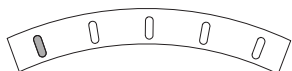

1 LED bliká bíle – baterie je nabitá na 10 %.

Před cestou nabijte baterie.

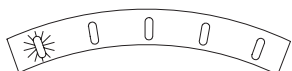

5.2 Indikace při nabíjení baterie

Indikace na kole

1 LED bliká bíle – baterie je nabitá na méně než 20 %.

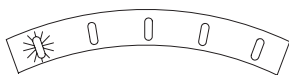

Jedna LED bliká bíle, 1 LED svítí bíle – baterie je nabitá na 20 % až 40 %.



Jedna LED bliká bíle, 2 LED svítí bíle – baterie je nabitá na 40 % až 60 %.

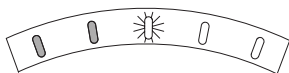

Jedna LED bliká bíle, 3 LED svítí bíle – baterie je nabitá na 60 % až 80 %.

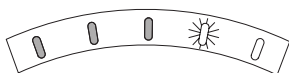

Jedna LED bliká bíle, 4 LED svítí bíle – baterie je nabitá na 80 % až 100 %.

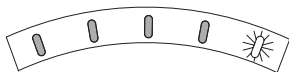

5 LED svítí bíle – baterie je nabitá na 100 %.

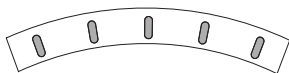

Jestliže se během procesu nabíjení vyskytne chyba, je závada indikována LED kontrolkou a zvukovými signály (viz kapitola 5.4).

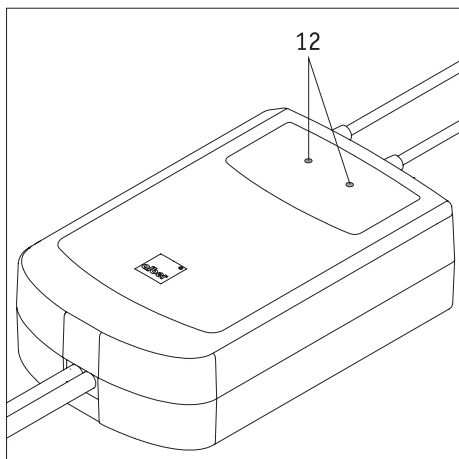

5.3 Indikace na nabíječce

Stav nabíječky je indikován LED kontrolkami [12] takto:

Barva LED	Režim LED	Stav
Červená	Nepřerušovaný svit	Chyba
Oranžová	Nepřerušovaný svit	Připravenost k použití
Zelená	Blikání	Nabíjení
Zelená	Nepřerušovaný svit	Nabíjení dokončeno

5.4 Přehled provozních stavů

Provozní stav	Signalizace (jak se projevuje)	Aktivace e-motion prostřednictvím	Odběr elektřiny z akumulátorů
Režim letadlo (e-motion nelze používat)	Při stisknutí tlačítka pro Zapnutí/Vypnutí [2] se rozblíkájí všechny LED indikace [1] červeně.	Podržet stisknuté tlačítko pro Zapnutí/Vypnutí [2] na hnacím kole 10 sekund, všech 5 LED se rozsvítí bíle. Tlačítko pro Zapnutí/Vypnutí [2] do 5 sekund opět uvolněte. Poté tlačítko pro Zapnutí/Vypnutí [2] znovu stiskněte, abyste e-motion aktivovali.	Žádný odběr elektřiny
e-motion zcela vypnuté	Displej nic neukazuje	Stiskněte tlačítko pro Zapnutí/Vypnutí [2] na hnacím kole (zapnutí dálkovým ovládním ECS nebo aplikace e-motion Mobility není možná).	Žádný odběr elektřiny
Pohotovostní režim	Prostřední LED indikace [1] na hnacím kole krátce blikne každých 10 sekund.	e-motion je možné zapnout pomocí dálkového ovládní ECS nebo aplikace e-motion Mobility s Mobility Plus Package nebo funkce ECS (za příplatek).	Nepatrný Po 48 hodinách bez použití se pohotovostní režim automaticky vypne. Systém je pak zcela vypnutý a nespotřebovává již žádnou elektřinu.
e-motion zapnuté (připravenost k jízdě)	Indikace stavu nabití akumulátorů pomocí LED indikace [1] na hnacím kole. Je-li připojeno: Indikace stavu nabití akumulátorů na dálkovém ovládním ECS nebo v aplikaci e-motion Mobility (bezplatné).	----	Střední Automatické vypnutí nastavené z výroby po 1 hodině. V aplikaci e-motion Mobility (oblast profi chráněná heslem) lze nastavit od 5 minut do 10 hodin. e-motion po uplynutí tohoto intervalu přejde do pohotovostního režimu a poté již odebírá proud z akumulátorů jen v nepatrném množství.
Ruční jízdní režim	Indikace stavu nabití akumulátorů pomocí LED indikace [1] na hnacím kole. Je-li připojeno: Indikace stavu nabití akumulátorů na dálkovém ovládním ECS nebo v aplikaci e-motion Mobility (bezplatné).	----	Dojezd až 25 km (po rovině) Skutečná spotřeba elektřiny závisí na zvoleném jízdním profilu, stupni podpory, vlastním jízdním chování, hmotnosti uživatele a terénu
Režim tempomatu	Indikace rychlosti ve funkci Režim tempomatu (za příplatek) aplikace e-motion Mobility	----	Dojezd až 12 km (po rovině) Skutečná spotřeba elektřiny závisí na rychlosti v režimu tempomatu, hmotnosti uživatele a terénu.

5.5 Chybová hlášení

Tabulka dole obsahuje seznam chyb, které se mohou vyskytnout v kole e-motion, spolu s možnými nápravnými opatřeními.

LED kontrolka	Počet zvuků	Zvukový interval (sekundy)	Popis chyby	Nápravné opatření
○○○○● Nepřerušovaný červený svít	1	1	Baterie je buď vadná nebo velmi málo nabitá.	Nabijte baterii. Pokud chyba přetrvává, obraťte se na svého specializovaného prodejce nebo na servisní centrum Alber.
●○○○● Nepřerušovaný červený svít	2	2	Interní chyba pohonu/baterie	Nejezděte s plně nabitými bateriemi s kopce. Je-li třeba, vypněte obě kola e-motion a nechte je vychladnout. Pokud chyba přetrvává, obraťte se na svého specializovaného prodejce nebo na servisní centrum Alber.
○●●●○ Nepřerušovaný červený svít	3	2	Snímač poháněcí obruče je buď vadný, nebo byl aktivován během procesu spouštění nebo dálkového ovládání.	Vyhnete se aktivaci poháněcích obručí během spouštění. Aktivace poháněcích obručí není povolena, když je aktivní dálkové ovládání, neboť tuto funkci lze používat jen k ovládání neobsazeného kolečkového křesla. Pokud chyba přetrvává, obraťte se na svého specializovaného prodejce nebo na servisní centrum Alber.
●●●●● Nepřerušovaný červený svít	5	2	S hnacím kolem se během nabíjení pohnulo nebo se vyskytla chyba nabíjení nebo závada.	Během nabíjení nehýbejte s hnacím kolem e-motion. Je-li třeba, odpojte nabíječku od hnacích kol a vytáhněte zástrčku ze síťové zásuvky. Podle potřeby opakujte proces nabíjení. Pokud chyba přetrvává, obraťte se na svého specializovaného prodejce nebo na servisní centrum Alber.
○○○○● Bílé blikání	4	4	VAROVÁNÍ! Napětí baterie kleslo na kritickou úroveň.	Nabijte baterii.
●○○○● Bílé blikání	4	4	Výstraha teploty pohonu/baterie	Nejezděte s plně nabitými bateriemi s kopce. Je-li třeba, vypněte obě kola e-motion a nechte je vychladnout. Pokud chyba přetrvává, obraťte se na svého specializovaného prodejce nebo na servisní centrum Alber.
●●●●● Bílé blikání	4	4	Teplota prostředí během nabíjení je příliš nízká (< 0 °C) nebo příliš vysoká (> 40 °C).	Proces nabíjení byl ukončen. Vždy nabíjejte hnací kola e-motion při teplotách od 0 °C do 40 °C, jinak se baterie mohou poškodit.



Jestliže se objeví jiná než zde uvedená chybová hlášení, vyskytla se vážná porucha systému. V takových případech se kolo e-motion nemůže používat a musí se prostřednictvím specializovaného prodejce poslat společnosti Alber GmbH k otestování.



V případě problému nebo poškození pneumatiky se ihned obraťte na svého specializovaného prodejce.



Jestliže zaznamenáte zvuky nebo vibrace vycházející z kola nebo kolečkového křesla, musíte e-motion ihned přestat používat. V takových případech se kola e-motion nemohou používat a musí se prostřednictvím specializovaného prodejce poslat společnosti Alber GmbH k otestování.



Bezplatnou aplikaci Mobility můžete použít k prohlížení chyb a potenciálních řešení na svém chytrém telefonu.

6. Automatické vypnutí

Kvůli úspoře energie se kola e-motion automaticky vypnou, jestliže je po nastavenou dobu nebudete používat. Tovární nastavení pro automatické vypnutí je 60 minut. Toto nastavení můžete změnit pomocí volitelné aplikace. Více informací vám poskytne váš specializovaný prodejce.

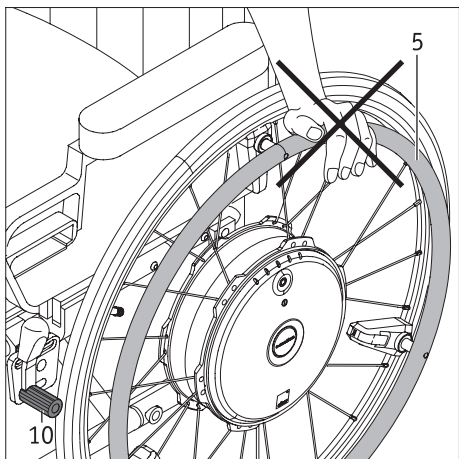

7. Důležitá informace k seřizování polohy sedačky

- Před seřizováním polohy sedačky na svém kolečkovém křesle nebo vstáváním z kolečkového křesla vždy zabrzděte parkovací brzdou [10], aby se kolečkové křeslo nemohlo nechtěně rozjet. Nikdy neopírejte rukama o poháněcí obruče [5] když upravujete svůj posez. Toto způsobí trvalé poškození snímačů na poháněcích obručích a následkem toho kola přestanou fungovat.
- Místo toho vždy k opření použijte plášť kola [4] a nedotýkejte se při těchto pohybech poháněcích obručí [5].



Před seřizováním polohy sedačky se musí e-motion vypnout, aby nemohlo dojít k nechtěnému rozjetí kolečkového křesla.

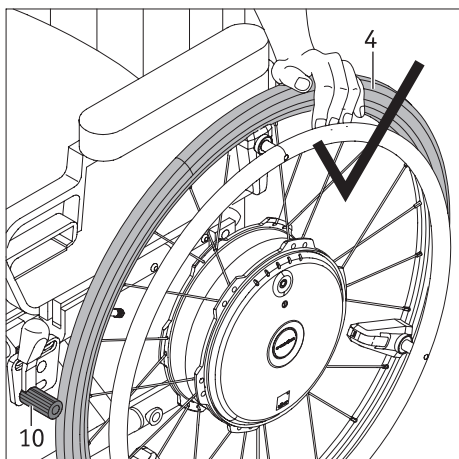

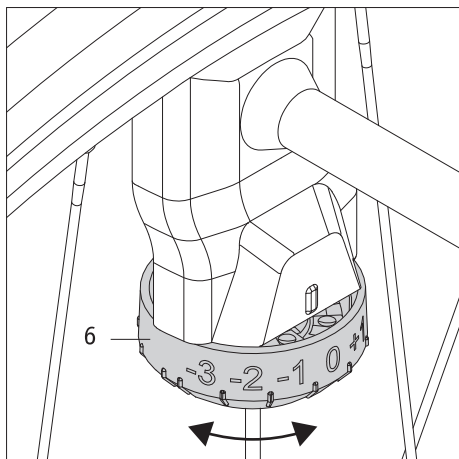

8. Důležité informace k snímači

Snímač [6] na kole e-motion se používá pro úpravu parametrů popsanych v následující kapitole podle přání uživatele kolečkového křesla. Proto polohu snímače nikdy neměňte bez konzultace se svým specializovaným prodejcem.

Poznamenejte si nastavenou úroveň na kole (-3 až +3), abyste mohli vrátit správné nastavení, pokud ho nechtěně změníte.

9. Jízdní profily, asistenční úrovně a funkce přidržení na svahu

Standardní jízdní profily

Zařízení e-motion se dodává s několika přednastavenými jízdními profily, které ovlivňují zacházení s kolečkovým křeslem; lze je volit podle zdravotního stavu nebo osobních preferencí uživatele kolečkového křesla.

Výkon, který lze použít k uvádění kol e-motion do pohybu, může být vyšší nebo nižší v závislosti na zvoleném jízdním profilu. Jízdní profily mají také vliv na akceleraci nebo přeběh kol e-motion.

Tyto přednastavené jízdní profily lze vybrat pomocí bezplatné aplikace e-motion M25 Mobility. Aplikace také nabízí podrobnější popis jízdních profilů, které má uživatel v současnosti k dispozici.

Kromě toho může specializovaný prodejce seřídit citlivost snímače na každém kole na některou ze sedmi úrovní. Toto lze použít například k odstranění špatné svalové koordinace v pažích nebo rukou uživatele kolečkového křesla, aby mohl jet s e-motion co nejrovněji. Více informací k možnému seřízení vám poskytne váš specializovaný prodejce.

Individuální jízdní profily

Kromě přednastavených jízdních profilů může váš specializovaný prodejce také vytvořit vlastní nastavení, aby zařízení e-motion lépe vyhovovalo vašim osobním potřebám.

Avšak jakmile se provede toto přizpůsobení, není již možné volit přednastavené jízdní profily z výroby. Více informací k možnému seřízení vám poskytne váš specializovaný prodejce.

Asistenční úrovně

E-motion má také dvě asistenční úrovně, které jsou různě nastavené pro každý jízdní profil.

Volitelné dálkové ovládání ECS je vyžadováno pro výběr dvou asistenčních úrovní.

Alternativně můžete mezi asistenčními úrovněmi přepínat pomocí aplikace e-motion Mobility. K tomu budete potřebovat balíček Mobility Plus; je k dispozici za úplatu.

Verze e-motion bez ECS nebo balíčku Mobility Plus má jen jednu asistenční úroveň.

Jako příslušenství k e-motion si můžete kdykoli zakoupit dálkové ovládání ECS nebo aplikaci Mobility s balíčkem Mobility Plus.

Asistenční úroveň 1 (tovární nastavení)

Když se kolo zapne, jednou pípne, výkon motoru je snížen a ovládání je méně dynamické. Tato asistenční úroveň se primárně doporučuje pro použití v interiéru. Je nižší spotřeba energie, a tím pádem větší dojezd jednotky.

Asistenční úroveň 2

(K dispozici jen ve spojení s dálkovým ovládním ECS nebo s aplikací Mobility s balíčkem Mobility Plus)

Kolo při zapnutí dvakrát pípne a nastaví se vyšší výkon motoru než pro asistenční úroveň 1. Asistenční úroveň 2 se primárně doporučuje pro použití venku. Má vyšší spotřebu energie než úroveň 1, a tudíž kratší dojezd na jedno nabití baterie.

Funkce přidržení na svahu

(K dispozici jen ve spojení s dálkovým ovládním ECS nebo s aplikací Mobility s balíčkem Mobility Plus)

Je-li vaše zařízení e-motion vybaveno dálkovým ovládním ECS nebo máte aplikaci Mobility s balíčkem Mobility Plus, můžete využívat funkci přidržení na svahu. Tato funkce usnadňuje jízdu do kopce nebo na rampy tím, že zabraňuje kolečkovému křeslu v couvání, když přesouváte ruce pro další jízdu vpřed.

Jízda do kopce a s kopce s aktivovanou funkcí přidržení na svahu

Můžete jezdit do svahu i se svahu jako obvykle, a kola e-motion přizpůsobí ovládním podle vybraného jízdního profilu a asistenční úrovně. Jestliže elektronický systém kola zjistí, že se kolo pohybuje opačně, proti původnímu směru, zapne se funkce přidržení na svahu. Zapne brzdy na kolech e-motion na 5 sekund k zabránění couvnutí. Po uplynutí těchto 5 sekund kola dvakrát pípnou a brzdy se pomalu uvolní. V závislosti na velikosti sklonu, na němž se právě nacházíte, pojedou kola několik sekund na neutrál. Jestliže zatlačíte na poháněcí obruče (dopředu nebo dozadu) v průběhu výše zmíněného 5sekundového období, brzda se ihned odbrzdí, abyste mohli pokračovat v cestě.

Bezpečná jízda na svahu nebo rampě (s aktivovaným přidržením na svahu) závisí na celkové hmotnosti (= hmotnost uživatele kolečkového křesla, obou kol e-motion a dalšího příslušenství), stejně jako na úrovni nabití baterie.

Funkce přidržení na svahu bezpečně udrží polohu při maximální hmotnosti uživatele 150 kg (nebo hmotnosti systému 190 kg) na sklonu do 6 stupňů (10,5 %) za předpokladu, že stav nabití baterií je alespoň 10 %. Tato hodnota je nezávislá na velikosti používaného kola e-motion. Při nižší hmotnosti uživatele nebo systému lze použít funkci přidržení na svahu na větším sklonu. Obratě se na Alber GmbH, pokud si nejste v konkrétním případě jisti, zda je bezpečné jezdit na svahu s použitím funkce přidržení. Když je aktivovaná funkce přidržení na svahu, jezděte jen dopředu. Jinak nelze zajistit dostatečnou trakci pro bezpečnou jízdu nebo udržení pozice.

Důležitá bezpečnostní upozornění

- Na zvláště velkých svazích a/nebo při zvláště velké celkové hmotnosti nemusí funkce přidržení na svahu zcela zabránit mírnému couvnutí.
- Funkce přidržení na svahu není parkovací brzda; je určena pouze k několikasekundovému zadržení kolečkového křesla, aby necouvalo. Proto použijte vždy parkovací brzdy kolečkového křesla, když chcete na svahu zastavit.
- Používejte funkci přidržení na svahu jen tehdy, když je baterie dostatečně nabitá (když nesvítí alespoň 2 LED)!
- Funkce přidržení na svahu se musí vždy znovu aktivovat, jestliže kola e-motion vypnete a znovu zapnete.
- I když je funkce přidržení na svahu aktivní, musíte mít ruce neustále v blízkosti poháněcích obručí, abyste kdykoli mohli zabránit kolečkovému křeslu v couvání.

10. Podmínky a pokyny k používání e-motion jako sedadla vozidla v kombinaci s kolečkovým křeslem

Použití kolečkových křesel jako sedadla ve vozidle (např. v osobních nebo skříňových automobilech) se řídí podle národních zákonů a specifikací výrobce. Kombinace e-motion Alber s ručně poháněnými kolečkovými křesly nemá vliv na chování kolečkového křesla při nehodě. Proto ručně poháněné kolečkové křeslo zůstává rozhodujícím faktorem při dodržování uvedených zákonů a specifikací. Proto povolujeme přepravu osob posazených na kolečkovém křesle ve vozidlech jen za těchto podmínek:

1. Pokud národní zákony povolují používání kolečkových křesel jako sedadel ve vozidle.
2. Jestliže výrobce ručně poháněného kolečkového křesla schválil dané kolečkové křeslo pro přepravu osob ve vozidle.
3. Jestliže pro dané vozidlo je k dispozici vhodný záchytný systém pro ručně poháněné kolečkové vozidlo (ISO 10542), vhodné hlavové opěrky a vhodný systém pásů (tříbodový bezpečnostní pás). Ty se musí používat v souladu s pokyny pro kolečkové křeslo a záchytný systém.
4. Není-li upevňovací systém uchycen ke kolům e-motion.
5. Je-li dané kolečkové křeslo obsaženo v seznamu křesel Alber kompatibilních pro e-motion.

Výrobci kolečkových křesel obvykle používají nárazové testy k posouzení, zda je kolečkové křeslo vhodné pro přepravu osob ve vozidle. Avšak tyto nárazové testy (prováděné v souladu s normou ISO 7176-19) nesimulují všechny možné situace, např. nejsou zohledněny nárazy ze strany. Proto důrazně doporučujeme přesadit uživatele kolečkového křesla na standardní sedadlo ve vozidle, kde bude chráněn vlastním bezpečnostním systémem vozidla, např. airbagy a ochranou proti bočním nárazům.

Je-li vozidlo vybaveno zvedací plošinou kolečkového křesla nebo podobným zařízením, buďte při pohybu na plošině extrémně opatrní. Jezděte pomalu a opatrně. Neprovádějte náhlé, prudké, trhavé pohyby. Dívejte se ve směru jízdy a nenechte se rozptylovat.

Společnost Alber GmbH nenese žádnou odpovědnost za nehody, jejich důsledky nebo poškození kolečkového křesla nebo kol e-motion v důsledku nedodržování těchto požadavků a pokynů.

11. Ošetřování, bezpečnostní prohlídky (údržba) a likvidace

11.1 Ošetřování



Vniknutí vody může trvale poškodit pohon.

Proto nikdy nečistěte e-motion pod tekoucí vodou nebo vysokotlakým čističem.

Do náboje kola se nikdy nesmí dostat žádná kapalina nebo vlhkost. Tento požadavek znamená maximální opatrnost při čištění e-motion. Řiďte se zejména následujícími pokyny:

- Očistěte povrch kol suchým nebo mírně vlhkým hadrem.
- Nikdy nepoužívejte drsné houbičky, abrazivní mycí prostředky nebo agresivní chemikálie.
- Nikdy nečistěte e-motion pod tekoucí vodou, například hadicí nebo vysokotlakým vodním paprskem. Mohlo by dojít k vniknutí vody do systému, a tím k neopravitelnému poškození elektroniky.
- Čistěte a ošetřujte nástrčné osy každé 4 týdny sprejem s obsahem PTFE.

Alber GmbH nepřebírá odpovědnost za poškození způsobené vodou v zařízení. Pamatujte, že na tyto škody se naše záruka nevztahuje.

11.2 Opakované použití

Jestliže vám zařízení e-motion poskytla vaše zdravotní pojišťovna a již ho nepotřebujete, obraťte se na pojišťovnu, zástupce společnosti Alber nebo autorizovaného specializovaného prodejce. Vaše zařízení e-motion pak může být předáno někomu jinému.

Před novým používáním e-motion by se měla provést jeho údržba. Konzolu, která upevňuje kolo e-motion ke kolečkovému křeslu, může snadno a rychle odstranit váš autorizovaný specializovaný prodejce nebo zástupce společnosti Alber a namontovat ji na jiné kolečkové křeslo.

Kromě pokynů k čištění v kapitole 11.1 je třeba před opětovným použitím dezinfikovat všechny zvenku přístupné plastové díly součástí e-motion. Používejte k tomu mycí prostředky vhodné pro mokrou dezinfekci a řiďte se pokyny výrobce.

11.3 Údržba

V Německu je údržba zdravotnických prostředků regulována zákonem podle Nařízení EU o zdravotnických prostředcích, část 7. Podle tohoto zákona jsou vyžadována údržbová opatření, zejména prohlídky a servisování, aby byl zajištěn průběžný bezpečný a správný provoz zdravotnických prostředků.

Podle pozorování na trhu se ukazují dva roky jako rozumný interval pro údržbu našich výrobků, pokud se používají za normálních provozních podmínek.

Tato orientační hodnota dvou let se může lišit podle aktuálního používání výrobku a chování uživatele. Za prověření stupně opotřebení a chování uživatele odpovídá operátor.

V každém případě důrazně doporučujeme si předem vyjasnit, do jaké výše jsou náklady na údržbové práce našich výrobků hrazeny vaší zdravotní pojišťovnou, zejména s ohledem na stávající smlouvu.

11.4 Likvidace



Toto zařízení, jeho baterie a příslušenství jsou trvanlivé výrobky.

Mohou však obsahovat látky, které jsou nebezpečné pro životní prostředí, pokud se díly vyhodí do míst (např. skládky odpadu), která nejsou určena pro likvidaci takovýchto materiálů podle platných zákonných předpisů dané země.

Výrobek je v souladu s evropskou směrnicí WEEE označen nálepkou se symbolem „přeškrtnuté odpadní nádoby“, který vás upozorňuje na to, že musí být recyklován.

Proto chraňte životní prostředí a výrobek na konci životnosti odevzdejte do místního recyklačního střediska.

Protože se na tento výrobek nevztahují předpisy směrnice WEEE ve všech evropských zemích, seznamte se s platnými nařízeními pro likvidaci odpadů ve vaší zemi.

Alternativně vraťte e-motion svému autorizovanému specializovanému prodejci nebo společnosti Alber GmbH kvůli řádné a ekologicky bezpečné likvidaci.

12. Skladování

Jestliže chcete kolečkové křeslo a e-motion na delší dobu uložit (např. několik měsíců), řiďte se následujícími body:

- Uložte kolečkové křeslo podle specifikací výrobce kolečkového křesla.
- Chraňte součásti e-motion fólií, aby se k nim nedostala vlhkost.
- Skladujte kolečkové křeslo a všechny součásti e-motion v suché místnosti.
- Zajistěte, aby žádná vlhkost nepronikla do kolečkového křesla nebo součástí e-motion, nebo na ně nekapala.
- Zajistěte, aby kolečkové křeslo a e-motion nebyly trvale vystaveny slunečnímu záření (např. okny).
- Zajistěte, aby nepovolané osoby (zejména děti) neměly bez dozoru přístup do této místnosti.
- Dodržujte upozornění ke způsobu skladování baterie.
- Před opětovným uvedením do provozu se musí kolečkové křeslo a součásti e-motion vyčistit.
- Prověřte, zda je nutná údržba před opětovným uvedením do provozu, a zajistěte ji.

13. Bezpečnostní informace k výrobku

Všechny součásti e-motion byly podrobeny funkčním testům a důkladným prohlídkám. Nicméně v případě nepředvídatelného zhoršení funkce e-motion jsou zákazníkům k dispozici následující webové stránky s radami a příslušnými bezpečnostními informacemi:

- Domovská stránka společnosti Alber (výrobce e-motion)
- Domovská stránka německého Spolkového institutu pro léčiva a zdravotnické prostředky (BfArM)

V případě nutné nápravy vyrozumí společnost Alber specializovaného prodejce, který vás pak bude kontaktovat.

14. Životnost výrobku

Počítáme s odhadovanou životností tohoto výrobku pět let za předpokladu, že výrobek je správně používán a udržován v souladu se všemi pokyny uvedenými v provozní příručce. Životnost lze prodloužit manipulací, servisováním, údržbou a šetrným používáním výrobku, a pokud zde nejsou

žádná technická omezení vyplývající z dalšího vývoje ve vědě a technologii. Avšak životnost se může také výrazně snížit nadměrným nebo nevhodným používáním. Životnost vyžadovaná platnými normami nepředstavuje dodatečnou záruku.

15. Záruka a odpovědnost

15.1 Ručení za vady

Společnost Alber ručí za to, že e-motion v době dodání je bez závad. Tato záruka vyprší 24 měsíců od data dodání e-motion.

15.2 Záruka životnosti

Společnost Alber poskytuje záruku 24 měsíců na životnost vašeho zařízení e-motion.

Záruka životnosti se nevztahuje na:

- Zařízení, jejichž sériové čísla byla pozměněna nebo odstraněna.
- Opotřebitelné díly, jako jsou pneumatiky, ovládací prvky, paprsky kola a baterie.
- Vady způsobené běžným opotřebením, nesprávným zacházením a nedodržováním pokynů v této provozní příručce, nehodami, poškozením nedbalostí, poškozením způsobeném požárem, vodou, vyšší mocí a dalšími událostmi, které jsou mimo kontrolu společnosti Alber GmbH.
- Díly, které mohou potřebovat servis nebo výměnu v rámci běžného používání (např. výměna pneumatik).
- Prohlídku zařízení bez odhalení chyby nebo závady.

15.3 Odpovědnost

Společnost Alber GmbH, jako výrobce e-motion, nepřebírá ručení za bezpečnost výrobku za těchto okolností:

- Nesprávné zacházení s e-motion
- Zařízení e-motion není servisováno v předepsaných dvouletých intervalech autorizovaným specializovaným prodejcem nebo společností Alber GmbH
- Zařízení e-motion je provozováno v rozporu s pokyny v této provozní příručce
- Při provozování e-motion s nedostatečně nabitou baterií
- Zařízení e-motion opravovaly nebo upravovaly osoby, které nemají oprávnění takové práce provádět
- Jsou-li k e-motion připevňovány nebo s ním kombinovány díly třetích stran
- Jsou-li odstraněny části e-motion

16. Důležité právní informace pro uživatele tohoto výrobku

Nehody z důvodu selhání výrobku a s následkem vážného tělesného zranění se musí hlásit výrobci a kompetentnímu úřadu členského státu EU, kde uživatel pobývá.

Ve Spolkové republice Německo je to:

- Alber GmbH (přesná adresa viz zadní strana této provozní příručky)
- Spolkový institut pro léčiva a zdravotnické prostředky (BfArM),
Kurt-Georg-Kiesinger-Allee 3
53175 Bonn
www.bfarm.de

V členském státu EU uvědomte:

- Vašeho prodejce společnosti Alber GmbH (přesná adresa viz zadní strana této provozní příručky)
- Úřad ve vaší zemi kompetentní pro nehody v souvislosti se zdravotnickými prostředky

Přehled kompetentních úřadů naleznete online na: <http://ec.europa.eu/growth/sectors/medical-devices/contacts/>

17. Důležitá informace k letecké přepravě

S ohledem na technickou konstrukci splňuje e-motion a zejména přítomná lithium-iontová baterie platné normy, pravidla a zákony. Splňuje požadavky Mezinárodní asociace leteckých dopravců (IATA) pro leteckou přepravu. Každoročně toto potvrzujeme formou přepravního certifikátu. Ten se připravuje na základě nových nařízení IATA pro přepravu nebezpečného zboží, které se obvykle nezveřejňují před polovinou prosince každého roku. Aktuální certifikát si můžete stáhnout z domovské stránky Alber: (<https://www.alber.de/de/hilfe-service/alber-service/reisen-mit-alber-produkten/>). Na vyžádání vám ho rádi zašleme.

Nicméně při plánování cesty se obraťte na svou cestovní kancelář nebo aerolinky, abyste probrali možnost přepravy e-motion jako spoluzavazadla pro každý rezervovaný let. Koneckonců rozhodnutí, zda povolit nebo odmítnout e-motion na palubě, záleží na rozhodnutí pilota. Společnost Alber GmbH ani její specializovaní prodejci nemají na rozhodnutí pilota žádný vliv.



Seznamte se také s platnými předpisy pro přepravu lithium-iontových baterií v navštěvovaných zemích (viz také kapitola 3.5.8).

18. Technické údaje

Kolo

Dojezd (*):	25 kilometrů v souladu s ISO 7176-4
Maximální rychlost:	6 km/h / 8,5 km/h (s balíčkem Mobility Plus)
Vždy dodržujte specifické dopravní předpisy dané země	
Hnací výstup:	2x80 W
Napětí motoru:	36,5 V
Provozní teplota:	-25 °C až +50 °C
Povolená celková hmotnost:	kolo 22": 165 kg; maximální tělesná hmotnost: 125 kg (**) kolo 24": 190 kg; maximální tělesná hmotnost: 150 kg (**) kolo 25": 190 kg; maximální tělesná hmotnost: 150 kg (**)

Baterie

Typ baterie:	lithium-iontová, dobíjecí 10ICR19/66-2, odolná proti vytečení, bezúdržbová
Jmenovité provozní napětí:	36,5 V
Teplota nabíjení:	0 °C – 40 °C
Třída krytí (kolo s baterií):	IPx4 (chráněná proti stříkající vodě)

Různé

Všechny součásti e-motion jsou chráněné proti korozi.

Hmotnost součástí

Kolo:	7,8 kg
Nabíječka:	1,2 kg
Celková hmotnost:	15,6 kg

- (*) Dojezd se liší podle terénu a převažujících jízdních podmínek. Uvedený maximální dojezd platí pro optimální cestovní podmínky (rovný terén, plně nabitá baterie, teplota prostředí okolo 20 °C, plynulá jízda atd.).
- (**) Tyto hodnoty představují horní technickou mez a závisí na modelu kolečkového křesla. Vhodnost obsluhy může tuto hodnotu také snížit.
- Všechny elektrické součásti e-motion jsou chráněné proti stříkající vodě a vlhkosti.
- Některé z uvedených specifikací byly počítány podle příslušných norem a testovacích maket o hmotnosti 150 kg. Avšak některé z hodnot získaných v provozu e-motion se mohou od uvedených specifikací lišit.

Nabíječka

Model	PS 4820
Síťové napětí	100...240 VAC, 50...60 Hz
Výstupní výkon	96 W
Výstupní napětí	2 x 48 VDC
Výstupní proud	2 x 1,0 A
Krytí	IP 31
Teplota prostředí	Provoz 0...40 °C Skladování -40...+65 °C
Vlhkost	Provoz 10...80 % Skladování 5...95 %
Tlak vzduchu	Provoz 500...1060 hPa Skladování 700...1060 hPa

Polarita dvou nabíjecích zástrček:

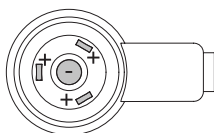

E-motion a příslušná samostatná nabíječka splňují příslušná ustanovení normy EN 12184 pro elektrická kolečková křesla a normu ISO 7176-14 pro kolečková křesla a vyhovují nařízení EU o zdravotnických prostředcích (MDR) 2017/745. E-motion je zdravotnický prostředek třídy I.

Vyhrazujeme si právo na změny konstrukce a technologie u našich výrobků, aby byl zohledněn nejnovější vývoj.

Pneumatiky pro kola 22"

Název	Výrobce, model a typ	Velikost (palce)	Tlak vzduchu v barech a kPa
Schwalbe Rightrun	Schwalbe Rightrun 25-489, černá	22 x 1"	Min. 6,0/max. 10,0 bar Min. 600/max. 1000 kPa
Bezdušové pneumatiky	Alber, černý plášť s PU vložkou	22 x 1 3/8"	Odolná proti propíchnutí

Pneumatiky pro kola 24"

Název	Výrobce, model a typ	Velikost (palce)	Tlak vzduchu v barech a kPa
Schwalbe Rightrun	Schwalbe Rightrun 25-540, černá	24 x 1"	Min. 6,0/max. 10,0 bar Min. 600/max. 1000 kPa
Schwalbe Marathon Plus	Schwalbe, Marathon Plus 25-540, černá	24 x 1"	Min. 6,0/max. 10,0 bar Min. 600/max. 1000 kPa
Pneumatiky odolné proti propíchnutí	Rolko PROSPEED, materiál: PU, černá	24 x 1"	Odolná proti propíchnutí
Bezdušové pneumatiky	Alber, černý plášť s PU vložkou	24 x 1 3/8"	Odolná proti propíchnutí

Pneumatiky pro kola 25"

Název	Výrobce, model a typ	Velikost (palce)	Tlak vzduchu v barech a kPa
Schwalbe Rightrun	Schwalbe Rightrun 25-559, černá	26 x 1,1"	Min. 6,0/max. 10,0 bar Min. 600/max. 1000 kPa
Schwalbe Marathon Plus	Schwalbe, Marathon Plus 25-559, černá	26 x 1"	Min. 6,0/max. 10,0 bar Min. 600/max. 1000 kPa



Na kolech e-motion se smí používat jen typy pneumatik uvedené v tabulce. Používání jiných pneumatik je zakázáno. Máte-li defekt na pneumatice, obraťte se na svého specializovaného prodejce.



Používání kol ručně poháněných kolečkových křesel s 1" pneumatikami ve spojení s 1 3/8" pneumatikami je povoleno jen tehdy, jsou-li parkovací brzdy seřízené tak, aby po každé výměně kola správně fungovaly.

19. Štítky a vysvětlení symbolů

Na kolech a nabíječce baterie jsou štítky s různými podrobnostmi k výrobku. V případě závady zařízení může jednotlivé součásti vyměnit váš specializovaný prodejce v rámci fondu výměnných dílů společnosti Alber. K tomu bude váš specializovaný prodejce potřebovat některé údaje z těchto štítků.

Systemnr. / System No.	M25200240	
Produkt/Modell [Product/Model]	e-motion M25	
Betriebsspannung [Rated Voltage]	36,5 V	
Motor Nennleistung [Rated Power]	2 x 80 W	
Max. Geschwindigkeit [Max. Speed]	6 km/h [4mph]	
Batterie Typ [Battery Typ]	Lithium-Ion	
Batteriekonfiguration [Battery Config.]	10ICR19/66-2	
Batterie Nennkapazität [Rated Capacity]	2 x 4,3 Ah	
Batterie Nennenergie [Rated Energy]	2 x 156,95 Wh	

Alber GmbH
 Vor dem Weissen Stein 14
 D-72461 Albstadt
 Made in Germany

(01)04046727184865
 (11)200207
 (21)M25200240

Systémový štítek na kole e-motion

Prosím uveďte systémové číslo kola, když měníte zařízení v rámci fondu výměnných dílů společnosti Alber.

Systémový štítek je na čelní straně kola e-motion.

Wartung Maintenance			
am/at:.....			
durch/by:.....			
in (PLZ)/in:.....			
01	nächste	07	
02	next	08	
03		09	
04		10	
05		11	
06		12	
2021	2022	2023	2024

Štítek „Údržba“ na kole e-motion

Tento štítek uvádí čas příští nutné údržby. Nachází se vzadu na kole e-motion.

Betriebsmodus-Anzeige / Operation Status

LED Farbe / LED Colour	LED Modus / LED Mode	Status
Rot / Red	Dauerlicht / Illuminated	Fehler / Fault
Orange	Dauerlicht / Illuminated	Betriebsbereit / Ready for use
Grün / Green	Blinkend / Flashing	Ladevorgang läuft / Charging in progress
Grün / Green	Dauerlicht / Illuminated	Ladevorgang abgeschlossen / Charging completed

Battery Charger Art. No. 1592086

Gerätetyp / Type Reference PS4820
 Ausgangsnennspannung / Rated Output Voltage 2 x 48 V 
 Ausgangsnennstrom / Rated Output Current 2 x 1,0 A
 Ausgangsnennleistung / Rated Output Power 96 W
 Eingangsnennspannung / Rated Input Voltage 100 – 240 VAC, 50 – 60 Hz
 Eingangsstrom / Input Current 2,5 A
 Schutzart / Degree of Protection IP 31
 OEM Hersteller / OEM Manufacturer ANSMANN AG
 OEM Gerätetyp / OEM Type Reference 2041 – 3041



ACHTUNG! Vor der Benutzung ist die Gebrauchsanweisung zu lesen.
 Nur zur Verwendung in trockenen Räumen.

CAUTION! Read user manual before use. For indoor use only.

AVERTISSEMENT! Il faut lire le mode d'emploi avant d'utiliser l'appareil.
 Appliquer exclusivement à l'intérieur.



Alber GmbH
 Vor dem Weißen Stein 21
 72461 Albstadt



Štítek „Technické parametry“ na nabíječce baterie

Štítek naproti se nachází na spodní straně nabíječky baterie a obsahuje informace o technických údajích a indikaci při procesu nabíjení.



Identifikační štítek na nabíječce baterie

Prosím uveďte systémové číslo nabíječky (číslo uprostřed štítku označené na protějším obrázku šipkou), když měníte zařízení v rámci fondu výměnných dílů společnosti Alber.

Identifikační štítek je na spodní straně nabíječky baterie.

20. Bezpečnostní informace k výrobku

Všechny součásti e-motion byly podrobeny funkčním testům a důkladným prohlídkám. Nicméně v případě nepředvídatelného zhoršení funkce e-motion jsou zákazníkům k dispozici následující webové stránky s radami a příslušnými bezpečnostními informacemi:

- Domovská stránka společnosti Alber (výrobce e-motion)

V případě nutné nápravy vyzoomí společnost Alber specializovaného prodejce, který vás pak bude kontaktovat.

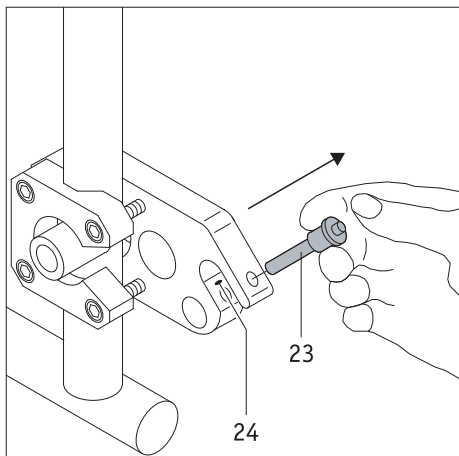

Opěrky proti převrácení (č. zboží 1489214)

Protože vaše kolečkové křeslo může být již vybaveno opěrkami proti převrácení, nabízí se opěrky Alber jako volitelné příslušenství. Na používání originálních opěrek proti převrácení se vztahují pokyny a bezpečnostní informace poskytované výrobcem. Při používání opěrek proti převrácení Alber se na vaše kolečkové křeslo upevní dvě další konzoly, v nichž jsou opěrky proti převrácení zasazeny. Platí následující pokyny a bezpečnostní upozornění.

Montáž a demontáž opěrek proti převrácení Alber

- Před montáží opěrek proti převrácení vypněte kole e-motion.
- Vyjměte zajišťovací čep [23] z upevňovací vidlice konzoly [24] tak, že ho stisknete palcem a současně ho vytáhnete pomocí ukazováčku a prostředníčku.

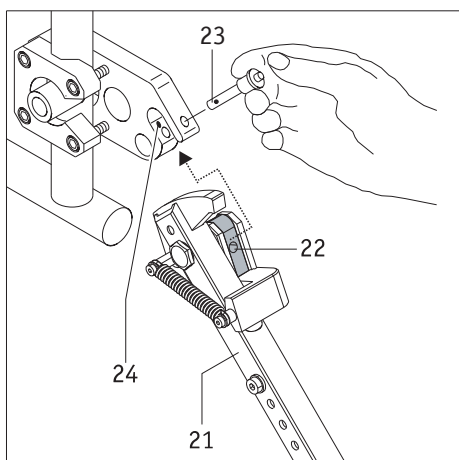

- Zasuňte upínací kus pro opěrku proti převrácení [22] do upevňovací vidlice konzoly [24].
- Uzamkněte usazenou upevňovací vidlici konzoly [24] pomocí zajišťovacího čepu [23]. K tomu stiskněte čep palcem a pak ho **zcela** zasuňte až na doraz do konzoly.

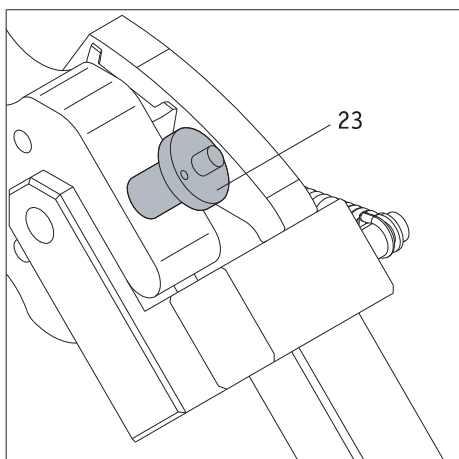

- Zkontrolujte, že zajišťovací čep [23] pevně drží v upevňovací vidlici konzoly [24]. Nesmí jít vyndat bez stisknutí uvolňovacího zařízení.
- Namontujte druhou opěrku proti převrácení.

Demontáž opěrek proti převrácení se provádí výše uvedeným postupem v obráceném pořadí.

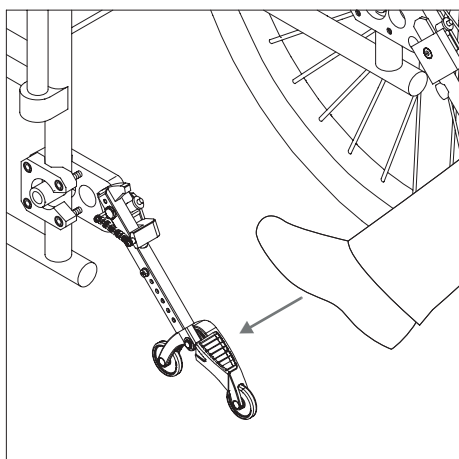

Použití opěrek proti převrácení Alber

- Jak ukazuje obrázek, stoupněte nohou na opěrku proti převrácení.

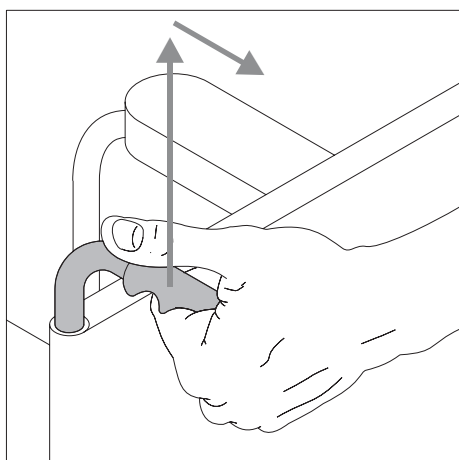

- Současně zatáhněte kolečkové křeslo za rukojeti mírně nahoru a dozadu, abyste ho zvedli a opěrky proti převrácení zaskočily do pevné polohy.

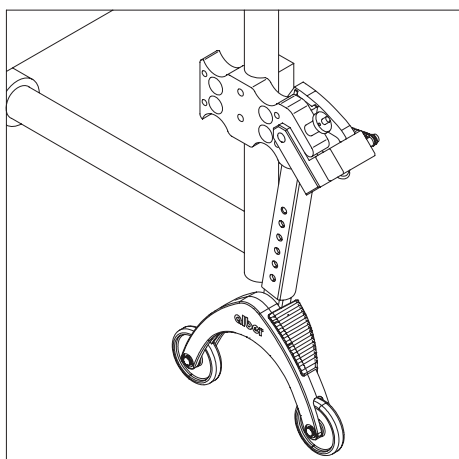

- Nyní můžete nasadit nebo sejmout kolo. Kola e-motion se musí před montáží nebo demontáží vypnout.
- Opakujte postup s druhou opěrkou proti převrácení na druhé straně kolečkového křesla.

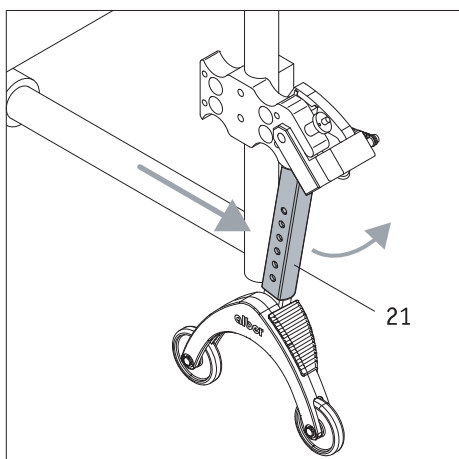

- Po nasazení kol můžete opěrky proti převrácení vrátit do své původní polohy. K tomu zatlačte kolečkové křeslo dopředu a současně nohou zatlačte zpět tyčový držák [21].

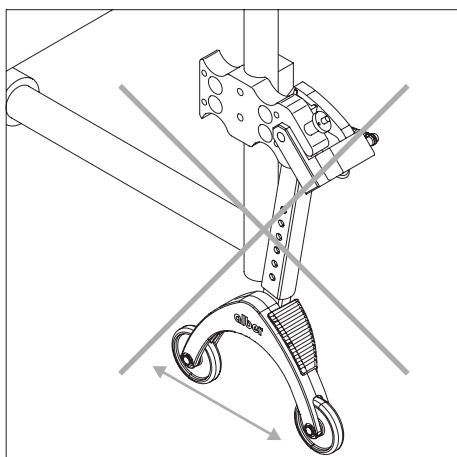

Důležité provozní a bezpečnostní pokyny



Vyzvedávání kolečkového křesla není povoleno, když v něm dosud sedí jeho uživatel.



Opěrky proti převrácení nejsou přepravní kolečka. Když je kolečkové křeslo vyzvednuté, nepohybujte s ním.

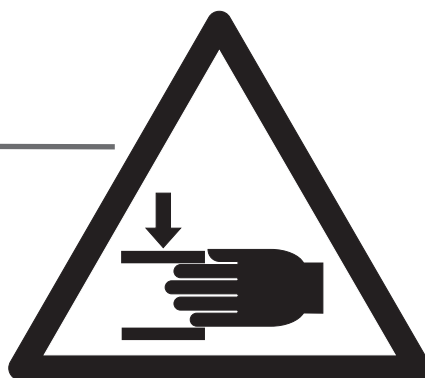
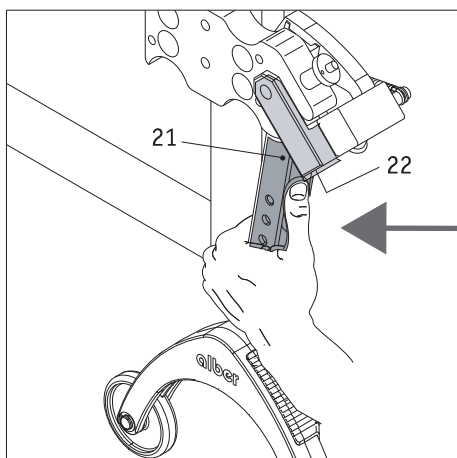

Je třeba postupovat opatrně, když pohybuje nebo skládáte opěrky proti převrácení, zejména když je ručně seřizujete nebo aktivujete. Následkem potřebné vysoké síly pružiny hrozí nebezpečí sevření mezi tyčovým držákem [21] a upínacím kusem [22].

Důležitá informace



Jakékoli změny a montážní práce na opěrkách proti převrácení, jako např. seřizování vzdálenosti k zemi, smí provádět jen školený specializovaný prodejce nebo regionální ředitel Alber.



Zajišťovací šroub pro výsuvnou část (viz [76] na obrázku naproti) se musí utáhnout momentem 5 Nm. Tuto montážní práci nechte provést svým specializovaným prodejcem.



Maximální povolené zatížení pro dvojici namontovaných opěrek proti převrácení činí 210 kg. Používání jen jedné opěrky proti převrácení není povoleno.



Pravidelně kontrolujte opěrky proti převrácení, že stále bezpečně sedí v montážní vidlici [71] konzoly. Zkontrolujte, že nosný úhelník [77] se může stále volně pohybovat. Pokud se šroubové spoje povolily nebo dokonce zcela uvolnily, nebo opěrným úhelníkem již nelze volně pohybovat, obraťte se na svého specializovaného prodejce, aby zjednal nápravu.

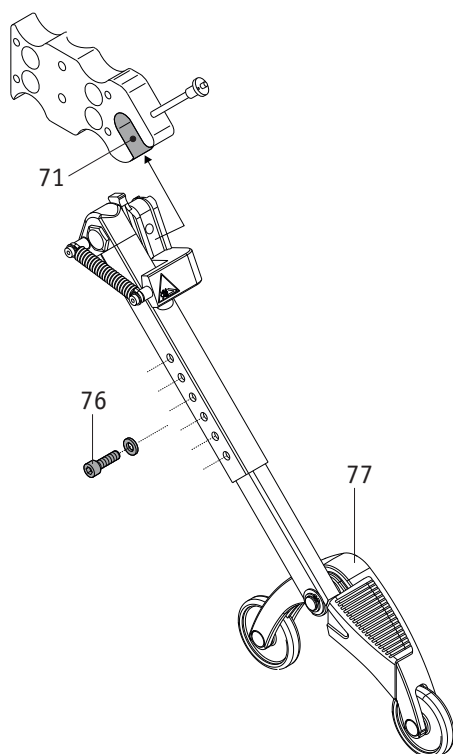

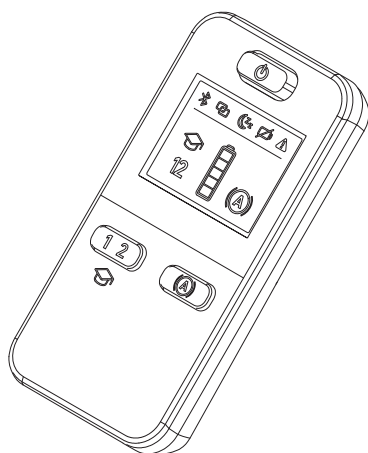

Dálkové ovládání ECS (č. zboží 1592486)

Jak je podrobně uvedeno v kapitole 10, e-motion má dvě asistenční úrovně (různě nastavené pro každý jízdní profil) a funkci přidržení na svahu.

Tyto funkce jsou k dispozici, jen když používáte volitelné dálkové ovládání ECS nebo aplikaci Mobility s příplatkovým balíčkem Mobility Plus.

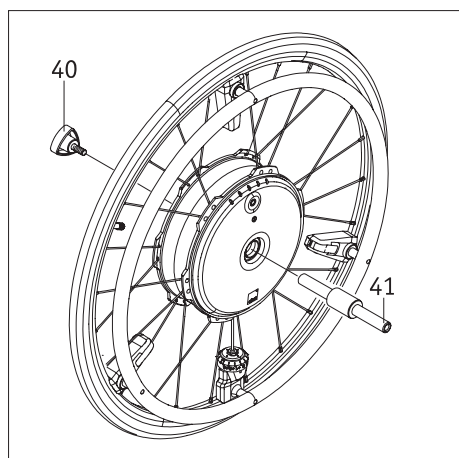

Čep osy pro přepravu (1591362)

Připojení kol e-motion

- Vypněte kola e-motion (viz kapitola 2.3).
- Sejměte kola z kolečkového křesla a odstraňte čepy osy [8].
- Jak je vidět na obrázku, zasuňte osu [41] do přední části kola e-motion a sešroubujte kolo s osou pomocí rukojeti [40].
- Vezměte druhé kolo e-motion, nasuňte ho na osu [41] nejprve přední stranou a sešroubujte kolo s osou pomocí druhé rukojeti [40].
- Obě kola jsou nyní zajištěna pro přepravu.

Po přepravě

- Odšroubujte obě rukojeti [40] z osy [41].
- Vytáhněte osy [41] z obou kol e-motion.
- Našroubujte obě rukojeti [40] na osu [41], aby se tyto tři samostatné díly spojily a nemohlo dojít k jejich ztrátě.

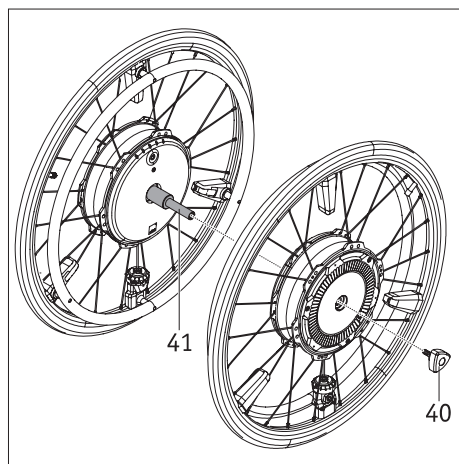

Nikdy nedržte kolo e-motion za poháněcí obruče [5]. Mohli byste poškodit instalovaný snímač. Místo toho přidržte kolo e-motion za pneumatiku nebo náboj kola.



Při spojování kol dejte pozor, abyste je nechtěně nezapnuli. Při letecké přepravě musí být kola stále vypnutá.

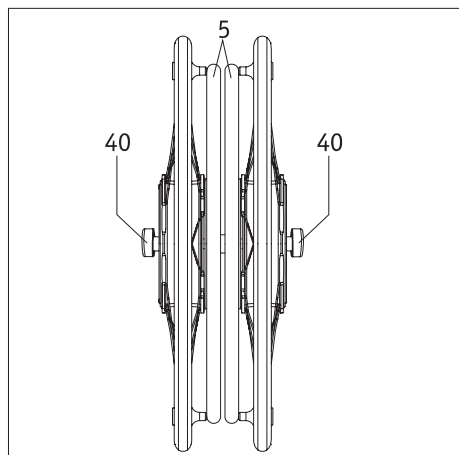

Balíček Mobility Plus (č. zboží 1592408)

Když zakoupíte volitelný balíček Mobility Plus, obdržíte licenční kód, který můžete zadat do aplikace e-motion Mobility k odemknutí užitečných přídatných funkcí zařízení e-motion:

- Zvýšení maximální rychlosti z 6 km/h na 8,5 km/h. Vždy dodržujte pravidla silničního provozu dané země.
- Výběr asistenčních úrovní (alternativně k ECS)
- Aktivace tréninkového režimu (alternativně k ECS)
- Aktivace funkce přidržení na svahu (alternativně k ECS)
- Jízda v režimu tempomatu bez nutnosti neustále působit na poháněcí obruče (obdobu funkce tempomatu v automobilu)
- Dálkové ovládání kolečkového křesla vaším chytrým telefonem, když není obsazené (např. k jeho zaparkování)
- Dostupný navigační systém v chytrém telefonu (Easy Navi)
- Počítadlo tlačných impulzů – počítá počet tlačných impulzů na poháněcí obruče během cesty

Před zprovozněním funkcí si přečtěte provozní příručku e-motion, zejména zde obsažené informace k bezpečnosti a rizikům. Kromě obecných bezpečnostních informací je třeba se při používání balíčku Mobility Plus řídit následujícími informacemi.



Dodržujte pravidla silničního provozu dané země, když zvyšujete rychlost pomocného pohonu z 6 km/h na 8,5 km/h.

Funkce dálkového ovládání

- Dálkové ovládání kolečkového křesla pomocí funkce dálkového ovládání je povoleno, jen když je kolečkové křeslo neobsazené.
- Pokud jste tak dosud neučinili, nalepte přiložené nálepky „L“ a „R“ na levé a pravé kolo e-motion. Jestliže jsou kola omylem nasazena nesprávně, řízení dopředu/dozadu a vlevo/vpravo se přehodí.
- Dávejte pozor na překážky ve vaší bezprostřední blízkosti a zabraňte srážce. Nepoužívejte tuto funkci venku nebo ve stísněných prostorech.
- Poznámka: Při aktivaci funkce dálkového ovládání bude maximální rychlost omezena na 2 km/h bez ohledu na úroveň asistence. Točivý moment na kolo bude 10 %. Může se stát, že funkci dálkového ovládání nebude možné použít u těžkých kolečkových křesel na vysokých kobercích.

Režim tempomatu

- Pokud jste tak dosud neučinili, nalepte přiložené nálepky „L“ a „R“ na levé a pravé kolo e-motion. Jestliže jsou kola omylem nasazena nesprávně, řízení dopředu/dozadu a vlevo/vpravo se přehodí.
- Před používáním režimu tempomatu ve veřejných prostorech byste se měli nejprve seznámit s jízdními charakteristikami v bezpečném a nerizikovém prostředí. Získejte cit pro plynulou jízdu, jak měnit směr při plynulé jízdě, jak zrychlovat na rychlejší plynulou jízdu, jak zpomalovat a co dělat v případě nouzového zastavení. Tyto základní jízdní situace byste si měli nacvičit předtím, než vjedete na veřejné komunikace.
- Když je aktivován režim tempomatu, musíte mít ruce vždy v blízkosti poháněcích obručí, abyste mohli rychle reagovat při změně směru a bezpečném zastavení kolečkového křesla.
- Při jízdě po spádu se může režim tempomatu nedopatřením deaktivovat, když se přeruší spojení bluetooth s chytrým telefonem nebo když oba snímače hnacích obručí obdrží signál k jízdě v důsledku otřesů. Při deaktivovaném režimu tempomatu jsou hnací kola e-motion opět ve volnoběžném režimu a rychlost kolečkového křesla se může zvyšovat. Při jízdě do svahu a se svahu mějte ruce připravené k brzdění v blízkosti hnacích obručí.
- Aby se funkce nemohla nechtěně spustit, vždy deaktivujte režim tempomatu, když zastavíte nebo uděláte přestávku v jízdě. K deaktivaci této funkce použijte funkci v aplikaci Mobility Plus. Seznamte se s aplikací, abyste toto mohli udělat.
- Tempomat smí aktivovat jen osoba sedící v kolečkovém křesle. Nepovolané osoby neseznámené s funkcí tempomatu nesmí tuto funkci aktivovat nebo používat.
- Chcete-li zajistit, aby indikátory baterie pro levou a pravou baterii hnacího kola souhlasily s indikací aplikace e-motion ve vašem chytrém telefonu a směr vašeho působení na poháněcí obruče byl přesně interpretován, musí být kola připevněná ve správných polohách na levé a pravé straně. Použijte dodané nálepky (L/R) k příslušnému označení kol (ve směru jízdy z pohledu uživatele kolečkového křesla).
- Nikdy nepoužívejte parkovací brzdy kolečkového křesla ke změně směru jízdy v režimu tempomatu. Brzdy vašeho kolečkového křesla jsou parkovací brzdy určené k udržení kolečkového křesla v parkovací poloze, nikoli provozní brzdy. Jejich používání není povoleno k žádným jiným účelům než k parkování, s výjimkou nouzové situace.
- Vždy bedlivě sledujte cestu před sebou, neboť přední kolečka křesla se mohou o překážku nebo na nerovném povrchu zaseknout, a může tak dojít k pádu a vážnému zranění.
- Abyste předešli nebezpečným jízdním situacím, je dovoleno najíždět na obrubníky a sjíždět z nich je při vypnutém režimu tempomatu.

- Je zakázáno používat režim tempomatu v nebezpečných oblastech, zejména:
 - Stěny nábřeží, kotviště a promenády, cesty a oblasti v blízkosti vody, mosty a hráze bez zábradlí
 - Úzké stezky, příkré svahy (např. rampy a vjezdy), úzké stezky na svazích, horské cesty
 - Úzké a/nebo příkré/nakloněné cesty podél hlavních a vedlejších silnic nebo v blízkosti srázů
 - Cesty pokryté listím, sněhem nebo ledem
 - Rampy a zvedací zařízení na vozidlech



**Jakékoli neoprávněné použití se považuje za používání v rozporu s určením.
Alber GmbH nepřebírá odpovědnost za poškození způsobené zneužitím zařízení.**

Ihre Alber-Vertretung / Your Alber representative / Votre représentation Alber /
Vostra rappresentanza Alber / Su representación Alber / Din Alber representant /
Din Alber-agenturene / Uw distributeur Alber / Deres Alber-repræsentation



Alber GmbH

Vor dem Weißen Stein 14
72461 Albstadt-Tailfingen

Telefon +49 (0)7432 2006-0

Telefax +49 (0)7432 2006-299

info@alber.de

www.alber.de