

Invacare® Verso HC

Accent®, Medley® Ergo, Etude Plus, Etude Plus® HC

en Bed side rail

User Manual 02

es Barandilla para cama

Manual del usuario 06

fr Barrière latérale du lit

Manuel d'utilisation 10

pt Guarda lateral da cama

Manual de utilização 14

This manual MUST be given to the user of the product.
BEFORE using this product, this manual MUST be read and
saved for future reference.



Yes, you can.®

1 General

1.1 About this manual

This manual belongs to an Invacare side rail and it contains important information about handling and assembly. In order to ensure safety when using the product, read the user manual of the related product carefully and follow the safety instructions.

1.1.1 Symbols in this Document

Symbols and signal words are used in this document and apply to hazards or unsafe practices which could result in personal injury or property damage. This document is printed in greyscale. For your information, the safety messages have the following colour coding according to ANSI Z535.6: Danger (Red), Warning (Orange), Caution (Yellow) and Notice (Blue). See the information below for definitions of the signal words.



WARNING!

Indicates a hazardous situation that could result in serious injury or death if it is not avoided.



CAUTION!

Indicates a hazardous situation that could result in minor or slight injury if it is not avoided.



NOTICE!

Indicates a hazardous situation that could result in damage to property if it is not avoided.



Tips and Recommendations

Gives useful tips, recommendations, and information for efficient, trouble-free use.

1.2 Intended Use

The side rail is intended:

- to prevent the user from falling out of the bed.
- to be operated by a third person and not by the user himself.
- for home care and long term care facilities only.



WARNING!

- Any other or incorrect use could lead to hazardous situations.
- *Invacare* accepts no liability for any use, change or assembly of the product, other than stated in this user manual.

1.3 Service Life

The expected service life of this product is ten years when used daily and in accordance with the safety instructions, maintenance intervals and correct use, stated in this manual. The effective service life can vary according to frequency and intensity of use.

1.4 Warranty Information

We provide a manufacturer's warranty for the product in accordance with our General Terms and Conditions of Business in the respective countries.

Warranty claims can only be made through the provider from whom the product was obtained.

1.5 Product-specific standards

The product has been tested and conforms to IEC 60601-2-52 (Particular requirements for the basic safety and essential performance of medical beds) and all related standards, when used with the compatible beds.

For further information about local standards and regulations, contact your local Invacare representative. See addresses at the end of this document.

2 Safety

2.1 General safety information



WARNING!

Risk of personal damage

There is a risk of entrapment or squeezing, while assembling or disassembling the side rail.

- Pay attention to your fingers.
- Follow instructions carefully.
- After each assembly, check that all fittings are properly tightened and that the side rail has the correct function.



WARNING!

Risk of entrapment

There's a risk of entrapment or suffocation between mattress support, side rail and bed end.

- Always make sure that the distance between the bed end and the side rail's handle upper edge is less than 6 cm in the head end and more than 32 cm in the foot end of the bed.



WARNING!

Risk of entrapment or suffocation

There's a risk of entrapment or suffocation between mattress support, side rail and bed end.

- Always ensure correct fitting and tightening of the side rails.



WARNING!

Risk of falling

If it has been decided that the user needs side rails:

- Never leave the user unattended in the bed with the side rail down.
- Make sure the side rail is in its highest position and properly locked while leaving the user unattended.



CAUTION!

Risk of Injury

If the side rail is not locked properly it can fall down.

- Pull/push the top bar of the side rail to ensure that the locking system is properly engaged.

**CAUTION!****Risk of Injury**

There is a risk of entrapment or squeezing while operating the side rail.

- Pay attention to your fingers and body parts of the patient.
- Never force or drop the side rail while handling it.

2.2 Mattresses

**WARNING!****Safety aspects regarding combination of side rails and mattresses:**

In order to obtain the highest possible safety level, when using side rails on the bed, it is important to respect the minimum and maximum measures for mattresses.

- For correct mattress measures; see Bed User Manual for the bed in use.

3 Components

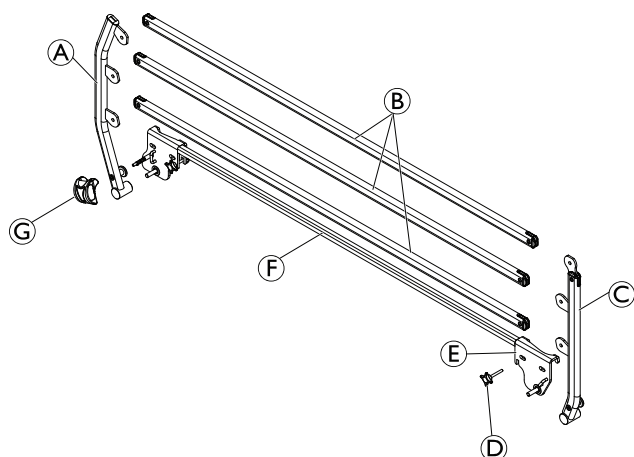

Ⓐ Foot tube left

Ⓑ Bar

Ⓒ Head tube left

Ⓓ Finger screw

Ⓔ Bracket

Ⓕ Left base fixation

Ⓖ Button

4 Spare parts

**NOTICE!**

- Use only original spare parts. Spare parts lists and extra user manuals can be ordered from Invacare.

For repair, please contact your local Invacare® provider. Service and repair must be carried out by a properly trained technician.

5 Setup

5.1 Receiving the product

When you receive the product, check the packaging. If the product shows any signs of damage upon delivery, do not use the product.

Scope of delivery

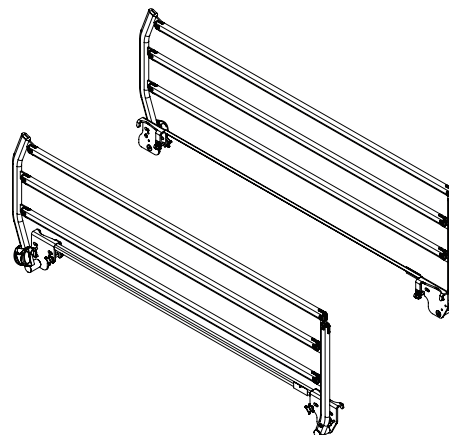

- 1 pair of side rails
- User manual

5.2 Installing the side rail

1. Unfold the side rail.
- 2.

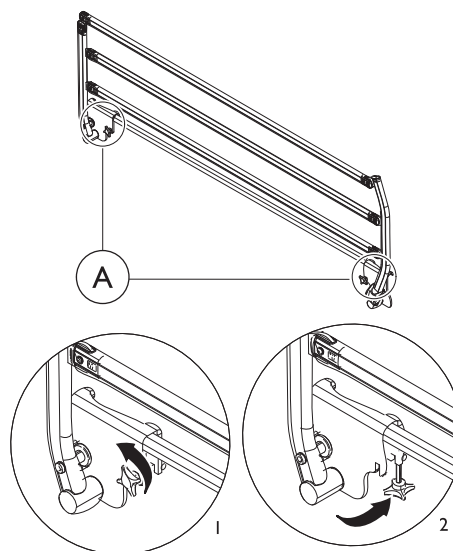

Open the brackets by turning the finger screws Ⓐ anti clockwise (1). Press the fingers screws down and fold them backwards completely out of the notches (2).

3.

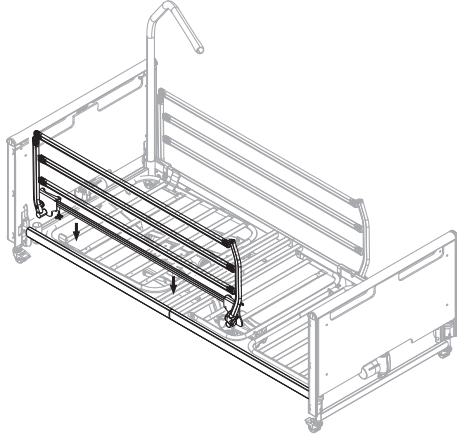

Press the U-formed side rail brackets onto the top frame.

4.

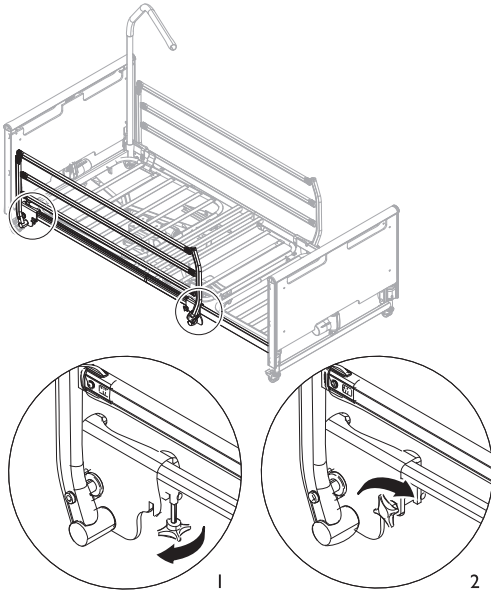

Fold the finger screws forwards (under the top frame) and up into the notches (1). Close the brackets by turning the finger screws clockwise (2).

5. Make sure the finger screws are tightened and the side rail properly attached (not loose).

6 Usage

6.1 Operating the side rail

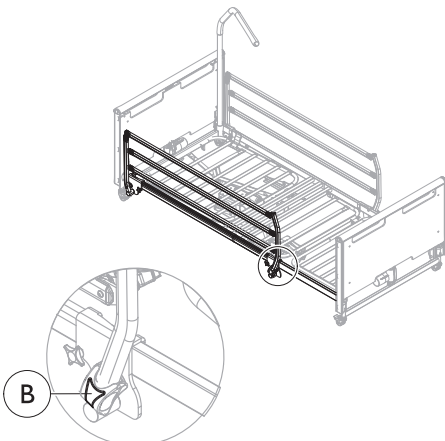

Folding down the side rail

1. Hold the top bar of the side rail with one hand and push the release button **B** with the other hand.
2. Fold down the side rail sideways to its lowest position.

Folding up the side rail

1. Hold the top bar of the side rail and pull up until it locks with a clicking sound.

7 Maintenance

7.1 General maintenance information

After 3 months of use, control their fixing, the system of locking and its mechanism. In the event of normal use, the first control of maintenance must be after 2 years then each year.

7.2 Cleaning

- Side rails and bed ends should be washed down using a wet sponge, cloth or brush.
- Use ordinary household cleaning agents. Never use acids, alkalines or solvents such as acetone or cellulose thinner.

7.3 Waste disposal

Please be environmentally responsible and recycle this product through your recycling facility at its end of life.

Waste disposal must comply with the laws and regulations pertaining waste handling in each country.

8 Technical Data

8.1 Dimensions and weights

All measurements and angles are stated without tolerances, on a non-extended bed.

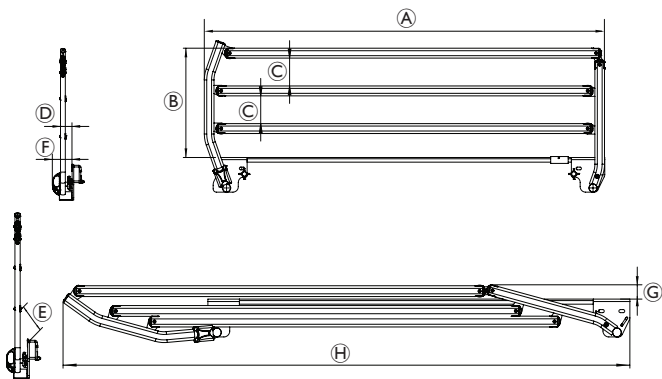

Dimensions [mm]		
(A)	Length	1500
(B)	Height	397
(C)	Space between bars	101
(D)	External dimension out bed	50
(E)	Space between bed and bar	90
(F)	External overall dimension out bed	80
(G)	Height in folding position	45
(H)	Length in folding position	1945

Weight	
Total weight - 1 piece	7.4 kg

Mattress dimensions [cm]	
Min. height	14
Max. height	16
Min. width	90
Min. length	190

1 Información general

1.1 Acerca de este manual

Este manual corresponde a una barandilla Invacare y contiene información importante sobre su manipulación y montaje. Para garantizar la seguridad cuando utilice el producto, lea detenidamente el manual del usuario del producto relacionado y siga las instrucciones de seguridad.

1.1.1 Símbolos empleados en este documento

En este documento se utilizan símbolos y señales que hacen referencia a peligros o usos poco seguros que podrían provocar lesiones físicas o daños materiales. Este documento se imprime en escala de grises. Para su información, los mensajes de seguridad tienen la siguiente codificación por colores según ANSI Z535.6: Peligro (rojo), Advertencia (naranja), Precaución (amarillo) y Aviso (azul). A continuación, se muestran las descripciones de estos símbolos.



¡ADVERTENCIA!

Indica una situación peligrosa que, si no se evita, puede tener como consecuencia la muerte o lesiones graves.



¡ATENCIÓN!

Indica una situación peligrosa que, si no se evita, puede tener como consecuencia lesiones menos graves.



¡AVISO!

Indica una situación peligrosa que, si no se evita, puede tener como consecuencia daños en la propiedad.



Consejos y recomendaciones

Proporciona consejos útiles, recomendaciones e información para un uso eficiente y sin problemas.

1.2 Uso previsto

La barandilla lateral ha sido diseñada para:

- evitar que el usuario se caiga de la cama.
- ser utilizada por una tercera persona, no por el propio usuario.
- únicamente para cuidados a domicilio y centros de cuidado a largo plazo.



¡ADVERTENCIA!

- Cualquier otro uso diferente o incorrecto podría provocar situaciones peligrosas.
- *Invacare* no se hace responsable de ningún uso, cambio o ensamblaje del producto que no sea el que se indica en este manual del usuario.

1.3 Vida útil

La vida útil prevista para este producto es de diez años, siempre y cuando se utilice diariamente y de conformidad con las instrucciones de seguridad, se respeten los intervalos de mantenimiento y se utilice correctamente según lo establecido en este manual. La vida útil real puede variar en función de la frecuencia y la intensidad de uso.

1.4 Información sobre la garantía

Ofrecemos la garantía del fabricante del producto conforme a nuestras Condiciones generales y Condiciones comerciales en los distintos países.

Las reclamaciones relativas a la garantía solo pueden efectuarse a través del proveedor en el que se adquirió el producto.

1.5 Normas específicas del producto

El producto se ha sometido a pruebas y cumple con la norma IEC 60601-2-52 (requisitos específicos para la seguridad y funcionamiento esencial de camas médicas) y todas las normas relacionadas, cuando se utiliza con las camas compatibles.

Para obtener más información sobre las normativas locales, póngase en contacto con el representante local de Invacare. Consulte las direcciones que figuran al final de este documento.

2 Seguridad

2.1 Información general de seguridad



¡ADVERTENCIA!

Riesgo de lesiones personales

Existe el riesgo de que los dedos queden atrapados o pillados al montar o desmontar la barandilla.

- Tenga cuidado con los dedos.
- Siga las instrucciones cuidadosamente.
- Después de cada montaje, compruebe que todos los accesorios estén bien apretados y que la barandilla funcione correctamente.



¡ADVERTENCIA!

Riesgo de atrapamiento

Existe el riesgo de quedar atrapado o asfixiado entre el somier, la barandilla y el extremo de la cama.

- Asegúrese siempre de que la distancia entre el extremo de la cama y el borde superior del asa de la barandilla lateral sea inferior a 6 cm en el extremo de la cabeza y superior a 32 cm a los pies de la cama.



¡ADVERTENCIA!

Riesgo de atrapamiento o asfixia

Existe el riesgo de quedar atrapado o asfixiado entre el somier, la barandilla y el extremo de la cama.

- Compruebe siempre el montaje y apriete correcto de las barandillas.

**¡ADVERTENCIA!****Riesgo de caídas**

Si se ha decidido que el usuario necesita barandillas:

- No deje nunca al usuario sin vigilancia en la cama con la barandilla bajada.
- Asegúrese de que la barandilla esté en su posición más alta y correctamente bloqueada si deja al usuario sin vigilancia.

**¡ATENCIÓN!****Riesgo de lesiones**

La barandilla puede caerse si no se bloquea correctamente.

- Empuje o tire de la barra superior de la barandilla para asegurarse de que el mecanismo de bloqueo ha encajado correctamente.

**¡ATENCIÓN!****Riesgo de lesiones**

Existe el riesgo de atrapamiento o aplastamiento mientras se maneja la barandilla.

- Tenga cuidado con sus dedos y las partes del cuerpo del paciente.
- No fuerce nunca la barandilla ni la deje caer al manipularla.

2.2 Colchones

**¡ADVERTENCIA!****Aspectos de seguridad relacionados la combinación de barandillas y colchones:**

Con el objetivo de obtener el máximo nivel de seguridad posible, es importante respetar las medidas máximas y mínimas para colchones cuando utilice barandillas laterales en la cama.

- Para consultar medidas correctas de colchones, consulte el manual del usuario del cama en cuestión.

3 Componentes

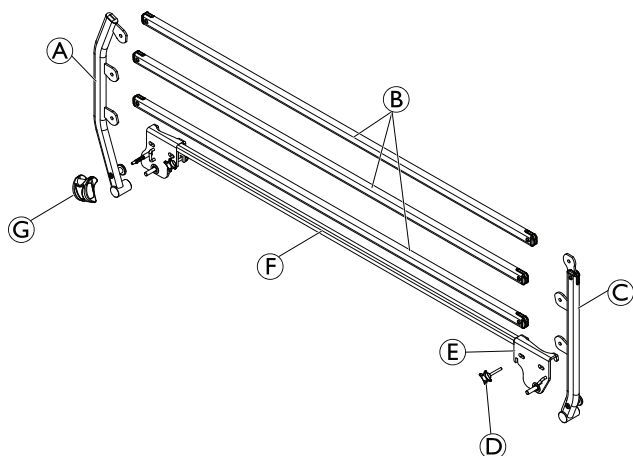

Ⓐ Tubo de pie izquierdo

Ⓑ Barra

Ⓒ Tubo de cabeza izquierdo

Ⓓ Palomilla

Ⓔ Soporte

Ⓕ Fijación de la base izquierda

Ⓖ Botón

4 Recambios

**¡AVISO!**

- Utilice únicamente recambios originales. Es posible encargar recambios y manuales de usuario adicionales en Invacare.

Para las reparaciones, póngase en contacto con el proveedor local de Invacare®. Las tareas de mantenimiento y reparación deben ser realizadas por un técnico con la debida formación.

5 Instalación

5.1 Recepción del producto

Cuando reciba el producto, compruebe el embalaje. Si en el momento de la entrega muestra algún indicio de deterioro, no utilice el producto.

Contenido de la entrega

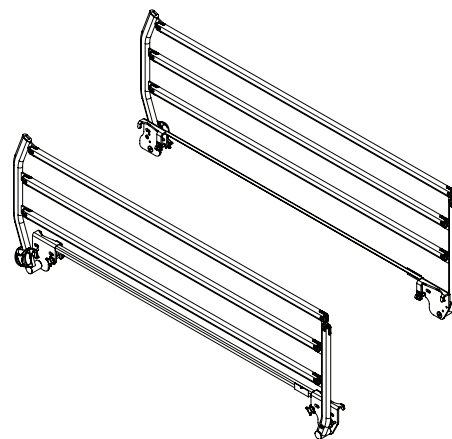

- 1 par de barandillas
- Manual del usuario

5.2 Instalación de la barandilla

1. Despliegue la barandilla.
- 2.

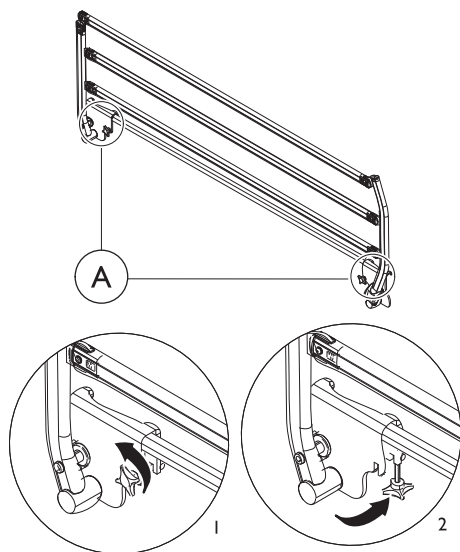

Abra los soportes girando las palomillas **A** hacia la izquierda (1). Apriete las palomillas hacia abajo y pliéguelas hacia atrás quitándolas por completo de las muescas (2).

3.

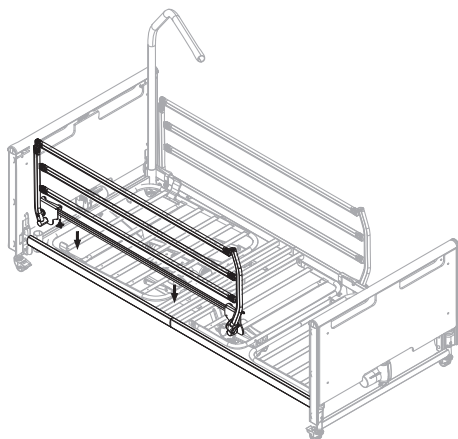

Presione los soportes de la barandilla en forma de "U" en el chasis superior.

4.

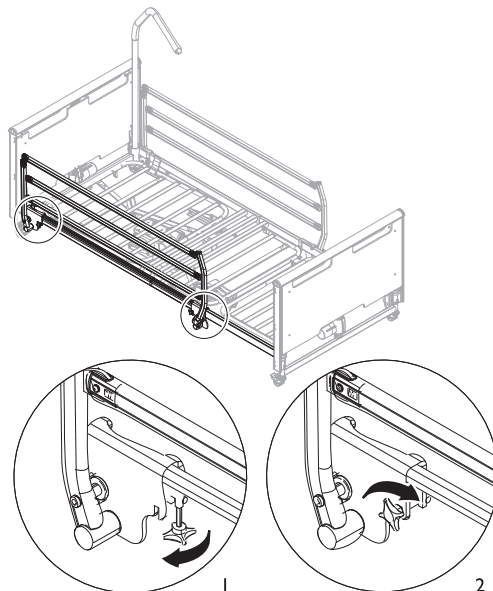

Pliegue las palomillas hacia delante (debajo del chasis superior) y hacia arriba en las muescas (1). Cierre los soportes girando las palomillas hacia la izquierda (2).

5. Compruebe que las palomillas estén bien fijadas y que la barandilla esté bien sujeta (no suelta).

6 Utilización

6.1 Uso de la barandilla

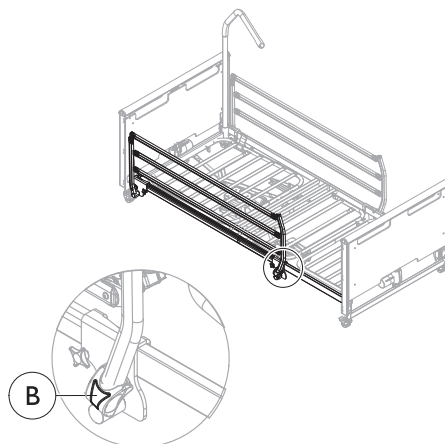

Bajar la barandilla

1. Sujete la barra superior de la barandilla con una mano y presione el botón de desbloqueo **B** con la otra.
2. Baje la barandilla de lado hasta su posición más baja.

Elevar la barandilla

1. Sujete la barra superior de la barandilla y tire de ella hacia arriba hasta que se bloquee con un chasquido.

7 Mantenimiento

7.1 Información sobre mantenimiento general

A los 3 meses de uso, controle su sujeción, el sistema de bloqueo y su mecanismo. En caso de uso normal, el primer control de mantenimiento debe realizarse a los 2 años y después de forma anual.

7.2 Limpieza

- Se deben limpiar la barandillas laterales y los cabeceros y pieceros con una esponja, un trapo o un cepillo húmedo.
- Utilice los productos habituales de limpieza del hogar. Nunca utilice ácidos, álcalis o disolventes como la acetona o el disolvente de celulosa.

7.3 Eliminación de desechos

Proteja el medio ambiente y recicle este producto a través de la planta de reciclaje más próxima cuando llegue al final de su vida útil.

La eliminación de los residuos debe cumplir con las normativas legales sobre el tratamiento de residuos de cada país.

8 Datos técnicos

8.1 Pesos y dimensiones

Todas las medidas y los ángulos se indican sin tolerancias, en una cama no extendida.

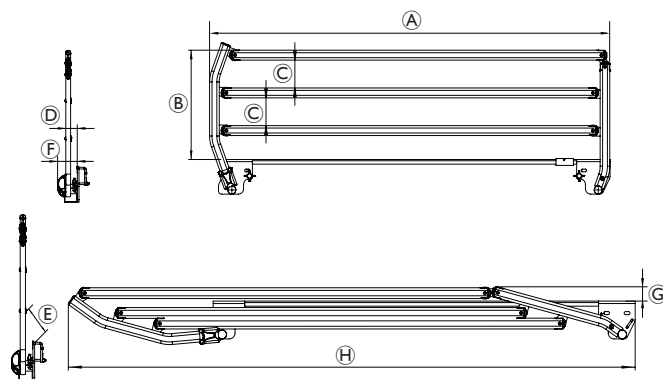

Dimensiones [mm]		
Ⓐ	Longitud	1500
Ⓑ	Altura	397
Ⓒ	Espacio entre barras	101
Ⓓ	Espacio que sobresale de la cama	50
Ⓔ	Espacio entre la cama y la barra	90
Ⓕ	Espacio total externo que sobresale de la cama	80
Ⓖ	Altura en posición plegada	45
Ⓗ	Longitud en posición plegada	1945

Peso	
Peso total - 1 pieza	7.4 kg

Dimensiones del colchón [cm]	
Mín. altura	14
Máx. altura	16
Mín. ancho	90
Mín. longitud	190

1 Généralités

1.1 À propos de ce manuel

Le présent manuel accompagne une barrière Invacare et contient des informations importantes sur la manipulation et le montage du produit. Pour garantir une utilisation en toute sécurité du produit, lisez attentivement le manuel d'utilisation du produit concerné et respectez les instructions de sécurité.

1.1.1 Symboles figurant dans ce document

Les symboles et mots d'avertissement utilisés dans le présent document s'appliquent aux risques ou aux pratiques dangereuses qui pourraient provoquer des blessures ou des dommages matériels. Ce document est imprimé en niveau de gris. Pour vos informations, les messages de sécurité présentent le codage couleur suivant conformément à la norme ANSI Z535.6 : Danger (rouge), Avertissement (Orange), Attention (Jaune) et Avis (Bleu). Reportez-vous aux informations ci-dessous pour la définition des symboles d'avertissement.



AVERTISSEMENT !

Indique une situation dangereuse qui, si elle n'est pas évitée, est susceptible de provoquer des blessures graves, voir mortelles.



ATTENTION !

Indique une situation potentiellement dangereuse qui pourrait provoquer des blessures légères.



AVIS !

Indique une situation dangereuse qui, si elle n'est pas évitée, est susceptible de provoquer des dommages matériels.



Astuces et recommandations

Donne des conseils, recommandations et informations utiles pour une utilisation efficace et sans souci.

1.2 Utilisation prévue

La barrière latérale est conçue :

- pour empêcher l'utilisateur de tomber du lit ;
- pour être actionnée par une tierce personne et non par l'utilisateur lui-même.
- pour une utilisation à long terme à domicile et dans les établissements de soins uniquement.



AVERTISSEMENT !

- Toute utilisation inappropriée ou incorrecte peut provoquer des situations dangereuses.
- *Invacare* ne peut être tenue responsable en cas d'utilisation, de modification ou de montage du produit ne respectant pas les instructions mentionnées dans le présent manuel d'utilisation.

1.3 Durée de vie

La durée de vie attendue de ce produit est de dix ans lorsqu'il est utilisé quotidiennement et dans le respect des instructions de sécurité, des intervalles de maintenance et avec une utilisation correcte, comme indiqué dans le présent manuel. La durée de vie effective peut varier en fonction de la fréquence et de l'intensité de l'utilisation.

1.4 Informations de garantie

Nous fournissons une garantie fabricant pour le produit, conformément à nos conditions générales de vente en vigueur dans les différents pays.

Les réclamations au titre de la garantie ne peuvent être adressées qu'au fournisseur auprès duquel le produit a été obtenu.

1.5 Normes spécifiques au produit

Les tests effectués ont démontré que le produit était conforme à la norme IEC 60601-2-52 (Exigences particulières de sécurité de base et de performances essentielles des lits médicaux) et à toutes les normes connexes lorsqu'il est utilisé avec les lits compatibles.

Pour des informations complémentaires sur les normes et réglementations locales, contactez un représentant Invacare. Reportez-vous aux adresses indiquées à la fin du présent document.

2 Sécurité

2.1 Informations de sécurité générales



AVERTISSEMENT !

Risque de blessure corporelle

Il existe des risques de coincement ou de pincement lors du montage ou du démontage de la barrière.

- Faites attention à vos doigts.
- Suivez attentivement les instructions.
- Après chaque montage, vérifiez que tous les raccords sont bien serrés et que la barrière fonctionne correctement.



AVERTISSEMENT !

Risque de coincement

Il est possible de rester coincé entre le plan de couchage, une barrière et le panneau du lit, ou de suffoquer.

- Assurez-vous systématiquement que la distance entre le panneau du lit et le bord supérieur de la barrière est inférieure à 6 cm côté tête et supérieure à 32 cm côté pied du lit.



AVERTISSEMENT !

Risque de coincement ou de suffocation

Il est possible de rester coincé entre le plan de couchage, une barrière et le panneau du lit, ou de suffoquer.

- Vérifiez toujours que les barrières sont correctement installées et serrées.

**AVERTISSEMENT !****Risque de chute**

S'il a été décidé que l'utilisateur a besoin de barrières :

- Ne laissez jamais l'utilisateur seul dans le lit avec la barrière abaissée.
- Assurez-vous toujours que la barrière est dans sa position la plus élevée et qu'elle est correctement verrouillée lorsque l'utilisateur reste seul.

**ATTENTION !****Risque de blessure**

Une barrière mal verrouillée risque de tomber.

- Tirez/poussez le barreau supérieur de la barrière pour vous assurer que le système de verrouillage est correctement enclenché.

**ATTENTION !****Risque de blessure**

Il existe un risque de coincement ou de pincement lors de l'actionnement de la barrière.

- Faites attention à vos doigts et aux membres du patient.
- Ne forcez jamais sur la barrière et évitez de la faire tomber lors de sa manipulation.

2.2 Matelas

**AVERTISSEMENT !****Aspects de sécurité concernant la combinaison des barrières et des matelas :**

Afin d'utiliser le lit dans des conditions de sécurité optimales lorsque des barrières sont utilisées, il est important de respecter les mesures minimale et maximale relatives au matelas.

- Pour connaître les dimensions de matelas appropriées, consultez le manuel d'utilisation du lit utilisé.

3 Composants

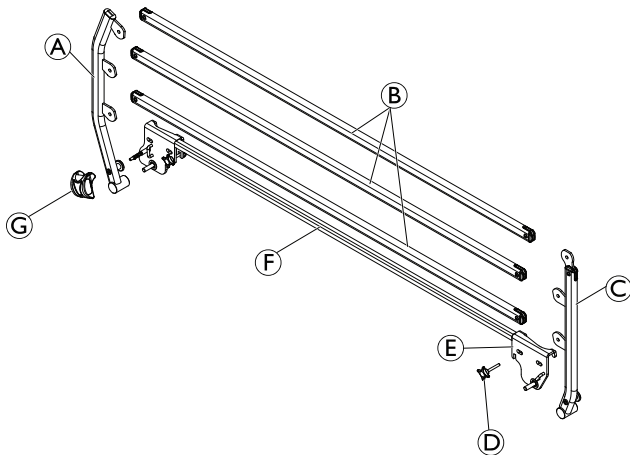

Ⓐ Tube de pied gauche

Ⓑ Barre

Ⓒ Tube de tête gauche

Ⓓ Vis à molette

Ⓔ Support

Ⓕ Fixation de la base gauche

Ⓖ Bouton

4 Pièces de rechange

**AVIS !**

- Utilisez uniquement les pièces de rechange d'origine. Les listes de pièces de rechange et les manuels d'utilisation supplémentaires peuvent être obtenus auprès d'Invacare.

Contactez votre fournisseur Invacare® local pour toute réparation. L'entretien et la réparation doivent être effectués par un technicien dûment qualifié.

5 Montage

5.1 Réception du produit

Lorsque vous recevez le produit, vérifiez l'emballage. Si le produit est endommagé à la livraison, veuillez ne pas l'utiliser.

Contenu

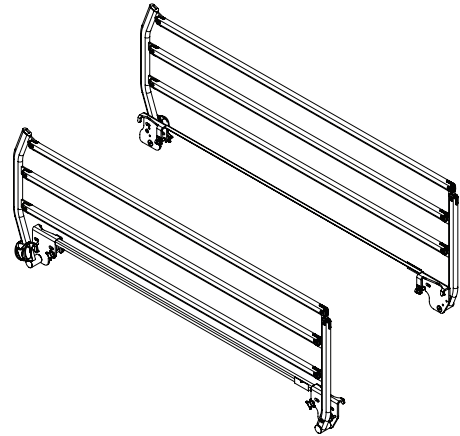

- 1 paire de barrières
- Manuel d'utilisation

5.2 Installation de la barrière

1. Dépliez la barrière latérale.
- 2.

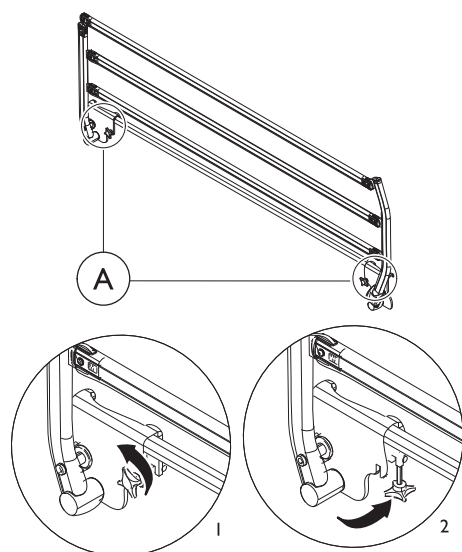

Ouvrez les supports en tournant les vis moletées **A** dans le sens inverse des aiguilles d'une montre (1). Appuyez sur les vis moletées et rabattez-les complètement vers l'arrière pour les retirer des encoches (2).

3.

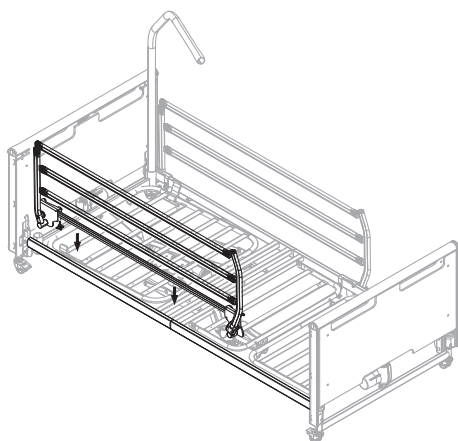

Appuyez les supports de la barrière latérale en U contre le cadre.

4.

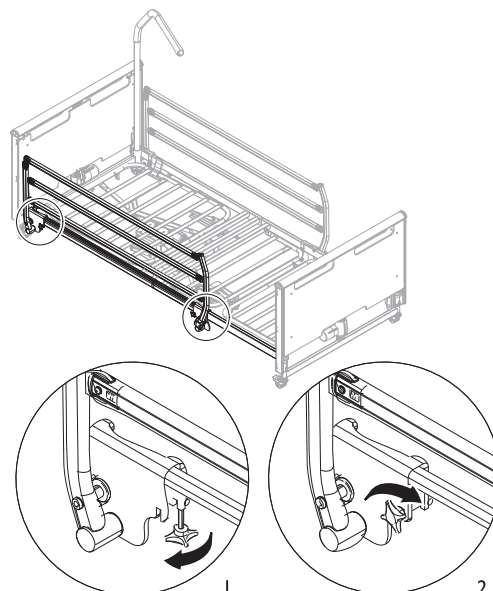

Pliez les vis moletées vers l'avant (sous le cadre) et vers le haut dans les encoches (1). Fermez les supports en tournant les vis moletées dans le sens des aiguilles d'une montre (2).

5. Assurez-vous que les vis moletées sont bien serrées et que la barrière latérale est correctement fixée (pas desserrée).

6 Utilisation

6.1 Utilisation de la barrière

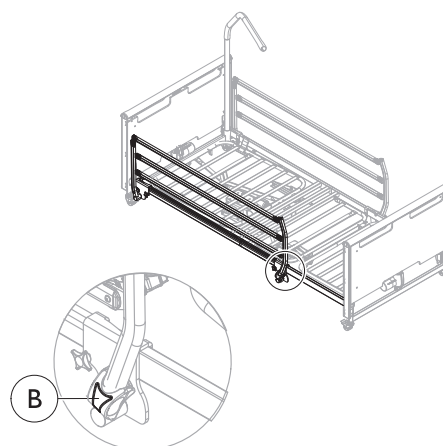

Dépliage la barrière latérale

1. Tenez le barreau supérieur de la barrière d'une main tout en appuyant sur le bouton de déverrouillage **(B)** de l'autre main.
2. Rabattez la barrière latérale jusqu'à la position la plus basse.

Pliage la barrière latérale

1. Tenez le barreau supérieur de la barrière latérale et tirez-le vers le haut jusqu'à ce qu'il se mette en place avec un déclic.

7 Maintenance

7.1 Informations de maintenance générales

Après trois mois d'utilisation, contrôlez leur fixation, le système de verrouillage et son mécanisme. Dans le cadre d'une utilisation normale, le premier contrôle de maintenance doit être réalisé au bout de deux ans, puis tous les ans.

7.2 Nettoyage

- Nettoyez les barrières latérales et les extrémités du lit à l'aide d'une éponge, d'un chiffon ou d'une brosse humide.
- Utilisez des produits nettoyants à usage domestique ordinaires. N'utilisez jamais d'agents nettoyants acides ou alcalins, ni de solvants comme l'acétone ou du diluant cellulosique.

7.3 Élimination

Préservez l'environnement en faisant recycler ce produit en fin de vie.

L'élimination doit avoir lieu conformément à la législation et aux règlements en vigueur dans chaque pays.

8 Caractéristiques techniques

8.1 Dimensions et poids

Tous les angles et toutes les cotes sont indiqués sans tolérance, sur un lit sans rallonge.

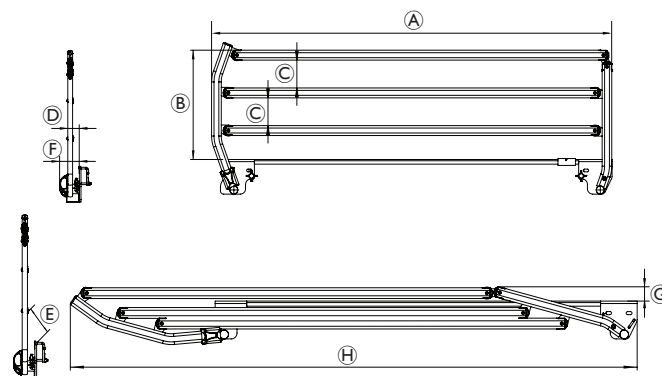

Dimensions [mm]		
(A)	Longueur	1500
(B)	Hauteur	397
(C)	Espace entre les barres	101
(D)	Dimension externe du lit	50
(E)	Espace entre le lit et le barreau	90
(F)	Dimension externe totale du lit	80
(G)	Hauteur en position pliée	45
(H)	Longueur en position pliée	1945

Poids	
Poids total - 1 pièce	7.4 kg

Dimensions du matelas [cm]	
Min. hauteur	14
Max. hauteur	16
Min. arrière	90
Min. longueur	190

1 Dados gerais

1.1 Acerca deste manual

Este manual é um documento de referência de um guarda lateral da Invacare e contém informações importantes sobre o respetivo manuseamento e montagem. De forma a garantir a segurança durante a utilização do produto, leia atentamente o manual de utilização do produto aplicável e siga as instruções de segurança.

1.1.1 Símbolos neste documento

Este documento inclui símbolos e palavras de sinalização que se aplicam a riscos ou práticas perigosas que podem resultar em lesões pessoais ou danos materiais. Este documento está impresso sem cores. Para sua informação, as mensagens de segurança têm a seguinte identificação de cor de acordo com a norma ANSI Z535.6: Perigo (vermelho), Advertência (laranja), Atenção (amarelo) e Aviso (azul). Consulte as informações abaixo para obter as definições das palavras de sinalização.



ATENÇÃO!

Indica uma situação perigosa que, se não for evitada, poderá resultar em morte ou em lesões graves.



CUIDADO!

Indica uma situação perigosa que, se não for evitada, poderá resultar em lesões menores ou ligeiras.



AVISO!

Indica uma situação perigosa que, se não for evitada, poderá resultar em danos à propriedade.



Sugestões e recomendações

Fornece sugestões, recomendações e informações úteis para uma utilização eficiente e sem problemas.

1.2 Utilização prevista

A guarda lateral destina-se a:

- impedir o utilizador de cair da cama.
- ser operada por uma terceira pessoa e não pelo próprio utilizador.
- apenas a cuidados domésticos e instituições de cuidados de longa duração.



ATENÇÃO!

- Qualquer outra utilização ou um uso indevido pode levar a situações perigosas.
- A *Invacare* não assume qualquer responsabilidade por qualquer utilização, alteração ou montagem do produto diferentes dos estabelecidos no presente manual de utilização.

1.3 Vida útil

A vida útil prevista deste produto é de dez anos, quando o mesmo é utilizado diariamente e em conformidade com as instruções de segurança, intervalos de manutenção e utilização correta indicados neste manual. A vida útil efetiva pode variar de acordo com a frequência e intensidade de utilização.

1.4 Informações da garantia

Facultamos uma garantia de fabrico para o produto, em conformidade com os nossos Termos e Condições Gerais de Compra nos respetivos países.

As reclamações de garantia só podem ser realizadas através do fornecedor ao qual o produto foi adquirido.

1.5 Normas específicas do produto

O produto foi testado e está em conformidade com a norma IEC 60601-2-52 (requisitos específicos de segurança básica e desempenho essencial das camas médicas) e todas as normas relacionadas, quando utilizado com camas compatíveis.

Para obter informações adicionais sobre as normas e os regulamentos locais, contacte o representante local da Invacare. Consulte os endereços no final deste documento.

2 Segurança

2.1 Informações gerais de segurança



ATENÇÃO!

Risco de danos pessoais

Existe um risco de apesamento ou esmagamento durante a montagem ou desmontagem da guarda lateral.

- Preste atenção aos seus dedos.
- Siga as instruções rigorosamente.
- Após cada montagem, verifique se os encaixes estão devidamente apertados e se a guarda lateral funciona corretamente.



ATENÇÃO!

Risco de prisão e/ou sufoco

Existe o risco de apesamento ou asfixia entre o estrado, as guardas laterais e as extremidades da cama.

- Certifique-se sempre de que a distância entre a extremidade da cama e o limite superior da pega da guarda lateral é inferior a 6 cm na extremidade da cabeça. No lado oposto, esta distância deverá ser superior a 32 cm.



ATENÇÃO!

Risco de prisão ou sufoco

Existe o risco de apesamento ou asfixia entre o estrado, as guardas laterais e as extremidades da cama.

- Certifique-se sempre de que as guardas laterais estão corretamente encaixadas e apertadas.

**ATENÇÃO!****Risco de queda**

Caso tenha ficado decidido que o utilizador necessita de guardas laterais:

- Nunca deixe o utilizador sem assistência na cama com uma guarda lateral para baixo.
- Certifique-se de que as guardas laterais estão na posição mais elevada e devidamente bloqueadas quando deixa o utilizador sem assistência.

**CUIDADO!****Risco de lesões**

Se a guarda lateral não estiver adequadamente travada, pode cair.

- Puxe/empurre a barra superior da guarda lateral para assegurar que o sistema de bloqueio está corretamente engatado.

**CUIDADO!****Risco de lesões**

Existe um risco de apresamento ou esmagamento ao manusear a guarda lateral.

- Preste atenção aos seus dedos e às zonas do corpo do paciente.
- Nunca force nem deixe cair a guarda lateral ao manuseá-la.

2.2 Colchões

**ATENÇÃO!****Aspetos de segurança referentes à combinação das guardas laterais e dos colchões:**

Para obter o mais alto nível de segurança possível, ao utilizar as guardas laterais na cama, é importante respeitar as medidas mínimas e máximas dos colchões.

- Para obter as medidas correctas do colchão, consulte o Manual de Utilização da cama aplicável.

3 Componentes

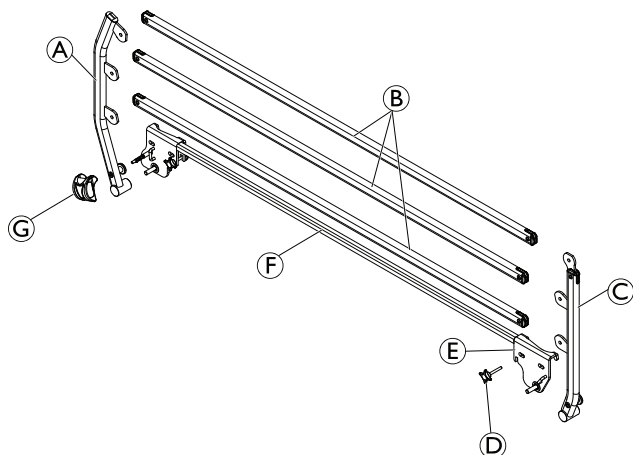

Ⓐ Tubo do pé, esquerdo

Ⓑ Bar

Ⓒ Tubo da cabeça, esquerdo

Ⓓ Parafuso de aperto

Ⓔ Suporte

Ⓕ Fixação da base esquerda

Ⓖ Botão

4 Peças sobressalentes

**AVISO!**

- Use apenas peças sobressalentes originais. Podem ser encomendadas listas de peças sobressalentes e manuais de utilização adicionais à Invacare.

Para reparações, contacte o seu fornecedor local da Invacare®. A assistência e a reparação devem ser desempenhadas por um técnico com formação adequada.

5 Configuração

5.1 Recepção do produto

Quando receber o produto, inspeccione a embalagem. Caso o produto apresente sinais de danos na altura da entrega, não o utilize.

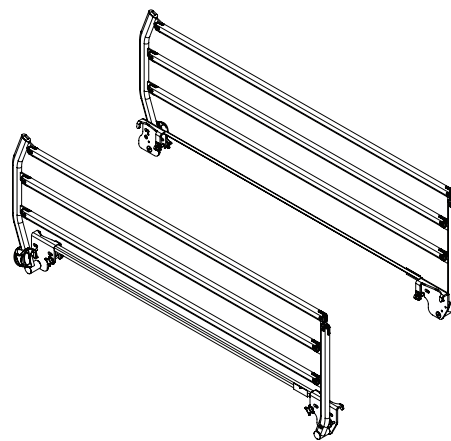
Material incluído na entrega

- 1 par de guardas laterais
- Manual de utilização

5.2 Instalação da guarda lateral

1. Desdobre a guarda lateral.
- 2.

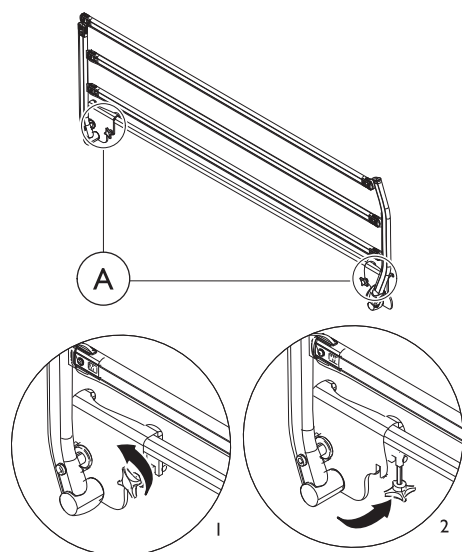

Abra os suportes, rodando os parafusos de aperto Ⓐ no sentido contrário ao dos ponteiros do relógio (1). Pressione os parafusos de aperto para baixo e dobre-os para trás, removendo-os completamente dos entalhes (2).

3.

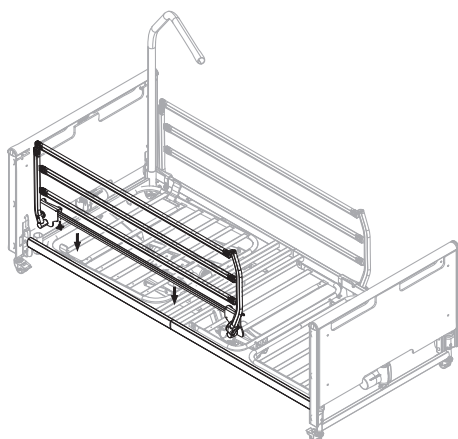

Pressione os suportes da guarda lateral em forma de U sobre o chassis superior.

4.

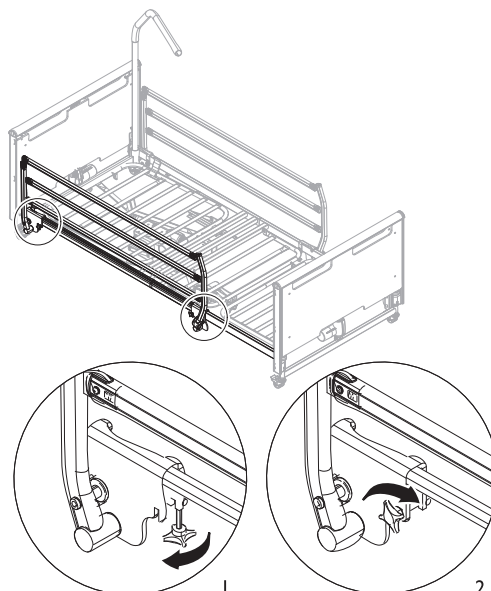

Dobre os parafusos de aperto para a frente (por baixo do chassis superior) e para cima, para o interior dos entalhes (1). Feche os suportes, rodando os parafusos de aperto no sentido dos ponteiros do relógio (2).

5. Certifique-se de que os parafusos de aperto estão apertados e que a guarda lateral está corretamente instalada (não solta).

6 Utilização

6.1 Funcionamento da guarda lateral

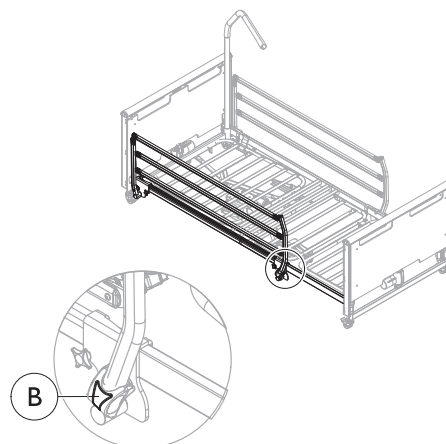

Dobrar a guarda lateral para baixo

1. Segure a barra superior da guarda lateral com uma mão e pressione o botão de desengate **B** com a outra mão.
2. Dobre a guarda lateral para os lados até atingir a respetiva posição mais baixa.

Dobrar a guarda lateral para cima

1. Segure a barra superior da guarda lateral e puxe para cima até bloquear com um som de encaixe.

7 Manutenção

7.1 Informações gerais sobre manutenção

Após 3 meses de utilização, verifique a fixação, o sistema de bloqueio e o respetivo mecanismo. Durante uma utilização normal, o primeiro controlo de manutenção deve ser realizado após 2 anos e, subsequentemente, todos os anos.

7.2 Limpeza

- As guardas laterais e as extremidades da cama devem ser lavadas com uma esponja, pano ou escova molhada.
- Utilize agentes de limpeza doméstica normais. Não utilize produtos ácidos, alcalinos ou solventes, como a acetona ou um diluente celulósico.

7.3 Eliminação de resíduos

Seja amigo do ambiente e recicle este produto no fim da respetiva vida útil através das instalações de reciclagem existentes.

A eliminação de resíduos tem de cumprir as leis e os regulamentos relativos ao tratamento de resíduos de cada país.

8 Dados técnicos

8.1 Dimensões e pesos

Todas as medidas e ângulos são indicados sem tolerâncias numa cama não estendida.

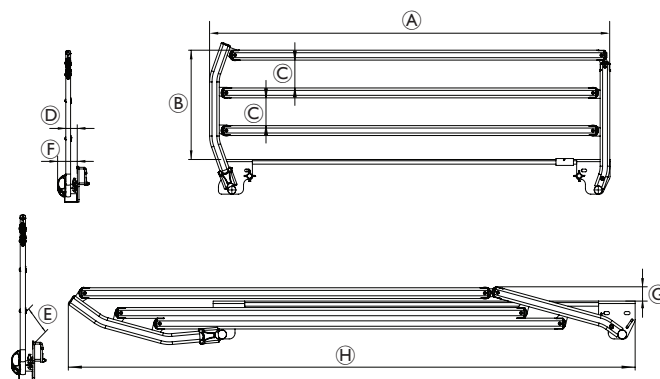

Dimensões[mm]		
Ⓐ	Comprimento	1500
Ⓑ	Altura	397
Ⓒ	Espaço entre as barras	101
Ⓓ	Dimensão externa fora da cama	50
Ⓔ	Espaço entre a cama e a barra	90
Ⓕ	Dimensão externa global fora da cama	80
Ⓖ	Altura na posição dobrada	45
Ⓗ	Comprimento na posição dobrada	1945

Peso	
Peso total - 1 peça	7.4 kg

Dimensões do colchão [cm]	
Mín. altura	14
Máx. altura	16
Mín. , largura	90
Mín. comprimento	190

**United Kingdom & Ireland:**

Invacare Limited
Pencoed Technology Park, Pencoed
Bridgend CF35 5AQ
Tel: (44) (0) 1656 776 200
uk@invacare.com
www.invacare.co.uk

España:

Invacare S.A.U
Avenida del Oeste, 50 – 1º-1a
Valencia-46001
Tel: (34) 972 493 214
contactsp@invacare.com
www.invacare.es

France:

Invacare Poirier SAS
Route de St Roch
F-37230 Fondettes
Tel: (33) (0)2 47 62 64 66
contactfr@invacare.com
www.invacare.fr

Italia:

Invacare Mecc San s.r.l.,
Via Marco Corner, 19
I-36016 Thiene (VI)
Tel: (39) 0445 38 00 59
servizioclienti@invacare.com
www.invacare.it

Portugal:

Invacare Portugal II, Lda.
Rua Estrada Velha, 949
P-4465-784 Leça do Balio
Tel: (351) (0)225 193 360
portugal@invacare.com
www.invacare.pt

Sverige:

Invacare AB
Fagerstagatan 9
S-163 53 Spånga
Tel: (46) (0)8 761 70 90
Fax: (46) (0)8 761 81 08
sweden@invacare.com
www.invacare.se



Invacare Portugal Unipessoal, Lda
Rua Estrada Velha 949
4465-784 Leça do Balio
Portugal

60302001-B 2026-04-24



Yes, you can.