

Invacare® Esprit® Action®

fr Fauteuil roulant électrique
Manuel d'utilisation

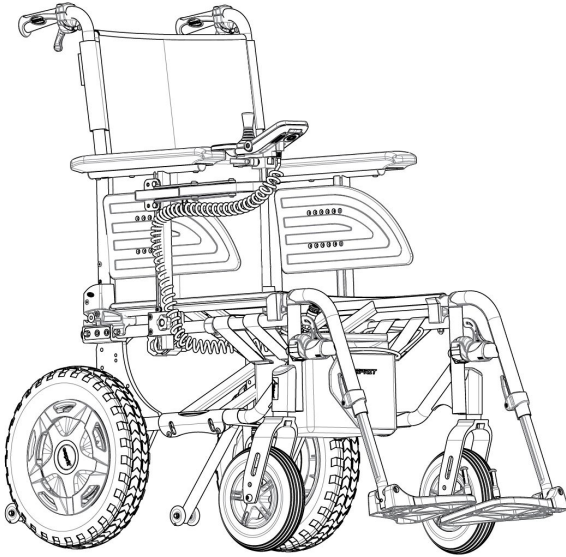

Ce manuel DOIT être remis à l'utilisateur du produit.
AVANT d'utiliser ce produit, vous DEVEZ lire ce manuel et le conserver
pour pouvoir vous y reporter ultérieurement.



Yes, you can.®

©2023 Invacare Corporation

Tous droits réservés. La republication, la duplication ou la modification de tout ou partie du présent document est interdite sans l'accord écrit préalable d'Invacare. Les marques commerciales sont identifiées par ™ et ®. Toutes les marques commerciales sont détenues par ou cédées sous licence à Invacare Corporation ou ses filiales, sauf indication contraire.

Invacare se réserve le droit de modifier les caractéristiques des produits sans préavis.

Sommaire

1 Généralités	5
1.1 Introduction	5
1.2 Symboles figurant dans ce document	5
1.3 Conformité	6
1.3.1 Normes spécifiques au produit	6
1.4 Fonctionnalité	6
1.5 Informations de garantie	7
1.6 Durée de vie	7
1.7 Limitation de responsabilité	7
2 Sécurité	8
2.1 Informations de sécurité	8
2.2 Informations de sécurité relatives au système électrique	11
2.3 Conseils de sécurité relatifs à la compatibilité électromagnétique	14
2.4 Informations de sécurité relatives à la conduite	15
2.5 Informations de sécurité concernant l'entretien et la maintenance	18
2.6 Informations de sécurité concernant les modifications	19
2.7 Étiquettes et symboles figurant sur le produit	21
3 Présentation du produit	24
3.1 Description du produit	24
3.2 Utilisation prévue	24
3.3 Indications	24
3.4 Classification	24
3.5 Pièces principales du fauteuil roulant	25
3.6 Réglage du boîtier de contrôle	26
3.7 Accoudoirs	27
3.7.1 Accoudoir amovible et multi-réglable	27
3.8 Dossier	28
3.8.1 Toile de dossier réglable	29
3.8.2 Hauteur de la toile de dossier	30
3.8.3 Dossier rabattable	30
3.8.4 Dossier réglable en angle (-15°/+15°)	31
3.8.5 Dossier inclinable	32
3.9 Renfort de dossier standard	33
3.10 Repose-jambes	33
3.10.1 Repose-jambes escamotables	34
3.10.2 Repose-jambes escamotables, réglables en angle	34
3.11 Dispositifs anti-basculade ALBER et standard	37
3.12 Coussin d'assise	39
4 Options	40
4.1 Ceinture de maintien	40
4.2 Appui-tête	41
4.3 Appui-tête Junior	42
4.4 Version Comfort	42
4.5 Tablette	43
4.5.1 Réglage, démontage et bascule de la tablette	44
4.6 Porte-canne	44
5 Réglages (Mise en service)	45
5.1 Informations générales sur la mise en place	45
5.2 Informations sur le boîtier de contrôle	47
5.3 Contrôle à la livraison	47
6 Utilisation	48
6.1 Conduite	48
6.2 Avant le premier déplacement	48
6.3 Monter et descendre du véhicule électrique	48
6.3.1 Démontage de l'accoudoir pour un transfert latéral	48
6.3.2 Informations relatives au transfert	49
6.4 Franchir des obstacles	49
6.4.1 Hauteur maximale de l'obstacle	49
6.4.2 Informations de sécurité relatives au franchissement d'obstacles	50
6.4.3 Comment bien franchir des obstacles	50

6.5	Montée et descente de pentes	51	11.1.1	Stockage à court terme	77
6.6	Conduite du véhicule électrique en mode roue libre	52	11.1.2	Longue période de stockage	77
6.6.1	Débrayage et ré-embayage des moteurs	52	11.2	Mise au rebut	78
7	Système de commande	54	11.2.1	Mise au rebut - Version électrique	78
7.1	Système de protection des commandes	54	11.3	Reconditionnement	78
7.2	Bloc batterie	54	12	Caractéristiques Techniques	80
8	Transport	55	12.1	Spécifications techniques	80
8.1	Transport — Considérations d'ordre général	55	12.2	Poids maximum des pièces amovibles	85
8.2	Soulèvement du châssis du fauteuil roulant (pièce > 10 kg)	56	12.3	Pneus	85
8.3	Démontage du fauteuil roulant en vue de son transport	57	12.4	Matériaux	86
8.3.1	Pliage et dépliage du fauteuil roulant	57	13	Après-vente	87
8.4	Démontage et montage des roues arrière motorisées	58	13.1	Contrôles effectués	87
8.5	Remontage du fauteuil roulant	60			
8.6	Transport du véhicule électrique sans occupant	60			
8.7	Transport du fauteuil roulant occupé en véhicule	60			
9	Maintenance	67			
9.1	Informations de sécurité	67			
9.2	Contrôles d'inspection	67			
9.2.1	Avant chaque utilisation du véhicule électrique	67			
9.2.2	Une fois par semaine	68			
9.2.3	Une fois par mois	69			
9.3	Nettoyage et désinfection	71			
9.3.1	Informations de sécurité générales	71			
9.3.2	Fréquence de nettoyage	72			
9.3.3	Nettoyage	72			
9.3.4	Lavage	73			
9.3.5	Désinfection	74			
10	Dépannage	75			
10.1	Informations de sécurité	75			
10.2	Identification et résolution des pannes	76			
11	Après l'utilisation	77			
11.1	Stockage	77			

1 Généralités

1.1 Introduction

Le présent manuel d'utilisation contient des informations importantes sur la manipulation du produit. Pour garantir une utilisation en toute sécurité du produit, lisez attentivement le manuel d'utilisation et respectez les instructions de sécurité.

Utilisez ce produit uniquement si vous avez lu et compris ce manuel. Consultez un professionnel de la santé qui connaît votre état de santé et clarifiez toute question concernant l'utilisation correcte et le réglage nécessaire auprès du professionnel de santé.

Veillez noter que certaines sections du présent document peuvent ne pas s'appliquer à votre produit, étant donné que le document concerne tous les modèles disponibles (à la date d'impression). Sauf mention contraire, chaque section de ce document se rapporte à tous les modèles du produit.

Les modèles et les configurations disponibles dans votre pays sont répertoriés dans les documents de vente spécifiques au pays.

Invacare se réserve le droit de modifier les caractéristiques des produits sans préavis.

Avant de lire ce document, assurez-vous de disposer de la version la plus récente. Cette version est disponible au format PDF sur le site Internet d'Invacare.

Si la taille des caractères de la version imprimée du document vous semble trop difficile à lire, vous pouvez télécharger la version PDF sur le site Internet. Vous pourrez

60129698-C

alors ajuster la taille des caractères à l'écran pour améliorer votre confort visuel.

Pour obtenir plus d'informations sur le produit, comme les avis de sécurité ou les rappels du produit, contactez votre distributeur Invacare. Reportez-vous aux adresses indiquées à la fin du présent document.

En cas d'incident grave avec le produit, vous devez en informer le fabricant et l'autorité compétente de votre pays.

1.2 Symboles figurant dans ce document

Les symboles et mots d'avertissement utilisés dans le présent document s'appliquent aux risques ou aux pratiques dangereuses qui pourraient provoquer des blessures ou des dommages matériels. Reportez-vous aux informations ci-dessous pour la définition des symboles d'avertissement.



AVERTISSEMENT

Indique une situation dangereuse qui, si elle n'est pas évitée, est susceptible de provoquer des blessures graves, voire mortelles.



ATTENTION

Indique une situation dangereuse qui, si elle n'est pas évitée, est susceptible de provoquer des blessures mineures ou légères.

 AVIS
Indique une situation dangereuse qui, si elle n'est pas évitée, est susceptible de provoquer des dommages matériels.

 Conseils et recommandations
Donne des conseils, recommandations et informations utiles pour une utilisation efficace et sans souci.

Autres symboles

(Ne s'applique pas à tous les manuels)

 Personne responsable au RU
Indique si un produit n'est pas fabriqué au Royaume-Uni.

 Triman
Indique les règles de recyclage et de tri (applicable uniquement à la France).

1.3 Conformité

La qualité est un élément fondamental du fonctionnement de notre entreprise, qui travaille conformément à la norme ISO 13485.

Ce produit porte le label CE et est conforme à la Réglementation sur les dispositifs médicaux de classe I 2017/745.

Ce produit porte le label UKCA et est conforme à la loi du Royaume-Uni « Part II UK MDR 2002 » (telle qu'amendée) Classe I.

Nous nous efforçons en permanence de réduire au minimum notre impact sur l'environnement, à l'échelle locale et mondiale.

Nous n'utilisons que des matériaux et composants conformes au règlement REACH.

Nous respectons la législation en vigueur en matière d'environnement, notamment, les directives DEEE et RoHS.

1.3.1 Normes spécifiques au produit

Ce produit a été testé et est conforme à la norme EN 12184 (fauteuils roulants électriques et leurs chargeurs) et à toutes les normes associées (ISO 7176-8/9/14/16). Les tests effectués incluent un test d'inflammabilité.

Pour des informations complémentaires sur les normes et réglementations locales, contactez votre distributeur Invacare local. Reportez-vous aux adresses indiquées à la fin du présent document.

1.4 Fonctionnalité

N'utilisez un véhicule électrique que s'il est en parfait état de marche. Si ce n'est pas le cas, vous risquez de vous mettre en danger, ainsi que d'autres personnes.

La liste ci-dessous ne prétend pas être exhaustive. Elle a simplement pour but d'indiquer certaines situations qui pourraient affecter la fonctionnalité de votre véhicule électrique.

Certaines situations exigent que vous arrêtiez immédiatement d'utiliser votre véhicule électrique. D'autres situations vous permettent d'utiliser votre véhicule électrique pour vous rendre chez votre fournisseur.

Il convient d'arrêter d'utiliser votre véhicule électrique si sa fonctionnalité est réduite pour les raisons suivantes :

- comportement de conduite inhabituel
- défaillance des freins

Il convient de contacter immédiatement un fournisseur Invacare agréé si la fonctionnalité de votre véhicule électrique est réduite pour les raisons suivantes :

- système d'éclairage (le cas échéant) en panne ou défectueux
- réflecteurs tombés
- filetage usé ou pression des pneus insuffisante
- accoudoirs endommagés (par ex. rembourrage d'accoudoir déchiré)
- repose-jambes endommagés (par ex. sangles talonnières manquantes ou déchirées)
- ceinture de maintien endommagée
- joystick endommagé (le joystick ne peut pas être mis en position neutre)
- câbles endommagés, coudés, pincés ou détachés de la fixation
- dérapage du véhicule électrique au freinage
- véhicule électrique tirant vers un côté lorsqu'il se déplace
- apparition de bruits inhabituels

Ou bien si vous avez l'impression que quelque chose ne va pas avec votre véhicule électrique.

1.5 Informations de garantie

Nous fournissons une garantie fabricant pour le produit, conformément à nos conditions générales de vente en vigueur dans les différents pays.

60129698-C

Les réclamations au titre de la garantie ne peuvent être adressées qu'au fournisseur auprès duquel le produit a été obtenu.

1.6 Durée de vie

Dans le cas de ce produit, notre entreprise part d'une durée de vie de cinq ans dans la mesure où le produit est utilisé conformément à sa finalité et que toutes les indications relatives à la maintenance et au service après-vente sont respectées. Cette durée de vie peut même être dépassée lorsque le produit est soigneusement traité, entretenu et utilisé et qu'aucune limite technique ne résulte de la poursuite du développement scientifique et technique. La durée de vie peut aussi être considérablement raccourcie suite à utilisation extrême et emploi non conforme. La fixation de la durée de vie par notre entreprise ne constitue pas une garantie supplémentaire.

1.7 Limitation de responsabilité

Invacare décline toute responsabilité en cas de dommage lié à :

- un non respect du manuel d'utilisation,
- une utilisation incorrecte,
- l'usure normale,
- un assemblage ou montage incorrect par l'acheteur ou des tiers,
- des modifications techniques,
- des modifications non autorisées et/ou l'utilisation de pièces de rechange inadaptées.

2 Sécurité

2.1 Informations de sécurité

La présente section contient des informations importantes sur la sécurité visant à protéger l'utilisateur de fauteuil roulant et la tierce-personne, et à permettre une utilisation du fauteuil roulant électrique en toute sécurité et sans problème.



AVERTISSEMENT !

Risque de blessure grave, voire mortelle

En cas d'incendie ou de fumée, les occupants de fauteuil roulant sont particulièrement exposés au risque de blessures graves ou mortelles, lorsqu'ils ne sont pas en mesure de s'éloigner de la source de feu ou de fumée. Les allumettes, briquets et cigarettes allumés peuvent provoquer une flamme nue à proximité du fauteuil roulant ou sur les vêtements.

- Évitez d'utiliser ou de ranger le fauteuil roulant à proximité de flammes nues ou de produits combustibles.
- Ne fumez pas lors de l'utilisation du fauteuil roulant.



AVERTISSEMENT !

Risque de dommage matériel ou de blessure grave, voire mortelle

Une surveillance ou un entretien inappropriés sont susceptibles d'entraîner des dommages matériels ou des blessures graves, voire mortelles, consécutives à un étouffement ou à l'ingestion de pièces ou de matériaux.

- Une surveillance étroite des enfants, des animaux domestiques ou des personnes dont les capacités physiques/mentales sont réduites est impérative.



AVERTISSEMENT !

Risque de dommage matériel ou de blessure grave, voire mortelle

L'acheminement inadéquat des câbles présente un risque de basculement, d'enchevêtrement ou de strangulation susceptible de provoquer des dommages matériels ou des blessures graves, voire mortelles.

- Vérifiez que tous les câbles sont correctement installés et fixés.
- Vérifiez qu'il n'y a pas de boucle d'excédent de câble dépassant du fauteuil roulant.

**AVERTISSEMENT !**

Risque de blessure en cas d'utilisation du véhicule électrique dans un autre but que celui décrit dans le présent manuel

- Le véhicule électrique doit être utilisé uniquement conformément aux instructions fournies dans le présent manuel d'utilisation.
- Prêtez une attention particulière aux consignes de sécurité.

**AVERTISSEMENT !**

Risque de blessure en cas de conduite du véhicule électrique sous l'influence de médicaments ou d'alcool

- Ne conduisez jamais le véhicule électrique si vous êtes sous l'influence de médicaments ou d'alcool. En cas de besoin, demandez l'aide d'une tierce-personne disposant de capacités physiques et mentales appropriées.

**AVERTISSEMENT !**

Risque de dommage ou de blessure en cas de mise en marche involontaire du véhicule électrique

- Coupez l'alimentation du véhicule électrique avant de vous y installer, d'en sortir ou de manipuler des objets.
- Lors du débrayage de l'unité motrice, le frein intégré est désactivé. C'est pour cette raison que la conduite du véhicule électrique par une tierce-personne est uniquement recommandée sur les surfaces planes, jamais sur les pentes. Ne laissez jamais le véhicule électrique sur une pente avec les moteurs débrayés. Après avoir poussé le véhicule électrique, ré-embroyez immédiatement les moteurs (consultez le chapitre « Operation » [Utilisation] du manuel d'utilisation du fauteuil roulant électrique ALBER Esprit).

**AVERTISSEMENT !**

Risque de blessure en cas de coupure du contact pendant le déplacement du véhicule électrique, par exemple suite à l'actionnement du bouton marche/arrêt ou au débranchement d'un câble, entraînant un arrêt abrupt et violent du véhicule

- Si vous devez freiner en urgence, relâchez tout simplement le joystick pour arrêter le véhicule (consultez le chapitre « Control Unit » [Boîtier de contrôle] du manuel d'utilisation du fauteuil roulant électrique ALBER Esprit).



AVERTISSEMENT !

Risque de blessure lors du transfert dans un véhicule de transport du véhicule électrique sans son occupant

- Si le véhicule électrique doit être chargé à l'aide d'une rampe qui excède la pente nominale (reportez-vous à la section 12 *Caractéristiques Techniques, page 80*), un treuil doit impérativement être utilisé. La tierce-personne peut surveiller le processus de chargement et apporter son aide pour plus de sécurité.
- Il est aussi possible d'utiliser un monte-charge à plateforme. Assurez-vous que le poids total du véhicule électrique ne dépasse pas le poids total maximum autorisé pour le monte-charge à plateforme ou le treuil, le cas échéant.



AVERTISSEMENT !

Risque de chute du véhicule électrique

- Ne vous avancez pas sur le siège, ne vous penchez pas en avant entre vos genoux, ne vous étirez pas vers l'arrière au-delà du haut du dossier, par exemple, pour attraper un objet.
- Si une ceinture de maintien est installée, elle doit être correctement mise en place et ajustée chaque fois que vous utilisez le véhicule électrique.
- Pour vous asseoir dans un autre siège, positionnez le véhicule électrique le plus près possible de ce siège.



ATTENTION !

Risque de blessure en cas de dépassement du poids maximal de l'utilisateur

- Ne dépassez pas le poids maximal de l'utilisateur (reportez-vous à la section 12 *Caractéristiques Techniques, page 80*).
- Le véhicule électrique est conçu uniquement pour recevoir un seul occupant dont le poids maximal ne dépasse pas le poids maximal de l'utilisateur autorisé pour ce véhicule. N'utilisez jamais le véhicule électrique pour transporter plusieurs personnes.



ATTENTION !

Risque de blessure en cas de manipulation inadéquate ou de chute de pièces lourdes

- Lors des opérations d'entretien ou de maintenance ou lorsque vous soulevez certaines pièces du véhicule électrique, tenez compte du poids de chaque composant, et notamment des batteries. Veillez à toujours adopter une posture adéquate et n'hésitez pas à demander de l'aide.



ATTENTION !

Risque de blessure provoquée par des pièces mobiles

- Veillez à ce que les pièces mobiles du véhicule électrique, comme les roues, n'occasionnent pas de blessures, en particulier en présence d'enfants.

**AVERTISSEMENT !****Risque pour les pieds**

Vous risquez de vous blesser les pieds si vous ouvrez les portes avec la palette repose-pieds.

- N'ouvrez pas les portes avec des pièces du fauteuil roulant.

**ATTENTION !****Risque de brûlure**

Les composants du fauteuil roulant peuvent s'échauffer en cas d'exposition à des sources de chaleur externes.

- N'exposez pas le fauteuil roulant au rayonnement intense du soleil avant de l'utiliser.
- Avant toute utilisation, vérifiez la température de tous les composants entrant en contact avec votre peau.

**ATTENTION !****Risque de blessure**

- En cas de sensibilité à la pression ou de lésion cutanée, protégez votre blessure afin d'éviter tout contact direct avec les tissus de l'appareil. Demandez l'avis médical d'un professionnel de santé.

**ATTENTION !****Risque d'incendie ou de panne en cas de raccordement d'appareils électriques**

- Ne raccordez à votre véhicule électrique aucun appareil électrique qui n'ait été expressément autorisé par Invacare. Confiez toutes les installations électriques à votre fournisseur agréé.

2.2 Informations de sécurité relatives au système électrique

**AVERTISSEMENT !****Risque de dommage matériel ou de blessure grave, voire mortelle**

Une utilisation inappropriée du véhicule électrique peut entraîner des émissions de fumée, des étincelles ou un dégagement de chaleur. Un incendie est susceptible de provoquer des dommages matériels ou des blessures graves, voire mortelles.

- Le véhicule électrique NE doit PAS être utilisé pour un usage autre que celui pour lequel il est prévu.
- Si le véhicule électrique commence à émettre de la fumée, des étincelles ou de la chaleur, cessez de l'utiliser et faites-le IMMÉDIATEMENT contrôler.



AVERTISSEMENT !

Risque de dommage matériel ou de blessure grave, voire mortelle en cas de transport de systèmes à oxygène

Les textiles et autres matériaux a priori difficilement inflammables s'enflamment facilement et brûlent rapidement au contact d'air enrichi en oxygène.

- Vérifiez les canules d'oxygène chaque jour afin de vous assurer qu'il n'y a pas de fuites entre le cylindre et le site de distribution et maintenez-les à l'écart des étincelles électriques et de toute source d'ignition.



AVERTISSEMENT !

Risque de blessure ou de dommage liés à des courts-circuits

Les broches des connecteurs présentes sur les câbles connectés au module d'alimentation peuvent rester sous tension même lorsque le système est arrêté.

- Les câbles munis de broches actives doivent être connectés, retenus ou couverts (au moyen de matériaux non-conducteurs) de façon à ne pas être exposés au contact humain ni à des matériaux susceptibles de provoquer des courts-circuits.
- Lorsque des câbles munis de broches actives doivent être déconnectés (pour débrancher le câble bus du manipulateur à des fins de sécurité, par exemple), veillez à retenir ou à couvrir les broches (au moyen de matériaux non-conducteurs).

**AVERTISSEMENT !****Risque de dommage matériel ou de blessure grave, voire mortelle**

La corrosion des composants électriques à cause d'une exposition à de l'eau ou à des liquides peut entraîner des dommages matériels ou des blessures graves, voire mortelles.

- Réduisez l'exposition des composants électriques à l'eau et/ou aux liquides.
- Les composants électriques endommagés par la corrosion DOIVENT être immédiatement remplacés.
- Les véhicules électriques fréquemment exposés à de l'eau/des liquides peuvent exiger un remplacement plus fréquent des composants électriques.

**AVERTISSEMENT !****Risque de blessure grave, voire mortelle**

Le non-respect de ces avertissements peut provoquer une décharge électrique entraînant des blessures graves ou mortelles ou la détérioration du système électrique.

- Veillez à ce qu'aucun outil et/ou câble de batterie ne soit JAMAIS en contact simultanément avec les deux pôles de la batterie. Cela risquerait de provoquer une décharge électrique et des dommages matériels ou des blessures graves, voire mortelles.
- Installez des bouchons protecteurs sur les bornes positive et négative de la batterie.
- Remplacez immédiatement le(s) câble(s) dont le revêtement isolant est endommagé.

**AVERTISSEMENT !****Risque de blessure grave, voire mortelle**

Une décharge électrique est susceptible d'entraîner une blessure grave, voire mortelle

- Pour éviter toute décharge électrique, vérifiez que les câbles des fiches et des cordons ne sont pas coupés ni effilochés. Remplacez immédiatement les cordons coupés ou les câbles effilochés.

**Risque de détérioration du véhicule électrique**

Une défaillance du système électrique peut provoquer un comportement inhabituel : lumière continue, absence de lumière ou bruits provenant des freins magnétiques.

- En cas de défaillance, éteignez le boîtier de contrôle, puis rallumez-le.
- Si le problème persiste, débranchez l'interface du bloc batterie (consultez le chapitre « Battery pack » [Bloc batterie] du manuel d'utilisation du fauteuil roulant électrique ALBER Esprit).
- Dans tous les cas, n'hésitez pas à contacter votre fournisseur agréé.

2.3 Conseils de sécurité relatifs à la compatibilité électromagnétique

Ce véhicule électrique a été testé avec succès, conformément à des normes internationales, quant à sa compatibilité électromagnétique. Les champs électromagnétiques, tels que les émetteurs de radio et de télévision, les appareils radio et téléphones mobiles en produisent, risquent cependant d'avoir éventuellement une influence sur le fonctionnement des véhicules électriques. Le dispositif électronique utilisé dans nos véhicules électriques peut également occasionner de faibles perturbations électromagnétiques, se situant cependant en dessous de la limite légale. Veuillez donc tenir compte des remarques suivantes:

**AVERTISSEMENT !****Risque de mauvais fonctionnement suite à des émissions électromagnétiques**

- Ne pas utiliser d'émetteur portatif ni d'appareils de communication (par ex. appareils radio ou téléphones mobiles) ou, selon le cas, ne pas les utiliser pendant que le véhicule est en service.
- Eviter la proximité de puissants émetteurs de radio ou de télévision.
- Si votre véhicule devait se mettre en mouvement de lui-même ou si les freins venaient à se desserrer, mettre le fauteuil roulant hors service.
- Le fait d'ajouter des accessoires électriques et autres ou de modifier le véhicule risque de rendre celui-ci sujet aux émissions électromagnétiques / panne. Tenir compte du fait qu'il n'existe pas de méthode vraiment sûre pour déterminer l'effet de telles modifications sur la résistance aux interférences.
- Signaler tous les mouvements indésirables du véhicule qui sont survenus, voire le desserrage des freins électriques, au fabricant.

2.4 Informations de sécurité relatives à la conduite



DANGER !

Risque de dommage matériel ou de blessure grave, voire mortelle

Tout dysfonctionnement du joystick est susceptible de se traduire par des mouvements inattendus/erratiques entraînant des dommages matériels ou des blessures graves, voire mortelles

- En présence d'un mouvement inattendu ou erratique, cessez immédiatement d'utiliser le fauteuil roulant et contactez un technicien qualifié.



AVERTISSEMENT !

Risque de blessure en cas de basculement du véhicule électrique

- En montée et en descente, la pente maximale de sécurité doit toujours être respectée (reportez-vous à la section *12 Caractéristiques Techniques, page 80*).
- Redressez toujours le dossier de votre siège en position verticale avant de monter une pente. Nous vous conseillons de positionner le dossier du siège légèrement vers l'arrière avant de descendre une pente.
- Ne dépassez jamais les 2/3 de la vitesse maximale autorisée lorsque vous descendez une pente. Évitez de freiner ou d'accélérer brutalement sur les trajets en pente.
- Dans la mesure du possible, évitez de conduire sur des surfaces mouillées, glissantes, verglacées ou huileuses (comme la neige, le gravier, le verglas, etc.) lorsqu'il existe un risque de perte de contrôle du véhicule, en particulier sur une pente. Cette recommandation s'applique aussi à certaines surfaces peintes ou en bois traité. Si vous ne pouvez éviter de vous déplacer sur de telles surfaces, conduisez lentement et avec la plus grande prudence.
- N'essayez jamais de surmonter un obstacle lors d'un déplacement en montée ou descente.
- N'essayez jamais de monter ou de descendre une série de marches avec votre véhicule électrique.



AVERTISSEMENT !

Risque de blessure en cas de basculement du véhicule électrique

- Lorsque vous franchissez des obstacles, respectez toujours la hauteur maximale d'obstacle (reportez-vous à la section 12 *Caractéristiques Techniques, page 80* et aux informations relatives au franchissement d'obstacles indiquées dans la section 6.4 *Franchir des obstacles, page 49*).
- Évitez de déplacer votre centre de gravité ou d'effectuer des mouvements brusques du joystick ou des modifications de direction soudaines pendant que le véhicule électrique est en mouvement.



AVERTISSEMENT !

Risque de blessure en cas de basculement du véhicule électrique (suite)

- N'utilisez jamais le véhicule électrique pour transporter plusieurs personnes.
- Tenez compte du fait que le véhicule électrique freine ou accélère lorsque vous modifiez la vitesse de déplacement pendant que le véhicule est en mouvement.



AVERTISSEMENT !

Risque de dommage matériel ou de blessure grave

- Un positionnement incorrect lorsque vous vous penchez sur le côté ou en avant risque d'entraîner le basculement du fauteuil roulant et provoquer des blessures graves ou des dommages matériels
- Pour garantir la stabilité et le bon fonctionnement de votre véhicule électrique, vous devez en permanence conserver un équilibre correct. Votre fauteuil roulant électrique a été conçu pour rester droit et stable au cours des activités quotidiennes normales, tant que vous n'allez PAS au-delà du centre de gravité.
 - Lorsque vous vous penchez vers l'avant du véhicule électrique, NE dépassez PAS la longueur des accoudoirs.
 - N'essayez PAS d'attraper des objets si vous devez vous avancer sur le siège ou les ramasser au sol en vous penchant pour les faire passer entre vos genoux.



AVERTISSEMENT !

Risque de panne dans des conditions météorologiques défavorables (froid extrême, zone isolée)

- Si votre mobilité est extrêmement réduite, nous vous conseillons de NE PAS vous déplacer sans être accompagné par une tierce-personne lorsque les conditions météorologiques sont défavorables.

**AVERTISSEMENT !**

Risque de blessure si votre pied glisse du repose-pieds et se bloque sous le véhicule électrique alors qu'il est en mouvement

- Avant d'emprunter le véhicule électrique, assurez-vous que vos pieds reposent correctement sur les palettes repose-pieds et que les deux repose-jambes sont bien verrouillés.

**AVERTISSEMENT !**

Risque de blessure si vous heurtez un obstacle en franchissant des passages étroits tels que portes et entrées

- Franchissez les passages étroits à la vitesse de déplacement la plus basse et avec la plus grande prudence.

**AVERTISSEMENT !**

Risque de blessure

Si votre véhicule électrique est équipé de repose-jambes élévateurs, il existe un risque de blessure corporelle ou de détérioration du véhicule si les repose-jambes sont relevés lors de l'utilisation du véhicule électrique.

- Pour éviter tout déplacement indésirable du centre de gravité du véhicule électrique vers l'avant (plus particulièrement en descente) et pour éviter d'endommager le véhicule, les repose-jambes élévateurs doivent toujours être abaissés lors des déplacements quotidiens.

**AVERTISSEMENT !**

Risque de basculement

Les dispositifs anti-basculer (stabilisateurs) ne sont efficaces que sur un sol ferme. Sur un sol mou tel que du gazon, de la neige ou de la boue, ils s'enfoncent lorsque le véhicule électrique s'y appuie. Ils perdent leur efficacité et le véhicule électrique risque de basculer.

- Ne vous déplacez qu'avec extrême prudence sur un sol mou, en particulier pour monter ou descendre des côtes. Veillez alors davantage à la stabilité du véhicule électrique.

**AVERTISSEMENT !**

Risque de basculement en cas de retrait, de détérioration ou de modification de la position d'usine par défaut des dispositifs anti-basculer

- Les dispositifs anti-basculer doivent uniquement être retirés pour démonter le véhicule électrique en vue de son transport dans un véhicule ou de son stockage.
- Les dispositifs anti-basculer doivent toujours être installés lors de l'utilisation du véhicule électrique.



AVERTISSEMENT !

Risque de basculement

La suspension d'une charge supplémentaire (sac à dos ou similaire, par exemple) aux montants arrière du fauteuil roulant peut avoir une incidence sur sa stabilité arrière. Le fauteuil risque de basculer vers l'arrière et d'occasionner des blessures.

- Vérifiez toujours que les dispositifs anti-basculent sont correctement fixés de chaque côté en cas de suspension d'une charge supplémentaire (sac à dos ou similaire) sur les montants arrière du fauteuil.



ATTENTION !

Risque de blessure si le dossier se rabat en cours d'utilisation

Si le dossier rabattable n'est pas enclenché correctement, il risque de se rabattre vers l'arrière accidentellement lorsqu'une charge est appliquée et vous risquez de tomber du fauteuil roulant.

- Avant d'utiliser le fauteuil roulant, assurez-vous que le dossier est relevé et que les charnières sont enclenchées.

2.5 Informations de sécurité concernant l'entretien et la maintenance



AVERTISSEMENT !

Risque de dommage matériel ou de blessure grave, voire mortelle

Une réparation et/ou une maintenance incorrectes de ce véhicule électrique par des utilisateurs/soignants ou par des techniciens non qualifiés est susceptible d'entraîner des dommages matériels ou des blessures graves, voire mortelles.

- NE procédez à AUCUNE tâche de maintenance autre que celles décrites dans le présent manuel d'utilisation. Ces réparations et/ou entretiens DOIVENT impérativement être confiés à un technicien qualifié. Contactez un fournisseur agréé.

**ATTENTION !****Risque d'accident et de perte de garantie en cas de défaut de maintenance**

- Pour des raisons de sécurité et afin d'éviter les accidents liés à une usure passée inaperçue, il est capital que ce véhicule électrique fasse l'objet d'un contrôle une fois par an dans des conditions d'utilisation normales.
- Dans des conditions d'utilisation difficiles, comme des déplacements quotidiens sur des pentes abruptes, ou en cas d'utilisation dans le cadre de soins médicaux où les utilisateurs du véhicule électrique changent fréquemment, il peut s'avérer opportun d'effectuer des contrôles intermédiaires sur les options et les organes de roulage.

2.6 Informations de sécurité concernant les modifications

**AVERTISSEMENT !****Risque de dommage matériel ou de blessure grave**

L'utilisation ou le remplacement (maintenance) de pièces inadéquates est susceptible d'entraîner des blessures ou des dégâts matériels.

- Les pièces de rechange **DOIVENT** correspondre aux pièces d'origine Invacare.
- Veuillez à toujours indiquer le numéro de série du fauteuil roulant lorsque vous commandez des pièces de rechange.



ATTENTION !

L'utilisation de composants ou d'options non agréés comporte un risque de blessures ou de dommages matériels

L'utilisation de systèmes d'assise, d'options et de pièces non approuvés par Invacare peut altérer la stabilité au basculement du véhicule électrique et augmenter les risques de basculement.

- Utilisez uniquement des systèmes d'assise, des options et des pièces approuvées par Invacare pour ce véhicule électrique.

Les systèmes d'assise non approuvés par Invacare pour ce véhicule électrique ne sont pas conformes, dans certains cas, aux normes actuelles et sont susceptibles d'augmenter les risques d'inflammabilité et d'irritation de la peau.

- Utilisez uniquement des systèmes d'assise approuvés par Invacare pour ce véhicule électrique.

Les composants électriques et électroniques non approuvés par Invacare pour ce véhicule électrique sont susceptibles de provoquer des incendies et des dommages électromagnétiques.

- Utilisez uniquement des composants électriques et électroniques approuvés par Invacare pour ce véhicule électrique.

Les batteries non approuvées par Invacare pour ce véhicule électrique sont susceptibles de provoquer des brûlures chimiques.

- Utilisez uniquement des batteries approuvées par Invacare pour ce véhicule électrique.



ATTENTION !

L'utilisation de dossiers non agréés comporte un risque de blessures ou de dommages matériels

Un dossier remonté non approuvé par Invacare pour ce véhicule électrique risque de surcharger la canne de dossier et ainsi d'augmenter le risque de blessures ou d'endommagement du véhicule électrique.

- Veuillez contacter votre fournisseur agréé pour procéder à l'analyse des risques, aux calculs, aux contrôles de stabilité, etc. afin de s'assurer que le dossier peut être utilisé en toute sécurité.



Marquage CE du véhicule électrique

- L'évaluation de la conformité et le marquage CE ont été réalisés conformément aux réglementations en vigueur et ne s'appliquent qu'au produit complet.
- Le marquage CE est invalidé si des composants ou accessoires sont remplacés ou ajoutés sans avoir été approuvés pour ce produit par Invacare.
- Dans ce cas, l'entreprise qui ajoute ou remplace les composants ou accessoires est responsable de l'évaluation de la conformité/du marquage CE et doit enregistrer le véhicule électrique en tant que conception spéciale dans la documentation correspondante.

2.7 Étiquettes et symboles figurant sur le produit

Autocollant d'identification

L'autocollant d'identification est fixé au châssis de votre fauteuil roulant électrique et fournit les informations suivantes:

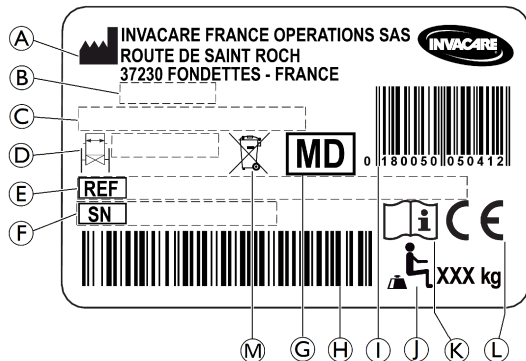



- Ⓐ Adresse du fabricant
- Ⓑ Date de fabrication
- Ⓒ Description du produit
- Ⓓ Largeur d'assise
- Ⓔ Numéro de référence
- Ⓕ Numéro de série
- Ⓖ Dispositif médical
- Ⓗ Code-barres du numéro de série

- Ⓛ Code-barres EAN/HMI
- Ⓜ Poids maximal de l'utilisateur
- Ⓝ Consultez le manuel d'utilisation
- Ⓟ Conformité européenne
- Ⓜ Poubelle barrée

	Consultez le manuel d'utilisation. Ce symbole apparaît sur l'autocollant d'identification.
	Consultez le manuel d'utilisation. Ce symbole apparaît sur différentes étiquettes et à différents emplacements.
	Indique une situation dangereuse qui, si elle n'est pas évitée, est susceptible de provoquer des blessures graves, voir mortelles.
	Conformité DEEE

Étiquette d'informations sur la position entraînement motorisé/roue libre

	<p>Ce symbole indique la position « Entraînement motorisé » de l'anneau de couplage (bande verte affichée). Dans cette position, le moteur est embrayé et les freins moteurs sont opérationnels. Vous pouvez conduire le véhicule électrique.</p> <ul style="list-style-type: none"> • Notez que les deux moteurs doivent toujours être embrayés pour conduire.
	<p>Ce symbole indique la position « Roue libre » de l'anneau de couplage (bande rouge affichée). Dans cette position, le moteur est débrayé et les freins moteurs ne sont pas opérationnels. Le véhicule électrique peut être poussé par une tierce-personne et les roues tournent librement.</p> <ul style="list-style-type: none"> • Veuillez noter que le boîtier de contrôle doit être désactivé. • Consultez également les informations fournies dans la section 6.6 <i>Conduite du véhicule électrique en mode roue libre</i>, page 52.

Autocollant d'avertissement des pièces latérales sans verrouillage

	<p>Ne saisissez pas les pièces latérales sans verrouillage pour soulever le fauteuil roulant.</p>
--	---

Étiquette d'information de la ceinture de maintien

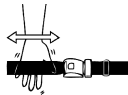
	<p>La ceinture de maintien est à la bonne longueur lorsqu'il y a juste assez de place pour passer votre main à plat entre votre corps et la ceinture.</p>
---	---

Étiquette d'information du dossier mécanique inclinable

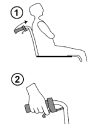
	<p>Pour relâcher le système de sécurité autobloquant, appuyez sur les tubes du dossier (1) avant d'agir sur les leviers (2). Cette étiquette est fixée à la partie supérieure du tube du dossier (côté droit).</p>
---	--

Étiquette d'informations du renfort de dossier

	<p>Assurez-vous que le renfort de dossier est toujours correctement installé et enclenché lors de l'utilisation du fauteuil roulant. Cette étiquette est fixée sur le tube de renfort de dossier (côté droit).</p>
---	--

Symboles de mousqueton

Selon la configuration, certains fauteuils roulants peuvent être utilisés comme sièges de véhicule.

	<p>Positions de fixation des sangles du système de fixation lors du transport d'un fauteuil roulant occupé dans un véhicule à moteur. Ce symbole est uniquement apposé sur les fauteuils roulants commandés avec l'option kit de transport.</p>
---	---

**Symbole d'AVERTISSEMENT**

Ce fauteuil roulant électrique n'est pas configuré pour le transport de passagers dans un véhicule à moteur. Ce symbole est apposé sur le châssis à côté de l'autocollant d'identification.

Autres symboles

D'autres symboles peuvent apparaître sur les composants du système électrique. Veuillez vous reporter au manuel d'utilisation du fauteuil roulant électrique ALBER Esprit.

3 Présentation du produit

3.1 Description du produit

Ce fauteuil roulant électrique est équipé d'un mécanisme de pliage transversal et de repose-jambes escamotables.



AVIS !

Le fauteuil roulant électrique est fabriqué et configuré individuellement conformément aux spécifications de la commande. Les spécifications doivent être effectuées par un professionnel de santé en fonction des besoins de l'utilisateur et de son état de santé.

- Consultez un professionnel de santé si vous avez l'intention d'adapter la configuration du fauteuil roulant électrique.
- Toute adaptation doit être effectuée par un technicien qualifié.

3.2 Utilisation prévue

Le fauteuil roulant électrique est conçu en tant que véhicule électrique pour assurer la mobilité des personnes limitées à une position assise et qui ne peuvent se propulser manuellement sur une base régulière.

Utilisateur prévu

L'utilisateur prévu est l'occupant du fauteuil roulant et/ou une tierce-personne. Le fauteuil roulant est destiné aux personnes âgées de 10 ans et plus (enfants, adolescents et adultes). Ce véhicule électrique a été conçu pour des personnes dont la capacité à marcher est altérée, mais qui,

de par leur faculté visuelle et leur condition physique et mentale, sont capables de conduire un véhicule électrique. Le poids de l'occupant fauteuil roulant ne doit pas dépasser le poids maximal de l'utilisateur tel qu'indiqué dans la section des caractéristiques techniques et sur l'autocollant d'identification. Le fauteuil roulant électrique ne doit être utilisé que sur une surface plane et accessible, à l'intérieur ou à l'extérieur mais avec des capacités limitées.

3.3 Indications

L'utilisation de ce fauteuil roulant électrique est recommandée dans les cas suivants :

- Incapacité totale ou très limitée à se déplacer à domicile.
- Nécessité de quitter le domicile afin de s'oxygéner lors d'une promenade ou de se rendre dans des lieux proches afin de vaquer à des occupations quotidiennes.

La prescription de fauteuils roulants électriques en intérieur et en extérieur est conseillée si l'utilisation d'un fauteuil roulant manuel n'est plus possible en raison de l'incapacité et si la conduite d'un véhicule électrique reste possible.

Contre-indications

Ce produit ne présente aucune contre-indication connue.

3.4 Classification

Ce véhicule a été répertorié conformément à la norme EN 12184 comme **produit de mobilité de classe A**. Ceci signifie qu'il s'agit d'un véhicule compact et maniable principalement destiné à une utilisation en intérieur et que certaines des fonctionnalités suivantes peuvent être limitées en extérieur :

- pente nominale (3 degrés)
- franchissement d'obstacles (15 mm)
- éclairage (pas d'option d'éclairage)
- autonomie (15 km)
- garde au sol (10 mm)

Les valeurs entre parenthèses indiquent les exigences minimales d'un produit de classe A. Pour plus d'informations sur les valeurs maximales possibles de ce véhicule électrique, reportez-vous au chapitre 12 *Caractéristiques Techniques*, page 80.

3.5 Pièces principales du fauteuil roulant

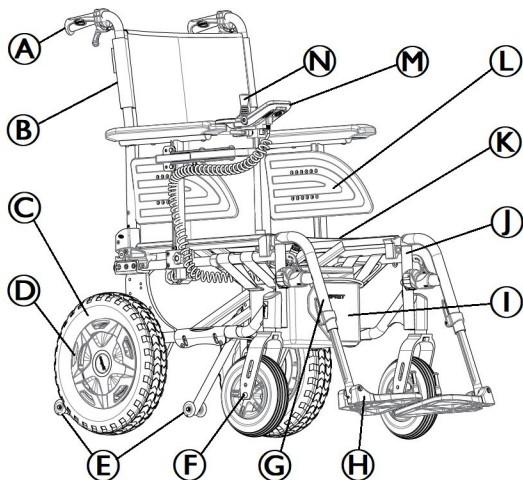

- Ⓐ Poignée de poussée
- Ⓑ Dossier
- Ⓒ Roue motrice
- Ⓓ Anneau d'embrayage (sur les deux roues)
- Ⓔ Dispositifs anti-basculade
- Ⓕ Fourche avant avec roue pivotante
- Ⓖ Repose-jambes pivotants
- Ⓗ Repose-pied
- Ⓘ Bloc batterie
- Ⓙ Châssis
- Ⓚ Siège
- Ⓛ Accoudoir
- Ⓜ Boîtier de contrôle (avec capteur gyroscopique)
- Ⓝ Joystick

i Dans la mesure où chaque véhicule électrique est fabriqué individuellement en fonction des spécifications de la commande, les équipements de votre fauteuil roulant électrique peuvent différer de ceux indiqués sur le schéma.

i Le fauteuil roulant électrique doit toujours être équipé d'accoudoirs.

3.6 Réglage du boîtier de contrôle



ATTENTION ! **Risque de blessure**

Si vous vous appuyez sur le boîtier de contrôle, lors d'un transfert vers ou hors du fauteuil roulant, par exemple, le support du boîtier de contrôle risque de se casser et l'utilisateur de tomber du fauteuil roulant.

- Ne vous servez jamais du boîtier de contrôle comme d'un support, lors d'un transfert, par exemple.



ATTENTION ! **Risque de déport du boîtier de contrôle vers l'arrière en cas de collision accidentelle avec un obstacle, comme l'encadrement d'une porte ou une table, auquel cas le joystick peut se bloquer contre la manchette d'accoudoir si la position du boîtier de contrôle est réglée alors que toutes les vis ne sont pas complètement serrées**

Le véhicule électrique risque dans ce cas d'avancer de manière incontrôlée et de blesser l'utilisateur du véhicule et toute personne susceptible de se trouver sur son chemin.

- Lors du réglage de la position du boîtier de contrôle, veillez toujours à bien serrer toutes les vis.
- Si un tel accident se produisait, coupez immédiatement le système électronique du véhicule électrique au niveau du boîtier de contrôle.

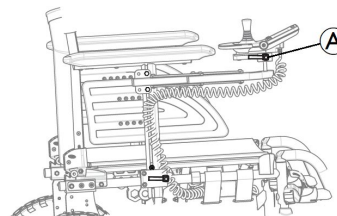

Réglage de la longueur

1. Desserrez le levier (A).
2. Déplacez le boîtier de contrôle vers l'avant ou vers l'arrière pour obtenir la distance souhaitée.
3. Resserrez le levier (A).

Réglage de la hauteur



Ce réglage doit être effectué par rapport à la morphologie de l'utilisateur, à sa capacité de préhension et à ses habitudes de conduite.



AVERTISSEMENT !

Risque de mouvement involontaire/erratique

- Le réglage de la hauteur du boîtier de contrôle doit être effectué par un technicien qualifié.

Bascule sur le côté

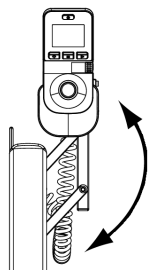

Votre véhicule électrique est équipé d'un support escamotable pour boîtier de contrôle ; le boîtier de contrôle peut donc être déplacé sur le côté, par exemple pour que le véhicule puisse s'approcher d'une table.

3.7 Accoudoirs



AVERTISSEMENT ! Risque de blessure

Les appuis latéraux ne sont pas verrouillés et peuvent facilement être relevés.

- Ne saisissez pas les appuis latéraux pour soulever ou déplacer le fauteuil roulant.
- N'utilisez pas les appuis latéraux lors du transport du fauteuil roulant pour monter ou descendre des escaliers.



ATTENTION ! Risque de pincement

- Éloignez vos doigts des pièces mobiles lors du démontage, du montage ou du réglage de l'accoudoir.

3.7.1 Accoudoir amovible et multi-réglable



La manchette d'accoudoir est disponible en deux longueurs : manchette courte standard avec support d'accoudoir C ou manchette longue avec support d'accoudoir D.

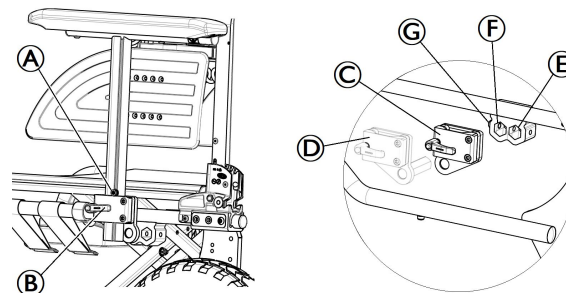

Démontage

1. Tirez sur le coussin pour dégager l'accoudoir de son support C ou D.
2. Pour régler le niveau de difficulté ou de facilité à retirer l'accoudoir du support, modifiez le degré de serrage de la poignée B.

Montage

1. Poussez l'accoudoir dans le support © ou Ⓓ en fonction de votre type de manchette d'accoudoir.

Réglage de la largeur de l'accoudoir

1. Desserrez la vis Ⓒ à l'aide d'une clé Allen de 5 mm dans la partie inférieure du support d'accoudoir.
2. Déplacez l'accoudoir latéralement jusqu'à obtention de la largeur souhaitée, tout en maintenant la vis Ⓒ en place.
3. Serrez la vis Ⓒ (8–9 Nm).
4. Effectuez le même réglage des deux côtés, si nécessaire.

Réglage de la hauteur de l'accoudoir

1. Desserrez la vis Ⓐ à l'aide d'une clé Allen de 5 mm dans la partie supérieure du tube d'accoudoir.
2. Déplacez l'accoudoir vers le haut ou vers le bas jusqu'à obtention de la hauteur souhaitée, tout en maintenant la vis Ⓐ en place.
3. Serrez la vis Ⓐ (5 à 6 Nm).
4. Effectuez le même réglage des deux côtés.

Réglage de la profondeur d'accoudoir (2 positions)

1. Desserrez la vis Ⓒ du support d'accoudoir.
2. Placez l'accoudoir dans la position souhaitée, vers l'avant Ⓕ ou vers l'arrière Ⓖ (déplacez la vis Ⓒ si nécessaire).
3. Serrez la vis Ⓒ (8–9 Nm).
4. Effectuez le même réglage des deux côtés.

Réglage de la hauteur de la protection latérale

1. Desserrez les 2 vis (intérieures) de la protection latérale à l'aide d'une clé Allen de 4 mm ou d'un tournevis Pozidriv.
2. Déplacez la protection latérale vers le haut ou vers le bas jusqu'à obtention de la hauteur souhaitée.
3. Serrez les deux vis de la protection latérale (0,7–1,2 Nm).
4. Effectuez le même réglage des deux côtés.

3.8 Dossier

Trois types de dossier (fixe, rabattable et inclinable) sont disponibles.



AVERTISSEMENT !

Risque de blessure pour la tierce-personne et de détérioration du fauteuil roulant

L'inclinaison du fauteuil alors qu'il est occupé par un utilisateur lourd peut entraîner des blessures au dos chez la tierce-personne et endommager le fauteuil.

– Assurez-vous de pouvoir contrôler en toute sécurité le fauteuil roulant occupé par un utilisateur lourd avant d'effectuer une manœuvre d'inclinaison.

3.8.1 Toile de dossier réglable

La tension de la toile de dossier peut être réglée selon les besoins.

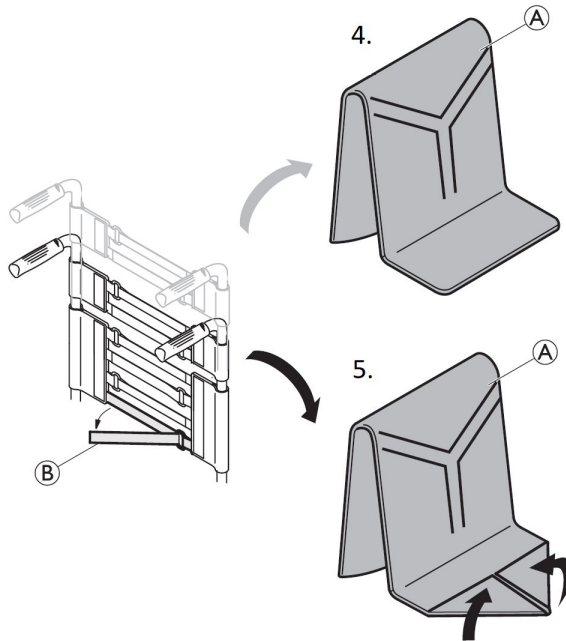

1. Retirez le coussin de dossier ①.
2. Tirez sur les bandes autoagrippantes ② à l'arrière de la toile de dossier pour les desserrer.
3. Serrez ou desserrez les bandes ② comme souhaité, puis remettez-les en place.

4. Réinstallez la toile de dossier ① comme indiqué pour le dossier haut (hauteur = 510 mm).
5. Réinstallez la toile de dossier ① comme indiqué pour le dossier bas (hauteur = 430 mm).



AVERTISSEMENT !

Risque de basculement

Si les bandes sont très desserrées, le point de bascule de votre fauteuil roulant est modifié de façon défavorable.

- Assurez-vous que les bandes sont réglées correctement.



AVIS !

- Afin de ne pas modifier la géométrie du fauteuil roulant, ne serrez pas les bandes de façon excessive.



AVIS !

- Ne serrez les bandes que lorsque le fauteuil roulant est en position dépliée.

3.8.2 Hauteur de la toile de dossier



AVERTISSEMENT ! Risque de basculement

La suspension d'une charge supplémentaire (sac à dos ou similaire, par exemple) aux montants du dossier du fauteuil roulant peut avoir une incidence sur sa stabilité arrière. Le fauteuil risque de basculer vers l'arrière et d'occasionner des blessures.

– Vérifiez toujours que les dispositifs anti-basculer sont correctement fixés de chaque côté en cas de suspension d'une charge supplémentaire (sac à dos ou similaire) sur les montants arrière du fauteuil.



Il est possible de régler la hauteur de la toile de dossier sur tous les types de dossiers. Ce réglage doit être effectué par un technicien qualifié.

3.8.3 Dossier rabattable

Afin de gagner de la place lors du transport du fauteuil roulant, il est possible de rabattre le dossier.

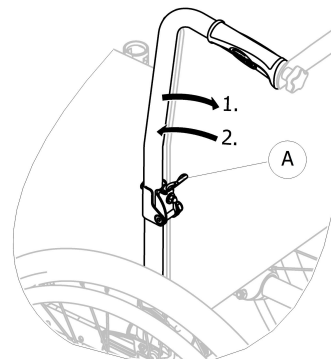

Pliage et dépliage du dossier

1. Tirez sur le levier **A** et rabattez la partie supérieure du dossier.
2. Pour revenir en position initiale, ramenez la partie supérieure en position verticale ; le dossier se verrouille automatiquement.

3.8.4 Dossier réglable en angle (-15°/+15°)

Il est possible de régler l'angle du dossier de - 15° à + 15° (instantanément).

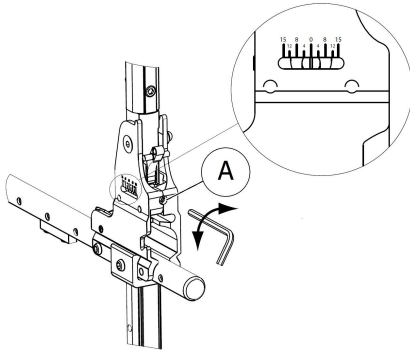

1. Réglez l'angle du dossier grâce à la vis de réglage (A).
2. Faites tourner la clé Allen de 5 mm dans le sens des aiguilles d'une montre afin d'obtenir un angle négatif.
3. Vous pouvez également faire tourner la clé Allen de 5 mm dans le sens contraire des aiguilles d'une montre afin d'obtenir un angle positif.
4. Vérifiez que les deux réglages de l'angle souhaité sont les mêmes des deux côtés.

Invacare recommande de confier le réglage de l'angle du dossier à un technicien qualifié.



AVERTISSEMENT !

Risque de basculement

Le fauteuil roulant ne doit pas être déplacé lorsque le dossier est basculé.

- Invacare conseille vivement d'utiliser des dispositifs anti-bascule (disponibles en option) lorsque le dossier est basculé.



AVERTISSEMENT !

Risque de blessure

- Invacare conseille vivement d'utiliser des dispositifs anti-bascule (disponibles en option) en combinaison avec toutes les positions de roues arrière lorsque le dossier est orienté à un angle supérieur ou égal à 12°



ATTENTION !

Risque de posture inconfortable

Un angle inférieur à 90° entre le siège et le dossier est inconfortable pour certains utilisateurs.

- Ce réglage doit être effectué par un technicien qualifié en accord avec un médecin prescripteur. Veuillez consulter votre fournisseur.

3.8.5 Dossier inclinable

Le dossier peut être incliné pour que l'utilisateur puisse atteindre une position plus confortable.

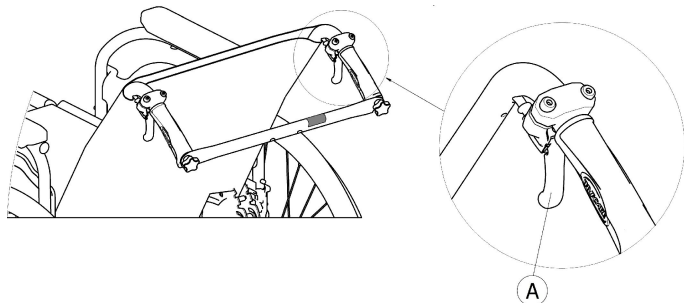

AVERTISSEMENT !

Risque de basculement

Le fauteuil roulant ne doit pas être déplacé lorsque le dossier est basculé.

- Invacare conseille vivement d'utiliser des dispositifs anti-basculé (disponibles en option) lorsque le dossier est basculé.

Angle du dossier

L'angle du dossier peut être réglé dans quatre positions (de 0° à 30°) pour la version mécanique, et en continu dans le cas de la version à vérin à gaz.



AVERTISSEMENT !

Risque de blessure

- Afin d'éviter toute blessure, effectuez toujours ces réglages avant l'installation de l'utilisateur dans le fauteuil roulant.
- Invacare conseille vivement d'utiliser des dispositifs anti-basculé (disponibles en option) en combinaison avec toutes les positions de roues arrière lorsque le dossier est orienté à un angle supérieur ou égal à 12°



ATTENTION !

Risque de pincement ou d'écrasement des doigts

Il existe toujours un risque de pincement des doigts dans les pièces mécaniques du fauteuil roulant.

- Faites preuve de vigilance lors de l'activation des leviers de commande du dossier inclinable.



AVIS !

- Pour relâcher le système de sécurité autobloquant, appuyez sur les tubes du dossier avant d'agir sur les leviers.

1. Relâchez le système de sécurité autobloquant en appuyant sur les tubes du dossier.
2. Tirez les leviers de commande (A) simultanément pour atteindre le même angle des deux côtés.
3. Relâchez les leviers quand vous avez atteint l'angle souhaité.

3.9 Renfort de dossier standard

Le renfort de dossier relie les deux poignées de poussée et assure la tension de la toile de dossier. Il doit toujours être en place sur les versions inclinables.



ATTENTION !

- N'utilisez pas le renfort de dossier pour pousser le fauteuil roulant. Le renfort n'est pas une barre de poussée !
- N'essayez pas de soulever le fauteuil roulant par le renfort de dossier ; il risquerait de se desserrer et de se rompre.
- Éloignez vos doigts des pièces mobiles et des bords tranchants pour éviter de vous blesser.

Pliage du renfort de dossier

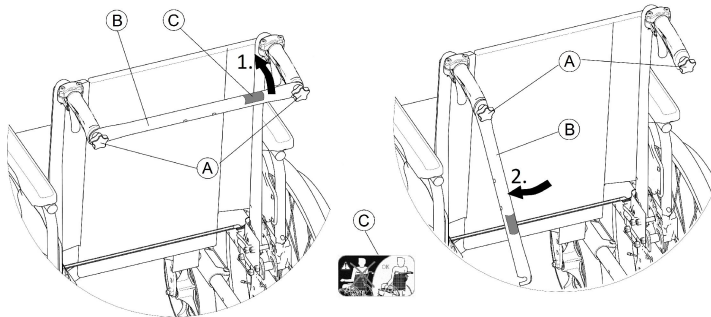

1. Desserrez légèrement les deux vis à molette (A), tirez sur le renfort de dossier (B) et faites-le pivoter vers le bas le long du dossier (à gauche ou à droite).
2. Pliez le renfort de dossier (B) jusqu'à ce qu'il soit en position verticale.

Dépliage du renfort de dossier

1. Rabattez le renfort de dossier (B) vers le haut.
2. Alignez le renfort de dossier (B) sur la poignée de poussée et poussez-le vers le bas sur la vis à molette (A).
3. Serrez fermement la vis à molette (A) et vérifiez que les DEUX vis à molette (A) sont bien serrées.



Il est essentiel de s'assurer que le renfort de dossier est toujours correctement installé et enclenché lors de l'utilisation du fauteuil roulant. Il ne doit en aucun cas pendre (reportez-vous à l'étiquette © sur le renfort de dossier).



3.10 Repose-jambes



AVERTISSEMENT !

Risque de blessure

- Ne saisissez jamais les repose-pieds ou les repose-jambes pour soulever le fauteuil roulant.



ATTENTION !

Risque de pincement ou d'écrasement des doigts

Vous risquez de vous coincer les doigts dans les mécanismes pivotants.

- Soyez vigilant lors de l'utilisation, du basculement, du démontage ou du réglage de ces mécanismes.



AVIS!

Risque de détérioration du mécanisme du repose-jambes

- Ne placez aucun objet lourd sur le repose-jambes et ne laissez pas d'enfant s'asseoir dessus.

3.10.1 Repose-jambes escamotables

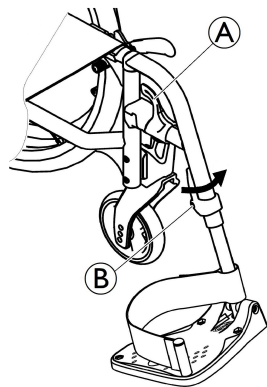

Escamotage vers l'extérieur

1. Activez le levier de déverrouillage (A) et faites pivoter les repose-jambes vers l'extérieur.

Installation vers l'avant

1. Faites pivoter le repose-jambes vers l'avant jusqu'à ce qu'il s'enclenche.

Démontage

1. Activez le levier de déverrouillage (A).
2. Tirez le repose-jambes vers le haut.

Montage

1. Accrochez le repose-jambes à l'avant du châssis et faites-le pivoter vers l'avant jusqu'à ce qu'il s'enclenche.

3.10.2 Repose-jambes escamotables, réglables en angle

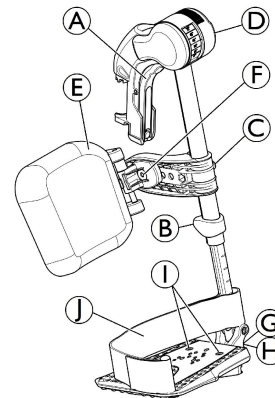

Basculement vers l'extérieur

1. Activez le levier de déverrouillage Ⓐ et faites pivoter les repose-jambes vers l'extérieur.

Basculement vers l'avant

1. Faites basculer le repose-jambes vers l'avant jusqu'à ce qu'il s'enclenche.

Démontage

1. Activez le levier de déverrouillage Ⓐ et faites pivoter le repose-jambes vers l'extérieur.
2. Tirez le repose-jambes vers le haut.

Montage

1. Poussez le repose-jambes vers le bas dans son réceptacle et faites-le pivoter vers l'avant jusqu'à ce qu'il s'enclenche.

Réglage de l'angle

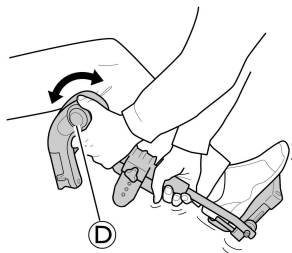

Il existe six positions prédéfinies pour le réglage de l'angle.

1. Tournez la molette Ⓓ d'une main tout en soutenant le repose-jambes de l'autre main.
2. Lorsque l'angle souhaité est obtenu, relâchez la molette. Le repose-jambes se verrouille alors la position souhaitée.

Basculement du coussin appui-mollets et réglages

- Basculement du coussin appui-mollets vers l'avant (1) ou vers l'arrière (2) :

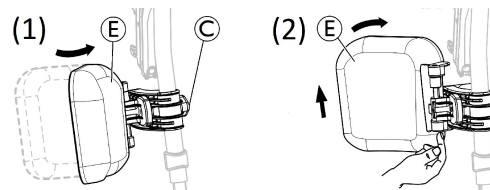

1. Faites pivoter le coussin appui-mollets Ⓔ vers l'avant (1).
2. Tirez le coussin appui-mollets Ⓔ et faites-le basculer vers l'arrière (2).

- Verrouillage du basculement du coussin appui-mollets vers l'arrière :

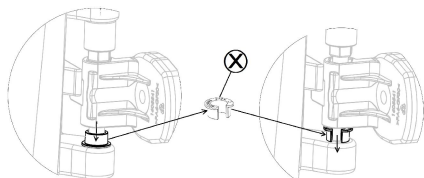

1. Sortez la bague entretoise ouverte de couleur grise ⊗ de son emplacement.
2. Inversez la bague entretoise ouverte de couleur grise.
3. Insérez la bague entretoise ouverte de couleur grise ⊗ comme indiqué sur le côté droit du schéma.



Procédez dans le sens inverse de cette procédure pour déverrouiller le basculement du coussin appui-mollets vers l'arrière.

- Réglage de la hauteur du coussin appui-mollets :

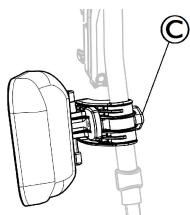

1. Desserrez la molette ©.
2. Réglez à la hauteur souhaitée et serrez fermement la molette.

- Réglage de la profondeur du coussin appui-mollets

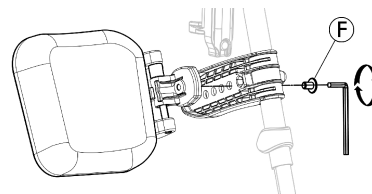

Le coussin appui-mollets offre quatre options de réglage de la profondeur :

1. Retirez la vis de fixation © à l'aide d'une clé Allen de 5 mm.
2. Réglez à l'une des quatre positions et serrez fermement la vis de fixation © (3 à 5 Nm).

Réglage de la palette repose-pieds

Il existe trois modèles de palettes repose-pieds rabattables.

- Palettes repose-pieds réglables en hauteur standard :

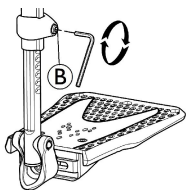

1. Desserrez la vis de fixation ⑥ à l'aide d'une clé Allen de 5 mm.
2. Réglez la hauteur et veillez à ce que la vis soit bien positionnée dans l'une des encoches sur le tube de la palette repose-pieds.
3. Serrez la vis de fixation ⑥ (3 à 5 Nm) dans la position souhaitée.

 La distance entre la partie inférieure du repose-pieds et le sol doit être de 50 mm au moins.

- Palettes repose-pieds réglables en profondeur, angle (1) et largeur (2)

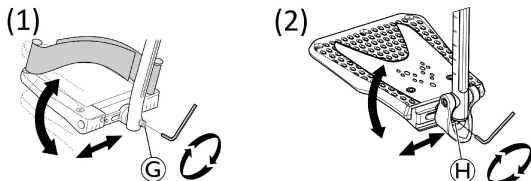

1. Desserrez la vis de fixation ⑥ ou ⑧ à l'aide d'une clé Allen de 5 mm.
2. Réglez la profondeur et l'angle et serrez fermement la vis de fixation ⑥ (12 Nm) ou ⑧ (8 à 9 Nm) dans la position souhaitée.

- Palettes repose-pieds réglables en largeur (2) :

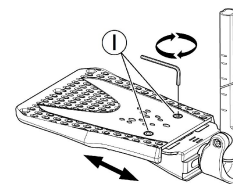

1. Desserrez les deux vis de fixation ① à l'aide d'une clé Allen de 5 mm.
2. Réglez la largeur et serrez fermement les deux vis de fixation ① (3 à 5 Nm) dans la position souhaitée.

Invacare recommande de confier le réglage de la palette repose-pieds à un technicien qualifié.

 Pour garantir le bon positionnement des pieds, deux types de sangles peuvent être fournis : la sangle talonnière (en série) et l'appui-mollets (en option), fixés au support du repose-jambes. Elles sont toutes deux réglées au moyen de bandes autoagrippantes ou d'une boucle coulissante.

3.11 Dispositifs anti-bascule ALBER et standard

Un dispositif anti-bascule empêche le fauteuil roulant de basculer vers l'arrière.

 Si votre fauteuil roulant est équipé de dispositifs anti-bascule ALBER (avec fonction de mise sur cales), consultez le chapitre « Anti-tippers » (Dispositif anti-bascule) du manuel d'utilisation du fauteuil roulant électrique ALBER Esprit.



AVERTISSEMENT !

Risque de renversement

Des dispositifs anti-basculé mal réglés ou non opérationnels risquent de provoquer un renversement du fauteuil roulant.

- Vérifiez toujours que le dispositif anti-basculé fonctionne avant d'utiliser le fauteuil roulant ou faites-le régler par un technicien qualifié, si nécessaire.



AVERTISSEMENT !

Risque de renversement

Sur une surface molle ou inégale, le dispositif anti-basculé peut plonger dans les trous ou s'enfoncer directement dans le sol, et perturber ou éliminer sa fonction de sécurité.

- Utilisez uniquement le dispositif anti-basculé lors de déplacements sur un sol égal et ferme.

Dispositif anti-basculé standard

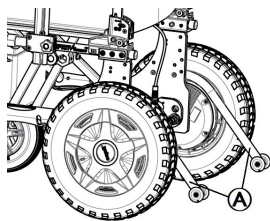

1. Les dispositifs anti-basculé standard (A) sont fixés dans une seule position (en fonction de la commande).



AVERTISSEMENT !

Risque de basculement

Si le dispositif anti-basculé standard se déforme, le point de basculé de votre fauteuil roulant est modifié de façon défavorable.

- Un dispositif anti-basculé déformé doit être remplacé par un technicien qualifié.

Réglage de la hauteur



Ce réglage (2 positions) doit être effectué par rapport à la hauteur d'assise ainsi qu'aux exigences de l'utilisateur et à ses limites spécifiques en matière de sécurité.



AVERTISSEMENT !

Risque de renversement

- Le réglage de la hauteur du dispositif anti-basculé doivent être effectué par un technicien qualifié.



Vérifiez que le dispositif anti-basculé est bien fixé de chaque côté. La fixation doit être parfaitement verrouillée.

3.12 Coussin d'assise

Un coussin d'assise adapté est indispensable pour assurer une répartition uniforme de la pression sur l'ensemble du siège.

**ATTENTION !****Risque d'instabilité**

L'ajout d'un coussin d'assise vous surélève par rapport au sol et peut affecter votre stabilité dans toutes les directions. Le remplacement du coussin peut également modifier la stabilité de l'utilisateur.

- Si l'épaisseur du coussin est modifiée, une reconfiguration complète du fauteuil roulant doit être effectuée par un technicien qualifié.
- Afin d'éviter tout glissement, nous recommandons d'utiliser un coussin Invacare ou Matrx muni d'une housse antidérapante.

4 Options

4.1 Ceinture de maintien

Le fauteuil roulant peut être équipé d'une ceinture de maintien. Cette ceinture empêche l'utilisateur de glisser vers le bas dans le fauteuil roulant ou d'en tomber. La ceinture de maintien n'est pas un dispositif de positionnement.



AVERTISSEMENT !

Risque de blessure grave/strangulation

Une ceinture desserrée peut faire glisser l'utilisateur/utilisatrice, ce qui engendre un risque d'étranglement.

- La ceinture de maintien doit être montée par un technicien qualifié et adaptée par un professionnel de santé.
- Vérifiez toujours que la ceinture de maintien est correctement serrée au niveau du bassin.
- Chaque fois que la ceinture de maintien est utilisée, assurez-vous qu'elle est bien ajustée. La modification de l'angle d'assise et/ou de l'angle du dossier, du coussin et même de vos vêtements peut influencer sur l'ajustement de la ceinture.

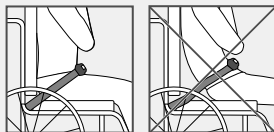

Fermeture et ouverture de la ceinture de maintien

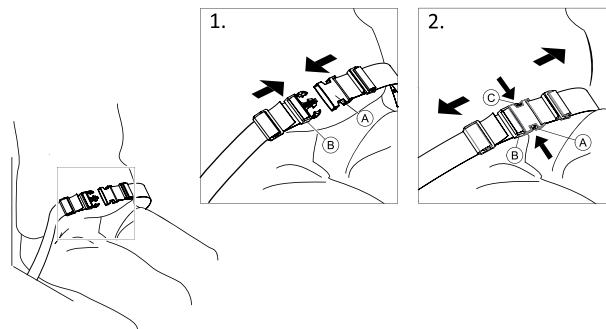

Assurez-vous d'être assis bien au fond du siège et que votre bassin est aussi droit et symétrique que possible.

1. Pour fermer, poussez le cran de sûreté **A** dans la boucle-fermoir **B**.
2. Pour ouvrir, appuyez sur le bouton poussoir **C** et tirez le cran de sûreté **A** hors de la boucle-fermoir **B**.

Réglage de la longueur

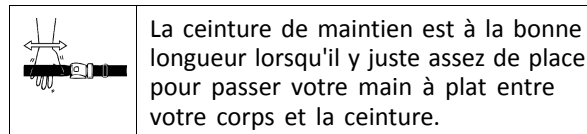

La ceinture de maintien est à la bonne longueur lorsqu'il y a juste assez de place pour passer votre main à plat entre votre corps et la ceinture.

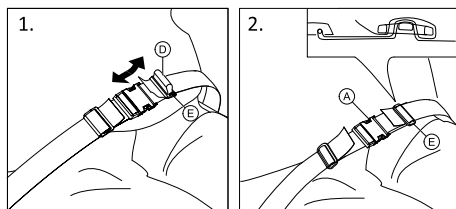

1. Raccourcissez ou allongez la boucle ①, selon les besoins.
2. Faites passer la boucle ① dans le cran de sûreté ② et la boucle en plastique ③, jusqu'à ce qu'elle soit parfaitement plate.
3. Assurez-vous que la boucle ① est parfaitement insérée dans la boucle en plastique ③.
4. Sécurisez le réglage avec l'extrémité de la sangle insérée dans la boucle ③.



AVERTISSEMENT !

Risque de glissade et d'étranglement / Risque de chute

- Effectuez des réglages identiques des deux côtés, de façon à ce que la boucle fermoir reste en position centrale.
- Assurez-vous que les deux extrémités de la sangle soient enfilées deux fois dans la boucle ③ afin d'éviter que la ceinture ne se desserre.
- Assurez-vous que les ceintures ne se coincent pas dans les rayons d'une roue arrière.

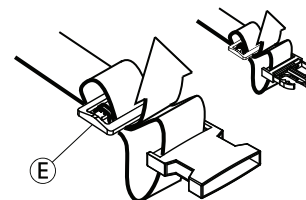

4.2 Appui-tête



Le réglage de la hauteur et le retrait s'effectuent à l'aide de la manette. Le barreau de barrière est muni d'un bloc d'arrêt réglable.

Réglage de la hauteur

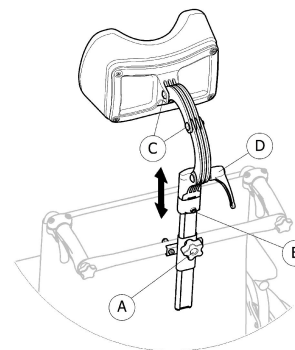

1. Desserrez la vis dans le bloc d'arrêt ④.
2. Desserrez la manette ①.
3. Réglez l'appui-tête à la hauteur souhaitée.
4. Resserrez la manette ① jusqu'au niveau de la fixation de l'appui-tête.

5. Faites glisser le bloc d'arrêt ⑥.
6. Resserrez la vis.

 Il est désormais possible de retirer l'appui-tête et de le réinsérer dans la position souhaitée sans avoir à effectuer d'autres réglages.

Réglage de la profondeur/de l'angle

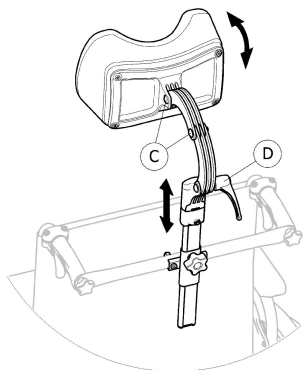

1. Desserrez la poignée ④.
2. Desserrez les vis ③.
3. Réglez la profondeur et l'angle de l'appui-tête.
4. Resserrez la poignée et les vis.

4.3 Appui-tête Junior

 Le réglage de la hauteur, de la profondeur et de l'angle s'effectue en positionnant les supports en ciseaux de l'appui-tête dans différentes combinaisons.

Réglage de la hauteur, de la profondeur et de l'angle

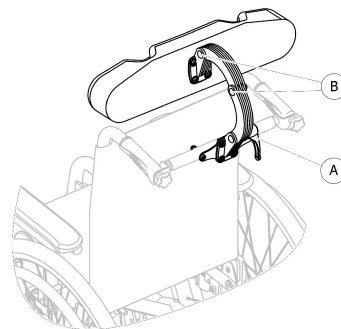

1. Desserrez la poignée ④.
2. Desserrez les vis ⑥ à l'aide d'une clé Allen de 5 mm.
3. Réglez la hauteur, la profondeur et l'angle de l'appui-tête en déplaçant les supports en ciseaux jusqu'à obtention de la position voulue.
4. Resserrez la poignée ④ et les vis ⑥ (5–6 Nm).

4.4 Version Comfort

Elle est constituée d'une coque rigide ① et d'un coussin en mousse préformée ② maintenus en place par des bandes auto-agrippantes. La coque du dossier est amovible afin de faciliter le pliage du fauteuil roulant.



AVERTISSEMENT ! **Risque de blessure**

– Ne soulevez jamais le fauteuil roulant en le tenant par la coque du dossier.



ATTENTION ! Risque de pincement

- Éloignez vos doigts des pièces mobiles lors du pliage, du démontage et du réglage.

Retrait de la coque de dossier

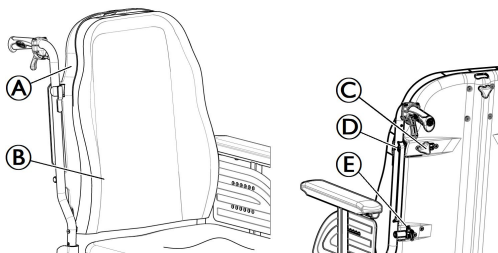

1. Desserrez légèrement les deux vis à molette ©.
2. Faites glisser les leviers © vers l'intérieur jusqu'à ce qu'ils soient en position ouverte.
3. Déverrouillez les crochets © de leurs supports.

Installation de la coque de dossier

1. Engagez les crochets © dans leurs supports.
2. Faites glisser les leviers © vers l'extérieur jusqu'à ce qu'ils soient en position verrouillée.
3. Serrez fermement les deux vis à molette © et vérifiez qu'elles sont toutes DEUX © bien serrées.



Cette opération doit de préférence être effectuée par la tierce-personne. Il est essentiel de s'assurer que la coque de dossier est toujours correctement installée et enclenchée lors de l'utilisation du fauteuil roulant. Vérifiez que les bandes autoagrippantes du coussin de dossier sont en bon état et correctement positionnées.

4.5 Tablette



AVERTISSEMENT !

Risque de blessures ou de dommages matériels

Si le véhicule électrique est équipé d'une tablette ou d'un autre équipement auxiliaire, celle-ci ou celui-ci pourrait se détacher pendant le transfert vers un véhicule de transport et blesser les utilisateurs ou provoquer des dommages matériels en cas de collision.

- Dès que possible, tout autre équipement auxiliaire du véhicule électrique doit soit y être fixé, soit en être démonté pour être fixé à l'intérieur du véhicule de transport pendant le trajet.
- Retirez toujours la tablette avant de transporter le véhicule électrique.



4.5.1 Réglage, démontage et bascule de la tablette

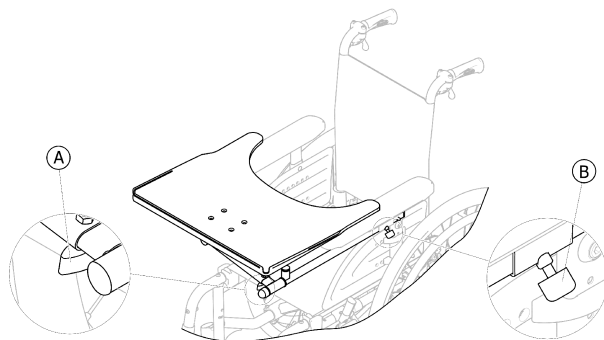

Réglage de la largeur de la tablette

1. Desserrez la vis à ailettes (A).
2. Réglez la tablette vers la gauche ou vers la droite.
3. Resserrez la vis à ailettes (A).

Réglage de la profondeur, démontage de la tablette

1. Desserrez la vis à ailettes (B).
2. Réglez la tablette à la profondeur souhaitée (ou retirez-la entièrement).
3. Resserrez la vis à ailettes (B).

Bascule de la tablette

La tablette peut être basculée vers le haut et vers le côté pour permettre à l'utilisateur de monter et descendre du véhicule électrique.



ATTENTION !

Risque de blessure ! Lorsque la tablette est relevée, elle ne s'enclenche pas dans cette position.

- Ne laissez pas une tablette relevée inclinée dans cette position.
- N'essayez jamais de conduire lorsque la tablette est inclinée.
- Contrôlez toujours la descente de la tablette.

4.6 Porte-canne

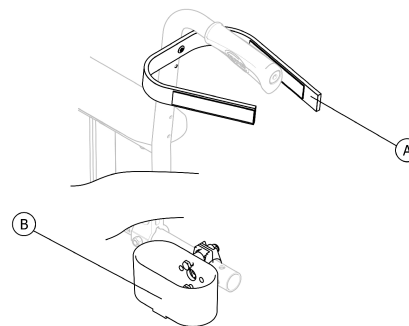

AVERTISSEMENT !

Risque de renversement

- Assurez-vous que le porte-canne ne dépasse pas le diamètre externe de la roue arrière.

1. Placez la canne dans le support (B).
2. Fixez le haut de la canne au dossier (A).

5 Réglages (Mise en service)

5.1 Informations générales sur la mise en place



ATTENTION ! Risque de blessure

- Avant d'utiliser le fauteuil roulant, vérifiez son état général et ses principales fonctions, 9 *Maintenance, page 67.*

Votre fournisseur agréé vous fournira un fauteuil roulant prêt à l'emploi. Votre fournisseur vous expliquera les principales fonctions et s'assurera que le fauteuil roulant répond à vos besoins et à vos exigences.

Les réglages de la position de l'axe et des supports de roulettes doivent être effectués par un technicien qualifié.

Si vous recevez votre fauteuil roulant plié, veuillez consulter la section relative au pliage du fauteuil roulant *8.3.1 Pliage et dépliage du fauteuil roulant, page 57.*



AVERTISSEMENT !

Risque de dommage matériel ou de blessure grave, voire mortelle

L'utilisation prolongée d'un véhicule électrique dont les réglages ne sont pas conformes aux spécifications risque d'entraîner une instabilité du véhicule et de provoquer des dommages matériels ou des blessures graves, voire mortelles.

- Les réglages de performance doivent être effectués uniquement par des professionnels de la santé ou des personnes qui connaissent parfaitement ce processus et les capacités de l'utilisateur.
- Après l'installation/le réglage du véhicule électrique, assurez-vous qu'il fonctionne conformément aux paramètres définis lors de la procédure d'installation. Si le véhicule électrique ne fonctionne pas conformément aux paramètres, éteignez-le IMMÉDIATEMENT et réintroduisez les paramètres d'installation. Si le véhicule électrique continue de ne pas fonctionner correctement, contactez Invacare.



AVERTISSEMENT !

Risque de dommage matériel ou de blessure grave, voire mortelle

Des éléments de fixation mal serrés ou manquants risquent de provoquer une instabilité entraînant des dommages matériels ou des blessures graves, voire mortelles.

- Après TOUT réglage, toute réparation ou tout entretien et avant toute utilisation, assurez-vous que l'ensemble des éléments de fixation sont présents et convenablement serrés.



AVERTISSEMENT !

Risque de blessure ou de dommage matériel

Une installation incorrecte de ce véhicule électrique par des utilisateurs/soignants ou par des techniciens non qualifiés peut entraîner des blessures corporelles ou des dommages matériels.

- N'essayez PAS d'installer ce véhicule électrique. L'installation initiale de ce véhicule électrique DOIT être effectuée par un technicien qualifié.
- Ce n'est qu'après avoir reçu des conseils appropriés de la part d'un professionnel de la santé que l'utilisateur pourra procéder à un réglage.
- N'exécutez PAS ces tâches si vous ne disposez pas des outils appropriés.



ATTENTION !

Dommages au véhicule électrique et risque d'accident

Des collisions peuvent se produire entre les composants du véhicule électrique à cause de différentes combinaisons d'options de réglage et de leurs paramètres individuels

- Le véhicule électrique est équipé d'un système d'assise individuel multi-réglable comprenant des repose-jambes réglables, des accoudoirs, un appui-tête et autres options. Ces options sont décrites dans les chapitres qui suivent. Elles permettent d'adapter le siège aux exigences physiques et à l'état de santé de l'utilisateur. Lors de l'adaptation du système et des fonctions d'assise à l'utilisateur, assurez-vous que les composants du véhicule électrique n'entrent pas en collision.



La mise en place initiale doit toujours être effectuée par un professionnel de santé. Ce n'est qu'après avoir reçu des conseils appropriés de la part d'un professionnel de la santé que l'utilisateur pourra procéder à un réglage.

Options de réglage électrique



Consultez le chapitre « Control unit » (Boîtier de contrôle) du manuel d'utilisation du fauteuil roulant électrique ALBER Esprit pour plus d'informations sur les options de réglage électrique. Dans tous les cas, n'hésitez pas à contacter votre fournisseur agréé.

5.2 Informations sur le boîtier de contrôle

Votre véhicule électrique est peut-être équipé d'un des nombreux types de boîtier de contrôle. Pour plus d'informations sur les différentes fonctions et l'utilisation d'un boîtier de contrôle en particulier, consultez les chapitres « Control unit » (Boîtier de contrôle) et « Control unit for attendants » (Boîtier de contrôle pour tierce-personne) du manuel d'utilisation du fauteuil roulant électrique ALBER Esprit.

 Le véhicule électrique est équipé d'un boîtier de contrôle qui comprend un capteur gyroscopique. Vérifiez et contrôlez toujours l'ajustement parfait du boîtier de contrôle et assurez-vous de l'absence de dommages visuels. Reportez-vous au chapitre Contrôles d'inspection sous *9 Maintenance, page 67*.

5.3 Contrôle à la livraison

Tout dommage survenu lors du transport doit faire l'objet d'un rapport immédiat à la société de livraison. Conservez l'emballage jusqu'à ce que le transporteur ait vérifié les marchandises et qu'un accord ait été trouvé.

6 Utilisation

6.1 Conduite



Le poids maximal de l'utilisateur qui est indiqué dans les spécifications techniques signifie uniquement que le système a été conçu pour ce poids total. Toutefois, cela ne signifie pas qu'une personne pesant ce poids peut être placée dans le véhicule électrique sans aucune restriction. Prêtez attention aux proportions du corps, notamment la taille, la répartition du poids, la ceinture abdominale, l'appui-mollets, le repose-jambe et la profondeur d'assise. Ces différents facteurs peuvent affecter de façon importante les fonctionnalités de conduite, comme la traction et la stabilité en inclinaison. Le véhicule électrique peut nécessiter des adaptations (toute adaptation doit être effectuée par un technicien qualifié). Utilisez le mode de conduite adapté en fonction de vos aptitudes physiques et mentales et de la zone dans laquelle vous vous déplacez.

6.2 Avant le premier déplacement

Avant d'effectuer votre premier déplacement, vous devez vous familiariser avec le fonctionnement du véhicule électrique et tous les accessoires. Prenez votre temps pour tester toutes les fonctions et les modes de conduite.



Si une ceinture de maintien est installée, elle doit être correctement ajustée et utilisée chaque fois que vous utilisez le véhicule électrique.

Bien assis = Conduite en toute sécurité

Avant chaque déplacement, vérifiez les points suivants :

- Vous êtes installé de façon à accéder à toutes les commandes.
- La batterie est suffisamment chargée pour le déplacement que vous comptez effectuer.
- La ceinture de maintien est bien installée.

6.3 Monter et descendre du véhicule électrique



– L'accoudoir doit être enlevé ou orienté vers le haut pour pouvoir monter ou descendre du véhicule électrique par le côté.

6.3.1 Démontage de l'accoudoir pour un transfert latéral

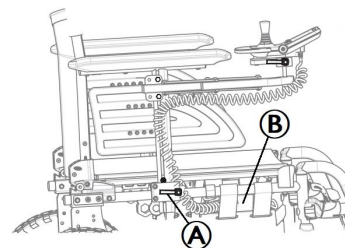

1. Dévissez l'anneau de sécurité et tirez la fiche (B) de la prise du bloc batterie pour déconnecter le boîtier de contrôle.
2. Tirez sur le coussin pour dégager l'accoudoir de son support.
3. Pour régler le niveau de difficulté ou de facilité à retirer l'accoudoir du support, modifiez le degré de serrage de la poignée (B).

6.3.2 Informations relatives au transfert



AVERTISSEMENT !

Risque de dommage matériel ou de blessure grave

Des techniques de transfert incorrectes sont susceptibles d'entraîner des blessures graves ou des dommages matériels

- Avant tout transfert, consultez un professionnel de la santé afin d'identifier les techniques adaptées à l'utilisateur et au type de fauteuil roulant.
- Suivez les instructions ci-dessous.



Si votre force musculaire est insuffisante, demandez à d'autres personnes de vous aider. Utilisez une planche de transfert, si possible.

Pour s'installer dans le véhicule électrique :

1. Positionnez le véhicule électrique le plus près possible de votre siège. Vous aurez peut-être besoin de l'aide d'une tierce-personne.
2. Alignez les roues avant parallèlement aux roues motrices pour améliorer la stabilité lors du transfert.
3. Éteignez toujours votre véhicule électrique.

4. Embrayez toujours les deux moteurs en mode « Entraînement motorisé » pour éviter que les roues ne se déplacent.
5. Retirez l'accoudoir.
6. Glissez-vous à présent dans le véhicule électrique.

Pour sortir du véhicule électrique :

1. Positionnez le véhicule électrique le plus près possible de votre siège.
2. Alignez les roues avant parallèlement aux roues motrices pour améliorer la stabilité lors du transfert.
3. Éteignez toujours votre véhicule électrique.
4. Embrayez toujours les deux moteurs en mode « Entraînement motorisé » pour éviter que les roues ne se déplacent.
5. Retirez l'accoudoir.
6. Glissez-vous à présent sur votre nouveau siège.

6.4 Franchir des obstacles

6.4.1 Hauteur maximale de l'obstacle

Vous trouverez des informations sur les hauteurs maximales des obstacles dans le chapitre intitulé *12 Caractéristiques Techniques, page 80*.

6.4.2 Informations de sécurité relatives au franchissement d'obstacles



ATTENTION ! Risque de basculement

- N'approchez jamais d'obstacles en diagonale mais à 90 degrés comme indiqué ci-dessous.
- Approchez avec prudence les obstacles suivis d'une pente. En cas de doute sur l'importance de la pente, éloignez-vous de l'obstacle et trouvez un autre endroit si possible.
- N'approchez jamais d'obstacles présentant des surfaces irrégulières ou instables.
- Ne conduisez jamais avec une pression des pneus faible.
- Redressez le dossier du siège à la verticale avant de monter une pente.



ATTENTION ! Risque de chute du véhicule électrique et de dommages comme des roues cassées

- N'approchez jamais d'obstacles plus hauts que la hauteur maximale de l'obstacle.
- Ne laissez jamais le repose-pied/le repose-jambes toucher le sol pour descendre une pente.
- En cas de doute sur la possibilité de franchir ou non un obstacle, éloignez-vous de l'obstacle et trouvez un autre endroit si possible.

6.4.3 Comment bien franchir des obstacles



AVERTISSEMENT !

Risque de blessure ou de dommage matériel

- L'utilisation des tubes du dossier comme support pour incliner le fauteuil roulant risque d'entraîner des blessures ou des dommages matériels
- N'inclinez jamais le fauteuil roulant en tirant ou en poussant sur les tubes du dossier, car ces derniers pourraient se tordre ou se casser pendant l'opération.



Les instructions ci-après relatives au franchissement d'obstacles s'appliquent également à la tierce-personne si le véhicule électrique est équipé d'un mécanisme de commande par tierce-personne.

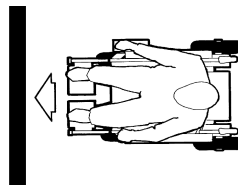

Fig. 6-1 Right (Droite)

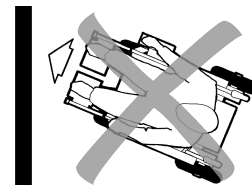

Fig. 6-2 Incorrect

Montée

1. Approchez de l'obstacle ou du trottoir lentement, de face et perpendiculairement.
2. En fonction du type d'entraînement des roues, arrêtez-vous dans l'une des positions suivantes :
 - a. En cas de véhicule électrique à entraînement central : 5 à 10 cm avant l'obstacle.
 - b. Pour tous les autres entraînements : env. 30 à 50 cm face à l'obstacle.
3. Contrôlez la position des roues avant. Elles doivent être orientées dans le sens de la marche et perpendiculairement à l'obstacle.
4. Approchez de l'obstacle lentement et à vitesse constante jusqu'à ce que les roues arrière aient également franchi l'obstacle.

Descente

L'approche pour descendre un obstacle est la même que pour la montée, excepté le fait qu'il n'est pas nécessaire de s'arrêter avant la descente.

1. Descendez l'obstacle à vitesse moyenne.

 Descendre un obstacle trop lentement risque de bloquer le dispositif anti-bascule et de soulever les roues motrices. La conduite du véhicule électrique n'est alors plus possible.

6.5 Montée et descente de pentes

Pour plus d'informations sur la pente maximale de sécurité, reportez-vous à la section *12 Caractéristiques Techniques, page 80*.



ATTENTION !

Risque de basculement

- Ne dépassez jamais les 2/3 de la vitesse maximale autorisée lorsque vous descendez une pente. Évitez les changements brusques de direction ou les freinages abrupts lors des trajets en pente.
- Redressez toujours le dossier en position verticale avant de monter une pente. Nous vous conseillons de positionner le dossier du siège légèrement vers l'arrière avant de descendre une pente.
- N'essayez jamais de monter ni de descendre une pente sur des surfaces glissantes ou présentant un risque de dérapage (chaussée mouillée, verglas).
- Évitez de sortir du véhicule sur une pente.
- Effectuez toujours votre trajet de manière directe, en évitant de vous déplacer en zig zag.
- Ne faites jamais demi-tour sur une pente.



ATTENTION !

La distance de freinage est beaucoup plus longue sur une pente descendante que sur un terrain peu accidenté

- Ne descendez jamais une pente qui dépasse la pente nominale (reportez-vous à la section *12 Caractéristiques Techniques, page 80*).

6.6 Conduite du véhicule électrique en mode roue libre

Les moteurs du véhicule électrique sont équipés de freins automatiques qui empêchent tout déplacement incontrôlé du véhicule lorsque le boîtier de commande est éteint. Lorsque vous utilisez manuellement le véhicule électrique en mode roue libre, les freins magnétiques doivent être débrayés.



AVERTISSEMENT !

Risque de blessure ou de dommage matériel

L'utilisation des tubes du dossier comme support pour incliner le fauteuil roulant risque d'entraîner des blessures ou des dommages matériels

- N'inclinez jamais le fauteuil roulant en tirant ou en poussant sur les tubes du dossier, car ces derniers pourraient se tordre ou se casser pendant l'opération.



Le mode roue libre est conçu pour manœuvrer le véhicule électrique sur de courtes distances. Les poignées ou les barres de poussée permettent d'assurer cette fonction. Il convient cependant de ne pas négliger le risque de blessure entre les pieds de la tierce-personne et la partie arrière du véhicule électrique.

6.6.1 Débrayage et ré-embayage des moteurs



ATTENTION !

Risque de déplacement incontrôlé du véhicule électrique

- Lorsque les moteurs sont débrayés (pour une utilisation par poussée en mode « roue libre »), les freins moteurs électromagnétiques sont désactivés. Lorsque le véhicule électrique est en stationnement, les anneaux d'embayage et de débrayage des moteurs doivent impérativement être ramenés en mode « entraînement motorisé » (freins moteurs électromagnétiques activés).
- En mode « roue libre », le véhicule électrique doit toujours être manœuvré sur de courtes distances et sur des surfaces planes uniquement (pente négative interdite).



Les moteurs doivent être débrayés uniquement par une tierce-personne et non par l'utilisateur.

Ceci garantit que les moteurs ne sont débrayés qu'en présence d'une tierce-personne pour sécuriser le véhicule électrique et éviter qu'il ne roule accidentellement.

Les anneaux de débrayage des moteurs se trouvent sur les roues motrices motorisées ; consultez les chapitres « Wheels » (Roues) et « Driving » (Conduite) du manuel d'utilisation du fauteuil roulant électrique ALBER Esprit.

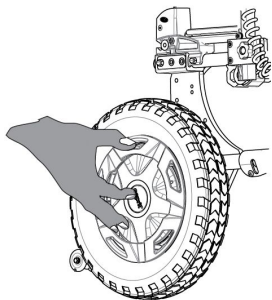

Débrayage du moteur

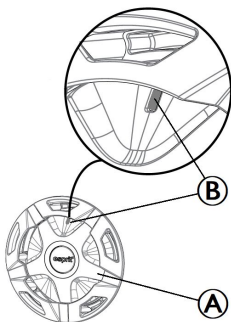

1. Mettez le boîtier de contrôle hors tension.
2. Faites pivoter l'anneau d'embrayage **A** dans le sens des aiguilles d'une montre aussi loin que possible.
3. La « bande verte » est visible dans la fenêtre **B**. La roue motrice motorisée est à présent débrayée. La roue est en mode « roue libre ».
4. Effectuez les étapes 2 et 3 sur les deux côtés.

Ré-embayage du moteur

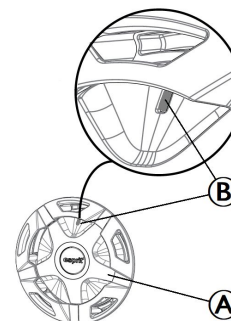

1. Faites pivoter l'anneau d'embrayage **A** jusqu'au point de blocage intermédiaire.
2. La « bande rouge » est visible dans la fenêtre **B**. Le moteur est à présent ré-embayé. La roue est en mode « entraînement électrique ».
3. Effectuez les étapes 1 et 2 sur les deux côtés.
4. Mettez le boîtier de contrôle sous tension.

7 Système de commande

7.1 Système de protection des commandes

Le fauteuil roulant est équipé d'un système de commandes avec une protection contre la surchauffe.

Si l'entraînement subit une forte surchauffe au cours d'une longue période de temps (par exemple, lorsque vous montez une colline abrupte) et en particulier lorsque la température ambiante est élevée, le système de commandes peut être en surchauffe. Dans ce cas, la performance du fauteuil roulant est progressivement réduite jusqu'à immobilisation. L'écran de statut affiche un code d'erreur correspondant (consultez les chapitres « Boîtier de commande » et « Assistance rapide » du manuel d'utilisation du fauteuil roulant électrique ALBER Esprit). En coupant l'alimentation et en la remettant, le code d'erreur disparaît et le système de commandes est réactivé. Cinq minutes peuvent être nécessaires pour que le système de commandes soit assez refroidi et que l'entraînement récupère ses pleines performances.

Si l'entraînement est bloqué par un obstacle insurmontable, par exemple, une trottoir trop élevé, et si l'utilisateur essaie de forcer pendant plus de 20 secondes pour passer cet obstacle, le système de commandes se coupe automatiquement pour éviter l'endommagement des moteurs. L'écran de statut affiche un code d'erreur correspondant (consultez les chapitres « Boîtier de commande » et « Assistance rapide » du manuel d'utilisation du fauteuil roulant électrique ALBER Esprit). Lorsque vous coupez l'alimentation et la remettez, le code d'erreur s'efface et le système de commandes est réactivé.



Un fusible principal défectueux peut être remplacé uniquement après vérification de tout le système de commandes. Le remplacement des pièces doit exclusivement être confié à votre distributeur agréé. Vous trouverez des informations sur le type de fusible dans la section *12 Caractéristiques Techniques*, page 80.

7.2 Bloc batterie

L'alimentation est fournie par un bloc batterie de 36 V. Le bloc batterie ne demande pas d'entretien et doit simplement être chargé régulièrement.



AVERTISSEMENT !

Risque de blessure en cas d'utilisation du véhicule électrique pendant la charge

- N'essayez PAS de recharger le bloc batterie et d'utiliser le véhicule électrique simultanément.
- NE restez PAS assis dans le véhicule électrique pendant la charge du bloc batterie.



Pour plus d'informations sur la charge, la manipulation, le transport, le stockage, l'entretien et l'utilisation du bloc batterie, consultez le chapitre « Battery pack » (Bloc batterie) du manuel d'utilisation du fauteuil roulant électrique ALBER Esprit.

8 Transport

8.1 Transport — Considérations d'ordre général



AVERTISSEMENT !

Il existe un risque de blessure si le véhicule électrique n'est pas correctement fixé

En cas d'accident, de freinage brusque, etc., de graves blessures peuvent survenir suite à l'éjection de pièces du fauteuil roulant électrique.

- Retirez toujours les composants qui ne sont pas solidement fixés lors du transport du fauteuil roulant électrique.
- Fixez fermement toutes les pièces du fauteuil roulant électrique dans le véhicule afin qu'elles ne risquent pas de se détacher pendant le trajet.



AVERTISSEMENT !

Danger de mort ou de blessure grave pour l'utilisateur du véhicule électrique et l'occupant éventuellement assis à proximité, si un véhicule électrique est fixé au moyen d'un système de fixation à quatre points d'un autre fabricant et si le poids à vide du véhicule électrique dépasse le poids maximum pour lequel le système de fixation est certifié

- Assurez-vous que le poids du véhicule électrique ne dépasse pas le poids pour lequel le système de fixation est certifié. Consultez la documentation fournie avec le système de fixation.
- Si vous ne connaissez pas le poids de votre véhicule électrique, faites-le peser sur une balance étalonnée.



AVERTISSEMENT !

Risque de blessures ou de dommages matériels
Si le véhicule électrique est équipé d'une tablette ou d'un autre équipement auxiliaire, celle-ci ou celui-ci pourrait se détacher pendant le transfert vers un véhicule de transport et blesser les utilisateurs ou provoquer des dommages matériels en cas de collision.

- Dès que possible, tout autre équipement auxiliaire du véhicule électrique doit soit y être fixé, soit en être démonté pour être fixé à l'intérieur du véhicule de transport pendant le trajet.
- Retirez toujours la tablette avant de transporter le véhicule électrique.



8.2 Soulèvement du châssis du fauteuil roulant (pièce > 10 kg)



AVIS !

- Ne saisissez jamais les pièces amovibles (accoudoirs, repose-pieds) pour soulever le fauteuil roulant.
- Assurez-vous que les montants du dossier sont bien en place.

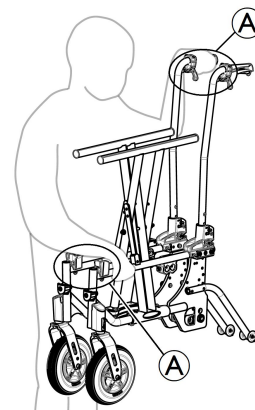

1. Pliez le fauteuil roulant. Reportez-vous au chapitre 8.3.1 *Pliage et dépliage du fauteuil roulant*, page 57.
2. Soulevez toujours le fauteuil roulant en saisissant le châssis aux points **A** afin qu'il reste parfaitement plié.

8.3 Démontage du fauteuil roulant en vue de son transport

Pour démonter et plier le fauteuil roulant en vue de son transport, procédez comme suit :

1. Retirez le repose-jambes en vous reportant à la section *3.10 Repose-jambes, page 33*.
2. Retirez le bloc batterie ; consultez le chapitre « Battery pack » (Bloc batterie) du manuel d'utilisation du fauteuil roulant électrique ALBER Esprit.
3. Pliez le fauteuil roulant et chargez-le dans le véhicule. Reportez-vous à la section *8.3.1 Pliage et dépliage du fauteuil roulant, page 57*.

8.3.1 Pliage et dépliage du fauteuil roulant

Pliage du fauteuil roulant

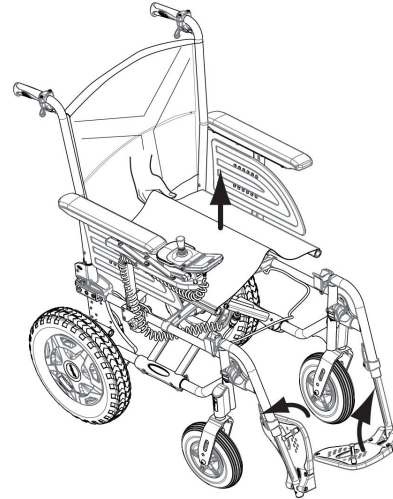

1. Retirez le coussin d'assise, le cas échéant.
2. Rabattez le renfort de dossier, le cas échéant.
3. Rabattez les palettes repose-pieds vers le haut.
4. Tirez la toile d'assise vers le haut.

Dépliage du fauteuil roulant

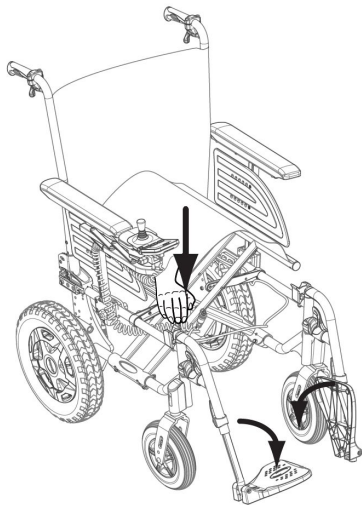

ATTENTION !

Risque de se coincer les doigts !

Vous risquez de vous coincer les doigts entre le bord du siège et le châssis.

– Ne saisissez jamais le bord du siège avec les doigts.

1. Positionnez le fauteuil roulant à côté de vous.
2. Si possible, inclinez doucement le fauteuil roulant vers vous.
3. Avec votre main à plat, enfoncez le bord du siège le plus proche de vous de manière à aplatir la surface de l'assise.

4. Portez le dossier du fauteuil roulant complètement au sol et vérifiez que les bords du siège des deux côtés se trouvent dans les éléments d'appui.
5. Rabattez les palettes repose-pieds vers le bas.
6. Dépliez le renfort de dossier, le cas échéant.

8.4 Démontage et montage des roues arrière motorisées



ATTENTION !

Risque de renversement

Si l'axe à démontage rapide d'une roue arrière n'est pas entièrement enclenché, la roue risque de se desserrer pendant l'utilisation du fauteuil roulant. Cela peut provoquer le renversement du fauteuil roulant.

– Assurez-vous systématiquement que les axes à démontage rapide sont complètement enclenchés chaque fois que vous montez une roue.



Les roues arrière doivent être démontées uniquement par une tierce-personne et non par l'utilisateur.

Ceci garantit que les roues arrière ne sont démontées qu'en présence d'une tierce-personne qui pourra sécuriser le véhicule électrique et éviter qu'il ne se renverse.

Les anneaux de débrayage des moteurs se trouvent sur les roues motrices motorisées ; consultez les chapitres « Wheels » (Roues) et « Driving » (Conduite) du manuel d'utilisation du fauteuil roulant électrique ALBER Esprit.

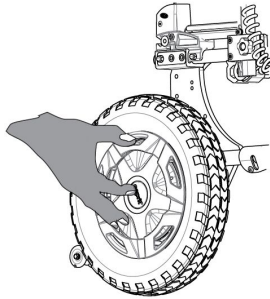

Démontage des roues arrière

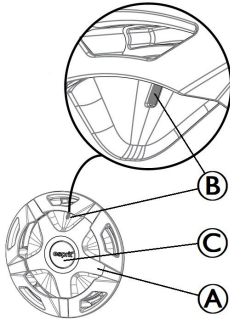

1. Mettez le boîtier de contrôle hors tension.
2. Enfoncez le bouton de verrouillage © au-delà du niveau de l'anneau d'embrayage.

3. Faites pivoter simultanément l'anneau d'embrayage ① dans le sens inverse des aiguilles d'une montre jusqu'à ce qu'une « bande verte » soit visible dans la fenêtre ② .

La roue motrice motorisée est désormais débrayée. La roue peut être montée ou démontée.

4. Effectuez les étapes 2 et 3 sur les deux côtés.

Montage des roues arrière

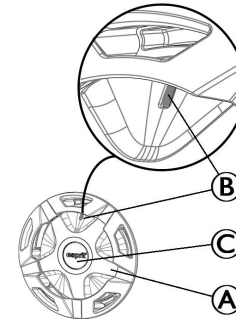

1. Embrayez complètement la roue arrière dans le manchon de serrage et vérifiez que la prise de la roue est poussée simultanément dans la fiche du couple de rotation.
2. Faites pivoter l'anneau d'embrayage ① jusqu'au point de blocage intermédiaire.
3. Le bouton de déverrouillage © est enfoncé (de niveau avec l'anneau d'embrayage) et une « bande rouge » est visible dans la fenêtre ② .
Le moteur est désormais ré-embrayé. La roue est en mode « entraînement électrique ».

4. Effectuez les étapes 1 et 2 sur les deux côtés.
5. Mettez le boîtier de contrôle sous tension.

8.5 Remontage du fauteuil roulant

Le remontage du fauteuil roulant s'effectue dans l'ordre inverse du démontage. Procédez comme suit :

1. Dépliez le fauteuil roulant et chargez-le. Reportez-vous à la section 8.3.1 *Pliage et dépliage du fauteuil roulant*, page 57.
2. Installez le bloc batterie ; consultez le chapitre « Battery pack » (Bloc batterie) du manuel d'utilisation du fauteuil roulant électrique ALBER Esprit.
3. Installez le repose-jambes en vous reportant à la section 3.10 *Repose-jambes*, page 33.

8.6 Transport du véhicule électrique sans occupant



ATTENTION !

Risque de blessure

– Si vous n'êtes pas en mesure d'immobiliser en toute sécurité votre véhicule électrique dans un véhicule de transport, Invacare vous recommande de ne pas le transporter.

Votre véhicule électrique peut être transporté sans aucune restriction, par la route, par le train ou par avion. Certaines procédures de transport peuvent cependant être limitées ou interdites en vertu des règlements propres à chaque société de transport. Veuillez consulter la société de transport concernée dans chaque cas de figure.

- Avant de transporter votre véhicule électrique, vérifiez que les moteurs sont embrayés et que le manipulateur est éteint.

Invacare vous conseille en outre fortement de débrancher ou de retirer les batteries. Reportez-vous à la section *Retrait des batteries*.

- Invacare recommande fortement de fixer le véhicule électrique au plancher du véhicule de transport.

8.7 Transport du fauteuil roulant occupé en véhicule

Même lorsque le fauteuil roulant est bien fixé et que les instructions ci-dessous sont observées, les passagers risquent d'être blessés en cas de collision ou d'arrêt brutal. Invacare recommande donc vivement de transférer l'utilisateur du fauteuil roulant sur un siège du véhicule. Ne procédez à aucune modification ou substitution de parties du fauteuil (structure, châssis ou pièces) sans le consentement préalable par écrit d'Invacare Corporation. Le fauteuil roulant a été testé et répond aux exigences de la norme ISO 7176-19 (impact frontal).



AVERTISSEMENT !

Risque de blessure grave voir mortel

Pour utiliser le fauteuil roulant comme siège de véhicule, la hauteur de dossier doit être de 400 mm au minimum.

Un système de fixation doit être installé dans le véhicule si un fauteuil roulant doit y être transporté avec son utilisateur. Les systèmes de fixation du fauteuil roulant et de l'occupant doivent être conformes à la norme ISO 10542-2. Contactez votre fournisseur agréé Invacare local pour plus

d'informations sur l'obtention et l'installation d'un système de fixation compatible et homologué.



AVERTISSEMENT !

Si, pour une raison quelconque, il est impossible de transférer l'utilisateur de fauteuil roulant sur un siège de véhicule, il est possible de garder le fauteuil comme siège pour le transport à condition d'observer les règles et procédures suivantes. Un kit de transport (en option) doit être installé sur le fauteuil à cet effet.

- Un système de fixation de fauteuil roulant à quatre points doit maintenir le fauteuil roulant dans le véhicule.
- L'utilisateur doit quant à lui être maintenu par une ceinture de retenue à 3 points fixée au véhicule.
- Dans le fauteuil roulant, l'utilisateur peut également être maintenu par une ceinture de maintien.



AVERTISSEMENT !

Les dispositifs de sécurité ne doivent être utilisés que lorsque le poids de l'utilisateur de fauteuil roulant est supérieur ou égal à 22 kg (ISO-7176-19).

- Lorsque le poids de l'utilisateur est inférieur à 22 kg, le fauteuil roulant ne doit pas être utilisé comme siège de véhicule.



AVIS !

- Avant tout déplacement, contactez le transporteur afin de vous assurer de la disponibilité de l'équipement indiqué ci-dessous.

Fixation du fauteuil roulant et de son occupant



AVERTISSEMENT !

- Assurez-vous de la présence d'un dégagement suffisant autour du fauteuil roulant et de son utilisateur afin que ce dernier n'entre pas en contact avec d'autres passagers, des parties non protégées du véhicule, des options du fauteuil ou des points d'attache du système de fixation.



AVERTISSEMENT !

- Vérifiez que les points de fixation du fauteuil roulant ne sont pas endommagés.
- Il est recommandé d'utiliser des pneus increvables pendant le transport afin d'éviter tout problème de stabilité dû à une pression réduite des pneus.



AVERTISSEMENT !

Des blessures ou des dégâts matériels pourraient être provoqués par des options ou des pièces du fauteuil roulant détachées lors d'une collision ou d'un arrêt brutal.

- Assurez-vous que toutes les pièces et toutes les options amovibles ou détachables sont retirées du fauteuil roulant et rangées de manière sûre dans le véhicule.
- Le fauteuil roulant doit impérativement être vérifié par un technicien qualifié après tout accident, toute collision, etc.



AVERTISSEMENT !

Avant de transporter votre véhicule électrique, vérifiez que les moteurs sont embrayés et que le manipulateur est éteint.

Des blessures ou des dégâts matériels risquent d'être provoqués par le détachement du bloc batterie lors d'une collision ou d'un arrêt brutal :

- Débranchez et retirez le bloc batterie et conservez-le en lieu sûr dans le véhicule.
- Insérez l'interface dans le sac de la batterie.
- Pour la procédure ci-dessus, consultez le paragraphe « Removing the battery pack » (Démontage du bloc batterie) du manuel d'utilisation du fauteuil roulant électrique Alber Esprit.



AVERTISSEMENT !

Risque de blessure

Le fauteuil roulant peut avancer/reculer de manière incontrôlée par inadvertance.

- Ne laissez jamais l'utilisateur sans surveillance lorsque le fauteuil roulant est transporté sur des rampes ou des pentes.



Invacare recommande donc vivement de transférer l'utilisateur du fauteuil roulant dans le véhicule après avoir attaché la ceinture de maintien.



AVIS !

- Consultez les manuels d'utilisation fournis avec les systèmes de fixation.
- Les illustrations suivantes peuvent différer selon le fournisseur du système de fixation.



Le choix de la configuration du fauteuil roulant (largeur et profondeur d'assise, empattement) affecte la maniabilité et l'accès aux véhicules à moteur.

Rampes et pentes :

Fixation du fauteuil roulant avec un système de fixation à quatre points

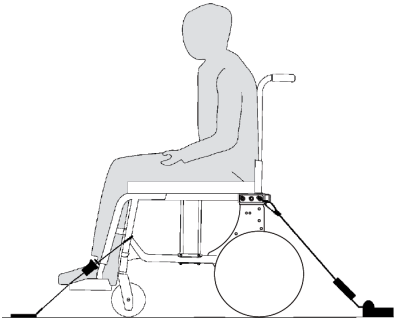

AVERTISSEMENT !

- Placez le fauteuil roulant dans le véhicule, avec l'utilisateur tourné dans le sens du déplacement.
- Vérifiez que les moteurs sont embrayés et que le manipulateur est éteint.
- Assurez-vous que le bloc batterie a été retiré.

Les points de fixation du fauteuil où doivent passer les sangles de fixation sont indiqués par des symboles de mousquetons (reportez-vous aux figures ci-dessous et à la section 2.7 *Étiquettes et symboles figurant sur le produit*, page 21).

1. Utilisez les sangles avant et arrière du système de fixation à quatre points pour fixer le fauteuil roulant sur les rails du véhicule. Consultez le manuel d'utilisation fourni avec le système de fixation à quatre points.

Points de fixation latéraux avant des mousquetons :

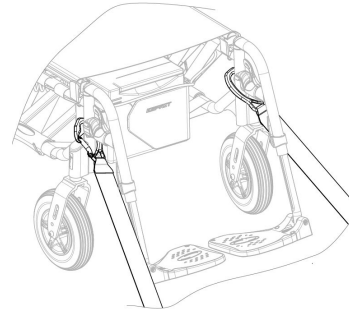
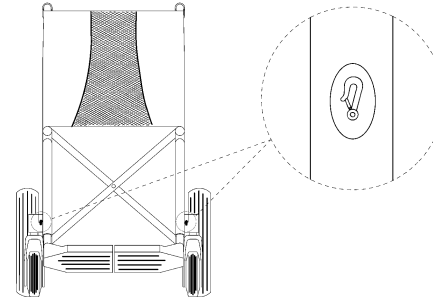

1. Fixez les mousquetons au-dessus des supports de roulettes, comme indiqué sur la figure ci-dessus (cf. emplacement des étiquettes de fixation).
2. Fixez les sangles avant sur le système de rails en vous reportant aux recommandations du fabricant du système de fixation à quatre points.
3. Tendez les sangles.

Points de fixation latéraux arrière des mousquetons :

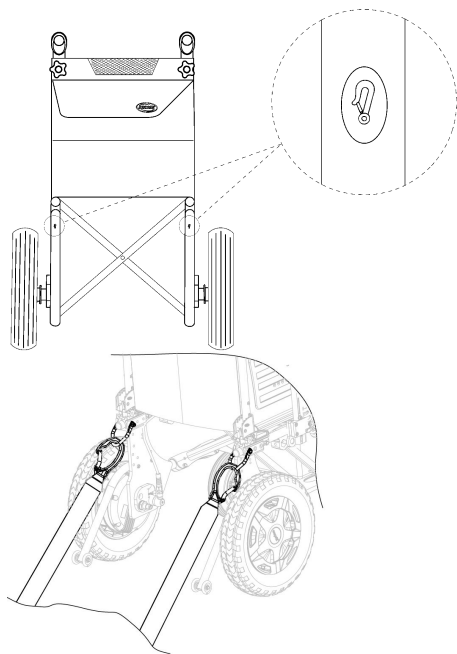

1. Fixez les mousquetons aux anneaux orange, comme indiqué sur les deux figures ci-dessus (cf. emplacement des étiquettes de fixation).
2. Fixez les sangles arrière sur le système de rails en vous reportant aux recommandations du fabricant du système de fixation à quatre points.
3. Tendez les sangles.

! **AVIS !**
– Assurez-vous que les mousquetons sont dotés d'un revêtement antiglisse afin de ne pas glisser latéralement sur l'essieu.

! **AVIS !**
– Vérifiez que les attaches soient bien enclenchées de chaque côté et qu'elles soient bien placées au même niveau sur les rails.
– Assurez-vous que l'angle formé par les rails et les sangles se trouve entre 40° et 45°.

Réglage de la ceinture de maintien



AVERTISSEMENT !

La ceinture de maintien peut être utilisée en plus mais jamais à la place d'un système de fixation du passager agréé (ceinture à trois points).

1. Réglez la ceinture de maintien en fonction de l'occupant du fauteuil roulant (reportez-vous à la section 4.1 *Ceinture de maintien, page 40*).

Attacher la ceinture de sécurité à 3 points

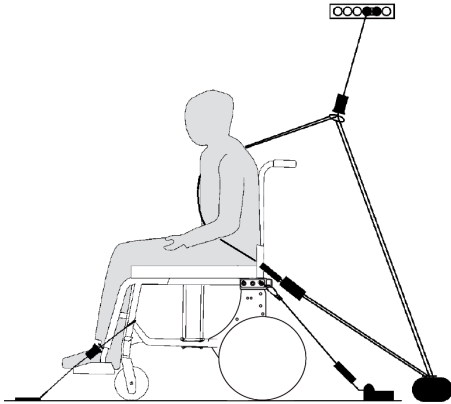

AVIS !

L'illustration ci-dessus peut différer selon le fauteuil roulant et le fournisseur de système de fixation.



AVERTISSEMENT !

- Vérifiez si la ceinture de sécurité à 3 points est ajustée aussi près du torse de l'utilisateur que possible sans occasionner de gêne ni se tordre.
- Vérifiez que la ceinture de sécurité à 3 points ne soit pas maintenue à l'écart du torse par une partie du fauteuil roulant telle que les accoudoirs, les roues, etc.
- Assurez-vous que la ceinture de sécurité à 3 points ne frotte sur rien entre l'utilisateur et le point de fixation et qu'il n'interfère pas avec une partie du véhicule, du fauteuil roulant ou du siège, ou une quelconque option.
- Assurez-vous que la ceinture de maintien repose bien contre le bassin du passager et ne remonte pas au niveau de l'abdomen.
- Vérifiez si l'utilisateur peut atteindre le mécanisme de déblocage sans aide.



1. Fixez la ceinture de sécurité à 3 points en vous référant au manuel d'utilisation fourni avec celle-ci.



AVIS !

– Appliquez la ceinture pelvienne du système de fixation à trois points dans la partie basse du bassin du passager afin que l'angle formé par la ceinture pelvienne se trouve dans la zone souhaitée (A) de 30° à 75° par rapport à l'horizontale. Un angle assez prononcé est préférable, mais il ne doit jamais dépasser les 75°.

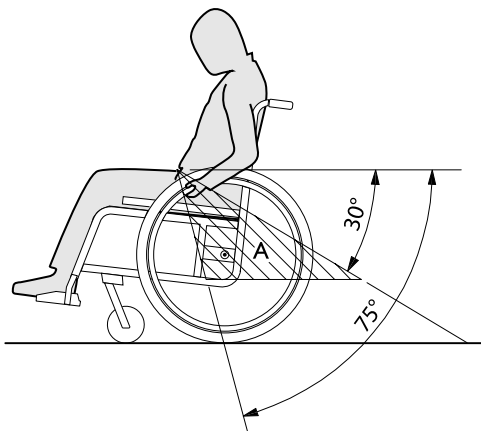

9 Maintenance

9.1 Informations de sécurité



AVERTISSEMENT !

Certains matériaux se détériorent naturellement avec le temps, ce qui est susceptible d'endommager les composants du fauteuil roulant.

- Votre fauteuil roulant doit être contrôlé par un fournisseur agréé une fois par an au moins ou s'il n'a pas été utilisé sur une période prolongée.



Votre fournisseur agréé Invacare pourra vous aider dans les tâches de maintenance régulières. Pour connaître le fournisseur agréé le plus proche, contactez le distributeur Invacare de votre pays (voir les coordonnées en fin de document).



Emballage pour retour

Le fauteuil roulant devra être expédié au fournisseur agréé dans un emballage approprié afin d'éviter tout dommage pendant le transport.

9.2 Contrôles d'inspection

Les tableaux qui suivent répertorient les contrôles d'inspection qui doivent être effectués par l'utilisateur, ainsi que leur périodicité. Si le véhicule électrique ne subit pas avec succès l'un des contrôles d'inspection, reportez-vous au chapitre indiqué ou adressez-vous à votre fournisseur Invacare agréé. Vous trouverez une liste plus complète de

contrôles d'inspection et d'instructions de maintenance dans le manuel de maintenance de ce véhicule, que vous pouvez vous procurer auprès d'Invacare. Ce manuel s'adresse toutefois à des techniciens de maintenance formés et agréés et les tâches décrites ne doivent en aucun cas être effectuées par l'utilisateur.

9.2.1 Avant chaque utilisation du véhicule électrique

Élément	Contrôle d'inspection	En cas d'échec
Avertisseur sonore	Vérifiez son bon fonctionnement.	Contactez votre fournisseur agréé.
Batteries	Assurez-vous que le bloc batterie est complètement chargé. Vous trouverez une description de l'indicateur de charge de la batterie dans le manuel d'utilisation fourni avec votre manipulateur.	Chargez le bloc batterie (consultez le chapitre « Battery pack » [Bloc batterie] du manuel d'utilisation du fauteuil roulant électrique ALBER Esprit).

Élément	Contrôle d'inspection	En cas d'échec
Boîtier de contrôle	Vérifiez et contrôlez l'ajustement parfait du boîtier de contrôle sur la manchette et sur les supports d'accouoir et assurez-vous de l'absence de dommages visuels	<p>Serrez le levier qui maintient le boîtier de contrôle (reportez-vous au chapitre <i>3.6 Réglage du boîtier de contrôle, page 26</i>).</p> <p>Serrez les vis qui maintiennent l'accouoir (reportez-vous au chapitre <i>3.7.1 Accouoir amovible et multi-réglable, page 27</i>).</p> <p>Contactez votre fournisseur agréé.</p>

9.2.2 Une fois par semaine

Élément	Contrôle d'inspection	En cas d'échec
Accouoirs/ pièces latérales	Vérifiez que les accouoirs sont correctement fixés à leurs supports et qu'ils ne bougent pas.	<p>Serrez les vis qui maintiennent l'accouoir (reportez-vous au chapitre <i>3.7.1 Accouoir amovible et multi-réglable, page 27</i>).</p> <p>Contactez votre fournisseur agréé.</p>
Pneumatiques (pneus)	Assurez-vous que les pneus ne sont pas endommagés.	Contactez votre fournisseur agréé.
	Vérifiez que les pneus sont gonflés à la bonne pression.	Gonflez le pneu à la bonne pression (reportez-vous au chapitre <i>12.3 Pneus, page 85</i>).

Élément	Contrôle d'inspection	En cas d'échec
Pneumatiques pleins (increvables)	Assurez-vous que les pneus pleins ne sont pas endommagés.	Contactez votre fournisseur agréé.
Dispositifs anti-bascule	Vérifiez que les dispositifs anti-basculé sont correctement fixés et qu'ils ne bougent pas.	Contactez votre fournisseur agréé.

9.2.3 Une fois par mois

Élément	Contrôle d'inspection	En cas d'échec
Toutes les pièces rembourrées	Assurez-vous que les pièces ne sont pas abîmées ni usées.	Contactez votre fournisseur agréé.
Dossier à angle manuellement réglable	Le mécanisme à cliquet du dispositif de réglage de l'angle est-il en bon état et fonctionne-t-il correctement ?	Contactez votre fournisseur agréé.
	Les différentes fonctions de réglage fonctionnent-elles sans problème ?	Contactez votre fournisseur agréé.

Élément	Contrôle d'inspection	En cas d'échec
Repose-jambes amovibles	Assurez-vous que les repose-jambes peuvent être correctement fixés et que le mécanisme de desserrage est opérationnel.	Contactez votre fournisseur agréé.
	Vérifiez que toutes les options de réglage fonctionnent correctement.	Contactez votre fournisseur agréé.
Roulettes	Vérifiez les roulettes et leur fixation	Contactez votre fournisseur agréé.
Roues motrices	Vérifiez que les roues motrices pivotent sans bouger.	Contactez votre fournisseur agréé.
Composants électroniques et connecteurs	Assurez-vous que les câbles ne sont pas endommagés et que les prises sont correctement installées.	Contactez votre fournisseur agréé.

Contrôle visuel général

1. Contrôlez l'absence de pièces desserrées, de fissures ou autres défauts sur le fauteuil roulant.
2. Si vous constatez un défaut, arrêtez immédiatement d'utiliser le fauteuil roulant et contactez un fournisseur agréé.

Vérification de la pression des pneus

1. Vérifiez la pression des pneus, consultez la section « Pneus » pour plus d'informations.
2. Gonflez les pneus à la pression indiquée.
3. Profitez de cette étape pour vérifier la bande de roulement.
4. Si nécessaire, changez les pneus.

Vérification du positionnement correct des roues arrière

1. Tirez sur la roue arrière pour vous assurer que l'axe à démontage rapide est positionné correctement. La roue ne doit pas se détacher.
2. Si les roues arrière ne sont pas correctement enclenchées, retirez les saletés ou dépôts éventuels. Si le problème persiste, refaites régler les axes à démontage rapide par un technicien qualifié.

Vérification de la ceinture de maintien

1. Assurez-vous que la ceinture de maintien est bien positionnée.



AVERTISSEMENT !

Risque de glissement/étranglement/chute avec une ceinture de maintien desserrée ou endommagée

- Les ceintures de maintien trop lâches doivent être réglées par un professionnel des soins de santé.
- Les ceintures de maintien endommagées doivent être remplacées par un technicien qualifié.

Vérification du mécanisme de pliage

1. Vérifiez que le mécanisme de pliage fonctionne facilement.

Vérifiez les roulettes et leur fixation

1. Vérifiez que les roulettes tournent librement.
2. Poussez et tirez dans les 3 directions (avant et arrière ; gauche et droite ; haut et bas) pour observer qu'il n'y ait pas de jeu et de mouvement libre, vérifiez également qu'il n'y ait aucun dommage visuel.

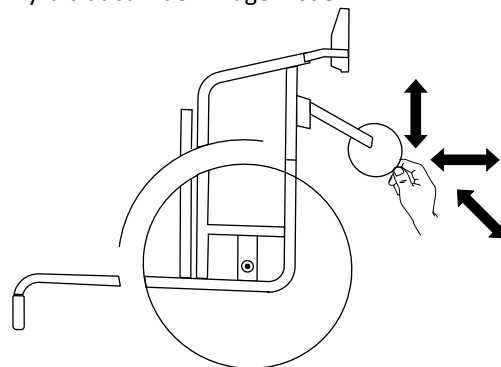

Fig. 9-1

3. Retirez les saletés et les cheveux sur les roulements des roulettes.
4. La fixation des roulettes défectueuses ou usées doit être remplacée par un technicien qualifié.

Vérification des boulons

Les boulons peuvent se desserrer en raison de leur utilisation constante.

1. Vérifiez que les boulons sont bien serrés et sans jeu (sur le repose-pieds, la roulette, le carter de roulette, la toile d'assise, les côtés, le dossier, le châssis, le module d'assise).
2. Resserrez les éventuels boulons mal serrés au couple prescrit.

! AVIS !

Des vis/écrous autobloquants ou un adhésif frein-filet sont utilisés pour plusieurs vissages. S'ils sont desserrés, ils doivent être remplacés par de nouveaux écrous/vis autobloquants ou être refixés avec un nouvel adhésif frein-filet.

- Les vis/écrous autobloquants doivent être remplacés par un technicien qualifié.

Contrôle suite à une forte collision ou à un coup violent

! AVIS !

Le fauteuil roulant peut subir des dommages non détectables à l'œil nu, suite à une forte collision ou un coup violent.

- Il est primordial de faire contrôler votre fauteuil roulant par un technicien qualifié après une forte collision ou un coup violent.

Réparation ou remplacement d'une chambre à air

1. Retirez la roue arrière et chassez l'air présent dans la chambre à air.
2. Retirez un pneu de la jante à l'aide d'un démonte-pneu de bicyclette. N'utilisez pas d'objets tranchants comme un tournevis qui risqueraient d'endommager la chambre à air.

3. Retirez la chambre à air du pneu.
4. Réparez la chambre à air à l'aide d'un kit de réparation pour bicyclette ou remplacez-la, si nécessaire.
5. Gonflez légèrement la chambre à air jusqu'à ce qu'elle prenne sa forme arrondie.
6. Insérez la valve dans le trou de valve sur la jante et placez la chambre à air à l'intérieur du pneu (la chambre à air doit suivre le pourtour du pneu sans plisser).
7. Soulevez la paroi du pneu sur le bord de la jante. Commencez près de la valve en utilisant un démonte-pneu de bicyclette. Lors de cette opération, effectuez un contrôle complet pour vous assurer que la chambre à air n'est pas coincée entre le pneu et la jante.
8. Gonflez le pneu jusqu'à la pression maximale admissible. Assurez-vous que de l'air ne s'échappe pas du pneu.

Pièces de rechange



Toutes les pièces de rechange peuvent être obtenues auprès d'un fournisseur Invacare agréé.

9.3 Nettoyage et désinfection

9.3.1 Informations de sécurité générales



ATTENTION !

Risque de contamination

– Prenez toutes les précautions nécessaires pour vous protéger et portez un équipement de protection adéquat.



AVIS!

Des méthodes ou des liquides inappropriés risqueraient de blesser quelqu'un ou d'endommager le produit.

- Tous les désinfectants et agents de nettoyage utilisés doivent être efficaces, compatibles entre eux et protéger les surfaces qu'ils sont censés nettoyer.
- N'utilisez jamais d'agents de nettoyage corrosifs (alcalins, acides, etc.) ou abrasifs. Nous recommandons d'utiliser un agent de nettoyage ménager ordinaire, comme du liquide vaisselle, sauf indication contraire dans les instructions de nettoyage.
- N'utilisez jamais de solvant (diluant cellulosique, acétone, etc.) qui modifie la structure du plastique ou dissout les étiquettes apposées.
- Procédez à un séchage complet du produit avant toute nouvelle utilisation.



Pour le nettoyage et la désinfection en environnement clinique ou de soins à long terme, suivez les procédures internes.

9.3.2 Fréquence de nettoyage



AVIS !

Une désinfection et un nettoyage réguliers garantissent un bon fonctionnement, augmentent la durée de vie et permettent d'éviter toute contamination.

Nettoyez et désinfectez le produit :

- régulièrement lors de son utilisation,
- avant et après toute procédure d'entretien,
- lorsqu'il a été en contact avec des fluides corporels, quels qu'ils soient,
- avant de l'utiliser pour un nouvel utilisateur.

9.3.3 Nettoyage



AVIS !

En cas d'endommagement de la surface, la saleté, le sable et l'eau de mer peuvent endommager les roulements et rouiller les pièces métalliques.

- N'exposez le fauteuil roulant au sable et à l'eau de mer que pour de brèves périodes et nettoyez-le après chaque accès à la plage.
- Si le fauteuil roulant est sale, éliminez la saleté dès que possible à l'aide d'un chiffon humide et séchez-le soigneusement.

1. Retirez les éventuelles options montées (uniquement les options qui ne nécessitent pas d'outils).
2. Essuyez les différentes pièces à l'aide d'un chiffon ou d'une brosse souple, d'agents de nettoyage ménagers ordinaires (pH = 6-8) et d'eau chaude.

3. Rincez les parties à l'eau chaude
4. Essayez soigneusement les pièces avec un chiffon sec.

 Pour éliminer les points d'abrasion et raviver le lustre de votre fauteuil roulant, vous pouvez utiliser des produits de polissage pour voiture et de la cire lustrante.

Nettoyage de la toile

Pour le nettoyage de la toile, reportez-vous aux instructions indiquées sur les étiquettes de l'assise, du coussin et de la toile de dossier.

 Si possible, faites toujours chevaucher les bandes autoagrippantes (les parties qui s'accrochent entre elles) avant le nettoyage, afin de réduire l'accumulation de peluches et de fils sur les bandes de crochets et aussi pour éviter que les bandes n'abîment la toile.

9.3.4 Lavage

1. Enlevez toutes les housses détachables et amovibles et lavez-les à la machine à laver en suivant les instructions de lavage pour chaque article.
2. Retirez toutes les pièces capitonnées telles que les coussins d'assise, les accoudoirs, l'appui-tête ou l'appui-nuque avec pièces capitonnées fixes, les coussins appui-mollets, etc., puis lavez-les séparément.

 Les pièces capitonnées ne doivent jamais être nettoyées avec un nettoyeur ni un jet haute pression.

3. Vaporisez un détergent sur le châssis du fauteuil roulant (agent de nettoyage pour voiture à la cire, par exemple) et laissez agir.
4. Rincez le châssis du fauteuil roulant avec un jet d'eau haute pression ou un jet d'eau ordinaire, en fonction de sa saleté. Ne dirigez pas le jet vers les roulements à bille et les trous d'écoulement. Si le châssis du fauteuil roulant est lavé dans une machine, la température de l'eau ne doit pas dépasser 60°C.

 N'utilisez que de l'eau et du savon doux pour nettoyer la tablette.

5. Laissez sécher le fauteuil roulant dans un endroit sec. Retirez les parties où l'eau peut stagner, comme les tubes d'extrémité et les embouts. Si le fauteuil roulant a été lavé dans une machine, un séchage à l'air comprimé est recommandé.

Tissu revêtu de polyuréthane (PU) multi-stretch

Pour des taches légères sur le tissu, utilisez un chiffon doux humide et du détergent neutre. Pour des taches plus importantes et plus résistantes, essayez le tissu avec de l'alcool ou des substituts de térébenthine et lavez à l'eau chaude additionnée de détergent neutre.

Le tissu peut être lavé à des températures allant jusqu'à 60°C. Des détergents normaux peuvent être utilisés.



Toutes les parties du fauteuil roulant munies de garnitures en toile de tissu revêtu de polyuréthane (PU) multi-stretch, telles que les coussins d'accouder, les coussins appui-mollets, l'appui-tête ou l'appui-nuque, doivent être lavées conformément aux instructions ci-dessus.

Version électrique



AVIS !

- Le fauteuil roulant est protégé conformément à la norme IPX4. Cela signifie que le produit peut être lavé à l'eau et avec une brosse. L'eau peut être sous pression (tuyau d'arrosage ou équivalent), mais l'eau à haute pression ne doit pas être pulvérisée directement vers le système électrique.
- Température de lavage maximale 20 °C.
- N'utilisez pas de nettoyeur à vapeur.
- Avant de procéder au nettoyage, veillez à débrancher le cordon d'alimentation électrique.
- Les câbles interconnectés doivent rester branchés lors du nettoyage du produit.
- Utilisez uniquement de l'eau et du savon doux pour nettoyer boîtier de contrôle. Consultez les chapitres « Control unit » (Boîtier de contrôle) et « Control unit for attendants » (Boîtier de contrôle pour tierce-personne) du manuel d'utilisation du fauteuil roulant électrique ALBER Esprit.

9.3.5 Désinfection

Il est possible de désinfecter le fauteuil roulant en le vaporisant ou en l'essuyant avec des désinfectants testés et approuvés.



Vaporisez un produit de nettoyage et de désinfection doux (bactéricide et fongicide conforme aux normes EN1040 / EN1276 / EN1650) et suivez les instructions du fabricant.

1. Essuyez toutes les surfaces généralement accessibles à l'aide d'un chiffon doux et d'un désinfectant ménager ordinaire.
2. Laissez sécher le produit à l'air.

10 Dépannage

10.1 Informations de sécurité

Un usage quotidien, des réglages ou encore des modifications du fauteuil roulant risquent d'occasionner des défauts. Le tableau ci-dessous indique comment identifier les défauts et les corriger.

Certaines des actions répertoriées doivent être effectuées par un technicien qualifié. Elle sont mentionnées. Nous vous recommandons de confier *tous* les réglages à un technicien qualifié.

**ATTENTION !**

– Si vous constatez un défaut sur votre fauteuil roulant (une modification significative lors de sa manœuvre, par exemple), cessez immédiatement de l'utiliser et contactez votre fournisseur.

10.2 Identification et résolution des pannes

Défaillance	Cause possible	Action
Le fauteuil roulant ne se déplace pas en ligne droite.	Pression des pneus incorrecte sur une roue arrière	Corrigez la pression des pneus, → 12.3 <i>Pneus</i> , page 85
	Les roulements de roue avant sont sales ou endommagés	Nettoyez les roulements ou remplacez la roue avant, → technicien qualifié
Le fauteuil roulant bascule trop facilement vers l'arrière	Angle du dossier trop important	Réduisez l'angle du dossier, → technicien qualifié
Résistance au roulage très élevée	La pression des pneus est insuffisante dans les pneus arrière	Corrigez la pression des pneus, → 12.3 <i>Pneus</i> , page 85
	Roues arrière non parallèles	Assurez-vous que les roues arrière sont bien parallèles, → technicien qualifié
Les roues avant bougent lors des déplacements rapides	Tension insuffisante dans le bloc de roulements à billes de la roue avant	Serrez l'écrou au couple approprié sur l'axe du bloc de roulements à billes, → technicien qualifié
	La roue avant est lisse	Changez la roue avant, → technicien qualifié
La roue avant manque de mobilité ou est bloquée	Les roulements sont sales ou défectueux	Nettoyez les roulements ou remplacez la roue avant, → technicien qualifié

11 Après l'utilisation

11.1 Stockage



AVIS !

- Risque d'endommagement du produit
- N'entrez pas le produit près de sources de chaleur.
 - Ne déposez jamais d'autres objets sur le fauteuil roulant.
 - Rangez le fauteuil roulant à l'intérieur dans un environnement sec.
 - Consultez les limites de température indiquées au chapitre intitulé *12 Caractéristiques Techniques, page 80*.

Après une longue période de stockage (supérieure à quatre mois), il est nécessaire de procéder à une inspection du fauteuil roulant comme indiqué dans le chapitre *9 Maintenance, page 67*.

11.1.1 Stockage à court terme

En cas de panne grave, les mécanismes de sécurité intégrés à votre véhicule électrique se déclenchent pour le protéger. Le module d'alimentation empêche tout déplacement du véhicule électrique.

Dans un tel cas de figure, et en attendant la réparation du véhicule électrique :

1. Coupez l'alimentation.
2. Débranchez le bloc batterie.
Consultez le chapitre relatif à la déconnexion du bloc batterie dans le manuel d'utilisation du fauteuil roulant électrique ALBER Esprit.
3. Contactez votre fournisseur agréé.

11.1.2 Longue période de stockage

Si le véhicule électrique n'est pas utilisé pendant une période prolongée, vous devez le préparer en vue de son stockage afin de prolonger sa durée de vie ainsi que celle du bloc batterie.

Stockage du véhicule électrique et du bloc batterie

- Nous recommandons de stocker le véhicule électrique à une température comprise entre 15 ° et 25 °C et d'éviter les températures extrêmes afin de prolonger la durée de vie du véhicule et du bloc batterie.
- Les composants sont testés et approuvés pour des plages de températures supérieures, détaillées ci-dessous :
 - La plage de températures autorisées pour le stockage du véhicule électrique est comprise entre -40 ° et 65 °C.
 - La plage de températures autorisées pour le stockage des batteries est comprise entre -25 ° et 65 °C.

- Même lorsqu'il n'est pas utilisé, le bloc batterie s'auto-décharge. Il est conseillé de débrancher le bloc batteries du module d'alimentation si le véhicule électrique est stocké sur une période supérieure à deux semaines. Consultez le chapitre relatif à la déconnexion du bloc batterie dans le manuel d'utilisation du fauteuil roulant électrique ALBER Esprit. En cas de doute sur le câble à débrancher, contactez votre fournisseur agréé.
- Le bloc batterie doit toujours être entièrement chargé avant son stockage.
- Si le véhicule électrique est stocké sur une période supérieure à quatre semaines, vérifiez le bloc batterie une fois par mois et rechargez-le au besoin (avant que la jauge n'indique qu'il est à moitié chargé) afin d'éviter toute détérioration.
- Stockez dans un environnement sec, bien aéré et protégé des influences extérieures.
- Surgonflez légèrement les pneumatiques.
- Positionnez le véhicule électrique sur un sol qui ne se décolore pas au contact avec le caoutchouc des pneus.

Préparation du véhicule électrique en vue de son utilisation

- Rebranchez le bloc batteries dans le module d'alimentation.
- Le bloc batterie doit être chargé avant utilisation.
- Faites contrôler le véhicule électrique par un fournisseur Invacare agréé.

11.2 Mise au rebut

Préservez l'environnement en faisant recycler ce produit en fin de vie dans un centre de recyclage.

Désassemblez le produit et ses composants afin que les différents matériaux puissent être séparés et recyclés individuellement.

La mise au rebut et le recyclage des produits usagés et de l'emballage doivent respecter la législation et les règlements relatifs à la gestion des déchets de chaque pays. Contactez votre organisme local de traitement des déchets pour plus d'informations.

11.2.1 Mise au rebut - Version électrique



AVERTISSEMENT !

Risque pour l'environnement

L'appareil contient des batteries. Ce produit peut contenir des substances nuisibles à l'environnement s'il est jeté dans un endroit (décharge) non conforme à la législation en vigueur.

- NE JETEZ PAS les batteries avec les déchets ménagers.
- Les batteries DOIVENT être portées dans un site prévu à cet effet. Le retour est exigé par la loi et gratuit.
- Seules des batteries déchargées doivent être mises au rebut.
- Couvrez les bornes des batteries au lithium avant leur mise au rebut.

11.3 Reconditionnement

Ce produit peut être réutilisé. Pour reconditionner le produit en vue de son utilisation par un nouvel utilisateur, il convient d'effectuer les opérations suivantes :

- Examen
- Nettoyage et désinfection
- Adaptation au nouvel utilisateur

Pour plus d'informations, reportez-vous à la section 9 *Maintenance*, page 67 et au manuel de maintenance de ce produit.

Veillez à le remettre le manuel d'utilisation en même temps que le produit.

Si un dommage ou un dysfonctionnement est détecté, ne réutilisez pas le produit.

12 Caractéristiques Techniques

12.1 Spécifications techniques

Toutes les dimensions et les spécifications de poids se rapportent à une gamme étendue de fauteuils roulants dans une configuration standard. Les dimensions et le poids (d'après la norme ISO 7176-1/4/5/7) peuvent varier en fonction des configurations. Test effectué avec des mannequins de 125 kg (version standard) et 80 kg (version Junior).

Dimensions du fauteuil roulant vide entre parenthèses.

- !**
- Dans certaines configurations, l'encombrement du fauteuil roulant électrique prêt à l'emploi dépasse les limites autorisées. Dans ce cas, l'accès aux issues de secours n'est pas possible.
 - Dans certaines configurations, la taille du fauteuil roulant électrique dépasse les dimensions recommandées pour les déplacements en train au sein de l'UE.

Conditions et lieux d'utilisation et de stockage autorisés	
Plage de températures de fonctionnement conformément à la norme ISO 7176-9 :	<ul style="list-style-type: none"> • -25 ° – +50 °C
Température de stockage recommandée :	<ul style="list-style-type: none"> • +10 ° – +23 °C
Plage de températures de stockage conformément à la norme ISO 7176-9 :	<ul style="list-style-type: none"> • -25 ° – +50 °C bloc batterie uniquement • -40 ° – +65 °C sans bloc batterie
Humidité relative :	<ul style="list-style-type: none"> • 0% – 80%
Pression atmosphérique de fonctionnement :	<ul style="list-style-type: none"> • 700 hPa – 1 060 hPa
Pression atmosphérique de stockage :	<ul style="list-style-type: none"> • 500 hPa – 1 060 hPa

Système électrique	
Moteurs	<ul style="list-style-type: none"> • 6 km/h : 2 X 110 W • 8 km/h : 2 X 150 W
Bloc batterie	<ul style="list-style-type: none"> • 36 V/7,65 Ah, batterie au plomb-acide étanche

Système électrique	
Fusibles principaux	<ul style="list-style-type: none"> • 3 A et 25 A
Degré de protection	<ul style="list-style-type: none"> • IPX4¹

Dispositif de recharge	
Courant de sortie	<ul style="list-style-type: none"> • 1,5 A
Tension de sortie	<ul style="list-style-type: none"> • 36 V
Degré de protection	<ul style="list-style-type: none"> • IP31

Caractéristiques de conduite	
Consommation d'énergie (km) ³ (distance de conduite continue théorique)	<ul style="list-style-type: none"> • 6 km/h : 15 km (bloc batterie 7,65 Ah) • 8 km/h : 15 km (bloc batterie 7,65 Ah)
Stabilité dynamique en montée	<ul style="list-style-type: none"> • 6° (10,5 %) pour un poids maximal de l'utilisateur de 125 kg
Franchissement d'obstacles (hauteur maximale du trottoir)	<ul style="list-style-type: none"> • 30 mm
Niveau sonore maximal en conduite	<ul style="list-style-type: none"> • 64,7 dB(A)
Vitesse maximale en marche avant (selon les caractéristiques de la commande)	<ul style="list-style-type: none"> • 6 km/h • 8 km/h

Dimensions conformément à la norme ISO 7176-15	
Longueur totale avec repose-jambes	<ul style="list-style-type: none"> • 980 mm – 1115 mm (+ 65 mm avec la deuxième batterie)
Largeur totale	<ul style="list-style-type: none"> • 480 mm – 785 mm
Longueur du rangement	<ul style="list-style-type: none"> • 800 mm – 950 mm

Dimensions conformément à la norme ISO 7176-15	
Largeur du rangement	<ul style="list-style-type: none"> • 380 mm – 400 mm
Hauteur du rangement	<ul style="list-style-type: none"> • 900 mm – 950 mm
Poids total ²	<ul style="list-style-type: none"> • 40,4 kg – 45,4 kg (+ 9.1 kg avec la deuxième batterie)
Poids de la partie plus lourde	<ul style="list-style-type: none"> • 13,8 kg – 15,7 kg
Stabilité statique en descente Stabilité statique en montée Stabilité statique latérale	<ul style="list-style-type: none"> • 17,9 ° – 39,7 ° • 15,6 ° – 26,3 ° (– 0.7 avec la deuxième batterie) • 13,8 ° – 30,7 °
Distance de freinage minimum en roulant à la vitesse maximum	<ul style="list-style-type: none"> • 1240 mm – 1680 mm
Pente nominale	<ul style="list-style-type: none"> • 6° (10,5 %) pour un poids maximal de l'utilisateur de 125 kg
Angle du plan d'assise	<ul style="list-style-type: none"> • 4,4 ° – 7,5 ° (3 °)
Profondeur d'assise effective	<ul style="list-style-type: none"> • 340 mm – 520 mm (325 mm – 500 mm, par incréments de 25 mm)
Largeur d'assise effective	<ul style="list-style-type: none"> • 315 mm – 652 mm (305 mm – 605 mm, par incréments de 25 mm)
Hauteur d'assise avant ⁴	<ul style="list-style-type: none"> • 445 mm – 475 mm (460 mm – 485 mm, par incréments de 25 mm)
Hauteur d'assise arrière ⁴	<ul style="list-style-type: none"> • (435 mm – 460 mm, par incréments de 25 mm)
Angle du dossier (plage) Angle du dossier (fixe et rabattable) Angle du dossier (inclinable mécanique) Angle du dossier (inclinable avec vérins à gaz) Angle du dossier (réglable)	<ul style="list-style-type: none"> • 5° – 45° (15° / +30°) • (0° – 7°) • (0 ° / +30 °, par incréments de 10 °) • (0 °/+30 °, en continu) • (-15 °/+15 °, en continu)
Hauteur de dossier ⁴	<ul style="list-style-type: none"> • 435 mm – 575 mm (390 mm – 510 mm)

Dimensions conformément à la norme ISO 7176-15	
Distance repose-pied à assise (plage) Distance repose-pied à assise (version courte) Distance repose-pied à assise (version longue) Distance repose-pied à assise (repose-jambes réglable en angle)	<ul style="list-style-type: none"> • 190 mm – 435 mm • 200 mm – 330 mm • 340 mm – 470 mm • 340 mm – 500 mm
Angle pied à assise	• 107° – 116° (0° – 80°)
Hauteur de l'accoudoir à l'assise	• 175 mm – 305 mm (210 mm – 280 mm)
Logement avant de la structure de l'accoudoir	• 280 mm – 400 mm
Emplacement horizontal de l'essieu ⁵	• 13 mm – 26 mm (20 mm)
Rayon de braquage minimum	• 1430 mm – 1960 mm
Largeur du pivot	• 1200 mm – 1430 mm (+ 65 mm avec la deuxième batterie)
Longueur totale sans repose-jambes	• 640 mm – 970 mm (+ 65 mm avec la deuxième batterie)
Hauteur globale	• 945 mm – 1000 mm
Poids maximal de l'utilisateur	• 125 kg (standard) / 80 kg (Junior)
Angle maximal de pente du frein	• 9°

1 La classification IPX4 signifie que le système électrique est protégé contre les projections d'eau.

2 Le poids total dépend des équipements fournis avec votre véhicule électrique.

- 3 Remarque : l'autonomie d'un véhicule électrique dépend fortement de facteurs extérieurs, tels que le réglage de la vitesse du fauteuil roulant, l'état de charge des batteries, la température ambiante, la topographie locale, les caractéristiques de la chaussée, la pression des pneus, le poids de l'utilisateur, le style de conduite...
Les valeurs indiquées sont des valeurs maximales théoriques mesurées conformément à la norme ISO 7176-4.
- 4 Mesure sans le coussin d'assise
- 5 Distance horizontale de l'essieu avant à partir de l'intersection des plans de référence du dossier et de l'assise chargée

12.2 Poids maximum des pièces amovibles

Poids maximum des pièces amovibles	
Pièce :	Poids maximum :
Repose-jambes réglable en angle avec coussin appui-mollets et repose-pied	3,2 kg
Accoudoir	2,0 kg
Appui-tête/Appui-nuque	1,4 kg
Coussin de dossier	2,0 kg
Coussin d'assise	1,9 kg
Tablette	3,9 kg
Bloc batterie 36 V	8,9 kg
Roue arrière pleine	7,8 kg
Roue arrière pneumatique	6,8 kg

12.3 Pneus

La pression idéale dépend du type de pneu.

Pneu	Pression max.		
Pneumatique plein : 355 mm (14")	-	-	-
Pneumatique : 355 mm (14")	2,5 bars	450 kPa	35 psi

Pneu	Pression max.		
Pneumatique plein : 200 mm (8")	-	-	-
Pneumatique : 200 mm (8")	2,5 bars	250 kPa	35 psi



La compatibilité des pneus répertoriés ci-dessus dépend de la configuration et/ou du modèle de votre fauteuil roulant.



En cas de crevaison d'un pneu, veuillez consulter un atelier approprié (une boutique de réparation de vélos, un fournisseur de vélos, etc., par exemple) pour le remplacement du tube par une personne qualifiée.



La taille du pneu est indiquée sur la paroi latérale du pneu. Le remplacement des pneus doit être effectué par un technicien qualifié.





ATTENTION !

– La pression des pneus doit être équivalente dans les deux roues afin d'éviter une réduction du confort de conduite, de préserver l'efficacité des freins et de faciliter la propulsion du fauteuil roulant.

12.4 Matériaux

Châssis/tubes de dossier	Aluminium, acier
Toile (siège et dossier)	Mousse de polyuréthane, tissu de nylon et polyester
Poignées de poussée	PVC
Pièces en plastiques telles que poignées de frein, protège-vêtements, palettes repose-pieds, garnitures d'accoudoirs et pièces de la plupart des accessoires.	Thermoplastique (par exemple, PA, PE, PP, ABS et PUR) conformément au symbole qui figure sur les pièces
Mécanisme de pliage/renfort vertical/fixations/fourches de roulette avant	Aluminium, acier
Vis, rondelles et écrous	Acier

 Tous les matériaux utilisés sont protégés contre la corrosion. Nous n'utilisons que des matériaux et composants conformes aux règlements REACH et RoHS.

 Systèmes antivol et de détection des métaux : dans certains cas rares, les matériaux utilisés dans le véhicule électrique peuvent activer les systèmes antivol et de détection des métaux.

13 Après-vente

13.1 Contrôles effectués

Vous devez confirmer par tampon et signature que toutes les tâches listées dans le calendrier d'inspection des instructions d'entretien et de réparation ont été correctement effectuées. Pour toute information concernant la liste des tâches d'inspection, reportez-vous au manuel de maintenance disponible auprès d'Invacare.

Examen à la livraison	1ère inspection annuelle
Cachet du fournisseur Invacare agréé / Date / Signature	Cachet du fournisseur Invacare agréé / Date / Signature
2ème inspection annuelle	3ème inspection annuelle
Cachet du fournisseur Invacare agréé / Date / Signature	Cachet du fournisseur Invacare agréé / Date / Signature

4ème inspection annuelle	5ème inspection annuelle
Cachet du fournisseur Invacare agréé / Date / Signature	Cachet du fournisseur Invacare agréé / Date / Signature



France:
Invacare Poirier SAS
Route de St Roch
F-37230 Fondettes
Tel: (33) (0)2 47 62 64 66
contactfr@invacare.com
www.invacare.fr

Belgium & Luxembourg:
Invacare nv
Autobaan 22
B-8210 Loppem
Tel: (32) (0)50 83 10 10
Fax: (32) (0)50 83 10 11
marketingbelgium@invacare.com
www.invacare.be

Schweiz / Suisse / Svizzera:
Invacare AG
Neuhofweg 51
CH-4147 Aesch BL
Tel: (41) (0)61 487 70 80
Fax: (41) (0)61 488 19 10
switzerland@invacare.com
www.invacare.ch



Invacare France Operations SAS
Route de St Roch
F-37230 Fondettes
France

UKRP

Invacare UK Operations Limited
Unit 4, Pencoed Technology Park, Pencoed
Bridgend CF35 5AQ
UK

60129698-C 2023-05-12



Making Life's Experiences Possible®



Yes, you can.®