

Invacare® ISA™

ISA™ COMPACT, ISA™ STANDARD, ISA™ PLUS, ISA™ XPLUS

cs Mobilní zvedák pacienta
Uživatelská příručka

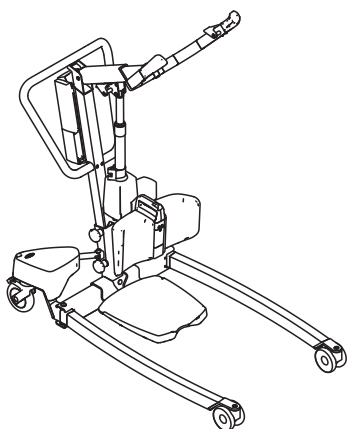
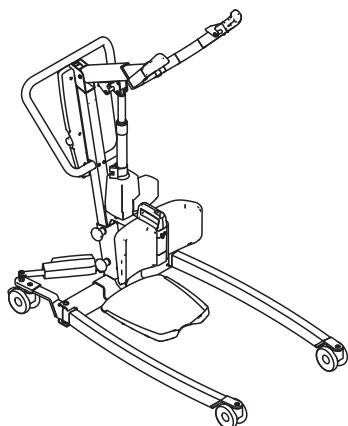
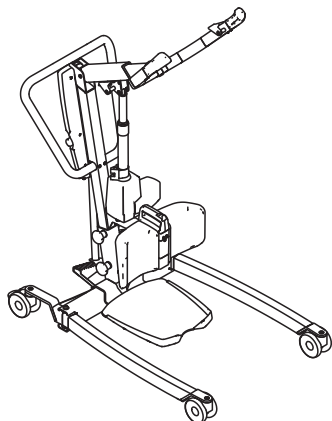
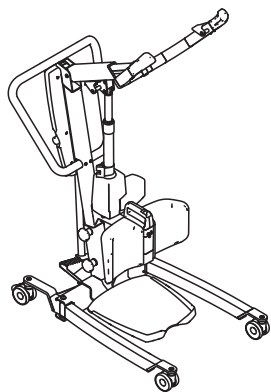

Tento návod k použití MUSÍ být poskytnut každému uživateli tohoto výrobku. PŘED použitím výrobku si návod prostudujte a poté ho uschovejte pro budoucí použití.



Yes, you can.®

Obsah

1	Obecné	3
1.1	Úvod	3
1.1.1	Symboly použité v tomto dokumentu	3
1.2	Životnost	3
1.2.1	Doplňující informace	3
1.3	Omezení odpovědnosti	3
1.4	Informace o záruce	3
1.5	Soulad s předpisy	3
1.5.1	Příslušné produktové normy	3
2	Bezpečnost	5
2.1	Obecné bezpečnostní informace	5
2.1.1	Místa s rizikem přiskřípnutí	6
2.2	Bezpečnostní informace k příslušenství	6
2.3	Bezpečnostní informace o elektromagnetickém rušení	6
2.4	Štítky a symboly na výrobku	6
2.4.1	Umístění štítku	6
2.4.2	Identifikační štítek	7
2.4.3	Jiné štítky a symboly	7
3	Přehled produktu	9
3.1	Účel použití	9
3.2	Hlavní součásti zvedáku	9
3.3	Příslušenství a volitelné vybavení	10
4	Nastavení	11
4.1	Obecné bezpečnostní informace	11
4.2	Obsah dodávky	11
4.3	Montáž sloupu k základně	11
4.4	Montáž stupátka	12
4.5	Montáž nožního popruhu	12
4.6	Montáž nožní opěrky	12
4.7	Instalace páky ručního rozevírače nohou	13
4.8	Resetování servisního počítadla	13
5	Použití	14
5.1	Obecné bezpečnostní informace	14
5.2	Zabrzdnění/odbrzdění zadních koleček	14
5.3	Posunutí elektrického zvedáku nahoru a dolů	14
5.4	Zavření a rozevření nohou	14
5.4.1	Rozevření a zavření elektricky ovládaných nohou	14
5.4.2	Ruční rozevření a zavření nohou	14
5.5	Nastavení zvedacího ramene podle tělesné výšky pacienta	14
5.6	Nastavení výšky nožní opěrky	15
5.7	Použití nožního popruhu	15
5.8	Nouzové funkce	16
5.8.1	Postup nouzového zastavení	16
5.8.2	Aktivace nouzového spuštění (řídící jednotka CBJ Home)	16
5.8.3	Aktivace nouzového spuštění (řídící jednotka CBJ Care, CBJ1, CBJ2)	16
5.8.4	Aktivace nouzového zvedání (řídící jednotka CBJ Care, CBJ1)	16
5.8.5	Aktivace mechanického nouzového spouštění	16
5.9	Nabíjení baterie	17
5.9.1	Řídící jednotka CBJ Home	17
5.9.2	Řídící jednotky CBJ Care, CBJ1 a CBJ2	17
5.9.3	Volitelný ruční ovladač	18
5.9.4	Volitelná nabíječka baterie	18
6	Přemístění pacienta	20
6.1	Obecné bezpečnostní informace	20
6.2	Upevnění závěsu ke zvedáku	21
6.3	Přemístění pacienta	22
7	Přeprava a skladování	23
7.1	Všeobecné informace	23
7.2	Demontáž zvedáku	23
8	Údržba	24
8.1	Všeobecné informace k údržbě	24
8.2	Každodenní kontroly	24
8.2.1	Kontrolní seznam pro každodenní kontroly	24
8.3	Čištění a dezinfekce	24
8.3.1	Obecné bezpečnostní informace	24
8.3.2	Intervaly čištění	24
8.3.3	Pokyny k čištění	24
8.3.4	Pokyny k dezinfekci	25
8.4	Servisní interval	25
9	Po použití	26
9.1	Likvidace	26
9.2	Repase	26
10	Odstraňování potíží	27
10.1	Identifikace závad a možná řešení	27
11	Technické údaje	29
11.1	Maximální bezpečné provozní zatížení	29
11.2	Rozměry a hmotnosti	29
11.3	Elektrický systém	30
11.4	Provozní prostředí	31
11.5	Materiály	31
11.6	Provozní síly ovládacích prvků	31
12	Elektromagnetická kompatibilita	32
12.1	Všeobecné informace o EMC	32
12.2	Elektromagnetické emise	32
12.3	Elektromagnetická odolnost	32
12.4	Specifikace zkoušek EMC	33

© 2024 Invacare Corporation

Všechna práva vyhrazena. Přetisk, vytváření kopií nebo úpravy, ať celého dokumentu, nebo jen jeho částí, jsou bez předchozího písemného souhlasu společnosti Invacare zakázány. Ochranné známky jsou označeny symboly ™ a ®. Není-li uvedeno jinak, všechny ochranné známky vlastní nebo používá na základě získané licence společnost Invacare či její přidružené společnosti.

Společnost Invacare si vyhrazuje právo změnit specifikace výrobku bez dalšího upozornění.

Making Life's Experiences Possible je registrovaná ochranná známka v USA.

1 Obecné

1.1 Úvod

V této uživatelské příručce naleznete důležité informace o správném použití tohoto výrobku. Pečlivě si tuto uživatelskou příručku přečtěte a dodržujte veškeré bezpečnostní pokyny, aby byla při používání tohoto výrobku zajištěna bezpečnost.

Používejte tento výrobek pouze tehdy, když jste si přečetli tuto příručku a porozuměli jí. Vyžádejte si další rady od zdravotníka, který je obeznámen s vaším zdravotním stavem a vyjasněte si veškeré otázky ohledně správného používání a nezbytného nastavení se zdravotníkem.

Pamatujte, že některé části tohoto dokumentu se nemusí na vztahovat na váš výrobek, neboť tato příručka platí pro všechny dostupné modely vyráběné v době jejího tisku. Není-li uvedeno jinak, jednotlivé části tohoto dokumentu se týkají všech modelů výrobku.

Modely a konfigurace dostupné ve vaší zemi najdete v lokální prodejní dokumentaci.

Společnost Invacare si vyhrazuje právo změnit specifikace výrobku bez dalšího upozornění.

Než začnete tento dokument číst, zkontrolujte, že se jedná o jeho nejnovější verzi. Nejnovější verzi naleznete ve formátu PDF na webových stránkách společnosti Invacare.

Pokud je pro vás velikost písma v tištěné verzi dokumentu hůře čitelná, můžete si ji z webu stáhnout ve formátu PDF. Stažený soubor si můžete na obrazovce přiblížit tak, aby byl pro vás lépe čitelný.

Další informace o výrobku, např. bezpečnostní údaje o výrobku či informace o stažení výrobků, vám poskytne distributor společnosti Invacare. Adresy jsou uvedeny na konci tohoto dokumentu.

V případě vážného incidentu souvisejícího s produktem informujte výrobce a příslušný orgán ve vaší zemi.

1.1.1 Symboly použité v tomto dokumentu

V tomto dokumentu jsou použity symboly a signální slova k označení nebezpečných situací nebo postupů, které by mohly zapříčinit úraz osob nebo škodu na majetku. Definice těchto signálních slov jsou uvedeny níže.



VAROVÁNÍ!

Označuje nebezpečnou situaci, v jejímž důsledku by mohlo dojít k vážnému poranění nebo usmrcení.



UPOZORNĚNÍ!

Označuje nebezpečnou situaci, v jejímž důsledku může dojít k drobnému či méně závažnému poranění.



OZNÁMENÍ!

Označuje nebezpečnou situaci, v jejímž důsledku by mohlo dojít k poškození majetku.



Tipy a doporučení

Poskytuje užitečné rady a doporučení pro účelné a bezproblémové používání výrobku.

Jiné symboly

(neplatí pro všechny příručky)



Odpovědná osoba v UK

Označení, pokud výrobek není vyráběn ve Velké Británii.



Triman

Uvádí pravidla recyklace a třídění (platí pouze pro Francii).

1.2 Životnost

Je-li výrobek denně používán v souladu s bezpečnostními nařízeními a k zamýšlenému účelu, jenž je uveden v tomto návodu, a jsou-li dodržovány intervaly jeho údržby, je očekávaná životnost výrobku osm let. Reálná životnost se však může lišit v závislosti na četnosti a intenzitě používání.

1.2.1 Doplnující informace

Předpokládaná životnost vychází z odhadovaného průměru 4 zvedacích cyklů za den.

1.3 Omezení odpovědnosti

Společnost Invacare nenese žádnou zodpovědnost za poškození vzniklé v důsledku následujících situací:

- nedodržení pokynů v uživatelské příručce,
- nesprávné použití,
- přirozené opotřebení,
- nesprávná montáž nebo sestavení provedené kupujícím nebo třetí stranou,
- technické úpravy,
- neoprávněné úpravy nebo použití nevhodných náhradních dílů.

1.4 Informace o záruce

Poskytujeme záruku výrobce na výrobek v souladu s našimi všeobecnými obchodními podmínkami platnými v jednotlivých zemích.

Záruční reklamace lze uplatňovat pouze prostřednictvím poskytovatele, od něhož byl výrobek zakoupen.

1.5 Soulad s předpisy

Kvalita je nezbytným předpokladem správného fungování společnosti, která se řídí normou ISO 13485.

Tento výrobek nese označení CE v souladu s nařízením 2017/745 o zdravotnických prostředcích třídy I.

Tento výrobek nese označení UKCA v souladu s částí II UK MDR 2002 třídy I (v platném znění).

Naše společnost se neustále snaží snižovat dopad na životní prostředí – lokálně i globálně.

Používáme pouze materiály a součásti, které odpovídají požadavkům směrnice REACH.

Dodržujeme požadavky platných předpisů OEEZ a RoHS o ochraně životního prostředí.

1.5.1 Příslušné produktové normy

Tento výrobek úspěšně prošel testováním podle normy ISO 10535 (Zvedáky pro přepravu osob se zdravotním postižením) a všech souvisejících norem.

Další informace o místních normách a předpisech vám poskytne místní zástupce společnosti Invacare. Adresy jsou uvedeny na konci tohoto dokumentu.

2 Bezpečnost

2.1 Obecné bezpečnostní informace

Tato část příručky obsahuje obecné bezpečnostní informace o tomto výrobku. Konkrétní bezpečnostní informace naleznete v odpovídající části příručky s příslušnými postupy.



VAROVÁNÍ!

Nebezpečí úrazu nebo poškození

- Tento výrobek ani žádné dostupné volitelné vybavení nepoužívejte, aniž byste se předem důkladně obeznámili s těmito pokyny a s veškerými dodatečnými instruktážními podklady, jako jsou uživatelské příručky nebo pokyny dodané s tímto výrobkem či s volitelným vybavením. Nejsou-li pro vás varování, upozornění nebo pokyny srozumitelné, obraťte se na zdravotníka, dodavatele výrobků Invacare nebo kvalifikovaného technika dřívě, než se pokusíte tento výrobek použít.
- Neprovádějte neschválené změny ani úpravy výrobku.



VAROVÁNÍ!

Maximální bezpečné provozní zatížení se nesmí překračovat

- Nepřekračujte maximální bezpečné provozní zatížení tohoto výrobku nebo použitého příslušenství, jako jsou závěsy, závěsné tyče atd. Maximální bezpečné provozní zatížení je uvedeno v dokumentaci nebo na štítku.
- Součást s nejnižší mezí zatížení určuje maximální bezpečné provozní zatížení celého systému.



VAROVÁNÍ!

Nebezpečí úrazu nebo poškození

Nesprávné použití tohoto výrobku může vést k úrazu nebo poškození.

- Pacienta nikdy nepřemísťujte bez schválení jeho zdravotníkem.
- Přečtěte si pokyny v této uživatelské příručce a podívejte se, jak provádí přemísťování školený pracovník. Poté pod dohledem nacvičte přemísťování s osobou, která může simulovat pacienta.
- Osoby s postižením, které nemohou při přemísťování spolupracovat, vyžadují zvláštní pozornost.
- Zvedák nikdy nepoužívejte jako přepravní zařízení. Je určen k přemísťování osob z jednoho pevného povrchu na druhý.



VAROVÁNÍ!

Nebezpečí úrazu nebo poškození

Nesprávná manipulace s kabely může způsobit úraz elektrickým proudem a selhání výrobku.

- Kabely výrobku nezamotávejte, nezkracujte ani jinak nepoškozujte.
- Zajistěte, aby při používání výrobku nedošlo k uvíznutí či poškození kabelů.
- Zajistěte, aby byly kabely i zapojení správné.
- Nepoužívejte neautorizované vybavení.



VAROVÁNÍ!

Nebezpečí úrazu nebo poškození

Nadměrná vlhkost poškodí výrobek a může způsobit úraz elektrickým proudem.

- Zvedák pacienta lze používat ve vaně nebo ve sprchovém koutu, ale NESMÍ se používat pod sprchou. Pacient se musí přemístit na sprchovou židli nebo se musí použít jiný prostředek určený ke sprchování.
- Pokud se zvedák pacienta používá ve vlhkém prostředí, musí se po použití ze zvedáku otřít veškerá vlhkost.
- Ve vlhkém prostředí ani vlhkýma rukama nezapojujte napájecí kabel do zásuvky ani ho ze zásuvky neodpojíte.
- Výrobek se nesmí skladovat ve vlhkém prostředí ani ve vlhkých podmínkách.
- Pravidelně kontrolujte všechny součásti výrobku, zda na nich nejsou patrné známky koroze nebo poškození. Zkorodované či poškozené součásti vyměňte.
- Přečtěte si část 11.4 *Environmental conditions*, page 33.



VAROVÁNÍ!

Nebezpečí úrazu nebo poškození

Hořlaviny mohou způsobit popáleniny nebo požár.

- Pacient musí být přemísťován v bezpečné vzdálenosti zvedáku od možných hořlavín (ohřívač, kamna, krb atd.).
- Pacient ani asistenti nesmí během přemísťování kouřit.
- Závěs nesmí být umístěn nad zdroji tepla (ohřívač, kamna, krb atd.).



VAROVÁNÍ!

Nebezpečí úrazu nebo poškození

Abyste při používání výrobku předešli úrazu osob nebo poškození výrobku:

- V případě použití výrobku v blízkosti dětí či domácích zvířat je nutný přímý dohled.
- Nenechávejte výrobek na hraní dětem.



UPOZORNĚNÍ!

Nebezpečí úrazu nebo poškození

Je-li výrobek vystaven slunečnímu světlu nebo jiným zdrojům tepla, může se zahřát na vysokou teplotu.

- Nevystavujte výrobek na dlouhou dobu působení přímého slunečního světla.
- Výrobek uchovávejte mimo zdroje tepla.



OZNÁMENÍ!

Nahromadění nečistot, prachu a jiné špíny může výrobek poškodit.

- Uchovávejte výrobek v čistotě.

2.1.1 Místa s rizikem přiskřípnutí

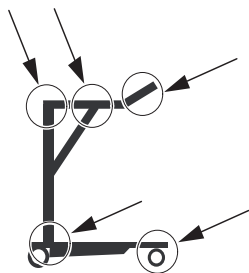

VAROVÁNÍ! **Nebezpečí úrazu**

K přiskřípnutí prstů může dojít na několika místech zvedáku.

- Nepřibližujte ruce a prsty k pohyblivým součástem.

2.2 Bezpečnostní informace k příslušenství



VAROVÁNÍ! **Nebezpečí úrazu**

Neoriginální nebo nesprávné příslušenství může ovlivnit fungování a bezpečnost tohoto výrobku.

- Vzhledem k regionálním odlišnostem si vyhledejte dostupné příslušenství na místních webových stránkách nebo v místním katalogu společnosti Invacare nebo se obraťte na svého dodavatele výrobků Invacare.
- Další informace a pokyny naleznete v příručce dodané s příslušenstvím.
- Používejte pouze originální příslušenství určené pro výrobek, který používáte. Za určitých okolností lze použít závěsy od jiných výrobců. Další informace naleznete v této části.



UPOZORNĚNÍ! **Kompatibilita závěsů s upínacím systémem**

Společnost Invacare používá běžný upínací systém, který tvoří háky a poutka. Poutka na závěsech se upevní k hákům na závěsné tyči (styl „věšáku“). Proto lze pro tento zvedák používat rovněž vhodné závěsy od jiných výrobců.

- Používejte pouze závěsy s poutky pro uchycení, které jsou vhodné pro závěsnou tyč (styl „věšáku“) s háky.
- Nepoužívejte závěsy určené pro zámkové nebo klipové upínací systémy (Keyhole/Clip Attachment Systems) nebo pro systémy s výklopným rámem (Tilting Frame Systems).

Při výběru odpovídajícího popruhu je nutné, aby kvalifikovaný zdravotník provedl zhodnocení rizik. Toto zhodnocení rizik musí zohlednit následující skutečnosti:

- hmotnost, velikost, fyzické schopnosti a duševní stav pacienta,
- způsob přemísťování a prostředí,
- kompatibilitu s dalším použitým zvedacím zařízením.

2.3 Bezpečnostní informace o elektromagnetickém rušení



VAROVÁNÍ!

Nebezpečí závady v důsledku elektromagnetického rušení

Mezi tímto výrobkem a jiným elektrickým zařízením může dojít k elektromagnetickému rušení, které ovlivní funkce elektrického nastavení tohoto výrobku. V rámci preventivních opatření omezte nebo eliminujte takové elektromagnetické rušení:

- Používejte pouze originální kabely, příslušenství a náhradní díly, aby nedocházelo ke zvýšení elektromagnetických emisí nebo snížení elektromagnetické odolnosti tohoto výrobku.
- Nepoužívejte přenosné radiofrekvenční (RF) komunikační zařízení ve vzdálenosti do 30 cm od jakékoli součásti tohoto výrobku (včetně kabelů).
- Nepoužívejte tento výrobek v blízkosti vysokofrekvenčních chirurgických přístrojů a místností s RF ochranou, v nichž se nachází systém pro magnetickou rezonanci a kde je intenzita elektromagnetického rušení vysoká.
- Pokud k rušení dojde, zvětšete vzdálenost mezi tímto výrobkem a druhým zařízením nebo zařízení vypněte.
- Přečtěte si podrobné informace a postupujte podle pokynů v kapitole 12 *Elektromagnetická kompatibilita, strana 32*



VAROVÁNÍ!

Nebezpečí závady

Elektromagnetické rušení může vést k nesprávnému fungování výrobku.

- Nepoužívejte tento výrobek v blízkosti jiných elektrických zařízení. Pokud je takové použití nutné, musí být tento výrobek i druhé zařízení pod přísným dohledem za účelem získání jistoty, že obě zařízení fungují normálně.

2.4 Štítky a symboly na výrobku

2.4.1 Umístění štítku

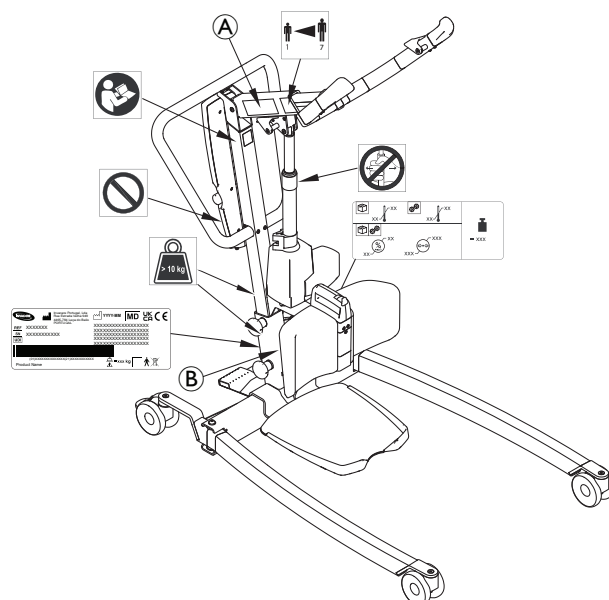

Ⓐ	Název a bezpečné provozní zatížení zvedáku – text v závislosti na modelu
Ⓑ	Bezpečné provozní zatížení zvedáku – text v závislosti na modelu (pouze pevný sloup)

Další informace o štítcích naleznete níže.

2.4.2 Identifikační štítek



Identifikační štítek uvádí základní informace o výrobku, včetně technických údajů.

Vysvětlení symbolů	
	Zdravotnický prostředek
	Shoda s evropskými normami
	Posouzena shoda pro Spojené království
	Výrobce
	Datum výroby
	Max. bezpečné provozní zatížení
	Jedinečná identifikace prostředku
	Sériové číslo
	Referenční číslo
	Zařízení třídy II
	Aplikovaná část typu B
	Shoda se směrnicí OEEZ

Zkratky pro technické údaje:

- I_{in} = vstupní proud
- U_{in} = vstupní napětí
- Int. = přerušovaný provoz
- AC = střídavý proud
- Max = maximum
- min = minuta

Další informace o technických údajích najdete v kapitole 11 *Technické údaje, strana 29*

2.4.3 Jiné štítky a symboly

	Před použitím tohoto výrobku si přečtěte uživatelskou příručku a dodržujte všechny pokyny týkající se bezpečnosti a používání.
	Nevystavujte ovládací zařízení působení bočních sil (např. nepoužívejte je jako tlačnou tyč), jinak hrozí poškození a porucha.
	Neodstraňujte tento štítek a nemanipulujte s nosným šroubem, jinak může být narušena bezpečnost výrobku. V případě odstranění nebo poškození štítku pozbývá záruka na výrobek platnost.
	Jednotlivé díly váží více než 10 kg.
	Celková hmotnost výrobku s maximálním bezpečným provozním zatížením
	Teplotní limit
	Omezení vlhkosti
	Omezení atmosférického tlaku
	Přepravní a skladovací podmínky
	Provozní podmínky

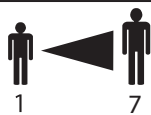

Nastavení zvedacího ramene podle tělesné výšky pacienta.

Přečtěte si část 5.5 *Nastavení zvedacího ramene podle tělesné výšky pacienta, strana 14.*

3 Přehled produktu

3.1 Účel použití

Zvedák pacienta Stand Assist je zařízení napájené bateriemi, které je určeno k polohování a přemísťování osob z jednoho sedacího povrchu na druhý. Například:

- z lůžka na vozík a opačně;
- na toaletu a z toalety;
- rehabilitace, pomáhá pacientovi z polohy sedu do vzpřímené polohy.

Maximální bezpečné provozní zatížení je uvedeno v části 11 *Technické údaje, strana 29*.

Zvedák pacienta Stand Assist je určen k použití ve vnitřních prostorách na rovném povrchu, v nemocnicích, pečovatelských zařízeních a v domácím prostředí. Zvedák pacienta Stand Assist lze sklopit (otočit) na místě, takže přemísťování vyžaduje minimum prostoru.

Zdravotník nebo soukromá osoba, která byla řádně proškolená, může kvalifikovaně obsluhovat tento výrobek.

Zamýšlení uživatele

Částečně nepohyblivých pacientů schopných unést zátěž.

Indikace

Zvedák Stand Assist je určen k přemísťování a polohování částečně nepohyblivých pacientů schopných unést zátěž.

Kontraindikace

Zvedák Stand Assist je kontraindikován u pacientů, kteří:

- nespolupracují;
- nejsou schopni porozumět a řídit se pokyny;
- nejsou schopni ovládat hlavu a krk
- nemají obstojnou stabilitu v trupu.

Některé závěsy, které jsou určeny pro zvedák Stand Assist, jsou kontraindikovány u pacientů, kteří nemohou udržet většinu své hmotnosti. Další informace naleznete v uživatelské příručce závěsu.

3.2 Hlavní součásti zvedáku

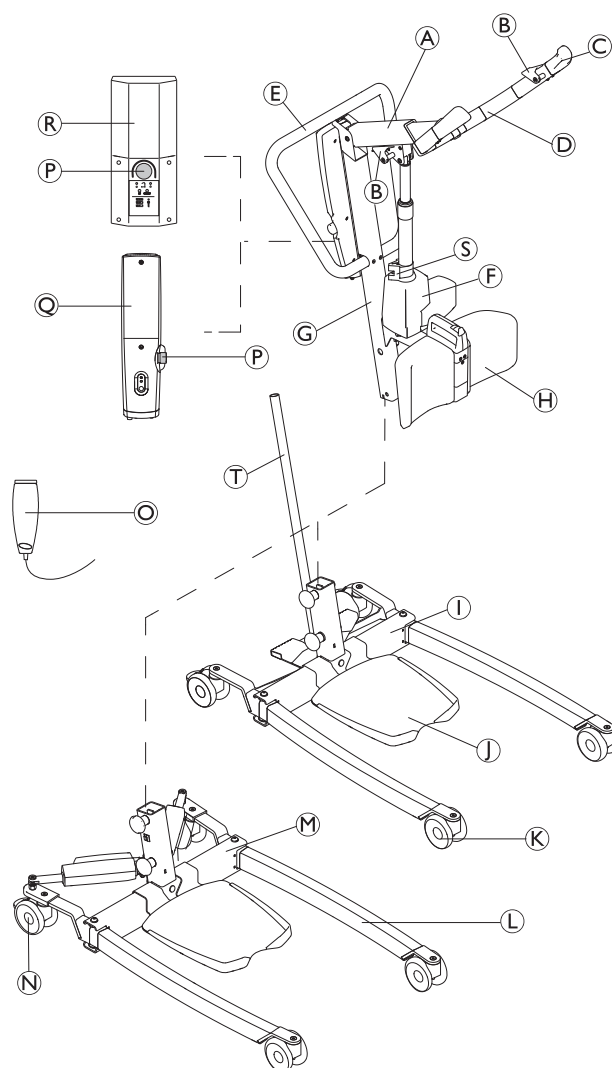

Ⓐ	Jeřáb
Ⓑ	Hák na popruh
Ⓒ	Rukojeť
Ⓓ	Zvedací rameno
Ⓔ	Madlo
Ⓕ	Ovládací zařízení zvedáku
Ⓖ	Sloup
Ⓗ	Nožní opěrka (pevná nebo otočná)
Ⓛ	Základna s nožním pedálem manuálního rozevirače nohou
Ⓜ	Stupátko (vysoké, nízké nebo nakloněné)
Ⓚ	Přední kolečka
Ⓛ	Noha
Ⓜ	Základna s ovládacími zařízeními elektrického rozevirače nohou – s kryty ovládacích zařízení nebo bez nich
Ⓝ	Zadní kolečka s brzdou
Ⓞ	Ruční ovladač
Ⓟ	Tlačítko pro nouzové zastavení

Ⓞ	Řídicí jednotka CBJ Home s integrovanou baterií
Ⓡ	Řídicí jednotka CBJ Care, CBJ1 nebo CBJ2 s vyjímatelnou baterií
Ⓢ	Mechanické nouzové spuštění
Ⓣ	Páka ručního rozevírače nohou

3.3 Příslušenství a volitelné vybavení

 Vzhledem k regionálním odlišnostem si vyhledejte podrobné informace o dostupném příslušenství na místních webových stránkách či v místním katalogu společnosti Invacare nebo se obraťte na dodavatele výrobků Invacare.

- Páka ručního rozevírače nohou
- Ochranné kryty na nohy
- Nožní popruh
- Síťová nabíječka pro vyjímatelnou baterii
- Náhradní baterie
- Náhradní stupátko (vysoké, nízké nebo nakloněné)

Modely závěsu s poutky pro uchycení vhodné jako úchyty na háky:

- Závěs Invacare® Stand Assist (Evropa) / Závěs Invacare® Standup (Asie a Tichomoří): 2bodové upevnění pouze s podpěrou zad.
- Závěs Invacare® Transfer Stand Assist: 4bodové upevnění s podpěrou zad a noh.

4 Nastavení

4.1 Obecné bezpečnostní informace



VAROVÁNÍ!

- Před použitím výrobku zkontrolujte všechny součásti, zda nebyly při přepravě poškozeny, viz část 8.2 *Každodenní kontroly, strana 24*.
- Poškozené vybavení nepoužívejte. Další pokyny vám poskytne dodavatel výrobků Invacare.



VAROVÁNÍ!

Nebezpečí úrazu

Při nesprávném sestavení může dojít k úrazu nebo ke vzniku škody.

- Při sestavení tohoto zvedáku pacienta používejte výhradně součásti od společnosti Invacare.
- Po dokončení montáže vždy zkontrolujte, zda jsou všechny montážní prvky správně utaženy a že všechny součásti správně fungují.
- Montážní prvky se nesmí příliš utahovat. Jinak může dojít k poškození montážních držáků.



K sestavení zvedáku pacienta nejsou nutné žádné nástroje. Pokud budete mít během sestavení nějaké potíže či otázky, kontaktujte svého dodavatele výrobků Invacare.

4.2 Obsah dodávky

Položky obsažené v balení závisí na modelech a konfiguracích dostupných ve vaší zemi. Přečtěte si část 1.1 *Úvod, strana 3*.

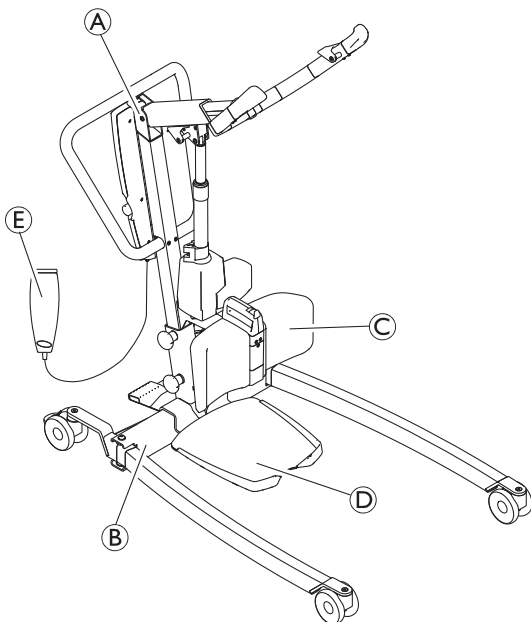

Ⓐ	Sestava sloupu a jeřábu (1 kus) – vč. řídicí jednotky a ovládacího zařízení
Ⓑ	Základna s ovládacím zařízením nebo bez něj (1 kus)
Ⓒ	Apoio de pernas
Ⓓ	Stupátko
Ⓔ	Ruční ovladač (1 kus)

	Síťový kabel (1 kus)
	Uživatelská příručka (1 kus)
	Baterie (1 kus nebo 2 kusy)* – pouze CBJ Care, CBJ1 a CBJ2
	Páka ručního rozevírače nohou (1 kus)*
	Nožní popruh (1 kus)*
	Závěs (1 kus)*

* V závislosti na modelu nebo konfiguraci



Pokud je zvedák dodán se závěsem, přečtěte si pokyny k použití, uplatnění, údržbě a praní v uživatelské příručce k závěsu.

4.3 Montáž sloupu k základně



VAROVÁNÍ!

Nebezpečí úrazu nebo poškození
Maximální bezpečné pracovní zatížení uvedené na jeřábu a na základně se musí shodovat.

- Vždy porovnejte hodnoty maximálního bezpečného pracovního zatížení uvedené na základně a na jeřábu.

1.

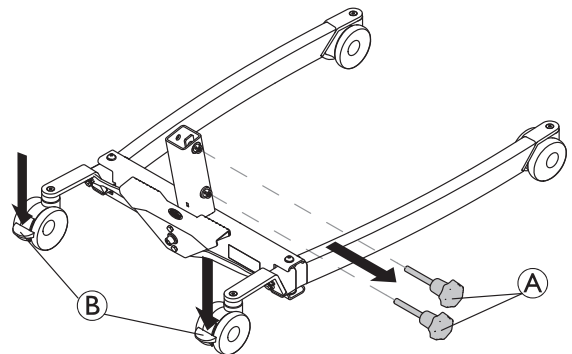

Zabrzďte obě zadní kolečka Ⓑ a otáčením ručních šroubů proti směru hodinových ručiček Ⓐ je uvolníte ze základny.

2.

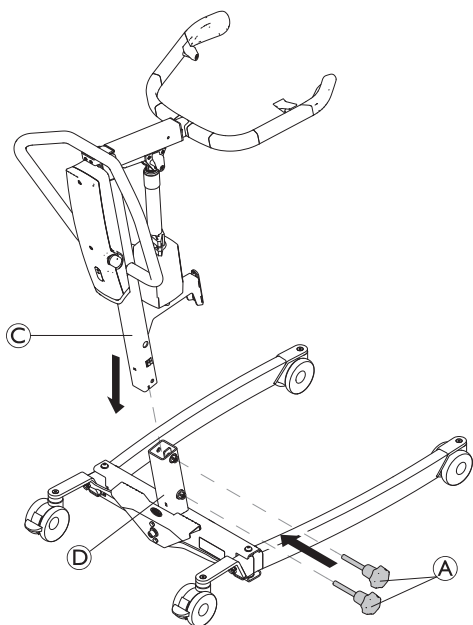

Jeřáb nasměrujte vpřed, zasuňte sloup © do nosíku základny ©, znovu osadte ruční šrouby © a upevněte jimi sloup © k základně.

4.4 Montáž stupátka

1.

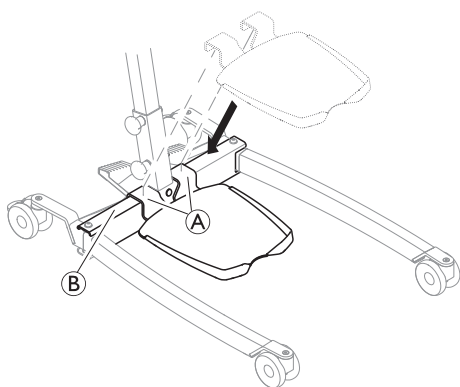

Spouštějte stupátko na základnu, dokud se držáky © zcela neusadí na trubce ©.

4.5 Montáž nožního popruhu

(volitelné)

1.

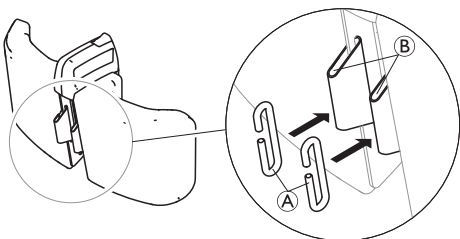

Protáhněte dva háky © do západek © na zadní straně nožní opěrky.

2.

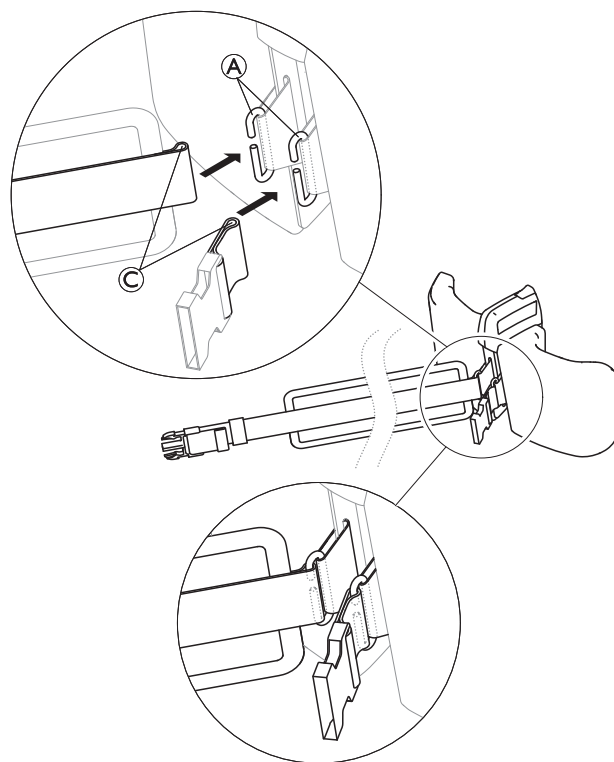

Protáhněte smyčky © dvou částí nožního popruhu do háků ©.

4.6 Montáž nožní opěrky

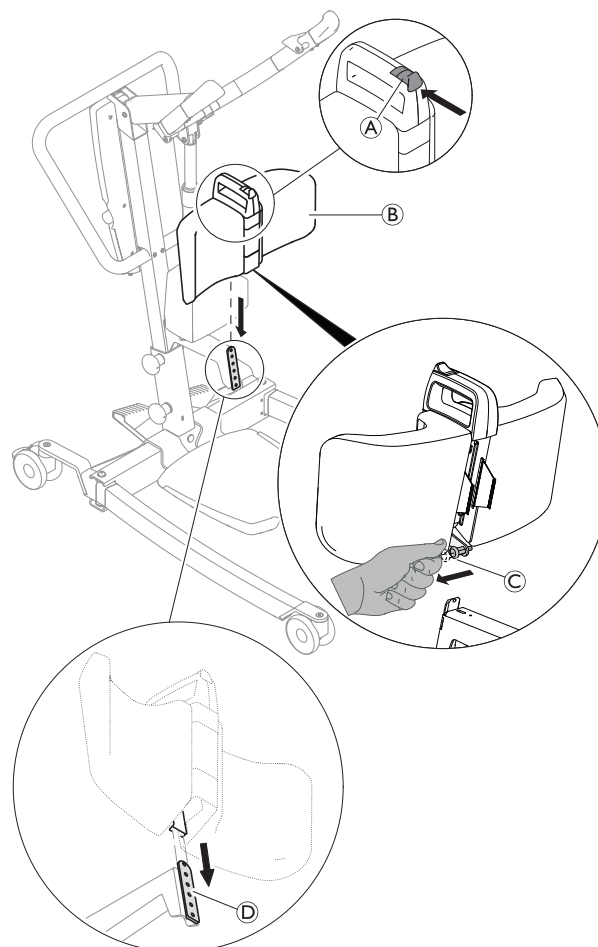

1. Stiskněte a přidržte tlačítko © na nožní opěrce ©.
2. Přitáhněte a podržte natažený, pružný západkový kolík © na zadní straně nožní opěrky ©.
3. Posuňte vodící lištu na zadní straně nožní opěrky © na montážní desce © na sloupu.

4.7 Instalace páky ručního rozevírače nohou



Montážní klíč 2 x 13 mm

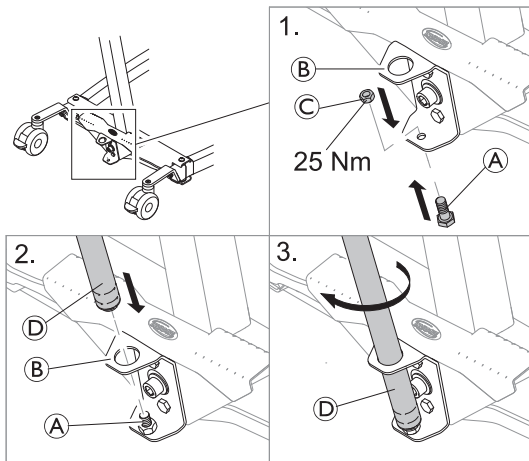

1. Šroub ① zespodu vsuňte do nižšího otvoru držáku ② a upevněte pomocí matice ③.
25 Nm
2. Závitový konec páky ④ vsuňte do horního otvoru držáku ② na upevněný šroub ①.
3. Otočte páku ④ ve směru hodinových ručiček a utáhněte ji na šroub.

4.8 Resetování servisního počítadla

(Pouze řídicí jednotka CBJ Care)



OZNÁMENÍ!

Pokud servisní světlo bliká žlutě při každodenním používání nebo po opětovném sestavení, je třeba dát zvedák do servisu.

- Je-li třeba provést servis, kontaktujte svého dodavatele výrobků Invacare.

Po prvotním sestavení a před použitím zvedáku se musí resetovat servisní počítadlo.

Resetování servisního počítadla po prvotním sestavení:

1. Vyhledejte ruční ovladač.
2. Stiskněte a současně přidržte tlačítka **NAHORU** a **DOLŮ** po dobu pěti sekund.
3. Po vynulování servisního počítadla se ozve zvukový signál.

5 Použití

5.1 Obecné bezpečnostní informace



VAROVÁNÍ!

Nebezpečí úrazu nebo poškození

Než zvedák s pacientem použijete, seznamte se s následujícími bezpečnostními informacemi a pokyny:

- 2 Bezpečnost, strana 5
- 6 Přemístění pacienta, strana 20

5.2 Zabrzdění/odbrzdění zadních koleček



VAROVÁNÍ!

Nebezpečí úrazu nebo poškození

Zvedák se může převrátit a ohrozit pacienta i asistenty.

- Společnost Invacare doporučuje ponechat během zvedání zadní kolečka odbrzděná, aby se zvedák pacienta mohl stabilizovat, jakmile začnete pacienta zvedat z vozíku, lůžka nebo jiného nehybného objektu.
- Společnost Invacare doporučuje zabrzdit zadní kolečka zvedáku pouze při nasazování a snímání závěsu z těla pacienta.

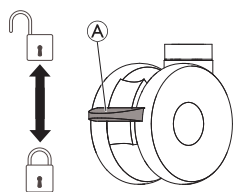

- Kolečko zabrzdíte sešlápnutím pedálu (A) dolů.
- Kolečko odbrzdíte vytažením pedálu (A) nahoru směrem nahoru.

5.3 Posunutí elektrického zvedáku nahoru a dolů

K posunutí zvedáku nahoru či dolů slouží ruční ovladač.



VAROVÁNÍ!

Nebezpečí úrazu nebo poškození

Poškození součástí zvedáku (ruční ovladač, kolečka atd.) způsobené nárazem do stěn nebo jiných nehybných objektů může vést ke vzniku škod na výrobku a poranění osob.

- NEZVEDEJTE jeřáb ručně.
- Ke zvedání jeřábu VŽDY použijte ruční ovladač.

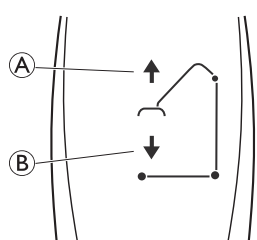

1. Posunutí zvedáku nahoru: Stisknutím a přidržením tlačítka NAHORU (A) zvednete jeřáb a pacienta nahoru.
2. Posunutí zvedáku dolů: Stisknutím a přidržením tlačítka DOLŮ (B) spustíte jeřáb a pacienta dolů.



Když tlačítko uvolníte, pohyb zvedáku nahoru či dolů se zastaví.

5.4 Zavření a rozevření nohou



VAROVÁNÍ!

Nebezpečí úrazu

Zvedák se může převrátit a ohrozit pacienta i asistenty.

- Chcete-li zajistit optimální stabilitu a bezpečnost, musí být nohy zvedáku v maximálně rozevřené poloze. Nohy zvedáku je nutné zavřít pouze před manévrováním se zvedákem pod lůžkem nutným k umístění zvedáku nad pacienta a zvednutím pacienta z povrchu lůžka. Pokud již nohy zvedáku nejsou pod lůžkem, vraťte je do maximálně rozevřené polohy.

5.4.1 Rozevření a zavření elektricky ovládaných nohou

K rozevření a zavření nohou základny slouží ruční ovladač.

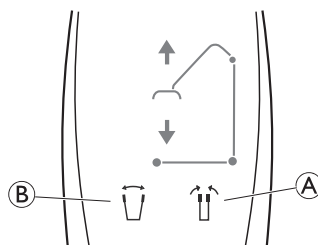

1. Chcete-li nohy zavřít, stiskněte a přidržte tlačítko zavření nohou (A).
2. Chcete-li nohy rozevřít, stiskněte a přidržte tlačítko otevření nohou (B).



Když tlačítko uvolníte, pohyb nohou se zastaví.

5.4.2 Ruční rozevření a zavření nohou

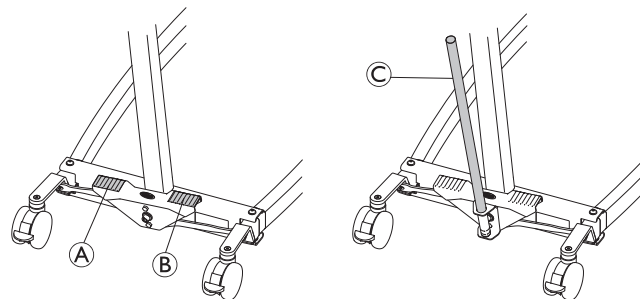

Ruční rozevírač nohou se ovládá dvěma pedály (A a B) nebo pomocí páky (C).

1. Chcete-li nohy rozevřít, sešlápněte pravý pedál (B).
2. Chcete-li nohy zavřít, sešlápněte levý pedál (A).

S pákou:

1. Chcete-li nohy rozevřít, zatáhněte páku (C) doprava.
2. Chcete-li nohy zavřít, zatáhněte páku (C) doleva.

5.5 Nastavení zvedacího ramene podle tělesné výšky pacienta



UPOZORNĚNÍ!

Nebezpečí úrazu nebo poškození

Špatná poloha jeřábu by mohla při uvolnění způsobit sklouznutí nebo vyklouznutí zvedacího ramene.

- Při uvolnění vždy nastavte zvedací rameno s jeřábem do vodorovné polohy.

Hlavním kritériem nastavení je tělesná výška pacienta, ale správné nastavení záleží i na jiných faktorech, jako je délka smyček závěsu, zdravotní stav a osobní potřeby pacienta.

Následující pokyny vychází z průměrných hodnot, ale mohou nastat a nastávají odlišnosti:

- Poloha 1 (zcela zkrácená): Výška pacienta od asi 140 cm a vyšší.
- Poloha 4: Výška pacienta od asi 170 cm a vyšší.
- Poloha 7 (zcela prodloužená): Výška pacienta až do 200 cm.

! OZNÁMENÍ!

Pro správné a bezpečné nastavení u každého pacienta důrazně doporučujeme individuální zkušební instalaci.

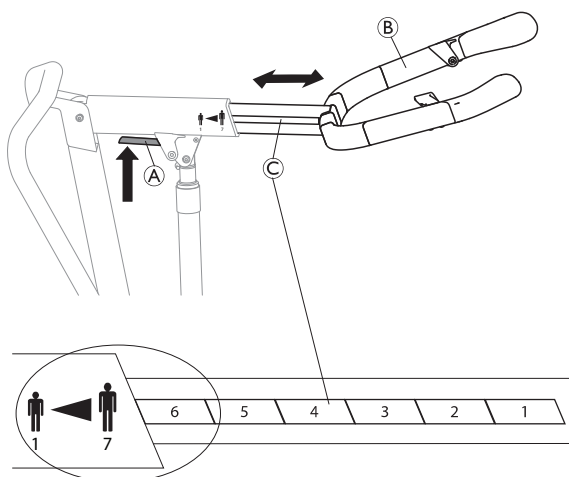

- Zatlačte a přidržte páku **A** nahoře na jeřábu.
- Nastavte délku zvedacího ramene **B** na jednu z devíti dostupných poloh, které jsou uvedeny na stupnici **C**, umístěním požadovaného polohovacího pole před okraj jeřábu.
- Uvolněte páku **A** a mírně pohybujte zvedacím ramenem **B** tam a zpět, dokud neuslyšíte cvaknutí a rameno není bezpečně zajištěno.

5.6 Nastavení výšky nožní opěrky

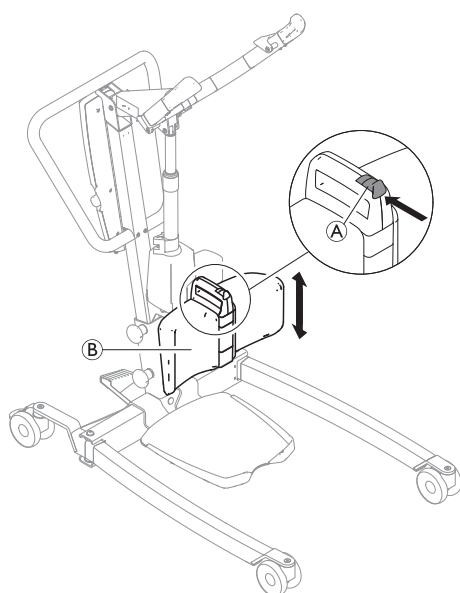

1. Stiskněte a přidržte tlačítko **A** na nožní opěrce **B**.
2. Posuňte nožní opěrku **B** nahoru nebo dolů.

3. Jakmile dosáhnete požadované výšky, uvolněte tlačítko **A** a mírně pohybujte nožní opěrku **B** nahoru nebo dolů, dokud neuslyšíte cvaknutí a nožní opěrka **B** se nezajistí v jedné ze 6 dostupných výškových poloh.

5.7 Použití nožního popruhu

1.

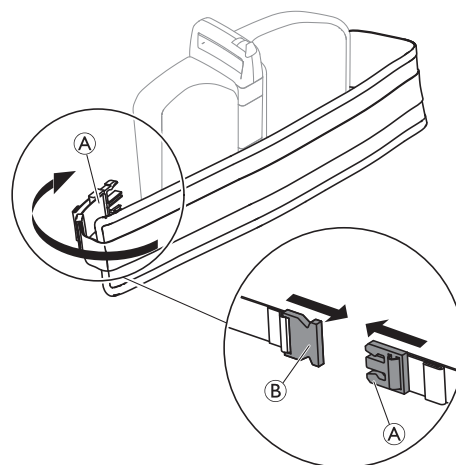

Chcete-li zajistit nožní popruh, stáhněte dlouhý čalouněný díl kolem nožní opěrky a dolní části nohou pacienta a zatlačte háček **A** do spony přezky **B** na zadní straně nožní opěrky.

2.

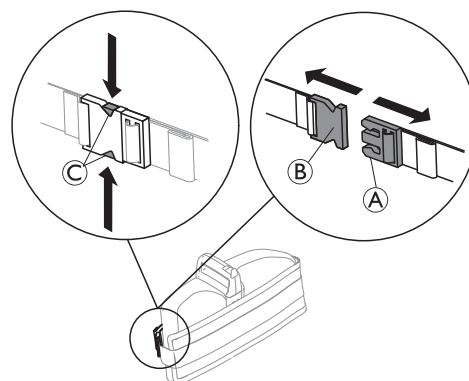

Chcete-li jej odepnout, stiskněte uvolňovací mechanismus **C** a vytáhněte háček **A** ze spony přezky **B**.

3.

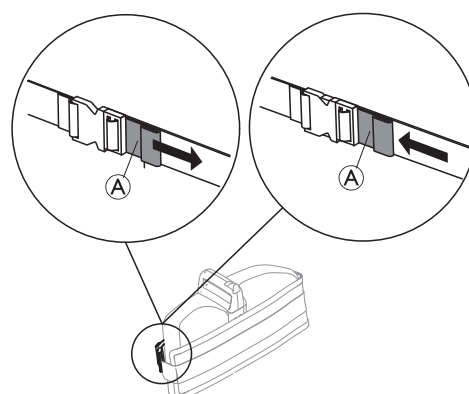

Chcete-li nastavit délku nožního popruhu, buď západku **A** potáhněte, pokud chcete pás zkrátit, nebo západku **A** zatlačte směrem k přezce, pokud jej chcete prodloužit.

! **I** **Není-li ve zvedáku umístěn žádný pacient, stáhněte nožní popruh kolem nožní opěrky, zapněte a zkrácením utáhněte.**

5.8 Nouzové funkce

5.8.1 Postup nouzového zastavení

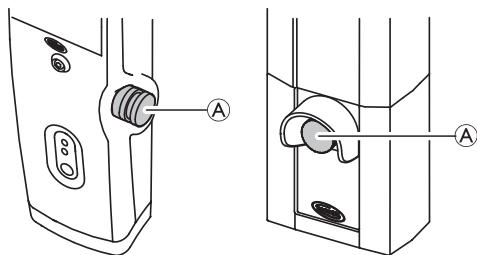

1. Stisknutím červeného tlačítka pro nouzové zastavení **A** na řídicí jednotce zastavte pohyb jeřábu a pacienta nahoru nebo dolů.
2. Chcete-li obnovit funkci, otočte tlačítko pro nouzové zastavení ve směru hodinových ručiček.

5.8.2 Aktivace nouzového spuštění (řídicí jednotka CBJ Home)

Pokud dojde k poruše ručního ovladače, lze jeřáb spustit dolů pomocí kulatého spínače pro nouzové uvolnění.

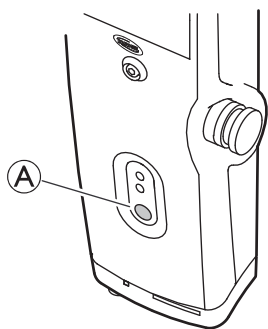

1. Spusťte jeřáb dolů stisknutím a přidržením tlačítka **A** na přední straně řídicí jednotky.
2. Spouštění jeřábu se přeruší, pokud tlačítko pustíte.

5.8.3 Aktivace nouzového spuštění (řídicí jednotka CBJ Care, CBJ1, CBJ2)

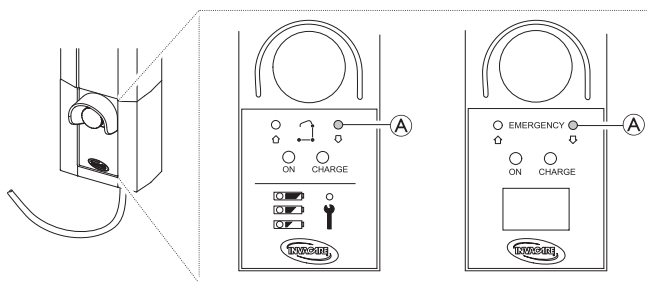

Pokud dojde k poruše ručního ovladače, lze jeřáb spustit dolů pomocí kulatého spínače pro nouzové uvolnění. Pomocí ostrého předmětu, např. tužky, stiskněte tlačítko.

1. Spusťte jeřáb dolů stisknutím a přidržením tlačítka **A** na přední straně řídicí jednotky.
2. Spouštění jeřábu se přeruší, pokud tlačítko pustíte.

5.8.4 Aktivace nouzového zvedání (řídicí jednotka CBJ Care, CBJ1)

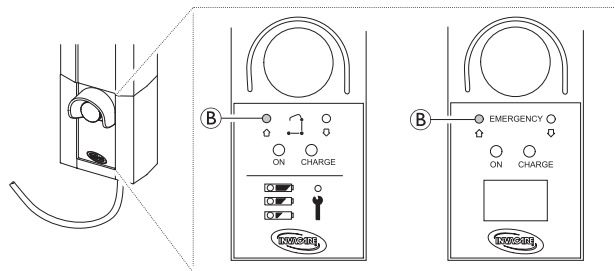

Pokud dojde k poruše ručního ovladače, lze jeřáb zvednout pomocí kulatého spínače pro nouzové zvednutí. Pomocí ostrého předmětu, např. tužky, stiskněte tlačítko.

1. Zvedněte jeřáb stisknutím a přidržením tlačítka **B** na přední straně řídicí jednotky.
2. Zvedání jeřábu se přeruší, pokud tlačítko pustíte.

5.8.5 Aktivace mechanického nouzového spuštění

Pokud nouzové spuštění na řídicí jednotce nefunguje, jako záložní řešení je k dispozici mechanické nouzové spuštění. K tomu může dojít v případě částečného nebo úplného výpadku napájení nebo v případě vybití baterie během používání.



VAROVÁNÍ!

Nebezpečí úrazu nebo poškození

Opakované mechanické nouzové spuštění vede k velkému zvýšení rychlosti spouštění.

- Používejte mechanické nouzové spuštění pouze jako záložní řešení, pokud nouzové spuštění na řídicí jednotce nefunguje.
- Nepoužívejte mechanické nouzové spuštění opakovaně v těsném sledu.
- Vždy spouštějte pacienta na opěrnou plochu, jakou je lůžko nebo vozík.
- Po mechanickém nouzovém spuštění je nutné zkontrolovat zvedák a vyřešit poruchu řídicí jednotky.

1. Vyhleďte červený nouzový úchop **A** ve spodní části pístu ovládacího zařízení.
2. Pomalu vytáhněte červený nouzový úchop **A** a podržte jej v dané poloze, dokud nedojde k bezpečné rychlosti spouštění.
3. Nedojde-li ke spuštění se zcela vytaženým nouzovým úchopem **A**, zatlačte současně jeřáb dolů.

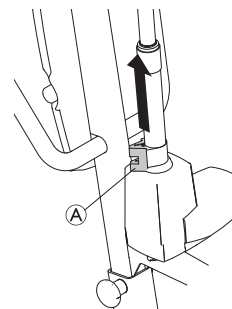

Skutečná rychlost spouštění závisí na hmotnosti pacienta. Pokud je rychlost příliš nízká nebo vysoká, lze ji přizpůsobit hmotnosti pacienta. Nastavení rychlosti spouštění:

1. Vyhleďte šroub ve spodním otvoru červeného nouzového úchopu **A**.
2. Otočte šroubem proti směru hodinových ručiček a zvýšte rychlost.
3. Otočte šroubem po směru hodinových ručiček a snižte rychlost.

5.9 Nabíjení baterie

! OZNÁMENÍ!

- Zajistěte, aby během dobíjení baterie nebylo aktivováno nouzové zastavení.
- Zajistěte, aby nabíjení probíhalo v dostatečně větrané místnosti.
- Elektrické součásti nefungují, když je zvedák připojen k síťovému napájení.
- Zvedák nepoužívejte, pokud je plášť baterie poškozený.
- Před dalším použitím poškozený plášť baterie vyměňte.
- Zvedákem nepohybujte, dokud jej neodpojíte od síťové zásuvky.

Doporučujeme nabíjet baterii každý den, abyste zajistili optimální použití zvedáku a prodloužili životnost baterie. Rovněž doporučujeme nabít baterii před prvním použitím.

5.9.1 Řídicí jednotka CBJ Home

Řídicí jednotka je vybavena zvukovým signálem. Pípnutí signalizuje, že baterie má nízkou kapacitu, ale spuštění pacienta je stále možné. Doporučujeme baterie nabít co nejdříve po zaznění signálu.

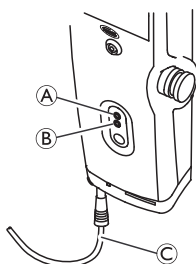

1. Připojte napájecí šňůru © k síťové zásuvce.

i Nabíjení baterie trvá přibližně 4 hodiny. Jakmile jsou baterie zcela nabité, nabíječka se automaticky vypne. Horní žlutá dioda (A) bude během nabíjení blikat a po úplném nabití začne svítit nepřetržitě. Dolní zelená dioda (B) bude svítit nepřetržitě, když je řídicí jednotka připojena k síťovému napájení, a rozsvítí se při stisknutí libovolného tlačítka na ručním ovladači nebo při aktivaci elektrického nouzového spuštění.

2. Odpojte napájecí šňůru ze zásuvky, jakmile je baterie plně nabitá.
3. Napájecí šňůru uložte kolem dvou podpěr pro vedení kabelů (E):

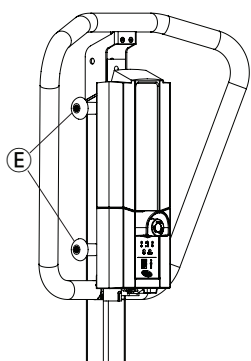

5.9.2 Řídicí jednotky CBJ Care, CBJ1 a CBJ2

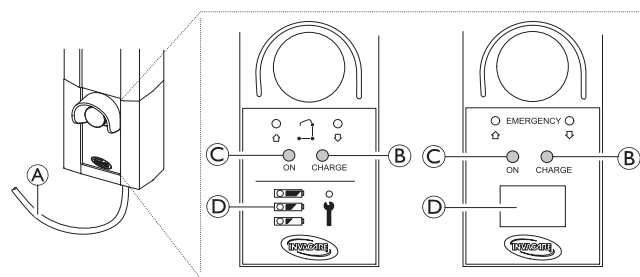

Řídicí jednotka je vybavena zvukovým signálem. Pípnutí signalizuje, že baterie má nízkou kapacitu, ale spuštění pacienta je stále možné. Doporučujeme baterie nabít co nejdříve po zaznění signálu.

1. Připojte napájecí šňůru (A) k síťové zásuvce.

i Nabíjení baterie trvá přibližně 4 hodiny. Jakmile jsou baterie zcela nabité, nabíječka se automaticky vypne. Pravá žlutá dioda (B) bude během nabíjení nepřetržitě svítit a po úplném nabití zhasne. Levá zelená dioda (C) nepřetržitě svítit v době, kdy je řídicí jednotka připojena k napájecí síti.



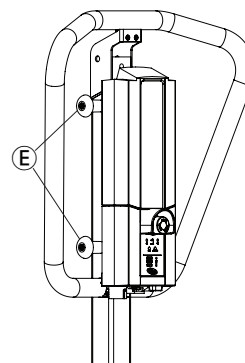









2. Odpojte napájecí šňůru (A) ze síťové zásuvky, jakmile je baterie plně nabitá.
3. Napájecí šňůru uložte kolem dvou podpěr pro vedení kabelů (E):







Indikátor baterie

Řídicí jednotku lze vybavit indikátorem baterie , který ukazuje zbývající kapacitu baterie.

CBJ Care



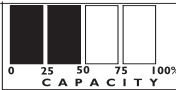

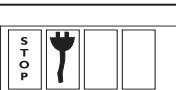
Typ indikátoru baterie	Stav baterie	Popis
  	Plné nabití	Baterie je v pořádku – není nutné nabít (100–50 %). Horní indikátor LED je ZELENÝ.
  	Částečné nabití	Baterii je nutné nabít (50–25 %). Prostřední indikátor LED je ŽLUTÝ.
  	Nízké nabití	Baterii je nutné nabít (méně než 25 %). Při stisknutí tlačítka zazní akustický signál. Spodní indikátor LED je ŽLUTÝ.
  	Nízké nabití (LED bliká)	Baterii je nutné nabít. Některé funkce zvedáku jsou nedostupné a lze pouze spustit jeřáb.

CBJ1 a CBJ2 s LCD

Typ indikátoru baterie	Stav baterie	Popis
	Plné nabití (100 %)	Baterie je v pořádku – není nutné nabít (100 %).
	Částečné nabití (75 %)	Baterie je v pořádku – není nutné nabít (75 %).
	Částečné nabití (50 %)	Baterii je nutné nabít (50 %).
	Nízký stav nabití (25 %)	Baterii je nutné nabít (25 %). Při stisknutí tlačítka zazní akustický signál.
	Nízký stav nabití (0 %)	Baterii je nutné nabít. Některé funkce zvedáku jsou nedostupné a lze pouze spustit jeřáb.

5.9.3 Volitelný ruční ovladač

Pro CBJ Care je k dispozici volitelný ruční ovladač s indikátorem baterie.

Typ indikátoru baterie	Stav baterie	Popis
	Plné nabití	Baterie je v pořádku – není nutné nabít (100–50 %). Pravý indikátor LED je ZELENÝ.
	Částečné nabití	Baterii je nutné nabít (50–25 %). Prostřední indikátor LED je ŽLUTÝ.
	Nízké nabití	Baterii je nutné nabít (méně než 25 %). Při stisknutí tlačítka zazní akustický signál. Levý indikátor LED je ŽLUTÝ.
	Nízké nabití (LED bliká)	Baterii je nutné nabít. Některé funkce zvedáku jsou nedostupné a lze pouze spustit jeřáb.

5.9.4 Volitelná nabíječka baterie

(pouze pro řídicí jednotky s vyjímatelnou baterií)

 Postup vyjímání nebo instalace baterie je u řídicí jednotky i u nabíječky stejný.

Vyjmutí baterie

- 1.
- 2.

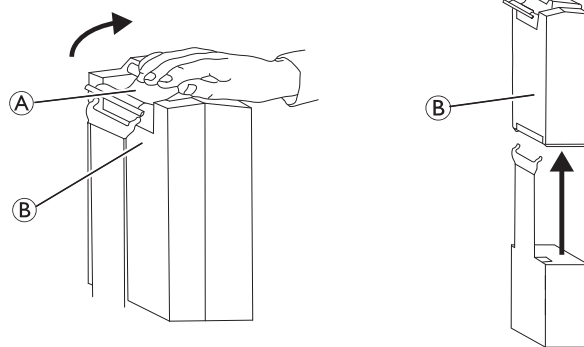

1. Zvedněte rukojeť **A** na zadní straně baterie **B**.
2. Vytáhněte baterii z řídicí jednotky nebo nabíječky směrem nahoru.

Instalace baterie



UPOZORNĚNÍ!

Nesprávná instalace baterie může vést k úrazu nebo poškození.

- Při instalaci baterie do řídicí jednotky nebo nabíječky musí být slyšet cvaknutí; pak je baterie nainstalována správně.

1. Umístěte baterii ② do řídicí jednotky nebo nabíječky tak, jak je znázorněno na obrázku; po zasunutí baterie na místo musíte uslyšet cvaknutí.

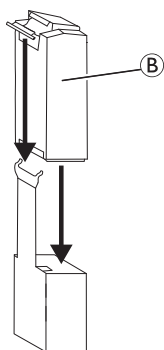

Po umístění baterie do nabíječky se rozsvítí LED indikátor nabíjení. Když je baterie zcela nabitá, LED indikátor nabíjení se vypne. Úplné nabití baterie trvá přibližně čtyři hodiny.

6 Přemístění pacienta

6.1 Obecné bezpečnostní informace



VAROVÁNÍ!

Nebezpečí úrazu nebo poškození

Nesprávné použití tohoto výrobku může vést k úrazu nebo poškození.

- Před přemístěním pacienta na nehybný objekt (invalidní vozík, lůžko, židli nebo jiný povrch) zkontrolujte, zda je nosnost dostatečná pro hmotnost pacienta.
- Pokud je nehybný objekt (invalidní vozík, lůžko atd.) vybaven brzdami, musí být před spuštěním nebo zvednutím pacienta tyto brzdy zajištěny.
- Při používání zvedáku společně s lůžky nebo invalidními vozíky dávejte pozor na umístění zvedáku vzhledem k těmto dalším zařízením, aby se nezachytil.
- Před umístěním nohou zvedáku pacienta pod lůžko zajistěte, aby v oblasti nebyly žádné překážky.



VAROVÁNÍ!

Nebezpečí úrazu nebo poškození

Nesprávné použití tohoto výrobku může vést k úrazu nebo poškození.

- K táhnutí nebo tlačení zvedáku vždy používejte madla na sloupu.
- Nepoužívejte zvedák na nakloněném místě. Společnost Invacare doporučuje používat tento výrobek pouze na rovném povrchu.
- Když je pacient během přemísťování v závěsu, který je připevněn ke zvedáku, NEPOHYBUJTE zvedákem po nerovném povrchu, jinak se může převrátit.
- Když je pacient během přemísťování zavěšen do závěsu, udržujte nohy v maximálně rozevřené poloze – tím zajistíte optimální stabilitu. Je-li nutné projet úzkým průchodem, zavřete nohy pouze na tak dlouho, jak je potřeba, a vraťte je co nejdříve do maximálně rozevřené polohy.



VAROVÁNÍ!

Nebezpečí úrazu nebo poškození

Poškození součástí zvedáku (ruční ovladač, kolečka atd.) způsobené nárazem do podlahy, stěn nebo jiných nehybných objektů může vést ke vzniku škod na výrobku a poranění osob.

- ZABRAŇTE nárazům součástí zvedáku do podlahy, stěn nebo jiných nehybných objektů.
- Nepoužívaný ruční ovladač VŽDY uchovávejte vhodným způsobem.



VAROVÁNÍ!

Nebezpečí úrazu

Může dojít k úrazu pacienta a/nebo asistenta:

- Vždy dávejte pozor na polohu zvedacího ramene a pacienta.
- Vždy dávejte pozor na polohu stupátka, zejména na polohu pacienta na stupátku.
- Před umístěním nohou zvedáku kolem pacienta zajistěte, aby nohy pacienta nepřekážely stupátku.
- Před přemístěním se vždy ujistěte, že je stupátko i nohy pacienta suché.



VAROVÁNÍ!

Nebezpečí zachycení a/nebo přiškrcení

Kabel ručního ovladače může v případě nesprávného umístění nebo zajištění způsobit úraz.

- VŽDY sledujte polohu kabelu ručního ovladače vůči pacientovi a pečovateli.
- ZABRAŇTE zachycení kabelu ručního ovladače kolem pacienta nebo pečovateli.
- Ruční ovladač musí být řádně zajištěn. Nepoužívaný ruční ovladač VŽDY uchovávejte vhodným způsobem.



VAROVÁNÍ!

Nebezpečí zachycení a/nebo přiškrcení

Předměty v blízkosti pacienta mohou při zvedání způsobit zachycení nebo přiškrcení. Ochrana před zachycením nebo přiškrcením:

- Před zvednutím pacienta zkontrolujte, zda žádný předmět v blízkosti pacienta nebrání zvedání.



VAROVÁNÍ!

Nebezpečí zachycení

Existuje riziko zachycení mezi háky závěsné tyče a závěsem.

- Při zvedání dbejte opatrnosti.
- Při zvedání NIKDY nedávejte ruce nebo prsty na háky nebo do jejich blízkosti.
- Před zvednutím pacienta zkontrolujte, zda nemá ruce a prsty v blízkosti háků.



VAROVÁNÍ!

Nebezpečí úrazu

Může dojít k úrazu pacienta a/nebo asistenta:

- Při nesprávném nastavení zvedacího ramene a/nebo nožní opěrky podle výšky pacienta.
- Při nezajištění, poškození nebo opotřebenosti součástí nastavení zvedacího ramene.



OZNÁMENÍ!

Všechny postupy zvedání popsané níže může provádět jeden (1) asistent. Společnost Invacare však doporučuje, aby tyto postupy prováděli dva (2) asistenti, je-li to možné.



Zvedejte pacienta pouze tak vysoko, jak je potřeba. Níže položené těžiště poskytuje lepší stabilitu, přispívá k větší jistotě pacienta a usnadňuje pohyb zvedáku.

6.2 Upevnění závěsu ke zvedáku



VAROVÁNÍ! Nebezpečí úrazu

Použití nesprávných nebo poškozených závěsů může způsobit pád pacienta nebo zranění asistentů.

- Používejte závěsy schválené společností Invacare na základě doporučení lékaře, sestry nebo lékařského asistenta, abyste zajistili pohodlí a bezpečnost zvedané osoby.
- Závěsy a příslušenství zvedáku pacienta Invacare jsou speciálně určeny k použití se zvedáky pacienta Invacare.
- Po každém praní (podle pokynů k závěsu) zkontrolujte, zda závěsy nejsou opotřebené, nemají trhliny a uvolněné švy.
- Vybělené, roztržené, proříznuté, roztřepené nebo jinak poškozené závěsy nejsou bezpečné a mohou způsobit úraz. Tyto popruhy ihned zlikvidujte.
- Závěsy nijak NEUPRAVUJTE.



VAROVÁNÍ! Nebezpečí úrazu

Nesprávně připevněné nebo upravené závěsy mohou způsobit pád pacienta nebo zranění asistentů.

- Nezapomeňte při každém sejmutí nebo opětovném nasazení závěsu zkontrolovat, zda je správně připojen. Až poté přesuňte pacienta ze stabilního objektu (postel, židle nebo vozík).
- Mezi pacientem a závěsem **NEPOUŽÍVEJTE** žádnou podložku pro inkontinenci s plastovou zadní stranou nebo sedák, který by mohl způsobit vyklouznutí pacienta při přemísťování.
- Umístěte pacienta do závěsu podle pokynů dodaných se závěsem.
- Před přemísťováním pacienta upravte popruh tak, aby byl bezpečný a pohodlný.

Poutka závěsu mohou být opatřena barevně odlišenými páskami pro různé délky a lze je použít k umístění pacienta do různých poloh. Na obou stranách závěsu nastavte poutka na stejnou barvu tak, aby byl pacient zvedán rovnoměrně.

Závěs Invacare® Stand Assist



VAROVÁNÍ! Nebezpečí úrazu

- Pomocí závěsu Stand Assist musí být pacient schopen podepřít většinu své vlastní váhy.
- Ujistěte se, zda je dolní okraj závěsu Stand Assist umístěn na bederní části zad pacienta a pacientova ramena jsou mimo závěs.
- Pás musí přiléhat, aby pacient nevyklouzl ze závěsu.

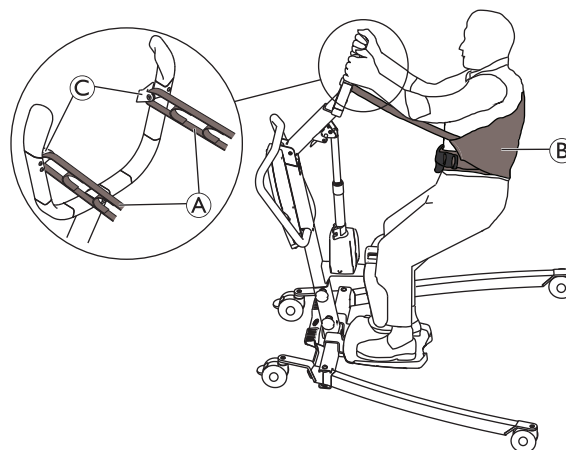

1. Zavěste poutka (A) závěsu (B) na háky (C) na zvedacím ramenu.

Závěs Invacare® Transfer Stand Assist



VAROVÁNÍ! Nebezpečí úrazu

- Ujistěte se, zda je dolní okraj závěsu Transfer Stand Assist umístěn na bázi pacientovy páteře a pacientova ramena jsou mimo závěs.
- Nezdvihejte pacienta do zcela stojící polohy pomocí závěsu Transfer Stand Assist.

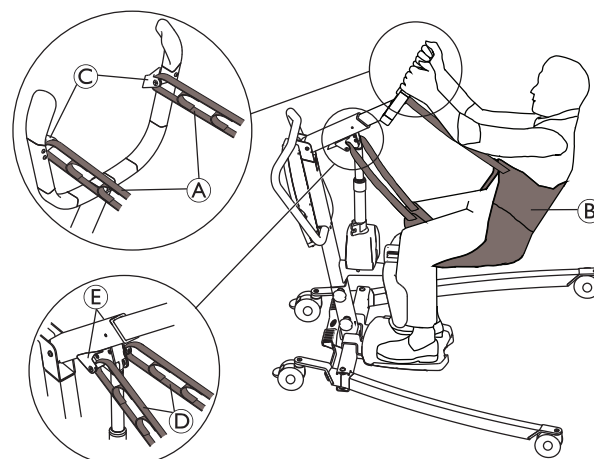

1. Zavěste horní poutka (A) závěsu (B) na háky (C) na zvedacím ramenu.
2. Zavěste dolní poutka (D) závěsu (B) na háky (E) na jeřábu.

6.3 Přemístění pacienta

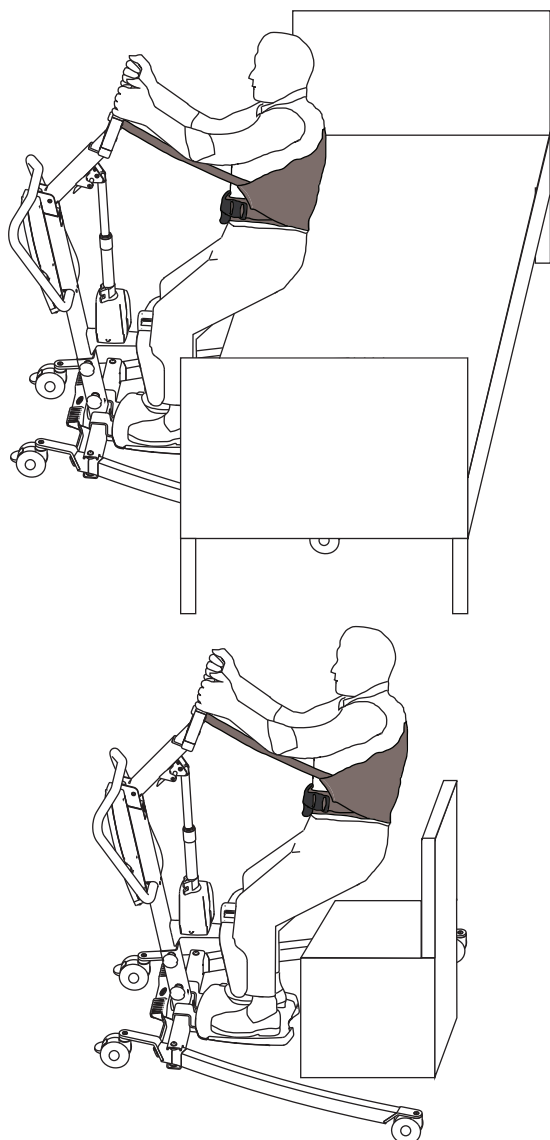

Zvedání ze sedacího povrchu

1. Než budete pokračovat, přečtěte si informace a dodržujte všechna varování uvedená v částech 2 *Bezpečnost, strana 5* a 6 *Přemístění pacienta, strana 20*.
2. Pokud je nehybný objekt (např. lůžko, vozík atd.) vybaven brzdami, ujistěte se, že jsou zajištěny.
3. Umístěte závěs kolem pacienta. Postupujte podle pokynů v uživatelské příručce závěsu.
4. V případě potřeby nastavte zvedací rameno podle tělesné výšky pacienta. Přečtěte si část 5 *Použití, strana 14*.
5. Odbrzďte zadní kolečka zvedáku. Přečtěte si část 5 *Použití, strana 14*.
6. Rozevřete nohy zvedáku na maximum. Přečtěte si část 5 *Použití, strana 14*.
7. Pomocí madla přesuňte zvedák na požadované místo.
 - Při přemístění pacienta z lůžka jsou nohy zvedáku umístěny pod lůžkem.
 - Při přemístění pacienta z vozíku, židle atd. jsou nohy zvedáku umístěny na obou stranách nehybného objektu.
8. Instruuje pacienta, aby položil chodidla na stupátko a dolní část nohou opřel o nožní opěrku. V případě potřeby pacientovi pomozte a zajistěte správné umístění nohou na stupátko.
9. Ujistěte se, zda je horní okraj nožní opěrky umístěn asi 2 prsty pod čéškami (patelami) pacienta. V případě potřeby nastavte výšku nožní opěrky. Přečtěte si část 5 *Použití, strana 14*.
10. V případě potřeby nastavte a použijte nožní popruh kolem dolní části nohou pacienta. Přečtěte si část 5 *Použití, strana 14*.
11. Spusťte zvedák pacienta dolů, aby bylo možné závěs snáze připevnit. Přečtěte si část 5 *Použití, strana 14*.
12. Zabrzděte zadní kolečka zvedáku. Přečtěte si část 5 *Použití, strana 14*.
13. Upevněte závěs. Přečtěte si část 6.2 *Upevnění závěsu ke zvedáku, strana 21*.
14. Odbrzďte zadní kolečka zvedáku. Přečtěte si část 5 *Použití, strana 14*.
15. Instruuje pacienta, aby se držel rukojetí z obou stran zvedacího ramene.
16. Instruuje pacienta, aby se opřel do závěsu.
17. Stiskněte na ručním ovladači tlačítko s šipkou NAHORU a zvedněte pacienta nad nehybný objekt. Přečtěte si část 5 *Použití, strana 14*.
18. Před přemístováním pacienta opět zkontrolujte, zda je závěs správně připojen k hákům zvedacího ramene. Pokud nejsou některé prvky správně umístěny, spusťte pacienta zpět na nehybný objekt a problém odstraňte.
19. Pomocí madla odsuňte zvedák od nehybného objektu.

Spouštění na sedací povrch

1. Než budete pokračovat, přečtěte si informace a dodržujte všechna varování uvedená v částech 2 *Bezpečnost, strana 5* a 6 *Přemístění pacienta, strana 20*.
2. Zkontrolujte, zda je pacient nadzvednut dostatečně vysoko nad povrchem, na který má být přemístěn. Dle potřeby zvedněte pacienta a/nebo snižte nehybný objekt.
3. Pokud je nehybný objekt (např. lůžko, vozík atd.) vybaven brzdami, ujistěte se, že jsou zajištěny.
4. Umístěte pacienta co nejvíce nad sedací povrch.
 - Při přemístění pacienta na lůžko jsou nohy zvedáku umístěny pod lůžkem.
 - Při přemístění pacienta na vozík, židli atd. jsou nohy zvedáku umístěny na obou stranách nehybného objektu.
5. Stiskněte na ovladači tlačítko s šipkou DOLŮ a spusťte pacienta na sedací povrch. Přečtěte si část 5 *Použití, strana 14*.
6. Zabrzděte zadní kolečka zvedáku. Přečtěte si část 5 *Použití, strana 14*.
7. Uvolněte závěs ze všech bodů uchycení na zvedáku Stand Assist.
8. V případě potřeby sundejte nožní popruh z dolní části nohou pacienta. Přečtěte si část 5 *Použití, strana 14*.
9. Instruuje pacienta, aby zvedl nohy ze stupátka. V případě potřeby pacientovi pomozte.
10. Odbrzďte zadní kolečka zvedáku. Přečtěte si část 5 *Použití, strana 14*.
11. Odsuňte zvedák od nehybného objektu.
12. Sundejte závěs z pacienta.



Při používání židle může pacient zůstat v závěsu Invacare® Stand Assist. V tomto případě nesmí být kolem pacienta před jeho zvednutím ze židle znovu umístěn závěs.

7 Přeprava a skladování

7.1 Všeobecné informace

Během přepravy a v době, kdy zvedák pacienta nepoužíváte, musí být tlačítko pro nouzové zastavení stisknuté.

Během přepravy a skladování lze demontovaný zvedák uložit do krabice.

Zvedák pacienta skladujte při normální pokojové teplotě. Pokud je uložen ve vlhkých, chladných či mokrych podmínkách, může motor společně s dalšími montážními součástmi podléhat korozi. Přečtěte si část *11.4 Provozní prostředí, strana 31*.

7.2 Demontáž zvedáku

1. Odstraňte páku rozevírače nohou, pokud je nasazena.
2. Spusťte jeřáb a obě nohy zavřete k sobě.
3. Aktivujte tlačítko pro nouzové zastavení a zabrzděte kolečka.
4. Nastavte zvedací rameno na minimální délku. Přečtěte si část *5.5 Nastavení zvedacího ramene podle tělesné výšky pacienta, strana 14*.
5. V obráceném pořadí proveďte postup popsany v části *4.6 Montáž nožní opěrky, strana 12*.
6. V obráceném pořadí proveďte postup popsany v části *4.3 Montáž sloupu k základně, strana 11*.
7. V obráceném pořadí proveďte postup popsany v části *4.4 Montáž stupátka, strana 12*.

8 Údržba

8.1 Všeobecné informace k údržbě



VAROVÁNÍ!

Nebezpečí úrazu nebo poškození

- Neprovádějte postupy údržby ani servisu, jestliže je výrobek používán.

Chcete-li zajistit, aby byl výrobek stále provozuschopný, provádějte postupy údržby popsané v této příručce.

Další postupy údržby a kontroly, které provádí kvalifikovaný technik, jsou popsány v servisní příručce tohoto výrobku. Servisní příručky jsou k dostání u společnosti Invacare.

8.2 Každodenní kontroly



VAROVÁNÍ!

Nebezpečí úrazu nebo poškození

Poškozené nebo opotřebované součásti mohou ovlivnit bezpečnost zvedáku.

- Zvedák pacienta zkontrolujte před každým použitím.
- Pokud zjistíte poškození nebo si nejste jisti bezpečností některé ze součástí, zvedák nepoužívejte. Neprodleně kontaktujte svého dodavatele výrobků Invacare a zajistěte, aby zvedák nikdo nepoužíval, dokud nebude opraven.

8.2.1 Kontrolní seznam pro každodenní kontroly

- Prohlédněte zvedák pacienta. Prohlédněte všechny součásti, zda nejsou poškozené nebo opotřebované.
- Zkontrolujte všechny montážní prvky, body upevnění a namáhané součásti, např. závěsy, háky a všechny otočné prvky, zda nejsou opotřebované, popraskané, roztřepené, deformované či jinak poškozené.
- Zkontrolujte funkčnost ručního ovladače (zvedání a pohyb nohou).
- Baterii nabíjejte každý den, kdy zvedák používáte.
- Zkontrolujte funkci nouzového zastavení.
- Zkontrolujte servisní světlo (pouze u řídicí jednotky CBJ Care).



Servisní světlo se zobrazuje jako symbol montážního klíče na řídicí jednotce a v příslušných případech na ručním ovladači.

- Pokud servisní světlo bliká žlutě, je třeba dát zvedák do servisu. V takovém případě zvedák nepoužívejte a požádejte svého dodavatele výrobků Invacare o provedení servisu.
- Pokud servisní světlo neblinká, je zvedák připraven k použití.

8.3 Čištění a dezinfekce

8.3.1 Obecné bezpečnostní informace



UPOZORNĚNÍ!

Nebezpečí kontaminace

- Proveďte bezpečnostní opatření a použijte vhodné ochranné pomůcky.



UPOZORNĚNÍ!

Nebezpečí úrazu elektrickým proudem a poškození výrobku

- V případě potřeby vypněte zařízení a odpojte jej ze sítě.
- Při čištění elektronických součástí berte v potaz jejich třídu ochrany týkající se vniknutí vody.
- Zajistěte, aby voda nestříkala na zástrčku nebo elektrickou zásuvku.
- Nedotýkejte se elektrické zásuvky mokřma rukama.



OZNÁMENÍ!

Nevhodné tekutiny nebo postupy mohou výrobek poškodit.

- Všechny používané čisticí a dezinfekční prostředky spolu musejí být kompatibilní a musejí chránit materiály, které čistí.
- Nikdy nepoužívejte žíraviny (kyseliny, zásady atd.) ani abrazivní čisticí prostředky. Doporučujeme používat běžné domácí čisticí prostředky, jako je tekutý prostředek na mytí nádobí, pokud není v pokynech k čištění uvedeno jinak.
- Nikdy nepoužívejte rozpouštědla (celulósová ředidla, aceton atd.), která mění strukturu plastů nebo rozpouští připevněné štítky.
- Před opětovným použitím výrobku vždy pečlivě zkontrolujte, zda je zcela suchý.



Při čištění a dezinfekci v klinickém prostředí nebo v prostředí dlouhodobé péče postupujte podle vašich interních postupů.

8.3.2 Intervaly čištění



OZNÁMENÍ!

Pravidelné čištění a dezinfekce přispívá k hladkému provozu, zvyšuje životnost a zabraňuje kontaminaci. Výrobek čistěte a dezinfikujte:

- pravidelně při užívání,
- před a po jakékoli servisní proceduře,
- pokud se dostal do kontaktu s jakoukoli tělní tekutinou,
- před užíváním novým uživatelem.

8.3.3 Pokyny k čištění



OZNÁMENÍ!

- Výrobek nelze čistit v automatických mycích systémech, vysokotlakými čisticími zařízeními ani parou.

Čištění zvedáku

Postup: Otřete navlhčeným hadříkem nebo měkkým kartáčem.

Max. teplota: 40 °C

Rozpouštědla/chemikálie: Běžné domácí čisticí prostředky a voda.

Sušení: Otřete do sucha měkkým hadříkem.

Čištění závěsu

Přečtěte si pokyny k praní na závěsu a podrobnosti o čištění v návodu k závěsu.

8.3.4 Pokyny k dezinfekci

V domácí péči

- Dezinfekce: Doporučujeme použít povrchový dezinfekční prostředek na bázi alkoholu (se 70–90 % alkoholu).

 Přečtěte si pokyny na štítku dezinfekčního prostředku. Poskytuje informace o spektru aktivity (bakterie, houby a/nebo viry), kompatibilitě materiálů a správné době expozice.

1. Před dezinfekcí zajistěte očištění povrchů.
2. Navlhčete měkký hadřík a otřením dezinfikujte všechny přístupné povrchy a udržujte je navlhčené po dobu expozice, která je uvedena na štítku dezinfekčního prostředku.
3. Nechejte výrobek volně uschnout.

V ústavní péči

Postupujte podle svých interních dezinfekčních postupů a používejte pouze dezinfekční prostředky a postupy v nich uvedené.

8.4 Servisní interval



VAROVÁNÍ!

Nebezpečí úrazu nebo poškození

Servis smí provádět pouze kvalifikovaný technik.

- Je-li třeba provést servis, kontaktujte svého dodavatele výrobků Invacare.

Servis se musí provádět nejméně každých 12 měsíců, pokud není v místních požadavcích uvedeno jinak.

9 Po použití

9.1 Likvidace



VAROVÁNÍ!

Nebezpečí pro životní prostředí

Zařízení obsahuje baterie.

Tento výrobek může obsahovat látky potenciálně škodlivé pro životní prostředí, bude-li zlikvidován na místech (skládkách), která nesplňují zákonné požadavky.

- NEVYHAZUJTE baterie do komunálního odpadu.
- NEVHAZUJTE baterie do ohně.
- Baterie MUSÍ být zlikvidovány na odpovídajícím sběrném místě. Odevzdání je požadováno zákonem a je bezplatné.
- Vyhazujte pouze vybité baterie.
- Před vyhozením lithiových baterií umístěte na jejich kontakty kryty.
- Informace o typu baterie naleznete na štítku baterie nebo v kapitole 11 *Technické údaje*, strana 29.

Budte zodpovědní k životnímu prostředí a tento výrobek po skončení životnosti recyklujte.

Výrobek a jeho součásti rozeberte, aby bylo možné jednotlivé materiály oddělit a recyklovat samostatně.

Likvidace a recyklace použitých výrobků a obalů musí odpovídat místním zákonům a předpisům pro nakládání s odpady. Další informace vám poskytne společnost zabývající se zpracováním odpadů.

9.2 Repase

Tento výrobek je vhodný k opakovanému použití. Chcete-li výrobek repasovat pro nového uživatele, postupujte následovně:

- čištění a dezinfekce,
- kontrola dle plánu servisních prohlídek.

Podrobné informace o prohlídce, čištění a dezinfekci tohoto výrobku naleznete v uživatelské a servisní příručce.

Zajistěte, aby byla uživatelská příručka předána společně s výrobkem. Pokud zjistíte jakékoli poškození nebo poruchu, výrobek znovu nepoužívejte.

10 Odstraňování potíží

10.1 Identifikace závad a možná řešení

Problémy	Závady	Řešení
Zvedák pacienta je volný.	Kloub sloupu/základny je volný.	Opět utáhněte spojení sloupu/základny. Přečtěte si část 4.3 <i>Montáž sloupu k základně, strana 11.</i>
	Mechanismus ručního rozevírače nohou je uvolněný.	Obraťte se na dodavatele výrobků Invacare.
Kolečka/brzdy jsou hlučné nebo zatuhlé.	V ložiskách jsou nečistoty nebo prach.	Vyčistěte prach a nečistoty z koleček.
	Kolečka/brzdy jsou poškozené.	Obraťte se na dodavatele výrobků Invacare.
Otočné body vydávají hlučný nebo suchý zvuk.	Otočné body jsou opotřebované nebo poškozené.	Obraťte se na dodavatele výrobků Invacare.
Elektrické ovládací zařízení neposouvá jeřáb nahoru či dolů nebo se nerozevírají či nezavírají nohy, když stisknete tlačítko.	Konektor ručního ovladače nebo ovládacího zařízení je volný.	Připojte konektor ručního ovladače nebo ovládacího zařízení. Zajistěte, aby konektory byly správně usazeny a plně připojeny.
	Baterie je slabá.	Dobijte baterii. Přečtěte si část 5.9 <i>Nabíjení baterie, strana 17.</i>
	Tlačítko pro nouzové zastavení je stisknuté.	Otočte tlačítkem pro nouzové zastavení proti směru hodinových ručiček, dokud se neuvolní.
	Baterie není správně připojena k řídicí jednotce.	Připojte baterii zpět k řídicí jednotce. Přečtěte si část 5.9.4 <i>Volitelná nabíječka baterie, strana 18.</i>
	Připojovací svorky jsou poškozené.	Obraťte se na dodavatele výrobků Invacare.
	Napájecí šňůra je zapojena do síťové zásuvky.	Odpojte napájecí šňůru ze síťové zásuvky.
	Ovládací zařízení jeřábu nebo nohou je poškozeno.	Obraťte se na dodavatele výrobků Invacare.
	Max. zatížení je překročeno	Snižte zatížení (zvedák pak bude fungovat normálně).
Neobvyklý hluk z ovládacího zařízení.	Ovládací zařízení je poškozeno.	Obraťte se na dodavatele výrobků Invacare.
Jeřáb nelze spustit dolů po ruční aktivaci nouzového uvolnění.	Jeřáb vyžaduje minimální zatížení, aby jej bylo možné spustit z nejvyšší polohy.	Zatáhněte mírně za jeřáb.
Řídicí jednotka během zvedání začne pípat a motor se zastaví.	Max. zatížení je překročeno	Snižte zatížení (zvedák pak bude fungovat normálně).
Baterie se nenabíjí.	Napájecí kabel není správně připojen k řídicí jednotce a/nebo síťové zásuvce.	Zajistěte, aby konektory byly správně usazeny a plně připojeny. Přečtěte si část 5.9 <i>Nabíjení baterie, strana 17.</i>
	Napájecí kabel je poškozen.	Obraťte se na dodavatele výrobků Invacare.
Zvedací rameno nelze nastavit.	Páka není zatlačena a nedrží nahoře na jeřábu.	Přečtěte si část 5.5 <i>Nastavení zvedacího ramene podle tělesné výšky pacienta, strana 14.</i>
	Zvedací rameno dosáhlo maximální nebo minimální polohy.	Přečtěte si část 5.5 <i>Nastavení zvedacího ramene podle tělesné výšky pacienta, strana 14.</i>
	Seřizovací mechanismus je poškozen.	Obraťte se na dodavatele výrobků Invacare.
	Jeřáb je ve špatné poloze.	Posuňte jeřáb do vodorovné polohy. Přečtěte si část 5.3 <i>Posunutí elektrického zvedáku nahoru a dolů, strana 14.</i>

Problémy	Závady	Řešení
Nelze namontovat nebo nastavit nožní opěrku.	Uvolňovací rukojeť není zatlačena a nedrží nahoře na jeřábu.	Přečtěte si část 4.6 <i>Montáž nožní opěrky, strana 12.</i>
	Seřizovací mechanismus je poškozen.	Obraťte se na dodavatele výrobků Invacare.
	Nožní popruh ucpává zadní stranu nožní opěrky.	Vyčistěte zadní stranu nožní opěrky.
Nelze namontovat sloup k základně.	Jeřáb směřuje špatným směrem.	Uvedte jeřáb do správné polohy. Přečtěte si část 4.3 <i>Montáž sloupu k základně, strana 11.</i>
Zvedák se nerozjíždí.	Kolečka jsou zajištěna proti uvedení do pohybu.	Odbrzďte kolečka. Přečtěte si část 5.2 <i>Zabrzdnění/odbrzdění zadních koleček, strana 14.</i>

 Pokud výše uvedené informace nepomohou potíže odstranit, obraťte se na svého dodavatele výrobků Invacare.

11 Technické údaje

11.1 Maximální bezpečné provozní zatížení

	ISA™ COMPACT	ISA™ STANDARD	ISA™ PLUS	ISA™ XPLUS
Max. bezpečné provozní zatížení (pacient + závěs)	140 KG	160 kg	180 kg	200 kg

11.2 Rozměry a hmotnosti

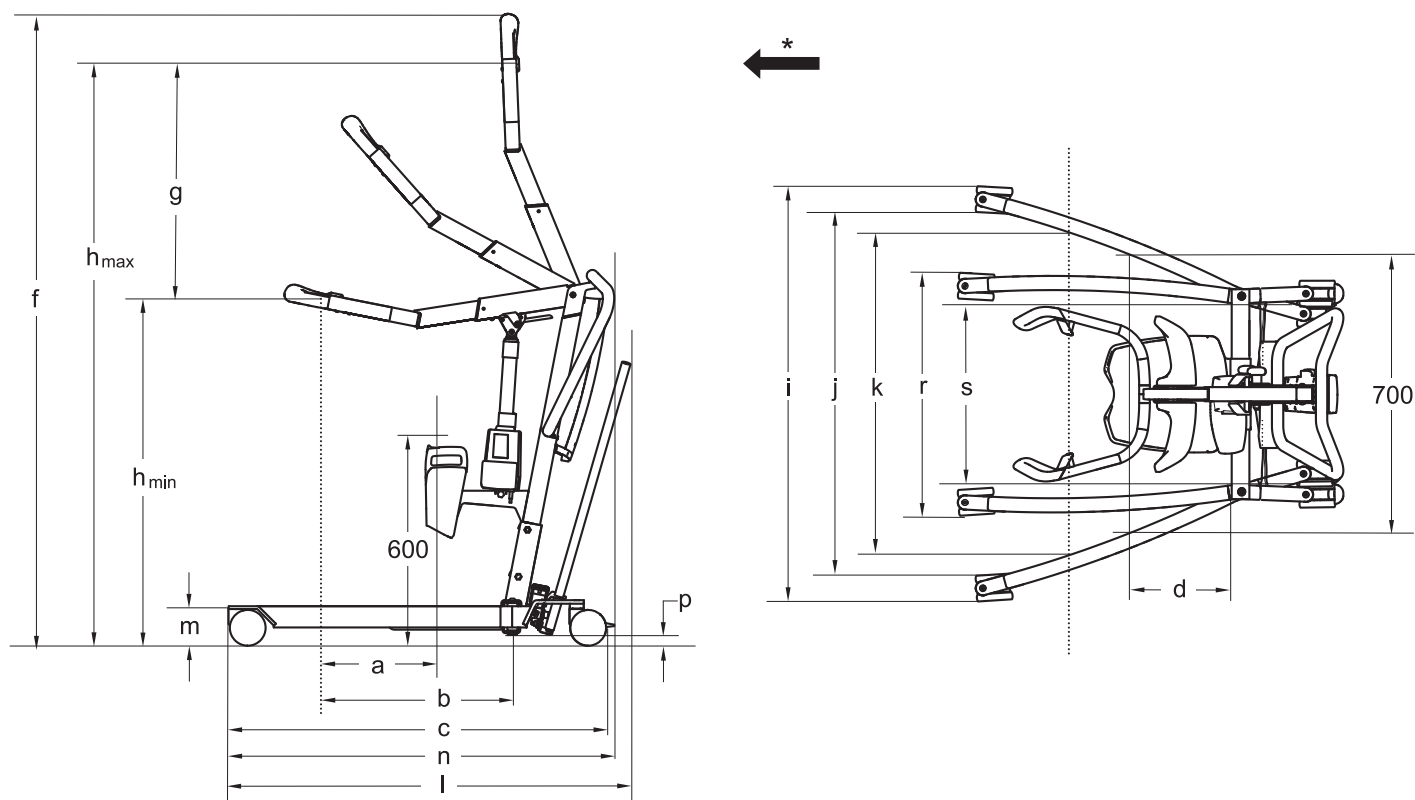

* Po směru jízdy

Rozměry [mm]	ISA™ COMPACT	ISA™ STANDARD	ISA™ PLUS	ISA™ XPLUS
Průměr předních/zadních koleček	100/100	100/100	100/100	100/125
Max. dosah při 600 mm (a)*	130 - 250	130 - 250	130 - 250	130 - 250
Max. dosah od základny (b)*	360 - 480	360 - 480	360 - 480	360 - 480
Délka základny (c)	925	1080	1220	1280
Celková délka bez páky (n)	925	1090	1230	1280
Celková délka s pákou (l)*	980 - 1000	1145	1290	není k dispozici
Dosah od základny při rozevření noh na 700 mm (d)	420	225	225	225
Max. výška (f)*	1675 - 1785	1675 - 1785	1675 - 1785	1675 - 1785
Rozsah zvedání (g)*	530 - 660	530 - 660	530 - 660	530 - 660
Min. výška v místě zavěšení závěsu (hmin)*	965 - 980	965 - 980	965 - 980	965 - 980
Max. výška v místě zavěšení závěsu (hmax)*	1495 - 1640	1495 - 1640	1495 - 1640	1495 - 1640
Celková šířka (rozevřené nohy) – vnější rozměr (i)	885	1110	1170	1170
Celková šířka (rozevřené nohy) – vnitřní rozměr (j)	735	960	1020	1020
Celková šířka (zavřené nohy) – vnější rozměr (r)	535	635	640	640
Min. vnitřní šířka (s)	380	495	495	495

Rozměry [mm]	ISA™ COMPACT	ISA™ STANDARD	ISA™ PLUS	ISA™ XPLUS
Vnitřní šířka při maximálním dosahu (k)*	640 - 725	775 - 870	775 - 870	775 - 870
Poloměr otočení	1060	1260	1400	1430
Výška k hornímu okraji noh (m)	115	115	115	115
Min. volná výška (p)	35	35	35	35

* Rozsah v závislosti na zcela zkrácené až zcela roztažené poloze zvedacího ramene

Hmotnost hlavních součástí [kg]	ISA™ COMPACT	ISA™ STANDARD	ISA™ PLUS	ISA™ XPLUS
Celková hmotnost*	43 - 45	48 - 50	49 - 51	52
Hmotnost, sloup s jednotkou CBJ Home	19			n/a
Hmotnost, sloup s jednotkou CBJ1/2/Care včetně olověné baterie	20			
Hmotnost manuální části noh	15	20	21	n/a
Páka ručního rozevírače nohou	1			n/a
Hmotnost elektrické části nohou	n/a	20	21	23
Nožní opěrka	5			
Stupátko (vysoké, nízké a nakloněné)	4			

* Rozsah v závislosti na konfiguraci

11.3 Elektrický systém

	ISA™ COMPACT	ISA™ STANDARD	ISA™ PLUS	ISA™ XPLUS
Výstupní napětí	24 V DC			
Napájecí napětí	100–240 V stř., 50/60 Hz			
Max. vstupní proud	280 mA (para CBJ Home) / 400 mA (para CBJ2)	280 mA (para CBJ Home) / 400 mA (para CBJ1 e CBJ2)	280 mA (para CBJ Home) / 400 mA (para CBJ1, CBJ2 e CBJ Care)	400 mA (u CBJ1 a CBJ Care)
Stupeň krytí (celé zařízení)	IPX4 – Systém je chráněn před vodou stříkající z jakéhokoli směru.			
Třída izolace	Zařízení třídy II			

	ISA™ COMPACT	ISA™ STANDARD	ISA™ PLUS	ISA™ XPLUS
Aplikovaná část typu B	Aplikovaná část v souladu s uvedenými požadavky na ochranu před úrazem elektrickým proudem podle normy IEC60601-1			
Hlučnost	45–50 dB (A)			
Provozní schopnost	82 úplných zvednutí (s baterií nabitou na 100 % – 50 % celkové kapacity)			
Přerušovaný provoz (periodická činnost motoru)	10 %, max. 2 min/18 min			
Technické údaje k baterii	2 x 12 V / 2,9 Ah			
Typ baterie	Olověná (bezúdržbová, hermeticky uzavřená)			
Ruční nouzové spouštění	Ano (u spodní části ovládacího zařízení)			
Elektrické nouzové spouštění/zvedání	Ano/ne (u CBJ2 a CBJ Home)	Ano/ano (u CBJ1) Ano/ne (u CBJ2 a CBJ Home)	Ano/ano (u CBJ1 a CBJ Care) Ano/ne (u CBJ2 a CBJ Home)	Ano/ano (u CBJ1 a CBJ Care)
Spotřeba energie	při nabíjení: max. 19 W v pohotovostním režimu: max. 2,5 W			
Rychlost zvedání – bez zátěže*	38–51 mm/s			
Rychlost zvedání – se zátěží 80 kg	36–46 mm/s			

* Rozsah v závislosti na zcela zkrácené až zcela roztažené poloze zvedacího ramene

11.4 Provozní prostředí

	Skladování a přeprava	Provoz
Teplota	-10 °C až +50 °C	+5 °C až +40 °C
Relativní vlhkost	20 % až 80 %, nekondenzující	
Atmosférický tlak	700 hPa až 1 060 hPa	



Před použitím výrobku jej nechte ohřát na provozní teplotu:

- Zahřátí z minimální teploty při skladování může trvat více než 30 minut.
- Vychladnutí z maximální teploty při skladování může trvat více než 5 minut.

11.5 Materiály

Součást	Materiál
Základna, nohy, sloup a výložník	Ocel (pískovaná)
Konektor jeřábu, šrouby a matice	Pozinkovaná ocel
Rukojeti	TPE
Ganchos da cesta	TPU
Čalounění nožní opěrky	Selfskin PU
Potah stupátka	PVC, PU

Součást	Materiál
Kryt ovládacího zařízení, ruční ovladač, chránič sloupu, kolečka a další plastové součásti	Materiál podle označení (PA, PP, PE)
Nožní popruh	PA, PES, PVC, PU

Všechny součásti výrobku jsou odolné vůči korozi nebo jsou antikorozi.

11.6 Provozní síly ovládacích prvků

Ovládací prvek	Provozní síla
Tlačítka na řídicí jednotce	4 N
Tlačítka na ručním ovladači	4 N
Nožní pedál na ISA™ COMPACT se 100mm kolečky*	270 N
Páka rozevírače nohou na ISA™ COMPACT	64 N
Páka rozevírače nohou na ISA™ STANDARD	70 N
Páka rozevírače nohou na ISA™ PLUS	85 N

* U všech ostatních modelů a velikostí koleček je nutné použít páku pro ruční rozevírač nohou.

12 Elektromagnetická kompatibilita

12.1 Všeobecné informace o EMC

Zdravotnická elektrická zařízení je nutné sestavovat a používat v souladu s informacemi o elektromagnetické kompatibilitě uvedenými v tomto návodu.

Tento výrobek byl testován a shledán jako vyhovující z hlediska limitů pro elektromagnetickou kompatibilitu podle normy IEC/EN 60601-1-2 pro zařízení třídy B.

Funkčnost tohoto produktu může být ovlivněna přenosnými a mobilními radiofrekvenčními komunikačními přístroji.

Jiná zařízení mohou být rušena i elektromagnetickými emisemi o nízkých hodnotách povolenými výše uvedenou normou. Chcete-li zjistit, zda emise z tohoto výrobku způsobují rušení, tento výrobek střídatě zapněte a vypněte. Pokud provoz druhého zařízení přestane být rušen, příčinou daného rušení je tento výrobek. V těchto vzácných případech je možné rušení snížit nebo odstranit pomocí následujících opatření:

- Zajistěte větší rozestup mezi zařízeními.

12.2 Elektromagnetické emise

Pokyny a prohlášení výrobce

Tento produkt je určen pro použití v níže upřesněném elektromagnetickém prostředí. Zákazník nebo uživatel tohoto produktu by se měl ujistit, že je produkt v takovém prostředí používán.

Emisní test	Soulad s předpisy	Elektromagnetické prostředí – pokyny
RF (radiofrekvenční) emise CISPR 11	Skupina I	Tento produkt využívá radiofrekvenční energii pouze pro své vnitřní funkce. Proto jsou jeho radiofrekvenční emise velmi nízké a pravděpodobně nemají žádný vliv na okolní elektronické vybavení.
RF (radiofrekvenční) emise CISPR 11	Třída B	Tento produkt je vhodný k použití ve všech prostředích, včetně domácího prostředí a prostředí přímo napojeného na veřejnou rozvodnou síť nízkého napětí, která zásobuje budovy určené pro obytné účely.
Harmonické emise IEC 61000-3-2	Třída A	
Kolísání napětí / kmitavé emise IEC 61000-3-3	Vyhovuje	

12.3 Elektromagnetická odolnost

Pokyny a prohlášení výrobce

Tento produkt je určen pro použití v níže upřesněném elektromagnetickém prostředí. Zákazník nebo uživatel tohoto produktu by se měl ujistit, že je produkt v takovém prostředí používán.

Test odolnosti	Test / stupeň kompatibility	Elektromagnetické prostředí – pokyny
Elektrostatický výboj (ESD) IEC 61000-4-2	± 8 kV kontakt ± 2 kV, ± 4 kV, ± 8 kV, ± 15 kV vzduch	Výrobek by měl být používán na dřevěných či betonových podlahách nebo na keramické dlažbě. Pokud jsou podlahy vyrobeny ze syntetického materiálu, relativní vlhkost by měla být nejméně 30 %.
Elektrostatické přechodné/výbojové jevy IEC 61000-4-4	± 2 kV pro napájecí vedení; 100 kHz obnovovací frekvence ± 1 kV pro vstupní/výstupní vedení; 100 kHz obnovovací frekvence	Kvalita síťového napájení musí odpovídat typickému komerčnímu nebo nemocničnímu prostředí.
Přepětí IEC 61000-4-5	± 1 kV mezi vodiči ± 2 kV mezi vodiči	Kvalita síťového napájení musí odpovídat typickému komerčnímu nebo nemocničnímu prostředí.

Test odolnosti	Test / stupeň kompatibility	Elektromagnetické prostředí – pokyny
Poklesy, krátkodobé přerušení a výkyvy napětí na vstupním napájecím vedení IEC 61000-4-11	< 0 % U_T pro 0,5 cyklu při 45° krocích 0 % U_T pro 1 cyklus 70 % U_T pro 25/30 cyklů < 5 % U_T pro 250/300 cyklů	Kvalita síťového napájení musí odpovídat typickému komerčnímu nebo nemocničnímu prostředí. Pokud uživatel potřebuje tento výrobek používat během výpadků elektrického proudu, doporučujeme ho napájet pomocí nepřerušitelného zdroje napájení nebo z baterie. U_T je střídavé síťové napětí před použitím testovací úrovně.
Magnetické pole se síťovou frekvencí (50/60 Hz) IEC 61000-4-8	30 A/m	Magnetická pole se síťovou frekvencí musejí odpovídat úrovni charakteristické pro typické umístění v typickém komerčním nebo nemocničním prostředí.
Vedená radiofrekvenční energie IEC 61000-4-6	3 V 150 kHz až 80 MHz 6 V v ISM a v pásmech pro radioamatéry	Intenzitu elektrického pole pevných vysílačů, jako jsou základnové stanice pro rádiové (mobilní/bezdrátové) telefony a pozemní mobilní rádia, amatérská rádia, rozhlasové AM a FM stanice a televizní vysílání, nelze teoreticky přesně předpovědět. Pro posouzení elektromagnetického prostředí s ohledem na pevné radiofrekvenční vysílače by mělo být zvaženo provedení místního elektromagnetického průzkumu. Překračuje-li naměřená intenzita elektrického pole v místě používání tohoto výrobku výše zmíněnou použitelnou úroveň radiofrekvenční shody, je třeba sledováním ověřit, zda výrobek funguje normálně. Zaznamenáte-li nenormální funkci, bude nutno provést dodatečná opatření, jako například otočení či přesunutí tohoto výrobku.
Vyzařovaná radiofrekvenční energie IEC 61000-4-3	10 V/m 80 MHz až 2,7 GHz Parametry testu 385 MHz–5785 MHz pro odolnost vůči RF bezdrátovým komunikačním zařízením odpovídá údajům uvedeným v tabulce 9 normy IEC 60601-1-2	Rušení se může objevit v blízkosti vybavení označeného následujícím symbolem:  Přenosné a mobilní RF komunikační zařízení se nemá používat ve vzdálenosti do 30 cm od jakékoli součásti tohoto výrobku, včetně kabelů.

 Tyto pokyny neplatí pro veškeré situace. Šíření elektromagnetických vln je ovlivněno absorpcí a odrazem od konstrukcí, objektů a lidí.

12.4 Specifikace zkoušek EMC

IEC 60601-1-2 – Tabulka 9

Zkušební frekvence (MHz)	Pásmo a) (MHz)	Služba a)	Modulace	Úroveň zkoušky odolnosti (V/m)
385	380–390	TETRA 400	Pulzní modulace ^{b)} 18 Hz	27
450	430–470	GMRS 460, FRS 460	FM ^{c)} ± 5 kHz odchylka 1 kHz sinus	28
710 745 788	704–787	Pásmo LTE 13, 17	Pulzní modulace ^{b)} 217 Hz	9
810 870 930	800–960	GSM 800/900, TETRA 800, iDEN 820, CDMA 850, pásmo LTE 5	Pulzní modulace ^{b)} 18 Hz	28
1720 1845 1970	1700–1990	GSM 1800; CDMA 1900; GSM 1900; DECT; pásmo LTE 1, 3, 4, 25; UMTS	Pulzní modulace ^{b)} 217 Hz	28
2450	2400–2570	Bluetooth, WLAN, 802.11 b/g/n, RFID 2450, pásmo LTE 7	Pulzní modulace ^{b)} 217 Hz	28

Zkušební frekvence (MHz)	Pásmo a) (MHz)	Služba a)	Modulace	Úroveň zkoušky odolnosti (V/m)
5240 5500 5785	5100–5800	WLAN 802.11 a/n	Pulzní modulace ^{b)} 217 Hz	9

 Je-li to nezbytné k dosažení úrovně zkoušky odolnosti, může být vzdálenost mezi vysílací anténou a elektrickým zdravotnickým přístrojem nebo systémem snížena na 1 m. Zkušební vzdálenost 1 m je povolena podle normy IEC 61000-4-3.

a) U některých služeb jsou zahrnuty pouze vzestupné frekvence.

b) Nosič musí být modulován signálem obdélníkové vlny 50% pracovního cyklu.

c) Jako alternativu k modulaci FM lze použít 50% pulzní modulaci při 18 Hz, protože ačkoli nepředstavuje skutečnou modulaci, jednalo by se o nejhorší možný případ.

**United Kingdom & Ireland:**

Invacare Limited
Pencoed Technology Park, Pencoed
Bridgend CF35 5AQ
Tel.: (44) (0) 1656 776 200
uk@invacare.com
www.invacare.co.uk

Belgium & Luxemburg:

Invacare nv
Autobaan 22
B-8210 Loppem
Tel.: (32) (0)50 83 10 10
Fax: (32) (0)50 83 10 11
marketingbelgium@invacare.com
www.invacare.be

Danmark:

Invacare A/S
Sdr. Ringvej 37
DK-2605 Brøndby
Tel.: (45) (0)36 90 00 00
Fax: (45) (0)36 90 00 01
denmark@invacare.com
www.invacare.dk

Deutschland:

Invacare GmbH
Am Achener Hof 8
D-88316 Isny
Tel.: (49) (0)7562 700 0
kontakt@invacare.com
www.invacare.de

Österreich:

Invacare Austria GmbH
Herzog-Odilo-Straße 101
A-5310 Mondsee
Tel.: (43) 6232 5535 0
Fax: (43) 6232 5535 4
info-austria@invacare.com
www.invacare.at

Schweiz / Suisse / Svizzera:

Invacare AG
Neuhofweg 51
CH-4147 Aesch BL
Tel.: (41) (0)61 487 70 80
Fax: (41) (0)61 488 19 10
switzerland@invacare.com
www.invacare.ch

España:

Invacare S.A.
Avenida del Oeste, 50 – 1º-1a
Valencia-46001
Tel.: (34) 972 493 214
contactsp@invacare.com
www.invacare.es

France:

Invacare Poirier SAS
Route de St Roch
F-37230 Fondettes
Tel.: (33) (0)2 47 62 64 66
contactfr@invacare.com
www.invacare.fr

Italia:

Invacare Mecc San s.r.l.,
Via dei Pini 62,
I-36016 Thiene (VI)
Tel.: (39) 0445 38 00 59
servizioclienti@invacare.com
www.invacare.it

Nederland:

Invacare BV
Galvanistraat 14-3
NL-6716 AE Ede
Tel.: (31) (0)318 695 757
nederland@invacare.com
www.invacare.nl

Norge:

Besøksadresse:
(Adresy kanceláře)
Invacare AS
Brynsveien 16
0667 Oslo
Tel.: (47) 22 57 95 00
norway@invacare.com
www.invacare.no

Norge:

Vareleveringsadresse:
(Storage / Technical dep)
Østensjøveien 19
0661 Oslo
eknisk@invacare.com
www.invacare.no

Portugal:

Invacare Lda
Rua Estrada Velha, 949
P-4465-784 Leça do Balio
Tel.: (351) (0)225 193 360
portugal@invacare.com
www.invacare.pt

Suomi:

Camp Mobility
Patamäenkatu 5, 33900 Tampere
Puhelin 09-35076310
info@campmobility.fi
www.campmobility.fi

Sverige:

Invacare AB
Fagerstagatan 9
S-163 53 Spånga
Tel.: (46) (0)8 761 70 90
Fax: (46) (0)8 761 81 08
sweden@invacare.com
www.invacare.se

Australia

Invacare Australia Pty. Ltd.
Unit 18/12 Stanton Road,
Seven Hills, NSW 2147,
Australie
Telefon: 1800 460 460
Fax: 1800 814 367
orders@invacare.com.au
www.invacare.com.au

**EU Export:**

Invacare Poirier SAS
Route de St Roch
F-37230 Fondettes
Tel.: (33) (0)2 47 62 69 80
serviceclient_export@invacare.com
www.invacare.eu.com

New Zealand

Invacare New Zealand Ltd
4 Westfield Place, Mt Wellington
1060
Nový Zéland
Telefon: 0800 468 222
Fax: 0800 807 788
sales@invacare.co.nz
www.invacare.co.nz



Invacare UK Operations Limited
Unit 4, Pencoed Technology Park,
Pencoed
Bridgend CF35 5AQ
UK



Invacare Portugal, Lda
Rua Estrada Velha, 949
4465-784 Leça do Balio
Portugal

60128502-D 2024-10-22



Making Life's Experiences Possible®



Yes, you can.®