

Invacare® Medley® Ergo

Medley Ergo, Medley Ergo Low

ro Pat

Manual de utilizare

Acest manual **TREBUIE** pus la dispoziția utilizatorului produsului. **ÎNAINTE** de utilizarea acestui produs, **TREBUIE** să citiți acest manual și să îl păstrați pentru referințe ulterioare.



Yes, you can.

Cuprins

1	Informații generale	3
1.1	Introducere	3
1.2	Simbolurile din acest document	3
1.3	Destinație	3
1.3.1	Operatorul desemnat	4
1.4	Durata de viață utilă	4
1.5	Conformitate	4
1.5.1	Standarde specifice produsului	4
1.6	Informații privind garanția	4
1.7	Limitarea răspunderii	4
2	Siguranță	5
2.1	Informații generale privind siguranța	5
2.2	Saltele	6
2.3	Informații de siguranță cu privire la interferențele electromagnetice	7
2.4	Etichete și simboluri de pe produs	7
2.4.1	Etichetă de identificare	7
2.4.2	Alte etichete	8
	Eticheta de pe barele laterale pe 3/4 din lungime	8
3	Configurare	9
3.1	Informații generale privind siguranța	9
3.2	Piese principale ale patului	9
3.2.1	Alte articole	9
3.3	Asamblarea patului	9
3.3.1	Atașarea etichetelor	10
3.4	Instalare Rastofix	10
3.5	Cutie de comandă	10
3.6	Cablaj	11
3.7	Instalarea barelor laterale	11
3.7.1	Bară laterală Scala 2	12
	Montarea barei laterale	12
	Demontarea barei laterale	12
3.7.2	Instalarea barelor laterale Aria și Bella	12
	Asamblarea sistemului de glisare	12
	Atașarea sistemului de glisare și instalarea barei laterale	12
3.8	Instalarea extensiei de suport pentru saltea	13
3.9	Demontarea patului	14
4	Utilizarea patului	16
4.1	Informații generale privind siguranța	16
4.1.1	Înălțimi reduse	16
4.1.2	Opritoare pentru saltea	16
4.2	Unitatea de control manual	16
4.2.1	Funcția de blocare	16
4.3	Roți și frâne	17
4.3.1	Frână roată	17
4.4	Operarea barelor laterale	17
4.4.1	Acționarea barei laterale Scala 2	17
4.4.2	Barele laterale Aria și Bella	17
	Operarea barelor laterale	18
4.5	Stâlp de ridicare	18
4.5.1	Amplasarea stâlpului de ridicare	18
4.5.2	Reglarea înălțimii mânerului	18
4.6	Reglarea secțiunii pentru picioare	18
4.7	Poziții de urgență	19
4.7.1	Eliberare de urgență a unei secțiuni de suport pentru saltea	19
4.7.2	Transport și depozitare	19
5	Opțiuni și accesorii	20
5.1	Lista opțiunilor disponibile	20
5.2	Console pentru transport	20
6	Întreținere	22
6.1	Informații generale privind întreținerea	22
6.2	Inspecțiile zilnice	22
6.2.1	Listă de verificare pentru inspecția de siguranță zilnică	22
6.3	Informații generale privind întreținerea	22
6.3.1	Listă de verificări pentru întreținere	22
	Aspecte de verificat	22
6.4	Inspecția după relocare – Pregătirea pentru un utilizator nou	23
6.5	Curățarea și dezinfectarea	23
6.5.1	Informații generale privind siguranța	23
6.5.2	Intervale de curățare	23
6.5.3	Curățarea manuală	23
6.5.4	Instrucțiuni privind dezinfectarea	23
	În îngrijirea acasă	23
	În îngrijirea în mediul instituțional	23
6.6	Lubrifiere	23
7	După utilizare	25
7.1	Eliminarea	25
7.2	Recondiționarea	25
8	Depanare	25
8.1	Depanarea sistemului electric	25
9	Date tehnice	26
9.1	Materiale	26
9.2	Dimensiuni pat	26
9.3	Greutăți	26
9.4	Dimensiunile saltelei	26
9.5	Informații privind partea electrică	27
9.6	Condiții de mediu	27
10	Compatibilitatea electromagnetică	28
10.1	Informații generale EMC	28
10.2	Emisiile electromagnetice	28
10.3	Imunitatea electromagnetică	28
10.3.1	Specificațiile testelor EMC	29

© 2024 Invacare Corporation

Toate drepturile rezervate. Republicarea, reproducerea sau modificarea integrală sau parțială este interzisă fără acordul prealabil în scris din partea Invacare. Mărcile comerciale sunt identificate prin simbolurile ™ și ®. Toate mărcile comerciale sunt deținute de sau licențiate către Invacare Corporation sau subsidiarele sale, dacă nu se specifică altceva.

Invacare își rezervă dreptul de a modifica specificațiile produsului fără notificare suplimentară.

Making Life's Experiences Possible este o marcă comercială înregistrată în S.U.A.

1 Informații generale

1.1 Introducere

Acest manual de utilizare conține informații importante despre manipularea produsului. Pentru a garanta siguranța în timpul utilizării produsului, citiți cu atenție manualul de utilizare și respectați instrucțiunile de siguranță.

Utilizați acest produs doar dacă ați citit și înțeles acest manual. Solicitați sfaturi suplimentare de la un specialist din domeniul sănătății care este familiarizat cu starea dumneavoastră medicală și clarificați cu acesta orice nelămuriri cu privire la utilizarea corectă și la ajustarea necesară.

Rețineți că pot exista secțiuni în acest document care nu sunt valabile pentru produsul dumneavoastră, deoarece acest document se referă la toate modelele disponibile (la data imprimării). Dacă nu există informații contrare, fiecare secțiune din acest document se referă la toate modelele acestui produs.

Modelele și configurațiile disponibile în țara dumneavoastră pot fi găsite în documentele de vânzări specifice țării.

Invacare își rezervă dreptul de a modifica specificațiile produsului fără notificare suplimentară.

Înainte de a citi acest document, asigurați-vă că aceasta este cea mai recentă versiune. Găsiți cea mai recentă versiune în format PDF pe site-ul web Invacare.

Dacă dimensiunea fontului din documentul imprimat face ca cititul să fie dificil, puteți descărca versiunea în format PDF de pe site-ul web. Fișierul PDF poate fi mărit pe ecran până la o dimensiune a fontului mai confortabilă pentru dumneavoastră.

Pentru mai multe informații despre produs, de exemplu, notificări privind siguranța produsului și retragerea produselor, contactați distribuitorul Invacare. Consultați adresele de la finalul acestui document.

În cazul unui incident grav în care este implicat produsul, trebuie să informați producătorul și autoritatea competentă din țara dumneavoastră.

1.2 Simbolurile din acest document

În acest document sunt utilizate simboluri și cuvinte de atenționare care marchează pericolele și practicile ce nu prezintă siguranță și care ar putea avea ca rezultat vătămări corporale sau pagube materiale. Consultați informațiile de mai jos pentru definiții ale cuvintelor de atenționare.



AVERTISMENT!

Indică o situație periculoasă care, dacă nu este evitată, ar putea conduce la vătămare gravă sau deces.



ATENȚIE!

Indică o situație periculoasă care, dacă nu este evitată, ar putea conduce la vătămare minoră sau ușoară.



NOTIFICARE!

Indică o situație potențial periculoasă, care, dacă nu este evitată, poate conduce la pagube materiale.



Sfaturi și recomandări

Oferă sfaturi, recomandări și informații utile pentru utilizarea eficientă și fără probleme.

Alte simboluri

(Nu se aplică pentru toate manualele)



Triman

Indică regulile de reciclare și sortare (relevante doar pentru Franța).



UKRP

Indică dacă un produs nu este fabricat în Regatul Unit.

1.3 Destinație

Patul medical este acționat electric, reglabil pe înălțime și prezintă o suprafață de sprijin profilată, destinată utilizării în combinație cu o saltea. Paturile medicale sunt concepute pentru susținerea pacientului și utilizate pentru atenuarea și ameliorarea anumitor afecțiuni medicale și recuperarea în urma acestora. De asemenea, patul medical susține și simplifică mediul de lucru al îngrijitorilor.

Patul medical este conceput pentru a fi utilizat în:

- *Specificațiile mediului de aplicare 3*; Îngrijire pe termen lung într-o unitate medicală unde este necesară supravegherea medicală, unde se asigură monitorizarea în caz de necesitate și unde se poate asigura echipament medical electric utilizat în proceduri medicale, pentru a menține sau îmbunătăți condiția pacientului.
- *Specificațiile mediului de aplicare 4*; Îngrijire la domiciliu, în spații în care se utilizează echipamente medicale electrice pentru alinarea sau remedierea vătămarilor, invalidității sau maladiilor.

Utilizatori vizați

Persoanele care suferă de afecțiuni medicale și care trebuie îngrijite la pat.

Indicații

Patul este destinat utilizatorilor adulți, care au o dimensiune fizică egală cu sau mai mare de 146 cm, o greutate egală cu sau mai mare de 40 kg și un indice de masă corporală (IMC) egal cu sau mai mare de 17.

Patul este destinat exclusiv utilizării în interior.

Greutatea maximă a utilizatorului este de 145 kg, iar sarcina maximă în condiții de siguranță este de 180 kg.

Contraindicații

Patul nu este destinat pentru transportul utilizatorilor. Acesta poate fi deplasat într-o cameră cu un utilizator așezat pe el. Roțile pot fi blocate.

Patul nu este destinat persoanelor cu dizabilități psihosociale.



AVERTISMENT!

Orice altă utilizare incorectă poate duce la situații periculoase.

Invacare nu își asumă responsabilitatea pentru utilizarea, modificarea sau asamblarea produsului în alte moduri decât cele descrise în acest manual de utilizare.

1.3.1 Operatorul desemnat

Operatorul desemnat pentru acest produs trebuie să fie un specialist din domeniul sănătății sau o persoană fizică care a primit instruirea adecvată.

Comanda manuală poate, de asemenea, să fie operată de către ocupantul patului.

1.4 Durata de viață utilă

Durata de viață prevăzută pentru acest produs este de cinci ani, în condiții de utilizare zilnică a produsului, în conformitate cu instrucțiunile de siguranță, intervalele de întreținere și instrucțiunile de utilizare corespunzătoare prezentate în acest manual. Durata de viață efectivă poate varia în funcție de frecvența și intensitatea utilizării.

1.5 Conformitate

Calitatea este fundamentală pentru activitatea companiei, în conformitate cu disciplinele prevăzute în ISO 13485.

Acest produs are marcajul CE, în conformitate cu Regulamentul privind dispozitivele medicale 2017/745 Clasa I.

Acest produs are marcajul UKCA, în conformitate cu UK MDR 2002 Partea a II-a (cu modificări), Clasa I.

Depunem eforturi continue pentru a ne asigura că impactul companiei asupra mediului, la nivel local și la nivel global, este redus la minimum.

Folosim exclusiv materiale și componente conforme cu REACH.

Respectăm legislația DEEE și RoHS curentă cu privire la mediu.

1.5.1 Standarde specifice produsului

Produsul a fost testat și este conform cu EN 60601-2-52 (Cerințe particulare de securitate de bază și performanțe esențiale pentru paturi medicale) și cu toate standardele asociate.

Pentru informații suplimentare despre standardele și reglementările locale, contactați reprezentantul local Invacare. Consultați adresele de la finalul acestui document.

1.6 Informații privind garanția

Oferim pentru produs o garanție a producătorului în conformitate cu Termenii și condițiile noastre generale de afaceri pentru țările respective.

Solicitările de garanție se pot realiza doar prin intermediul furnizorului de la care a fost procurat produsul.

1.7 Limitarea răspunderii

Invacare nu își asumă răspunderea pentru daunele rezultate din:

- Nerespectare a manualului de utilizare
- Utilizare incorectă
- Uzură naturală
- Asamblare incorectă sau montare de către cumpărător sau o parte terță
- Modificări tehnice
- Modificări neautorizate și/sau utilizare de piese de schimb necorespunzătoare

2 Siguranță

2.1 Informații generale privind siguranța

Această secțiune a manualului conține informații generale de siguranță referitoare la produsul dumneavoastră. Pentru informații specifice privind siguranța, consultați secțiunea corespunzătoare a manualului și procedurile din secțiunea respectivă.



AVERTISMENT!

Risc de vătămare sau deteriorare

- Nu utilizați acest produs și niciun alt echipament opțional disponibil fără să citiți și să înțelegeți, mai întâi, în totalitate, aceste instrucțiuni și orice materiale de instrucție suplimentare, precum manualele de utilizare sau fișele de instrucțiuni furnizate împreună cu acest produs sau cu echipamentul opțional. Dacă nu înțelegeți avertismentele, atenționările sau instrucțiunile, contactați un specialist în domeniul sănătății, furnizorul Invacare sau un tehnician calificat înainte de a încerca să utilizați acest produs.
- Nu aduceți nicio schimbare sau modificare neautorizată produsului.



AVERTISMENT!

Risc de prindere/sufocare

Există riscul prinderii/sufocării între suportul de saltea, bara laterală și capătul patului sau între piesele mobile și obiectele amplasate în apropierea patului.

- Patul nu trebuie utilizat de persoane cu vârsta sub 12 ani sau de persoane cu dimensiuni corporale echivalente celor ale unui copil obișnuit de 12 ani sau mai mici.
- Patul, în combinație cu barele laterale, nu trebuie utilizat de persoanele care au o înălțime mai mică de 146 cm, o greutate mai mică de 40 kg sau un indice de masă corporală (IMC) mai mic de 17.
- Din cauza comprimării saltelei, în decursul timpului poate apărea un risc sporit. Monitorizați periodic spațiile dintre pat, saltea și/sau bara laterală. Înlocuiți salteaua în cazul în care spațiile ar putea conduce la imobilizare.



AVERTISMENT!

Risc de alunecare printre spațiile libere

Patul respectă toate cerințele referitoare la distanțele maxime. Cu toate acestea, este posibil ca persoanele cu dimensiuni corporale mici să alunece printre spațiile dintre barele laterale sau prin spațiul dintre bara laterală și suportul saltelei.

- Acordați o atenție deosebită în cazul în care patul este utilizat pentru îngrijirea persoanelor cu dimensiuni corporale mici.



AVERTISMENT!

Risc de vătămare sau deteriorare

Manipularea neadecvată a cablurilor, conexiunile incorecte și utilizarea de echipamente neautorizate pot provoca șocuri electrice sau nefuncționarea produsului.

- Nu îndoiți, tăiați sau deteriorați în niciun alt fel cablurile produsului.
- Asigurați-vă că nu există cabluri blocate sau deteriorate atunci când este utilizat produsul.
- Deconectați mufa de la sursa de alimentare înainte de a muta patul.
- Asigurați-vă că cablajul este corect și conexiunile sunt adecvate.
- Nu utilizați echipamente neautorizate.



AVERTISMENT!

Risc de împiedicare, încurcare sau strangulare

Efectuarea neadecvată a traseelor cablurilor poate provoca împiedicarea, încurcarea sau pericolul de strangulare.

- Asigurați-vă că toate cablurile au trasee adecvate și sunt fixate sigur.
- Asigurați-vă că nu se formează bucle de cablu în exces în afara produsului.



AVERTISMENT!

Risc de vătămare sau deteriorare

Sursele de aprindere pot provoca arsuri sau incendii.

- Patul trebuie să fie amplasat la o distanță sigură de sursele de aprindere (aerotermă, șemineu etc.).
- Pacientul și asistenții trebuie să nu fumeze în timpul utilizării sau acționării patului.



AVERTISMENT!

Risc de vătămare sau deteriorare

Pentru a evita vătămarile sau deteriorările în timpul acționării produsului:

- Este necesară supravegherea atentă atunci când produsul se utilizează în apropierea copiilor sau a animalelor de companie.
- Nu lăsați copiii să se joace cu produsul.



AVERTISMENT!

Risc de vătămare sau deteriorare

Aplicarea și/sau distribuția incorectă a greutateii poate duce la vătămări sau deteriorare.

- Evitați încărcăturile la extremități.
- Componentele mobile vor fi acționate numai după ce utilizatorul este așezat corect și în siguranță.
- Nu depășiți sarcină maximă în condiții de siguranță, deoarece patul se poate deteriora sau se poate răsturna.

**ATENȚIE!**

- Coborâți întotdeauna patul la o înălțime corespunzătoare pentru persoana care urcă sau coboară din pat. Pentru urcarea sau la coborârea din pat, poate fi folosită ca sprijin secțiunea spătarului suportului pentru saltea, care ajută la poziționarea spatelui persoanei în poziție așezată. Secțiunea spătarului suportului pentru saltea nu este concepută pentru a susține și/sau ridica întreaga greutate a unei persoane. Asigurați-vă că pacientul este culcat cu spatele pe centrul secțiunii spătarului. La ridicarea secțiunii spătarului, greutatea maximă admisă pentru secțiunea spătarului este de 45 % din sarcina maximă în condiții de siguranță.
- Coborâți întotdeauna patul în poziția cea joasă înainte de a lăsa o persoană nesupravegheată în pat.
- Asigurați-vă că nu se află nimic dedesubt, deasupra sau în apropierea patului care să împiedice reglarea înălțimii, cum ar fi, de exemplu, obiecte de mobilier, ascensoare sau rame de ferestre.

**ATENȚIE!**

Alte accesorii decât cele originale sau accesoriile greșite și/sau piesele opționale pot afecta funcționarea și siguranța produsului.

- Folosiți numai accesoriile originale și/sau piesele opționale pentru produsul utilizat.
- Având în vedere diferențele între regiuni, consultați catalogul sau site-ul web Invacare local pentru accesoriile și/sau piesele opționale disponibile sau contactați reprezentantul Invacare local. Consultați adresele de la finalul acestui document.

**ATENȚIE!****Risc de vătămare sau deteriorare**

Produsul se poate încălzi foarte mult atunci când este expus la razele solare sau la alte surse de căldură.

- Nu expuneți produsul la lumina directă a soarelui pe perioade lungi de timp.
- Păstrați produsul departe de orice surse de căldură.

**ATENȚIE!**

Există riscul prinderii degetelor în piesele în mișcare ale patului.

- Aveți grijă la degete.

**NOTIFICARE!**

Patul nu dispune de izolator (întrerupător principal). Dacă patul trebuie să fie deconectat de la alimentarea cu electricitate, trebuie să fie scos din priză.

- Plasați întotdeauna patul astfel încât priza de alimentare să fie ușor accesibilă pentru a deconecta patului.

**NOTIFICARE!**

Acumularea de scame, praf sau alte tipuri de murdărie poate afecta funcționarea produsului.

- Mențineți curat produsul.

2.2 Saltele

**NOTIFICARE!**

- Înainte de utilizarea unei saltele cu un pat Invacare, trebuie efectuată întotdeauna o evaluare a riscurilor de către un profesionist pentru a evalua compatibilitatea și siguranța utilizării acestora împreună cu patul. O atenție deosebită trebuie acordată înainte de utilizarea unei saltele Dynamic.
- Dacă aveți îndoieli cu privire la utilizarea patului dvs. Invacare împreună cu o anumită saltea, contactați furnizorul dvs. Invacare pentru îndrumare.

**AVERTISMENT!****Aspecte privind siguranța cu privire la combinația de bare laterale și saltele:**

Pentru a obține cel mai ridicat nivel de siguranță posibil, atunci când utilizați barele laterale ale patului, trebuie să respectați măsurile minime și maxime pentru saltelele.

- Pentru dimensiunile corecte ale saltelei, consultați tabelul de saltele din capitolul 9 *Date tehnice*, pagina 26.

**AVERTISMENT!****Risc de prindere și/sau sufocare**

- Utilizatorul se poate bloca și/sau sufoca în cazul în care spațiul orizontal, dintre marginea saltelei și interiorul barei laterale, este prea mare. Respectați lățimea (și lungimea) minimă a saltelelor în combinație cu o bară laterală, după cum se specifică în tabelul de saltele din capitolul 9 *Date tehnice*, pagina 26.
- Rețineți că riscurile pot crește în caz de utilizare a saltelelor deosebit de groase sau moi (densitate scăzută) sau a unei combinații între acestea.

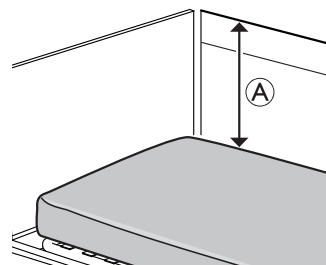

**AVERTISMENT!****Risc de cădere**

Utilizatorul poate cădea peste margine și se poate răni grav, în cazul în care distanța verticală $\text{\textcircled{A}}$ dintre partea superioară a saltelei și marginea barei laterale/capătului patului, este prea scurtă.

Consultați imaginea de mai sus.

- Păstrați întotdeauna o distanță minimă $\text{\textcircled{A}}$ de 22 cm.
- Respectați înălțimea maximă a saltelei în combinație cu bara laterală, după cum se specifică în tabelul de saltele din capitolul .

2.3 Informații de siguranță cu privire la interferențele electromagnetice

**AVERTISMENT!****Riscul de funcționare defectuoasă din cauza interferențelor electromagnetice**

Interferențele electromagnetice dintre acest produs și alte echipamente electrice pot apărea și pot dereglă funcțiile de reglare electrice ale produsului. Pentru a preveni, a reduce sau a elimina astfel de interferențe electromagnetice:

- Utilizați doar cabluri, accesorii și piese de schimb și/sau opționale originale, pentru a nu crește emisiile electromagnetice sau reduce imunitatea electromagnetică a acestui produs.
- Nu utilizați echipamente portabile de comunicații prin frecvențe radio (RF) mai aproape de 30 cm de orice piesă a acestui produs (inclusiv de cabluri).
- Nu utilizați acest produs lângă echipamente chirurgicale de înaltă frecvență active și camera cu scut RF a unui sistem pentru imagistică prin rezonanță magnetică, unde intensitatea interferențelor RF este înaltă.
- Dacă apar interferențe, creșteți distanța dintre acest produs și alte echipamente sau închideți-l.
- Consultați informațiile detaliate și urmați instrucțiunile din capitolul 10 Compatibilitatea electromagnetică (EMC), pagina 27.

**AVERTISMENT!****Riscul de funcționare defectuoasă din cauza interferențelor electromagnetice**

Nu utilizați acest pat alături de sau suprapus altor echipamente electrice decât celor specificate în continuare, acest lucru putând rezulta în funcționarea neadecvată. Dacă o astfel de utilizare este necesară, patul și celelalte echipamente trebuie să fie urmărite cu atenție pentru a confirma funcționarea normală.

Acest pat medical poate fi utilizat împreună cu accesoriile aprobate de Invacare și/sau piesele opționale și echipamentele medicale electrice conectate la inimă (intracardiac) sau la vasele de sânge (intravascular), cu condiția respectării următoarelor condiții:







- Echipamentele medicale electrice nu trebuie fixate pe accesoriile și/sau piesele opționale metalice ale patului, cum ar fi barele laterale, stâlpul de ridicare, tija de picurare, capetele patului etc.
- Cablul de alimentare a echipamentelor medicale electrice trebuie ținut la distanță de accesorii și/sau piese opționale sau de orice alte piese mobile ale patului.

2.4 Etichete și simboluri de pe produs

2.4.1 Etichetă de identificare

Eticheta de identificare a produsului este amplasată pe cadrul patului și conține informațiile produsului principal, inclusiv datele tehnice.

	Număr de serie
	Număr de referință
	Identificator unic al dispozitivului
	Producător
	Data fabricației
	Dispozitiv medical
	Lungime greutate utilizator

	Lungime sarcină maximă în condiții de siguranță
	Echipament de CLASA II
	Piesă aplicată tip B
	Conform cu DEEE
	Conformitate cu standardele europene
	Evaluat pentru conformitate în Regatul Unit

Abrevieri pentru datele tehnice:



- lin = Curent de intrare
- Uin = Tensiune de intrare
- Int. = Intermitență
- AC = Curent alternativ
- Max = valoare maximă
- min = minute



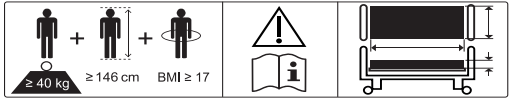
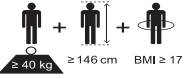
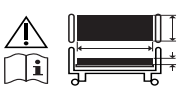

Pentru mai multe informații despre datele tehnice, consultați *9 Date tehnice, pagina 26*.

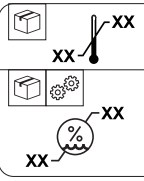
2.4.2 Alte etichete



Citiți manualul de utilizare înainte de a folosi acest produs și urmați toate instrucțiunile privind siguranța și utilizarea.

	
	Definiția greutății minime, înălțimii minime și a indicelui de masă corporală al unui utilizator adult. Consultați <i>1.3 Destinație, pagina 3</i>
	Consultați documentația destinată utilizatorului pentru dimensiunile corecte ale salteii. Consultați <i>9 Date tehnice, pagina 26</i>

	= XXX
	Limita de temperatură

	Limita de umiditate
	Limita presiunii atmosferice
	Condiții de transport și depozitare
	Condiții de operare

Indică zonele cu risc crescut de strivire a picioarelor pe părțile cu înălțime redusă ale capetelor patului, în apropierea roților. Consultați <i>4.1.1 Înălțimi reduse, pagina 16</i> . (Prezent numai la versiunile cu înălțime redusă ale acestui produs)

Marchează locația conexiunii pentru priza cu egalizare de potențial. (Nu este prezentă la toate versiunile acestui produs)

Eticheta de pe barele laterale pe 3/4 din lungime

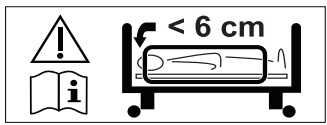
Indică spațiul maxim dintre bara laterală și partea dinspre cap a patului. Consultați instrucțiunile de montare din acest manual sau instrucțiunile furnizate cu bara laterală.

3 Configurare

3.1 Informații generale privind siguranța



AVERTISMENT!

Risc de vătămare sau deteriorare

Piesele deteriorate pot afecta siguranța produsului.

- Înainte de utilizare, verificați toate componentele pentru a detecta eventualele deteriorări rezultate în urma transportului.
- În cazul deteriorării, nu utilizați produsul și contactați furnizorul Invacare pentru instrucțiuni suplimentare.



AVERTISMENT!

Pericol de vătămare sau pagube materiale

Pentru asamblarea patului și instalarea accesoriilor și/sau a pieselor opționale trebuie să fie efectuate numai de un tehnician calificat sau de o persoană care a beneficiat de instruirea adecvată.

- Urmați instrucțiunile cu atenție. Dacă aveți întrebări cu privire la asamblare, contactați distribuitorul sau furnizorul Invacare.
- Echipamentul electric al patului nu trebuie să fie demontat sau combinat cu alte echipamente electrice.
- După fiecare asamblare, asigurați-vă că toate fitingurile sunt strânse corespunzător și că toate piesele funcționează corect.



NOTIFICARE!

- Pentru a preveni formarea condensului, patul nu trebuie folosit decât după ce a ajuns la temperatura de funcționare. Consultați 9 Date tehnice, pagina 26.

3.2 Piesele principale ale patului

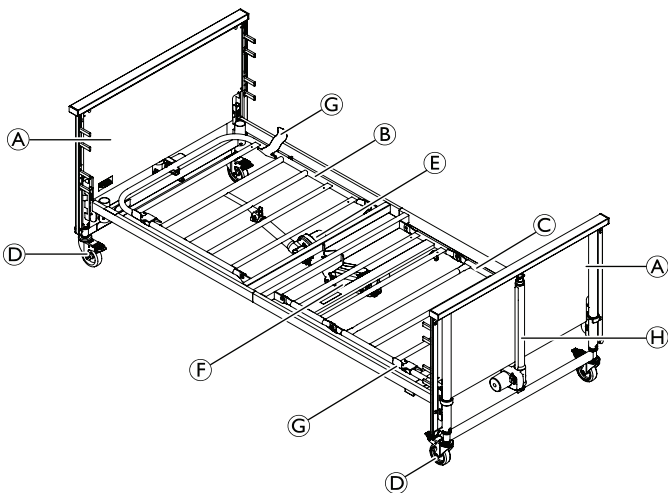

- Ⓐ Capete pat, 2 buc.
- Ⓑ Suport pentru saltea, secțiune spătar
- Ⓒ Suport pentru saltea, secțiune coapse/picioare
- Ⓓ Roată, 4 buc.
- Ⓔ Motor, secțiune spătar suport pentru saltea
- Ⓕ Motor și cutie de comandă, suport pentru saltea, secțiune coapsă/picior

- Ⓖ Opritoare pentru saltea, 4 buc.
- Ⓗ Motor sus/jos (pentru ajustarea înălțimii)
Unitate de control manual (nu este prezentată în imagine)



Barele laterale nu sunt livrate în configurația principală. Pentru mai multe informații despre barele laterale și alte opțiuni, contactați reprezentantul Invacare.

3.2.1 Alte articole

Următoarele articole sunt, de asemenea, incluse în livrare:

Componenta		Cantitatea
Manual de utilizare		1
Dispozitive de glisare pentru barele laterale		4
Etichetă privind riscul de prindere		4

3.3 Asamblarea patului

1. Desfaceți șuruburile cu cap striat de pe ambele părți.

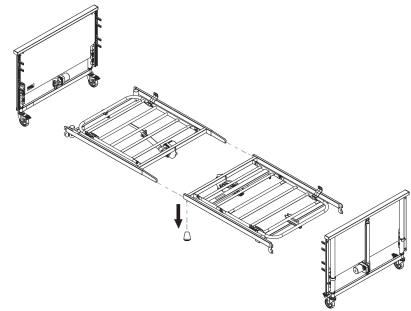

2. Împingeți inserturile jumătății superioare a suportului pentru saltea în tuburile laterale din jumătatea inferioară a suportului pentru saltea.

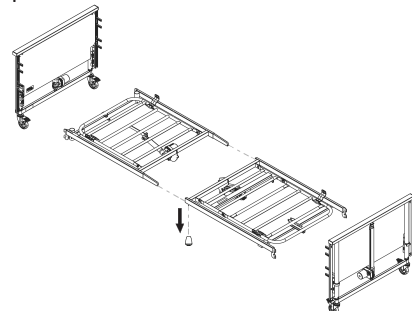

3. Strângeți cu două șuruburi cu cap striat.
4. Asigurați-vă că cele patru opritoare pentru saltea sunt orientate în sus.

5. Rotiți inelele de blocare de la capătul patului în poziția DESCHIS.

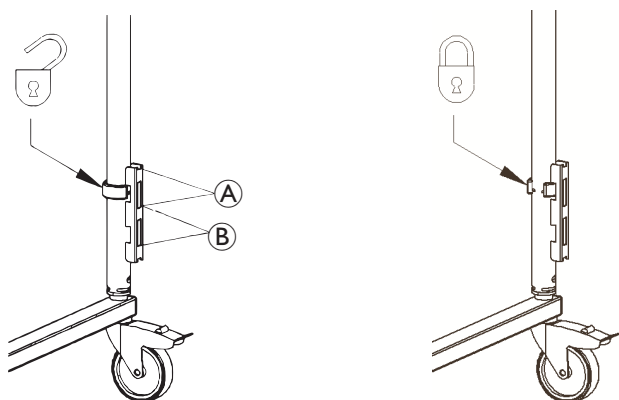

6. Prindeți consolele suportului pentru saltea fie în poziție ridicată A fie în poziție coborâtă B la capătul patului și apăsați-le ferm în poziție. (Este normal să existe un spațiu mic între fanta superioară și consolă)
7. Rotiți inelele de blocare în poziția BLOCAT.

2. Strângeți capătul de sus al Rastofix.

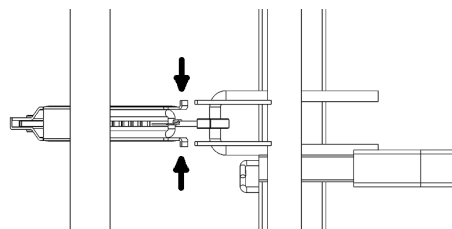

3. Rotiți Rastofix între găici și eliberați.

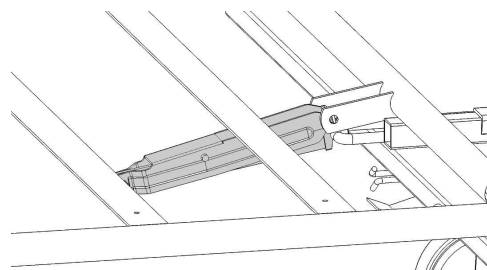

4. Glisați capacul de plastic și blocați partea de jos a Rastofix.

3.5 Cutie de comandă



ATENȚIE!

Inelele de blocare vă asigură că suportul pentru saltea nu poate fi ridicat în mod accidental de pe capetele patului.

- Asigurați-vă că toate inelele de blocare sunt blocate în fanta superioară, așa cum se arată în imagine.
- Asigurați-vă că toate consolele sunt atașate în aceeași poziție (ridicată sau coborâtă).



NOTIFICARE!

— Cablurile trebuie să fie montate astfel încât să fie la distanță de podele și să nu blocheze roțile.

Cutie de comandă este prinsă de motorul de la secțiunea pentru coapse.

3.3.1 Atașarea etichetelor

(doar pentru versiunea joasă)

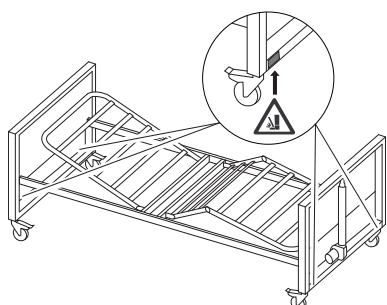

1. Plasați etichetele de avertizare de patru picioare referitoare la prindere (livrate separat) pe lateralele la joasă înălțime ale patului, în apropierea picioarelor.

3.4 Instalare Rastofix

(opțional)

1. Apăsați partea de jos a Rastofix la capătul dinspre picioare al patului.

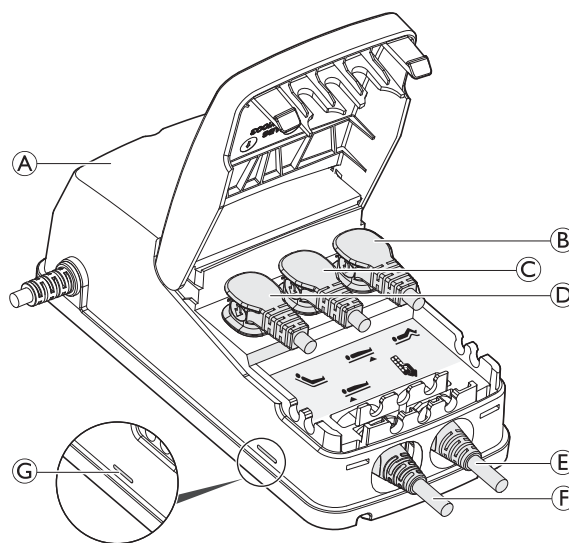
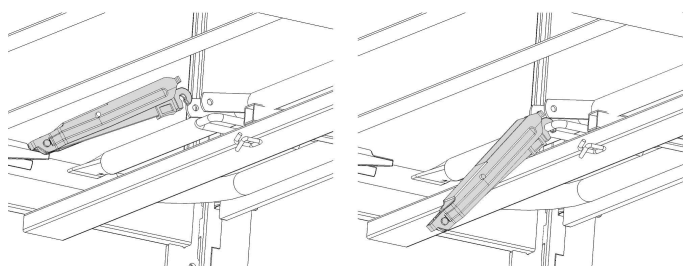

Cutie de comandă A prezintă o camă de blocare B și o etichetă cu simboluri care indică locul de conectare a mufelor motorului:

- Motor secțiune coapse B.
- Motor capăt pat, parte picioare C.
- Motor spătar D
- Unitate de control manual E
- Motor capăt pat, parte cap F.



Cutie de comandă este echipată cu un LED verde G care indică faptul că este conectată la rețeaua de alimentare. Când este conectată la rețea, LED-ul verde G este aprins.

3.6 Cablaj



NOTIFICARE!

- Cablurile trebuie să fie montate astfel încât să fie la distanță de podele și să nu blocheze roțile.

Pentru a preveni deteriorarea cablurilor atunci când activați motoarele, urmați instrucțiunile de mai jos.

1. Desfaceți toate clemele de blocare preinstalate.
2. Verificați etichetele de pe cablurile motorului sus/jos (cele spiralate) și conectați cablurile la motorul de la capătul corespunzător al patului (cap sau picioare).
3. Atașați la loc și închideți clemele de blocare ale motoarelor și asigurați-vă că sunt fixate sigur cablurile.
4. Ridicați manual spătarul și conectați cablul mecanismului de acționare neîncastrat la motorul corespunzător.

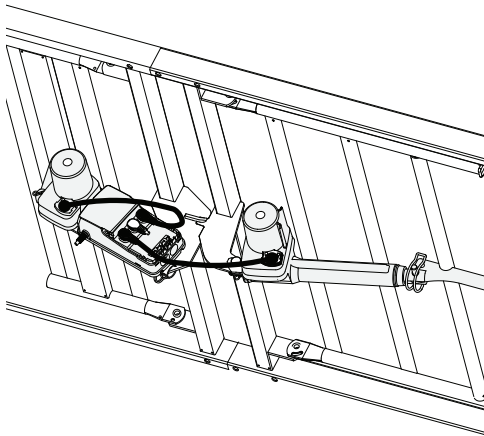

5. Atașați la loc și închideți clemele de blocare ale motorului și asigurați-vă de fixarea sigură a cablului.
6. Ghidați cablul de alimentare prin știftul cu tub al motorului și prin cârligul cadrului de pe partea laterală a patului care este mai aproape de priza electrică.

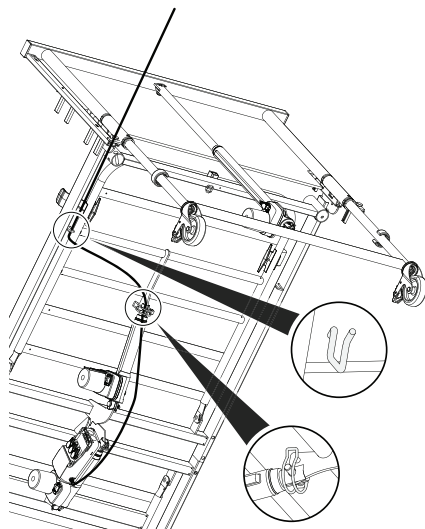

7. Conectați cablul de alimentare la priză.
8. Ridicați patul în poziția cea mai înaltă.

9. Ghidați cablurile motorului sus/jos prin știfturile cu tub ale motorului.

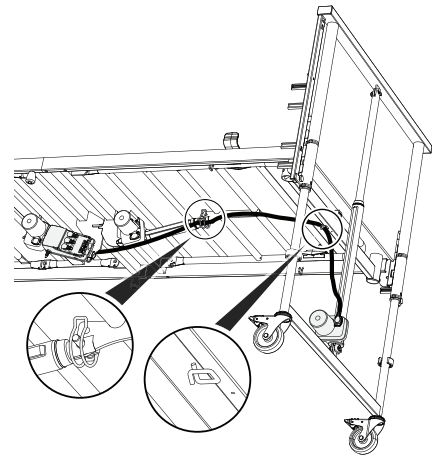

10. Asigurați blocarea corespunzătoare a știfturilor cu tub.

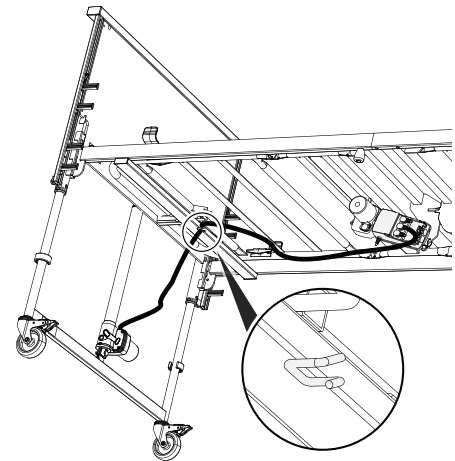

11. Așezați capătul părții spiralate a cablului motorului sus/jos pe cârligul de la capătul patului.
12. Înainte de a pune patul în folosință, verificați ca toate piesele să funcționeze fără probleme, iar cablurile motorului să nu atârne pe podea sau să fie prinse în timpul deplasării secțiunilor patului.

3.7 Instalarea barelor laterale



AVERTISMENT!

Risc de vătămare corporală

Există riscul de blocare sau de prindere în timpul asamblării sau dezasamblării barei laterale.

- Aveți grijă la degete.
- Urmați instrucțiunile cu atenție.
- După fiecare asamblare, asigurați-vă că toate fittingurile sunt strânse corespunzător și că bara laterală funcționează corect.

Bare laterale demontabile pe 3/4 din lungime



AVERTISMENT!

Risc de prindere

Există un risc de prindere sau de sufocare între somieră, bara laterală și capătul patului.

- Atunci când utilizați bare laterale demontabile, asigurați-vă întotdeauna că distanța dintre capătul patului și marginea de sus a mânerului barei laterale este mai mică de 6 cm în partea dinspre cap și mai mare de 32 cm în partea dinspre picioare a patului.

3.7.1 Bară laterală Scala 2

Montarea barei laterale

1.

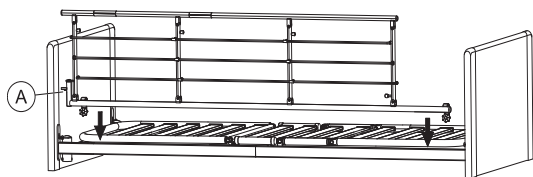

Plasați bara laterală deasupra cadrului superior cu ajutorul sistemului de deblocare **A** de la capătul patului dinspre cap.



Legăturile în formă de furculiță de pe bara laterală trebuie montate în conformitate cu instrucțiunile de pe bara laterală.

2.

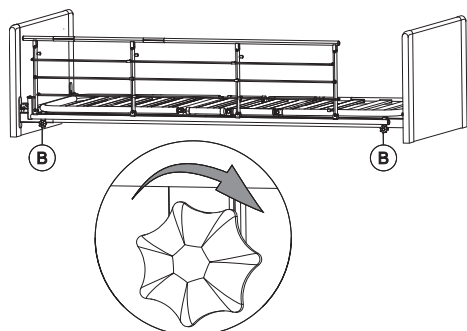

Strângeți șuruburile manuale **B** pentru a atașa bara laterală la cadrul superior. Asigurați-vă că este stabilă și bine fixată.

Demontarea barei laterale

- Slăbiți două dintre șuruburile **B** și îndepărtați bara laterală.

3.7.2 Instalarea barelor laterale Aria și Bella



AVERTISMENT!

Risc de prindere/sufocare

Utilizatorul poate fi blocat în pat sau poate să cadă din pat dacă bara laterală nu este montată corect sau este deteriorată.

- Asigurați-vă că toți saboții de glisare sunt ghidați corect în ghidajele de la capul patului.
- Asigurați-vă că șuruburile de blocare sunt montate corect la baza ghidajelor.

Instalarea barei laterale din lemn Bella și instalarea barei laterale din oțel Aria sunt identice.

Asamblarea sistemului de glisare

1.

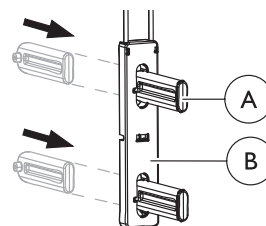

Împingeți închizătoarea **A** din partea din spate prin glisiera **B** și asigurați-vă că se blochează cu un clic sonor.

- Procedați la fel pentru toate cele patru închizători din fiecare glisieră.

Atașarea sistemului de glisare și instalarea barei laterale

- Ridicați patul la 1/3 din înălțimea sa maximă.
-

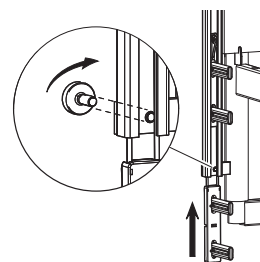

Slăbiți șurubul din partea inferioară a ghidajelor de la unul din capetele patului și împingeți glisiera până la jumătate în ghidaj, până când se fixează cu un clic sonor.



NOTIFICARE!

Asigurați poziționarea corectă a barelor laterale:

- Bara laterală cu mânere trebuie instalată în închizătorile superioare.
- Mânerele barei laterale trebuie să fie orientate spre exteriorul patului.

3.

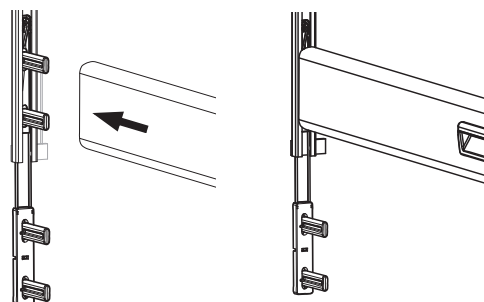

Împingeți partea superioară a barei în cele două închizători superioare.

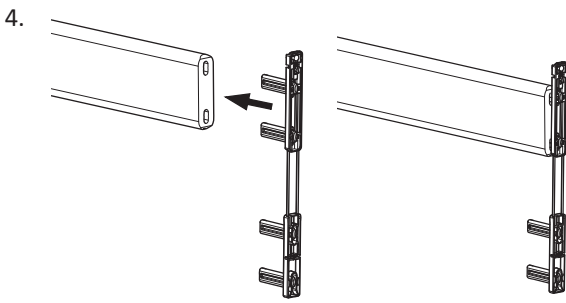

La celălalt capăt al barei laterale; împingeți cele două închizători superioare în capătul barei.

5.

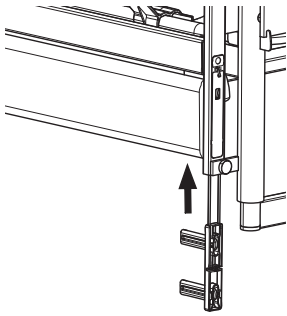

Împingeți accesoriul în ghidaj până când se fixează cu un clic sonor (= cuplat în mod adecvat în poziția inferioară).

6. Montați bara laterală inferioară la ambele capete, ca în pasul 4.
7. Împingeți ambele capete ale barei laterale până la capăt, până când bara superioară se blochează în poziție superioară.
- 8.

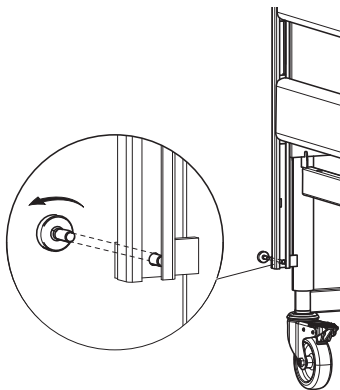

Strângeți din nou șurubul de sub bara laterală inferioară, în fiecare colț de la capetele patului.



Înainte de a da patul în folosință; asigurați-vă că bara laterală este blocată corespunzător cu șurubul și că barele funcționează fără probleme.

3.8 Instalarea extensiei de suport pentru saltea

Pentru pacienți mai înalți de doi metri se recomandă extinderea patului cu o extensie de suport pentru saltea. Patul poate fi extins cu 15 cm în partea dinspre picioare a patului.



AVERTISMENT!

Risc de vătămare

Utilizatorul poate cădea din pat, poate rămâne blocat sau se poate sufoca.

- Extindeți întotdeauna salteaua atunci când extindeți patul.
- Trebuie să existe o distanță mai mare de 2,5 cm între capătul patului și capătul salteii, pentru a evita blocarea degetelor.

(opțional)

1.

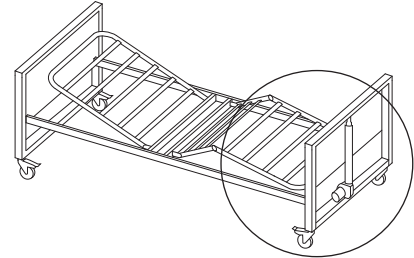

Extensia trebuie instalată la capătul de la picioare.

2.

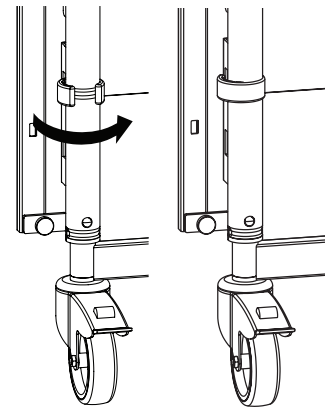

Pentru deblocare, rotiți clema.

3.

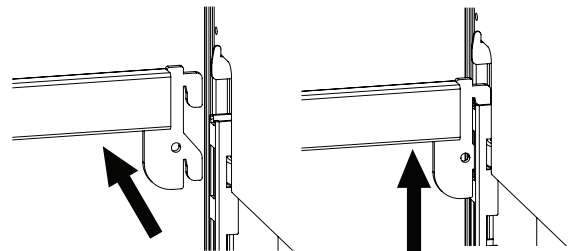

Îndepărtați barele laterale.

4.

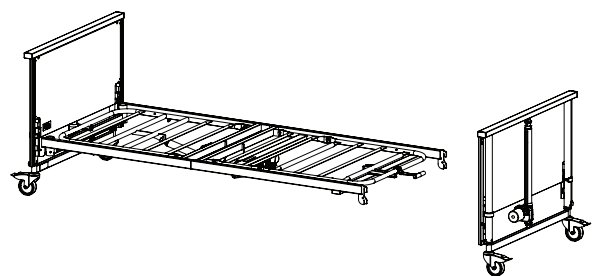

Scoateți capătul dinspre picioare al patului.

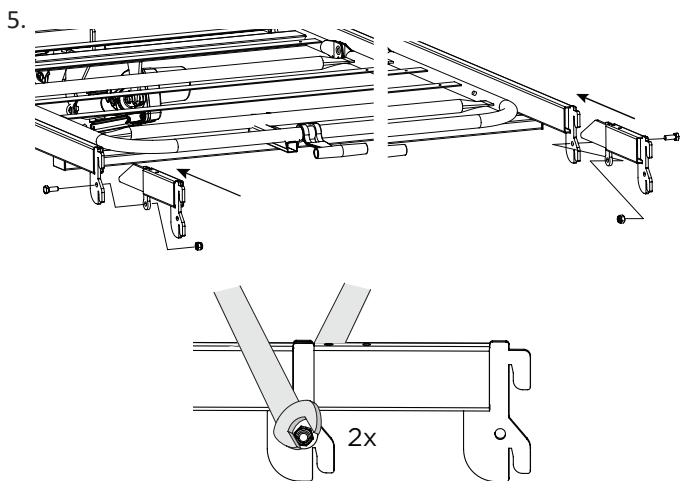

Introduceți ambele părți ale extensiei de suport pentru saltea în cadru și fixați cu piulițe și șuruburi.

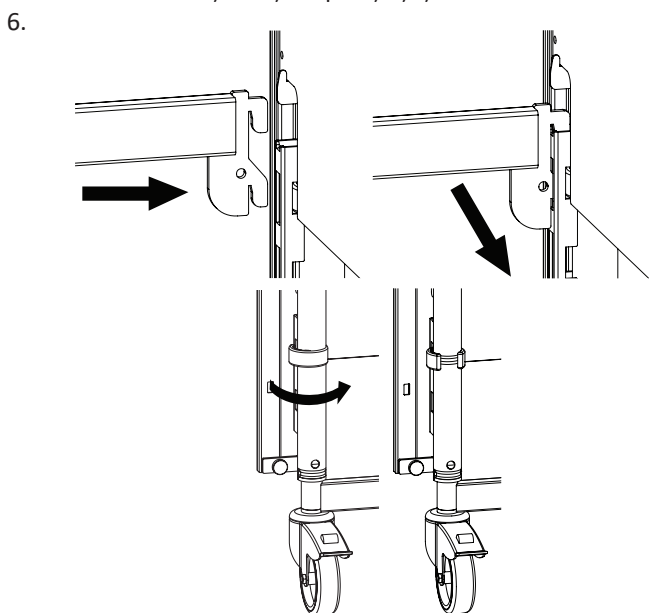

Reinstalați capătul de la picioare al patului și fixați-l pe console.

7. Atașați dispozitivul de extindere a cadrului saltei la cadrul saltei.

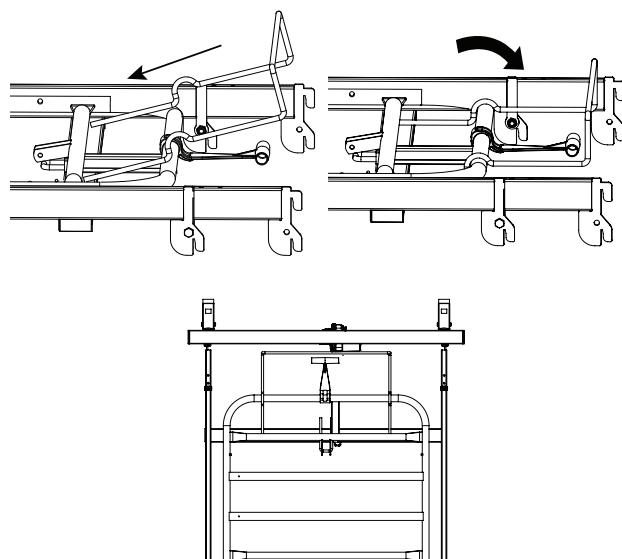

Dacă patul are un mâner de saltea asamblat pe secțiunea picioarelor (consultați 4.6 *Reglarea secțiunii pentru picioare, pagina 18*) acesta trebuie rotit pentru a nu deranja salteaua.

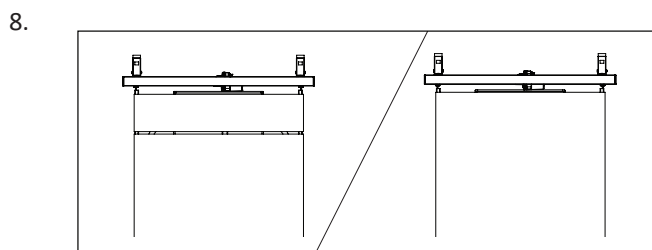
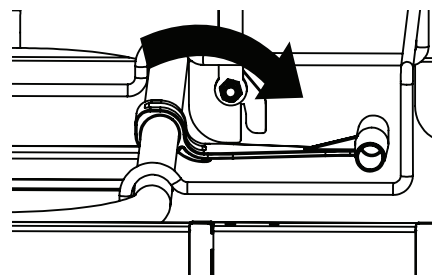

Înlocuiți salteaua sau montați o piesă de saltea potrivită.

! Piesele de saltea desfăcute trebuie să fie întotdeauna fixate la capătul dinspre picioare al patului.

9. Montați șinele laterale, dacă este cazul.

! NOTIFICARE!
Dacă utilizați șine laterale Aria/Bella, trebuie utilizată doar versiunea mai lungă.

3.9 Demontarea patului

1. Îndepărtați barele laterale și stâlpul de ridicare.
2. Aduceți patul în cea mai de jos poziție și ajustați toate secțiunile suportului pentru saltea la poziție orizontală.
3. Deconectați patul de la rețeaua de alimentare.

4. Deconectați cablurile de la motoarele de la capetele patului și scoateți-le din cârligul cadrului și din traseul știftului cu tub.

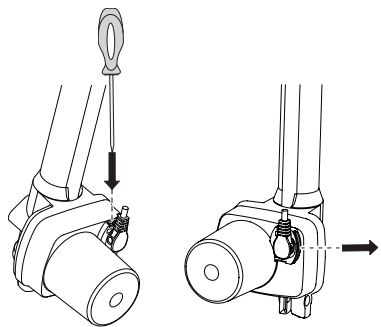

5. Deconectați cablul de la motorul spătarului.
6. Desfaceți suportul pentru saltea de la capetele patului.
7. Demontați capetele de la cap și de la picioare ale suportului pentru saltea.

4 Utilizarea patului

4.1 Informații generale privind siguranța



AVERTISMENT!

Risc de vătămare personală și de pagube materiale.

- Patul trebuie amplasat în așa fel încât dispozitivul de reglare a înălțimii să nu fie obstrucționat de elevatoare sau mobilă, de exemplu.
- Aveți grijă să nu existe părți ale corpului prinse între piesele fixe (cum ar fi barele laterale, capetele patului etc.) și piesele mobile.
- Unitatea de control manual nu trebuie utilizată de către copii.



AVERTISMENT!

Risc de vătămare

- Dacă patul este utilizat de către utilizatori confuzi sau neliniștiți sau de către utilizatori cu spasme:
- fie, atunci când patul este echipat cu o unitate de control manual care poate fi blocată, blocați funcțiile unității de control manual,
 - fie asigurați-vă că unitatea de control manual nu este la îndemâna utilizatorului.

4.1.1 Înălțimi reduse



ATENȚIE!

Risc de prindere sau strivire

- În funcție de configurație, spațiul liber dintre piesele mobile și cele fixe ale patului poate deveni foarte mic atunci când patul este coborât.
- Asigurați-vă că picioarele nu sunt lângă sau sub piesele mobile în timp ce se coboară patul.
 - Asigurați-vă că cablurile au trasee adecvate și nu pot fi strivite în timpul coborârii patului.



ATENȚIE!

Risc de vătămare

- În funcție de configurație, înălțimea minimă de funcționare a patului este foarte redusă. Folosirea unei posturi neadecvate/incorecte în timpul funcționării la înălțime redusă poate conduce la vătămarea îngrijitorului.
- Fiți atenți la postura corpului dvs. atunci când asistați utilizatorul.

4.1.2 Opritoarele pentru saltea



AVERTISMENT!

Risc de vătămare

- Fără opritoarele pentru saltea instalate în mod adecvat, salteaua poate aluneca în lateral și poate duce la căderea utilizatorului din pat.
- Nu utilizați niciodată patul fără opritoarele pentru saltea.
 - Asigurați-vă întotdeauna că opritoarele pentru saltea sunt instalate în mod adecvat și sunt îndreptate cu fața în sus.
 - Utilizați doar opritoarele pentru saltea originale.

4.2 Unitatea de control manual

Unitatea de control manual poate fi echipată cu trei sau patru butoane pentru acționarea funcțiilor electrice ale patului. Unitatea de control manual poate fi echipată, de asemenea, cu o funcție de blocare.

Secțiunea spătarului



1. Sus: apăsați pe partea din stânga a butonului (▲).
2. Jos: apăsați pe partea din dreapta a butonului (▼).

Reglarea înălțimii



1. Sus: apăsați pe partea din stânga a butonului (▲).
2. Jos: apăsați pe partea din dreapta a butonului (▼).

Secțiune coapse



1. Sus: apăsați pe partea din stânga a butonului (▲).
2. Jos: apăsați pe partea din dreapta a butonului (▼).

Funcția de înclinare



ATENȚIE!

Risc de vătămare mortală

- Înclinarea cu partea dinspre cap în jos poate avea un efect mortal asupra utilizatorilor care sunt sensibili la creșterea presiunii sângelui în partea superioară a corpului.
- Funcția de înclinare trebuie utilizată numai de către personal cu instruire medicală.
 - Efectuați întotdeauna o evaluare medicală înainte de a înclina patul cu extremitățile inferioare ale utilizatorului poziționate mai sus decât inima.
 - Funcția de înclinare NU este o funcție Trendelenburger și nu trebuie utilizată pentru tratament medical.



1. Partea dinspre cap în sus apăsați pe partea din stânga a butonului (▲).
2. Partea dinspre picioare în sus: apăsați pe partea din dreapta a butonului (▼).

Dacă patul este echipat numai cu funcția anti-înclinare, înclinarea cu partea dinspre picioare în sus nu este posibilă:



1. Partea dinspre cap în sus apăsați pe partea din stânga a butonului (▲).
2. Poziția orizontală: coborâți patul până la capăt (▼). Ca alternativă, acest lucru se poate realiza apăsând butonul de reglare a înălțimii pentru a-l ridica până la capăt.

4.2.1 Funcția de blocare

Funcția de blocare previne utilizarea anumitor butoane funcționale. Indiferent de câte butoane dispune unitatea de control manual, toate pot fi blocate în mod individual.

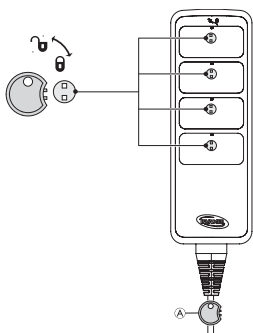

1. Introduceți cheia (A) în orificiul pentru cheie de deasupra funcției dorite.
2. Pentru blocare, rotiți cheia în sensul acelor de ceasornic.
3. Pentru deblocare, rotiți cheia în sens invers acelor de ceasornic.

4.3 Roți și frâne



ATENȚIE!

Risc de prindere/strivire

Toate frânele sunt acționate cu piciorul.

- Nu eliberați frâna cu degetele.



ATENȚIE!

Risc de vătămare

Dacă frânele nu sunt blocate, utilizatorul poate cădea la urcarea sau coborârea din pat.

- Blocați întotdeauna frânele înainte ca utilizatorul să urce sau să coboare din pat sau atunci când oferiți asistență utilizatorului.



Roțile pot lăsa urme pe diferite tipuri de suprafețe de pardoseală absorbante – cum ar fi podele netratate sau tratate necorespunzător. Pentru a preveni urmele, *Invacare*[®] vă recomandă să poziționați o protecție adecvată între roți și podea.

4.3.1 Frână roată

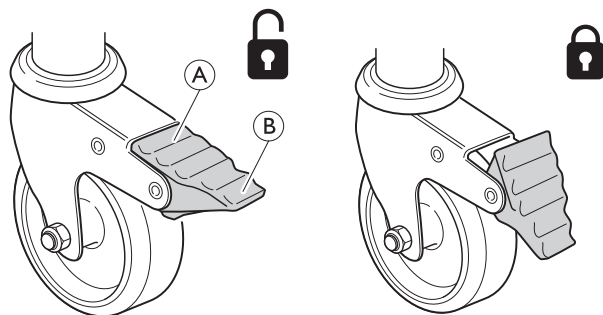

Blocarea frânei – Călcați pe partea exterioară (B) a pedalei de frână

Deblocarea frânei – Călcați pe partea inferioară (A) a pedalei de frână

4.4 Operarea barelor laterale



AVERTISMENT!

Risc de prindere sau sufocare

Există un risc de prindere sau de sufocare între somieră, bara laterală și capătul patului.

- Asigurați-vă întotdeauna că barele laterale sunt montate și fixate corect.



AVERTISMENT!

Risc de cădere

Dacă s-a decis că utilizatorul are nevoie de barele laterale:

- Nu lăsați niciodată utilizatorul nesupravegheat în pat atunci când bara laterală este jos.
- Asigurați-vă că bara laterală este pe cea mai înaltă poziție și este blocată corect atunci când lăsați utilizatorul nesupravegheat.



ATENȚIE!

Risc de vătămare

Dacă bara laterală nu este blocată corespunzător, aceasta poate cădea.

- Trageți/împingeți partea superioară a barei laterale pentru a vă asigura că sistemul de blocare este cuplat corespunzător.



ATENȚIE!

Risc de vătămare

Există riscul de prindere sau de strivire în timpul operării barei laterale.

- Fiți atenți la poziția degetelor și a membrelor corpului pacientului.
- Nu forțați sau nu lăsați niciodată bara laterală să cadă în timpul manipulării.

4.4.1 Acționarea barei laterale Scala 2



NOTIFICARE!

- Când manevrați bara laterală, așezați-vă mâinile doar în zonele marcate cu eticheta de prindere.

1.

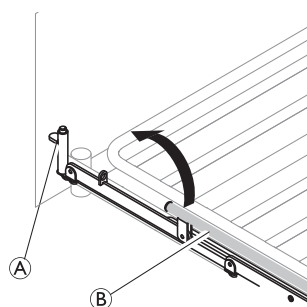

2.

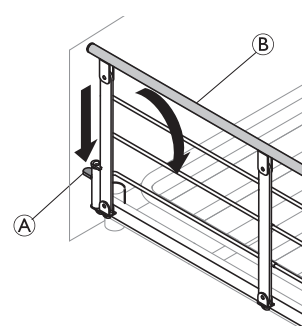

1. **Sus:** Ridicați și trageți partea superioară (B) a barei laterale spre capătul cu mecanism de blocare (buton de deblocare) (A). Asigurați-vă că este fixată în poziție.
2. **Jos:** Apăsăți și eliberați butonul (A) și îndepărtați partea superioară (B) a barei laterale de mecanismul de blocare.

4.4.2 Barele laterale Aria și Bella

Operarea barei laterale.

Ridicați bara laterală

1. Folosiți cele două mâneri de pe bara superioară pentru a ridica bara laterală până când se blochează în poziția superioară cu un declic.

Coborâți bara laterală

1.

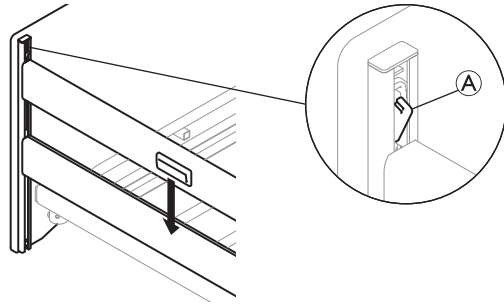

Apăsați încuietorea sistemului de glisare (A) de la un capăt al patului și coborâți bara laterală pe poziția inferioară.

2. Repetați procedura și la celălalt capăt al patului.

Operarea barelor laterale



AVERTISMENT!

Risc de prindere sau sufocare

Există un risc de prindere sau de sufocare între somieră, bara laterală și capătul patului.

- Asigurați-vă întotdeauna că barele laterale sunt montate și fixate corect.



AVERTISMENT!

Risc de cădere

Dacă s-a decis că utilizatorul are nevoie de barele laterale:

- Nu lăsați niciodată utilizatorul nesupravegheat în pat atunci când bara laterală este jos.
- Asigurați-vă că bara laterală este pe cea mai înaltă poziție și este blocată corect atunci când lăsați utilizatorul nesupravegheat.



ATENȚIE!

Risc de vătămare

Dacă bara laterală nu este blocată corespunzător, aceasta poate cădea.

- Trageți/împingeți partea superioară a barei laterale pentru a vă asigura că sistemul de blocare este cuplat corespunzător.



ATENȚIE!

Risc de vătămare

Există riscul de prindere sau de strivire în timpul operării barei laterale.

- Fiți atenți la poziția degetelor și a membrilor corpului pacientului.
- Nu forțați sau nu lăsați niciodată bara laterală să cadă în timpul manipulării.

4.5 Stâlp de ridicare



AVERTISMENT!

Risc de vătămare

Patul se poate înclina în caz de utilizare a mânerului, atunci când stâlpul de ridicare este întors în afara patului.

- Stâlpul de ridicare trebuie să fie poziționat întotdeauna cu mânerul atârând deasupra zonei patului.
- Nu depășiți sarcina maximă a stâlpului de ridicare; 80 kg.

4.5.1 Amplasarea stâlpului de ridicare

Stâlpul de ridicare poate fi amplasat fie pe partea stângă, fie pe partea dreaptă a capătului dinspre cap al patului.

1. Introduceți stâlpul de ridicare în tubul corespunzător și fixați-l cu șurubul fluture.



Nu este necesară strângerea șurubului fluture, în cazul în care doriți să pivotați stâlpul de ridicare spre marginea patului.

4.5.2 Reglarea înălțimii mânerului

Înălțimea mânerului trebuie reglată întotdeauna în funcție de nevoile utilizatorului.

1.

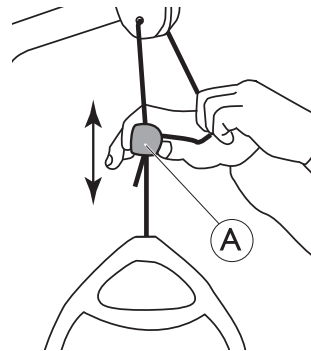

2.

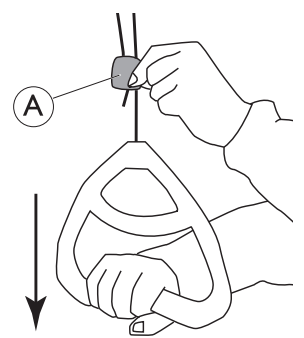

1. Țineți cablul afară în timp ce glisați dispozitivul de blocare din plastic (A) în sus sau în jos, până când mânerul ajunge la înălțimea dorită.
2. Blocați mânerul apăsând înapoi cablul în dispozitivul de blocare (A) și trageți mânerul în jos.



NOTIFICARE!

După reglarea înălțimii mânerului:

- Verificați dacă cele două cabluri de deasupra dispozitivului de blocare sunt paralele și în interiorul dispozitivului de blocare.
- Asigurați blocarea corespunzătoare a cablului trăgând tare de mâner.

4.6 Reglarea secțiunii pentru picioare

Operați secțiunea pentru picioare prin ridicarea mânerului saltelei:

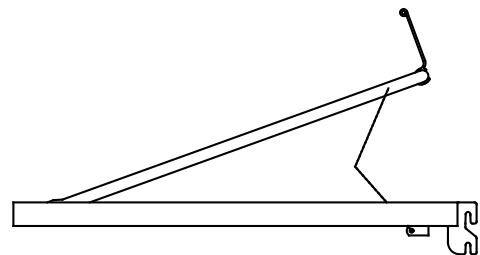

1. **Sus:** Ridicați mânerul saltelei din partea pentru picioare.
2. **Jos:** Ridicați mânerul saltelei de pe secțiunea pentru picioare drept în sus, apoi coborâți secțiunea pentru picioare.



Dacă patul este extins în lungime, mânerul saltelei nu este accesibil, iar secțiunea pentru picioare trebuie acționată prin ridicarea directă a secțiunii picioarelor, din lateral.

4.7 Poziții de urgență

În cazul unei urgențe medicale, este posibil să fie necesară aducerea în poziție orizontală a tuturor sau a unora dintre secțiunile suportului – de exemplu, secțiunea pentru spate întinsă pentru resuscitarea cardiopulmonară (RCP).

Pentru a aduce secțiunea suportului pentru saltea în poziție orizontală,

- utilizați funcția corespunzătoare a unității de control manuale
SAU
- în cazul unei pene de curent sau a nevoii de a acționa de urgență, utilizați deblocarea manuală de urgență și coborâți secțiunea suportului pentru saltea.

Consultați 4.7.1 *Eliberare de urgență a unei secțiuni de suport pentru saltea*, pagina 19.

4.7.1 Eliberare de urgență a unei secțiuni de suport pentru saltea

În cazul unui defecțiuni a motorului sau a unei probleme de alimentare, poate fi necesară eliberarea de urgență a secțiunii pentru spate, coapse sau picioare. NU este posibilă o eliberare de urgență a funcției de ajustare a înălțimii.



ATENȚIE!

Risc de vătămare

- Este nevoie de cel puțin două persoane pentru eliberarea de urgență a unei secțiuni de suport pentru saltea.
- În momentul eliberării unei secțiuni de suport pentru saltea, aceasta poate coborî rapid. Nu vă întindeți sub suportul saltelei în timp ce îl coborâți.



NOTIFICARE!

- Înainte de eliberarea de urgență a suportului pentru saltea, scoateți ștecărul din priza de alimentare.

1. Ambele persoane trebuie să țină de secțiunea saltelei.
2. Una dintre acestea localizează motorul vizat și scoate știftul de siguranță.

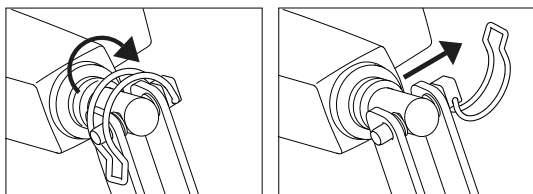

3. Ambele persoane coboară ușor secțiunea saltelei până când aceasta este complet coborâtă.

4.7.2 Transport și depozitare

Patul poate fi transportat sau depozitat montat sau demontat.

Consultați 3.9 *Demontarea patului*, pagina 14 pentru instrucțiuni detaliate referitoare la demontarea patului.

Pentru a transporta sau depozita patul în stare montată:

1. Deconectați cablul de alimentare din priza de alimentare.
2. Înfășurați cablul de alimentare și asigurați-vă că se află la distanță de podea în timpul transportului sau al depozitării, astfel încât să nu se deterioreze.

5 Opțiuni și accesorii

5.1 Lista opțiunilor disponibile



ATENȚIE!

Compatibilitatea patului cu piesele opționale

Asocierea necorespunzătoare a acestui produs cu piese opționale care nu provin de la Invacare poate provoca vătămări sau deteriorări.

- Înainte de a asocia un pat Invacare cu produse provenite de la alți producători trebuie efectuată o evaluare a riscului de către un profesionist.
- În cazul în care aveți dubii referitoare la utilizarea unui pat Invacare împreună cu produse de la alți producători, contactați furnizorul Invacare pentru informații.



NOTIFICARE!

- Utilizați doar opțiuni și piese de schimb originale. Lista pieselor opționale și de schimb și manualele de utilizare suplimentare pot fi comandate de la Invacare.



Având în vedere diferențele între regiuni, consultați catalogul sau site-ul web Invacare local pentru detalii referitoare la opțiunile disponibile sau contactați furnizorul Invacare.

• Bare laterale

- **Scala Basic 2**
bară laterală rabatabilă din oțel pe 3/4 din lungime (168 cm x 40 cm), montată pe tubul lateral. Butonul de deblocare al secțiunii pentru cap
- **Bară laterală Scala**
bară laterală rabatabilă din oțel pe 3/4 din lungime (168 cm x 40 cm), montată pe tubul lateral. Butonul de deblocare al secțiunii pentru cap
- **Scala Medium 2**
bară laterală rabatabilă din oțel pe 3/4 din lungime (165 cm x 46 cm), montată pe tubul lateral. Butonul de deblocare al secțiunii pentru cap
- **Scala Decubi 2**
bară laterală rabatabilă din oțel pe 3/4 din lungime (168 cm x 54 cm), montată pe tubul lateral. Butonul de deblocare al secțiunii pentru cap
- **Bella**
Bară laterală rabatabilă din lemn pe toată lungimea (205 cm x 40 cm), montată pe ghidajele de la capătul patului. Butoane de deblocare la ambele capete
- **Bella extins**
Bară laterală rabatabilă din lemn pe toată lungimea (220 cm x 40 cm), montată pe ghidajele de la capătul patului. Butoane de deblocare la ambele capete
- **Aria**
Bară laterală rabatabilă din oțel pe toată lungimea (206 cm x 40 cm), montată pe ghidajele de la capătul patului. Butoane de deblocare la ambele capete

- **Verso HC**
bară laterală rabatabilă din oțel pe 3/4 din lungime (150 cm x 40 cm), montată pe tubul lateral. Buton de deblocare în secțiunea pentru picioare.

- Extensie pentru suportul pentru saltea (capătul pentru picioare) – 15 cm
- Stâlp de ridicare
- Mânere suport fix – 25 cm x 30 cm, 25 cm x 80 cm, 40 cm x 30 cm, 40 cm x 50 cm or 40 cm x 80 cm
- Unități de comandă portabile
 - cu reglare a spătarului, a zonei coapselor și în înălțime
 - cu reglare a spătarului, a zonei coapselor și în înălțime, precum și funcții de înclinare și anti-înclinare
 - cu reglare a spătarului, a zonei coapselor și în înălțime, precum și funcție anti-înclinare
- Soft Tilt – Sistem de re poziționare a pacientului montat pe platforma saltelei.
- Accesoriu pentru transport

5.2 Console pentru transport

Utilizați consolele pentru transport pentru depozitarea și transportul patului:

1.

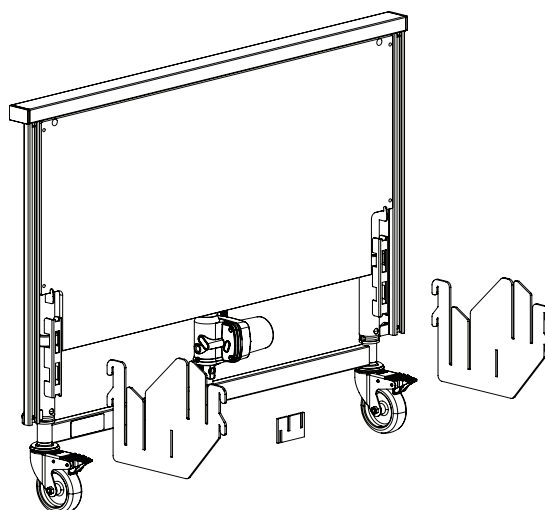

2.

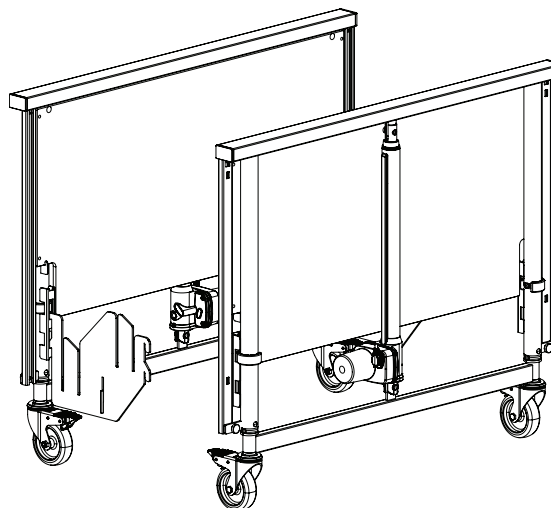

3.

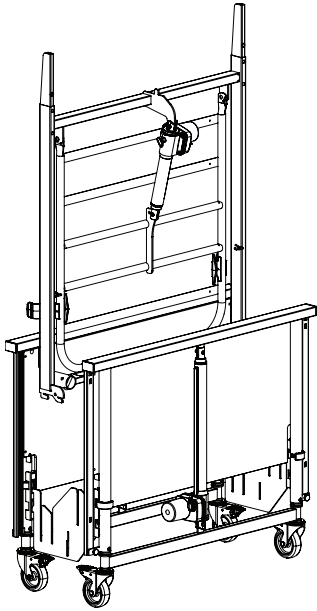

4.

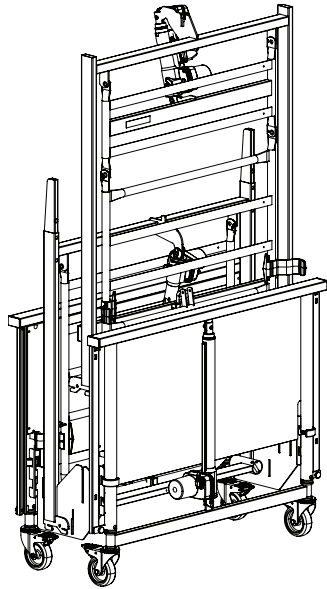

5.

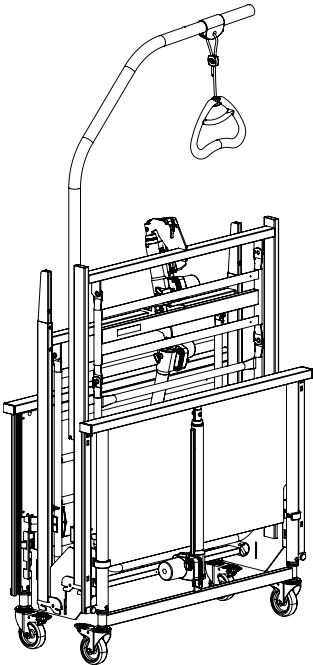

6.

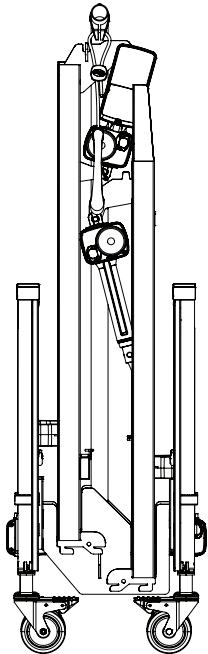

6 Întreținere

6.1 Informații generale privind întreținerea



ATENȚIE!

Risc de vătămare sau deteriorare

- Nu efectuați proceduri de întreținere sau service în timpul utilizării produsului.

Urmați procedurile de întreținere descrise în acest manual pentru a menține funcționarea continuă a produsului dvs.

6.2 Inspecțiile zilnice



AVERTISMENT!

Risc de vătămare sau deteriorare

Piese deteriorate sau uzate pot afecta siguranța produsului.

- Produsul trebuie verificat de fiecare dată când este utilizat.
- Nu utilizați produsul dacă sunt găsite deteriorări sau dacă aveți îndoieli asupra siguranței oricăreia dintre componentele produsului. Contactați imediat furnizorul Invacare și asigurați-vă că produsul nu este utilizat până după efectuarea reparațiilor.

6.2.1 Listă de verificare pentru inspecția de siguranță zilnică

- Inspectați vizual patul. Verificați toate piesele pentru a observa dacă sunt deteriorate sau uzate la exterior.
- Verificați toate componentele hardware, punctele de prindere, piesele supuse tensiunii și punctele de pivotare pentru a observa semnele de uzură, fisurare, deformare sau deteriorare.
- Verificați funcționarea corectă a comenzii manuale și a actuatorilor.

6.3 Informații generale privind întreținerea



NOTIFICARE!

- În timpul reviziilor, suportul pentru saltea trebuie să fie sprijinit pentru a se preveni coborârea accidentală.
- Lucrările de service și întreținere pentru pat trebuie efectuate doar de către personalul care a primit instrucțiunile sau a beneficiat de instruirea necesară.
- După recondiționarea patului sau în cazul în care funcțiile patului se modifică, lucrările de service trebuie efectuate în conformitate cu lista de verificare.

Contractul de service poate fi încheiat în țările în care Invacare deține o companie de vânzări proprie. În anumite țări, Invacare oferă cursuri de instruire privind lucrările de service și de întreținere a paturilor. Lista pieselor de schimb și manualele de utilizare suplimentare sunt disponibile de la Invacare.

Înainte de utilizare

- Asigurați-vă că toate piesele manuale și electrice funcționează corect și că prezintă caracteristici de siguranță.

După trei luni

- Asigurați-vă că toate piesele manuale și electrice funcționează și strângeți șuruburile, bolțurile, piulițele etc.

În fiecare an

- Se recomandă un test de siguranță care să includă starea mecanică și performanța mecanismelor de acționare.

La fiecare doi ani

- Vă recomandăm ferm o revizie în conformitate cu lista de verificare de mai jos, după doi ani de utilizare normală și, după aceea, la fiecare al doilea an.



Mecanismele de acționare, unitatea de control manuală și unitatea de control sunt reparate prin înlocuirea piesei defecte.

6.3.1 Listă de verificări pentru întreținere

Aspecte de verificat

- Inspecția vizuală a tuturor pieselor patului (fără deformări)
- Inelele elastice de siguranță, cuiele spintecate și inelul de fixare din plastic - sunt intacte și blocate corespunzător.
- Șuruburi - strânse.
- Puncte de sudură - sunt intacte (fără semne de uzură și deteriorare)
- Roți (se rotesc fără probleme)
- Fixările roților - sunt strânse.
- Frânele roților - se blochează corespunzător.
- Toate motoarele - funcționează fără defecțiuni (cu turație regulată și zgomot scăzut).
- Fire - sunt intacte și cablate corespunzător.
- Conectoare electrice - sunt intacte.
- Sistemul de blocare și mobilitate a barei laterale - se blochează corect și funcționează fără probleme.
- Accesorii și/sau piese opționale – sunt asamblate corect și funcționează corect.
- Îneliș deteriorat - este reparat.
- Scurgeri de vaselină - verificați dacă există urme de vaselină.



ATENȚIE!

Pericol de vătămare sau pagube materiale

Scurgerile de vaselină pot conduce la căzături accidentale sau incendii.

- Contactați furnizorul de servicii de întreținere dacă observați urme de scurgeri de vaselină sau alte reziduuri.

6.4 Inspecția după relocare – Pregătirea pentru un utilizator nou



NOTIFICARE!

Dacă patul a fost relocat, înainte de a fi pus la dispoziția unui nou utilizator, trebuie să fie inspectat cu atenție.

- Inspectarea trebuie să fie făcută de către un specialist instruit.
- Pentru întreținerea regulată, consultați graficul de întreținere.

6.5 Curățarea și dezinfectarea

6.5.1 Informații generale privind siguranța



ATENȚIE!

Pericol de contaminare

- Luați măsurile de precauție necesare pentru dvs. și utilizați echipament de protecție.



ATENȚIE!

Riscul de electrocutare și de deteriorare a produsului

- Oprii dispozitivul și deconectați-l de la priză, dacă este cazul.
- Atunci când curățați componentele electronice, luați în considerare clasa de protecție a acestora în ceea ce privește infiltrarea apei.
- Asigurați-vă că fișa de alimentare și priza de perete nu sunt stropite cu apă.
- Nu atingeți priza de alimentare cu mâinile ude.



NOTIFICARE!

Fluidele sau metodele neadecvate pot afecta sau deteriora produsul.

- Toți agenții de curățare și dezinfectanții utilizați trebuie să fie eficienți, compatibili între ei și trebuie să protejeze materialele pe care urmează să le curețe.
- Nu utilizați niciodată fluide (alcaline, acide etc.) sau agenți de curățare abrazivi. Vă recomandăm un agent de curățare a casei obișnuit, precum detergentul lichid pentru vase, dacă nu se specifică altceva în instrucțiunile de curățare.
- Nu utilizați niciodată un solvent (diluante de celuloză, acetonă etc.) care modifică structura plasticului sau dizolvă etichetele atașate.
- Asigurați-vă întotdeauna că produsul este complet uscat cu înainte de repunerea sa în folosință.



Pentru curățarea și dezinfectarea în medii clinice sau de îngrijire pe termen lung, urmați procedurile instituției.

6.5.2 Intervale de curățare



NOTIFICARE!

Curățarea și dezinfectarea cu regularitate îmbunătățesc funcționarea, cresc durata de funcționare și previn contaminarea.

Curățați și dezinfectați produsul:

- cu regularitate, atunci când este utilizat,
- înainte și după fiecare procedură de service,
- dacă a intrat în contact cu orice fluide corporale,
- înainte de a fi folosit de către un nou utilizator.

6.5.3 Curățarea manuală

Toate componentele (cu excepția materialelor textile detașabile)

- Agent de curățare: Vă recomandăm să utilizați un detergent slab, cu pH neutru sau aproape neutru (5-9).



Pot fi utilizate produse disponibile în comerț, precum detergent lichid pentru vase sau produse de curățare universale. Citiți instrucțiunile de pe eticheta agentului de curățare și utilizați concentrația indicată.

- Lungime temperatura apei: 40 °C

1. ștergeți bine suprafețele cu o cârpă moale ușor umezită cu soluție de curățare, până când murdăria vizibilă este eliminată.
2. Îndepărtați toate reziduurile de detergent cu o cârpă umedă curată.
3. ștergeți până la uscare cu o cârpă curată moale.

Materiale textile detașabile (inclusiv tapițeria și saltelele)

- Consultați eticheta atașată la fiecare produs.

6.5.4 Instrucțiuni privind dezinfectarea

În îngrijirea acasă

- Dezinfectant: Vă recomandăm să folosiți un dezinfectant pentru suprafețe, pe bază de alcool (cu 70 – 90 % alcool).



Citiți instrucțiunile de pe eticheta dezinfectantului. Acestea oferă informații despre spectrul de acțiune (bacterii, ciuperci și/sau virusuri), compatibilitatea cu materialele și timpul de expunere corect.

1. Asigurați-vă că suprafețele sunt curățate înainte de dezinfecție.
2. Umeziți o cârpă moale și dezinfectați toate suprafețele accesibile ștergându-le și mențineți-le umezite pe perioada de expunere menționată pe eticheta dezinfectantului.
3. Permiteți produsului să se usuce la aer.

În îngrijirea în mediul instituțional

Urmați procedurile de dezinfectare interne și folosiți doar dezinfectanții și metodele specificate în acestea.

6.6 Lubrifiere

Se recomandă lubrifierea patului, conform instrucțiunilor următoare, după service și curățare sau ori de câte ori este nevoie, pentru a reduce frecarea.

Partea patului	Metodă de lubrifiere
Puncte de rotație în suportul pentru saltea	Ulei (medical curat)
Puncte de fixare a motorului pe suportul pentru saltea	Ulei (medical curat)
Rulmenți și bare de tensiune ale motorului	Ulei (medical curat)

 Sistemul de glisare al barelor laterale din lemn nu trebuie lubrifiat cu ulei – în caz contrar, barele din lemn se vor mișca cu greutate.

Pentru comandarea uleiului adecvat, contactați furnizorul Invacare.

7 După utilizare

7.1 Eliminarea

Dați dovadă de spirit ecologic și reciclați acest produs la sfârșitul ciclului său de viață, prin intermediul unui punct de reciclare.

Dezasamblați produsul și componentele acestuia, astfel încât materialele diferite să poată fi separate și reciclate în mod individual.

Eliminarea și reciclarea ambalajelor și produselor utilizate trebuie să se realizeze în conformitate cu legile și reglementările privind gestionarea deșeurilor din fiecare țară. Contactați compania locală de gestionare deșeurilor pentru informații suplimentare.

7.2 Recondiționarea

Acest produs poate fi reutilizat. Recondiționarea produsului pentru un nou utilizator, efectuați următoarele acțiuni:

- Inspecția
- Curățarea și dezinfectarea

Pentru informații detaliate, consultați *6 Întreținere, pagina 22*.

Asigurați-vă că manualul de utilizare este predat împreună cu produsul.

Dacă se detectează orice deteriorare sau funcționare defectuoasă, nu reutilizați produsul.

8 Depanare

8.1 Depanarea sistemului electric

Simptom	Cauză posibilă	Soluție
Indicatorul de alimentare nu se aprinde	Sursa de alimentare nu este conectată	Conectați sursa de alimentare
	Siguranța din unitatea de control este arsă	* Înlocuiți unitatea de control
	Unitatea de control este defectă	* Înlocuiți unitatea de control
Indicatorul de alimentare se aprinde, dar motorul nu funcționează. Releul unității de control face un zgomot de clic.	Mufa motorului nu este introdusă complet în unitatea de control.	Introduceți corect mufa motorului în unitatea de control
	Motorul este defect.	* Înlocuiți motorul.
	Cablul motorului este deteriorat.	* Înlocuiți cablul.
	Unitatea de control este defectă	* Înlocuiți unitatea de control
Indicatorul de alimentare se aprinde, dar motorul nu funcționează. Nu se aude sunetul releului în unitatea de control.	Unitatea de control este defectă	* Înlocuiți unitatea de control
	Unitatea de control manual este defectă	* Înlocuiți unitatea de control manual
Unitatea de control funcționează corespunzător, cu excepția unei direcții pe un canal.	Unitatea de control este defectă	* Înlocuiți unitatea de control
	Unitatea de control manual este defectă	* Înlocuiți unitatea de control manual
Motorul funcționează, dar tija pistonului nu se mișcă.	Motorul este deteriorat	* Înlocuiți motorul.
Motorul nu poate ridica sarcina maximă.		
Zgomot la motor, dar fără mișcare a tijei pistonului.		
Tija pistonului este acționată spre interior, nu spre exterior.		
* Întreținerea și service-ul trebuie realizate doar de personal instruit și pregătit corespunzător.		
 AVERTISMENT! Risc de vătămare personală și de deteriorare a produsului. — Patul trebuie să fie decuplat de la sursa principală de alimentare înainte de a deschide sau repara piese electrice.		

9 Date tehnice

9.1 Materiale

Platformă pentru saltea	Oțel (acoperit cu pulbere)
Capetele patului	Oțel (acoperit cu pulbere) și MDF
Bare laterale	Oțel (acoperit cu pulbere) sau lemn
Stâlp de ridicare	Oțel (acoperit cu pulbere), PP și POM
Carcase ale mecanismelor de acționare, Unitate de comandă manuală, Cutie de comandă, Roți și alte piese din plastic	Material conform marcajelor (PA, PP, PE, ABS)
Șuruburi și piulițe	Oțel (placat cu zinc)

9.2 Dimensiuni pat

Toate dimensiunile sunt exprimate în cm. Toate unghiurile sunt exprimate în grade. Toate măsurătorile și unghiurile sunt exprimate fără toleranțe.

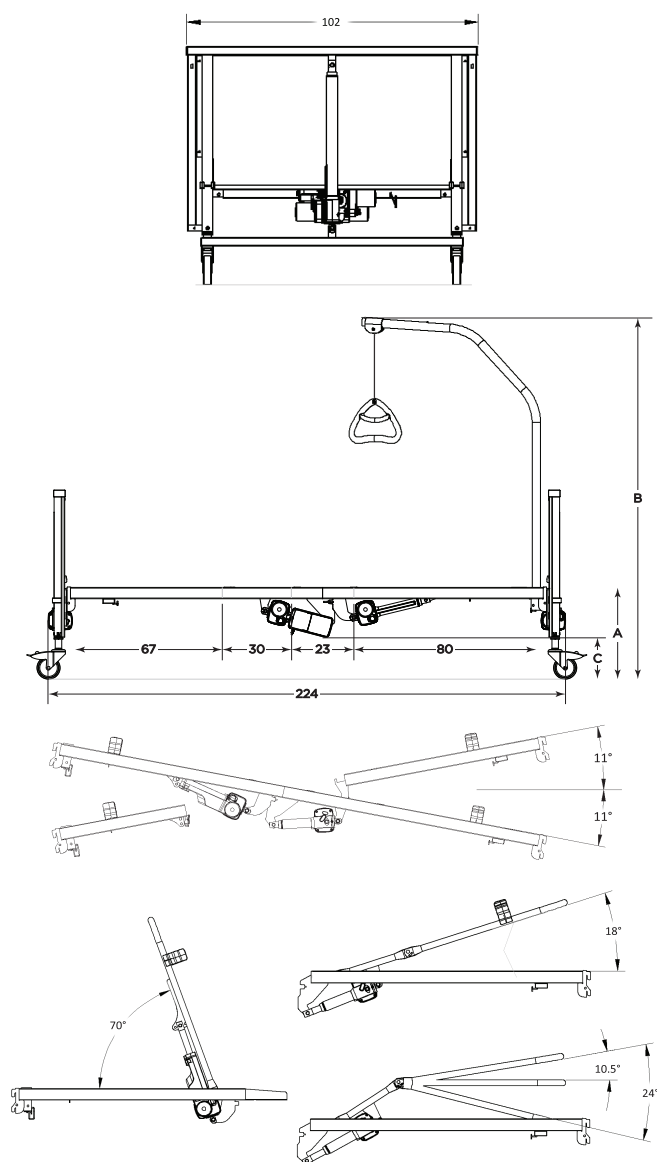

saltea	Medley Ergo	
	Coborât	Ridicat
A	33 – 73 cm	40 – 80 cm
B	160 – 201 cm	166 – 207 cm
C	12 – 55 cm	19 – 62 cm

saltea	Medley Ergo Low	
	Coborât	Ridicat
A	21 – 61 cm	28 – 68 cm
B	146 – 187 cm	153 – 194 cm
C	0,5 – 42 cm	7,5 – 49 cm

9.3 Greutăți

	Medley Ergo	Medley Ergo Low
Lungime greutate pacient (dacă greutatea saltelei și a accesoriilor și/sau a pieselor opționale nu depășește 35 kg)	145 kg	
Lungime sarcină maximă în condiții de siguranță (pacient + accesorii și/sau piese opționale)	180 kg	
Greutate totală*	64,0 kg	
Partea superioară a suportului pentru saltea cu șipci de lemn (= partea cea mai grea)	17,0 kg	
Partea superioară a suportului pentru saltea, cu tije de oțel	16,0 kg	
Partea inferioară a suportului pentru saltea cu șipci de lemn	16,0 kg	
Partea inferioară a suportului pentru saltea, cu tije de oțel	150 kg	
Capătul patului (1 bucată)	14,7 kg	13,7 kg
Stâlp de ridicare	4,2 kg	
Console pentru transport	2,0 kg	
Extensie suport saltea (15 cm)	1,9 kg	

*Pat complet, inclusiv suport pentru saltea (superior și inferior), tije de oțel, cablu de alimentare, opritoare saltea și unitate de control manual.

9.4 Dimensiunile saltelei

Dimensiuni de saltele permise, în funcție de bara laterală

Bară laterală	Dimensiune saltea		
	Înălțime [cm]	Lățime [cm]	Lungime [cm]
Bella/Aria ridicate ¹⁾	6 – 12	85,5 – 90	200 – 208

Bella/Aria coborâte ²⁾	12 – 18	85,5 – 90	200 – 208
Scala Basic 2	10 – 18	85,5 – 90	200 – 208
Scala Basic Plus	10 – 18	85,5 – 90	200 – 208
Scala Medium	10 – 22	85,5 – 90	200 – 208
Scala Decubi 2	23 – 31	85,5 – 90	200 – 208
Verso HC	10 – 18	85,5 – 90	200 – 208

¹⁾ Suport pentru saltea montat în poziție ridicată.

²⁾ Suport pentru saltea montat în poziție coborâtă.

Pentru paturile echipate cu extensie de suport pentru saltea, adăugați 15 cm.

Lungime densitate: 38 kg/m

9.5 Informații privind partea electrică

Tensiune de alimentare	U _{in} = 230 volți, curent alternativ, 50/60 Hz (AC = Curent alternativ)
Curent maxim de intrare	lin. max. = 1,5 A
Intermitent (funcționare periodică a motorului)	Int = 10 %, max. 2 min/18 min
Clasă de izolație	Echipament de CLASA II
Piesă aplicată tip B	Piesa aplicată respectă cerințele specificate pentru protejare împotriva șocurilor electrice, în conformitate cu IEC60601-1.
Nivel de sunet	De la 45 la 50 dB (A)
Grad de protecție	<p>Sistemul electric are protecție IPX4 – protejat contra stropirii cu apă a componentelor, din orice direcție.</p> <p> Motoarele pentru ajustarea înălțimii au protecție IPX4.</p> <p>Motoarele platformei pentru saltea, cutia de comandă și unitatea de comandă manuală au protecție IPX6.</p> <p>IPX6 – Aceste componente electrice sunt protejate împotriva apei proiectate în jeturi puternice din orice direcție.</p>

 **Notă:** Patul nu dispune de izolator (întrerupător principal). Dacă patul trebuie să fie deconectat de la alimentarea cu electricitate, trebuie să fie scos din priză.

 Permiteți produsului să atingă temperatura de funcționare înainte de utilizare:

- Încălzirea de la temperatura minimă de depozitare poate dura până la 24 de ore.
- Răcirea de la temperatura maximă de depozitare poate dura până la 24 de ore.

9.6 Condiții de mediu

	Depozitare și transport	Utilizare
Temperatură	Între -10 °C și +50 °C	Între +5 °C și +40 °C
Umiditate relativă	Între 20 % și 80 % – fără condensare	
Presiune atmosferică	De la 700 hPa la 1060 hPa	

10 Compatibilitatea electromagnetică

10.1 Informații generale EMC

Echipamentele electrice medicale trebuie instalate și utilizate conform informațiilor EMC din acest manual.

Acest produs a fost testat și s-a stabilit că se conformează limitelor EMC specificate de IEC/EN 60601-1-2 pentru echipamentele din Clasa B.

Echipamentele de comunicații RF portabile și mobile pot afecta funcționarea acestui produs.

Alte dispozitive se pot confrunta cu interferențe cauzate chiar și de cele mai scăzute niveluri de emisii electromagnetice permise de standardul de mai sus. Pentru a determina dacă emisiile generate de acest produs sunt cele care cauzează interferențele, porniți-l și opriți-l. Dacă interferențele cu celelalte dispozitive încetează, atunci produsul este cel care cauzează interferențele. În astfel de cazuri rare, interferențele pot fi reduse sau eliminate procedând după cum urmează:

- Repoziționați, mutați sau creșteți distanța dintre dispozitive.

10.2 Emisiile electromagnetice

Ghid și declarația producătorului

Acest produs este destinat utilizării în mediul electromagnetic specificat mai jos. Clientul sau utilizatorul acestui produs trebuie să se asigure că este folosit într-un astfel de mediu.

Test emisii	Conformitate	Mediu electromagnetic - ghidare
Emisii RF CISPR 11	Grup I	Acest produs utilizează energie RF doar pentru funcționarea internă. Prin urmare, emisiile RF sunt foarte scăzute și șansele de interferență cu echipamentele electronice din apropiere sunt mici.
Emisii RF CISPR 11	Clasa B	Acest produs este adecvat pentru utilizarea în orice mediu, inclusiv în mediul casnic și în cele conectate la rețeaua publică de joasă tensiune, care aprovizionează clădirile rezidențiale.
Emisii armonice IEC 61000-3-2	Clasa A	
Fluctuații de tensiune/emisii cu scântei IEC 61000-3-3	Conform	

10.3 Imunitatea electromagnetică

Ghid și declarația producătorului

Acest produs este destinat utilizării în mediul electromagnetic specificat mai jos. Clientul sau utilizatorul acestui produs trebuie să se asigure că este folosit într-un astfel de mediu.

Test de imunitate	Test/Nivel de conformitate	Mediu electromagnetic - ghidare
Descărcare electrostatică (ESD) IEC 61000-4-2	contact ± 8 kV ± 2 kV, ± 4 kV, ± 8 kV, ± 15 kV aer	Podelele trebuie să fie de lemn, ciment sau gresie. Dacă podelele sunt acoperite cu material sintetic, umiditatea relativă trebuie să fie de cel puțin 30 %.
Fenomene electrostatice tranzitorii/rafale IEC 61000-4-4	± 2 kV pentru circuitele electrice de alimentare; 100 kHz frecvență de repetiție ± 1 kV pentru circuitele de intrare/ieșire; 100 kHz frecvență de repetiție	Calitatea alimentării cu energie electrică trebuie să fie tipică pentru un spital sau un spațiu comercial.
Supratensiune IEC 61000-4-5	± 1 kV linie la linie ± 2 kV linie la pământ	Calitatea alimentării cu energie electrică trebuie să fie tipică pentru un spital sau un spațiu comercial.

Test de imunitate	Test/Nivel de conformitate	Mediu electromagnetic - ghidare
Căderi de tensiune, scurte întreruperi și variații ale tensiunii pe liniile de alimentare IEC 61000-4-11	< 0% U_T pentru 0,5 ciclu în trepte de 45° 0% U_T pentru 1 ciclu 70% U_T pentru 25/30 cicluri < 5% U_T pentru 250/300 cicluri	Calitatea alimentării cu energie electrică trebuie să fie tipică pentru un spital sau un spațiu comercial. Dacă utilizatorul acestui produs are nevoie de o utilizare continuă în timpul întreruperilor de alimentare, se recomandă ca produsul să fie alimentat de la o sursă de alimentare care nu poate fi întreruptă sau de la un acumulator. U_T este tensiunea de alimentare c. a. de la rețea, înainte de aplicarea nivelului de testare.
Frecvență alimentare (50/60 Hz) câmp magnetic IEC 61000-4-8	30 A/m	Frecvența de alimentare a câmpului magnetic trebuie să se situeze la nivelul tipic pentru un spital sau un spațiu comercial.
RF prin conducție IEC 61000-4-6	3 V între 150 kHz și 80 Mhz 6 V în benzile radio ISM și de amatori	Puterea câmpului de la transmițătoare fixe, cum ar fi stațiile de bază pentru telefoane radio (celulare/fără fir) și aparate radio mobile terestre, aparate radio amator, stații radio AM și FM și stații TV nu se poate prezice cu acuratețe. Pentru a evalua mediul electromagnetic cauzat de transmițătoare RF fixe, trebuie avută în vedere o evaluare electromagnetică pe teren. Dacă puterea câmpului măsurată în locația în care va fi utilizat acest produs depășește nivelul de conformitate RF aplicabil de mai sus, este nevoie să țineți sub observație produsul pentru a confirma funcționarea normală. Dacă se observă o funcționare anormală, este nevoie de măsuri suplimentare, cum ar fi reorientarea sau relocarea produsului. Interferențe se pot înregistra în vecinătatea echipamentului marcat cu următorul simbol: 
Radiații RF IEC 61000-4-3	10 V/m între 80 MHz și 2,7 GHz Specificațiile testării între 385 MHz – 5.785 MHz pentru imunitatea la echipamentele de comunicații wireless RF, se regăsesc în tabelul 9 din IEC 60601-1-2	Echipamentele RF portabile și mobile trebuie să fie utilizate nu mai aproape de 30 cm de orice piesă a acestui produs, inclusiv de cabluri.

 Este posibil ca aceste reguli să nu se aplice în toate situațiile. Propagarea electromagnetică este afectată de absorbția și reflexia din structuri, obiecte și oameni.

10.3.1 Specificațiile testelor EMC

IEC 60601-1-2 – Tabelul 9

Frecvența de testare (MHz)	Banda ^{a)} (MHz)	Serviciu ^{a)}	Modulație ^{b)}	Nivelul de testare a imunității (V/m)
385	380 - 390	TETRA 400	Modulație în impulsuri ^{b)} 18 Hz	27
450	430 - 470	GMRS 460, FRS 460	FM ^{c)} abatere ± 5 kHz undă sinusoidală 1 kHz	28
710 745 788	704 - 787	Banda LTE 13, 17	Modulație în impulsuri ^{b)} 217 Hz	9
810 870 930	800 - 960	GSM 800/900, TETRA 800, iDEN 820, CDMA 850, Banda LTE 5	Modulație în impulsuri ^{b)} 18 Hz	28
1720 1845 1970	1700 - 1990	GSM 1800; CDMA 1900; GSM 1900; DECT; Banda LTE 1, 3, 4, 25; UMTS	Modulație în impulsuri ^{b)} 217 Hz	28
2450	2400 - 2570	Bluetooth, WLAN, 802.11 b/g/n, RFID 2450, Banda	Modulație în	28

Frecvența de testare (MHz)	Banda ^{a)} (MHz)	Serviciu ^{a)}	Modulație ^{b)}	Nivelul de testare a imunității (V/m)
		LTE 7	impulsuri ^{b)} 217 Hz	
5240 5500 5785	5100 - 5800	WLAN 802.11 a/n	Modulație în impulsuri ^{b)} 217 Hz	9

 Dacă este necesar să se atingă nivelul de testare a imunității, distanța dintre antena transmițătoare și Echipamentul sau sistemul electric medical poate fi redusă la 1 m. Distanța de testare de 1 m este permisă conform IEC 61000-4-3.

^{a)}Pentru unele servicii, sunt incluse doar frecvențele pentru legătura ascendentă.

^{b)}Semnalul purtător va fi modulat folosind un semnal de tip undă rectangulară pentru un ciclu de funcționare de 50%.

^{c)}Ca alternativă la modulația FM, semnalul purtător poate fi modulat folosind un semnal de tip undă rectangulară la 18 Hz pentru un ciclu de funcționare de 50 %. Deși nu reprezintă modulația reală, este, totuși, nivelul minim acceptabil.



EU Export:

Invacare Poirier SAS
Route de St Roch
F-37230 Fondettes
Tel: (33) (0)2 47 62 69 80
serviceclient_export@invacare.com
www.invacare.eu.com



Invacare UK Operations Limited
Unit 4, Pencoed Technology Park,
Pencoed
Bridgend CF35 5AQ
UK



Invacare Portugal, Lda
Rua Estrada Velha 949
4465-784 Leça do Balio
Portugalia

60128496-E 2024-08-22



Making Life's Experiences Possible®



Yes, you can.