



# „Invacare® Medley® Ergo“

Medley Ergo, Medley Ergo Low

It Lova

Naudotojo vadovas

Šį vadovą BŪTINA duoti gaminio naudotojui. PRIEŠ naudojant šį gaminį, BŪTINA perskaityti šį vadovą ir išsaugoti ateičiai.



**Yes, you can.®**

## Turinys

<b>1 Bendroji informacija</b>	<b>3</b>
1.1 Įvadas	3
1.2 Simboliai šiame dokumente	3
1.3 Paskirtis	3
1.3.1 Numatomas naudotojas	3
1.4 Eksploatacijos trukmė	4
1.5 Atitiktis	4
1.5.1 Konkretaus gaminio standartai	4
1.6 Informacija apie garantiją	4
1.7 Atsakomybės apribojimas	4
<b>2 Sauga</b>	<b>5</b>
2.1 Bendroji saugos informacija	5
2.2 Čiužiniai	6
2.3 Saugos informacija apie elektromagnetinius trikdžius	7
2.4 Ant gaminio esančios etiketės ir simboliai	7
2.4.1 Identifikavimo etiketė	7
2.4.2 Kitos etiketės	7
Etiketė ant 3/4 ilgio šoninių turėklų	8
<b>3 Nustatymas</b>	<b>9</b>
3.1 Bendroji saugos informacija	9
3.2 Pagrindinės lovos dalys	9
3.2.1 Kiti elementai	9
3.3 Lovos surinkimas	9
3.3.1 Etikečių tvirtinimas	10
3.4 „Rastofix“ montavimas	10
3.5 Valdymo blokas	10
3.6 Laidai	11
3.7 Šoninių turėklų montavimas	11
3.7.1 Šoninis turėklas „Scala 2“	12
Šoninio turėklo montavimas	12
Šoninio turėklo išmontavimas	12
3.7.2 Šoninių turėklų „Aria“ ir „Bella“ montavimas	12
Slankiosios sistemos surinkimas	12
Slankiosios sistemos tvirtinimas ir šoninio turėklo montavimas	12
3.8 Čiužinio atramos ilginamojo priedo montavimas	13
3.9 Lovos išrinkimas	14
<b>4 Naudojimasis lova</b>	<b>15</b>
4.1 Bendroji saugos informacija	15
4.1.1 Žema padėtis	15
4.1.2 Čiužinio fiksatoriai	15
4.2 Valdymo pultas	15
4.2.1 Užblokovimo funkcija	15
4.3 Ratukai ir stabdžiai	16
4.3.1 Ratukų stabdžiai	16
4.4 Šoninių turėklų naudojimas	16
4.4.1 Šoninio turėklo „Scala 2“ naudojimas	16
4.4.2 Šoniniai turėklai „Aria“ ir „Bella“	16
Šoninių turėklų naudojimas	17
4.5 Atsikėlimo įtaisai	17
4.5.1 Kėlimo strypo nustatymas	17
4.5.2 Rankenos aukščio reguliavimas	17
4.6 Lovos kojų reguliavimas	17
4.7 Avarinės padėtys	17
4.7.1 Čiužinio atramos dalies atleidimas avariniu atveju	18
4.7.2 Transportavimas ir sandėliavimas	18
<b>5 Pasirinktys ir priedai</b>	<b>19</b>
5.1 Galimų variantų sąrašas	19
5.2 Transportavimo laikikliai	19
<b>6 Priežiūra</b>	<b>21</b>
6.1 Bendroji priežiūros informacija	21
6.2 Kasdienės patikros	21
6.2.1 Kasdienės patikros kontrolinis sąrašas	21
6.3 Bendroji informacija apie priežiūros darbus	21
6.3.1 Kontrolinis priežiūros sąrašas	21
Kontrolė	21
6.4 Patikrinimas po pervežimo ir paruošimas naujam naudotojui	22
6.5 Valymas ir dezinfekavimas	22
6.5.1 Bendroji saugos informacija	22
6.5.2 Valymo intervalai	22
6.5.3 Valymas rankomis	22
6.5.4 Dezinfekavimo nurodymai	22
Namų priežiūroje	22
Įstaigos priežiūroje	22
6.6 Tepimas	23
<b>7 Po naudojimo</b>	<b>24</b>
7.1 Išmetimas	24
7.2 Atnaujinimas	24
<b>8 Trikčių šalinimas</b>	<b>24</b>
8.1 Elektros sistemos gedimų šalinimas	24
<b>9 Techniniai duomenys</b>	<b>25</b>
9.1 Medžiagos	25
9.2 Lovos matmenys	25
9.3 Svoris	25
9.4 Čiužinio matmenys	25
9.5 Elektros sistemos duomenys	26
9.6 Aplinkos sąlygos	26
<b>10 Elektromagnetinis suderinamumas</b>	<b>27</b>
10.1 Bendroji EMS informacija	27
10.2 Elektromagnetinė spinduliuotė	27
10.3 Elektromagnetinis atsparumas	27
10.3.1 EMS bandymų specifikacijos	28

© 2024 „Invacare Corporation“

Visos teisės saugomos. Draudžiama kopijuoti, pakartotinai skelbti ar keisti šią informaciją arba jos dalį negavus išankstinio rašytinio „Invacare“ leidimo. Prekių ženklai pažymėti simboliais ™ ir ®. Jei nenurodyta kitaip, visi prekių ženklai priklauso arba yra licencijuoti „Invacare Corporation“ ar jos filialams.

„Invacare“ pasilieka teisę be išankstinio įspėjimo pakeisti produktų specifikacijas.

„Making Life’s Experiences Possible“ yra registruotasis prekės ženklas JAV.

# 1 Bendroji informacija

## 1.1 Įvadas

Šiame naudotojo vadove pateikiama svarbi gaminio naudojimo informacija. Tam, kad naudojant produktą būtų užtikrinamas saugumas, atidžiai perskaitykite naudotojo vadovą ir laikykitės saugos instrukcijų.

Naudokite šį gaminį tik perskaitę ir supratę šį vadovą. Kreipkitės į sveikatos priežiūros specialistą, kuris apie jūsų sveikatos būklę, ir su sveikatos priežiūros specialistu išsiaiškinkite visus klausimus, susijusius su tinkamu naudojimu ir reikalingu koregavimu.

Atkreipkite dėmesį, kad šiame dokumente gali būti skyrių, kurie nesusiję su jūsų produktu, nes šis dokumentas yra taikomas visiems galimiems modeliams (tuo metu, kai jis atspausdintas). Jeigu nenurodyta kitaip, kiekvienas šio dokumento skyrius taikomas visiems produkto modeliams.

Jūsų šalyje prieinamus modelius ir konfigūracijas galite rasti kiekvienai šaliai skirtuose pardavimo dokumentuose.

„Invacare“ pasilieka teisę be išankstinio įspėjimo pakeisti produktų specifikacijas.

Prieš skaitydami šį dokumentą įsitinkite, kad turite naujausią jo versiją. Naujausią jo versiją PDF formatu galite rasti „Invacare“ interneto svetainėje.

Jeigu atspausdintą dokumentą sunku skaityti dėl šrifto dydžio, atsisiųskite versiją PDF formatu iš interneto svetainės. Tuomet ekrane galėsite padidinti PDF failo šrifto dydį taip, kad jums būtų patogiau skaityti.

Norėdami gauti daugiau informacijos apie gaminį, pvz., įspėjimus apie gaminio saugą ir atšauktus gaminius, susisieki su „Invacare“ platintoju. Žr. šio dokumento pabaigoje nurodytus adresus.

Jeigu naudojant produktą įvyksta pavojingas incidentas, praneškite apie tai gamintojui ir kompetentingai institucijai savo šalyje.

## 1.2 Simboliai šiame dokumente

Šiame dokumente naudojami simboliai ir įspėjamieji žodžiai, nurodantys pavojų ar nesaugius veiksmus, dėl kurių galimas sužalojimas arba nuosavybės apgadinimas. Įspėjamieji žodžiai aprašyti toliau.



### ĮSPĖJIMAS!

Nurodo pavojingą situaciją, kurios nepavykus išvengti galima sunkiai susižaloti ar net mirti.



### PERSPĖJIMAS!

Nurodo pavojingą situaciją, kurios nepavykus išvengti galima šiek tiek arba nesunkiai susižeisti.



### PRANEŠIMAS!

Nurodo pavojingą situaciją, kurios nepavykus išvengti galimi materialiniai nuostoliai.



### Patarimai ir rekomendacijos

Pateikiama naudingų patarimų, rekomendacijų ir informacijos, kaip efektyviai ir be rūpesčių naudoti lovą.

### Kiti simboliai

(Taikoma ne visiems vadovams)



### Triman

Nurodo perdirbimo ir rūšiavimo taisykles (taikoma tik Prancūzijoje).



### UKRP

Nurodo, jei gaminys pagamintas ne Jungtinėje Karalystėje.

## 1.3 Paskirtis

Medicininė lova yra valdoma elektra, reguliuojamo aukščio ir turi profiliuotą atraminį paviršių, skirtą naudoti kartu su čiužiniu. Medicininės lovos yra skirtos pacientui prilaikyti ir naudojamos esant tam tikrai medicininei būklei simptomams sušvelninti, būklei palengvinti ir padėti pasveikti. Medicininė lova taip pat užtikrina pagalbą slaugytojams ir palengvina jų darbą.

Medicininė lova skirta naudoti:

- **3 naudojimo aplinkoje:** ilgalaikė slauga medicinos įstaigoje, kai reikalinga medicininė priežiūra ir, jei būtina, stebėjimas. Medicinos procedūroms naudojama medicininė elektrinė įranga gali būti parūpinta siekiant padėti išlaikyti ar pagerinti paciento būklę.
- **4 naudojimo aplinkoje:** slauga namuose, kai medicininė elektrinė įranga yra naudojama siekiant palengvinti sužeidimą, negalią ar ligą.

### Numatytieji naudotojai

Asmuo, turintis sveikatos sutrikimų, kurį reikia prižiūrėti lovoje.

### Indikacijos

Lova skirta suaugusiems, kurių fizinis dydis yra 146 cm ar didesnis, masė – 40 kg ar didesnė, o kūno masės indeksas (KMI) – 17 ar didesnis.

Lova skirta naudoti tik patalpoje.

Maksimalus naudotojo svoris 145 kg, saugi darbinė apkrova 180 kg.

### Kontraindikacijos

Lova neskirta pacientams transportuoti. Ji mobili patalpoje, kai joje yra naudotojas. Ratukus galima užblokuoti.

Lova nėra skirta asmenims, turintiems psichosocialinę negalią.



### ĮSPĖJIMAS!

Naudojant kitaip arba netinkamai gali kilti pavojingų situacijų.

„Invacare“ neprisiima atsakomybės, jei gaminys naudojamas, pakeičiamas ar sumontuojamas kitaip, nei nurodyta šiame naudotojo vadove.

### 1.3.1 Numatomas naudotojas

Numatomas šio gaminio naudotojas yra tinkamai išmokytas sveikatos priežiūros specialistas arba privatus asmuo.

Valdymo pultą taip pat gali naudoti lovoje gulintis asmuo.

## 1.4 Eksploatacijos trukmė

Tikėtina šio gaminio eksploatacijos trukmė yra penkeri metai, kai gaminys naudojamas kasdien laikantis saugos instrukcijų, techninės priežiūros darbų plano ir priežiūros instrukcijų, aprašytų šiame vadove. Eksploatacijos trukmė priklauso nuo naudojimo dažnumo ir intensyvumo.

## 1.5 Atitiktis

Įmonės veikimui svarbiausia yra kokybė, kai dirbama su ISO 13485 disciplinomis.

Šis gaminys pažymėtas CE ženklu pagal atitiktį medicinos priemonių reglamento 2017/745 I klasės reikalavimams.

Šis gaminys pažymėtas UKCA ženklu pagal atitiktį JK 2002 m. medicinos priemonių reglamento (su pakeitimais) I klasės reikalavimams.

Mes nuolat dirbame siekdami užtikrinti, kad įmonės poveikis aplinkai vietos ir pasaulio mastu būtų sumažintas iki mažiausio.

Naudojame tik REACH direktyvą atitinkančias medžiagas ir komponentus.

Mes laikomės dabartinių aplinkos apsaugos įstatymų EEJA ir RoHS.

### 1.5.1 Konkretaus gaminio standartai

Gaminys buvo išbandytas ir atitinka EN 60601-2-52 (Ypatingieji būtiniosios saugos ir esminių eksploatacinių charakteristikų reikalavimai, keliami medicininiams lovoms) ir visus susijusius standartus.

Norėdami gauti daugiau informacijos apie vietinius standartus ir taisykles, kreipkitės į vietinį „Invacare“ atstovą. Žr. šio dokumento pabaigoje nurodytus adresus.

## 1.6 Informacija apie garantiją

Produktui suteikiama gamintojo garantija, remiantis atitinkamų šalių bendrosiomis verslo nuostatomis ir sąlygomis.

Garantijos reikalavimus pateikti galima tik per tiekėją, iš kurio įsigytas produktas.

## 1.7 Atsakomybės apribojimas

„Invacare“ neprisiima atsakomybės dėl žalos, atsiradusios dėl:

- naudotojo vadovo nurodymų nesilaikymo;
- netinkamo naudojimo;
- natūralaus nusidėvėjimo;
- neteisingo sumontavimo arba surinkimo, kurį atliko pirkėjas arba trečioji šalis;
- techninių modifikacijų;
- neįgalotų modifikacijų ir / arba netinkamų atsarginių dalių naudojimo.

## 2 Sauga

### 2.1 Bendroji saugos informacija

Šiame vadovo skyriuje pateikiama bendroji gaminio saugos informacija. Konkrečios saugos informacijos žr. atitinkamame vadovo skyriuje ir jame pateikiamuose procedūrų aprašuose.



#### ĮSPĖJIMAS!

##### Pavojus susižaloti arba sugadinti elektrinį vežimėlį

- Naudoti šį gaminį ir bet kokią siūlomą papildomą įrangą galima tik tada, jei perskaitėte ir aiškiai supratote šias instrukcijas ir visas papildomas instrukcijas, pvz., naudotojo vadovus ar instrukcijų lapus, pateiktus su šiuo gaminiu arba papildoma įranga. Jei nesuprantate įspėjimų, perspėjimų ar nurodymų, prieš bandydami naudoti įrangą, kreipkitės į sveikatos priežiūros specialistą, „Invacare“ tiekėją arba kvalifikuotą techninį darbuotoją.
- Be leidimo nekeiskite ir nemodifikuokite gaminio.



#### ĮSPĖJIMAS!

##### Įstrigimo / uždusimo pavojus

Yra pavojus įstrigti tarp čiužinio atramos, šoninio turėklo ir lovos galo arba tarp judančių dalių ir šalia lovos padėtų daiktų bei įstrigus uždusti.

- Lovos negalima naudoti jaunesniems nei 12 metų asmenims arba asmenims, kurių kūno sudėjimas atitinka vidutinį 12 metų vaiko kūno sudėjimą ar yra smulkesnis.
- Lovoje su šoniniais turėklais turi būti guldomas ne mažesnio nei 146 cm ūgio, ne mažesnės nei 40 kg kūno masės ir ne mažesnio nei 17 kūno masės indekso (KMI) asmuo.
- Bėgant laikui čiužinys susispaudžia, todėl rizika gali padidėti. Periodiškai apžiūrėkite tarpus tarp lovos, čiužinio ir (arba) šoninio turėklo. Jei čiužinio tarpuose galima užstrigti, pakeiskite čiužinį.



#### ĮSPĖJIMAS!

##### Pavojus išslysti pro tarpus

Lova atitinka visus reikalavimus, susijusius su didžiausiais atstumais. Tačiau įmanoma, kad smulkaus sudėjimo asmenys gali išslysti pro tarpus tarp šoninių turėklų ar pro tarpą tarp šoninio turėklo ir čiužinio atramos.

- Būkite itin atsargūs, jei lovoje gydomi smulkaus kūno sudėjimo asmenys.



#### ĮSPĖJIMAS!

##### Pavojus susižaloti arba sugadinti elektrinį vežimėlį

Netinkamai naudojant kabelius, naudojant netinkamas jungtis ir neleistiną įrangą galima sukelti elektros smūgį ir sugadinti gaminį.

- Gaminio kabelių negalima susukti, perkirsti ar kitaip pažeisti.
- Įsitinkinkite, kad naudojant gaminį nebus prispausti ar pažeisti jokie kabeliai.
- Prieš stumdami lovą ištraukite kištuką iš elektros lizdo.
- Įsitinkinkite, kad laidai ir jungtys yra tinkami.
- Nenaudokite neleistinos įrangos.



#### ĮSPĖJIMAS!

##### Užkliuvimo, įsipainiojimo ar pasismaugimo pavojus

Netinkamai nutiesus kabelius kyla pavojus už jų užkliūti, juose įsipainioti ar jais pasismaugti.

- Įsitinkinkite, kad visi kabeliai tinkamai nutiesti ir pritvirtinti.
- Įsitinkinkite, kad nėra likusių nuo gaminio besitęsiančių kabelių kilpų.



#### ĮSPĖJIMAS!

##### Pavojus susižaloti arba sugadinti elektrinį vežimėlį

Uždegimo šaltiniai gali sukelti nudegimus ar gaisrą.

- Lovą reikia statyti paliekant saugų tarpą nuo galimų uždegimo šaltinių (šildytuvo, židinio ir t. t.).
- Naudojant lovą pacientui ir padėjėjams negalima rūkyti.



#### ĮSPĖJIMAS!

##### Pavojus susižaloti arba sugadinti elektrinį vežimėlį

Siekiant išvengti sužalojimo ar įrangos sugadinimo eksploatuojant gaminį:

- būtina atidi priežiūra, kai gaminys naudojamas šalia vaikų arba gyvūnų.
- Neleiskite vaikams žaisti su gaminiu.



#### ĮSPĖJIMAS!

##### Pavojus susižaloti arba sugadinti elektrinį vežimėlį

Netinkamai pritaikius ir (arba) paskirsčius svorį, galima susižeisti arba padaryti turtingą žalą.

- Venkite apkrovų ties galūnėmis.
- Judamosios dalys turi būti įjungiamos tik naudotojui tinkamai ir saugiai atsigulus.
- Neviršykite saugios darbinės apkrovos, nes lova gali būti pažeista arba apvirsti.

**PERSPĖJIMAS!**

- Asmeniui gulantis ar keliantis iš lovos, būtinai nuleiskite ją iki tinkamo aukščio. Įlipant į lovą arba išlipant iš jos, galima naudoti čiužinio atramos atlošo dalį, kuri padeda žmogui nugarą padėti labiau sėdimos padėtyje. Čiužinio atlošo atraminė dalis nėra skirta palaikyti ir (arba) pakelti visą žmogaus kūną. Įsitinkite, kad pacientas guli nugarą ties atlošo dalies viduriu. Kol atlošo sekcija yra pakelta, didžiausias leistinas atlošo sekcijos svoris yra 45 % didžiausios saugios darbinės apkrovos.
- Palikdami asmenį lovoje be priežiūros, nuleiskite lovą į žemiausią padėtį.
- Įsitinkite, kad po lova, virš ir šalia jos nėra nieko, kas trukdytų koreguoti aukštį, pvz., baldų, nelygumų ar langų rėmų.

**PERSPĖJIMAS!**

Neoriginalūs arba netinkami priedai ir (arba) papildomos dalys gali turėti įtakos gaminio veikimui ir saugai.

- Naudojamam gaminiui naudokite tik originalius priedus ir (arba) papildomas dalis.
- Dėl regioninių skirtumų ieškokite galimų priedų ir (arba) neprivalomų dalių vietiniame „Invacare“ kataloge arba interneto svetainėje arba kreipkitės į vietinį „Invacare“ atstovą. Žr. šio dokumento pabaigoje nurodytus adresus.

**PERSPĖJIMAS!**

**Pavojus susižaloti arba sugadinti elektrinį vežimėlį**  
Gaminys gali įkaisti nuo saulės spindulių ar kitų šilumos šaltinių.

- Nepalikite gaminio ilgą laiką tiesioginiuose saulės spinduliuose.
- Gaminį laikykite atokiai nuo šilumos šaltinių.

**PERSPĖJIMAS!**

Pirštai gali būti suspausti tarp judančių lovos dalių.

- Saugokite pirštus.

**PRANEŠIMAS!**

Lovoje nėra galios skyriklio (maitinimo atjungiklio). Jei reikia atjungti lovą nuo elektros tinklo, ištraukite kištuką iš elektros lizdo.

- Lovą visada statykite taip, kad būtų lengvai pasiekiamas elektros lizdas ir būtų galima ištraukti kištuką.

**PRANEŠIMAS!**

Susikaupę pūkėliai, dulkės ir kiti nešvarumai gali sugadinti gaminį.

- Pasirūpinkite, kad gaminys visada būtų švarus.

## 2.2 Čiužiniai

**PRANEŠIMAS!**

- Prieš naudojant čiužinį su „Invacare“ lova, specialistas visuomet turi atlikti rizikos vertinimą, kad įvertintų čiužinio suderinamumą ir naudojimo su lova saugumą. Ypatingas dėmesys turi būti skiriamas prieš naudojant „Dynamic“ čiužinį.
- Jei kyla abejonių dėl „Invacare“ lovos naudojimo su čiužiniu, kreipkitės į „Invacare“ paslaugų teikėją, kad šis patartų.

**ĮSPĖJIMAS!**

**Saugos aspektai, susiję su šoninių turėklų ir čiužinių naudojimu:**

Siekiant užtikrinti aukščiausią įmanomą saugos lygį, naudojant lovą su šoniniais turėklais svarbu laikytis lentelėje nurodytų minimalių ir maksimalių čiužinio matmenų reikalavimų.

- Čiužinių matmenys nurodyti čiužinių lentelėje, skyriuje 9 *Techniniai duomenys*, 25 psl..

**ĮSPĖJIMAS!**

**Įstrigimo ir (arba) uždusimo pavojus**

- Naudotojas gali įstrigti ir (arba) uždusti, jei horizontalus tarpas tarp čiužinio šono ir šoninio turėklo vidinės pusės yra per didelis. Laikykitės minimalaus čiužinių, naudojamų kartu su šoniniu turėklu, pločio (ir ilgio), nurodyto čiužinių lentelėje, skyriuje 9 *Techniniai duomenys*, 25 psl. .
- Atkreipiame dėmesį, kad naudojant itin storą arba minkštą (mažo tankio) čiužinį arba abiem savybėmis pasižymintį čiužinį pavojus yra didesnis.

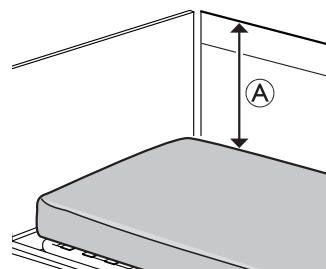
**ĮSPĖJIMAS!**

**Pavojus nukristi**

Naudotojas gali iškristi per kraštą ir sunkiai susižaloti, jei vertikalus atstumas  $\textcircled{A}$  tarp čiužinio viršaus ir šoninio turėklo / lovos krašto yra per mažas. Žr. pav. aukščiau.

- Visada išlaikykite minimalų atstumą  $\textcircled{A}$  22 cm.
- Laikykitės minimalaus čiužinių, naudojamų kartu su šoniniu turėklu, aukščio, nurodyto čiužinių lentelėje skyriuje .



## 2.3 Saugos informacija apie elektromagnetinius trikdžius



### ĮSPĖJIMAS!

#### Gedimo pavojus dėl elektromagnetinių trikdžių

Tarp šio gaminio ir kitos elektrinės įrangos gali atsirasti elektromagnetinių trikdžių ir jie gali trikdyti šio gaminio elektrinio reguliavimo funkcijas. Siekiant išvengti tokių elektromagnetinių trikdžių, juos sumažinti arba pašalinti:

- Naudokite tik originalius laidus, priedus ir (arba) atsargines dalis, kad nepadidėtų elektromagnetinė spinduliuotė arba nesumažėtų šio gaminio elektromagnetinis atsparumas.
- Nenaudokite nešiojamosios radijo dažnių (RD) įrangos arčiau nei 30 cm nuo bet kurios šio gaminio dalies (įskaitant laidus).
- Nenaudokite šio gaminio šalia aktyvios aukštų dažnių chirurgijos įrangos ir RD ekranuotos patalpos, skirtos magnetinio rezonanso vaizdų gavimui, kurioje elektromagnetiniais trikdžiai yra labai intensyvūs.
- Atsiradus trikdžiams, padidinkite atstumą tarp šio gaminio ir kitos įrangos arba juos išjunkite.
- Žiūrėkite išsamią informaciją ir laikykitės nurodymų, pateiktų 10 skyriuje „Elektromagnetinis suderinamumas“ (EMS), 27 psl.



### ĮSPĖJIMAS!

#### Gedimo pavojus dėl elektromagnetinių trikdžių

Nenaudokite šios lovos šalia kitos elektrinės įrangos, nei nurodyta toliau, ar sujungę su ja, nes ji gali veikti netinkamai. Jei toks naudojimas yra būtinas, reikia atidžiai stebėti lovą ir kitą įrangą, kad įsitikintumėte, jog jos veikia įprastai.

Šią lovą galima naudoti kartu su „Invacare“ patvirtintais priedais ir (arba) medicinine elektros įranga, prijungta prie širdies (intrakardialiniu būdu) ar kraujagyslių (intravaskuliariniu būdu), jei laikomasi toliau nurodytų reikalavimų:

- Medicininė elektros įranga negali būti pritvirtinta prie metalinių lovos priedų, pvz., šoninių turėklų, atsikėlimo įtaiso, lašelinės stovo, lovos galų ir pan.
- Medicininės elektros įrangos maitinimo laidas turėtų būti laikomas toliau nuo priedų ir (arba) kitų pasirenkamų dalių arba judančių lovos dalių.

## 2.4 Ant gaminio esančios etiketės ir simboliai

### 2.4.1 Identifikavimo etiketė

Identifikavimo etiketė yra ant lovos rėmo. Joje pateikiama pagrindinė produkto informacija, įskaitant techninius duomenis.

<b>SN</b>	Serijos numeris
<b>REF</b>	Nuorodos numeris
<b>UDI</b>	Unikalusis įrenginio identifikatorius
	Gamintojas
	Pagaminimo data
<b>MD</b>	Medicinos priemonė
	Maks. naudotojo svoris
	Maks. saugi darbinė apkrova
	II klasės įranga
	B tipo darbinė dalis
	EEJA atitiktis
<b>CE</b>	Europinė atitiktis
<b>UK CA</b>	JK atitikties įvertinimas

Techninių duomenų santrumpas:

- I<sub>in</sub> = įvado srovė
- U<sub>in</sub> = įvado įtampa
- Int. = Pertraukiamumas
- AC = kintamoji srovė
- Max = maksimumas
- „min“ – minutės

Daugiau informacijos apie techninius duomenis žr. 9 *Techniniai duomenys*, 25 psl..

### 2.4.2 Kitos etiketės





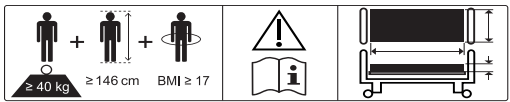
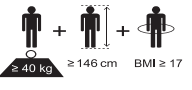



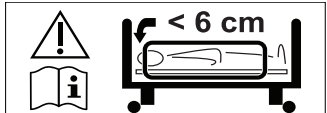

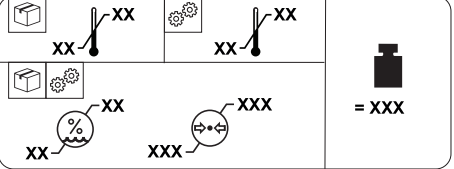
Prieš naudodami gaminį perskaitykite naudotojo vadovą ir laikykitės visų saugos ir naudojimo instrukcijų.

	Nurodytas suaugusio paciento minimalus svoris, ūgis ir kūno masės indeksas. Žr. 1.3 Paskirtis, 3 psl.
	Tinkami čiužinių matmenys nurodyti naudotojo dokumentuose. Žr. 9 Techniniai duomenys, 25 psl.

Etiketė ant 3/4 ilgio šoninių turėklų

	Nurodo maksimalų atstumą tarp šoninio turėklo ir lovos galvūgalio. Žr. šiame naudotojo vadove pateiktą tvirtinimo instrukciją arba instrukciją, pristatytą kartu su šoniniu turėklu.
---	---

	= XXX
	Bendrasis gaminio svoris, pritaikius didžiausią saugiąją darbinę apkrovą
	Temperatūros apribojimas
	Drėgnio apribojimas
	Atmosferos slėgio apribojimas
	Transportavimo ir laikymo sąlygos
	Eksploatavimo sąlygos

	Nurodo vietas, kuriose yra padidėjęs kojų suspaudimo pavojus žemesniame lovos gale prie ratukų. Žr. 4.1.1 Žema padėtis, 15 psl.. (Tik senesnėse šio gaminio versijose)
---	--

	Žymi potencialų išlyginimo ryšio vietą. (Ne visose šio gaminio versijose)
---	--



## 3 Nustatymas

### 3.1 Bendroji saugos informacija



#### ĮSPĖJIMAS!

**Pavojus susižaloti arba sugadinti elektrinį vežimėlį**  
Sugedusios dalys gali turėti įtakos gaminio saugai.

- Prieš naudodami patikrinkite visas dalis, ar gabenant jos nebuvo pažeistos.
- Jei yra pažeidimų, nenaudokite gaminio ir dėl tolesnių nurodymų susisieki su savo „Invacare“ tiekėju.



#### ĮSPĖJIMAS!

**Sužalojimo ar turto sugadinimo pavojus**

Montuoti lovą ir jos priedus ir (arba) pasirinktines dalis gali tik kvalifikuotas specialistas ar tinkamai išmokytas darbuotojas.

- Atidžiai laikykitės instrukcijų. Jei surenkant iškilo klausimų, kreipkitės į savo „Invacare“ tiekėją.
- Lovos elektros įrangos negalima išmontuoti arba naudoti kartu su kita elektros įranga.
- Kiekvieną kartą surinkę patikrinkite, ar visos jungtys tinkamai priveržtos ir visos dalys gerai veikia.



#### PRANEŠIMAS!

- Kad išvengtumėte kondensato susidarymo, be negalima naudoti, kol nepasiekama darbinė temperatūra. Žr. 9 *Techniniai duomenys*, 25 psl..

### 3.2 Pagrindinės lovos dalys

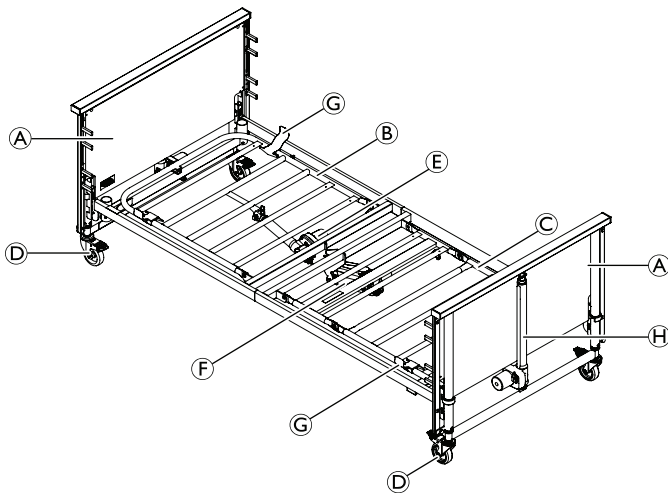

- Ⓐ Lovos galai, 2 vnt.
- Ⓑ Čiužinio atrama, atlošo dalis
- Ⓒ Čiužinio atrama, šlaunų / kojų sritis
- Ⓓ Ratukai, 4 vnt.
- Ⓔ Variklis, čiužinio atramos atlošo sritis
- Ⓕ Variklis ir valdymo dėžė, čiužinio atramos šlaunų / kojų dalis
- Ⓖ Čiužinio fiksatoriai, 4 vnt.
- Ⓗ Kėlimo / nuleidimo variklis (aukščio reguliavimas)
- Valdymo pultas (nepavaizduotas)



Šoniniai turėklai neįeina į pagrindinę komplektaciją. Jei reikia daugiau informacijos apie šoninius turėklus ir variantus, kreipkitės į „Invacare“ atstovą.

### 3.2.1 Kiti elementai

Tolesni elementai taip pat įeina į tiekiamą rinkinį:

Dalis	Kiekis
Naudotojo vadovas	1
Šoninių turėklų šliaužikliai	4
Apie įstrigimą įspėjanti etiketė	4

### 3.3 Lovos surinkimas

1. Atlaisvinkite sraigtus su sparneliais abiejose pusėse.

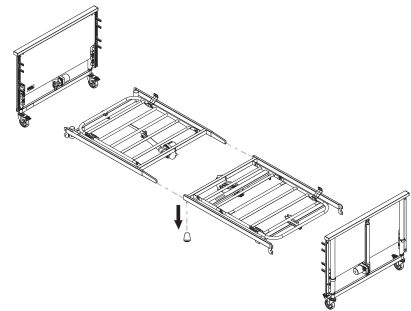

2. Įkiškite čiužinio atramos viršutinės dalies intarpus į šoninius vamzdžius, esančius apatinėje čiužinio atramos dalyje.

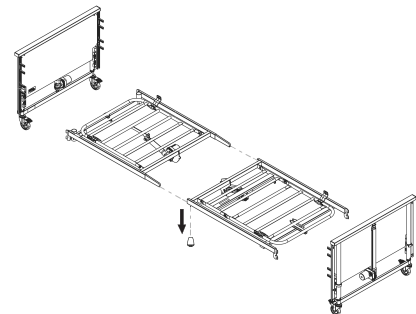

3. Priveržkite dviem sparnuotosiomis veržlėmis.
4. Įsitikinkite, kad keturi čiužinio fiksatoriai nukreipti į viršų.

5. Pasukite fiksavimo žiedus lovos gale į padėtį „ATIDARYTA“.

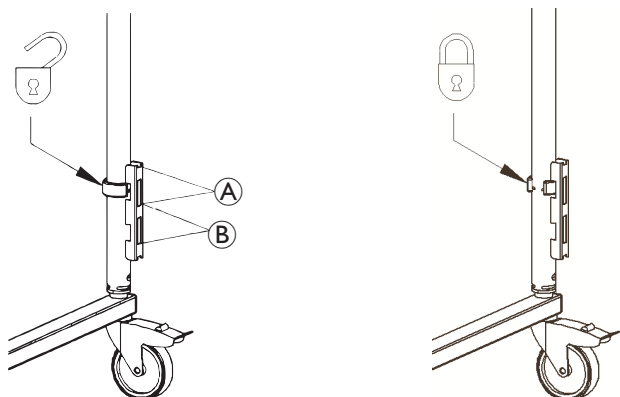

6. Užfiksuokite čiužinio atramos laikiklius aukštoje A arba žemoje padėtyje B prie lovos galo ir tvirtai įspauskite juos į vietą. (Normalu, jei lieka mažas tarpas tarp viršutinės angos ir laikiklio)

7. Pasukite fiksavimo žiedus į padėtį „UŽFIKSUOTA“.



#### PERSPĖJIMAS!

Fiksavimo žiedai užtikrina, kad čiužinio atrama nebūtų netyčia pakelta nuo lovos galų.

- Įsitinkite, kad visi fiksavimo žiedai užfiksuoti ir viršutinėje angoje, kaip parodyta paveiksle.
- Įsitinkite, kad visi laikikliai pritvirtinti vienoje padėtyje (aukštai arba žemai).

### 3.3.1 Etikečių tvirtinimas

(Tik senesnės versijos)

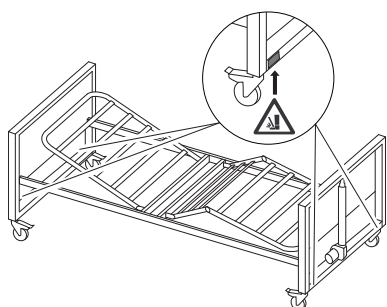

1. Uždėkite keturias etiketes, įspėjančias dėl kojų suspaudimo pavojaus (teikiamos atskirai), žemesniame lovos gale prie ratukų.

### 3.4 „Rastofix“ montavimas

(pasirinktinai)

1. Paspauskite „Rastofix“ apačią lovos kojų gale.

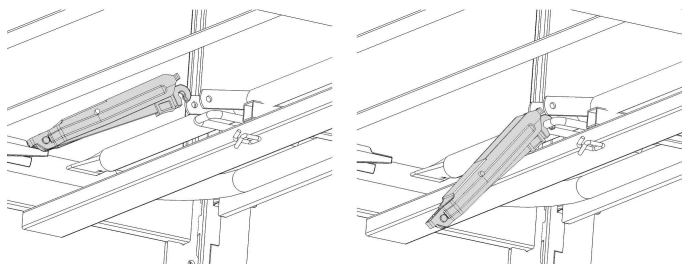

2. Suspauskite viršutinį „Rastofix“ galą.

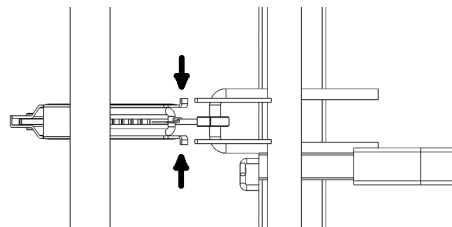

3. Sukite „Rastofix“ tarp ąselių ir atleiskite.

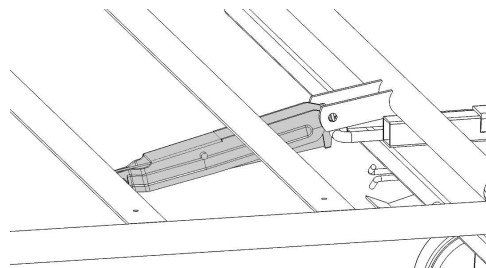

4. Pastumkite plastikinį dangtelį ir užfiksuokite „Rastofix“ dugną.

### 3.5 Valdymo blokas



#### PRANEŠIMAS!

- Kabelius būtina sumontuoti taip, kad jie nesiektų grindų ir neblokotų ratukų.

Valdymo dėžė pritvirtinta prie šlaunų atramos variklio.

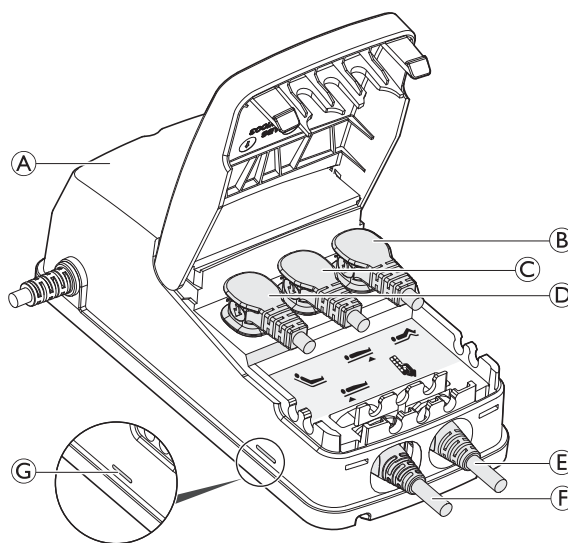

Valdymo dėžė A aprūpinta etikete su simboliais, nurodančiais, kur prijungti variklio kištukus:

- Šlaunų srities variklis B.
- Lovos galo variklis, kojūgalio C.
- Atlošo variklis D
- Rankinis valdiklis E
- Lovos galo variklis, galvūgalio F.



Valdymo blokas turi žalią šviesos diodą G, kuris rodo, kad jis prijungtas prie pagrindinio maitinimo šaltinio. Kai ji prijungta prie elektros tinklo, žalias šviesos diodas G šviečia.

## 3.6 Laidai



### PRANEŠIMAS!

- Kabelius reikia pritvirtinti taip, kad jie nesivilkty žeme ir neblokuotų ratukų.

Kad įjungus variklius kabeliai nebūtų sugadinti, laikykitės toliau pateiktų instrukcijų.

1. Nuimkite visus iš anksto sumontuotus fiksatorius.
2. Patikrinkite kėlimo / nuleidimo variklio kabelių (suvyniotų) etiketes ir prijunkite kabelius prie atitinkamo lovos galo variklio (galvos arba kojų).
3. Iš naujo pritvirtinkite ir uždarykite variklių fiksatorius ir įsitikinkite, kad laidai yra saugūs.
4. Rankiniu būdu pakelkite atlošą ir prijunkite laisvą pavaros kabelį prie variklio.

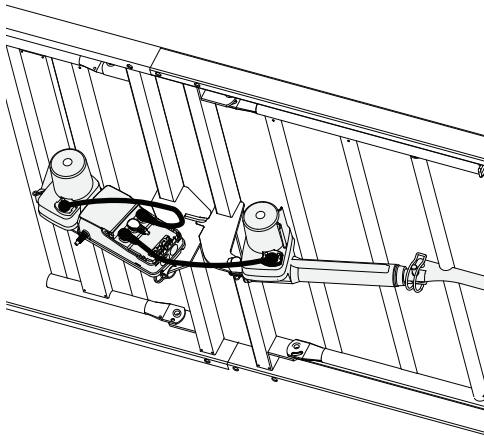

5. Iš naujo pritvirtinkite ir uždarykite variklio fiksatorius ir įsitikinkite, kad laidas yra saugus.
6. Maitinimo kabelį perkiškite per variklio vamzdžio kaištį ir rėmo kablį lovos pusėje, esančioje arčiau maitinimo lizdo.

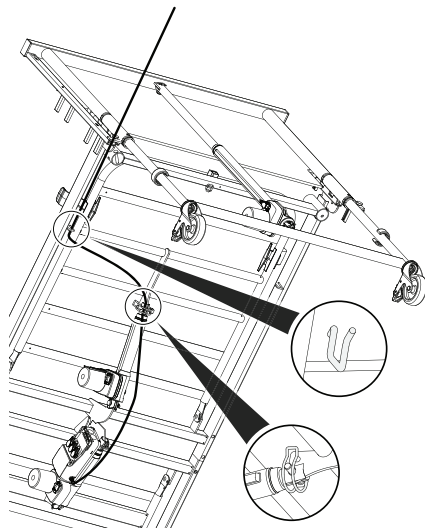

7. Prijunkite maitinimo kabelį prie maitinimo lizdo.
8. Pakelkite lovą į aukščiausią padėtį.

9. Kėlimo / nuleidimo variklio kabelius nutieskite per variklio vamzdžio kaiščius.

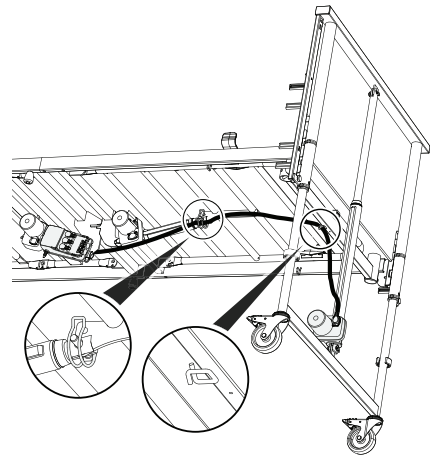

10. Įsitikinkite, kad vamzdžio kaiščiai tinkamai užfiksuoti.

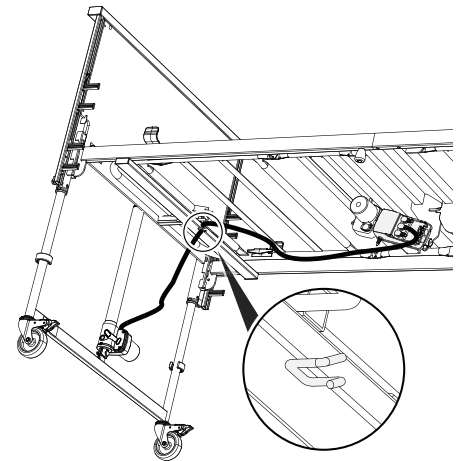

11. Užkabinkite suvyniotos kėlimo / nuleidimo variklio kabelio dalies galą ant kablo lovos gale.
12. Prieš naudodami lovą patikrinkite, ar visos dalys veikia tinkamai, ar jokie variklių kabeliai nesivelka ant grindų ir ar jie nesuspaudžiami judinant lovos dalis.

## 3.7 Šoninių turėklų montavimas



### ĮSPĖJIMAS!

#### Pavojus susižeisti

Montuojant ar nuimant šoninį turėklą kyla įstrigimo ar suspaudimo pavojus.

- Saugokite pirštus.
- Atidžiai laikykitės instrukcijų.
- Kiekvieną kartą surinkę patikrinkite, ar visos jungtys tinkamai priveržtos ir šoninis turėklas gerai veikia.

#### Nuimami 3/4 ilgio šoniniai turėklai



### ĮSPĖJIMAS!

#### Įstrigimo pavojus

Yra pavojus įstrigti arba uždusti atsidūrus tarp čiužinio laikiklio, šoninio turėklo ir lovūgalio.

- Naudodami nuimamus šoninius turėklus, visuomet užtikrinkite, kad atstumas tarp lovos galo ir šoninio turėklo rankenos viršutinio krašto būtų mažesnis nei 6 cm galvūgalyje ir didesnis nei 32 cm kojūgalyje.

### 3.7.1 Šoninis turėklas „Scala 2“

#### Šoninio turėklo montavimas

1.

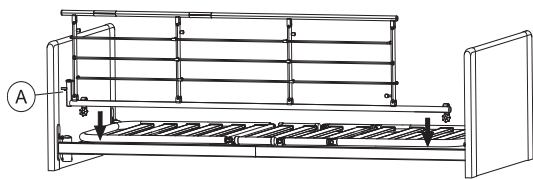

Uždėkite šoninį turėklą ant rėmo viršutinio strypo su atlaisvinimo sistema A lovos galvūgalyje.



Šoninio turėklo šakių svirtis reikia sumontuoti laikantis šoninio turėklo montavimo instrukcijos.

2.

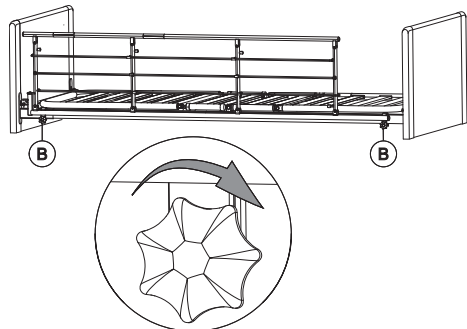

Priveržkite varžtus B pritvirtindami šoninį turėklą prie rėmo viršutinio strypo. Įsitinkite, kad jis stabilus ir gerai pritvirtintas.

#### Šoninio turėklo išmontavimas

1. Atsukite du varžtus B ir nuimkite šoninį turėklą.

### 3.7.2 Šoninių turėklų „Aria“ ir „Bella“ montavimas



#### ĮSPĖJIMAS!

#### Įstrigimo / uždusimo pavojus

Jei šoninis turėklas netinkamai pritvirtintas ar sugadintas, naudotojas gali įstrigti arba iškristi iš lovos.

- Įsitinkite, kad visos pavažos teisingai įstatytos į kreiptuvus lovos galuose.
- Patikrinkite, ar fiksuojamieji varžtai tinkamai sumontuoti kreiptuvų apačioje.

„Bella“ medinis ir „Aria“ plieninis šoniniai turėklai montuojami taip pat.

#### Slankiosios sistemos surinkimas

1.

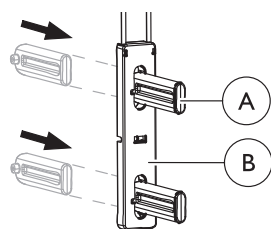

Įkiškite skląstį A iš užpakalinės pusės per slankiklį B ir įsitinkite, kad jis užsifiksavo spragtelėdamas.

2. Tą patį padarykite su keturiais kiekvieno slankiklio skląščiais.

#### Slankiosios sistemos tvirtinimas ir šoninio turėklo montavimas

1. Pakelkite lovą iki 1/3 jos aukščio.
- 2.

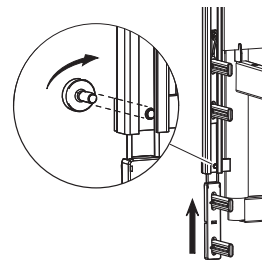

Atlaisvinkite kreiptuvų apačioje esantį varžtą viename lovos gale ir stumkite slankiklį į kreiptuvą iki pusės, kol jis spragtelėdamas užsifiksuos.

#### ! PRANEŠIMAS!

Užtikrinkite teisingą šoninių bėgių padėtį:

- Šoniniai bėgeliai su rankenomis turi būti įstatyti į viršutinius skląščius.
- Šoninių bėgių rankenėlės turi būti pasuktos į lovos išorę.

3.

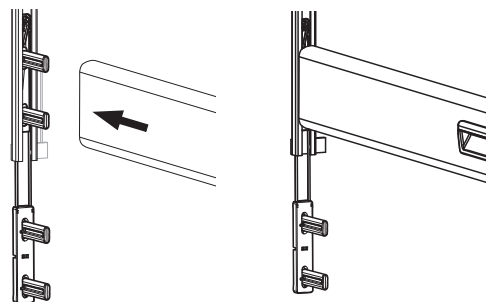

Įstumkite viršutinį šoninį turėklą ant dviejų viršutinių skląščių.

4.

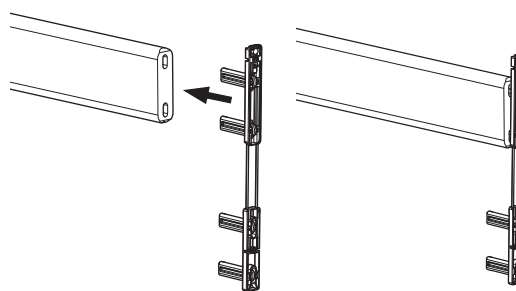

Kitame šoninio turėklo strypo gale įstumkite du viršutinius skląščius į strypo galą.

5.

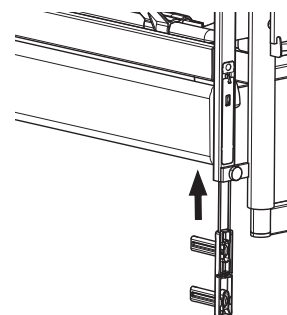

Įstumkite priedą į kreiptuvą, kad jis spragtelėdamas užsifiksuotų (tinkamai užfiksuojama apatinėje padėtyje).

6. Pritvirtinkite apatinį šoninį turėklą abiejuose galuose, kaip nurodyta 4 veiksmė.

7. Stumkite šoninį turėklą abiejuose galuose į viršų iki galo, kol viršutinis strypas užsifiksuos viršutinėje padėtyje.
- 8.

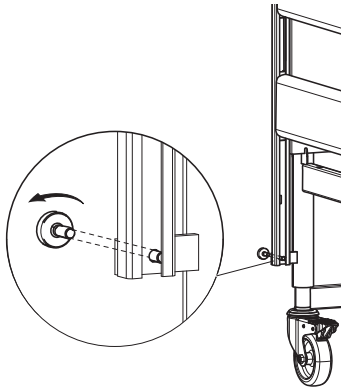

Priveržkite varžtus, esančius po apatiniu šoninio turėklo strypu kiekviename lovos kampe.

-  Prieš naudodami lovą įsitinkinkite, kad šoninis turėklas tinkamai pritvirtintas varžtu ir kad strypai juda tinkamai.

### 3.8 Čiužinio atramos ilginamojo priedo montavimas

Pacientams, aukštesniems nei dviejų metrų, rekomenduojama lovą pailginti čiužinio atramos ilginamoju priedu. Lovą galima pailginti 15 cm lovos kojūgalyje.



#### ĮSPĖJIMAS!

#### Pavojus susižaloti

Naudotojas gali iškristi iš lovos, užsigauti arba uždusti.

- Ilgindami lovą visada pailginkite čiužinį.
- Tarp lovos galo ir čiužinio lanko turi būti didesnis nei 2,5 cm atstumas, kad būtų išvengta pirštų prispaudimo.

(pasirinktinai)

1.

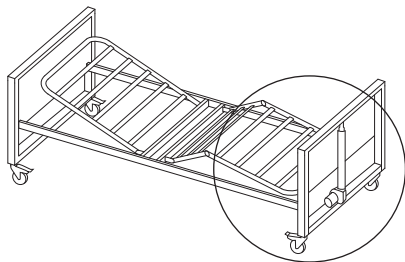

Ilgintuvas turi būti įrengtas kojūgalyje.

2.

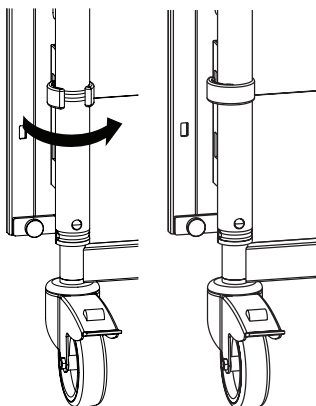

Pasukite spaustuką, kad atsilaisvintumėte.

3.

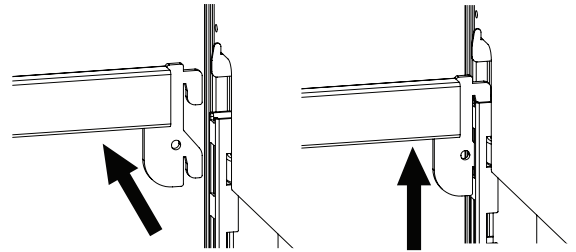

Nuimkite šoninius turėklus.

4.

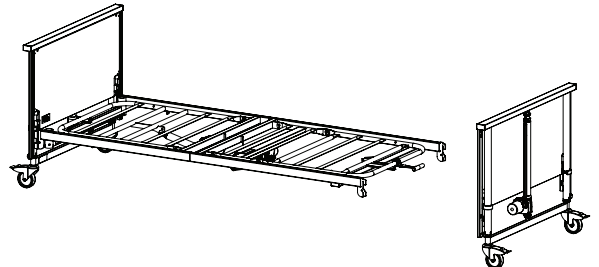

Nuimkite lovos kojūgalį.

5.

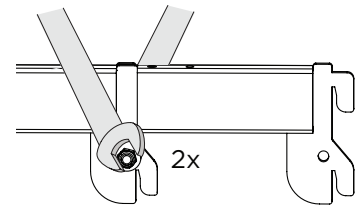
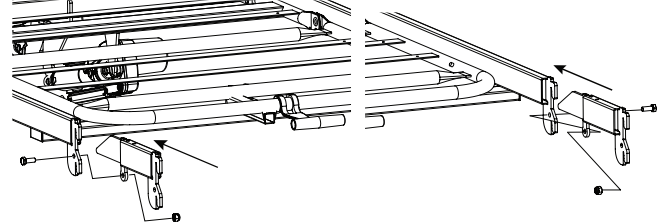

Įstatykite abi čiužinio atramos pailginimo puses į rėmą ir užfiksuokite veržlėmis ir varžtais.

6.

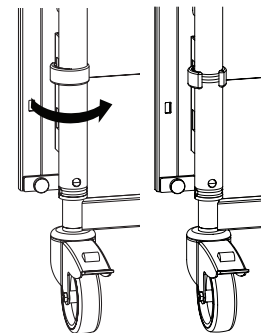
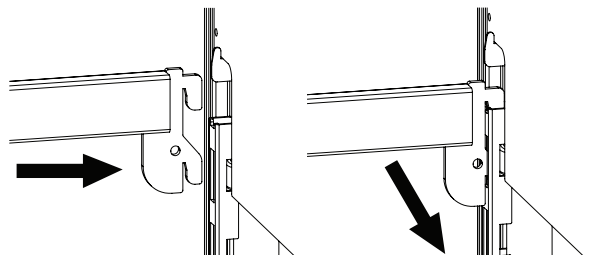

Iš naujo sumontuokite lovos kojūgalį ir pritvirtinkite jį prie laikiklių.

7. Pritvirtinkite čiužinio apklotą ilgintuvą prie čiužinio apklotą.

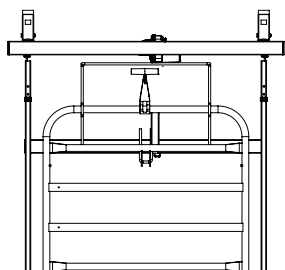
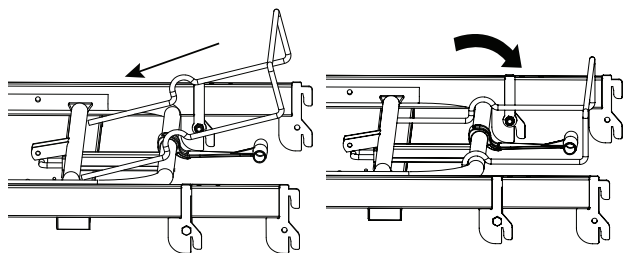

Jei lovos kojinėje dalyje sumontuota čiužinio rankena (žr.4.6 *Lovos kojų reguliavimas, 17 psl.*), ją reikia pasukti taip, kad netrukdytų čiužiniui.

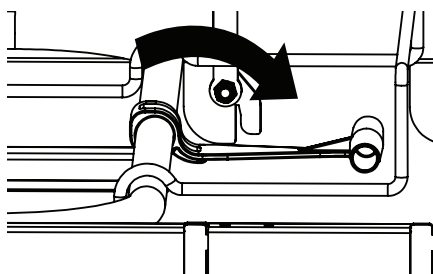

8.

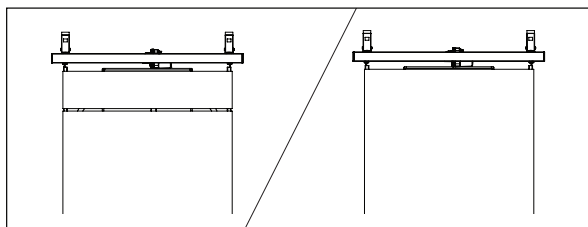

Pakeiskite čiužinį arba įdėkite tinkamą čiužinio dalį.

 Laisvos čiužinio dalys visada turi būti montuojamos lovos kojūgalyje.

9. Sumontuokite šoninį (-ius) turėklą (-us), jei taikoma.

**!** **PRANEŠIMAS!**  
Jei naudojate „Aria“ / „Bella“ šoninius turėklus, naudokite tik ilgesnę jų versiją.

### 3.9 Lovos išrinkimas

1. Nuimkite šoninius turėklus ir kėlimo strypą.
2. Nuleiskite lovą į žemiausią padėtį ir nustatykite visus čiužinio atramos taškus į horizontalią padėtį.
3. Atjunkite lovą nuo elektros tinklo.

4. Atjunkite kabelius nuo lovos galo variklių ir nuimkite nuo rėmo kablo ir vamzdžio kaiščio.

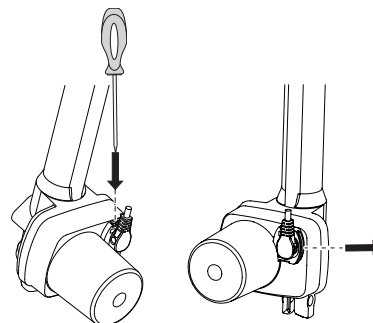

5. Atjunkite kabelį nuo atlošo variklio.
6. Atskirkite čiužinio atramą nuo lovos galų.
7. Atskirkite čiužinio atramos galvūgalį ir kojūgalį.



## 4 Naudojimas lova

### 4.1 Bendroji saugos informacija



#### ĮSPĖJIMAS!

##### Pavojus susižeisti ir sugadinti turtą.

- Lova turi būti pastatyta taip, kad niekas netrukdytų reguliuoti aukščio, pavyzdžiui, iškilimai arba baldai.
- Būkite atsargūs, kad jokios kūno dalys nebūtų suspaustos tarp pritvirtintų (pvz., šoninių turėklų, lovos galų ir pan.) ir judančių dalių.
- Vaikai neturi naudotis valdymo pultu.



#### ĮSPĖJIMAS!

##### Pavojus susižaloti

Jei lova naudojasi neramūs, kliedintys arba nuo traukulių kenčiantys asmenys:

- jei lovoje yra užblokuojamas valdymo pultas, užblokuokite valdymo pulto funkcijas;
- arba įsitikinkite, kad asmuo nepasieks valdymo pulto.

#### 4.1.1 Žema padėtis



#### PERSPĖJIMAS!

##### Įstrigimo arba suspaudimo pavojus

Atsižvelgiant į konfigūraciją, nuleidus lovą gali likti labai mažai vietos tarp judančių ir fiksuotų jos dalių.

- Nuleisdami lovą įsitikinkite, kad jūsų koja nėra prie judančių dalių ar po jomis.
- Įsitikinkite, kad visi kabeliai tinkamai nutiesti ir kad nuleisdami lovą neprispausite.



#### PERSPĖJIMAS!

##### Pavojus susižaloti

Atsižvelgiant į konfigūraciją, žemiausia darbinė lovos padėtis yra labai žema.

Dėl netinkamos ar blogos laikysenos dirbant, kai lova yra žemoje padėtyje, prižiūrėtojas gali susižeisti.

- Slaugydami naudotoją pasirūpinkite tinkama savo kūno laikysena.

#### 4.1.2 Čiužinio fiksatoriai



#### ĮSPĖJIMAS!

##### Pavojus susižaloti

Tinkamai nesumontavus čiužinio fiksatorių, čiužinys gali nuslysti į šoną ir naudotojas gali iškristi iš lovos.

- Niekada nenaudokite lovos be čiužinio fiksatorių.
- Visada įsitikinkite, kad čiužinio fiksatoriai sumontuoti tinkamai ir nukreipti į viršų.
- Naudokite tik originalius čiužinių fiksatorius.

## 4.2 Valdymo pultas

Valdymo pulte gali būti trys arba keturi mygtukai elektrinėms lovos funkcijoms valdyti. Valdymo pultas taip pat gali būti su užrakinimo funkcija.

#### Atlošo sritis



1. Aukštyn: paspauskite kairėje pusėje esantį mygtuką (▲).

2. Žemyn: paspauskite dešinėje pusėje esantį mygtuką (▼).

#### Aukščio nustatymas



1. Aukštyn: paspauskite kairėje pusėje esantį mygtuką (▲).
2. Žemyn: paspauskite dešinėje pusėje esantį mygtuką (▼).

#### Šlaunų sritis



1. Aukštyn: paspauskite kairėje pusėje esantį mygtuką (▲).
2. Žemyn: paspauskite dešinėje pusėje esantį mygtuką (▼).

#### Pakreipimo funkcija



#### ĮSPĖJIMAS!

##### Mirtino susižalojimo pavojus

Keliant lovą, kai galvūgalis nuleistas žemyn, kyla mirtinas pavojus asmenims, kurie jautriai reaguoja į padidėjusį kraujo spaudimą viršutinėje kūno dalyje.

- Lovą gali kelti tik išsilavinimą turintys darbuotojai.
- Kai paciento apatinės galūnės pakeliamos aukščiau širdies lygio, prieš keliant lovą būtina atlikti medicininį įvertinimą.
- Pakėlimo funkcija NEVEIKIA kaip Trendelenburgo padėties funkcija ir jos negalima naudoti gydant.



1. Galvūgalio pakėlimas: paspauskite kairėje pusėje esantį mygtuką (▲).
2. Kojūgalio pakėlimas: paspauskite dešinėje pusėje esantį mygtuką (▼).

Jei lova yra tik su apsaugos nuo pakėlimo funkcija, kojūgalio negalima pakelti.



1. Galvūgalio pakėlimas: paspauskite kairėje pusėje esantį mygtuką (▲).
2. Horizontalios padėties nustatymas: nuleiskite lovą iki galo žemyn (▼). Arba tai galima padaryti paspaudus aukščio reguliavimo mygtuką, kad ją pakeltumėte iki galo aukštyn.

#### 4.2.1 Užblokavimo funkcija

Naudojant užblokavimo funkciją galima užblokuoti tam tikrų funkcijų mygtukus. Nesvarbu, kiek mygtukų yra valdymo pulte, visus juos galima užblokuoti atskirai.

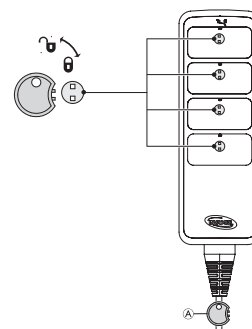

1. Įkiškite raktą (A) į raktų skylutę, esančią tiesiai virš norimos funkcijos.



- Norėdami užblokuoti, pasukite raktą pagal laikrodžio rodyklę.
- Norėdami atrakinti, pasukite raktą prieš laikrodžio rodyklę.

### 4.3 Ratukai ir stabdžiai



#### PERSPĖJIMAS!

#### Įstrigimo / suspaudimo pavojus

Visi stabdžiai valdomi koja.

- Nebandykite atfiksuoti stabdžio pirštais.



#### PERSPĖJIMAS!

#### Pavojus susižaloti

Jei stabdžiai neužfiksuoti, asmuo lipdamas į lovą arba iš jos išlipdamas gali nukristi.

- Pasirūpinkite, kad stabdžiai būtų užfiksuoti prieš asmeniui lipant į lovą ar lipant iš jos ar jį slaugant.



Ratukai gali palikti žymes ant įvairių grindų paviršių, pvz., neapdirbtų ar prastai apdirbtų grindų. Siekiant to išvengti, „Invacare®“ rekomenduoja padėti tinkamą apsaugos priemonę tarp ratukų ir grindų.

#### 4.3.1 Ratukų stabdžiai

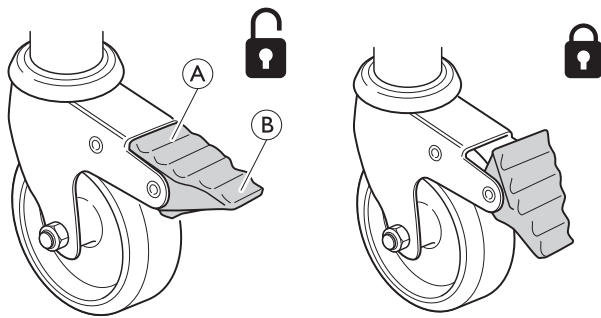

**Stabdžių užfiksavimas** – numinkite koja stabdžio pedalo išorinę dalį (B).

**Stabdžių atfiksavimas** – numinkite koja stabdžio pedalo vidinę dalį (A).

### 4.4 Šoninių turėklų naudojimas



#### ĮSPĖJIMAS!

#### Įstrigimo arba uždusimo pavojus

Yra pavojus įstrigti arba uždusti atsidūrus tarp čiužinio laikiklio, šoninio turėklo ir lovūgalio.

- Visada įsitikinkite, kad naudojama tinkama šoninių turėklų įranga ir kad turėklai tinkamai pritvirtinti.



#### ĮSPĖJIMAS!

#### Pavojus nukristi

Jei nusprendžiama, kad naudotojui reikia šoninių turėklų, laikykitės tolesnių nurodymų.

- Naudotojo niekada nepalikite lovoje be priežiūros, kai šoninis turėklas nuleistas.
- Įsitikinkite, kad šoninis turėklas pakeltas į aukščiausią padėtį ir tinkamai užfiksuotas, jei ketinate palikti naudotoją be priežiūros.



#### PERSPĖJIMAS!

#### Pavojus susižaloti

Jei šoninis turėklas nėra tinkamai užfiksuotas, jis gali nukristi.

- Patraukite / pastumkite šoninio turėklo viršutinį strypą, kad įsitikintumėte, jog fiksavimo sistema veikia tinkamai.



#### PERSPĖJIMAS!

#### Pavojus susižaloti

Reguliuojant šoninį turėklą, kyla įstrigimo ar suspaudimo pavojus.

- Atkreipkite dėmesį į savo pirštus ir paciento kūno dalis.
- Dirbdami su šoniniu turėklu niekada jo nelaikykite jėga ir nepaleiskite.

#### 4.4.1 Šoninio turėklo „Scala 2“ naudojimas



#### PRANEŠIMAS!

- Manevuodami šoniniu turėklu rankas dėkite tik rankenos etikete pažymėtose vietose.

1.

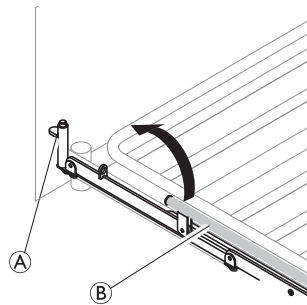

2.

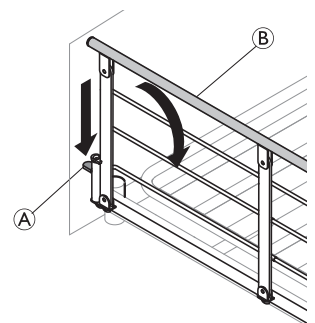

- Aukštytn:** kelkite ir traukite šoninio turėklo viršutinį strypą (B) link galo su fiksavimo sistema (atlaisvinimo mygtuko) (A). Įsitikinkite, kad jis užfiksuotas reikiamoje vietoje.
- Žemyn:** nuspauskite atlaisvinimo mygtuką (A) ir paspauskite šoninio turėklo viršutinį strypą (B) tolyn nuo fiksavimo sistemos.

#### 4.4.2 Šoniniai turėklai „Aria“ ir „Bella“

##### Šoninio turėklo naudojimas

##### Pakelkite šoninį turėklą

- Naudodami dvi viršutinio strypo rankenas kelkite šoninį turėklą, kol jis spragtelėdamas užsifiksuos viršutinėje padėtyje.

##### Nuleiskite šoninį turėklą

1.

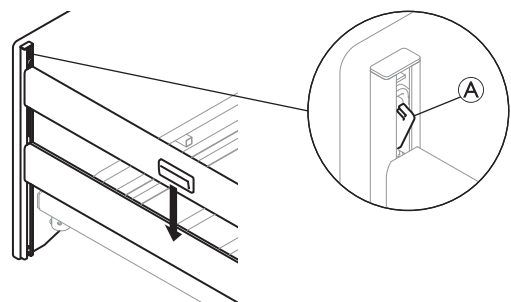

Paspauskite slenkančios sistemos skląstį (A) viename lovos gale ir nuleiskite šoninį turėklą į apatinę padėtį.

- Pakartokite procesą kitame lovos gale.

## Šoninių turėklų naudojimas



### ĮSPĖJIMAS!

#### Įstrigimo arba uždusimo pavojus

Yra pavojus įstrigti arba uždusti atsidūrus tarp čiužinio laikiklio, šoninio turėklo ir lovūgalio.

- Visada įsitikinkite, kad naudojama tinkama šoninių turėklų įranga ir kad turėklai tinkamai pritvirtinti.



### ĮSPĖJIMAS!

#### Pavojus nukristi

Jei nusprendžiama, kad naudotojui reikia šoninių turėklų, laikykitės tolesnių nurodymų.

- Naudotojo niekada nepalikite lovoje be priežiūros, kai šoninis turėklas nuleistas.
- Įsitikinkite, kad šoninis turėklas pakeltas į aukščiausią padėtį ir tinkamai užfiksuotas, jei ketinate palikti naudotoją be priežiūros.



### PERSPĖJIMAS!

#### Pavojus susižaloti

Jei šoninis turėklas nėra tinkamai užfiksuotas, jis gali nukristi.

- Patraukite / pastumkite šoninio turėklo viršutinį strypą, kad įsitikintumėte, jog fiksavimo sistema veikia tinkamai.



### PERSPĖJIMAS!

#### Pavojus susižaloti

Reguliuojant šoninį turėklą, kyla įstrigimo ar suspaudimo pavojus.

- Atkreipkite dėmesį į savo pirštus ir paciento kūno dalis.
- Dirbdami su šoniniu turėklu niekada jo nelaikykite jėga ir nepaleiskite.

## 4.5 Atsikėlimo įtaisas



### ĮSPĖJIMAS!

#### Pavojus susižaloti

Naudojantis rankena, kai atsikėlimo įtaisas nusuktas nuo lovos, lova gali pasvirti.

- Atsikėlimo įtaisas turi būti pastatytas taip, kad jo rankena kabėtų virš lovos.
- Neviršykite didžiausios leistinos atsikėlimo įtaiso apkrovos, t. y. 80 kg.

### 4.5.1 Kėlimo strypo nustatymas

Kėlimo strypą galima nustatyti lovos galvūgalio kairėje arba dešinėje pusėje.

1. Įstatykite kėlimo strypą į kėlimo strypo vamzdį ir pritvirtinkite pirštiniu varžtu.



Nebūtina priveržti pirštinio varžto, jei norite, kad kėlimo strypas svyruotų į abi lovos puses.

### 4.5.2 Rankenos aukščio reguliavimas

Rankenos aukštis turi būti sureguliuotas atsižvelgiant į naudotojo poreikius.

- 1.
- 2.

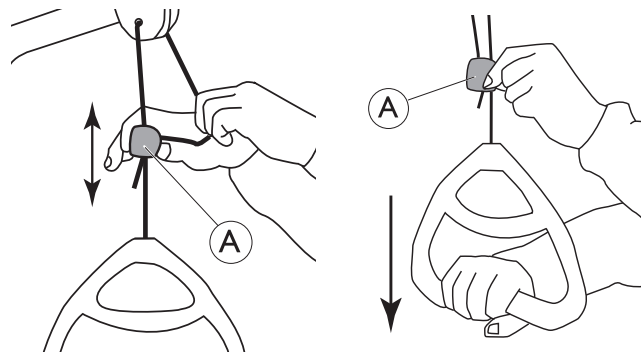

1. Laikydami virvelę stumkite plastikinį virvelės fiksatorių (A) aukštyn arba žemyn, kol rankena bus norimame aukštyje.
2. Užfiksuokite rankeną įspraudami virvelę į fiksatorių (A) ir patraukite rankeną žemyn.



### PRANEŠIMAS!

Sureguliuavę rankenos aukštį:

- Įsitikinkite, kad dvi virvelės virš virvelės fiksatoriaus yra lygiagrečios ir virvelės fiksatoriuje.
- Įsitikinkite, kad virvelė tinkamai užfiksuota, stipriai patraukdami rankeną.

## 4.6 Lovos kojų reguliavimas

Reguliokite kojų sritį pakeldami čiužinio rankeną:

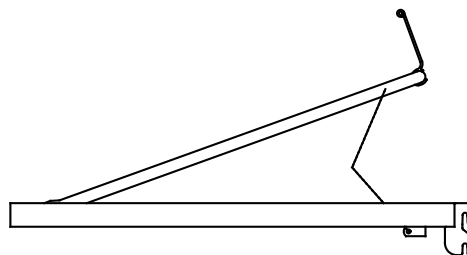

1. **Aukštyn:** pakelkite čiužinio rankenėlę ant kojų sekcijos.
2. **Žemyn:** pakelkite čiužinio rankenėlę ant kojų sekcijos aukštyn ir nuleiskite kojų sekciją.



Jei lova yra pailginta, čiužinio rankenos nepasieksite, o kojų sekciją reikia valdyti tiesiogiai pakeliant kojų sekciją į šoną.

## 4.7 Avarinės padėties

Prireikus skubios medicininės pagalbos gali reikėti nuleisti visas ar tam tikras čiužinio atramos dalis, pvz., nuleisti atlošą reanimuojant širdį ir plaučius.

Nuleisdami čiužinio atramos dalį,

- naudokite atitinkamą rankinio valdymo pulto funkciją ARBA
- įvykus elektros gedimui ar prireikus skubiai imtis veiksmų nuleisdami čiužinio atramos dalį naudokite neautomatinio avarinio paleidimo sistemą.

Žr. 4.7.1 Čiužinio atramos dalies atleidimas avariniu atveju, 18 psl..

### 4.7.1 Čiužinio atramos dalies atleidimas avariniu atveju

Jei nėra elektros ar sugenda variklis, gali būti reikalingas nugaros, šlaunies ar kojos dalies atleidimas avariniu atveju. Avariniu atveju NEJMANOMA atleisti aukščio reguliavimo.



#### **PERSPĖJIMAS!**

##### **Pavojus susižaloti**

- Reikia mažiausiai dviejų asmenų čiužinio atramos daliai atleisti avariniu atveju.
- Atleidžiant čiužinio atramos dalį, ji gali leistis greitai. Nuleisdami čiužinio atramą, nekiškite po ją rankų.



#### **PRANEŠIMAS!**

- Prieš atleisdami čiužinio atramą avariniu atveju, ištraukite kištuką iš elektros lizdo.

1. Abu asmenys turi laikyti čiužinio dalį.
2. Vienas iš jų nustato reikiamą variklį ir ištraukia fiksuojamąjį kaištį.

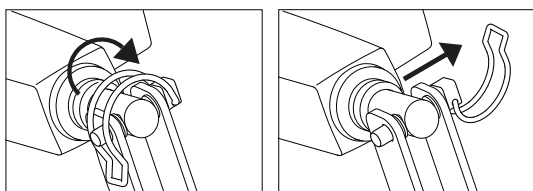

3. Abu asmenys turi lėtai nuleisti čiužinio dalį, kol ji bus visiškai nuleista.

### 4.7.2 Transportavimas ir sandėliavimas

Lovą galima transportuoti ar laikyti surinktą arba išrinktą.

Išsamios instrukcijos, kaip 3.9 *Lovos išrinkimas*, 14 psl..

Norėdami transportuoti ar laikyti surinktą lovą, atlikite nurodytus veiksmus.

1. Atjunkite maitinimo laidą nuo elektros lizdo.
2. Suvyniokite maitinimo kabelį ir užtikrinkite, kad gabenimo arba sandėliavimo metu jis nebūtų nuo grindų, kad nebūtų apgadintas.

## 5 Pasirinkytys ir priedai

### 5.1 Galimų variantų sąrašas



#### PERSPĖJIMAS!

**Lovos suderinamumas su papildomomis dalimis**  
Netinkamas šio gaminio derinimas su ne „Invacare“ pasirenkamomis dalimis gali sukelti sužalojimus arba žalą.

- Prieš derinant „Invacare“ lovą su kitų gamintojų gaminiais, specialistas turi atlikti rizikos vertinimą.
- Kilus abejonų dėl „Invacare“ lovos naudojimo su kitų gamintojų gaminiais, informacijos kreipkitės į „Invacare“ paslaugų teikėją.



#### PRANEŠIMAS!

- Naudokite tik originalius variantus ir atsargines dalis. Iš „Invacare“ galima užsisakyti papildomų galimybių ir atsarginių dalių sąrašus bei papildomus naudotojo vadovus.



Dėl skirtumų įvairiuose regionuose išsamią informaciją apie prieinamus variantus žr. vietinėje „Invacare“ interneto svetainėje arba kataloge, arba kreipkitės į savąjį „Invacare“ tiekėją.

- Šoniniai turėklai
  - Scala Basic 2  
3/4 ilgio sulankstomas plieninis šoninis turėklas (168 cm x 40 cm), tvirtinamas prie šoninio vamzdžio. Atlaisvinimo mygtukas yra lovos galvūgalyje.
  - Scala Basic Plus 2  
3/4 ilgio sulankstomas plieninis šoninis turėklas (168 cm x 40 cm), tvirtinamas prie šoninio vamzdžio. Atlaisvinimo mygtukas yra lovos galvūgalyje.
  - Scala Medium 2  
3/4 ilgio sulankstomas plieninis šoninis turėklas (165 cm x 46 cm), tvirtinamas prie šoninio vamzdžio. Atlaisvinimo mygtukas yra lovos galvūgalyje.
  - Scala Decubi 2  
3/4 ilgio sulankstomas plieninis šoninis turėklas (168 cm x 54 cm), tvirtinamas prie šoninio vamzdžio. Atlaisvinimo mygtukas yra lovos galvūgalyje.
  - Bella  
Viso ilgio sulankstomas medinis šoninis turėklas (205 cm x 40 cm), sumontuotas ant lovos galinių kreipiančiųjų. Abiejuose galuose yra atlaisvinimo mygtukai.
  - Bella extended  
Viso ilgio sulankstomas medinis šoninis turėklas (220 cm x 40 cm), sumontuotas ant lovos galinių kreipiančiųjų. Abiejuose galuose yra atlaisvinimo mygtukai.
  - Aria  
Viso ilgio sulankstomas medinis šoninis turėklas (206 cm x 40 cm), sumontuotas ant lovos galinių kreipiančiųjų. Abiejuose galuose yra atlaisvinimo mygtukai.
- Čiužinio atramos ilginamasis priedas (kojūgalis) – 15 cm
- Atsikėlimo įtaisas
- Fiksuotos pagalbinės rankenos – 25 cm x 30 cm, 25 cm x 80 cm, 40 cm x 30 cm, 40 cm x 50 cm arba 40 cm x 80 cm

- Valdymo pultai
  - atlošo, šlaunų atramos ir aukščio reguliavimo galimybė
  - atlošo, šlaunų atramos ir aukščio reguliavimo galimybė, pakreipimo ir apsaugos nuo pakreipimo funkcijos
  - atlošo, šlaunų atramos ir aukščio reguliavimo galimybė ir apsaugos nuo pakreipimo funkcija
- „Soft Tilt“ – čiužinio platformoje įtaisyta paciento padėties keitimo sistema.
- Transportavimo pritaikymas

### 5.2 Transportavimo laikikliai

Naudokite transportavimo laikiklius lovai laikyti ir transportuoti:

1.

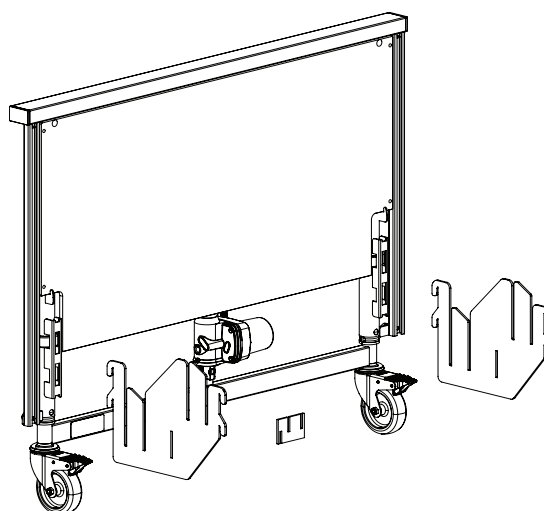

2.

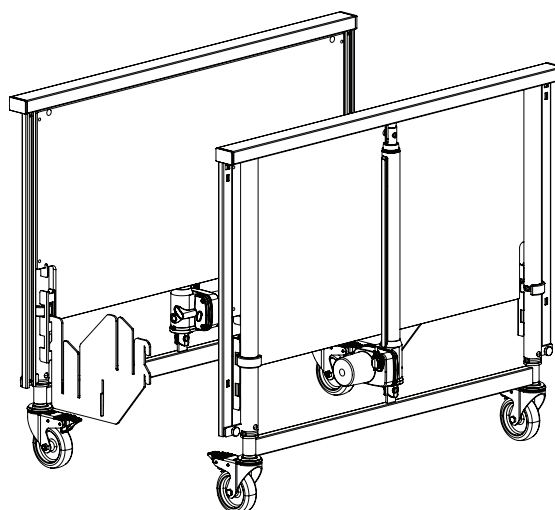

3.

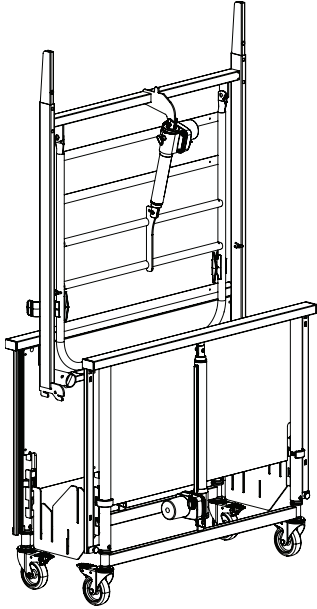

4.

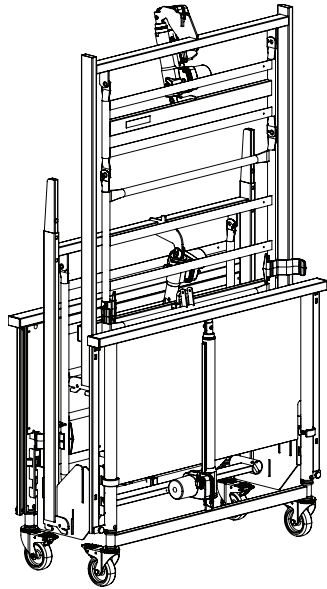

5.

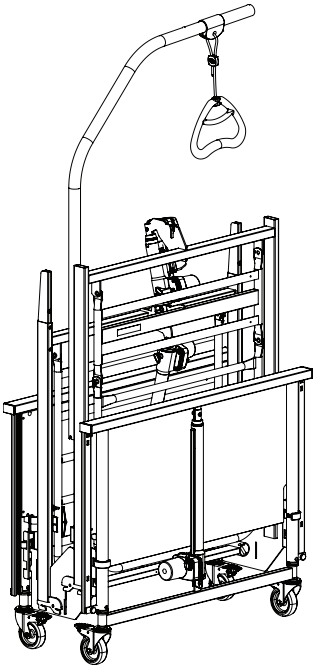

6.

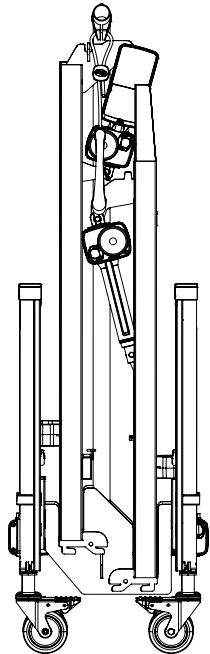

## 6 Priežiūra

### 6.1 Bendroji priežiūros informacija



#### PERSPĖJIMAS!

##### Pavojus susižaloti arba sugadinti elektrinį vežimėlį

- Netaikykite jokių priežiūros ar techninės priežiūros procedūrų, kai gaminys yra naudojamas.

Laikykitės šiame vadove pateiktų priežiūros procedūrų, kad galėtumėte gaminiu nuolat naudotis.

### 6.2 Kasdienės patikros



#### ĮSPĖJIMAS!

##### Pavojus susižaloti arba sugadinti elektrinį vežimėlį

- Sugedusios arba nusidėvėjusios dalys gali turėti įtakos gaminio saugai.
- Gaminys turi būti tikrinamas kiekvieną kartą jį naudojant.
  - Jei nustatėte, kad gaminys pažeistas, ar jums kyla abejonų dėl kurios nors gaminio dalies saugos, jo nenaudokite. Nedelsdami susisiekite su savo „Invacare“ tiekėju ir nenaudokite gaminio, kol jis nebus pataisytas.

#### 6.2.1 Kasdienės patikros kontrolinis sąrašas

- Apžiūrėkite lovą. Patikrinkite visas išorines dalis – ar jos nesugadintos arba nesusidėvėjusios.
- Apžiūrėkite visą įrangą, tvirtinimo taškus, įtempimų veikiama dalis ir visas besisukančias detales, patikrinkite, ar nėra nusidėvėjimo, skilimo, nudilimo, deformacijos arba gedimo požymių.
- Įsitikinkite, kad valdymo pultas ir visos pavaros veikia sklandžiai.

### 6.3 Bendroji informacija apie priežiūros darbus



#### PRANEŠIMAS!

- Atliekant techninės priežiūros apžiūras, čiužinio laikiklis turi būti paremtas, kad netyčia nenusileistų.
- Tik darbuotojai, kurie gavo reikalingus nurodymus arba baigė mokymus, gali atlikti lovos techninės ir įprastos priežiūros darbus.
- Sutaisius lovą arba pakeitus jos funkcijas, reikia atlikti techninę priežiūrą pagal kontrolinį sąrašą.

Šalyse, kuriose „Invacare“ turi savo parduotuvių, galima sudaryti techninės priežiūros sutartį. Kai kuriose šalyse „Invacare“ siūlo lovos techninės ir įprastos priežiūros kursų. Atsarginių dalių sąrašus ir papildomus naudotojo vadovus galima užsisakyti iš „Invacare“.

#### Prieš naudodami

- Įsitikinkite, kad visos rankinės ir elektrinės dalys veikia tinkamai ir yra saugios būklės.

#### Po trijų mėnesių

- Įsitikinkite, kad visos rankinės ir elektrinės dalys veikia, taip pat priveržkite sraigtus, varžtus, veržles ir pan.

#### Kasmet

- Rekomenduojame atlikti pavarų veikimo ir mechaninės būklės saugumo bandymą.

#### Kas dveji metai

- Primitytinai rekomenduojame atlikti techninę priežiūrą pagal toliau pateiktą kontrolinį sąrašą po dvejų įprasto naudojimo metų, tada kas dvejus metus.



Pavarų, valdymo pulto ir valdymo bloko techninė priežiūra yra sugedusios dalies pakeitimas.

#### 6.3.1 Kontrolinis priežiūros sąrašas

##### Kontrolė

- Visų lovos dalių apžiūra (ar nėra deformacijų).
- Tinkamai užfiksuoti ir nepažeisti spaustukai, sprauselių vielokaiščiai ir plastikinis fiksavimo žiedas.
- Varžtai priveržti.
- Suvirinimo siūlės nepažeistos (nesusidėvėjusios).
- Ratukai sklandžiai rieda.
- Ratukų detalės pritvirtintos.
- Ratukų stabdžiai tinkamai užsifiksuoja.
- Visi varikliai veikia tinkamai (reguliaru greičiu ir nekeldami daug triukšmo).
- Laidai tinkamai sujungti ir nepažeisti.
- Elektros kištukai nepažeisti.
- Šoninio turėklo fiksavimo ir judėjimo sistema tinkamai užsifiksuoja ir veikia sklandžiai.
- Priedai ir (arba) papildomos dalys tinkamai sumontuoti ir veikia.
- Pažeista danga suremontuota.
- Nėra tepalų nuotėkio.



#### PERSPĖJIMAS!

##### Sužalojimo ar turto sugadinimo pavojus

Dėl tepalų nuotėkio galima nukristi, be to, dėl tepalų nuotėkio gali kilti gaisras.

- Susisiekite su techninės priežiūros paslaugų teikėju, jei pastebėjote tepalo ar kitokių likučių.



## 6.4 Patikrinimas po pervežimo ir paruošimas naujam naudotojui



### PRANEŠIMAS!

Po to, kai lova pervežama į kitą vietą, prieš ją naudojant būtina atidžiai apžiūrėti.

- Apžiūrą turi atlikti išmokytas specialistas.
- Apie nuolatinę techninę priežiūrą žr. techninės priežiūros nurodymus.

## 6.5 Valymas ir dezinfekavimas

### 6.5.1 Bendroji saugos informacija



### PERSPĖJIMAS!

#### Užteršimo rizika

- Imkitės atsargumo priemonių ir naudokite tinkamas apsaugos priemones.



### PERSPĖJIMAS!

#### Elektros smūgio ir gaminio sugadinimo rizika

- Jei reikia, išjunkite įrenginį ir atjunkite jį nuo elektros tinklo.
- Valydami elektroninius komponentus, atsižvelkite į jų apsaugos klasę dėl vandens patekimo.
- Užtikrinkite, kad į kištuką ar sieninį lizdą nepatektų vandens.
- Nelieskite maitinimo lizdo šlapiomis rankomis.



### PRANEŠIMAS!

Valant netinkamais skysčiais ar netinkamu būdu galima pažeisti arba sugadinti gaminį.

- Visos naudojamos valymo priemonės ir dezinfekantai turi būti veiksmingi, suderinami vienas su kitu ir nekenkti valomoms medžiagoms.
- Nenaudokite korozinių skysčių (šarmų, rūgšties ir pan.) arba abrazyvinių valymo priemonių. Jei valymo instrukcijose nenurodyta kitaip, rekomenduojame naudoti paprastą buitinę valymo priemonę, pvz., indų plovimo skystį.
- Nenaudokite tirpiklių (celiuliozės skiediklio, acetono ir pan.), kurie gali pakeisti plastiko struktūrą arba ištirpdyti priklijuotas etiketes.
- Prieš pakartotinai naudodami gaminį atidžiai patikrinkite, ar jis visiškai sausas.



Jei reikia valyti ir dezinfekuoti klinikinėje ar ilgalaikės priežiūros aplinkoje, vadovaukitės vidaus procedūromis.

### 6.5.2 Valymo intervalai



### PRANEŠIMAS!

Reguliariai valant ir dezinfekuojant užtikrinamas sklandus veikimas, padidinama eksploataavimo trukmė ir apsaugoma nuo užteršimo.

Valykite ir dezinfekuokite gaminį:

- reguliariai, kai naudojamas,
- prieš ir po bet kokios techninės priežiūros procedūros,
- kai jis buvo susilietęs su kūno skysčiais,
- prieš naudodami jį naujam naudotojui.

### 6.5.3 Valymas rankomis

Visi komponentai (išskyrus nuimamą tekstilę)

- Valymo priemonė: rekomenduojame naudoti švelnų ploviklį, kurio pH yra neutralus arba beveik neutralus (5–9).



Galima naudoti parduodamus plataus vartojimo produktus, tokius kaip indų plovimo rankomis skystis arba universalūs valikliai. Perskaitykite valymo priemonės etiketėje esančias instrukcijas ir naudokite nurodytą koncentraciją.

- Maks. vandens temperatūra: 40 °C

1. Kruopščiai valykite paviršius minkšta šluoste, šiek tiek sudrėkinta ploviklio tirpalu, kol pašalinsite visus matomus nešvarumus.
2. Pašalinkite visus ploviklio likučius švaria drėgna šluoste.
3. Nusausinkite švaria minkšta šluoste.

Nuimama tekstilė (įskaitant apmušalus ir čiužinius)

- Žr. kiekvieno produkto etiketę.

### 6.5.4 Dezinfekavimo nurodymai

Namų priežiūroje

- Dezinfekavimo priemonė: Rekomenduojame naudoti paviršiaus dezinfekavimo priemonę alkoholio pagrindu (su 70–90 % alkoholio).



Perskaitykite instrukcijas dezinfekavimo priemonės etiketėje. Joje pateikiama informacija apie veiklos spektrą (bakterijas, grybus ir (arba) virusus), medžiagų suderinamumą ir tinkamą poveikio laiką.

1. Prieš dezinfekuodami įsitikinkite, kad paviršiai nuvalyti.
2. Sudrėkinkite minkštą audeklą, nuvalykite ir dezinfekuokite visus prieinamus paviršius ir laikykite juos sudrėkintus dezinfekavimo priemonės etiketėje nurodytą poveikio laiką.
3. Palaukite, kol gaminys nudžius.

Įstaigos priežiūroje

Laikytės įstaigoje taikomos dezinfekavimo procedūrų tvarkos ir naudokite tik joje nurodytas dezinfekavimo priemones ir būdus.



## 6.6 Tepimas

Rekomenduojame laikantis nurodytų instrukcijų sutepti lovą atlikus priežiūros darbus ar išvalius arba kai to reikia siekiant sumažinti trintį.

Lovos dalis	Tepimo būdas
Čiužinio atramos sukimosi taškai	Alyva (švari, medicininio laipsnio)
Variklio tvirtinimo prie čiužinio atramos taškai	Alyva (švari, medicininio laipsnio)
Variklio guoliai ir įtempimo strypai	Alyva (švari, medicininio laipsnio)



Medinių šoninių turėklų slankiosios sistemos negalima tepti alyva, nes mediniai strypai judės lėtai.

Jei reikia pagalbos užsisakant tinkamą alyvą, kreipkitės į savo „Invacare“ tiekėją.

## 7 Po naudojimo

### 7.1 Išmetimas

Tausokite aplinką ir pasibaigus šio gaminio eksploatacijai atiduokite jį perdirbti perdirbimo įmonei.

Išardykite gaminį ir jo dalis, kad galėtumėte atskirti skirtingas medžiagas ir jas būtų galima atskirai perdirbti.

Panaudoti gaminiai ir pakuotės turi būti išmetami ir perdirbami laikantis konkrečioje šalyje galiojančių atliekų apdorojimo teisės aktų ir taisyklių. Norėdami gauti daugiau informacijos, kreipkitės į vietos atliekų tvarkymo įmonę.

### 7.2 Atnaujinimas

Gaminys gali būti naudojamas pakartotinai. Atnaujinkite gaminį kitam naudotojui atlikdami toliau nurodytus veiksmus:

- Tikrinimas
- Valymas ir dezinfekavimas

Išsamesnės informacijos ieškokite skyriuje 6 *Priežiūra*, 21 psl..

Pasirūpinkite, kad perduodant gaminį kitam naudotojui, naudotojo vadovas taip pat būtų perduodamas.

Jei aptinkama kokių nors pažeidimų ar gedimų, gaminio pakartotinai nenaudokite.

## 8 Trikčių šalinimas

### 8.1 Elektros sistemos gedimų šalinimas

Požymis	Galima priežastis	Sprendimas
Neužsidega maitinimo indikatorius.	Neprijungtas maitinimas	Prijunkite prie elektros tinklo
	Perdegę valdymo bloko saugiklis	* Pakeiskite valdymo bloką
	Valdymo blokas yra sugedęs	* Pakeiskite valdymo bloką
Maitinimo indikatorius užsidega, bet variklis neveikia. Valdymo bloko relė spragsi.	Variklio kištukas nėra iki galo įkištas į valdymo bloką.	Tinkamai įkiškite variklio kištuką į valdymo bloką
	Variklis yra sugedęs.	* Pakeiskite variklį
	Variklio kabelis yra pažeistas.	* Pakeiskite kabelį
	Valdymo blokas yra sugedęs	* Pakeiskite valdymo bloką
Maitinimo indikatorius užsidega, bet variklis neveikia. Iš valdymo bloko nesigirdi relės garso.	Valdymo blokas yra sugedęs	* Pakeiskite valdymo bloką
	Valdymo pultas yra sugedęs	* Pakeiskite valdymo pultą
Valdymo blokas veikia tinkamai, išskyrus vieno kanalo vieną kryptį.	Valdymo blokas yra sugedęs	* Pakeiskite valdymo bloką
	Valdymo pultas yra sugedęs	* Pakeiskite valdymo pultą
Variklis veikia, bet stūmoklio švaistiklis nejuda.	Variklis pažeistas	* Pakeiskite variklį
Variklis negali pakelti visos apkrovos.		
Variklis skleidžia garsą, bet stūmoklio švaistiklis nejuda.		
Stūmoklio švaistiklis juda į vidų, o ne į išorę.		

\* Lovos techninės priežiūros darbus gali atlikti tik tinkamai išmokyti ir instruktuoti darbuotojai.



#### ĮSPĖJIMAS!

**Pavojus susižeisti ir sugadinti gaminį.**

— Prieš atidarydami arba taisydami elektrines dalis, atjunkite lovą nuo pagrindinio maitinimo šaltinio.

## 9 Techniniai duomenys

### 9.1 Medžiagos

Čiužinio platforma	Plienas (padengtas miltelinio būdu)
Lovos galai	Plienas (padengtas miltelinio būdu) ir MPP
Šoniniai turėklai	Plienas (padengtas miltelinio būdu) arba mediena
Kėlimo strypas	Plienas (padengtas miltelinio būdu), PP ir POM
Pavarų korpusas, rankinis valdiklis, valdymo dėžė, ratukai ir kitos plastikinės dalys	Medžiaga pagal ženklimą (PA, PP, PE, ABS)
Varžtai ir veržlės	Plienas (padengtas cinku)

### 9.2 Lovos matmenys

Visi matmenys nurodyti centimetrais. Visi kampai nurodyti laipsniais. Visi matmenys ir kampai nurodyti be nuokrypių.

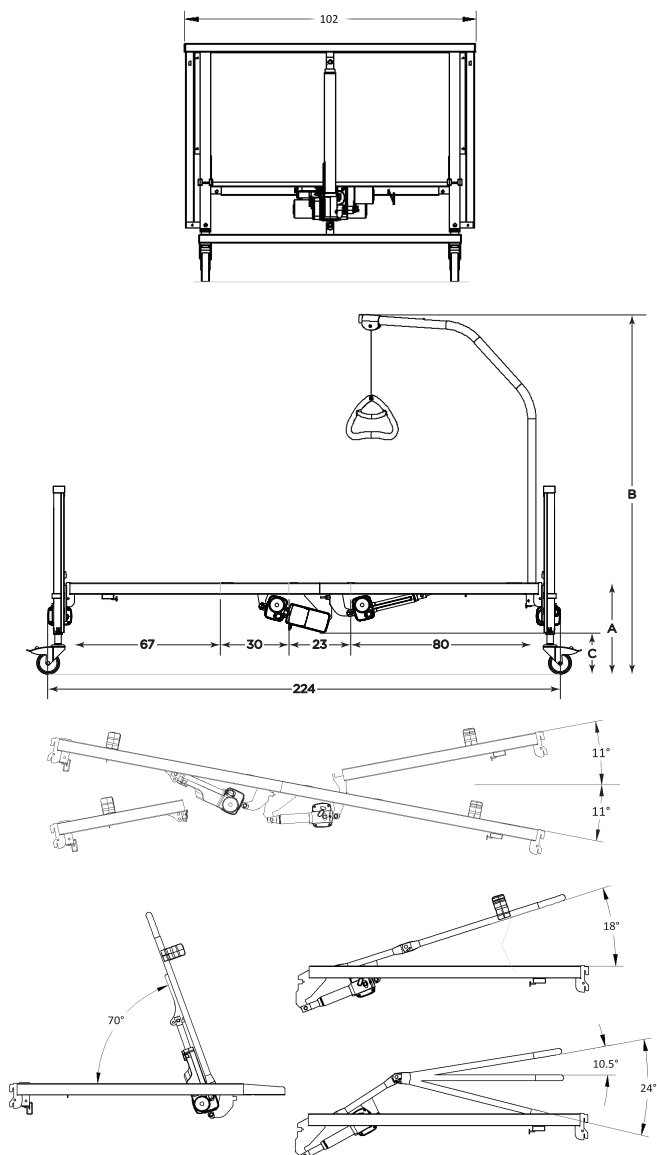

Aukštis	„Medley Ergo“	
	Žema	Aukšta
A	33–73 cm	40–80 cm
B	160–201 cm	166–207 cm
C	12–55 cm	19–62 cm

Aukštis	„Medley Ergo Low“	
	Žema	Aukšta
A	21–61 cm	28–68 cm
B	146–187 cm	153–194 cm
C	0,5–42 cm	7,5–49 cm

### 9.3 Svoris

	„Medley Ergo“	„Medley Ergo Low“
Maks. paciento svoris (su sąlyga, kad čiužinio ir priedų ir (arba) papildomų dalių svoris neviršija 35 kg)	145 kg	
Maks. saugi darbinė apkrova (pacientas + priedai ir (arba) papildomos dalys)	180 kg	
Bendrasis svoris*	64,0 kg	
Viršutinė čiužinio atramos dalis su medinėmis lentomis (= sunkiausia dalis)	17,0 kg	
Viršutinė čiužinio atramos dalis, su plieniniais skersiniais	16,0 kg	
Apatinė čiužinio atramos dalis su medinėmis lentomis	16,0 kg	
Apatinė čiužinio atramos dalis, su plieniniais skersiniais	15,0 kg	
Lovos galas (1 dalis)	14,7 kg	13,7 kg
Atsikėlimo įtaisas	4,2 kg	
Transportavimo laikikliai	2,0 kg	
Čiužinio atramos ilginamasis priedas (15 cm)	1,9 kg	

\*Visa lova, įskaitant čiužinio atramą (viršutinę ir apatinę dalis), plieninius skersinius, maitinimo laidą, čiužinio fiksatorius ir valdymo pultą

### 9.4 Čiužinio matmenys

Leistini čiužinio dydžiai priklauso nuo šoninio turėklo

Šoninis turėklas	Čiužinio dydis		
	Aukštis (cm)	Plotis (cm)	Ilgis (cm)
Bella /Aria high <sup>1)</sup>	6 – 12	85,5–90	200 – 208
Bella /Aria low <sup>2)</sup>	12 – 18	85,5–90	200 – 208
„Scala Basic 2“	10 – 18	85,5–90	200 – 208
„Scala Basic Plus“	10 – 18	85,5–90	200 – 208
„Scala Medium“	10 – 22	85,5–90	200 – 208

„Scala Decubi 2“	23 – 31	85,5–90	200 – 208
Verso HC	10 – 18	85,5–90	200 – 208

1) Čiužinio atrama, montuojama aukštai.

2) Čiužinio atrama, montuojama žemai.

Jei lova su čiužinio atramos ilginamuoju priedu, pridėkite 15 cm.  
Min. tankis: 38 kg/m

## 9.5 Elektros sistemos duomenys

<b>Maitinimo įtampa</b>	U <sub>in</sub> = 230 V, kint. sr., 50/60 Hz (AC = kintamoji srovė)
<b>Didžiausioji įėjimo srovė</b>	lin maks. = 1,5 A
<b>Protarpinis (periodinis variklio veikimas)</b>	Int = 10 %, maks. 2 min. / 18 min.
<b>Izoliacijos klasė</b>	II klasės įranga
<b>B tipo darbinė dalis</b>	Darbinė dalis atitinka nurodytus apsaugos nuo elektros smūgio reikalavimus pagal IEC60601-1.
<b>Garso lygis</b>	45–50 dB (A)
<b>Apsaugos klasė</b>	Elektros sistema yra <b>IPX4</b> – apsaugota nuo vandens pūslių ant komponentų iš bet kurios pusės.   Aukščio reguliavimo variklių klasė yra <b>IPX4</b> . Čiužinio platformos variklių, valdymo bloko ir rankinio valdiklio klasė yra <b>IPX6</b> . <b>IPX6</b> – šie elektros komponentai apsaugoti nuo vandens, purškiamo stipriomis čiurkšlėmis iš bet kurios krypties.

 **PRANEŠIMAS.** Lovoje nėra galios skyriklio (maitinimo atjungiklio). Jei reikia atjungti lovą nuo elektros tinklo, ištraukite kištuką iš elektros lizdo.

## 9.6 Aplinkos sąlygos

	Laikymas ir transportavimas	Eksploatavimas
<b>Temperatūra</b>	nuo –10 °C iki +50 °C	nuo +5 °C iki +40 °C
<b>Santykinis drėgnis</b>	Nuo 20 % iki 80 %, kai nėra kondensacijos	
<b>Atmosferos slėgis</b>	700–1060 hPa	

 Prieš naudodami leiskite gaminiui pasiekti eksploatavimo temperatūrą.

- Jei gaminys buvo laikomas mažiausioje laikymo temperatūroje, gali reikėti palaukti iki 24 valandų, kol jis atšils.
- Jei gaminys buvo laikomas aukščiausioje laikymo temperatūroje, gali reikėti palaukti iki 24 valandų, kol jis atvės.

## 10 Elektromagnetinis suderinamumas

### 10.1 Bendroji EMS informacija

Medicininę elektrinę įrangą reikia montuoti ir naudoti vadovaujantis šiame vadove pateikta informacija apie elektromagnetinį suderinamumą (EMS).

Šis gaminys buvo patikrintas ir buvo nustatyta, kad jis atitinka elektromagnetinio suderinamumo ribas, nurodytas standarte IEC/EN 60601-1-2 ir taikomas B klasės įrangai.

Nešiojamoji ir mobiliojo RD ryšio įranga gali turėti įtakos šio gaminio veikimui.

Kitų įrenginių veikimas gali būti sutrikdytas net ir esant žemo lygio elektromagnetinei spinduliuotei, leistina pagal minėtą standartą. Norėdami nustatyti, ar trukdžius sukelia šis gaminys, jį įjunkite ir išjunkite. Jei trukdžiai kitame įrenginyje liaujasi, juos sukelia šis gaminys. Tokiais retais atvejais trukdžius galima sumažinti arba panaikinti imantis vienos iš toliau nurodytų priemonių.

- Pakeiskite įrangos padėtį, perkeltkite ją arba padidinkite atstumą tarp prietaisų.

### 10.2 Elektromagnetinė spinduliuotė

#### Rekomendacijos ir gamintojo deklaracija

Šis gaminys skirtas naudoti toliau nurodytoje elektromagnetinėje aplinkoje. Šio gaminio naudotojas turi užtikrinti, kad jis būtų naudojamas tinkamoje elektromagnetinėje aplinkoje.

Spinduliuotės bandymas	Atitiktis	Elektromagnetinė aplinka – rekomendacijos
Radio dažnių spinduliuotė CISPR 11	I grupė	Šis gaminys radio dažnių energiją naudoja tik vidinėms funkcijoms vykdyti. Todėl radio dažnių spinduliuotė yra labai maža ir mažai tikėtina, kad galėtų trikdyti arti esančios elektroninės įrangos veikimą.
Radio dažnių spinduliuotė CISPR 11	B klasė	Šis gaminys tinkamas naudoti visur, taip pat namuose ir įstaigose, tiesiogiai prijungtose prie viešojo žemos įtampos maitinimo tinklo, tiekiančio elektros energiją pastatams, naudojamiems buitiniams tikslais.
Harmoninė spinduliuotė IEC 61000-3-2	A klasė	
Įtampos pokyčių, svyravimo / mirgėjimo spinduliuotė IEC 61000-3-3	Atitinka	

### 10.3 Elektromagnetinis atsparumas

#### Rekomendacijos ir gamintojo deklaracija

Šis gaminys skirtas naudoti toliau nurodytoje elektromagnetinėje aplinkoje. Šio gaminio naudotojas turi užtikrinti, kad jis būtų naudojamas tinkamoje elektromagnetinėje aplinkoje.

Atsparumo bandymas	Tikrinimas /atitikties lygis	Elektromagnetinė aplinka – rekomendacijos
Elektrostatinis išlydis (ESD) IEC 61000-4-2	± 8 kV kontaktas ± 2 kV, ± 4 kV, ± 8 kV, ± 15 kV oras	Grindys turėtų būti medinės, betoninės arba keraminių plytelių. Jei grindys padengtos sintetinė medžiaga, santykinė drėgmė turėtų siekti bent 30 %.
Elektrostatinis pereinamasis vyksmas / pliūpsnis IEC 61000-4-4	± 2 kV elektros energijos tiekimo linijoms; 100 kHz pasikartojimo dažnis ± 1 kV įėjimo / išėjimo linijoms; 100 kHz pasikartojimo dažnis	Elektros tinklo kokybė turėtų atitikti įprastą verslo arba ligoninės aplinkos tinklo kokybę.
Viršįtampis IEC 61000-4-5	± 1 kV linija su linija ± 2 kV linija su žeme	Elektros tinklo kokybė turėtų atitikti įprastą verslo arba ligoninės aplinkos tinklo kokybę.

Atsparumo bandymas	Tikrinimas /atitikties lygis	Elektromagnetinė aplinka – rekomendacijos
Įtampos kryžiai, trumpi pertrūkiai ir įtampos kitimas elektros energijos tiekimo linijose IEC 61000-4-11	< 0 % $U_T$ 0,5 ciklo esant 45° žingsniams 0 % $U_T$ 1 ciklui 70 % $U_T$ 25 / 30 ciklų < 5 % $U_T$ 250 / 300 ciklų	Elektros tinklo kokybė turėtų atitikti įprastą verslo arba ligoninės aplinkos tinklo kokybę. Jei gaminio naudotojui būtina užtikrinti nepertraukiamą veikimą, jei nutrūktų elektros energijos tiekimas, rekomenduojama gaminį prijungti prie nenutrūkstamo maitinimo šaltinio arba akumuliatoriaus.  $U_T$ yra a. c. tinklo įtampa prieš taikant bandymo lygį.
Tinklo dažnio (50/60 Hz) magnetinis laukas IEC 61000-4-8	30 A/m	Tinklo dažnio magnetinis laukas turi atitikti įprastos komercinės arba ligoninės aplinkos tinklo charakteristikas.
Praleidžiami radijo dažniai IEC 61000-4-6	3 V nuo 150 kHz iki 80 Mhz	Lauko sustiprėjimo dėl stacionarių siųstuvų, pvz., bazinių radijo stočių (mobiliojo / belaidžio ryšio) telefonų ir antžeminio mobiliojo radijo, mėgėjų radijo, AM ir FM radijo transliacijų bei TV transliacijų, teoriškai negalima tiksliai prognozuoti. Norint įvertinti stacionarių radijo dažnių siųstuvų elektromagnetinę aplinką, reikia atlikti elektromagnetinį vietos tyrimą. Jei šio gaminio naudojimo vietoje išmatuotas lauko stipris viršija pirmiau nurodytą taikomą radijo dažnių atitikties lygį, turi būti stebima, ar šis gaminys veikia normaliai. Jei yra pastebimų veikimo sutrikimų, gali reikėti imtis papildomų priemonių, pvz., pakeisti gaminio vietą arba padėtį.  Trikdžiai galimi prie įrangos, pažymėtos šiuo simboliu: 
Spinduliuojamieji radijo dažniai IEC 61000-4-3	10 V/m nuo 80 Mhz iki 2,7 GHz 385–5785 MHz atsparumo radijo dažnių belaidžio ryšio įrangai bandymo specifikacijos pateiktos IEC 60601-1-2 9 lentelėje	Nenaudokite nešiojamosios ir mobiliosios radijo dažnių (RD) įrangos arčiau nei 30 cm nuo bet kurios šio gaminio dalies, įskaitant laidus.

 Šios rekomendacijos gali būti taikomos ne visais atvejais. Elektromagnetiniam sklidimui daro įtaką sugertis ir atspindėjimas nuo konstrukcijų, objektų ir žmonių.

### 10.3.1 EMS bandymų specifikacijos

IEC 60601-1-2 – 9 lentelė

Dažnio bandymas (MHz)	Juosta <sup>a)</sup> (MHz)	Priežiūra <sup>a)</sup>	Moduliacija <sup>b)</sup>	Atsparumo bandymo lygis (V/m)
385	380 - 390	TETRA 400	Impulso moduliacija <sup>b)</sup> 18 Hz	27
450	430 - 470	GMRS 460, FRS 460	FM <sup>c)</sup> ± 5 kHz nuokrypis 1 kHz sinusoidė	28
710 745 788	704 - 787	13, 17 LTE juosta	Impulso moduliacija <sup>b)</sup> 217 Hz	9
810 870 930	800 - 960	GSM 800/900, TETRA 800, iDEN 820, CDMA 850, 5 LTE juosta	Impulso moduliacija <sup>b)</sup> 18 Hz	28
1720 1845 1970	1700 - 1990	GSM 1800; CDMA 1900; GSM 1900; DECT; 1, 3, 4, 25 LTE juosta; UMTS	Impulso moduliacija <sup>b)</sup> 217 Hz	28
2450	2400 - 2570	„Bluetooth“, WLAN, 802.11 b/g/n, RFID 2450, 7 LTE juosta	Impulso moduliacija <sup>b)</sup> 217 Hz	28
5240	5100 - 5800	WLAN 802.11 a / n	Impulso moduliacija	9

Dažnio bandymas (MHz)	Juosta <sup>a)</sup> (MHz)	Priežiūra <sup>a)</sup>	Moduliacija <sup>b)</sup>	Atsparumo bandymo lygis (V/m)
5500 5785			<sup>b)</sup> 217 Hz	

 Jei reikia, kad būtų pasiektas atsparumo bandymo lygis, atstumas tarp siųstuvo antenos ir medicininės elektros įrangos ar sistemos gali būti sumažintas iki 1 m. IEC 61000-4-3 leidžiamas 1 m bandomasis atstumas.

<sup>a)</sup>Kai kurių paslaugų atveju įtraukiami tik aukštynkrypčio ryšio dažniai.

<sup>b)</sup>Perdavimo linija moduluojama naudojant 50 % darbinio ciklo kvadratinės bangos signalą.

<sup>c)</sup>Kaip alternatyva FM moduliacijai, perdavimo linija gali būti moduluojama impulsais naudojant 50 % veikimo ciklo kvadratinės bangos signalą 18 Hz dažniu. Nors tai neatspindi tikrosios moduliacijos, tai būtų blogiausias atvejis.









**EU Export:**

Invacare Poirier SAS  
Route de St Roch  
F-37230 Fondettes  
Tel: (33) (0)2 47 62 69 80  
serviceclient\_export@invacare.com  
www.invacare.eu.com



Invacare UK Operations Limited  
Unit 4, Pencoed Technology Park,  
Pencoed  
Bridgend CF35 5AQ  
JK



Invacare Portugal, Lda  
Rua Estrada Velha 949  
4465-784 Leça do Balio  
Portugalija

60128493-E 2024-08-22



„Making Life’s Experiences Possible®“



Yes, you can.