

Invacare® Medley® Ergo

Medley Ergo, Medley Ergo Low

es Cama

Manual del usuario

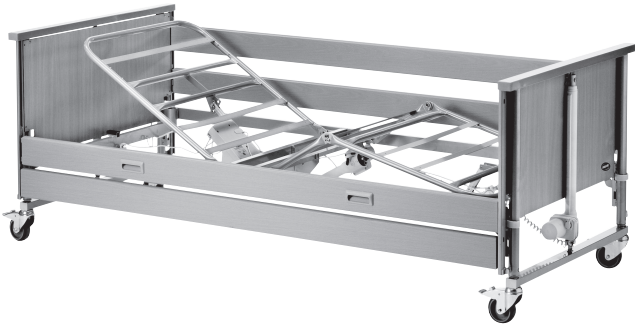

Este manual se DEBE dar al usuario del producto. ANTES de utilizar este producto, DEBE leer este manual y conservarlo para futuras consultas.



Yes, you can.®

Índice

1 Información general	3
1.1 Introducción	3
1.2 Símbolos empleados en este documento	3
1.3 Uso previsto	3
1.3.1 Operador previsto	4
1.4 Vida útil	4
1.5 Cumplimiento	4
1.5.1 Normas específicas del producto	4
1.6 Información sobre la garantía	4
1.7 Limitación de responsabilidad	4
2 Seguridad	5
2.1 Información general de seguridad	5
2.2 Colchones	6
2.3 Información de seguridad sobre interferencias electromagnéticas	7
2.4 Etiquetas y símbolos en el producto	7
2.4.1 Etiqueta de identificación	7
2.4.2 Otras etiquetas	8
Etiqueta en las barandillas de 3/4 de longitud	8
3 Instalación	9
3.1 Información general de seguridad	9
3.2 Piezas principales de la cama	9
3.2.1 Otros artículos	9
3.3 Montaje de la cama	9
3.3.1 Colocación de etiquetas	10
3.4 Instale la cremallera	10
3.5 Caja de control	10
3.6 Cableado	11
3.7 Instalación de las barandillas	12
3.7.1 Barandilla Scala 2	12
Montaje de la barandilla	12
Desmontaje de la barandilla	12
3.7.2 Instalación de la barandilla Aria y Bella	12
Montaje del sistema de deslizamiento	12
Acoplamiento del sistema de deslizamiento e instalación de la barandilla	12
3.8 Instalación de la extensión del somier	13
3.9 Desmontaje de la cama	14
4 Funcionamiento de la cama	16
4.1 Información general de seguridad	16
4.1.1 Alturas bajas	16
4.1.2 Fijadores del colchón	16
4.2 Mando	16
4.2.1 Función de bloqueo	16
4.3 Ruedas giratorias y frenos	17
4.3.1 Freno de las ruedas	17
4.4 Uso de las barandillas	17
4.4.1 Funcionamiento de la barandilla Scala 2	17
4.4.2 Barandilla Aria y Bella	17
Uso de las barandillas	18
4.5 Incorporador	18
4.5.1 Coloque el incorporador	18
4.5.2 Ajuste de la altura de la empuñadura	18
4.6 Ajuste de la sección de las piernas	18
4.7 Posiciones de emergencia	19
4.7.1 Liberación de emergencia de una sección del somier	19
4.7.2 Transporte y almacenamiento	19
5 Opciones y accesorios	20
5.1 Lista de opciones disponibles	20
5.2 Soportes de transporte	20
6 Mantenimiento	22
6.1 Información sobre mantenimiento general	22
6.2 Inspecciones diarias	22
6.2.1 Lista de verificación de la inspección diaria	22
6.3 Información general sobre mantenimiento	22
6.3.1 Lista de control de mantenimiento	22
Puntos de control	22
6.4 Inspección tras la reubicación: preparación para un nuevo usuario	23
6.5 Limpieza y desinfección	23
6.5.1 Información general de seguridad	23
6.5.2 Intervalos de limpieza	23
6.5.3 Limpieza a mano	23
6.5.4 Instrucciones de desinfección	23
En la atención domiciliaria	23
En la atención institucional	23
6.6 Lubricación	24
7 Después del uso	25
7.1 Eliminación	25
7.2 Reacondicionamiento	25
8 Solución de problemas	25
8.1 Solución de problemas del sistema eléctrico	25
9 Datos técnicos	26
9.1 Materiales	26
9.2 Dimensiones de la cama	26
9.3 Pesos	26
9.4 Dimensiones del colchón	26
9.5 Datos eléctricos	27
9.6 Condiciones ambientales	27
10 Compatibilidad electromagnética	28
10.1 Información general sobre EMC	28
10.2 Emisiones electromagnéticas	28
10.3 Inmunidad electromagnética	28
10.3.1 Especificaciones de prueba de EMC	29

© 2024 Invacare Corporation

Todos los derechos reservados. Queda prohibido volver a publicar, copiar o modificar, en parte o por completo, sin previo consentimiento por escrito de Invacare. Las marcas comerciales se identifican con los símbolos ™ y ®. Todas las marcas comerciales son propiedad o están bajo licencia de Invacare Corporation o de sus filiales, a menos que se indique lo contrario.

Invacare se reserva el derecho a modificar las especificaciones del producto sin previo aviso.

Making Life's Experiences Possible es una marca comercial registrada en EE. UU.

1 Información general

1.1 Introducción

Este manual del usuario contiene información importante sobre el manejo del producto. Para garantizar su seguridad al utilizar el producto, lea detenidamente el manual del usuario y siga las instrucciones de seguridad.

Utilice exclusivamente este producto si ha leído y comprendido este manual. Busque asesoramiento adicional de un profesional sanitario que esté familiarizado con su afección y expóngale todas las preguntas que tenga en relación con el uso correcto y el ajuste necesario.

Tenga en cuenta que puede haber secciones que no sean relevantes para su producto, ya que este documento se aplica a todos los modelos disponibles (en la fecha de impresión). A no ser que se indique lo contrario, cada una de las secciones de este documento hace referencia a todos los modelos del producto.

Los modelos y las configuraciones disponibles en su país pueden encontrarse en los documentos de venta específicos del país.

Invacare se reserva el derecho a modificar las especificaciones del producto sin previo aviso.

Antes de leer este documento, asegúrese de contar con la versión más reciente. Podrá encontrarla en formato PDF en el sitio web de Invacare.

Si la versión impresa del documento tiene un tamaño de letra que le resulta difícil de leer, podrá descargarlo en formato PDF en el sitio web. Podrá ampliar el PDF en pantalla a un tamaño de letra que le resulte más cómodo.

Para obtener más información sobre el producto (por ejemplo, avisos de seguridad y retiradas de productos), póngase en contacto con un distribuidor de Invacare. Consulte las direcciones que figuran al final de este documento.

En caso de un accidente grave con el producto, informe al fabricante y a las autoridades competentes de su país.

1.2 Símbolos empleados en este documento

En este documento se utilizan símbolos y señales que hacen referencia a peligros o usos poco seguros que podrían provocar lesiones físicas o daños materiales. Véase la información presentada a continuación con respecto a las definiciones de las señales.



¡ADVERTENCIA!

Indica una situación peligrosa que, si no se evita, puede tener como consecuencia la muerte o lesiones graves.



¡ATENCIÓN!

Indica una situación peligrosa que, si no se evita, puede tener como consecuencia lesiones leves.



¡AVISO!

Indica una situación peligrosa que, si no se evita, puede tener como consecuencia daños en la propiedad.



Consejos y recomendaciones

Proporciona consejos útiles, recomendaciones e información para un uso eficiente y sin problemas.

Otros símbolos

(No es aplicable a todos los manuales)



Trimán

Indica las normas de reciclaje y clasificación de residuos (solo aplicables en Francia).



UKRP

Indica si un producto no se ha fabricado en el Reino Unido.

1.3 Uso previsto

La cama médica funciona con electricidad, se ajusta en altura y cuenta con una superficie de apoyo articulada que se utiliza en combinación con un colchón. Las camas médicas están diseñadas para ayudar al paciente y se utilizan para mitigar y aliviar los síntomas de determinadas afecciones médicas, y favorecer la recuperación del paciente. La cama médica también resulta de ayuda para los cuidadores y facilita su trabajo.

La cama médica está diseñada para su uso en:

- *Entorno de aplicación 3*: cuidado a largo plazo en un área clínica en la que se requiera un seguimiento médico y se proporcione monitorización en caso necesario, y en la que pueda suministrarse el equipo médico eléctrico utilizado en los procedimientos médicos para ayudar a mantener o a mejorar el estado del paciente.
- *Entorno de aplicación 4*: cuidado proporcionado en el ámbito doméstico en el que se utilice un equipo médico eléctrico para aliviar o reducir los efectos de una lesión, incapacidad o enfermedad.

Usuarios previstos

Una persona con una afección médica que debe recibir cuidados en la cama.

Indicaciones

La cama se ha diseñado para usuarios adultos que tengan una estatura igual o superior a 146 cm, una peso igual o superior a 40 kg y un índice de masa corporal (IMC) igual o superior a 17.

La cama se ha diseñado únicamente para uso en espacios interiores.

El peso máximo del usuario es de 145 kg y la carga de trabajo segura es de 180 kg.

Contraindicaciones

La cama no se ha diseñado para el traslado de usuarios. Se puede mover dentro de una habitación con el usuario dentro. Las ruedas se pueden bloquear.

La cama no está destinada a personas con discapacidad psicosocial.

**¡ADVERTENCIA!**

Cualquier otro uso diferente o incorrecto podría provocar situaciones peligrosas.
Invacare no se hace responsable de ningún uso, cambio o ensamblaje del producto que no sea el que se indica en este manual del usuario.

- Incumplimiento del manual del usuario
- Uso incorrecto
- Desgaste natural
- Montaje o instalación incorrectos por parte del comprador o de terceros
- Modificaciones técnicas
- Modificaciones no autorizadas y/o uso de recambios inadecuados

1.3.1 Operador previsto

La persona indicada para utilizar este producto debe ser un profesional sanitario o un individuo que haya recibido la formación apropiada.

El mando también lo puede utilizar el ocupante de la cama.

1.4 Vida útil

La vida útil prevista para este producto es de cinco años, siempre y cuando se utilice diariamente y de conformidad con las instrucciones de seguridad, se respeten los intervalos de mantenimiento y se utilice correctamente según lo establecido en este manual. La vida útil real puede variar en función de la frecuencia y la intensidad de uso.

1.5 Cumplimiento

La calidad es fundamental para el funcionamiento de la empresa, que trabaja conforme a la normativa ISO 13485.

Este producto lleva el marcado CE, de conformidad con el Reglamento sobre productos sanitarios 2017/745 Clase I.

Este producto lleva la marca UKCA correspondiente, en cumplimiento con el Reglamento sobre productos sanitarios del Reino Unido 2002 Parte II (modificado) Clase I.

Trabajamos continuamente para garantizar que se reduzca al mínimo el impacto medioambiental de la empresa, tanto a nivel local como global.

Solo utilizamos materiales y componentes que cumplen con las directivas REACH.

Cumplimos con las leyes medioambientales RAEE y RoHS actuales.

1.5.1 Normas específicas del producto

El producto se ha sometido a pruebas y cumple con la norma EN 60601-2-52 (requisitos específicos para la seguridad y funcionamiento esencial de camas médicas) y todas las normas relacionadas.

Para obtener más información sobre las normativas locales, póngase en contacto con el representante local de Invacare. Consulte las direcciones que figuran al final de este documento.

1.6 Información sobre la garantía

Ofrecemos la garantía del fabricante del producto conforme a nuestras Condiciones generales y Condiciones comerciales en los distintos países.

Las reclamaciones relativas a la garantía solo pueden efectuarse a través del proveedor en el que se adquirió el producto.

1.7 Limitación de responsabilidad

Invacare no se hace responsable de los daños surgidos por:

2 Seguridad

2.1 Información general de seguridad

En esta sección del manual se incluye información general de seguridad sobre el producto. Para obtener información específica, consulte la sección correspondiente del manual y los procedimientos que en ella se describan.



¡ADVERTENCIA!

Riesgo de lesiones o daños

- No utilice este producto ni ningún otro equipo opcional disponible sin antes haber leído y comprendido estas instrucciones y cualquier otro material informativo adicional, como manuales del usuario u hojas de instrucciones, que se proporcione con este producto o con un equipo opcional. Si tiene alguna duda relacionada con las advertencias, precauciones o instrucciones, póngase en contacto con un profesional sanitario, el proveedor de Invacare o un técnico cualificado antes de intentar utilizar este producto.
- No realice modificaciones ni alteraciones no autorizadas en el producto.



¡ADVERTENCIA!

Riesgo de atrapamiento o asfixia

Existe el riesgo de quedar atrapado o asfixiarse entre el somier, la barandilla y el extremo de la cama o entre las piezas móviles y los objetos colocados cerca de la cama.

- Las personas menores de 12 años de edad o la personas cuyo tamaño corporal sea equivalente al tamaño medio de un niño de 12 años o menos no deben utilizar esta cama.
- La cama, en combinación con las barandillas, no se debe usar en personas que tengan una estatura inferior a 146 cm, un peso inferior a 40 kg y un índice de masa corporal (IMC) inferior a 17.
- Debido a la compresión del colchón, puede aumentar el riesgo con el tiempo. Vigile periódicamente las distancias entre la cama, el colchón y/o la barandilla. Cambie el colchón si las distancias pueden causar atrapamiento.



¡ADVERTENCIA!

Riesgo de caída por las aberturas

La cama cumple todos los requisitos en cuanto a distancias máximas. Sin embargo, es posible que las personas de pequeñas dimensiones corporales se deslicen a través de las aberturas de las barandillas o a través de la abertura entre la barandilla y el somier.

- Preste especial atención si la cama se utiliza para el cuidado de personas de pequeñas dimensiones.



¡ADVERTENCIA!

Riesgo de lesiones o daños

La manipulación inadecuada de los cables, las conexiones incorrectas y el uso de equipos no autorizados puede provocar descargas eléctricas y fallos del producto.

- No enrosque, corte ni altere de ningún otro modo los cables del producto.
- Compruebe que ningún cable esté atascado o dañado al utilizar el producto.
- Desconecte el enchufe de la red antes de mover la cama.
- Compruebe que el cableado es correcto y que las conexiones son adecuadas.
- No utilice equipos no autorizados.



¡ADVERTENCIA!

Riesgo de tropiezos, enredamiento o estrangulación

Una colocación incorrecta de los cables puede provocar riesgo de tropiezos, enredamiento o estrangulación.

- Asegúrese de que todos los cables pasen por el sitio adecuado y se fijen correctamente.
- Asegúrese de que no haya cable sobrante saliendo del producto.



¡ADVERTENCIA!

Riesgo de lesiones o daños

Las fuentes de ignición pueden provocar quemaduras o provocar un incendio.

- La cama debe colocarse a una distancia de seguridad con respecto a posibles fuentes de ignición (calentador, chimenea, etc.)
- El paciente y los ayudantes no deben fumar durante el uso o el funcionamiento de la cama.



¡ADVERTENCIA!

Riesgo de lesiones o daños

Para evitar lesiones o daños al utilizar el producto:

- Es necesaria una supervisión estrecha cuando el producto se utiliza cerca de niños o mascotas.
- No permita que los niños jueguen con el producto.



¡ADVERTENCIA!

Riesgo de lesiones o daños

Una aplicación o distribución incorrecta del peso podría provocar lesiones o daños.

- Evite las cargas en las extremidades.
- Las piezas móviles solo deberán accionarse una vez que el usuario esté tumbado en la cama de forma correcta y segura.
- No supere la carga de trabajo segura, ya que la cama podría dañarse o volcarse.

**¡ATENCIÓN!**

- Para que una persona entre o salga de la cama, baje la cama siempre a una altura adecuada. Para entrar o salir de la cama, se podrá utilizar la sección del respaldo del somier para ayudar a que la espalda del usuario adopte una posición más erguida. La sección del respaldo del somier no está destinada a soportar o levantar todo el cuerpo de una persona. Asegúrese de que el paciente esté tumbado con la espalda en el centro de la sección del respaldo. Cuando se eleva la sección del respaldo, el peso máximo permitido en esa sección es del 45 % de la carga de trabajo segura máxima.
- Coloque siempre la cama en la posición más baja antes de dejar a la persona en ella sin vigilancia.
- Asegúrese de que no haya debajo, encima o cerca de la cama nada que pueda obstruir el ajuste de la altura, como, por ejemplo, muebles, grúas o marcos de ventanas.

**¡ATENCIÓN!**

El uso de accesorios o piezas opcionales incorrectas o que no sean originales puede afectar al funcionamiento y la seguridad del producto.

- Utilice solo accesorios o piezas opcionales originales para el producto.
- Debido a las diferencias regionales, consulte el sitio web o el catálogo local de Invacare para ver los accesorios o las piezas opcionales disponibles o póngase en contacto con el representante local de Invacare. Consulte las direcciones que figuran al final de este documento.

**¡ATENCIÓN!****Riesgo de lesiones o daños**

El producto puede calentarse si se expone a la luz solar o a otras fuentes de calor.

- No exponga el producto a la luz solar directa durante periodos de tiempo prolongados.
- Mantenga el producto alejado de fuentes de calor.

**¡ATENCIÓN!**

Existe el riesgo de que sus dedos queden atrapados entre las piezas móviles de la cama.

- Tenga cuidado con los dedos.

**¡AVISO!**

La cama no dispone de aislador (interruptor principal). Si necesita desconectar los sistemas eléctricos de la cama, desenchúfela de la toma de corriente.

- Coloque siempre la cama de forma que se pueda acceder fácilmente a la toma de alimentación eléctrica para desenchufar la cama.

**¡AVISO!**

La acumulación de pelusas, polvo u otro tipo de suciedad puede dañar el producto.

- Mantenga limpio el producto.

2.2 Colchones

**¡AVISO!**

- Antes de utilizar un colchón con una cama Invacare, siempre deberá llevarse a cabo una evaluación de riesgos por parte de un profesional, con el fin de evaluar si el colchón es compatible y puede utilizarse de forma segura con la cama. Deberá prestarse especial atención antes de utilizar un colchón dinámico.
- Si tiene alguna duda sobre el uso de su cama Invacare con un colchón, póngase en contacto con su proveedor de Invacare para que le oriente al respecto.

**¡ADVERTENCIA!****Aspectos de seguridad relacionados la combinación de barandillas y colchones:**

Con el objetivo de obtener el máximo nivel de seguridad posible, se deben respetar las medidas máximas y mínimas para colchones al utilizar barandillas en la cama.

- Para conocer las medidas correctas del colchón, consulte la tabla de colchones en el capítulo 9 *Datos técnicos, página 26*.

**¡ADVERTENCIA!****Riesgo de atrapamiento y/o asfixia**

- El usuario podría quedar atrapado y/o sufrir riesgo de asfixia si el espacio horizontal entre el lado del colchón y el interior de la barandilla es demasiado grande. Aplique la anchura y altura mínimas de los colchones en combinación con la barandilla, tal como se indica en la tabla de colchones del capítulo 9 *Datos técnicos, página 26*.
- Tenga en cuenta que el uso de un colchón muy grueso o muy blando (baja densidad), o con una combinación de ambas características, aumenta el riesgo.

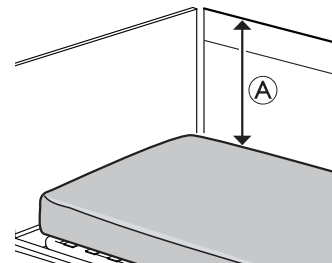

**¡ADVERTENCIA!****Riesgo de caída**

El usuario puede caerse por el borde y sufrir lesiones graves si la distancia vertical \AA entre la parte superior del colchón y el borde de la barandilla o del extremo de la cama es demasiado corta. Consulte la imagen anterior.

- Mantenga siempre una distancia mínima \AA de 22 cm.
- Aplique la altura máxima del colchón en combinación con la barandilla, tal como se indica en la tabla de colchones del capítulo .

2.3 Información de seguridad sobre interferencias electromagnéticas

**¡ADVERTENCIA!****Riesgo de mal funcionamiento debido a interferencias electromagnéticas**

Las interferencias electromagnéticas entre este producto y otros equipos eléctricos pueden interferir con las funciones de ajuste eléctrico de este producto. Para evitar, reducir o eliminar dichas interferencias electromagnéticas:

- Utilice únicamente cables, accesorios o piezas opcionales y recambios originales para evitar aumentar las emisiones electromagnéticas o reducir la inmunidad electromagnética de este producto.
- No utilice equipos de comunicaciones por radiofrecuencia (RF) portátiles a menos de 30 cm de cualquiera de las piezas de este producto (incluidos los cables).
- No utilice esta producto cerca de un equipo quirúrgico de alta frecuencia que esté activo ni de una sala blindada contra señales de radiofrecuencia para la realización de resonancias magnéticas, donde la intensidad de las interferencias electromagnéticas es elevada.
- Si se producen interferencias, aumente la distancia entre este producto y el otro equipo o apáguelo.
- Consulte la información detallada y siga las indicaciones del capítulo 10 Compatibilidad electromagnética (EMC), página 27.

**¡ADVERTENCIA!****Riesgo de mal funcionamiento debido a interferencias electromagnéticas**

No utilice esta cama apilada con o junto a equipos eléctricos distintos de los especificados a continuación, ya que puede provocar un funcionamiento incorrecto. Si no es posible separarlos, debe observar la cama y los otros equipos detenidamente para asegurarse de que funcionan normalmente.

Esta cama se puede utilizar junto con accesorios o piezas opcionales aprobadas por Invacare y equipos médicos eléctricos conectados al corazón (de forma intracardiaca) o a los vasos sanguíneos (de forma intravascular) siempre que se respeten los siguientes aspectos:

- El equipo médico eléctrico no deberá fijarse a los accesorios o piezas opcionales metálicas de la cama, como las barandillas, el incorporador, la varilla de goteo, los extremos de la cama, etc.
- El cable de alimentación de los equipos médicos eléctricos deberá estar libre de accesorios o piezas opcionales, así como de cualquier otra pieza móvil de la cama.

2.4 Etiquetas y símbolos en el producto

2.4.1 Etiqueta de identificación

La etiqueta de identificación se encuentra en el chasis de la cama y contiene la información principal del producto, entre la que se incluyen los datos técnicos.

	Número de serie
	Referencia de producto
	Identificador único del dispositivo
	Fabricante
	Fecha de fabricación
	Producto sanitario
	Máy. peso del usuario
	Máy. carga de trabajo segura

	Equipo de CLASE II
	Pieza aplicada de Tipo B
	Conforme con la directiva RAEE
	Conformidad europea
	Evaluada conformidad en el Reino Unido

Abreviaturas de los datos técnicos:

- lin: corriente de entrada
- Uin: tensión de entrada
- Int. : intermitencia
- CA: corriente alterna
- Máx.: máximo/a
- min: minutos

Para obtener más información sobre los datos técnicos, consulte *9 Datos técnicos, página 26*.

2.4.2 Otras etiquetas

Lea el manual del usuario antes de usar este producto y siga todas las instrucciones de seguridad y uso.

Definición de peso mín., altura mín. e índice de masa corporal mín. de un usuario adulto. Consulte <i>1.3 Uso previsto, página 3</i>
Para consultar las medidas correctas de los colchones, consulte la documentación del usuario. Consulte <i>9 Datos técnicos, página 26</i>

Peso total del producto con la carga máxima de utilización segura aplicada	
	Límite de temperatura
	Límite de humedad

	Límite de presión atmosférica
	Condiciones de transporte y almacenamiento
	Condiciones de funcionamiento

Indica las zonas con mayor riesgo de aplastamiento de los pies en los lados inferiores de los extremos de la cama cerca de las ruedas giratorias. Consulte <i>4.1.1 Alturas bajas, página 16</i> . (Solo está presente en las versiones bajas de este producto)

Marca la ubicación de la conexión para los medios de equalización de potencial. (No está presente en todas las versiones de este producto)

Etiqueta en las barandillas de 3/4 de longitud

Indica el espacio máximo entre la barandilla y el extremo de la cabecera de la cama. Consulte las instrucciones de montaje de este manual o las instrucciones que se suministran con la barandilla.

3 Instalación

3.1 Información general de seguridad



¡ADVERTENCIA!

Riesgo de lesiones o daños

Las piezas deterioradas pueden afectar a la seguridad del producto.

- Compruebe que todas las piezas le hayan sido entregadas en perfecto estado antes de usarlas.
- Si observa algún desperfecto, no utilice el producto y póngase en contacto con el proveedor de Invacare para obtener más instrucciones.



¡ADVERTENCIA!

Riesgo de lesiones o daños a la propiedad

El montaje de la cama y la instalación de los accesorios o las piezas opcionales solo deberá llevarlo a cabo un técnico cualificado o una persona que haya recibido la formación adecuada.

- Siga las instrucciones cuidadosamente. Si tiene alguna pregunta relacionada con el montaje, póngase en contacto con su proveedor de Invacare.
- Los equipos eléctricos de la cama no se deben desmontar ni combinar con otros equipos eléctricos.
- Después de cada montaje, compruebe que todas las fijaciones están bien apretadas y que todas las piezas funcionan correctamente.



¡AVISO!

- Para evitar la condensación, no se deberá utilizar la cama hasta que esta haya alcanzado la temperatura de funcionamiento. Consulte 9 *Datos técnicos, página 26.*

3.2 Piezas principales de la cama

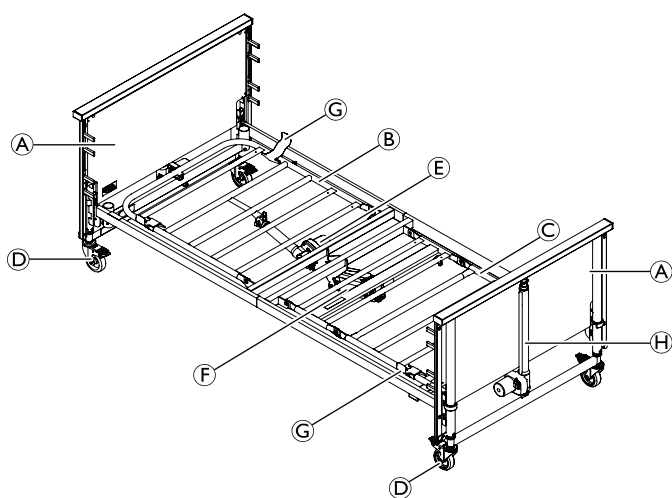

- Ⓐ Cabeceros/pieceros de la cama, 2 piezas
- Ⓑ Sección de respaldo del somier
- Ⓒ Sección de los muslos/piernas del somier
- Ⓓ Rueda giratoria, 4 piezas
- Ⓔ Motor, sección de respaldo del somier

- Ⓕ Motor y caja de control, sección para muslo/pierna del somier
- Ⓖ Fijadores del colchón, 4 piezas
- Ⓗ Motor Hi/Lo (ajuste de la altura)
- Ⓘ Mando (no se muestra en la imagen)



Las barandillas no se suministran en la configuración principal. Para obtener más información sobre las barandillas y otras opciones, póngase en contacto con su representante de Invacare.

3.2.1 Otros artículos

Con la entrega, se incluyen los artículos adicionales siguientes:

Pieza	Cantidad
Manual del usuario	1
Deslizadores para las barandillas	4
Etiqueta de atrapamiento	4

3.3 Montaje de la cama

1. Afloje los tornillos de muletilla de ambos lados.

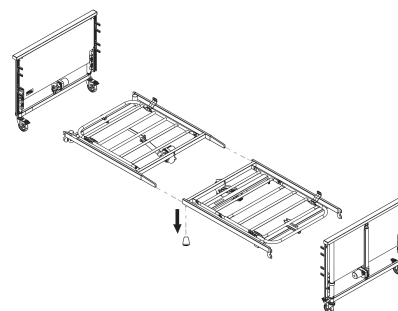

2. Introduzca los latiguillos de la mitad superior del somier en los tubos laterales de la mitad inferior del somier.

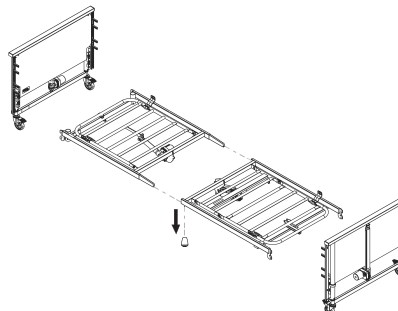

3. Apriete con dos tornillos de mariposa.
4. Asegúrese de que los cuatro fijadores del colchón apunten hacia arriba.

- Gire las arandelas de bloqueo sobre el extremo de la cama hasta la posición ABIERTO.

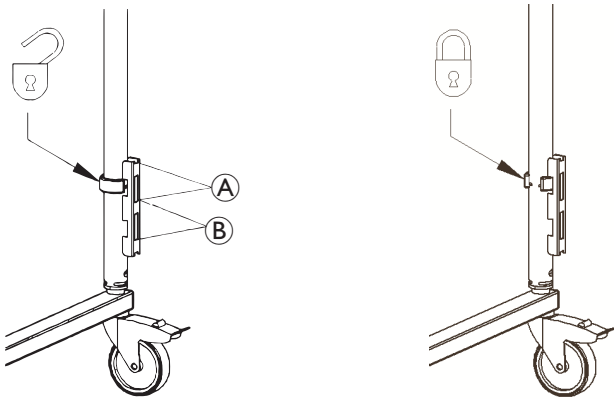

- Enganche los soportes del somier en la posición superior (A) o en la posición inferior (B) al extremo de la cama y presione con firmeza para encajarlos en su sitio. (Es normal que haya un pequeño espacio entre la ranura superior y el soporte)
- Gire las arandelas de bloqueo hasta la posición BLOQUEADO.



¡ATENCIÓN!

Las arandelas de bloqueo aseguran que el somier no pueda elevarse accidentalmente de los extremos de la cama.

- Asegúrese de que todas las arandelas de bloqueo estén bloqueadas en la ranura superior, tal como se muestra en la imagen.
- Asegúrese de que todos los soportes estén enganchados en la misma posición (superior o inferior).

3.3.1 Colocación de etiquetas

(Versión baja solamente)

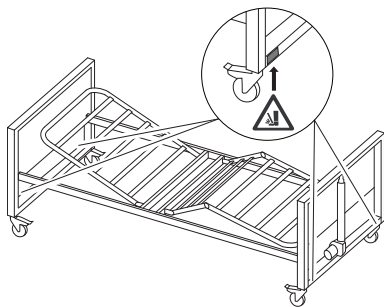

- Coloque las cuatro etiquetas de advertencia de atrapamiento de los pies (que se suministran por separado) en los lados inferiores de los extremos de la cama, cerca de las ruedas giratorias.

3.4 Instale la cremallera

(opcional)

- Presione la parte inferior de la cremallera a los pies de la cama.

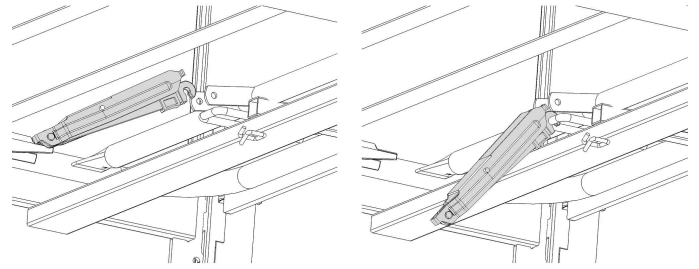

- Apriete el extremo superior de la cremallera.

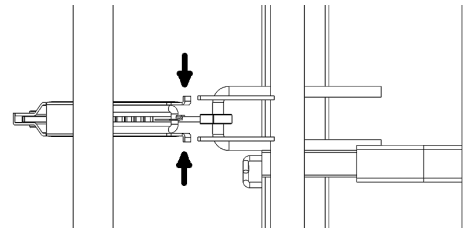

- Haga que la cremallera gire entre las lengüetas y libérela.

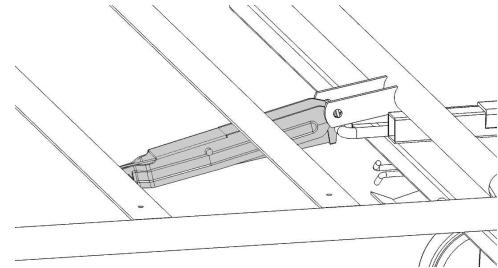

- Deslice la tapa de plástico y bloquee la parte inferior de la cremallera.

3.5 Caja de control



¡AVISO!

- Los cables deben colocarse de tal manera que se mantengan lejos del suelo y no bloqueen las ruedas.

La caja de control está enganchada al motor del muslo.

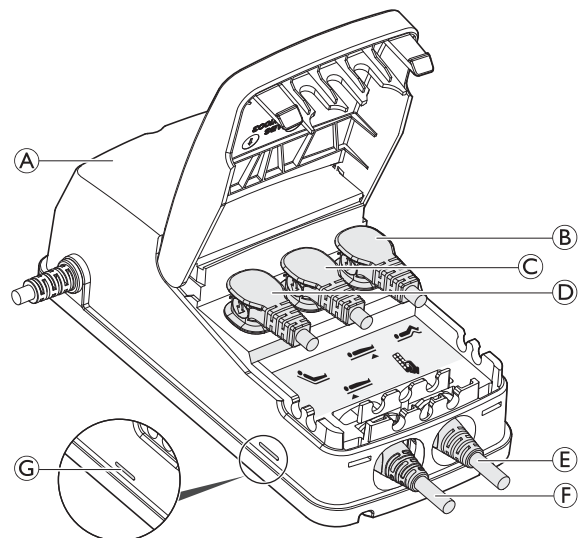

La caja de control **A** se suministra con una etiqueta con símbolos que muestran dónde se deben conectar los enchufes del motor.

- Motor de la sección de los muslos **B**
- Motor del extremo de la cama, piecero **C**
- Motor del respaldo **D**
- Mando **E**
- Motor del extremo de la cabecera **F**

 La caja de control está equipada con un LED verde **G** que indica que está conectada a la red eléctrica. Cuando está conectada a la red eléctrica, el LED verde **G** está encendido.

3.6 Cableado

¡AVISO!
— Los cables deben colocarse de tal manera que se mantengan lejos del suelo y no bloqueen las ruedas.

Para evitar que los cables se estropeen cuando se pongan en marcha los motores, siga las instrucciones que se incluyen a continuación.

1. Quite todos los clips de bloqueo preinstalados.
2. Compruebe las etiquetas de los cables del motor Hi/Lo (los que van enrollados) y enchufe los cables en el motor del extremo de la cama correspondiente (cabecero o piecero).
3. Vuelva a acoplar y cierre los clips de bloqueo de los motores, y asegúrese de que los cables estén bien fijados.
4. Eleve manualmente el respaldo y conecte el cable del pistón flojo a su motor.

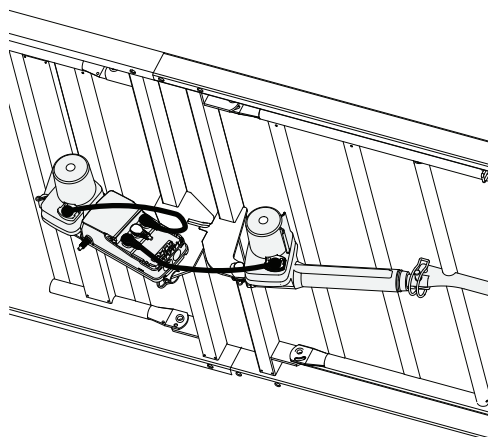

5. Vuelva a acoplar y cierre los clips de bloqueo del motor, y asegúrese de que el cable esté bien fijado.

6. Guíe el cable de red a través del pasador del tubo del motor y el gancho del chasis en el lado de la cama más próximo a la toma de corriente.

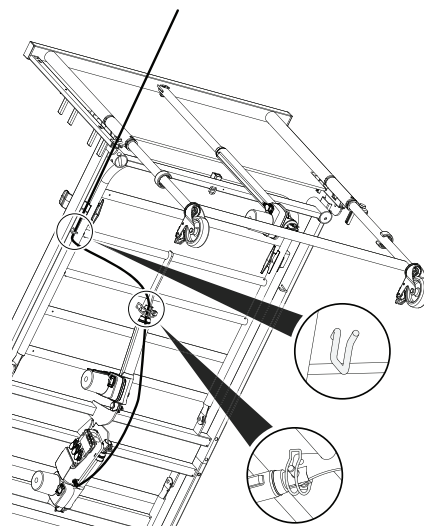

7. Conecte el cable de alimentación eléctrica a la toma correspondiente.
8. Eleve la cama hasta su posición más alta.
9. Guíe los cables del motor Hi/Lo a través de los pasadores del tubo del motor.

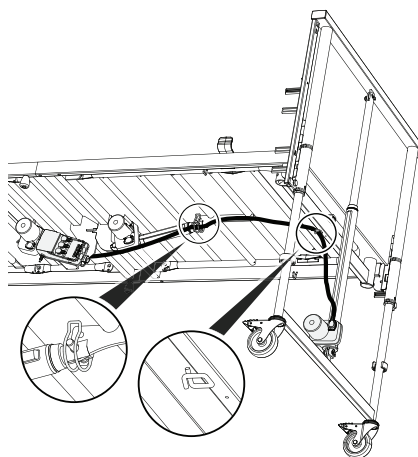

10. Asegúrese de que los pasadores estén bien bloqueados.

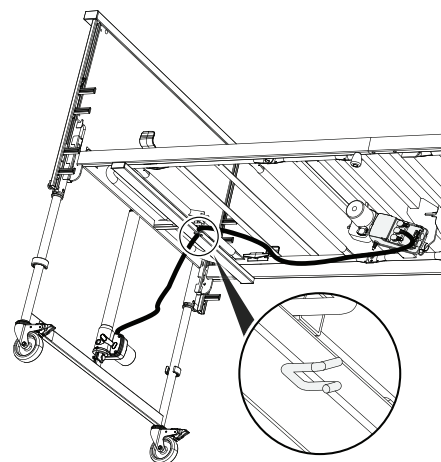

11. Coloque el extremo enrollado del cable del motor Hi/Lo en el gancho del extremo de la cama.
12. Antes de poner la cama en uso, compruebe que todas las piezas funcionan bien y que no hay cables de motor que cuelguen sobre el suelo o que queden aplastados al mover las secciones de la cama.

3.7 Instalación de las barandillas



¡ADVERTENCIA!

Riesgo de lesiones personales

Existe el riesgo de que los dedos queden atrapados o pillados al montar o desmontar la barandilla.

- Tenga cuidado con los dedos.
- Siga las instrucciones cuidadosamente.
- Después de cada montaje, compruebe que todos los accesorios estén bien apretados y que la barandilla funcione correctamente.

Barandillas extraíbles de 3/4 de longitud



¡ADVERTENCIA!

Riesgo de atrapamiento

Existe el riesgo de quedar atrapado o asfixiado entre el somier, la barandilla y el extremo de la cama.

- Cuando utilice las barandillas extraíbles, asegúrese siempre de que la distancia entre el extremo de la cama y el borde superior de la empuñadura de la barandilla es inferior a 6 cm en el extremo de la cabecera o superior a 32 cm en el extremo del pie de la cama.

3.7.1 Barandilla Scala 2

Montaje de la barandilla

1.

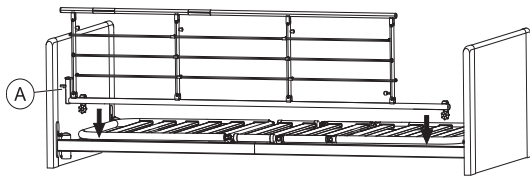

Coloque la barandilla sobre el chasis superior con el sistema de liberación **A** en el extremo de la cabecera de la cama.



Las articulaciones de horquilla en la barandilla deben montarse de acuerdo con las instrucciones de la barandilla.

2.

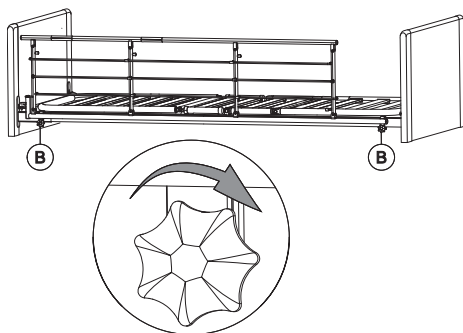

Apriete las palomillas **B** para acoplar la barandilla en el chasis superior. Asegúrese de que esté fija y sujeta.

Desmontaje de la barandilla

1. Afloje las dos palomillas **B** y retire la barandilla.

3.7.2 Instalación de la barandilla Aria y Bella



¡ADVERTENCIA!

Riesgo de atrapamiento o asfixia

El usuario podría quedar atrapado o caer de la cama si la barandilla no está montada correctamente o está dañada.

- Asegúrese de que todas las zapatas de deslizamiento estén guiadas correctamente en las guías del extremo de la cama.
- Asegúrese de que los tornillos de bloqueo estén correctamente instalados en la parte inferior de las guías.

La instalación de la barandilla de madera Bella y de la barandilla de acero Aria es idéntica.

Montaje del sistema de deslizamiento

1.

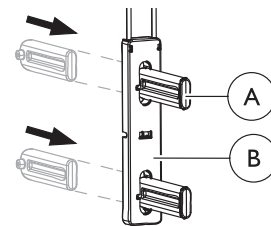

Introduzca el linguete **A** desde la parte posterior a través de la guía de deslizamiento **B** y asegúrese de que encaja con un "clic" audible.

2. Haga lo mismo para los cuatro linguetes de cada guía de deslizamiento.

Acoplamiento del sistema de deslizamiento e instalación de la barandilla

1. Suba la cama a 1/3 de la máxima altura.
2.

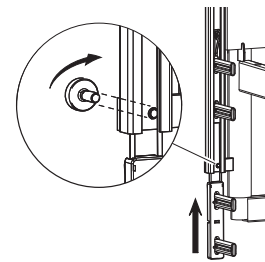

Afloje el tornillo situado en la parte inferior de las guías de uno de los extremos la cama y suba la guía de deslizamiento hasta la mitad del recorrido, hasta que encaje con un "clic" audible.

! ¡AVISO!

Asegúrese de que las barandillas se hayan colocado correctamente:

- La barandilla con empuñaduras deberá instalarse en los linguetes superiores.
- Las empuñaduras de la barandilla deberán girarse hacia el exterior de la cama.

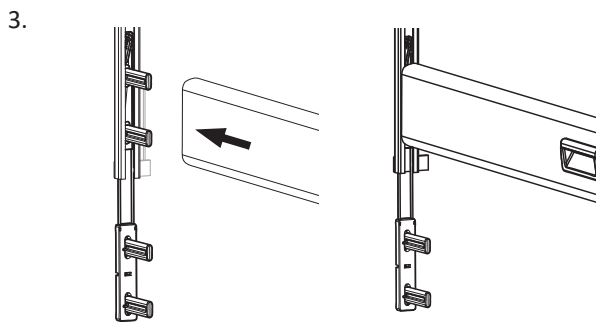

Inserte la barandilla superior en los dos linguetes superiores.

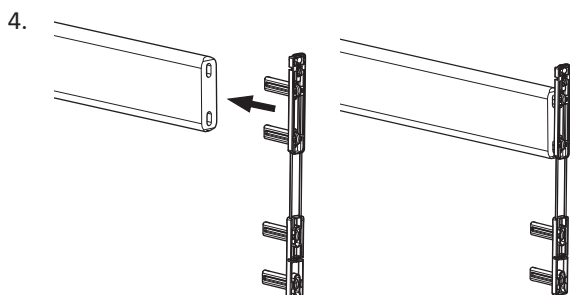

En el otro extremo de la barra de la barandilla, introduzca los dos linguetes superiores en el extremo de la barra.

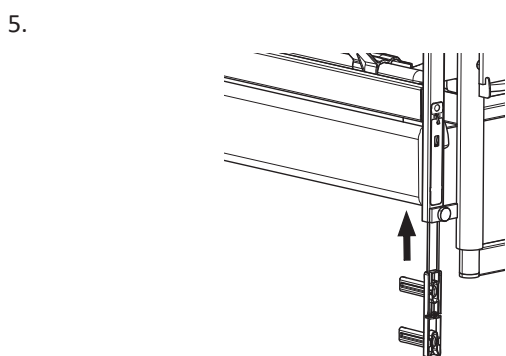

Inserte la conexión en la guía hasta que encaje con un "clic" audible (que indica que está bien fijada en la posición inferior).

6. Monte la barra de la barandilla inferior en los ambos extremos como en el paso 4.
7. Empuje hacia arriba la barandilla en ambos extremos hasta que la barra superior encaje en la posición superior.
- 8.

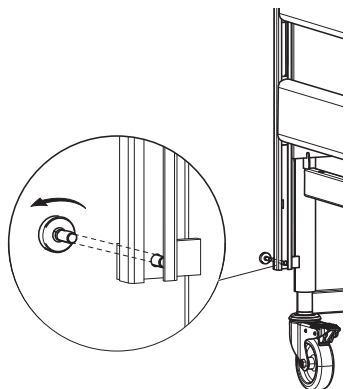

Vuelva a apretar el tornillo situado debajo de la barra de la barandilla inferior en cada esquina de los extremos de la cama.

 Antes de poner en uso la cama, asegúrese de que la barandilla se ha bloqueado correctamente con el tornillo y de que las barras se desplazan con suavidad.

3.8 Instalación de la extensión del somier

Para pacientes de más de dos metros de altura, se recomienda alargar la cama con una extensión de somier.

La cama se puede extender 15 cm en el extremo de los pies.



¡ADVERTENCIA!

Riesgo de lesiones

El usuario puede caerse de la cama, quedar atrapado o asfixiarse.

- Prolongue siempre el colchón cuando extienda la cama.
- Deberá quedar una distancia de más de 2,5 cm entre el extremo de la cama y el arco del colchón, para evitar que los dedos queden atrapados.

(opcional)

1.

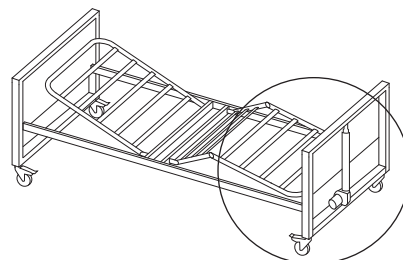

La extensión deberá instalarse en el extremo de los pies.

2.

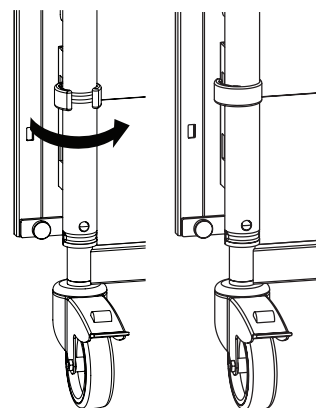

Gire el clip para desbloquearlo.

3.

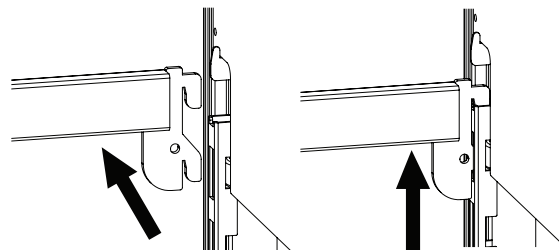

Quite las barandillas.

4.

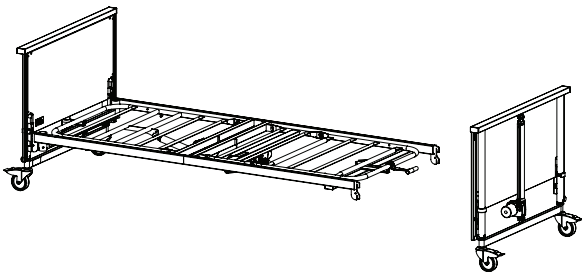

Retire el piecero de la cama.

5.

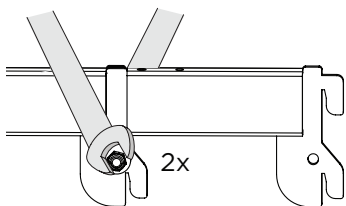
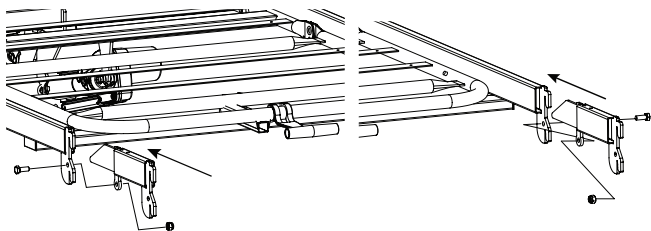

2x

Inserte ambos lados de la extensión del somier en el chasis y fíjelos con tuercas y tornillos.

6.

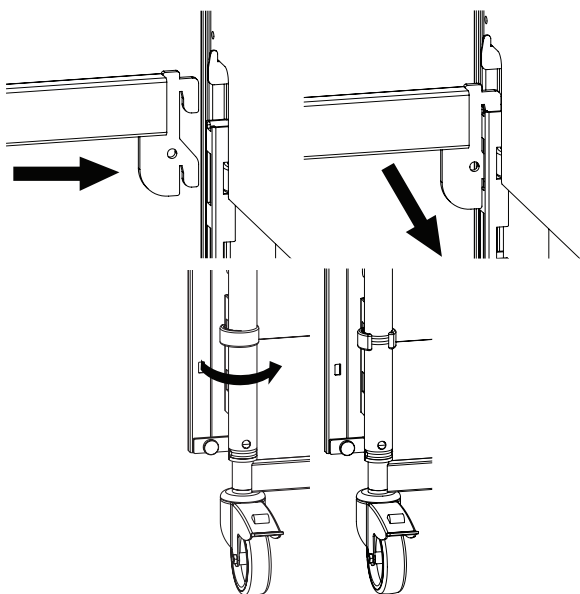

Vuelva a instalar el extremo de la cama de la parte de los pies y fíjelo a los soportes.

7. Acople la extensión del somier en el somier.

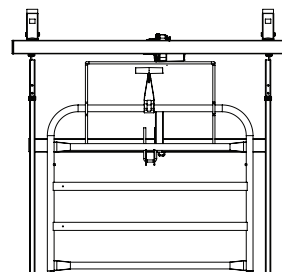
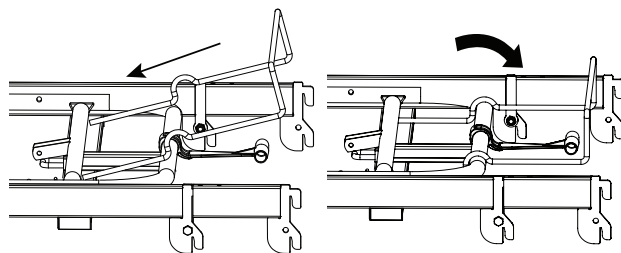

Si la cama tiene una empuñadura de colchón montada en la sección de las piernas (consulte 4.6 Ajuste de la sección de las piernas, página 18), esta deberá girarse para evitar que roce con el colchón.

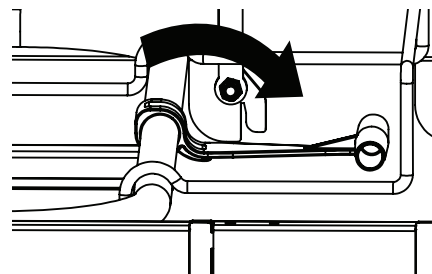

8.

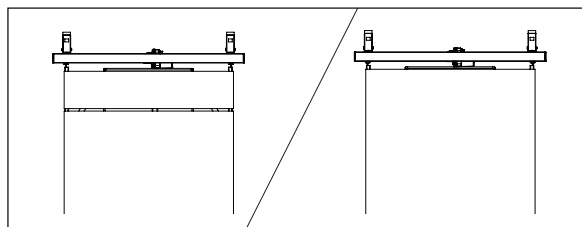

Cambie el colchón o coloque una sección de colchón que se ajuste correctamente.

! Las secciones de colchón sueltas siempre deberán colocarse en el extremo de los pies de la cama.

9. Monte las barandillas, si procede.

! ¡AVISO!
Si se utilizan las barandillas Aria/Bella, solo deberá montarse la versión más larga.

3.9 Desmontaje de la cama

1. Quite las barandillas y el incorporador.
2. Mueva la cama hasta su posición más baja y ajuste todas las secciones del somier en la posición horizontal.
3. Desconecte la cama de la alimentación eléctrica.

- Desconecte los cables de los motores del extremo de la cama y sáquelos del tendido por el gancho del chasis y el pasador del tubo.

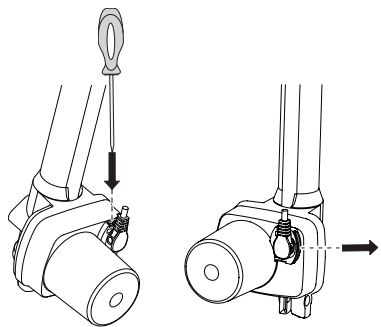

- Desconecte el cable del motor del respaldo.
- Separe el somier de los extremos de la cama.
- Separe la cabecera y el piecero del somier.

4 Funcionamiento de la cama

4.1 Información general de seguridad



¡ADVERTENCIA!

Riesgo de lesiones personales y daños en la propiedad.

- La cama debe colocarse de modo que el ajuste de la altura no se vea obstruido, por ejemplo, por grúas o muebles.
- Vigile que ninguna parte del cuerpo quede atrapada entre las piezas fijas (como las barandillas, los extremos de la cama, etc.) y las piezas móviles.
- Los niños no deben utilizar el mando.



¡ADVERTENCIA!

Riesgo de lesiones

Si la cama se usa con usuarios inquietos, aturcidos o con espasmos:

- Si la cama está equipada con un mando con función de bloqueo, bloquee las funciones del mando,
- o bien asegúrese de que el mando está fuera del alcance del usuario.

4.1.1 Alturas bajas



¡ATENCIÓN!

Riesgo de atrapamiento o aplastamiento

Dependiendo de la configuración, el espacio libre entre las partes móviles y fijas de la cama puede llegar a ser muy reducido cuando la cama se baje.

- Asegúrese de que los pies no estén cerca o debajo de las piezas móviles al bajar la cama.
- Asegúrese de que los cables pasen por el sitio adecuado y de que no puedan quedar atrapados al bajar la cama.



¡ATENCIÓN!

Riesgo de lesiones

Dependiendo de la configuración, la altura mínima de funcionamiento de la cama es muy baja. El uso de una postura incorrecta o indebida mientras se trabaja a alturas bajas puede causar lesiones en el cuidador.

- Tenga en cuenta la postura del cuerpo al atender al usuario.

4.1.2 Fijadores del colchón



¡ADVERTENCIA!

Riesgo de lesiones

Sin los fijadores del colchón instalados correctamente, el colchón podría deslizarse hacia un lado y provocar que el usuario cayera de la cama.

- No utilice nunca la cama sin los fijadores del colchón.
- Asegúrese siempre de que los fijadores del colchón están correctamente instalados y orientados hacia arriba.
- Utilice únicamente los fijadores originales del colchón.

4.2 Mando

El mando puede tener tres o cuatro botones para manejar las funciones eléctricas de la cama. Además, el mando puede estar equipado con una función de bloqueo.

Sección del respaldo



1. Arriba: pulse el lado izquierdo del botón (▲).
2. Abajo: pulse el lado derecho del botón (▼).

Ajuste de la altura



1. Arriba: pulse el lado izquierdo del botón (▲).
2. Abajo: pulse el lado derecho del botón (▼).

Sección de los muslos



1. Arriba: pulse el lado izquierdo del botón (▲).
2. Abajo: pulse el lado derecho del botón (▼).

Función de inclinación



¡ATENCIÓN!

Riesgo de lesiones mortales

Inclinar la cama con el extremo de la cabeza hacia abajo puede tener un efecto mortal en los usuarios que sean sensibles a una presión arterial elevada en la parte superior del cuerpo.

- La función de inclinación solo deberán manejarla personas con la formación médica adecuada.
- Realice siempre una evaluación médica antes de inclinar la cama para que las extremidades inferiores del usuario estén más altas que el corazón.
- La función de inclinación NO es una función Trendelenburger y no debe utilizarse para el tratamiento médico.



1. Subir cabecera: pulse el lado izquierdo del botón (▲).
2. Subir extremo de los pies: pulse el lado derecho del botón (▼).

Si la cama está equipada con la función antiinclinación únicamente, no será posible inclinarla con el extremo de los pies hacia arriba:



1. Subir cabecera: pulse el lado izquierdo del botón (▲).
2. Posición horizontal: baje la cama por completo (▼). Esto también podrá lograrse pulsando el botón de ajuste de la altura para subir la cama hasta que esta alcance la posición más elevada.

4.2.1 Función de bloqueo

La función de bloqueo impide el uso de determinados botones de función. Sea cual sea el número de botones que tenga el mando, todos se pueden bloquear por separado.

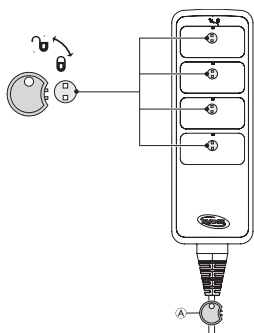

1. Inserte la llave (A) en el ojo de cerradura situado justo encima de la función deseada.
2. Para activar el bloqueo, gire la llave hacia la derecha.
3. Para desbloquear, gire la llave hacia la izquierda.

4.3 Ruedas giratorias y frenos



¡ATENCIÓN!
Riesgo de atrapamiento o aplastamiento de los dedos
Todos los frenos se accionan con el pie.
— No suelte el freno con los dedos.



¡ATENCIÓN!
Riesgo de lesiones
Si los frenos no están bloqueados, el usuario puede caerse al meterse en la cama o bajar de ella.
— Bloquee siempre los frenos antes de que el usuario entre o salga de la cama o cuando atienda al usuario.



Las ruedas giratorias pueden dejar marcas en distintos tipos de superficies de suelos absorbentes, como los suelos sin tratar o dañados. Para evitar que queden marcas, *Invacare*® le recomienda colocar un tipo de protección adecuado entre las ruedas giratorias y el suelo.

4.3.1 Freno de las ruedas

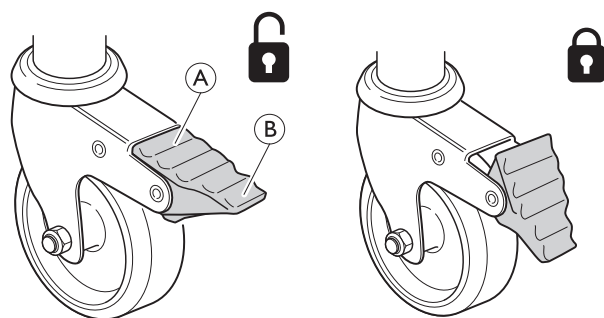

Bloqueo del freno: pise la parte externa (B) del pedal del freno.

Desbloqueo del freno: pise la parte interna (A) del pedal del freno.

4.4 Uso de las barandillas



¡ADVERTENCIA!
Riesgo de atrapamiento o asfixia
Existe el riesgo de quedar atrapado o asfixiado entre el somier, la barandilla y el extremo de la cama.
— Compruebe siempre el montaje y apriete correcto de las barandillas.



¡ADVERTENCIA!
Riesgo de caída

Si se ha decidido que el usuario necesita barandillas:
— No deje nunca al usuario sin vigilancia en la cama con la barandilla bajada.
— Asegúrese de que la barandilla esté en su posición más alta y correctamente bloqueada si deja al usuario sin vigilancia.



¡ATENCIÓN!
Riesgo de lesiones

La barandilla puede caerse si no se bloquea correctamente.
— Empuje o tire de la barra superior de la barandilla para asegurarse de que el mecanismo de bloqueo ha encajado correctamente.



¡ATENCIÓN!
Riesgo de lesiones

Existe el riesgo de atrapamiento o aplastamiento mientras se maneja la barandilla.
— Tenga cuidado con sus dedos y las partes del cuerpo del paciente.
— No fuerce nunca la barandilla ni la deje caer al manipularla.

4.4.1 Funcionamiento de la barandilla Scala 2



¡AVISO!

— Al maniobrar la barandilla, coloque las manos solo en las zonas marcadas con la etiqueta de agarre.

1.

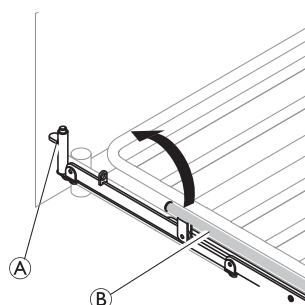

2.

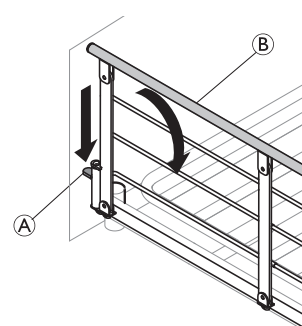

1. **Arriba:** levante la barra superior (B) de la barandilla y tire de ella hacia el extremo donde está el mecanismo de bloqueo (botón de desbloqueo) (A). Asegúrese de que esté encajada en su sitio.
2. **Abajo:** presione el botón de desbloqueo (A) y empuje la barra superior (B) de la barandilla para alejarla del mecanismo de bloqueo.

4.4.2 Barandilla Aria y Bella

Uso de la barandilla

Levante la barandilla.

1. Use las dos empuñaduras de la barra superior para levantar la barandilla hasta que encaje en la posición superior emitiendo un chasquido.

Baje la barandilla

1.

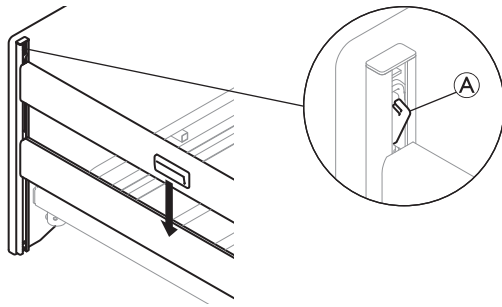

Presione el pestillo del sistema de deslizamiento **A** en uno de los extremos de la cama y baje la barandilla a la posición más baja.

2. Repita el procedimiento en el otro extremo de la cama.

Uso de las barandillas



¡ADVERTENCIA!

Riesgo de atrapamiento o asfixia

Existe el riesgo de quedar atrapado o asfixiado entre el somier, la barandilla y el extremo de la cama.

- Compruebe siempre el montaje y apriete correcto de las barandillas.



¡ADVERTENCIA!

Riesgo de caída

Si se ha decidido que el usuario necesita barandillas:

- No deje nunca al usuario sin vigilancia en la cama con la barandilla bajada.
- Asegúrese de que la barandilla esté en su posición más alta y correctamente bloqueada si deja al usuario sin vigilancia.



¡ATENCIÓN!

Riesgo de lesiones

La barandilla puede caerse si no se bloquea correctamente.

- Empuje o tire de la barra superior de la barandilla para asegurarse de que el mecanismo de bloqueo ha encajado correctamente.



¡ATENCIÓN!

Riesgo de lesiones

Existe el riesgo de atrapamiento o aplastamiento mientras se maneja la barandilla.

- Tenga cuidado con sus dedos y las partes del cuerpo del paciente.
- No fuerce nunca la barandilla ni la deje caer al manipularla.

4.5 Incorporador



¡ADVERTENCIA!

Riesgo de lesiones

La cama puede volcarse si se usa la empuñadura mientras el incorporador está apartado de la cama.

- El incorporador siempre debe colocarse con la empuñadura suspendida sobre el área de la cama.
- No supere la carga máxima del incorporador, 80 kg.

4.5.1 Coloque el incorporador

El incorporador puede colocarse en la parte izquierda o derecha del extremo de la cabeza de la cama.

1. Introduzca el incorporador en su tubo y fíjelo con la palomilla.



No es necesario apretar la palomilla en caso de que desee que el incorporador gire hacia el lado de la cama.

4.5.2 Ajuste de la altura de la empuñadura

La altura de la empuñadura debe ajustarse siempre a las necesidades del usuario.

1.

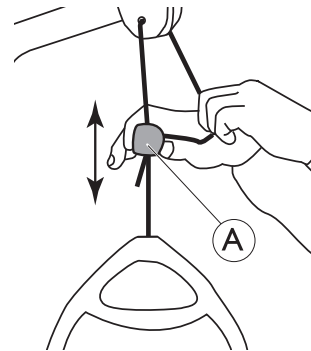

2.

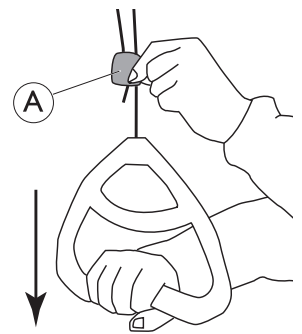

1. Mantenga fuera el cordón mientras desliza el cierre de plástico **A** hacia arriba o hacia abajo hasta que la empuñadura llegue a la altura deseada.
2. Bloquee la empuñadura presionando el cordón para volver a introducirlo en el cierre **A** y tire de la empuñadura hacia abajo.



¡AVISO!

Después de ajustar la altura de la empuñadura:

- Compruebe que los dos cordones situados sobre el cierre del cordón son paralelos y están dentro del cierre.
- Asegúrese de que el cordón está bien bloqueado tirando con fuerza de la empuñadura.

4.6 Ajuste de la sección de las piernas

Para ajustar la sección de las piernas, levante la empuñadura del colchón:

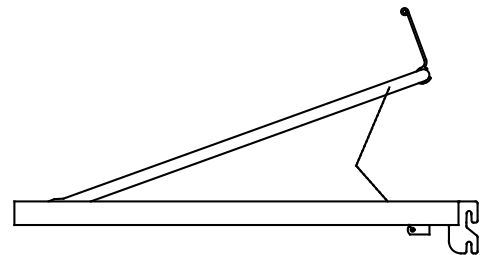

1. **Arriba:** levante la empuñadura del colchón en la sección de las piernas.
2. **Abajo:** levante del todo la empuñadura del colchón en la sección de las piernas y, a continuación, baje la sección de las piernas.

- ⓘ Si la cama está extendida en toda su longitud, no podrá acceder a la empuñadura del colchón. En ese caso, deberá ajustar la sección de las piernas levantándola directamente por un lateral.

4.7 Posiciones de emergencia

En caso de una emergencia médica, podría ser necesario colocar todas o ciertas secciones de somier en una posición plana, por ejemplo, una sección trasera plana para la resucitación cardiopulmonar (RCP).

Para colocar una sección del somier en una posición plana,

- utilice la función correspondiente en el mando
-
- en caso de fallo de alimentación o de que sea necesaria una acción urgente, utilice la liberación de emergencia manual y baje la sección del somier.

Consulte 4.7.1 *Liberación de emergencia de una sección del somier*, página 19.

4.7.1 Liberación de emergencia de una sección del somier

En caso de un fallo del motor o del suministro eléctrico, podría necesitarse un mecanismo de liberación de emergencia del respaldo o la sección de muslos/piernas. NO se puede disponer de un mecanismo de liberación de emergencia para el ajuste de la altura.



¡ATENCIÓN! Riesgo de lesiones

- Se necesitan al menos dos personas para una liberación de emergencia de una sección del somier.
- Cuando se libera una sección del somier, podría bajar rápidamente. No coloque los dedos debajo del somier al bajarlo.



¡AVISO!

- Desconecte el enchufe de la toma de red de suministro eléctrico antes de una liberación de emergencia del somier.

1. Ambas personas deben sostener la sección del colchón.
2. Una de ellas coloca el motor en cuestión y tira del pasador de seguridad.

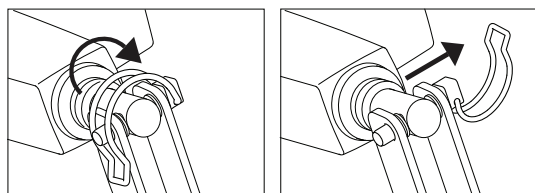

3. A continuación, las dos deben bajar lentamente la sección del colchón hasta que llegue a la posición más baja.

4.7.2 Transporte y almacenamiento

La cama se puede transportar o almacenar montada o desmontada.

Consulte 3.9 *Desmontaje de la cama*, página 14 para obtener instrucciones detalladas sobre cómo desmontar la cama.

Para transportar o almacenar la cama montada:

1. Desconecte el cable de alimentación de la toma de corriente.
2. Enrolle el cable de alimentación y asegúrese de que quede alejado del suelo durante el transporte o el almacenamiento, para que no se dañe.

5 Opciones y accesorios

5.1 Lista de opciones disponibles



¡ATENCIÓN!

Compatibilidad de la cama con piezas opcionales

Si este producto se combina de forma inadecuada con piezas opcionales que no sean de Invacare, podrían producirse lesiones o daños.

- Antes de combinar una cama Invacare con productos de otros fabricantes, deberá llevarse a cabo una evaluación de riesgos por parte de un profesional.
- En caso de duda sobre el uso de una cama Invacare con productos de otros fabricantes, póngase en contacto con su proveedor de Invacare para que le informe al respecto.



¡AVISO!

- Utilice solo opciones y recambios originales. Se podrán solicitar a Invacare listas de opciones y recambios, así como manuales de usuario adicionales.



Debido a las diferencias regionales, consulte el sitio web o el catálogo local de Invacare para ver las opciones disponibles o póngase en contacto con su proveedor de Invacare.

• Barandillas

- **Scala Basic 2**
Barandilla de acero plegable de 3/4 de longitud (168 cm x 40 cm), montada en el tubo lateral. Botón de desbloqueo en la sección de la cabeza
- **Scala Basic Plus 2**
Barandilla de acero plegable de 3/4 de longitud (168 cm x 40 cm), montada en el tubo lateral. Botón de desbloqueo en la sección de la cabeza
- **Scala Medium 2**
Barandilla de acero plegable de 3/4 de longitud (165 cm x 46 cm), montada en el tubo lateral. Botón de desbloqueo en la sección de la cabeza
- **Scala Decubi 2**
Barandilla de acero plegable de 3/4 de longitud (168 cm x 54 cm), montada en el tubo lateral. Botón de desbloqueo en la sección de la cabeza
- **Bella**
Barandilla de madera plegable de longitud completa (205 cm x 40 cm), montada en las guías del extremo de la cama. Botones de desbloqueo en ambos extremos
- **Bella extendida**
Barandilla de madera plegable de longitud completa (220 cm x 40 cm), montada en las guías del extremo de la cama. Botones de desbloqueo en ambos extremos
- **Aria**
Barandilla de acero plegable de longitud completa (206 cm x 40 cm), montada en las guías del extremo de la cama. Botones de desbloqueo en ambos extremos

- **Verso HC**
Barandilla de acero plegable de 3/4 de longitud (150 cm x 40 cm), montada en el tubo lateral. Botón de desbloqueo en la sección de las piernas.
- **Extensión del somier (piecero) – 15 cm**
- **Incorporador**
- **Asas de soporte fijas – 25 cm x 30 cm, 25 cm x 80 cm, 40 cm x 30 cm, 40 cm x 50 cm o 40 cm x 80 cm**
- **Mandos**
 - con ajuste del respaldo, la sección de los muslos y la altura
 - con ajuste del respaldo, la sección de los muslos y la altura, además de funciones de inclinación y antiinclinación
 - con ajuste del respaldo, la sección de los muslos y la altura, además de función antiinclinación
- **Soft Tilt – Sistema de cambio de posición del paciente montado en la plataforma del colchón.**
- **Montaje para el transporte**

5.2 Soportes de transporte

Utilice los soportes de transporte para almacenar y transportar la cama:

1.

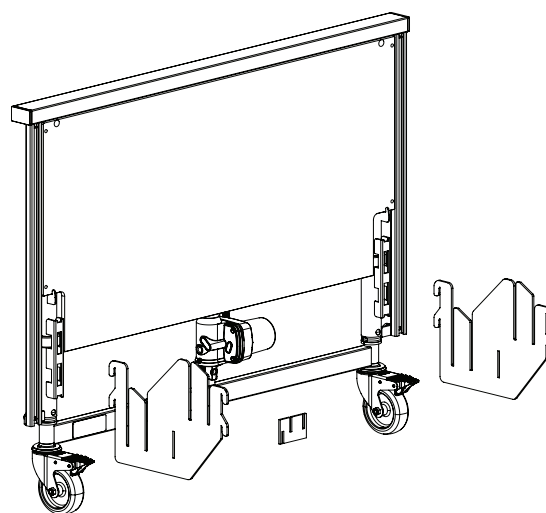

2.

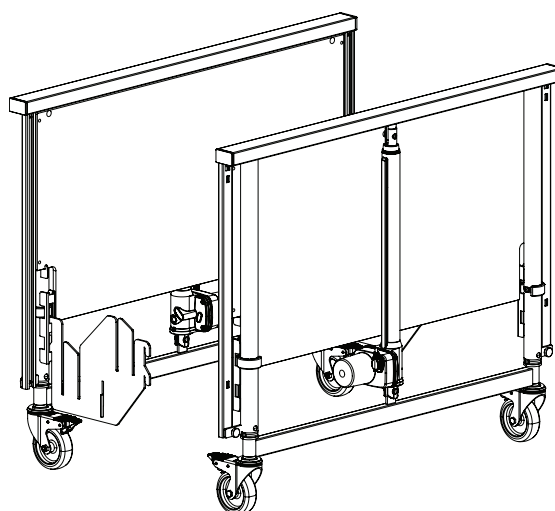

3.

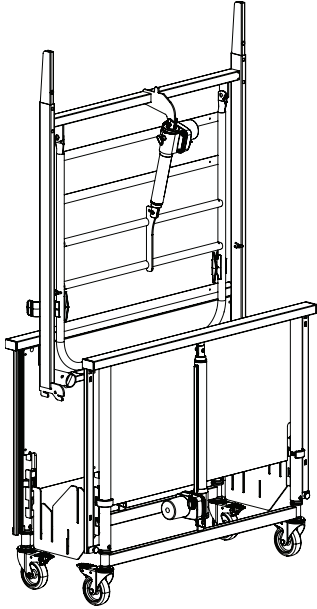

4.

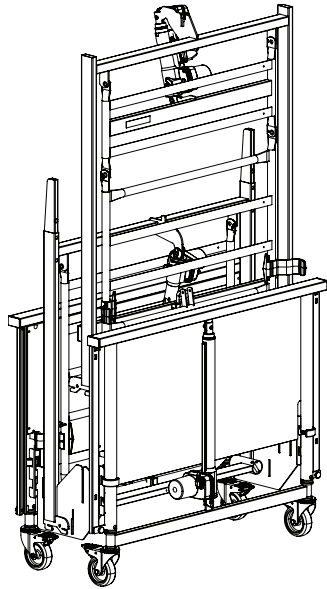

5.

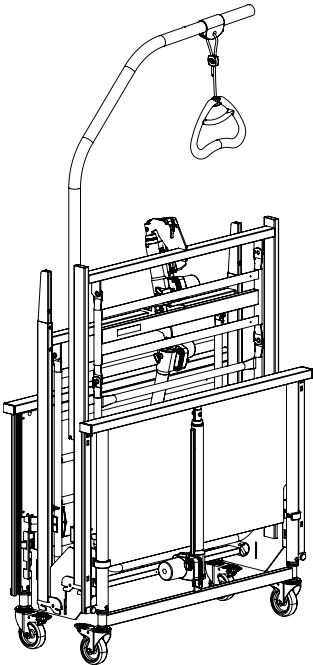

6.

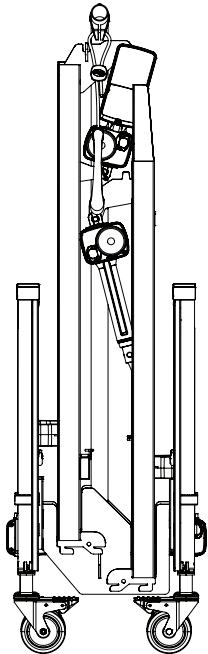

6 Mantenimiento

6.1 Información sobre mantenimiento general



¡ATENCIÓN!

Riesgo de lesiones o daños

- No realice ningún procedimiento de reparación o mantenimiento mientras se esté utilizando el producto.

Siga los procedimientos de mantenimiento descritos en este manual para garantizar el funcionamiento continuado del producto.

6.2 Inspecciones diarias



¡ADVERTENCIA!

Riesgo de lesiones o daños

El desgaste o deterioro de las piezas puede afectar a la seguridad del producto.

- El producto deberá comprobarse cada vez que se utilice.
- No utilice el producto si observa daños o tiene dudas sobre la seguridad de alguna de sus piezas. Póngase en contacto inmediatamente con el proveedor de Invacare y asegúrese de que el producto no se utiliza hasta que se hayan realizado todas las reparaciones.

6.2.1 Lista de verificación de la inspección diaria

- Inspeccione visualmente la cama. Compruebe si las piezas presentan signos de desgaste o deterioro externo.
- Examine toda la estructura, los puntos de conexión, las piezas sometidas a tensión y cualquier engranaje, para comprobar si tienen grietas, están deshilachados o presentan signos de deformación o desgaste.
- Compruebe que el mando y todos los pistones funcionan correctamente.

6.3 Información general sobre mantenimiento



¡AVISO!

- El somier debe estar apoyado durante las inspecciones de mantenimiento para evitar que baje accidentalmente.
- Las tareas de reparación y mantenimiento solo pueden realizarlas profesionales que hayan recibido la instrucciones o la formación necesaria.
- Después de volver a acondicionar la cama, o si las funciones de la cama cambian, se debe llevar a cabo el mantenimiento según la lista de comprobación.

En los países donde Invacare tenga su propia empresa de venta, se puede suscribir un contrato de reparaciones y mantenimiento. En determinados países, Invacare ofrece cursos sobre operaciones de servicio y mantenimiento de la cama. En la página web de Invacare están disponibles las listas de recambios y otros manuales de usuario.

Antes del uso

- Asegúrese de que todas las piezas eléctricas y manuales funcionan correctamente y están en un estado seguro.

A los tres meses

- Asegúrese de que todas las piezas eléctricas y manuales funcionan y apriete los pernos, los tornillos, las tuercas, etc.

Cada año

- Recomendamos realizar una prueba de seguridad que incluya el rendimiento de los pistones y el estado mecánico.

Cada dos años

- Recomendamos encarecidamente realizar tareas de servicio de acuerdo con la lista de verificación siguiente a los dos años de uso normal y, a partir de entonces, cada dos años.



Para reparar los pistones, los mandos y la unidad de control, se sustituye la pieza defectuosa.

6.3.1 Lista de control de mantenimiento

Puntos de control

- Inspección visual de todas las piezas de la cama (sin deformaciones)
- Frenillos, pasadores y anillo de fijación de plástico: bloqueados correctamente e intactos.
- Tornillos: apretados.
- Soldaduras: intactas (sin desgaste ni roturas)
- Ruedas (ruedan suavemente)
- Accesorios de las ruedas giratorias: apretados.
- Frenos de las ruedas giratorias: se bloquean correctamente.
- Todos los motores: funcionan adecuadamente (con velocidad regular y poco ruido).
- Cables: conectados correctamente y sin daños.
- Enchufes eléctricos: sin daños.
- Sistema de movimiento y bloqueo de barandillas: se desplaza con suavidad y se bloquea correctamente.
- Accesorios o piezas opcionales: están montadas y funcionan correctamente.
- Revestimiento dañado: reparado.
- Fuga de lubricante: compruebe la posible presencia de lubricante.



¡ATENCIÓN!

Riesgo de lesiones o daños a la propiedad

Las fugas de lubricante pueden provocar caídas accidentales o incendio.

- Póngase en contacto con el proveedor de servicios si se detectan fugas de lubricante u otro residuo.

6.4 Inspección tras la reubicación: preparación para un nuevo usuario

- !** **¡AVISO!**
 Cuando la cama haya cambiado de ubicación, antes de asignarla a un nuevo usuario se debe inspeccionar a fondo.
- La inspección debe correr a cargo de un profesional cualificado.
 - Para el mantenimiento periódico, consulte el plan de mantenimiento.

6.5 Limpieza y desinfección

6.5.1 Información general de seguridad



¡ATENCIÓN!
Riesgo de contaminación

- Adopte las precauciones necesarias y utilice el equipo de protección adecuado.



¡ATENCIÓN!
Riesgo de descarga eléctrica y daños en el producto

- Apague el dispositivo y desconéctelo de la red eléctrica, si procede.
- Al limpiar componentes electrónicos, tenga en cuenta su clase de protección sobre la introducción de agua.
- Asegúrese de que no salpique agua en el enchufe o la toma de pared.
- No toque la toma de corriente con las manos mojadas.

- !** **¡AVISO!**
 Seguir métodos erróneos o utilizar fluidos incorrectos puede dañar o deteriorar el producto.
- Todos los productos de limpieza y desinfectantes empleados deben ser eficaces y compatibles entre sí y deben proteger los materiales que van a limpiar.
 - Nunca utilice fluidos corrosivos (álcalis, ácidos, etc.) ni productos de limpieza abrasivos. Recomendamos usar un producto de limpieza doméstico normal, como líquido lavavajillas, si no especifica lo contrario en las instrucciones de limpieza.
 - No utilice disolventes (decapantes de celulosa, acetona, etc.) que cambien la estructura del plástico o disuelvan las etiquetas adheridas.
 - Asegúrese siempre de que el producto se ha secado por completo antes de utilizarlo de nuevo.



Para la limpieza y desinfección en entornos clínicos o de atención sanitaria a largo plazo, siga los procedimientos internos.

6.5.2 Intervalos de limpieza



¡AVISO!

La limpieza y la desinfección regulares mejoran el funcionamiento correcto, aumentan la vida útil y evitan la contaminación.

Limpie y desinfecte el producto:

- periódicamente mientras esté en uso,
- antes y después de cualquier procedimiento de mantenimiento,
- cuando haya estado en contacto con fluidos corporales,
- antes de usarlo con un nuevo usuario.

6.5.3 Limpieza a mano

Todos los componentes (excepto tejidos extraíbles)

- Producto de limpieza: Recomendamos usar un detergente suave con pH neutro o casi neutro (5-9).



Se pueden utilizar productos de consumo disponibles comercialmente, como lavavajillas para lavar a mano o limpiadores multiuso. Lea las instrucciones de la etiqueta del producto de limpieza y utilícelo en la concentración indicada.

- Máx. temperatura del agua: 40 °C
1. Frote las superficies minuciosamente con un paño suave ligeramente humedecido con solución de detergente hasta eliminar toda la suciedad visible.
 2. Retire todos los residuos de detergente con un paño limpio húmedo.
 3. Séquelas con un paño limpio suave.

Tejidos extraíbles (incluye los colchones y la tapicería)

- Consulte la etiqueta adherida en cada producto.

6.5.4 Instrucciones de desinfección

En la atención domiciliaria

- Desinfectante: Se recomienda usar un desinfectante para superficies a base de alcohol (con 70-90 % de alcohol).



Lea las instrucciones de la etiqueta del desinfectante. Proporciona información sobre el espectro de actividad (bacterias, hongos o virus), la compatibilidad con distintos materiales y el tiempo de exposición correcto.

1. Asegúrese de que las superficies estén limpias antes de desinfectarlas.
2. Humedezca un paño suave y limpie-desinfecte todas las superficies accesibles; manténgalas humedecidas durante el tiempo de exposición indicado en la etiqueta del desinfectante.
3. Deje que el producto se seque al aire.

En la atención institucional

Siga los procedimientos de desinfección del centro y utilice exclusivamente los desinfectantes y métodos especificados.

6.6 Lubricación

Recomendamos lubricar la cama de acuerdo con las siguientes instrucciones después de realizar tareas de mantenimiento y limpieza o cuando sea necesario para reducir la fricción.

Pieza de la cama	Método de lubricación
Puntos de rotación en el somier	Aceite (limpio de uso médico)
Puntos de fijación del motor en el somier	Aceite (limpio de uso médico)
Rodamientos del motor y varillas de tensión	Aceite (limpio de uso médico)

 El sistema de deslizamiento de las barandillas de madera no debe lubricarse con aceite; de lo contrario, las barras de madera se moverían con lentitud.

Para solicitar el aceite correcto, póngase en contacto con su proveedor de Invacare.

7 Después del uso

7.1 Eliminación

Proteja el medio ambiente y recicle este producto a través de la planta de reciclaje más próxima cuando llegue al final de su vida útil.

Desmonte el producto y sus componentes para separar y reciclar individualmente los diferentes materiales.

La eliminación o el reciclaje de los productos usados y del embalaje deberán llevarse a cabo conforme a las normativas legales sobre el tratamiento de residuos vigentes en cada país.

Póngase en contacto con la empresa de gestión de residuos local para obtener más información al respecto.

7.2 Reacondicionamiento

El producto se puede reutilizar. Para reacondicionar el producto para un nuevo usuario, lleve a cabo las siguientes acciones:

- Inspección
- Limpieza y desinfección

Para obtener información detallada, consulte *6 Mantenimiento, página 22*.

Asegúrese de que el manual del usuario se entregue con el producto.

Si se detecta algún daño o un funcionamiento deficiente, no reutilice el producto.

8 Solución de problemas

8.1 Solución de problemas del sistema eléctrico

Síntoma	Causa posible	Solución
El indicador de alimentación no se enciende.	No se ha conectado la fuente de alimentación a la corriente.	Conecte la fuente de alimentación a la corriente.
	El fusible de la unidad de control está fundido.	* Sustituya la unidad de control.
	Unidad de control defectuosa.	* Sustituya la unidad de control.
El indicador de alimentación se enciende, pero el motor no funciona. El relé de la unidad de control emite un ruido como un clic.	El enchufe del motor no se ha introducido completamente en la unidad de control.	Inserte correctamente el enchufe del motor en la unidad de control.
	El motor está defectuoso.	* Sustituya el motor.
	El cable del motor está dañado.	* Sustituya el cable.
	Unidad de control defectuosa.	* Sustituya la unidad de control.
El indicador de alimentación se enciende, pero el motor no funciona. El relé de la unidad de control no emite ningún sonido.	Unidad de control defectuosa.	* Sustituya la unidad de control.
	Mando defectuoso	* Cambie el mando.
La unidad de control funciona correctamente menos para una dirección en un canal.	Unidad de control defectuosa.	* Sustituya la unidad de control.
	Mando defectuoso	* Cambie el mando.
El motor funciona, pero la varilla del pistón no se mueve.	El motor está dañado	* Sustituya el motor.
El motor no puede elevar toda la carga.		
El motor hace ruido, pero la varilla del pistón no se mueve.		
La varilla del pistón funciona hacia dentro pero no hacia fuera.		

* Solo el personal que haya recibido las instrucciones o la formación necesaria debe realizar tareas de reparación y mantenimiento en la cama.



¡ADVERTENCIA!

Riesgo de lesiones personales y daños en el producto.

- La cama debe estar desenchufada de la fuente de alimentación principal antes de abrir o reparar los componentes eléctricos.

9 Datos técnicos

9.1 Materiales

Plataforma del colchón	Acero con revestimiento en polvo
Extremos de la cama	Acero (con pintura electrostática) y MDF
Barandillas	Acero (con pintura electrostática) o madera
Incorporador	Acero (con pintura electrostática), PP y POM
Carcasa de los pistones, mando, caja de control, ruedas y otras piezas de plástico	Material conforme al marcado (PA, PP, PE, ABS)
Tornillos y tuercas	Acero (galvanizado)

9.2 Dimensiones de la cama

Todas las medidas se expresan en cm. Todos los ángulos se indican en grados. Todas las medidas y los ángulos se indican sin tolerancias.

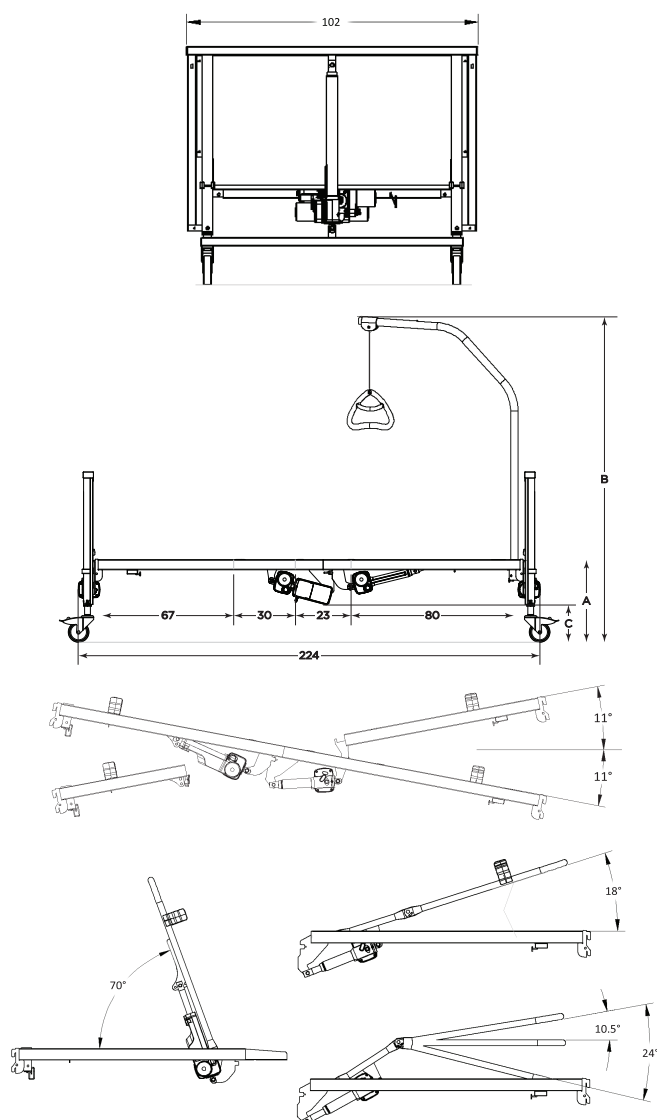

Altura	Medley Ergo	
	Bajo	Alto
A	33 - 73 cm	40 - 80 cm
B	160 - 201 cm	166 - 207 cm
C	12 - 55 cm	19 - 62 cm

Altura	Medley Ergo Low	
	Bajo	Alto
A	21 - 61 cm	28 - 68 cm
B	146 - 187 cm	153-194 cm
C	0,5 -42 cm	7,5 - 49 cm

9.3 Pesos

	Medley Ergo	Medley Ergo Low
Máx. peso del paciente (siempre y cuando el peso del colchón y los accesorios o las piezas opcionales no supere los 35 kg)	145 kg	
Máx. carga de trabajo segura (paciente + accesorios o piezas opcionales)	180 kg	
Peso total*	64,0 kg	
Parte superior del somier con láminas de madera (= parte más pesada)	17,0 kg	
Parte superior del somier con láminas de acero	16,0 kg	
Parte inferior del somier con láminas de madera	16,0 kg	
Parte inferior del somier con láminas de acero	15,0 kg	
Extremo de la cama (1 unidad)	14,7 kg	13,7 kg
Incorporador	4,2 kg	
Soportes de transporte	2,0 kg	
Extensión del somier (15 cm)	1,9 kg	

*Cama completa, incluidos el somier (parte superior y parte inferior), las láminas de acero, el cable de alimentación, los fijadores del colchón y el mando.

9.4 Dimensiones del colchón

Tamaños de colchón permitidos en función de la barandilla

Barandilla	Tamaño de colchón		
	Altura [cm]	Anchura [cm]	Longitud [cm]
Bella/Aria alta ¹⁾	6 - 12	85,5 - 90	200 - 208
Bella/Aria baja ²⁾	12 - 18	85,5 - 90	200 - 208
Scala Basic 2	10 - 18	85,5 - 90	200 - 208
Scala Basic Plus	10 - 18	85,5 - 90	200 - 208

Scala Medium	10 – 22	85,5 – 90	200 – 208
Scala Decubi 2	23 – 31	85,5 – 90	200 – 208
Verso HC	10 – 18	85,5 – 90	200 – 208

1) Somier montado en la posición alta.

2) Somier montado en la posición baja.

Para camas equipadas con una extensión de somier, añada 15 cm.

Mín. densidad: 38 kg/m

9.5 Datos eléctricos

Voltaje	U _{in} = 230 voltio, CA, 50/60 Hz (CA = corriente alterna)
Corriente de entrada máxima	I _{in} máx. = 1,5 A
Intermitente (funcionamiento periódico del motor)	I _{nt} = 10 %, máx. 2 min/18 min
Clase de aislamiento	Equipo de CLASE II
Pieza aplicada de tipo B	Pieza aplicada de conformidad con los requisitos especificados para la protección contra descargas eléctricas según la norma IEC 60601-1.
Nivel acústico	de 45 a 50 dB (A)
Grado de protección	<p>El sistema eléctrico cuenta con la protección IPX4 frente a salpicaduras de agua en los componentes que procedan de cualquier dirección.</p> <p> Los motores de ajuste de la altura son IPX4.</p> <p>Los motores de la plataforma del colchón, la unidad de control y el mando tienen protección IPX6.</p> <p>IPX6: estos componentes eléctricos están protegidos frente a chorros de agua potentes procedentes de cualquier dirección.</p>

 **Nota:** La cama no dispone de aislador (interruptor principal). Si necesita desconectar los sistemas eléctricos de la cama, desenchúfela de la toma de corriente.



Deje que el producto alcance la temperatura de funcionamiento antes de utilizarlo:

- El calentamiento a partir de la temperatura de almacenamiento mínima puede tardar hasta 24 horas.
- El enfriamiento a partir de la temperatura de almacenamiento máxima puede tardar hasta 24 horas.

9.6 Condiciones ambientales

	Almacenamiento y transporte	Funcionamiento
Temperatura	De -10 °C a +50 °C	de +5 °C a +40 °C
Humedad relativa	Del 20 % al 80 % sin condensación	
Presión atmosférica	de 700 hPa a 1060 hPa	

10 Compatibilidad electromagnética

10.1 Información general sobre EMC

El equipo eléctrico médico deberá instalarse y utilizarse de acuerdo con la información de EMC de este manual.

Este equipo se ha probado y cumple con los límites de EMC establecidos por IEC/EN 60601-1-2 para equipos de Clase B.

Los equipos de comunicaciones por radiofrecuencia portátiles y móviles pueden afectar al funcionamiento de este producto.

Otros dispositivos podrían experimentar interferencias incluso de bajos niveles de emisiones electromagnéticas permitidos por el estándar anterior. Para determinar si la emisión de este producto es la causa de la interferencia, hágalo funcionar y párelo después. Si la interferencia con el funcionamiento del otro dispositivo se interrumpe, entonces este producto es el causante. En esos casos excepcionales, la interferencia se puede reducir o corregir mediante las siguientes acciones:

- Reposicionar, reubicar o aumentar la separación entre los dispositivos.

10.2 Emisiones electromagnéticas

Directrices y declaración del fabricante

Este producto se ha diseñado para utilizarse en el entorno electromagnético que se especifica a continuación. El cliente o usuario de este producto debe comprobar que se utiliza en dicho entorno.

Prueba de emisiones	Cumplimiento	Entorno electromagnético: guía
Emisiones de RF CISPR 11	Grupo I	Este producto utiliza energía de RF únicamente para su funcionamiento interno. Por lo tanto, sus emisiones de RF son muy bajas y no es probable que causen interferencias en equipos electrónicos cercanos.
Emisiones de RF CISPR 11	Clase B	Este producto es adecuado para su uso en todos los establecimientos, incluidos los establecimientos domésticos y aquellos conectados directamente a la red pública de suministro de baja tensión que abastece servicios utilizados para fines domésticos.
Emisiones de armónicos IEC 61000-3-2	Clase A	
Fluctuaciones de tensión/emisiones de parpadeo IEC 61000-3-3	Cumple	

10.3 Inmunidad electromagnética

Directrices y declaración del fabricante

Este producto se ha diseñado para utilizarse en el entorno electromagnético que se especifica a continuación. El cliente o usuario de este producto debe comprobar que se utiliza en dicho entorno.

Prueba de inmunidad	Nivel de prueba/cumplimiento	Entorno electromagnético: guía
Descarga electrostática (ESD) IEC 61000-4-2	± 8 kV contacto Aire: ±2 kV, ±4 kV, ±8 kV, ±15 kV	Los suelos deben ser de madera, cemento o de baldosas de cerámica. Si los suelos están cubiertos con material sintético, la humedad relativa debería ser de al menos un 30 %.
Transitorios y pulsos electrostáticos IEC 61000-4-4	± 2 kV para las líneas de suministro eléctrico; 100 kHz de frecuencia de entrada ± 1 kV para las líneas de suministro de entrada y salida; 100 kHz de frecuencia de entrada	La calidad de la red de alimentación eléctrica debería ser la habitual de un entorno comercial u hospitalario.
Sobretensión IEC 61000-4-5	±1 kV de línea a línea ±2 kV de línea a toma de tierra	La calidad de la red de alimentación eléctrica debería ser la habitual de un entorno comercial u hospitalario.

Prueba de inmunidad	Nivel de prueba/cumplimiento	Entorno electromagnético: guía
Caídas de tensión, interrupciones breves y variaciones de voltaje en las líneas de suministro de entrada IEC 61000-4-11	< 0 % U_T durante 0,5 ciclo en pasos de 45° 0 % U_T durante 1 ciclo 70 % U_T durante 25/30 ciclos < 5 % U_T durante 250/300 ciclos	La calidad de la red de alimentación eléctrica debería ser la habitual de un entorno comercial u hospitalario. Si el usuario de este producto necesita que esté operativo durante las interrupciones del suministro de energía, se recomienda alimentar el producto mediante un sistema de alimentación ininterrumpida o una batería. U_T es el voltaje de corriente alterna de la red antes de la aplicación del nivel de prueba.
Campo magnético de la frecuencia de alimentación (50/60 Hz) IEC 61000-4-8	30 A/m	Los campos magnéticos de la frecuencia de alimentación deberían estar en los niveles característicos de un entorno hospitalario o comercial.
RF conducida IEC 61000-4-6	3 V150 kHz a 80 Mhz 6 Ven bandas ISM y bandas de radioaficionados	No es posible predecir teóricamente con exactitud la intensidad de campo de los transmisores fijos, como las emisoras de radioaficionados, las estaciones base de radioteléfonos (móviles/inalámbricos) y de radios móviles terrestres, así como las emisoras de radio AM y FM y de televisión. Deberá realizarse un estudio electromagnético para evaluar el entorno electromagnético debido a los transmisores de RF fijos. Si la intensidad del campo del emplazamiento en el que se utiliza este producto supera el nivel de cumplimiento de RF indicado anteriormente, es necesario observar el producto para comprobar que funciona correctamente. Si se observa un funcionamiento anormal, será preciso tomar las medidas necesarias, como la reorientación o reubicación del producto.
RF radiada IEC 61000-4-3	10 V/m80 Mhz a 2,7 GHz Para ver las especificaciones de prueba de inmunidad frente a equipos de comunicación inalámbrica por radiofrecuencia en el rango de 385 MHz a 5785 MHz, consulte la tabla 9 de la norma IEC 60601-1-2	Podrían producirse interferencias cerca de los equipos marcados con el símbolo siguiente  No deben usarse equipos de comunicaciones por radiofrecuencia móviles y portátiles a menos de 30 cm de cualquiera de las piezas de este producto, incluidos los cables.

 Es posible que estas directrices no se apliquen en todas las situaciones. La propagación electromagnética se ve afectada por la absorción y la reflexión en estructuras, objetos y personas.

10.3.1 Especificaciones de prueba de EMC

IEC 60601-1-2 — Tabla 9

Frecuencia de la prueba (MHz)	Banda ^{a)} (MHz)	Servicio ^{a)}	Modulación ^{b)}	Nivel de prueba de inmunidad (V/m)
385	380 - 390	TETRA 400	Modulación por pulsos ^{b)} 18 Hz	27
450	430 - 470	GMRS 460, FRS 460	FM ^{c)} ± 5 kHz desviación 1 kHz seno	28
710 745 788	704 - 787	Banda LTE 13, 17	Modulación por pulsos ^{b)} 217 Hz	9
810 870	800 - 960	GSM 800/900, TETRA 800, iDEN 820, CDMA 850, banda LTE 5	Modulación por pulsos ^{b)} 18 Hz	28

Frecuencia de la prueba (MHz)	Banda ^{a)} (MHz)	Servicio ^{a)}	Modulación ^{b)}	Nivel de prueba de inmunidad (V/m)
930				
1720 1845 1970	1700 - 1990	GSM 1800; CDMA 1900; GSM 1900; DECT; banda LTE 1, 3, 4, 25; UMTS	Modulación por pulsos ^{b)} 217 Hz	28
2450	2400 - 2570	Bluetooth, WLAN, 802.11 b/g/n, RFID 2450, banda LTE 7	Modulación por pulsos ^{b)} 217 Hz	28
5240 5500 5785	5100 - 5800	WLAN 802.11 a/n	Modulación por pulsos ^{b)} 217 Hz	9

 Si es necesario para alcanzar el nivel de prueba de inmunidad, la distancia entre la antena transmisora y el sistema o equipo eléctrico médico puede reducirse a 1 m. La norma IEC 61000-4-3 permite una distancia de prueba de 1 m.

^{a)} Para algunos servicios, solo se incluyen las frecuencias ascendentes (uplink).

^{b)} La señal portadora se modulará con una señal de onda cuadrada con un ciclo de trabajo del 50 %.

^{c)} Como alternativa a la modulación FM, la señal portadora se podrá modular por pulsos utilizando una señal de onda cuadrada con un ciclo de trabajo del 50 % a 18 Hz. Aunque no representa una modulación real, sería el peor de los casos.

**España:**

Invacare S.A.
Avenida del Oeste, 50 – 1º-1ª
Valencia-46001
Tel: (34) 972 493 214
contactsp@invacare.com
www.invacare.es

Portugal:

Invacare Lda
Rua Estrada Velha, 949
P-4465-784 Leça do Balio
P-4465-784 Leça do Balio
portugal@invacare.com
www.invacare.pt



Invacare UK Operations Limited
Unit 4, Pencoed Technology Park,
Pencoed
Bridgend CF35 5AQ
Reino Unido



Invacare Portugal, Lda
Rua Estrada Velha 949
4465-784 Leça do Balio
Portugal

60128483-E 2024-08-22



Making Life's Experiences Possible®



Yes, you can.