

alber

**KRAFT, DIE AUS DEN
RÄDERN KOMMT.**

E-MOTION

Gebrauchsanweisung e-motion M25

DE

Instructions for Use e-motion M25

EN

Instructions d'utilisation e-motion M25

FR

Manual de instrucciones e-motion M25

ES

Istruzioni per l'uso e-motion M25

IT

Brugsvejledning e-motion M25

DK

Gebruiksaanwijzing e-motion M25

NL

Bruksanvisning e-motion M25

NO

Instruktionsbok e-motion M25

SE

Käyttöohjeet e-motion M25

FI

Instruções de uso e-motion M25

PT

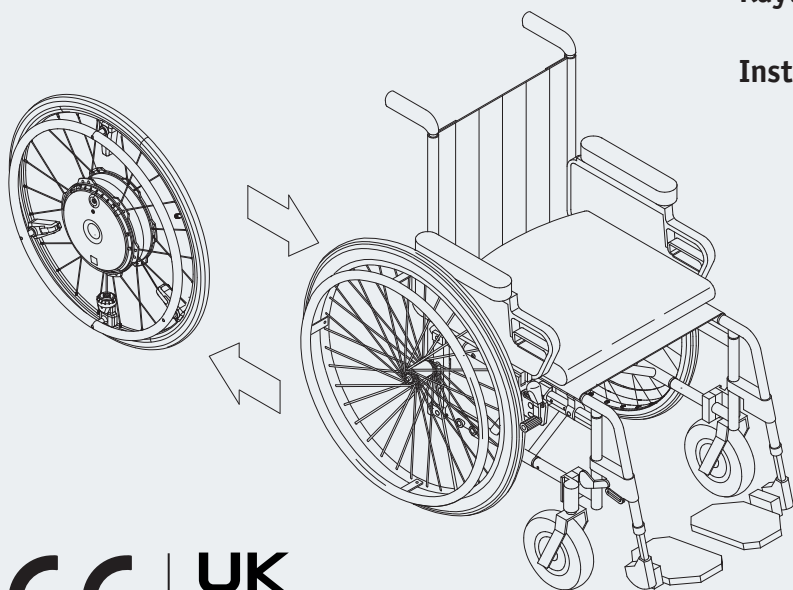

CE | **UK**

Service Center (Deutschland)

Montag bis Donnerstag von

8.00 - 18.00 Uhr

Freitag von

8.00 - 16.00 Uhr

erreichbar unter

Telefon (0800) 9096-250

(gebührenfrei)



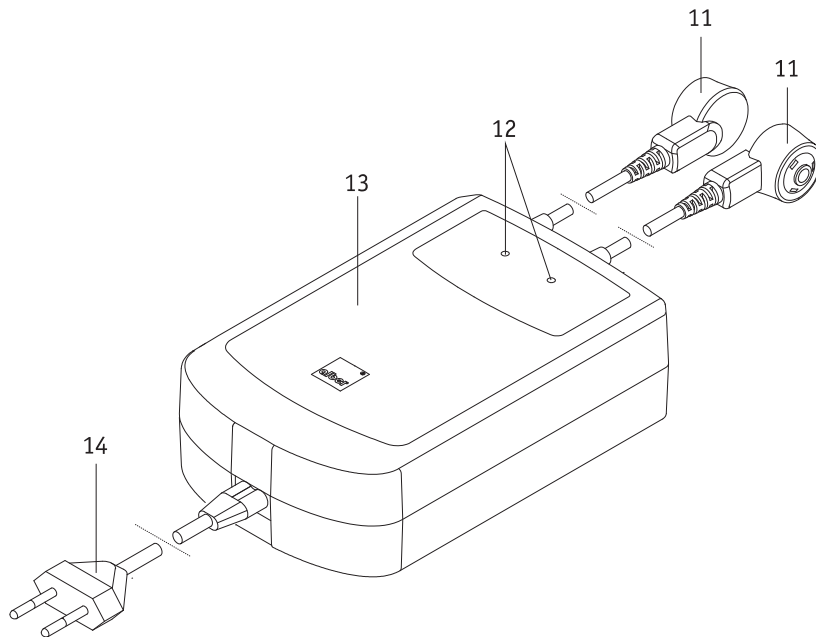
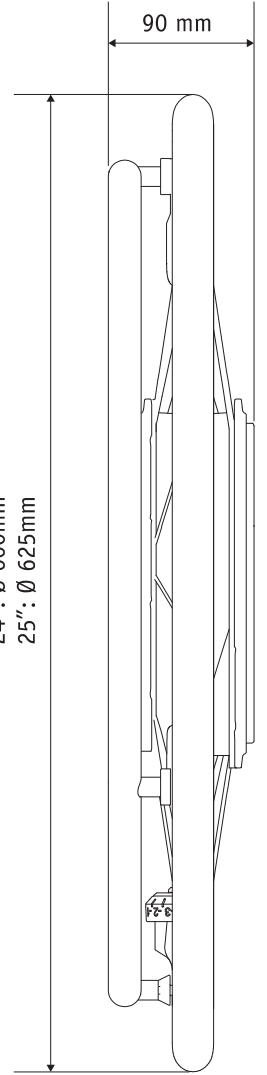
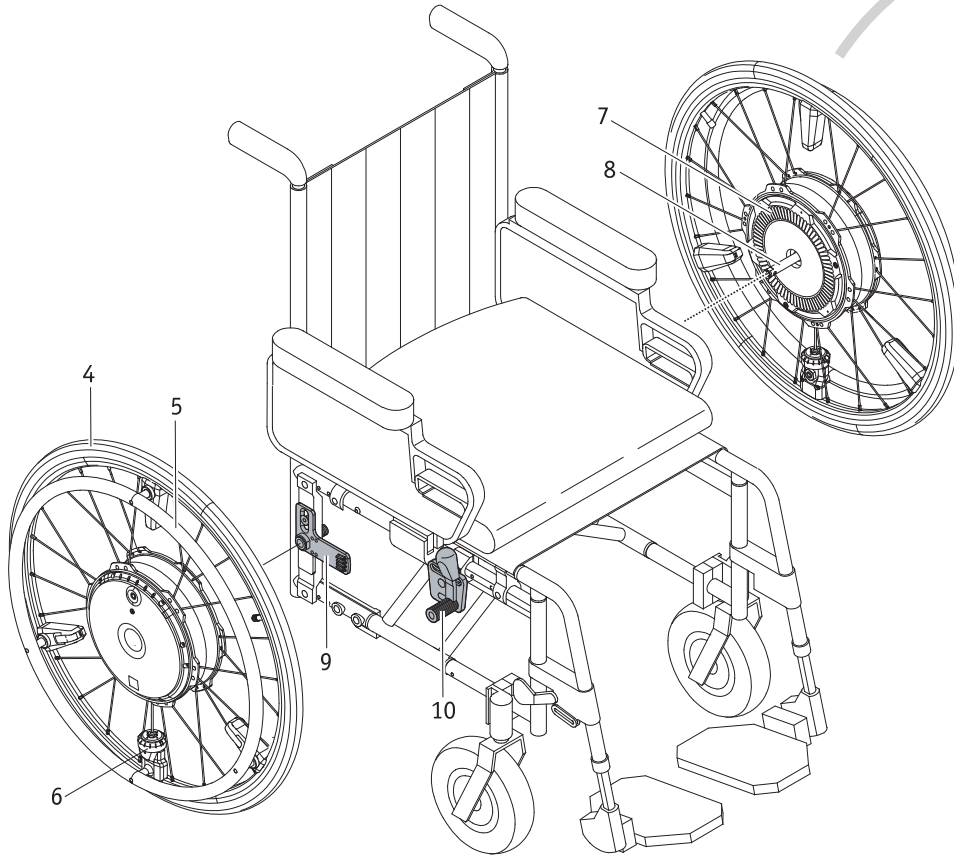
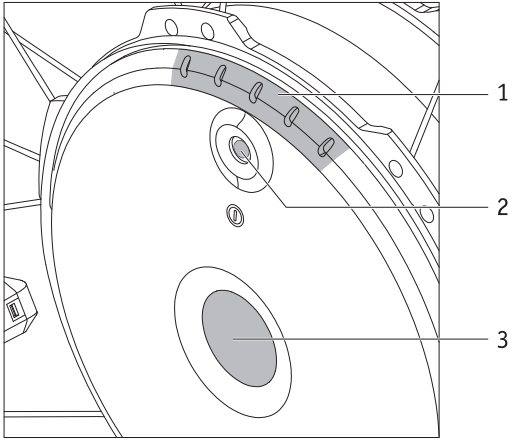

Indice

1. Introduzione	2	8. Importanti informazioni sul sensore	22
1.1 Destinazione d'uso	2	9. Profili di guida, livelli di servoassistenza, deceleratore rotolamento indietro	22
1.2 Avvertenze di sicurezza importanti – da rispettare rigorosamente	2	10. Condizioni e istruzioni per l'uso dell'e-motion in combinazione con una sedia a rotelle quale sedile per veicoli	23
1.3 Uso previsto dell'e-motion	2	11. Cura, manutenzione e smaltimento	24
1.4 Avvertenze per l'utilizzo	2	11.1 Cura	24
1.5 Spiegazione dei simboli	3	11.2 Riutilizzo	24
1.6 Condizioni di utilizzo/luoghi d'impiego ammissibili	5	11.3 Manutenzione	24
1.7 Dotazioni di serie	5	11.4 Smaltimento	24
1.8 Panoramica dei principali elementi	5	12. Rimessaggio	25
2. Messa in servizio	6	13. Comunicazioni inerenti alla sicurezza del prodotto	25
2.1 Montaggio delle ruote	7	14. Durata del prodotto	25
2.2 Accensione delle ruote	8	15. Garanzie e responsabilità	25
2.3 Spegnimento delle ruote	8	15.1 Garanzia per i vizi della cosa	25
2.4 Smontaggio delle ruote	9	15.2 Garanzia di durata	25
2.5 Trasporto e conservazione delle ruote quale bagaglio per autoveicoli	10	15.3 Responsabilità	25
2.6 Trasporto delle ruote in aereo	10	16. Avvertenza giuridica importante per l'utilizzatore di questo prodotto	26
3. Avvertenze di sicurezza e sui pericoli relativi alla guida con l'e-motion	11	17. Informazioni importanti relative agli spostamenti in aereo	26
3.1 Avvertenze generali	11	18. Informazioni importanti sul collegamento Bluetooth	26
3.2 Avvertenze di sicurezza	12	19. Specifiche tecniche	27
3.3 Ostacoli	13	20. Etichette e spiegazione dei simboli	28
3.4 Luoghi e situazioni di pericolo	13	21. Comunicazioni inerenti alla sicurezza del prodotto	29
4. Batterie (integrate nelle ruote)	14	Appendice	
4.1 Avvertenze di sicurezza relative alle batterie integrate nelle ruote motrici e-motion	14	Rotelline antiribaltamento	30
4.2 Conservazione delle ruote	14	Telecomando ECS	33
4.3 Avvertenze generali sulla ricarica delle batterie	14	Kit di trasporto	33
4.4 Avvertenze di sicurezza sul caricabatterie e la ricarica	15	Mobility Plus Package	34
4.5 Ricarica delle batterie	16		
5. Indicatori e messaggi di errore sulla ruota	17		
5.1 Stato di carica della batteria	17		
5.2 Indicazione durante la ricarica delle batterie	18		
5.3 Indicatori del caricabatterie	18		
5.4 Panoramica degli stati operativi	19		
5.5 Messaggi di errore	20		
6. Spegnimento automatico	21		
7. Importanti informazioni per sedersi sulla sedia a rotelle	21		



34.0001.4.99.06

Edizione: 2023-07-20

Il presente manuale d'uso è disponibile per il download nella versione attualmente valida nel nostro sito Internet all'indirizzo www.alber.de. Nel caso serva una versione stampata a caratteri più grandi, rivolgersi al Centro di assistenza clienti della ditta Alber.

1. Introduzione

1.1 Destinazione d'uso

L'e-motion è un ausilio medico per utilizzatori attivi di sedia a rotelle, per la cui disabilità è stato prescritto l'utilizzo di una sedia a rotelle. L'e-motion è un propulsore ausiliario per sedie a rotelle (due ruote ad azionamento elettrico). Con questo dispositivo esse si trasformano in sedie a rotelle elettriche, aumentando così sensibilmente la mobilità e la flessibilità dell'utilizzatore delle stesse.

1.2 Avvertenze di sicurezza importanti – da rispettare rigorosamente

L'e-motion è un propulsore ausiliario per sedie a rotelle e deve essere montato e usato esclusivamente sulle sedie a rotelle elencate nel database supporti della ditta Alber. Per motivi di sicurezza, il suo utilizzo è riservato a persone che siano

- state istruite sul suo impiego,
- in grado di muovere e coordinare entrambe le mani o le braccia senza impedimenti significativi,
- mentalmente e fisicamente in grado di usare in sicurezza la sedia a rotelle con le ruote motrici e-motion applicate in tutte le condizioni di esercizio e che, in caso di guasto delle ruote motrici e-motion, siano in grado di frenare la sedia a rotelle e di arrestarla in maniera sicura.

Per i dispositivi nuovi, l'addestramento all'uso è parte integrante della fornitura e avviene, su appuntamento, ad opera del rivenditore autorizzato o di un rappresentante della Alber GmbH, senza alcun costo aggiuntivo.

Al rivenditore autorizzato ci si può rivolgere anche se non si è ancora in grado di utilizzare l'e-motion con sicurezza.

In caso di anomalie tecniche è possibile consultare il rivenditore autorizzato o il Centro di assistenza clienti della Alber (telefono: 0800 9096-250).

Durante il funzionamento dell'e-motion devono essere rigorosamente rispettati i valori predefiniti del produttore della sedia a rotelle (ad esempio pendenza massima, pressione dell'aria nelle ruote piroettanti, velocità massima e altro), nonché le istruzioni di funzionamento generali. Le indicazioni sui valori limite non devono essere superate in alcun caso.

Inoltre è necessario evitare di transitare nelle vicinanze di forti campi elettrici interferenti.

In rari casi il funzionamento di e-motion può interferire con altri dispositivi elettrici quali sistemi antitaccheggio o trasmettitori RFID, ad esempio nei negozi.

Scale mobili e tapis roulant non possono essere percorsi con l'e-motion.

Durante le attività sportive eseguite sulla sedia a rotelle, come per es. il sollevamento pesi o simili, si devono disattivare le ruote dell'e-motion e inserire i freni di stazionamento della sedia a rotelle.

È vietato combinare l'e-motion con accessori non autorizzati dalla Alber.



È vietato mettere in funzione l'e-motion prima di aver effettuato l'addestramento all'uso.

Contattare a questo proposito il rivenditore autorizzato o un rappresentante della ditta Alber.

La messa in servizio dell'e-motion senza aver prima ricevuto un addestramento adeguato è considerato uso improprio, che comporta - tra le altre cose - il decadimento della garanzia. In caso di uso improprio sussiste il pericolo di danni alla salute.



Se viene applicata forza sulle ruote ad autospinta dell'e-motion, le ruote motrici e-motion supportano la guida e la frenata. La forza necessaria per movimentare la ruota ad autospinta con l'e-motion è decisamente inferiore rispetto alla forza necessaria per una sedia a rotelle manuale. Per frenare, ruotare le ruote da autospinta in senso contrario alla direzione di marcia. L'e-motion non frena autonomamente in modalità ruota libera.

1.3 Uso previsto dell'e-motion

L'e-motion è un ausilio medico per utilizzatori attivi di sedia a rotelle, per la cui disabilità è stato prescritto l'utilizzo di una sedia a rotelle. L'e-motion è un propulsore ausiliario per sedie a rotelle (due ruote ad azionamento elettrico). Con questo dispositivo esse si trasformano in sedie a rotelle elettriche, aumentando così sensibilmente la mobilità e la flessibilità dell'utilizzatore delle stesse.

L'uso, il trasporto, la manutenzione e l'assistenza dell'e-motion devono avvenire esclusivamente come indicato nel presente manuale d'uso.

L'e-motion può essere montato e usato esclusivamente sulle sedie a rotelle elencate nel database supporti della ditta Alber.

Il modello viene scelto dal rivenditore autorizzato o dalla Alber stessa.

1.4 Avvertenze per l'utilizzo

Le sedie a rotelle sulle quali sono montate ruote motrici e-motion sono previste esclusivamente per il trasporto di persone impossibilitate a camminare normalmente. Non devono essere montati accessori diversi da quelli approvati dalla Alber. Inoltre il dispositivo non deve essere modificato a livello tecnico.

Per l'uso dell'e-motion devono essere assicurate le seguenti condizioni preliminari:

- Rispettare i dati, le istruzioni e le raccomandazioni contenuti nel presente manuale d'uso.
- Rispettare le informazioni sulla guida con l'e-motion e le avvertenze di sicurezza e pericolo contenute nel capitolo 3
- L'uso dell'e-motion è riservato esclusivamente alle persone istruite.
- L'e-motion non deve essere stato modificato tecnicamente né dall'utilizzatore né da terzi.

Per persona istruita si intende chi sia stato addestrato in relazione ai compiti affidati e ai possibili pericoli in caso di comportamento improprio e sia stato istruito sull'uso dell'e-motion. Costui è normalmente l'utilizzatore della sedia a rotelle sulla quale sono montate le ruote motrici e-motion. L'addestramento è eseguito dal rivenditore specializzato o da un rappresentante della ditta Alber GmbH. È rigorosamente vietato l'uso dell'e-motion da parte di utilizzatori non istruiti o non qualificati.

L'e-motion deve essere impiegato soltanto per scopi non contrari all'uso previsto. Ciò riguarda soprattutto qualsiasi tipo di trasporto di carichi, come ad esempio il trasporto di oggetti d'uso comune o altre persone sulla sedia a rotelle. Il rispetto dei dati relativi all'esecuzione degli interventi di manutenzione nonché il rispetto e l'osservanza delle avvertenze di sicurezza e di pericolo contenute nel presente manuale d'uso fanno anch'esse parte dell'uso previsto.

La Alber GmbH considera i seguenti casi uso improprio dell'e-motion:

- Utilizzo del dispositivo in maniera contraria alle istruzioni e raccomandazioni contenute nel presente manuale d'uso.
- Superamento dei limiti delle prestazioni tecniche definiti nel presente manuale d'uso.
- Modifiche tecniche del dispositivo.
- Montaggio e uso di componenti e accessori non fabbricati od offerti da Alber.



Alber GmbH esclude qualsiasi responsabilità in caso di danni derivanti da un uso improprio dell'e-motion e dei relativi accessori, da una manipolazione dell'e-motion e dei relativi accessori da parte di persone non addestrate, dall'utilizzo dell'e-motion e dei relativi accessori in maniera diversa da quanto indicato nelle istruzioni contenute nel presente manuale d'uso, soprattutto da quanto indicato nelle avvertenze di sicurezza e pericolo, nonché dal superamento dei limiti tecnici definiti nel presente manuale d'uso da parte dell'utente o di terzi.



Prima di mettere in servizio l'e-motion familiarizzare con le avvertenze di sicurezza e di pericolo fornite nei singoli capitoli del presente manuale d'uso.

1.5 Spiegazione dei simboli

Nel presente manuale d'uso suggerimenti e avvertenze importanti sono contrassegnati come segue:



Suggerimenti e informazioni particolari.



Avvertimento di possibili pericoli per la sicurezza e l'incolumità fisica nonché avvertenze di possibili rischi di lesioni.
Avvertimento di possibili problemi tecnici o danni.

Per prevenire lesioni alle persone e danni al prodotto, osservare tassativamente queste avvertenze o avvertimenti!

Le indicazioni nel presente manuale d'uso, come ad esempio "anteriore", "posteriore", "sinistra", "destra", ecc, sono da intendersi dalla prospettiva della persona che siede sulla sedia a rotelle.

Qui di seguito sono illustrati i simboli impiegati sulle etichette (vedere il capitolo 17) e in parte nel presente manuale d'uso.



L'e-motion e il relativo caricabatterie off-board soddisfano quanto indicato nei capitoli applicabili della norma EN 12184 relativa alle sedie a rotelle a propulsione elettrica e della norma ISO 7176-14 relativa alle sedie a rotelle e soddisfano il regolamento UE sui dispositivi medici (MDR) 2017/745. e-motion è un dispositivo medico della classe I.



Questo prodotto è dotato di marchio UKCA, in conformità alla Parte II del regolamento britannico sui dispositivi medici (MDR) Classe I del 2002 (e successive modifiche).



Dispositivo medici



Per l'avvertenza sullo smaltimento dell'e-motion e dei relativi componenti, vedere il capitolo 11.4.



Proteggere il dispositivo dall'umidità.

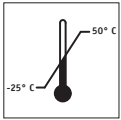

Indicazione dell'intervallo di temperatura in cui l'e-motion può essere utilizzato (-25°C ... +50°C)



Attenzione, leggere e osservare il manuale d'uso e i documenti allegati.



Peso massimo della persona con cui l'e-motion può essere caricato:
Dimensione ruote 22" = 125 kg / dimensione ruote 24" e 25" = 150 kg

4



Indicazione della data di fabbricazione sull'etichetta di sistema



Nome e indirizzo del produttore del dispositivo (vedere il retro del presente manuale d'uso)

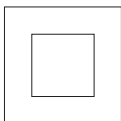

Isolamento di protezione / Classe dispositivo 2

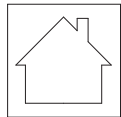

Non utilizzare all'aperto (caricabatterie)



Conforme alle direttive statunitensi e canadesi



Avvertimento relativo a campi e forze magnetiche.



Classificazione di merce pericolosa (classe 9) sul cartone del pacco batterie.

1.6 Condizioni di utilizzo/luoghi d'impiego ammissibili

- Rispettare le avvertenze sulle condizioni di utilizzo ammissibili contenute nel manuale d'uso della sedia a rotelle su cui vengono installate le ruote motrici e-motion.
- Osservare assolutamente, oltre alle indicazioni relative all'e-motion, anche quelle del produttore della sedia a rotelle (ad es. pendenza massima superabile, altezza massima ammissibile degli ostacoli, peso massimo dell'utilizzatore, velocità massima ecc.). Valgono sempre i valori più bassi!
- Le limitazioni delle condizioni di utilizzo ammissibili (ad es. pendenza massima superabile, altezza massima ammissibile degli ostacoli, peso massimo dell'utilizzatore ecc.) devono essere rispettate anche in caso di utilizzo dell'e-motion!
- L'e-motion deve essere utilizzato soltanto a temperature comprese tra -25 °C e +50 °C. Non esporre quindi l'e-motion a fonti di calore (come ad es. radiazioni solari intense) in quanto in questo caso le superfici si possono riscaldare fortemente.
- Evitare il transito su terreni non battuti (ad es. ghiaia, sabbia, fango, neve, ghiaccio o pozzanghere profonde).
- Osservare in particolare le avvertenze di sicurezza e di pericolo a partire dal capitolo 3.



Non mettersi mai in marcia senza rotelline antiribaltamento e smontarle esclusivamente per superare grossi ostacoli. È a discrezione dell'utilizzatore avvalersi dell'assistenza di terzi, perché in questi casi sussiste un maggiore pericolo di ribaltamento.



In caso di marce senza rotelline antiribaltamento montate in coppia, aumenta il rischio di incidenti e quindi di lesioni. L'azienda Alber GmbH declina ogni responsabilità per incidenti avvenuti a seguito di mancato montaggio in coppia delle rotelline antiribaltamento.



Non è consentita la guida con le cosiddette "impennate" (rotelline antiribaltamento rimosse dalla sedia a rotelle, ruote motrici e-motion sul pavimento, ruote anteriori della sedia rotelle sospese liberamente nell'aria). L'azienda Alber GmbH declina ogni responsabilità per incidenti causati da suddetto stile di guida.



Soprattutto se non utilizzato, si raccomanda di non esporre l'e-motion alla radiazione solare costante. Il motore potrebbe infatti surriscaldarsi e, in casi estremi, non essere in grado di erogare la piena potenza. Se esposti a radiazioni solari intense, anche i componenti in plastica invecchiano più rapidamente. In caso di surriscaldamento: lasciare raffreddare le ruote almeno 60 minuti.

1.8 Dotazioni di serie

- Due ruote motrici e-motion
- Un caricabatterie
- Il presente manuale d'uso

Sulla sedia a rotelle devono essere previsti supporti speciali per il fissaggio delle ruote motrici e-motion. In caso contrario, contattare direttamente il rivenditore autorizzato o una rappresentanza della Alber.

1.6 Panoramica dei principali elementi

(aprire il disegno d'insieme nella copertina)

Ruota

Indicatori a LED	1
Tasto On/Off con presa di ricarica	2
Meccanismo di bloccaggio dell'asse passante	3
Copriruota	4
Ruote ad autospinta	5
Sensore	6
Lamelle (retro della ruota)	7
Asse passante	8

Sedia a rotelle

(non fa parte dello standard di fornitura)

Supporto con sede della ruota	9
Freno di stazionamento della sedia a rotelle	10

Caricabatterie

Spina di ricarica	11
Indicatore a LED	12
Custodia del caricabatterie	13
Spina di rete	14

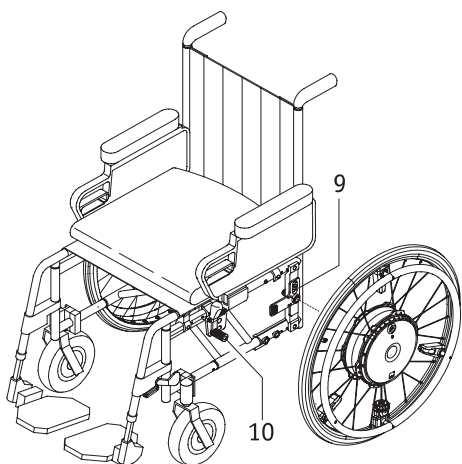

2. Messa in servizio

Le ruote motrici e-motion e gli accessori eventualmente ordinati vengono montati sulla sedia a rotelle dalla Alber o dal vostro rivenditore autorizzato; alla consegna il dispositivo è pronto per l'uso. Su entrambi i lati della sedia a rotelle sono montati supporti nuovi [9] con sedi per le ruote, nelle quali vengono inserite le due ruote motrici e-motion (vedere capitolo 2.1). Vengono restituite anche le due ruote manuali della sedia a rotelle utilizzate finora, per eventuali utilizzi futuri.

Alla consegna dell'e-motion, il vostro rivenditore autorizzato vi spiegherà l'uso del sistema e degli accessori eventualmente ordinati. Vi consegnerà anche il presente manuale d'uso, che oltre alle informazioni tecniche contiene anche importanti istruzioni per la guida.



Il montaggio dei supporti [9] sulla sedia a rotelle deve essere eseguito soltanto da Alber o dai rivenditori autorizzati della Alber.



Controllare periodicamente che i supporti [9] siano ancora saldamente avvitati alla sedia a rotelle. Se i collegamenti a vite sono allentati o addirittura svitati, farli riavvitare da un rivenditore autorizzato.



La Alber produce i supporti in diverse versioni, per esempio come pezzo singolo completo o composti da pezzi separati. Per questo motivo le rappresentazioni grafiche contenute nel presente manuale d'uso possono differire dal supporto montato sulla vostra sedia a rotelle.



I freni di stazionamento della sedia a rotelle [10] sono stati regolati sulle ruote motrici e-motion. Se nella sedia a rotelle vengono utilizzate ruote manuali, i freni a mano devono essere regolati sulle stesse.



Limitazione della velocità a ruota libera (senza assistenza del motore)
 Il funzionamento delle ruote motrici e-motion a ruota libera è possibile senza problemi fino a una velocità di 20 km/h. Ciò non causa alcun danno né all'elettronica né alla meccanica in quanto progettate per questa condizione di carico. A velocità superiori (ad esempio discesa a ruota libera, utilizzo di handbike in particolare con assistenza del motore o dispositivi di trazione a motore elettrico) possono essere raggiunte velocità molto più alte per le quali le linee guida normative non richiedono alcun test. Le norme prescrivono solo di testare il propulsore ausiliario fino alla relativa velocità massima supportata da motore nelle relative condizioni di carico. Alcuni produttori di sedie a rotelle limitano già però la velocità massima sicura consentita a valori inferiori a 10 km/h. Se indicata nel manuale d'uso della sedia a rotelle, deve comunque essere sempre rispettata la limitazione di velocità prescritta dal produttore della sedia a rotelle. Per la propria sicurezza, nell'impiego quotidiano si raccomanda di non superare la velocità massima indicata del propulsore ausiliario della sedia a rotelle (orientarsi sul valore più basso). Non possiamo assumerci alcuna responsabilità di garanzia per danni riconducibili a funzionamento a velocità superiore a quella massima prescritta.



Se viene utilizzata una handbike o un dispositivo di trazione, le ruote e-motion devono essere spente.

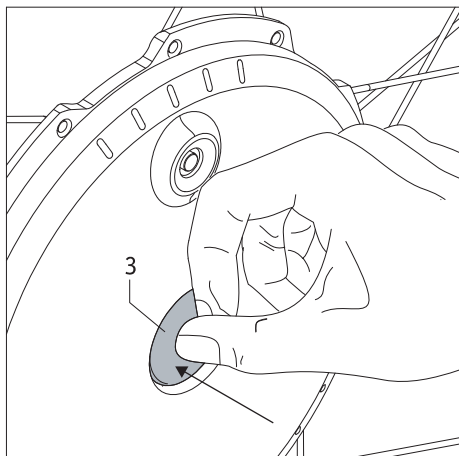

2.1 Montaggio delle ruote

A ogni ruota e-motion possono essere assegnati diversi parametri di marcia. Per questo motivo è indispensabile applicare le due ruote motrici e-motion sempre secondo la loro identificazione sul lato sinistro o destro della sedia a rotelle!

Dal punto di vista tecnico, gli assi passanti [8] delle ruote motrici e-motion sono simili a quelli delle ruote manuali finora utilizzate della sedia a rotelle. Pertanto, le ruote motrici e-motion possono essere montate sulla sedia a rotelle come al solito.

- Spegnerle le ruote motrici e-motion prima di montarle sulla sedia a rotelle (vedere capitolo 2.3).
- Premere sul meccanismo di bloccaggio [3] al centro del mozzo della ruota e contemporaneamente spingere l'asse passante [8] della ruota motrice e-motion nella sede della ruota [9] sulla sedia a rotelle.
- Girare eventualmente la ruota motrice e-motion per alcuni millimetri attorno al proprio asse, affinché le lamelle [7] sul retro della ruota motrice possano innestarsi nella sede della ruota [9].
- Montare la seconda ruota motrice e-motion sul lato opposto della sedia a rotelle.

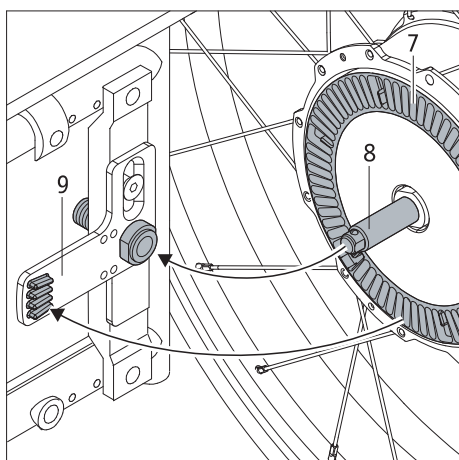

Con queste poche operazioni, il montaggio delle ruote motrici e-motion è completato.



Le ruote motrici e-motion devono essere spente prima di essere montate sulla sedia a rotelle.



Per la guida è indispensabile che le ruote motrici e-motion siano correttamente innestate nella sede della ruota [9]!



Prima di mettersi in marcia, controllare sempre la funzionalità dei freni di stazionamento [10] della sedia a rotelle. Questi devono essere correttamente registrati per le ruote motrici e-motion in modo tale che possano impedire in qualsiasi momento uno spostamento involontario della sedia a rotelle.



Inserire nelle ruote motrici e-motion esclusivamente gli assi passanti inclusi nella fornitura! In nessun caso devono venir montati gli assi passanti delle ruote manuali della sedia a rotelle in quanto questi, in combinazione con le ruote motrici e-motion, non presentano la lunghezza richiesta per un trattenimento sicuro nei supporti [9].



Controllare se è possibile scollegare l'e-motion dal ritegno delle ruote [9] senza premere il meccanismo di bloccaggio [3]. Se sì, o se sul meccanismo di bloccaggio [3] è visibile la marcatura rossa [15], significa che la ruota e-motion non è installata correttamente nel ritegno della ruota [9] e che deve essere reinserita correttamente come descritto sopra.



Pulire e trattare gli assi passanti ogni 4 settimane con uno spray contenente PTFE.

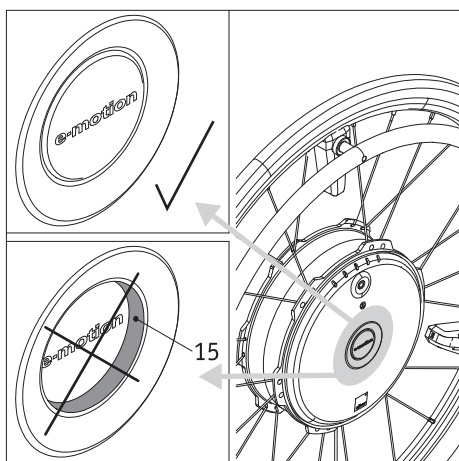
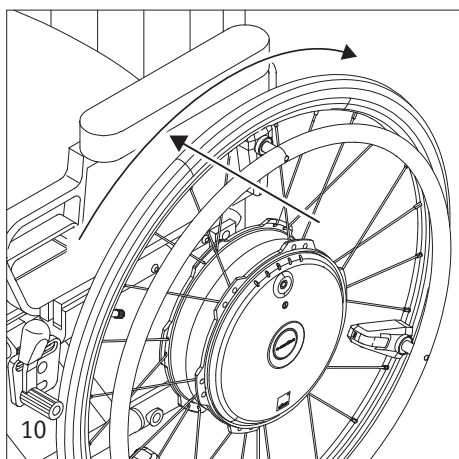

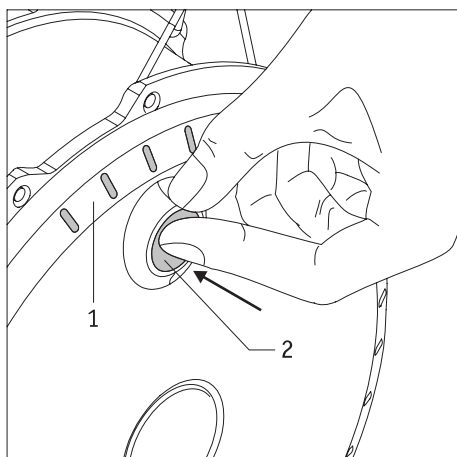

2.2 Accensione delle ruote sul mozzo della ruota

Se le due ruote motrici e-motion sono state correttamente montate sulla sedia a rotelle, come descritto nel capitolo 2.1, il sistema può essere acceso.

- Premere per circa un secondo il tasto On/Off [2] nel mozzo della ruota fino a che non arriva a battuta in maniera percettibile.
- Per confermare l'accensione viene emesso un segnale acustico (1 beep) e contemporaneamente viene visualizzato nell'indicatore a LED [1] la capacità residua delle batterie.
- Dopo circa 2-3 secondi, la ruota è pronta per il funzionamento ed è possibile mettersi in marcia. A questo scopo seguire anche le istruzioni contenute nei capitoli a partire dal 3.

Avvertenza

Se le ruote accese non vengono utilizzate, dopo 60 minuti avviene un autospegnimento (vedere le istruzioni nel capitolo 6).



Durante l'accensione delle ruote non devono assolutamente essere azionate le ruote ad autospinta [5], altrimenti viene emesso un messaggio di errore (vedere capitolo 5.5).



Se all'accensione delle ruote si verifica un errore questo è segnalato dall'indicatore a LED [1] e dai segnali acustici (vedere a questo proposito il capitolo 5.5).



Le due ruote motrici e-motion non devono essere accese contemporaneamente, bensì una dopo l'altra. In caso di un'attivazione contemporanea, è possibile che non si sentano eventuali segnali di avvertimento acustici (vedere capitolo 5.5) oppure che essi vengano assegnati erroneamente alla ruota sbagliata.

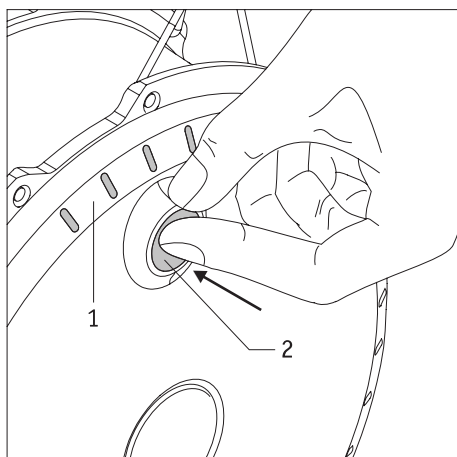
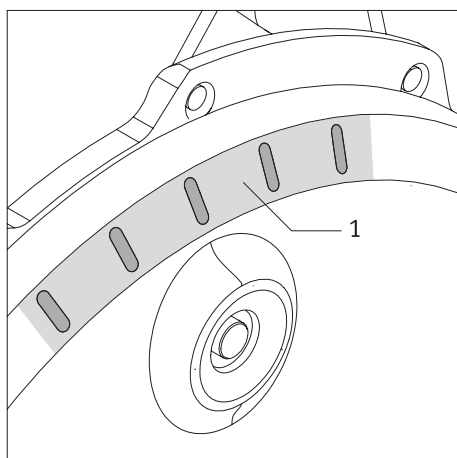

2.3 Spegnimento delle ruote

Al termine di una marcia è consigliabile spegnere sempre entrambe le ruote motrici e-motion e innestare i freni di stazionamento della sedia a rotelle. Ciò non soltanto per risparmiare l'energia delle due batterie, ma anche per impedire un eventuale spostamento involontario della sedia a rotelle.

- Premere per circa un secondo il tasto On/Off [2] nel mozzo della ruota fino a che non arriva a battuta in maniera percettibile.
- L'indicatore a LED [1] delle ruote si spegne e contemporaneamente viene emesso un beep.
- Azionare i freni di stazionamento della sedia a rotelle per impedire uno spostamento involontario.



Le ruote motrici e-motion non dispongono di freni incorporati. Per questo motivo è indispensabile registrare i freni di stazionamento montati sulla sedia a rotelle per le ruote motrici e-motion, affinché sia possibile impedire uno spostamento involontario della sedia a rotelle in qualsiasi momento.

A questo scopo, consultare il vostro rivenditore autorizzato.

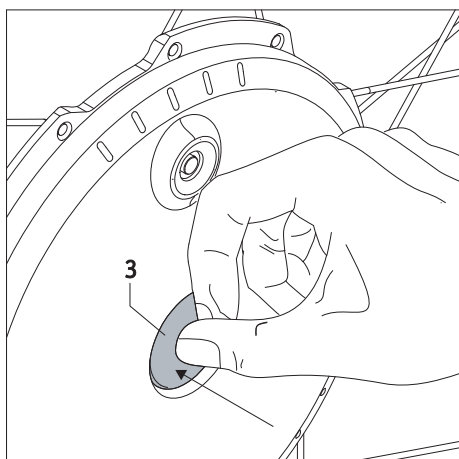

2.4 Smontaggio delle ruote

Normalmente, le ruote motrici e-motion rimangono sulla sedia a rotelle. Nel caso debbano essere smontate (ad esempio per il trasporto), procedere nel seguente modo:

- Spegnerle le ruote motrici e-motion (vedere capitolo 2.3), se ciò non fosse ancora stato fatto.
- Sollevare la sedia a rotelle per le maniglie di spinta.
- Premere sul meccanismo di bloccaggio [3] al centro del mozzo della ruota ed estrarre la ruota motrice e-motion dolcemente dalla sedia a rotelle.



Per lo smontaggio di una ruota motrice e-motion non tirare mai dalle relative ruote ad autospinta [5]. Sussiste il pericolo di danneggiare il sensore [6] montato.

Per staccare la ruota motrice e-motion afferrarla per i pneumatici o per il mozzo della ruota.

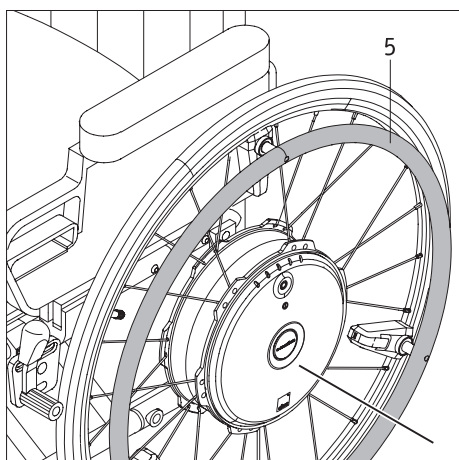

In caso di trasporto aereo, entrambe le ruote non devono essere assolutamente attivate. Si consiglia di portare le ruote nella "modalità aereo" (vedere capitolo 2.6) per impedire un'accensione involontaria delle ruote, ad esempio nell'area di carico del velivolo. Se necessario, le ruote possono essere bloccate tramite l'asse di trasporto disponibile come opzione.



Date le linee guida di alcune compagnie aeree, si consiglia di trasportare le ruote motrici e-motion con le batterie cariche solo al 30%. Con la mobility app per e-motion gratuita è possibile scaricare all'occorrenza le batterie dell'e-motion fino a questo valore. Per ulteriori informazioni su questa funzione consultare il manuale d'uso della mobility app.

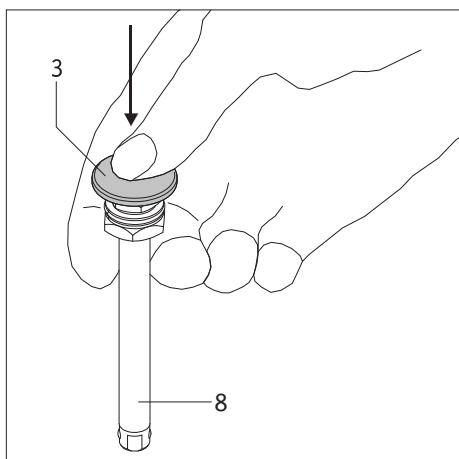

Estrazione dell'asse passante (se richiesto)

Se le ruote motrici e-motion vengono conservate in orizzontale appoggiate sul retro, gli assi passanti [8] sporgono di alcuni centimetri dal mozzo della ruota. Per prevenire danneggiamenti si consiglia pertanto di estrarre completamente gli assi passanti dalla ruota motrice.

- Afferrare l'asse passante [8], come mostrato nel disegno, tra l'indice e il medio e contemporaneamente premere con il pollice sul meccanismo di bloccaggio [3].
- Estrarre l'asse passante [8] dal mozzo della ruota e appoggiarlo.

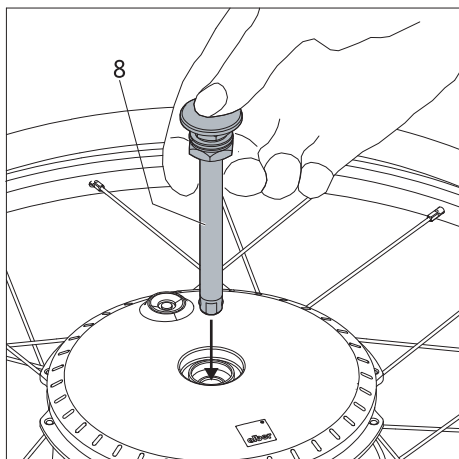

Montaggio dell'asse passante

Se sono stati smontati dalla ruota come descritto sopra, gli assi passanti devono essere reinseriti nei mozzi delle ruote prima del successivo montaggio delle ruote sulla sedia a rotelle.

- Afferrare l'asse passante [8], come mostrato nel disegno, tra l'indice e il medio e contemporaneamente premere con il pollice sul meccanismo di bloccaggio [3].
- Inserire l'asse passante [8] nel mozzo della ruota.



Inserire nelle ruote motrici e-motion esclusivamente gli assi passanti inclusi nella fornitura! In nessun caso devono venir montati gli assi passanti delle ruote manuali della sedia a rotelle in quanto questi, in combinazione con le ruote motrici e-motion, non presentano la lunghezza richiesta per un trattenimento sicuro nei supporti [9].

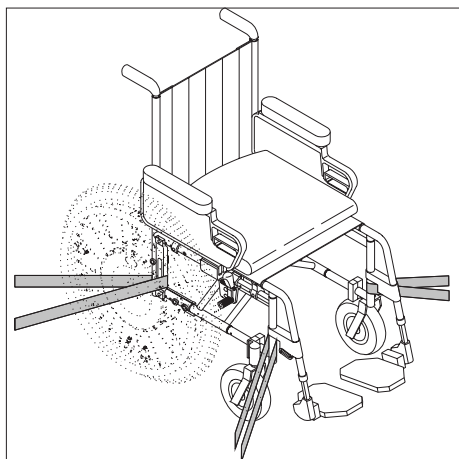
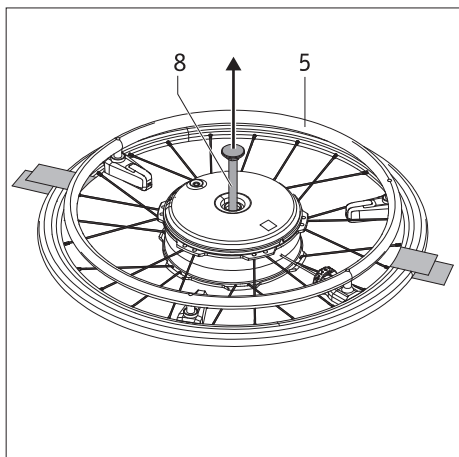
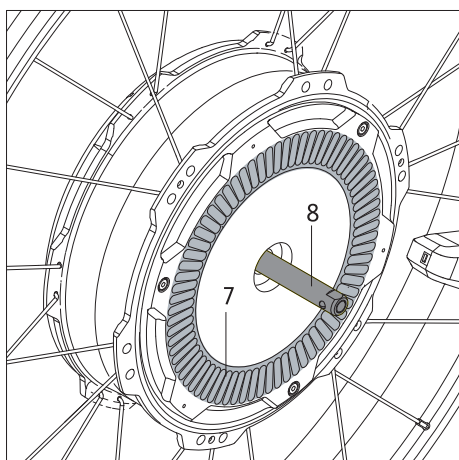
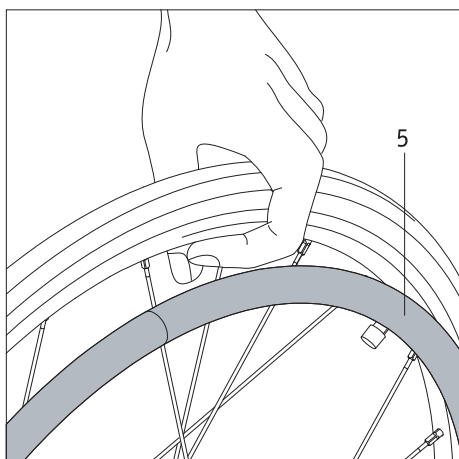

2.5 Trasporto e conservazione delle ruote quale bagaglio per autoveicoli

- Le ruote motrici e-motion devono essere spente prima di essere smontate dalla sedia a rotelle.
- Quando le ruote motrici e-motion vengono smontate dalla sedia a rotelle, **non** sollevarle o trasportarle per le ruote ad autospinta [5]. Sussiste il pericolo di danni ai sensori ivi montati. La ruota motrice e-motion va invece trasportata per il cerchione. In questo punto non sussiste infatti alcun pericolo di danneggiarla.
- Posando o appoggiando la ruota, fare attenzione in particolare alle lamelle [7] e all'asse passante [8] sul retro della ruota. Entrambi i componenti non devono assolutamente subire danni.
- Per il trasporto valgono le prescrizioni del produttore della sedia a rotelle su come assicurare la sedia a rotelle completa o i singoli componenti.
- Suggeriamo di smontare sempre le ruote motrici e-motion dalla sedia a rotelle e di trasportarle singolarmente. L'asse passante [8] deve essere smontato completamente dalle ruote motrici.
- Le ruote motrici devono essere conservate o trasportate poggiate sul retro oppure in verticale.
- Durante il trasporto è necessario fissare le ruote, affinché non possano muoversi liberamente mettendo in pericolo i passeggeri in caso di una brusca frenata. Per assicurare le ruote, il nostro consiglio non vincolante (non ci assumiamo nessuna responsabilità) è di fissarle, ad es. con nastri di tessuto sufficientemente resistenti all'interno del veicolo come illustrato nella figura.



Non applicare mai i nastri di tessuto sulle ruote ad autospinta [5], in quanto così facendo i sensori possono venir danneggiati.

- Nel caso esistano delle disposizioni nazionali per la messa in sicurezza della sedia a rotelle e delle ruote in vigore nel vostro Paese, queste hanno priorità e devono essere rispettate.
- La Alber GmbH e i suoi rappresentanti declinano ogni responsabilità in caso di incidenti di qualsiasi tipo e per le loro conseguenze provocate dal mancato rispetto di queste avvertenze.
- Se si desidera trasportare la sedia a rotelle tutta intera, ovvero senza smontarne le ruote, questa deve essere protetta secondo le direttive o le specifiche del costruttore. Il disegno a fianco è solo un esempio.

2.6 Trasporto delle ruote in aereo

Per il trasporto in aereo le ruote motrici e-motion possono essere disattivate in maniera tale che non sia possibile riattivarle involontariamente, ad esempio a causa di bagagli non fissati nel vano di carico dell'aereo. Per far ciò l'e-motion dispone della cosiddetta "Modalità aereo".

Attivazione

- Premere per almeno 10 secondi il tasto On/Off [2] nel mozzo della ruota fino a battuta. Tutti e cinque gli indicatori LED si accendono per 5 secondi.
- Rilasciare quindi il tasto On/Off [2] entro 5 secondi. Eseguire questa procedura per entrambe le ruote motrici.

Disattivazione

- Premere per almeno 10 secondi il tasto On/Off [2] nel mozzo della ruota fino a battuta. Tutti e cinque gli indicatori LED si accendono per 5 secondi.
- Rilasciare quindi il tasto On/Off [2]. La modalità aereo è ora disattivata. Le ruote continuano a essere disattivate ma possono essere riattivate premendo nuovamente il tasto.

Avvertenza: è possibile impostare la modalità aereo delle ruote motrici e-motion anche con la mobility app gratuita di e-motion. Dato che la connessione Bluetooth viene scollegata, è possibile riattivare le ruote soltanto come descritto sopra tramite il tasto On/Off [2] sulle ruote.

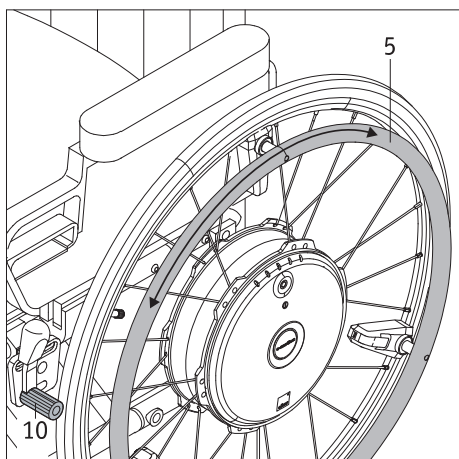

3. Avvertenze di sicurezza e sui pericoli relativi alla guida con l'e-motion

3.1 Avvertenze generali

L'uso delle ruote motrici e-motion avviene in modo analogo alle ruote manuali utilizzate finora. Ciò significa che è possibile muovere la sedia a rotelle come di consueto con le ruote ad autospinta [5]. Se l'e-motion è acceso, ogni impulso alle ruote ad autospinta viene trasformato in un comando di guida. In tal senso l'e-motion funge da moltiplicatore di forza nei movimenti sia in avanti che in retromarcia, nonché sia in accelerazione che in frenata. L'e-motion non frena autonomamente in modalità ruota libera. Per questo motivo suggeriamo un breve allenamento alla guida dopo la consegna dell'e-motion. In questo modo è infatti possibile acquisire familiarità con il propulsore e le sue caratteristiche.

Le ruote motrici e-motion potrebbero essere usate, anche da spente, come ruote ad autospinta manuali. Tuttavia in questo caso occorre tener presente il peso aggiuntivo delle ruote all'avviamento e nelle frenate.

Accertarsi che i freni di stazionamento [10] della sedia a rotelle **siano stati registrati per le ruote motrici e-motion** e che pertanto sia impedito uno spostamento involontario. In caso contrario, consultare i rivenditori di prodotti ortopedici e sanitari autorizzati dalla Alber e far registrare nuovamente i freni.

Avvertenze sull'addestramento alla guida

- Affrontare le prime prove di guida con la massima prudenza e iniziare la pratica di guida in aree piane.
- Eseguire l'addestramento alla guida in aree prive di ostacoli.
- Prima di affrontare salite o discese con l'e-motion, è consigliabile avere già acquisito familiarità in pianura con l'uso del dispositivo.
- Adattare sempre la velocità alle condizioni esterne, per essere in grado di aggirare senza pericolo eventuali ostacoli improvvisi oppure di fermare la sedia a rotelle.
- Affrontare salite soltanto con le batterie cariche.
Se le batterie sono scariche le ruote continuano a girare, ma il moltiplicatore di forza non è più disponibile per il moto di rotolamento e soprattutto per la frenata!
- Quando si percorrono discese è necessario fare particolare attenzione.
Se queste vengono affrontate con le batterie cariche e ad alta velocità può verificarsi uno spegnimento forzato dell'e-motion provocato da sovratensione. Le ruote continuano a girare, ma il moltiplicatore di forza non è più disponibile per la frenata!
Pertanto è necessario affrontare salite e discese a velocità ridotta. Ciò è generalmente opportuno per poter evitare in tempo ostacoli improvvisi o per poter fermare la sedia a rotelle.
- Rispettare le informazioni, le avvertenze di sicurezza e di pericolo del produttore della sedia a rotelle. Queste valgono anche per muoversi con l'e-motion.



Fare molta attenzione nell'affrontare discese con le batterie completamente cariche!

In caso di batterie cariche e alte velocità può verificarsi un autospegnimento del sistema. Diminuire pertanto la velocità.



Superare gli ostacoli (ad es. marciapiedi) possibilmente soltanto in retromarcia. L'altezza massima ammissibile dell'ostacolo è di 50 mm. Muoversi lentamente e prudentemente all'indietro fino a quando le ruote e-motion toccano l'ostacolo. A questo punto superare l'ostacolo con la massima prudenza. A propria discrezione, avvalersi eventualmente dell'aiuto di terzi.



Rispettare le seguenti avvertenze di sicurezza e di pericolo.



In caso di avaria contattare immediatamente il rivenditore specializzato.



Con il telecomando ECS disponibile come opzione l'utente ha a disposizione una modalità di apprendimento speciale che consente di utilizzare le ruote motrici e-motion con assistenza del motore molto ridotta fino a che non si dispone della corretta capacità di uso.

3.2 Avvertenze di sicurezza

- Le ruote motrici e-motion devono essere spente prima del montaggio sulla sedia a rotelle, per lo smontaggio dalla sedia a rotelle, nonché prima di iniziare lavori sulla sedia a rotelle o direttamente sulle ruote.
- Per motivi di sicurezza è indispensabile tirare i freni di stazionamento della sedia a rotelle quando si è fermi, soprattutto in salita e in discesa, per evitare uno spostamento involontario della sedia a rotelle.
- Assicurarsi che le due ruote orientabili anteriori della sedia a rotelle si possano muovere sempre in tutte le direzioni. Le ruote orientabili non devono toccarsi tra loro o urtare contro i componenti della sedia a rotelle. Se le ruote orientabili prima o durante la marcia sono perpendicolari al senso di marcia, l'avvio o la marcia della sedia a rotelle potrebbero essere arrestate in maniera brusca, con conseguente caduta del conducente dalla sedia a rotelle.
- Nel caso (poco probabile) di un surriscaldamento o un incendio delle batterie, queste non devono mai venire a contatto con acqua o altri liquidi. Come unico agente estinguente appropriato, i produttori di batterie raccomandano l'estinzione con sabbia o con un estintore di classe D.

Da osservare prima di mettersi in marcia:

- L'e-motion deve essere montato soltanto su sedie a rotelle con ruote da autospinta autorizzate per questo uso dalla Alber GmbH.
- Il montaggio e la modifica del supporto per l'e-motion possono essere eseguiti soltanto dalla Alber GmbH o dai rivenditori di prodotti ortopedici e sanitari autorizzati dalla Alber.
- Il manuale d'uso della sedia a rotelle deve essere rispettato rigorosamente durante l'utilizzo dell'e-motion.
- Non è permesso muoversi con la sedia a rotelle senza le ruote antiribaltamento montate in coppia.
- Montare le rotelline antiribaltamento in coppia sulla sedia a rotelle.
- Prima di ogni uso controllare le condizioni delle ruote motrici e-motion. Se i pneumatici hanno raggiunto il limite di usura (profilo non più visibile), l'e-motion non deve più essere utilizzato.
- Prima di ogni uso, controllare il funzionamento dei freni di stazionamento della sedia a rotelle. È vietato mettersi in marcia se i freni di stazionamento non funzionano.
- Controllare periodicamente la pressione delle ruote motrici e-motion. Per informazioni a riguardo consultare la tabella presente nel capitolo 16. Controllare la pressione delle ruote piroettanti come indicato nelle istruzioni e nelle prescrizioni del produttore della stessa. Una pressione troppo bassa può compromettere notevolmente il comportamento di guida e l'autonomia.
- Nelle due ruote e-motion vi deve essere sempre la stessa pressione dell'aria.
- Nelle due ruote anteriori della sedia a rotelle vi deve essere sempre la stessa pressione dell'aria.
- Prima di mettersi in marcia controllare sempre la corretta sede delle ruote motrici e-motion nella sede della ruota sulla sedia a rotelle.
- In combinazione con un dispositivo di trazione per sedie a rotelle o handbike, l'e-motion può essere utilizzato a una velocità fino a 20 km/h. Velocità superiori potrebbero danneggiare l'elettronica delle ruote motrici e-motion. Inoltre le ruote e-motion devono essere disattivate.

Da rispettare durante la guida con l'e-motion:

- Prima di affrontare salite o discese con l'e-motion, è consigliabile avere già acquisito familiarità in pianura con l'uso del dispositivo.
- Non superare la pendenza massima ammissibile indicata dal costruttore della sedia a rotelle.
- Avvicinarsi a scale o precipizi con la massima attenzione.
- Se l'e-motion è acceso, ogni impulso alle ruote ad autospinta viene trasformato in un comando di guida. In caso di sosta o attesa in luoghi di potenziale pericolo (ad es. durante l'attesa ad un semaforo pedonale, salite e discese o qualsiasi tipo di rampa) togliere le mani dalle ruote ad autospinta e assicurare la sedia a rotelle con i freni di stazionamento.
- All'accensione dell'e-motion, non inserire mai la mano nella ruota.
- Non infilare o gettare mai oggetti di qualsiasi tipo in una ruota motrice e-motion spenta o accesa.
- Non fissare mai oggetti di qualsiasi tipo sulle ruote ad autospinta! Potrebbero provocare impulsi di guida involontari.
- Durante la marcia su marciapiedi, mantenere una distanza sufficiente (dovrebbe corrispondere almeno alla larghezza della sedia a rotelle) dal bordo degli stessi.
- Evitare il transito su terreni non battuti (ad es. ghiaia, sabbia, fango, neve, ghiaccio o pozzanghere profonde).
- Non lasciare mai l'e-motion incustodito, né quando è acceso né quando è spento.
- Campi elettromagnetici forti possono pregiudicare le prestazioni dell'e-motion, in particolare se vicini al sensore delle ruote ad autospinta.
- In rari casi, il funzionamento dell'e-motion può avere un effetto di disturbo su altri dispositivi, ad esempio sulle barriere antifurto nei grandi magazzini.
- Scale mobili e tapis roulant non possono essere percorsi con l'e-motion.
- Durante la marcia a massima velocità non sterzare mai bruscamente verso sinistra o verso destra, poiché ciò potrebbe provocare il rovesciamento laterale della sedia a rotelle.
- Ridurre la velocità prima di affrontare curve.
- Per fermarsi con la sedia a rotelle in salita o in discesa, è necessario posizionarla trasversalmente rispetto alla discesa o alla salita e azionare i freni di stazionamento.
- Dopo ogni marcia oppure a ogni arresto della sedia a rotelle, tirare i freni di stazionamento per evitare uno spostamento involontario.
- Non spostarsi mai trasversalmente su discese.
- Durante la marcia non inserire mai le mani nei raggi delle ruote motrici e-motion o nelle ruote anteriori della sedia a rotelle.

- Frenare l'e-motion dolcemente e in modo adatto alla velocità attuale (cioè non bruscamente).
- Durante i viaggi all'interno di un veicolo, sedersi soltanto sui sedili del veicolo dotati di sistemi di trattenimento. In caso di inosservanza sussiste il pericolo che, in caso di incidente, sia la persona disabile sia tutti gli altri passeggeri possano subire lesioni.
- Durante i viaggi all'interno di un veicolo, assicurare la sedia a rotelle e le ruote motrici e-motion ai sensi delle rispettive disposizioni di legge e delle regolamentazioni in vigore.
- Per affrontare strade e marciapiedi pubblici nella Repubblica Federale Tedesca è necessario rispettare le disposizioni del Codice della strada e il Regolamento tedesco sull'immatricolazione dei veicoli a motore. In altri Paesi devono essere osservate le disposizioni nazionali ivi vigenti.
- L'e-motion è concepito esclusivamente per il trasporto di persone con mobilità limitata e non deve essere usato per altri scopi, ad es. per far giocare bambini o trasportare merci.
- È vietato l'uso dell'e-motion nelle vicinanze di forti campi magnetici, generati ad esempio da magneti adesivi, trasformatori, tomografi ecc.
- Evitare di muoversi con l'e-motion in presenza di condizioni sfavorevoli, ad esempio tempesta, grandine e in sterpaglia alta.



Non mettersi mai in marcia senza rotelline antiribaltamento e smontarle esclusivamente per superare grossi ostacoli. È a discrezione dell'utilizzatore avvalersi dell'assistenza di terzi, perché in questi casi sussiste un maggiore pericolo di ribaltamento.



In caso di marce senza rotelline antiribaltamento montate in coppia, aumenta il rischio di incidenti e quindi di lesioni. L'azienda Alber GmbH declina ogni responsabilità per incidenti avvenuti a seguito di mancato montaggio in coppia delle rotelline antiribaltamento.

Da rispettare dopo la guida con l'e-motion:

- Spegnerne immediatamente l'e-motion quando non viene utilizzato, in modo da prevenire impulsi di guida accidentali provocati dal contatto con la ruota ad autospinta e per evitare la scarica automatica della batteria.
- Ogni volta che viene arrestato l'e-motion tirare i freni di stazionamento della sedia a rotelle.
- Se possibile, ricaricare le batterie dell'e-motion al termine di ogni tragitto.

3.3 Ostacoli

Superare gli ostacoli (ad es. marciapiedi) possibilmente solo in retromarcia. L'altezza massima ammissibile dell'ostacolo è di 50 mm. Muoversi lentamente e prudentemente all'indietro fino a quando le ruote motrici e-motion toccano l'ostacolo. A questo punto superare l'ostacolo con la massima prudenza. A propria discrezione, avvalersi eventualmente dell'aiuto di terzi.

3.4 Luoghi e situazioni di pericolo

- L'utilizzatore della sedia a rotelle decide i percorsi da affrontare in base alle proprie competenze di guida e capacità fisiche, in modo autonomo e sotto sua responsabilità.
- Prima di mettersi in marcia deve accertarsi che i pneumatici delle ruote motrici e-motion non siano consumati o danneggiati, che le due batterie siano cariche, che i dispositivi di segnalazione ottici e acustici delle ruote funzionino.
- Questi controlli di sicurezza, nonché le conoscenze di guida personali, sono di particolare importanza nei seguenti luoghi pericolosi, poiché l'utilizzatore dell'e-motion deve decidere sotto la propria responsabilità se affrontarli o meno:
 - banchine, punti di sbarco e di attracco, sentieri e aree in prossimità di acque, ponti e dighe non protetti.
 - sentieri stretti, discese (ad es. rampe e strade d'accesso), sentieri stretti lungo un pendio, tragitti in montagna.
 - sentieri stretti e/o ripidi/scoscesi lungo strade principali e secondarie o nelle vicinanze di precipizi.
 - tragitti coperti da foglie e neve oppure ghiacciati.
 - rampe e dispositivi di sollevamento su veicoli.



Nell'affrontare le curve o durante le inversioni a U in salita o discesa, lo spostamento del baricentro può comportare una maggiore tendenza al ribaltamento. Eseguire queste manovre con la massima prudenza e soltanto a velocità ridotta!



Per attraversare strade, incroci e passaggi a livello è richiesta la massima prudenza. Non affrontare mai in parallelo binari su strade oppure passaggi a livello, le ruote potrebbero rimanere incastrate.



Per affrontare rampe e dispositivi di sollevamento su veicoli è richiesta la massima prudenza. Spegnerne l'e-motion durante il sollevamento oppure l'abbassamento della rampa di un dispositivo di sollevamento. Tirare anche i freni di stazionamento della sedia a rotelle. In questo modo si evitano spostamenti involontari, ad es. a causa di comandi di guida accidentali.



L'umidità riduce l'aderenza delle ruote al terreno ed aumenta notevolmente il pericolo di slittamento. Adattare il comportamento di guida e non guidare se i pneumatici sono consumati.

4. Batterie (integrate nelle ruote)



Nelle ruote motrici e-motion sono integrate batterie ricaricabili agli ioni di litio esenti da manutenzione. Per ragioni di sicurezza, tali batterie non possono essere rimosse dall'utilizzatore della sedia a rotelle, bensì devono essere smontate dal rivenditore specializzato autorizzato.

Prima di mettere in funzione l'e-motion, nonché prima di cominciare la ricarica osservare le seguenti avvertenze di sicurezza e di pericolo. Omissioni nel rispetto delle avvertenze di sicurezza e delle istruzioni possono danneggiare il prodotto o avere come conseguenza scosse elettriche, incendi e/o ferite gravi. La batteria agli ioni di litio contiene sostanze chimiche che, in caso di inosservanza delle avvertenze di sicurezza qui riportate, possono causare reazioni pericolose. La Alber GmbH declina qualunque responsabilità per i danni derivanti dal mancato rispetto delle avvertenze generali e di sicurezza.

4.1 Avvertenze di sicurezza relative alle batterie integrate nelle ruote motrici e-motion

- Prima del primo utilizzo delle ruote motrici e-motion le relative batterie devono essere ricaricate completamente.
- Le ruote devono essere utilizzate soltanto a temperature comprese tra -25 °C e + 50 °C.
- Le ruote non devono essere esposte né al calore (ad es. caloriferi) né al fuoco. L'azione del calore esterno può causare esplosioni delle batterie.
- Nel caso (poco probabile) di un surriscaldamento o un incendio delle batterie, queste non devono mai venire a contatto con acqua o altri liquidi. Come unico agente estinguente appropriato, i produttori di pile raccomandano l'estinzione con sabbia o con un estintore di classe D.
- Ad ogni utilizzo, l'e-motion consuma energia. Pertanto, se possibile, ricaricare sempre entrambe le batterie dopo ogni utilizzo.
- Le ruote motrici e-motion e in particolare le batterie in esse contenute non devono essere aperte o disassemblate. Aperture inappropriate o distruzioni intenzionali delle ruote o delle batterie comportano il pericolo di ferite gravi. Inoltre l'apertura comporta il decadimento della garanzia.
- Non collegare mai la presa di ricarica [2] della ruota con oggetti metallici e prestare attenzione che i contatti non tocchino mai oggetti metallici (ad esempio trucioli metallici).
- Se la presa di ricarica [2] è sporca deve essere pulita con un panno pulito e asciutto.
- Non immergere mai le ruote nell'acqua.
- Se una batteria presenta danni o difetti deve essere fatta controllare. A tale proposito contattare il proprio rivenditore autorizzato e informarsi sulla procedura per la spedizione di ritorno e la riparazione.
- La ruota con la batteria difettosa/danneggiata non deve essere utilizzata o aperta in alcun caso.
- Fare attenzione a mantenere le ruote motrici e-motion sempre ben pulite e asciutte.

4.2 Conservazione delle ruote

- La durata di una batteria dipende tra l'altro dal luogo di magazzinaggio. Pertanto non lasciare le ruote motrici e-motion in luoghi caldi a lungo. In particolare i vani bagagli di macchine parcheggiate al sole devono essere utilizzati soltanto per il trasporto, ma mai come deposito.
- Conservare le ruote in un luogo fresco e asciutto, in cui siano protette da danni e da accessi non autorizzati.
- Per ottenere la durata ottimale della batteria le ruote devono essere conservate a una temperatura da 18 °C a 23 °C e un'umidità dell'aria compresa tra 0 e l'80%. Lo stato di carica deve essere al 50%.
- Durante la conservazione le ruote devono essere protette dall'umidità (acqua, acqua piovana, neve, ecc.).
- Prima del deposito, ricaricare le batterie e controllare lo stato di carica ogni 3 mesi. Ricaricare le batterie, se necessario, al 50 - 70 per cento. Per lo stoccaggio delle ruote motrici e-motion è disponibile tramite la mobility app gratuita una funzione che consente di scaricare automaticamente al 65% le batterie completamente cariche.
- Le ruote motrici devono essere conservate o trasportate poggiate sul retro oppure in verticale.

4.3 Avvertenze generali sulla ricarica delle batterie

- Non ricaricare le batterie in presenza oppure nelle vicinanze di liquidi o gas infiammabili.
- Nel caso (poco probabile) di un surriscaldamento o un incendio delle batterie, queste non devono mai venire a contatto con acqua o altri liquidi. I produttori di batterie raccomandano l'estinzione con sabbia come unico agente estinguente appropriato.
- Non eseguire mai la ricarica in ambienti nei quali l'umidità può condensare sulle ruote con le batterie all'interno.
- Non caricare mai le batterie a temperature inferiori a 0 °C o superiori a 40 °C. In caso di un tentativo di ricarica al di fuori di questo campo di temperatura, la ricarica viene automaticamente interrotta.
- La ricarica della batteria dura massimo 6 ore.

4.4 Avvertenze di sicurezza sul caricabatterie e la ricarica



Prima di iniziare la ricarica spegnere entrambe le ruote.

Se le batterie vengono caricate direttamente sulla sedia a rotelle, questa deve essere messa in sicurezza contro gli spostamenti involontari mediante i relativi freni di stazionamento!

- La ricarica avviene direttamente sulle ruote, non è necessario smontarle dalla sedia a rotelle. Ricaricare sempre contemporaneamente entrambe le batterie, ragione per cui il caricabatterie dispone di due cavi di ricarica.
- Per ricaricare le batterie dell'e-motion utilizzare soltanto il caricabatterie Alber in dotazione. La ricarica termina automaticamente non appena la batteria è carica. In questo modo si evita il sovraccarico.
- Per ricaricare non utilizzare mai caricabatterie diversi da quelli della Alber.
- Ricaricare con il caricabatterie soltanto le batterie integrate nell'e-motion.
- Se le ruote motrici e-motion non vengono utilizzate per un periodo prolungato (più di 1 giorno), staccare il caricabatterie prima dalla ruota (batteria), poi dalla presa di rete.
- Durante la ricarica, il caricabatterie deve essere protetto da umidità (acqua, acqua piovana, neve).
- Attenzione alla formazione di condensa. Se il caricabatterie viene portato da un ambiente freddo a uno caldo, può formarsi condensa. In questo caso, non utilizzare più il caricabatterie fino a quando la condensa è evaporata. Potrebbero essere necessarie alcune ore.
- Non eseguire mai la ricarica in ambienti in cui possa formarsi umidità sul caricabatterie.
- Non trasportare il caricabatterie tenendolo per il cavo di rete o i cavi di ricarica.
- Non tirare mai forte il cavo di rete per staccare il caricabatterie dalla presa.
- Posare il cavo di rete e i due cavi di ricarica incorporati in modo tale che nessuno possa calpestarli o inciamparvi, ovvero in modo tale che non siano soggetti a influenze e sollecitazioni nocive.
- Non utilizzare il caricabatterie quando il cavo di rete oppure uno o entrambi i cavi di ricarica o le spine dei cavi sono danneggiati. I componenti danneggiati devono essere immediatamente sostituiti dai rivenditori autorizzati dalla Alber.
- Se il caricabatterie ha subito urti, è caduto o danneggiato in altro modo, non utilizzarlo e non disassemblarlo. Portare il caricabatterie danneggiato a un rivenditore di prodotti ortopedici e sanitari autorizzato dalla Alber per farlo riparare.
- I bambini piccoli non devono utilizzare il caricabatterie.
- Far funzionare il caricabatterie soltanto con tensione alternata di rete 100 V - 240 V.
- Non smontare o modificare il caricabatterie.
- Durante la ricarica, non coprire il caricabatterie e non appoggiare oggetti sul dispositivo.
- Non esercitare pressione su cavo e spina. Forti dilatazioni o piegature dei cavi, lo schiacciamento dei cavi tra una parete e il telaio di una finestra o l'appoggio di oggetti pesanti sul cavo o sulle spine possono provocare scosse elettriche e incendi.
- Non cortocircuitare mai i due poli della spina dei cavi di ricarica con oggetti metallici.
- Accertarsi che la spina di rete sia saldamente inserita nella presa.
- Non toccare la spina di rete e le due spine dei cavi di carica con le mani bagnate.
- Non utilizzare le spine del caricabatterie e/o la spina di rete se umide o sporche. Prima di inserirle, pulirle con un panno asciutto.
- Al termine della ricarica, staccare prima le spine di ricarica dalle prese di ricarica delle ruote e-motion quindi la spina del caricabatterie dalla presa.
- Fare in modo che una volta scollegato il caricabatterie l'umidità non possa penetrare nella presa di ricarica [2].
- La spina di rete viene utilizzata per interrompere l'alimentazione di corrente al caricabatterie. Pertanto non devono essere presenti oggetti a coprire il caricabatterie o a renderne difficoltoso l'utilizzo.
- Non sono consentite modifiche tecniche di alcun tipo sull'e-motion e sul relativo caricabatterie.
- Controllare se richiesto i collegamenti elettrici e accertarsi che il caricabatterie non sia nascosto da oggetti ma che sia posizionato correttamente.



Prima e dopo la ricarica accertarsi che le spine del caricabatterie [11] e le prese di ricarica nel tasto On/Off [2] delle ruote motrici e-motion siano pulite e che su di esse non siano presenti particelle metalliche. Nel caso queste siano presenti devono essere rimosse con un panno pulito e asciutto!



Le spine del caricabatterie sono magnetiche.

Pertanto è necessario evitare qualunque contatto delle spine con impianti medicali, supporti di memorizzazione elettronici, carte bancomat o simili.

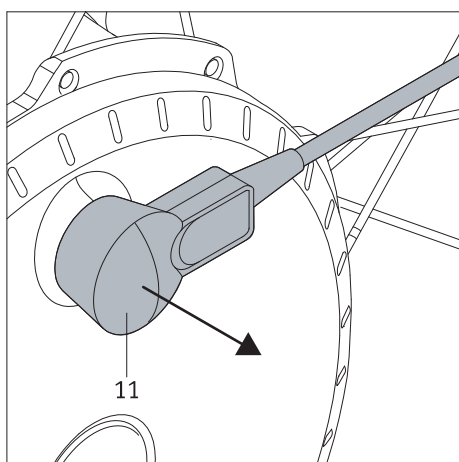
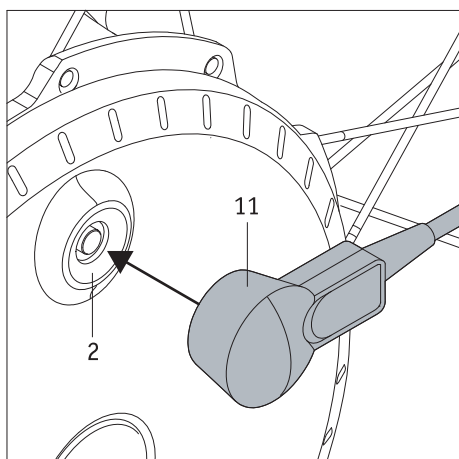

4.5 Ricarica delle batterie

- Spegnere le ruote motrici e-motion (vedere capitolo 2.3).
- Inserire il cavo di rete [14] del caricabatterie in una presa. I due LED [12] sul caricabatterie si accendono di colore arancione.
- Posizionare le spine di ricarica [11] del caricabatterie [13] sulle prese di ricarica [2]. Esse sono integrate nel tasto On/Off. Il bloccaggio avviene automaticamente mediante una chiusura magnetica.
- Sul caricabatterie lampeggiano i due LED [12] in verde e dalle ruote e-motion viene emesso un breve beep. Ciò significa che la ricarica è iniziata.
- Nell'indicatore a LED [1] delle ruote motrici e-motion sono accesi ulteriori LED a seconda dello stato di carica del pacco batterie (vedere il capitolo 5.2).
- Quando la batteria è completamente carica, tutti e cinque i LED sulle ruote sono accesi e sul caricabatterie l'indicatore a LED [1] è acceso in verde con luce fissa.
- Sfilare prima di tutto la spina di ricarica [11] del caricabatterie [13] dalle ruote motrici e-motion, quindi scollegare la spina di ricarica del caricabatterie [14] dalla presa.
- Le ruote motrici e-motion non vengono spente al completamento del processo di ricarica.



Se necessario, è possibile interrompere la procedura di ricarica in qualsiasi momento.



Accertarsi che le spine del caricabatterie [11] e le prese di ricarica nel tasto On/Off [2] delle ruote motrici e-motion siano pulite e che su di esse non siano presenti particelle metalliche. Nel caso queste siano presenti devono essere rimosse con un panno pulito e asciutto!



Se le ruote e-motion non vengono utilizzate per un periodo prolungato (più di 1 giorno), staccare il caricabatterie prima dalle ruote poi dalla presa di rete. Prima di iniziare la marcia, controllare sempre lo stato di carica delle batterie. Prima di mettersi in marcia queste devono essere completamente cariche.



Se durante la ricarica delle ruote si verifica un errore, questo viene segnalato dall'indicatore a LED [1] e segnali acustici sulla ruota (vedere il capitolo 5.5) e da un LED con luce rossa fissa [12] sul caricabatterie.



Se le ruote motrici e-motion si trovano sulla sedia a rotelle per la ricarica, spegnere entrambe le ruote prima di iniziare la ricarica e assicurare la sedia a rotelle contro lo spostamento involontario con i freni di stazionamento.



Le spine magnetiche del caricabatterie non devono essere poste nei pressi del sensore [6] della ruota, in quanto ciò potrebbe interferire con la loro calibrazione.



Durante la ricarica le ruote ad autospinta [5] non devono essere soggette a forze né di pressione né di trazione, in quanto queste possono causare un'interruzione del processo di ricarica.

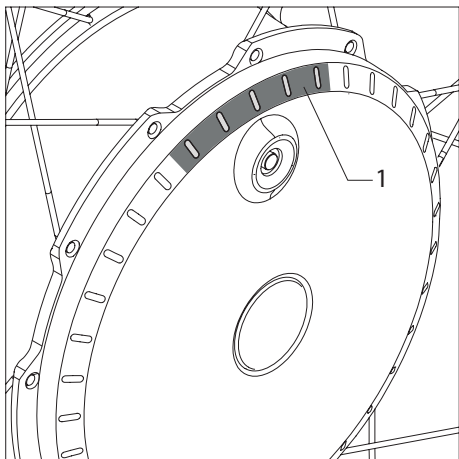

5. Indicatori e messaggi di errore sulla ruota

5.1 Stato di carica della batteria

Lo stato di carica delle due batterie dell'e-motion è indicato dai LED [1] posti sulla ruota. A ogni accensione della ruota i LED si accendono e mostrano in maniera fissa la capacità residua della batteria. L'indicatore LED si spegne non appena la ruota gira.



Con la **mobility app gratuita** è possibile attivare o disattivare la visualizzazione permanente dei LED durante la ricarica e l'uso.

Legenda:

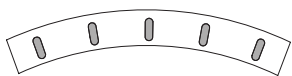

5 LED accesi con luce bianca – la batteria è carica al 100%.

Evitare velocità elevate in salita o in discesa, poiché a causa del ricircolo della corrente nelle ruote sussiste il pericolo di una sovratensione nella batteria e di conseguenza di uno spegnimento forzato della ruota.

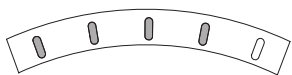

4 LED accesi fissi con luce bianca – la batteria è carica all'80%.

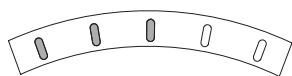

3 LED accesi fissi con luce bianca – la batteria è carica al 60%.

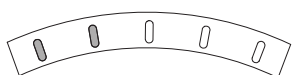

2 LED accesi fissi con luce bianca – la batteria è carica al 40%.

Si raccomanda assolutamente di non affrontare percorsi lunghi senza aver prima ricaricato le batterie.

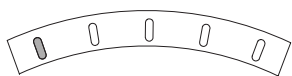

1 LED acceso fisso con luce bianca – la batteria è carica al 20%.

Ricaricare la batteria prima di mettersi in marcia.

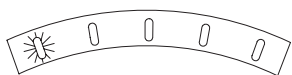

1 LED lampeggiante con luce bianca – la batteria è carica al 10%.

Ricaricare le batterie prima di mettersi in marcia.

5.2 Indicazioni durante la ricarica della batteria

Indicatori sulla ruota

Un LED lampeggiante con luce bianca – la carica della batteria è inferiore al 20%.

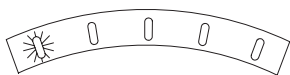

Un LED lampeggia con luce bianca, 1 LED acceso fisso con luce bianca – batteria caricata tra il 20% e il 40%.

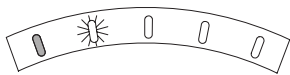

Un LED lampeggia con luce bianca, 2 LED accesi fissi con luce bianca – batteria caricata tra il 40% e il 60%.

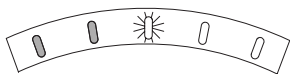

Un LED lampeggia con luce bianca, 3 LED accesi fissi con luce bianca – batteria caricata tra il 60% e il 80%.

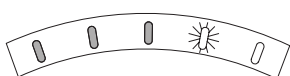

Un LED lampeggia con luce bianca, 4 LED accesi fissi con luce bianca – batteria caricata tra il 80% e il 100%.

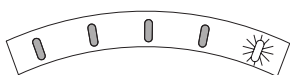

5 LED accesi con luce bianca – la batteria è carica al 100%.

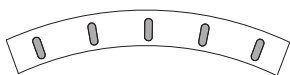

Se durante la ricarica si verifica un errore, viene inviata una segnalazione di errore tramite l'indicatore a LED e diversi segnali acustici (vedere capitolo 5.5).

5.3 Indicatori del caricabatterie

Lo stato del caricabatterie viene segnalato dai relativi LED [12] come segue:

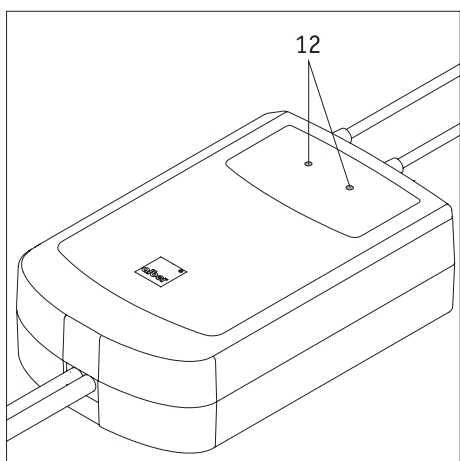

Colore LED	Modo LED	Stato
Rosso	Luce fissa	Errore
Arancione	Luce fissa	Pronto al funzionamento
Verde	Lampeggiante	Ricarica in corso
Verde	Luce fissa	Ricarica conclusa

5.4 Panoramica degli stati operativi

Stato operativo	Come riconoscere lo stato operativo	Come attivare l'e-motion	Consumo di corrente delle batterie
Modalità aereo (l'e-motion non può essere utilizzato)	Premendo il tasto On/Off [2] tutti i LED dell'indicatore a LED [1] lampeggiano con luce rossa.	Tenere premuto il tasto On/Off [2] sulla ruota motrice per 10 secondi, tutti e 5 i LED si accendono con luce bianca. Rilasciare quindi il tasto On/Off [2] entro 5 secondi. Premere quindi nuovamente il tasto On/Off [2] per attivare l'e-motion.	Nessun consumo di corrente
e-motion completamente spento	Nessun indicatore	Premere il tasto On/Off [2] sulla ruota motrice (non è possibile accendere con il telecomando ECS o con la mobility app e-motion).	Nessun consumo di corrente
Modalità stand-by	Il LED centrale dell'indicatore a LED [1] sulla ruota motrice lampeggia brevemente ogni 10 secondi.	L'e-motion può essere acceso con il telecomando ECS o la mobility app e-motion con Mobility Plus Package o con la funzione ECS (a pagamento).	Ridotto Dopo 48 ore di inutilizzo la modalità stand-by si disattiva automaticamente. Il sistema quindi è completamente spento e non consuma più corrente.
e-motion acceso (disponibile all'uso)	Indicazione dello stato di carica delle batterie tramite indicatore a LED [1] sulla ruota motrice. Se collegato: Visualizzazione dello stato di carica delle batterie sul telecomando ECS o sulla mobility app e-motion (gratis).	----	Medio Disattivazione automatica impostata di fabbrica dopo un'ora. Possibilità di impostazione da 5 minuti a 10 ore nella mobility app e-motion (area Esperti protetta da password). Una volta trascorso questo tempo l'e-motion si porta in modalità stand-by e presenta quindi un consumo ridotto di corrente dalle batterie.
Modalità di guida manuale	Indicazione dello stato di carica delle batterie tramite indicatore a LED [1] sulla ruota motrice. Se collegato: Visualizzazione dello stato di carica delle batterie sul telecomando ECS o sulla mobility app e-motion (gratis).	----	Autonomia fino a 25 km (in piano) Il consumo di corrente effettivo dipende dal profilo di guida selezionato, dai livelli di servoassistenza, dal proprio comportamento di guida, dal peso dell'utilizzatore e dalle pendenze
Modalità Cruise	Visualizzazione della velocità nella funzione Modalità Cruise a pagamento della mobility app e-motion	----	Autonomia fino a 15 km (in piano) Il consumo di corrente effettivo dipende dalla velocità in modalità Cruise, dal peso dell'utilizzatore e dalle pendenze

5.5 Messaggi di errore

Nella tabella che segue vengono descritti i possibili errori delle ruote e-motion e i possibili rimedi.

Indicatore a LED	Numero di segnali acustici	Ripetizione segnale acustico (secondi)	Descrizione dell'errore	Che cosa fare
○○○○● Luce fissa rossa	1	1	La batteria è completamente scarica o difettosa.	Ricaricare la batteria. Se l'errore si ripresenta contattare il rivenditore autorizzato o il Centro di assistenza clienti della Alber.
●○○○● Luce fissa rossa	2	2	Errore interno propulsore/batteria	Evitare percorsi in discesa con le batterie completamente cariche. Se necessario, spegnere le ruote motrici e-motion e lasciarle raffreddare. Se l'errore si ripresenta contattare il rivenditore autorizzato o il Centro di assistenza clienti della Alber.
○●●○○ Luce fissa rossa	3	2	Il sensore della ruota ad auto-spinta è difettoso o è stato azionato durante la procedura di accensione o il funzionamento remoto.	Non utilizzare la ruota ad auto-spinta durante la procedura di accensione. In caso di funzionamento remoto, non è consentito utilizzare la ruota ad auto-spinta, perché questa funzione è consentita soltanto per il comando di una sedia a rotelle non occupata. Se l'errore si ripresenta contattare il rivenditore autorizzato o il Centro di assistenza clienti della Alber.
●●●●● Luce fissa rossa	5	2	La ruota motrice è stata mossa durante la ricarica oppure è presente un errore o un difetto durante la ricarica.	Non muovere le ruote motrici e-motion durante la ricarica. Se necessario, scollegare il caricabatterie dalle ruote motrici e sfilare la spina di rete. Ripetere eventualmente la procedura di ricarica. Se l'errore si ripresenta contattare il rivenditore autorizzato o il Centro di assistenza clienti della Alber.
○○○○● Luce lampeggiante bianca	4	4	AVVERTIMENTO! La batteria ha raggiunto un valore di sottotensione critico.	Ricaricare la batteria.
●○○○● Luce lampeggiante bianca	4	4	Avvertimento temperatura propulsore/batteria	Evitare percorsi in discesa con le batterie completamente cariche. Se necessario, spegnere le ruote motrici e-motion e lasciarle raffreddare. Se l'errore si ripresenta contattare il rivenditore autorizzato o il Centro di assistenza clienti della Alber.
●●●●● Luce lampeggiante bianca	4	4	Temperatura ambiente troppo bassa durante la ricarica (<0 °C) oppure troppo alta (>40 °C).	La ricarica è stata interrotta. Caricare le ruote motrici e-motion esclusivamente a temperature comprese tra 0 °C e 40 °C, in quanto altrimenti le batterie possono subire dei danni.



Nel caso che vengano segnalati messaggi di errore diversi da quelli illustrati nell'elenco, si è verificata un'anomalia grave del sistema. In questo caso la ruota motrice e-motion non è più pronta per l'uso e deve essere spedita tramite il rivenditore autorizzato di prodotti ortopedici e sanitari alla Alber GmbH per un controllo.



In caso di problemi o danni alle ruote, contattare il rispettivo rivenditore autorizzato.



Non utilizzare l'e-motion se sulla ruota o sulla sedia a rotelle vengono percepiti rumori o vibrazioni. In questo caso le ruote motrici e-motion non sono più pronte per l'uso e devono essere spedite tramite il rivenditore autorizzato di prodotti ortopedici e sanitari alla Alber GmbH per un controllo.



Con la mobility app gratuita e-motion vengono mostrati sullo smartphone gli errori e i possibili rimedi.

6. Spegnimento automatico

Per risparmiare energia elettrica, sono assegnati dei tempi limite alle ruote motrici e-motion, trascorsi i quali avviene un autospegnimento automatico. Il valore preimpostato in fabbrica per l'autospegnimento automatico è di 60 minuti.

Con la app opzionale è possibile modificare questo valore. A questo scopo, consultare il vostro rivenditore di prodotti ortopedici e sanitari autorizzato.

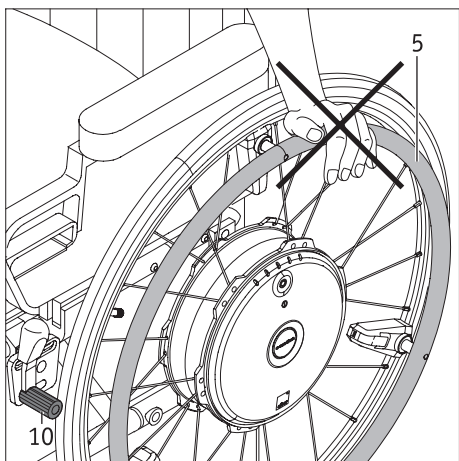

7. Importanti informazioni per sedersi sulla sedia a rotelle

- Prima di sedersi sulla sedia a rotelle o prima di lasciarla, inserire in primo luogo il freno di stazionamento [10] affinché la sedia a rotelle non si sposti accidentalmente. Nel sedersi sulla sedia a rotelle, non sorreggersi mai con le mani alla ruota ad autospinta [5]. I sensori fissati sulla ruota ad autospinta subirebbero in tal modo danni permanenti e la ruota non funzionerebbe più correttamente.
- Nel sedersi sulla sedia a rotella, sorreggersi invece al copriruota [4] senza toccare la ruota ad autospinta [5].



Prima di sedersi sulla sedia a rotelle, l'e-motion deve essere spento per evitare che la sedia a rotelle si sposti inavvertitamente.

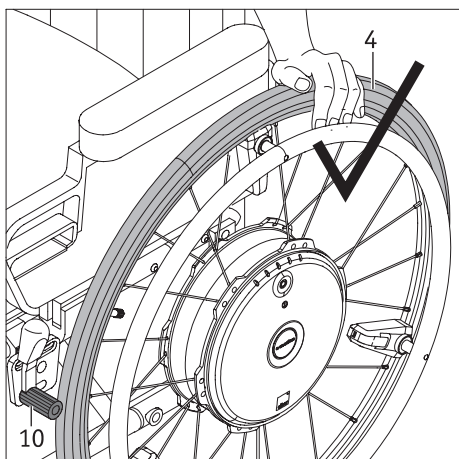

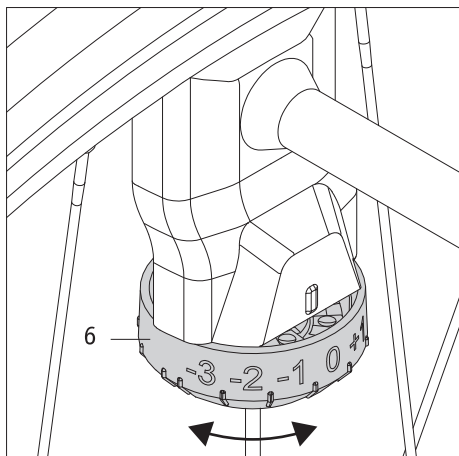

8. Importanti informazioni sul sensore

Tramite il sensore applicato sulla ruota motrice e-motion [6], i parametri descritti nel capitolo successivo vengono impostati dal rivenditore specializzato autorizzato per rispondere alle esigenze dell'utilizzatore della sedia a rotelle. Non regolare mai il sensore senza aver prima consultato il rivenditore di prodotti ortopedici e sanitari o i consulenti della Alber.

Prendere nota del livello impostato sulla ruota (da -3 a +3) in modo da poter ripristinare l'impostazione corretta in caso di modifica involontaria.

9. Profili di guida, livelli di servoassistenza, deceleratore rotolamento indietro

Profili di guida preimpostati

L'e-motion dispone di diversi profili di guida preimpostati che incidono di conseguenza sul comportamento di guida e sono selezionabili a seconda del quadro patologico dell'utilizzatore o delle sue preferenze personali.

A seconda del profilo di guida selezionato, è necessario esercitare una maggiore o minore forza per muovere le ruote motrici e-motion. Allo stesso modo, i profili di guida influenzano sul comportamento di accelerazione e sul post-funzionamento delle ruote motrici e-motion.

È possibile selezionare i profili di guida preimpostati tramite la mobility app gratuita per e-motion M25. In essa è presente anche una descrizione più dettagliata dei profili di guida attualmente disponibili.

Inoltre il rivenditore autorizzato è in grado di regolare la sensibilità dei sensori di ogni ruota motrice e-motion in sette incrementi. In questo modo è possibile compensare, ad esempio, il disequilibrio nella forza del braccio o della mano per garantire una guida dritta ottimale. A questo scopo, consultare il vostro rivenditore di prodotti ortopedici e sanitari autorizzato.

Profilo di guida individuale

Il rivenditore autorizzato è in grado di adattare, oltre ai profili di guida preimpostati, il comportamento di guida dell'e-motion per rispondere alle singole esigenze degli utilizzatori. Una volta adattate con successo, non è più possibile selezionare i profili di guida impostati di fabbrica. A questo scopo, consultare il vostro rivenditore di prodotti ortopedici e sanitari autorizzato.

Livelli di servoassistenza

L'e-motion dispone di due livelli di servoassistenza impostabili diversamente a seconda del profilo di guida.

Per selezionare i due livelli di servoassistenza è necessario il telecomando ECS opzionale. In alternativa, è possibile commutare i livelli di servoassistenza tramite la mobility app e-motion. Per far ciò è necessario disporre del pacchetto a pagamento Mobility Plus Package.

L'e-motion senza ECS o senza Mobility Plus Package dispone di un solo livello di servoassistenza. Il telecomando ECS o la mobility app con Mobility Plus Package può essere utilizzato in retrofit in qualsiasi momento.

Livello di servoassistenza 1 (impostazione di fabbrica)

Quando si accende la ruota motrice viene emesso un segnale acustico: la potenza del motore è ridotta e il comportamento di guida è meno dinamico. Questo rapporto di trasmissione è consigliato soprattutto per muoversi in ambienti interni. Ne consegue un minor consumo di corrente e quindi una maggior autonomia.

Livello di servoassistenza 2

(solo in combinazione con il telecomando ECS o la mobility app con Mobility Plus Package)

All'accensione della ruota motrice vengono emessi due segnali acustici, la potenza del motore è maggiore rispetto a quella del livello di servoassistenza 1. Il livello di servoassistenza 2 viene consigliato soprattutto per muoversi in ambienti esterni. Il consumo di corrente è maggiore rispetto a quello del livello 1, pertanto l'autonomia di ogni carica della batteria è minore.

Deceleratore rotolamento indietro

(solo in combinazione con il telecomando ECS o la mobility app con Mobility Plus Package)

Se l'e-motion è equipaggiato con telecomando ECS o se si dispone della mobility app con Mobility Plus Package, è possibile utilizzare il deceleratore rotolamento indietro. Questa funzione facilita il superamento di salite e rampe, perché evita un rotolamento indietro della sedia a rotelle quando l'utente cambia appiglio dopo un movimento di spinta.

Guida su salite e discese con il deceleratore rotolamento indietro attivato

Le salite e le discese possono essere affrontate come di consueto, mentre le ruote motrici e-motion si comportano a seconda del profilo di guida selezionato e il livello di servoassistenza selezionato. Se il sistema elettronico della ruota registra un rotolamento della ruota in senso contrario alla direzione di marcia originaria, interviene il deceleratore rotolamento indietro automatico.

Ciò significa che le ruote motrici e-motion vengono frenate per 5 secondi e quindi viene impedito il rotolamento indietro. Dopodiché vengono emessi due brevi segnali acustici e la funzione frenante viene lentamente rimossa. A seconda della pendenza attraversata, le ruote ritornano dopo qualche secondo in modalità ruota libera. Con un movimento di spinta (in avanti o all'indietro) sulle ruote ad autospinta entro i 5 secondi sopra indicati viene rimossa immediatamente la funzione frenante ed è possibile proseguire la marcia.

L'attraversamento sicuro (con deceleratore rotolamento indietro attivato) di un pendio o una rampa dipende dal peso totale (= peso dell'utilizzatore della sedia a rotelle, della sedia a rotelle, delle due ruote e-motion e degli accessori eventualmente presenti) e dallo stato di carica delle batterie.

Il deceleratore rotolamento indietro mantiene in maniera sicura la posizione con un peso massimo dell'utilizzatore di 150 kg (o un peso del sistema di 190 kg) su pendenze fino a 6 gradi (10,5%) a condizione che la batteria presenti uno stato di carica di almeno il 10%. Questo valore non dipende dalle dimensioni delle ruote dell'e-motion utilizzate. In caso di peso minore dell'utilizzatore o del sistema, è possibile utilizzare il deceleratore rotolamento indietro anche su pendenze superiori. Contattare la Alber GmbH se non si sa se è sicuro attraversare una specifica pendenza con il deceleratore rotolamento indietro. Percorrere sostanzialmente le salite con il deceleratore rotolamento indietro attivato soltanto con senso di marcia avanti. In caso contrario non è possibile garantire una trazione sufficiente per una guida sicura o un mantenimento sicuro della posizione.

Avvertenze di sicurezza importanti

- In caso di salite particolarmente ripide e/o utilizzatori della sedia a rotelle con un peso corporeo elevato, è eventualmente possibile che il deceleratore rotolamento indietro non riesca a impedire un lento rotolamento indietro della sedia a rotelle.
- Il deceleratore rotolamento indietro non è un freno di stazionamento, ma decelera il rotolamento indietro della sedia a rotelle solo per pochi secondi. Per questo motivo è indispensabile assicurare la sedia a rotelle con l'aiuto dei freni di stazionamento per fermarsi in salita.
- Utilizzare il deceleratore rotolamento indietro soltanto con una capacità sufficiente delle batterie (se almeno 2 LED sono accesi)!
- Dopo aver sostituito le ruote motrici e-motion, il deceleratore rotolamento indietro deve essere riattivato.
- Anche mentre è attivo il deceleratore rotolamento indietro, le mani devono rimanere sempre nelle vicinanze delle ruote ad autospinta per impedire sempre lo spostamento della sedia a rotelle.

10. Condizioni e istruzioni per l'uso dell'e-motion in combinazione con una sedia a rotelle quale sedile per veicoli

L'utilizzo di una sedia a rotelle quale sedile per veicoli (ad es. in automobili, furgoni ecc.) è regolamentato dalle leggi nazionali e dalle specifiche del costruttore della sedia a rotelle. La combinazione dell'e-motion Alber con una sedia a rotelle manuale non altera il comportamento al crash della sedia a rotelle. Il fattore decisivo è pertanto la sedia a rotelle manuale. Per questo motivo permettiamo il trasporto di persone all'interno di veicoli, mentre la persona siede sulla sedia a rotelle, soltanto alle seguenti condizioni:

1. Le leggi nazionali permettono l'impiego di una sedia a rotelle quale sedile per il veicolo.
2. La sedia a rotelle manuale deve essere autorizzata dal costruttore per il trasporto di persone all'interno di veicoli.
3. Sono presenti sistemi di fissaggio adatti per la sedia a rotelle manuale (ISO 10542) nonché poggiatesta idonei e un sistema di cinture appropriato (cintura di sicurezza a tre punti). Questi devono essere utilizzati in conformità alle istruzioni della sedia a rotelle e del sistema di fissaggio.
4. Il sistema di fissaggio non deve essere applicato alle ruote dell'e-motion.
5. La sedia a rotelle manuale usata deve essere compresa nell'elenco di compatibilità per l'e-motion di Alber.

Per valutare l'idoneità al trasporto delle persone all'interno di veicoli i costruttori di sedie a rotelle fanno solitamente ricorso ai crash test. Tuttavia tali crash test (a norma ISO 7176-19) non simulano tutte le situazioni possibili, come ad es. gli urti laterali. Per tale motivo raccomandiamo vivamente di trasbordare l'utilizzatore della sedia a rotelle su uno dei sedili normali del veicolo, in quanto questo è protetto dai sistemi di sicurezza del veicolo stesso, come ad es. airbag e sistema antiurti laterali.

Qualora il veicolo dovesse essere dotato di una pedana per il sollevamento della sedia a rotelle, l'e-motion deve essere portato sulla piattaforma soltanto con la massima cautela. Guidare lentamente e con cautela. Non eseguire movimenti improvvisi, repentini o a scatti. Guardare sempre nella direzione di marcia ed evitare qualunque distrazione.

In caso di mancato rispetto di queste condizioni e istruzioni la Alber GmbH non si assume alcuna responsabilità per eventuali incidenti e le relative conseguenze o per eventuali danni alla sedia a rotelle o alle ruote dell'e-motion da ciò derivanti.

11. Cura, controlli tecnici di sicurezza (manutenzione) e smaltimento

11.1 Cura



Eventuali penetrazioni d'acqua possono danneggiare irreversibilmente il propulsore. Pertanto non pulire mai l'e-motion sotto l'acqua corrente o con pulitori ad alta pressione.

Accertarsi sempre che fluidi ed umidità non penetrino nel mozzo della ruota! Nel pulire l'e-motion è quindi necessario usare particolare cautela. Osservare in particolare le seguenti avvertenze:

- Per tutti i processi di pulizia sulla superficie della ruota possono essere usati al massimo dei panni inumiditi con acqua.
- Per la pulizia non usare mezzi abrasivi o detergenti aggressivi.
- La pulizia non deve avvenire mai sotto l'acqua corrente, come ad es. con tubi dell'acqua o addirittura con pulitori ad alta pressione. In questo caso infatti possono aver luogo penetrazioni d'acqua che danneggerebbero irreparabilmente l'elettronica.
- Pulire e trattare gli assi passanti ogni 4 settimane con uno spray contenente PTFE.

La Alber GmbH declina ogni responsabilità per eventuali danni o danni conseguenti causati da penetrazioni d'acqua. Inoltre questi casi sono esclusi dalla garanzia.

11.2 Riutilizzo

Se l'e-motion è stato messo a disposizione dall'assicurazione sanitaria e non serve più, è necessario darne comunicazione all'assicurazione sanitaria, a un rappresentante della Alber o al rivenditore autorizzato di prodotti ortopedici e sanitari. L'e-motion può essere riutilizzato in modo semplice ed economico.

Prima di ogni riutilizzo è necessario eseguire una manutenzione dell'e-motion. Se non serve più, il supporto con cui l'e-motion viene fissato alla sedia a rotelle può infatti essere smontato in modo semplice e veloce dal rivenditore autorizzato o da un rappresentante della Alber, per poi essere montato su una nuova sedia a rotelle.

Oltre alle avvertenze per la pulizia fornite nel capitolo 11.1, prima del riutilizzo è necessario eseguire una disinfezione di tutte le parti di plastica accessibili dall'esterno dei componenti dell'e-motion. Usare a questo scopo solo disinfettanti a base di alcool autorizzati dal Robert Koch Institut (RKI); per il tempo di azione e la concentrazione vedere le raccomandazioni del produttore. Esempio: Bacillol AF, tempo di azione 15 minuti.

11.3 Manutenzione

Il legislatore ha regolamentato la manutenzione dei dispositivi medici al § 7 dell'Ordinanza tedesca in materia di installazione, esercizio e utilizzo di dispositivi medici (MPBetreibV). Secondo tale ordinanza, gli interventi di manutenzione preventiva – in particolare le ispezioni e la manutenzione – sono necessari per continuare a garantire l'uso sicuro e corretto dei dispositivi medici.

In base alle osservazioni del mercato, per la manutenzione dei nostri prodotti in condizioni di esercizio normali si è rivelato adeguato un intervallo di 2 anni.

Tale valore orientativo di 2 anni può variare in base al grado di utilizzo del prodotto e al comportamento dell'utilizzatore. La verifica del grado di utilizzo e del comportamento dell'utilizzatore spetta al gestore.

In ogni caso consigliamo di chiarire con i fornitori del servizio o le casse mutue competenti chi si deve far carico dei costi degli interventi di manutenzione sul nostro prodotto, anche in riferimento a eventuali contratti in essere.

11.4 Smaltimento



Il presente apparecchio, le relative batterie e gli accessori sono prodotti di lunga durata.

Tuttavia possono essere presenti delle sostanze che, se smaltite in luoghi (ad es. discariche) che non sono destinati a tale scopo secondo le normative attualmente vigenti nel rispettivo Paese, potrebbero rivelarsi nocive per l'ambiente.

Il simbolo "bidone dei rifiuti barrato da una croce" (secondo la normativa RAEE (WEEE Directive)) è riportato su questo prodotto per ricordare all'utente l'obbligo di riciclaggio. Pertanto si raccomanda di agire nel rispetto dell'ambiente e di consegnare il presente prodotto, al termine della sua vita di servizio, all'ente locale competente per il riciclaggio.

Si raccomanda inoltre di informarsi sulla legislazione vigente nel paese in materia di smaltimento, in quanto per questo prodotto la normativa RAEE (WEEE Directive) non si applica in tutti gli Stati europei. In alternativa, la Alber o i relativi rivenditori specializzati ritirano l'e-motion e lo avviano a uno smaltimento a regola d'arte e nel rispetto dell'ambiente.

12. Rimessaggio

Se la sedia a rotelle e quindi l'e-motion devono essere conservati per lunghi periodi (ad es. per diversi mesi), devono essere osservati i seguenti punti:

- Conservare la sedia a rotelle conformemente alle prescrizioni del relativo produttore.
- Proteggere i componenti dell'e-motion dall'umidità con pellicole.
- Conservare la sedia a rotelle e tutti i componenti dell'e-motion in un ambiente asciutto.
- Fare attenzione che non penetri e non si depositi umidità sulla sedia a rotelle o sui componenti dell'e-motion.
- Fare attenzione che la sedia a rotelle e l'e-motion non siano esposti a radiazioni solari continue (ad es. attraverso finestre).
- Fare in modo che persone non autorizzate, in particolare bambini, non possano accedere a quest'area senza sorveglianza.
- Osservare le avvertenze sulla conservazione del pacco batterie.
- Prima di un'eventuale rimessa in funzione, pulire la sedia a rotelle e i componenti dell'e-motion.
- Verificare se, in concomitanza della rimessa in funzione, è eventualmente necessario eseguire la manutenzione ed eventualmente commissionarla.

13. Comunicazioni inerenti alla sicurezza del prodotto

Tutti i componenti dell'e-motion sono stati sottoposti a numerosi test funzionali e ad accurate verifiche. Nel caso si verificassero anomalie impreviste durante il funzionamento dell'e-motion, le informazioni inerenti alla sicurezza sono attualmente disponibili per i clienti nei seguenti siti web:

- Home page della ditta Alber (produttore dell'e-motion)
- Home page dell'Istituto federale tedesco per farmaci e dispositivi medici (BfArM)

Nel caso si rendano necessarie eventuali misure correttive, la ditta Alber informerà il rivenditore di sanitari che a sua volta si metterà in contatto con il rispettivo cliente.

14. Durata del prodotto

Per quanto riguarda una stima della durata di vita utile, per questo prodotto prevediamo una durata media di cinque anni, purché sia utilizzato in conformità all'uso previsto e siano rispettate tutte le specifiche relative alla manutenzione e all'assistenza. Tale durata può essere superata se il prodotto viene accuratamente trattato, mantenuto, curato e utilizzato e se, con il perfezionamento della scienza e della tecnica, non emergono limiti tecnici. Tuttavia la durata può anche ridursi notevolmente a causa di usi estremi e inappropriati. L'indicazione di durata sancita per legge non rappresenta una garanzia aggiuntiva.

15. Garanzie e responsabilità

15.1 Garanzia per i vizi della cosa

La Alber garantisce che al momento della consegna l'e-motion è esente da vizi. Questi diritti di garanzia cessano 24 mesi dopo la consegna dell'e-motion.

15.2 Garanzia di durata

Per l'e-motion la Alber fornisce una garanzia di durata di 24 mesi.

Da tale garanzia di durata sono esclusi:

- I dispositivi, i cui numeri di serie siano stati modificati, rimossi o resi illeggibili.
- Parti soggette ad usura, come ad esempio pneumatici, elementi di comando, raggi e batterie.
- Vizi dovuti ad usura naturale, uso sbagliato, in particolare vizi dovuti all'inosservanza del presente manuale d'uso, incidenti, danneggiamento colposo, azione di fuoco, d'acqua, forza maggiore ed altre cause, fuori dalla sfera d'influenza della Alber.
- Interventi di manutenzione dovuti all'uso quotidiano (ad es. sostituzione dei pneumatici)
- Controllo del dispositivo senza accertamento di difetti.

15.3 Responsabilità

In qualità di costruttore, la Alber GmbH non è responsabile della sicurezza dell'e-motion, se:

- L'e-motion viene usato in modo improprio
- La manutenzione dell'e-motion non avviene periodicamente ogni 2 anni ad opera di un rivenditore autorizzato o della Alber GmbH
- L'e-motion viene messo in servizio contrariamente alle indicazioni del presente manuale d'uso
- L'e-motion viene utilizzato senza carica sufficiente del gruppo batterie
- Riparazioni o altri interventi non vengono eseguiti da persone autorizzate
- All'e-motion vengono montate o collegate parti di terzi
- Parti dell'e-motion vengono smontate

16. Avvertenza giuridica importante per l'utilizzatore di questo prodotto

Gli eventi scaturiti da anomalie di funzionamento del prodotto con conseguenti lesioni gravi alle persone devono essere comunicati al produttore e all'autorità competente dello stato UE dove vive l'utilizzatore.

Nella Repubblica Federale di Germania sono:

- la Alber GmbH (per l'indirizzo vedere il retro del presente manuale d'uso)
- l'Istituto federale tedesco per farmaci e dispositivi medici (BfArM),
Kurt-Georg-Kiesinger-Allee 3
53175 Bonn
www.bfarm.de

Negli stati membri della UE informare

- I rappresentanti Alber GmbH (per l'indirizzo vedere il retro del presente manuale d'uso)
- L'autorità per comunicare gli eventi legati ai dispositivi medici del Paese

Una panoramica delle autorità responsabili è presente all'indirizzo internet <http://ec.europa.eu/growth/sectors/medical-devices/contacts/>

17. Informazioni importanti relative agli spostamenti in aereo

Lo e-motion, in particolare le batterie agli ioni di litio in esso contenute, soddisfa nella sua struttura tecnica le norme, le direttive e le leggi in vigore. Soddisfa i requisiti della International Air Transport Association (IATA) per il trasporto aereo. Questo è quanto confermiamo ogni anno attraverso la nostra certificazione per il trasporto, che viene compilata sulla base delle nuove edizioni dei regolamenti IATA per la spedizione di merci pericolose (Dangerous Goods Regulations) pubblicate ogni anno a metà dicembre. Il certificato attuale può essere scaricato dalla home page della ditta Alber (<https://www.alber.de/de/hilfe-service/alber-service/reisen-mit-alber-produkten/>), su richiesta possiamo anche spedirvelo.

Già in fase di pianificazione del viaggio, contattare però l'organizzatore del viaggio o la compagnia aerea per trattare il trasporto dello e-motion in tutti i voli prenotati. In ultima analisi spetta al pilota decidere se prendere a bordo lo e-motion o rifiutarne il trasporto. Né Alber GmbH né il vostro rivenditore di prodotti ortopedici e sanitari possono influenzare questa decisione.



In caso di viaggi, rispettare anche le disposizioni relative al trasporto delle batterie agli ioni di litio dei Paesi di destinazione.

18. Informazioni importanti sul collegamento Bluetooth

Per poter utilizzare le modalità Cruise e remota (sedia a rotelle non occupata, vedere le istruzioni della app per l'uso) dell'e-motion M25 è necessario un collegamento Bluetooth attivo tra le ruote motorizzate e la app. Se il collegamento Bluetooth è interrotto, l'e-motion M25 arresta continuamente la guida o lo spostamento in modalità Cruise. Ciò permette all'operatore di reagire in caso di emergenza in qualunque momento attivando il sistema tramite le ruote da autospinta come l'e-motion M25 in modalità di guida normale.

L'insieme delle tecnologie impiegate garantisce una "Quality of Service (QoS)" adeguata per entrambi i collegamenti Bluetooth. Entrambi i collegamenti Bluetooth sono altamente sicuri grazie alla più innovativa criptatura e tengono conto delle "vulnerabilità Sween Tooth".

L'interruzione del collegamento Bluetooth può essere dovuto a diversi motivi.

L'e-motion M25 ha superato la prova ECM secondo ISO 7176-21, compreso il collegamento Bluetooth attivo e la prova di coesistenza wireless secondo ANSI C63.27:2017.

È quindi molto improbabile che si verifichino interruzioni in ambienti domestici o uffici, ma non è possibile prevedere tutte le possibili combinazioni di fonti di disturbo massicce.

Pertanto è altamente improbabile che il collegamento Bluetooth possa essere interrotto a causa di altre fonti di interferenza quali, ad esempio, i sistemi antitaccheggio.

Nel settore dei dispositivi medicali non è possibile escludere completamente attacchi da parte di hacker.

Un malintenzionato può tentare di mandare in crash il dispositivo attivando tramite le cosiddette "vulnerabilità Sween Tooth" errori gravi che comportano lo "stato Denial of Service".

In caso improbabile di attacco eseguito con successo con l'e-motion M25 in modalità di guida normale: l'attacco durante questa modalità non incide sul comportamento di guida perché in questa modalità l'e-motion funziona in maniera indipendente dai dispositivi wireless.

In modalità Cruise: l'assistenza continua fornita al motore si arresta. Non è possibile che si verifichino movimenti imprevisti. In caso di perdita del collegamento è sempre possibile reagire per evitare situazioni pericolose allontanandosi dalla zona di pericolo utilizzando il sistema come un e-motion M25 in normale modalità di guida.

In modalità di funzionamento remoto (la sedia a rotelle non è occupata, vedere le istruzioni della app per l'uso): l'assistenza del motore si arresta per portare il sistema allo stato sicuro (= nessuna propulsione ausiliare). Non è possibile che si verifichino movimenti imprevisti.

19. Specifiche tecniche

Ruota

Autonomia (*):	25 chilometri secondo ISO 7176 - 4 (Modalità Cruise 15 chilometri)
Velocità massima:	6 o 8,5 km/h (con Mobility Plus Package) rispettare le leggi sulla circolazione stradale specifiche delle singole nazioni!
Potenza motrice:	2x80 W
Tensione motore:	36 V
Temperatura d'esercizio:	da -25 °C a +50 °C
Peso totale ammesso:	Ruota da 22": 165 kg, peso massimo della persona 125 kg (**) Ruota da 24": 190 kg, peso massimo della persona 150 kg (**) Ruota da 25": 190 kg, peso massimo della persona 150 kg (**)
Type of wireless technology:	IEEE 802.15.4 (Bluetooth Low Energy)
FCC compliance:	CFR47, Part 15
FCC ID:	A8TBM78ABCDEFGH
Wireless Coexistence Compliance:	ANSI C63.27-2017, separation distance $\geq 0.25m$
EMC Compliance:	ISO 7176-21:2009
RF frequency range:	2.402 GHz to 2.480 GHz
RF maximum output power:	1.5 dBm
Wireless operating range:	10m / class 2
Wireless functions:	Speed, Emergency stop, Operating mode (on/standby)

Batteria

Tipo di batterie:	agli ioni di litio, 10INR19/66-2 – ricaricabili, protette da spandimenti ed esenti da manutenzione
Tensione di esercizio nominale:	36 V
Temperatura di carica:	0 °C – 40 °C
Classe di protezione (ruota con batteria):	IPx4 (protetta dagli spruzzi d'acqua)

Altro

Tutti i componenti dell'e-motion sono protetti dalla corrosione.

Peso delle singole parti

Ruota:	7,8 kg
Caricabatterie:	1,2 kg
Peso totale:	15,6 kg

- (*) L'autonomia varia a seconda del terreno di transito e delle condizioni di marcia prevalenti. In condizioni di marcia ottimali (terreno piano, batterie completamente cariche, temperatura ambiente 20 °C, marcia omogenea ecc.) è possibile raggiungere l'autonomia indicata.
- (**) Questo valore rappresenta il limite superiore tecnicamente possibile e dipende dalla sedia a rotelle utilizzata. Anche l'idoneità dell'utilizzatore può limitare questo valore.
- Tutti i componenti elettrici dell'e-motion sono protetti da eventuali penetrazioni di spruzzi d'acqua e umidità.
- Per l'accertamento dei singoli dati indicati, sono state applicate le norme vigenti e sono stati utilizzati manichini di prova con un peso di 150 kg. I singoli valori rilevati durante il funzionamento dell'e-motion possono tuttavia differire da quelli indicati.

Caricabatterie

Modello	PS 4820
Tensione di rete	100...240 VAC, 50...60 Hz
Potenza erogata	96 W
Tensione d'uscita	2 x 48 VDC
Corrente d'uscita	2 x 1,0 A
Classe di protezione	IP 31
Temperatura ambientale	Funzionamento 0...40 °C Conservazione -40...+65 °C
Umidità dell'aria	Funzionamento 10...80% Conservazione 5...95%
Pressione dell'aria	Funzionamento 500...1060 hPa Conservazione 700...1060 hPa
Polarità delle due spine di ricarica:	

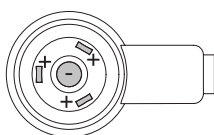



L'e-motion e il relativo caricabatterie off-board soddisfano quanto indicato nei capitoli applicabili della norma EN 12184 relativa alle sedie a rotelle a propulsione elettrica e della norma ISO 7176-14 relativa alle sedie a rotelle e soddisfano il regolamento UE sui dispositivi medici (MDR) 2017/745. e-motion è un dispositivo medico della classe I.

Con riserva di modifiche tecniche e del design dovute ai perfezionamenti continui.

Pneumatici delle ruote da 22"

Denominazione	Produttore, versione e tipo	Dimensioni (pollici)	Pressione dell'aria in bar e kPa
Schwalbe Rightrun	Schwalbe, Rightrun 25-489, neri	22 x 1"	Min. 6,0 / max. 10,0 bar min. 600 / max. 1000 kPa
Pneumatici Airless	Alber, copriruota nero con inserto in PU	22 x 1 3/8"	A prova di foratura

Pneumatici delle ruote da 24"

Denominazione	Produttore, versione e tipo	Dimensioni (pollici)	Pressione dell'aria in bar e kPa
Schwalbe Rightrun	Schwalbe, Rightrun 25-540, neri	24 x 1"	Min. 6,0 / max. 10,0 bar min. 600 / max. 1000 kPa
Schwalbe Marathon Plus	Schwalbe, Marathon Plus 25-540, neri	24 x 1"	Min. 6,0 / max. 10,0 bar min. 600 / max. 1000 kPa
Pneumatici a prova di foratura	Rolko PROSPEED, materiale PU, neri	24 x 1"	A prova di foratura
Pneumatici Airless	Alber, copriruota nero con inserto in PU	24 x 1 3/8"	A prova di foratura

Pneumatici delle ruote da 25"

Denominazione	Produttore, versione e tipo	Dimensioni (pollici)	Pressione dell'aria in bar e kPa
Schwalbe Rightrun	Schwalbe, Rightrun 25-559, neri	25 x 1,1"	Min. 6,0 / max. 10,0 bar min. 600 / max. 1000 kPa
Schwalbe Marathon Plus	Schwalbe, Marathon Plus 25-559, neri	25 x 1"	Min. 6,0 / max. 10,0 bar min. 600 / max. 1000 kPa



Per quanto riguarda i pneumatici delle ruote e-motion, utilizzare esclusivamente il tipo riportato nella tabella. Non è consentito l'impiego di pneumatici di altro tipo. In caso di foratura del pneumatico contattare il proprio rivenditore autorizzato di prodotti ortopedici e sanitari.



Se vengono utilizzati pneumatici da 1 3/8" è consentito l'utilizzo in parallelo delle ruote manuali della sedia da rotelle con pneumatici da 1" solo se, a ogni sostituzione, viene adattato il freno di stazionamento alle ruote utilizzate.

20. Etichette e spiegazione dei simboli

Sulle ruote e sul caricabatterie sono presenti delle etichette che riportano diverse indicazioni sul prodotto. In caso di difetto del dispositivo, dei componenti possono essere sostituiti dal rivenditore specializzato nell'ambito del pool di sostituzione Alber. A tal fine il rivenditore specializzato necessita dei singoli dati riportati nell'etichetta. Le seguenti immagini sono esclusivamente a titolo di esempio.

Systemnr. / System No.	M25229999	
Produkt/Modell [Product/Model]	e-motion M25	
Betriebsspannung [Rated Voltage]	36 V	2022-12-05
Motor Nennleistung [Rated Power]	2 x 80 W	
Max. Geschwindigkeit [Max. Speed]	6 km/h [4 mph]	
Batterie Typ [Battery Typ]	Lithium-Ion	
Batteriekonfiguration [Battery Config.]	10INR19/66-2	
Batterie Nennkapazität [Rated Capacity]	2 x 4,2 Ah	
Batterie Nennenergie [Rated Energy]	2 x 150 Wh	

Alber GmbH
Vor dem Weissen Stein 14 (01)04046727184865
D-72461 Albstadt (11)221205
Made in Germany (21)M25229999

Etichetta di sistema sulla ruota e-motion

Per le sostituzioni di dispositivi nell'ambito del pool di sostituzione Alber indicare il numero di sistema della ruota. L'etichetta di sistema si trova sul retro della ruota e-motion.

Wartung Maintenance			
am/at:.....			
durch/by:.....			
in (PLZ)/in:.....			
01	nächste	07	
02	next	08	
03	alber	09	
04		10	
05		11	
06		12	
2021	2022	2023	2024

Etichetta "Manutenzione" sulla ruota e-motion

L'etichetta deve indicare la scadenza della manutenzione successiva. Essa si trova sul retro della ruota e-motion.

Betriebsmodus-Anzeige / Operation Status

LED Farbe / LED Colour	LED Modus / LED Mode	Status
Rot / Red	Dauerlicht / Illuminated	Fehler / Fault
Orange	Dauerlicht / Illuminated	Betriebsbereit / Ready for use
Grün / Green	Blinkend / Flashing	Ladevorgang läuft / Charging in progress
Grün / Green	Dauerlicht / Illuminated	Ladevorgang abgeschlossen / Charging completed

Battery Charger Art. No. 1592086

Gerätetyp / Type Reference PS4820
 Ausgangsnennspannung / Rated Output Voltage 2 x 48 V 
 Ausgangsnennstrom / Rated Output Current 2 x 1,0 A
 Ausgangsnennleistung / Rated Output Power 96 W
 Eingangsnennspannung / Rated Input Voltage 100 – 240 VAC, 50 – 60 Hz
 Eingangsstrom / Input Current 2,5 A
 Schutzart / Degree of Protection IP 31
 OEM Hersteller / OEM Manufacturer ANSMANN AG
 OEM Gerätetyp / OEM Type Reference 2041 – 3041



ACHTUNG! Vor der Benutzung ist die Gebrauchsanweisung zu lesen.
 Nur zur Verwendung in trockenen Räumen.
CAUTION! Read user manual before use. For indoor use only.
AVERTISSEMENT! Il faut lire le mode d'emploi avant d'utiliser l'appareil.
 Appliquer exclusivement à l'intérieur.



Alber GmbH
 Vor dem Weißen Stein 21
 72461 Albstadt



Etichetta "Specifiche tecniche" sul caricabatterie

L'etichetta riprodotta qui di seguito è applicata sul lato inferiore del caricabatterie e ne indica le specifiche tecniche e le indicazioni durante il processo di carica.



Etichetta dei componenti del caricabatterie

In caso di sostituzione del dispositivo nell'ambito del pool di sostituzione Alber indicare il numero di componente del caricabatterie (numero al centro dell'etichetta, contrassegnato dalla freccia nel disegno a fianco).

L'etichetta del componente si trova sul lato inferiore del caricabatterie.

21. Comunicazioni inerenti alla sicurezza del prodotto

Tutti i componenti dell'e-motion sono stati sottoposti a numerosi test funzionali e ad accurate verifiche. Nel caso si verificassero anomalie impreviste durante il funzionamento dell'e-motion, le informazioni inerenti alla sicurezza sono attualmente disponibili per i clienti nei seguenti siti web:

- Home page della ditta Alber (produttore dell'e-motion)

Nel caso si rendano necessarie eventuali misure correttive, la ditta Alber informerà il rivenditore di sanitari che a sua volta si metterà in contatto con il rispettivo cliente.

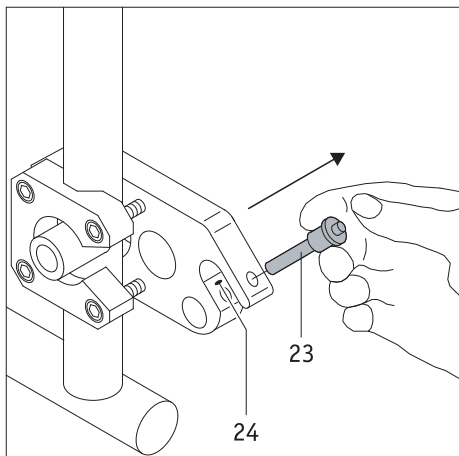

Rotelline antiribaltamento (n. art. 1489214)

Dato che la sedia a rotelle può eventualmente già essere dotata di rotelline antiribaltamento, queste sono fornite da Alber come accessorio. Se si usano le rotelline antiribaltamento originali della sedia a rotelle, per l'uso sono valide le istruzioni e le avvertenze di sicurezza del produttore.

Se invece si usano le rotelline antiribaltamento Alber, sulla sedia a rotelle sono montati altri due supporti in cui vengono inserite le rotelline antiribaltamento. Sono valide le seguenti istruzioni e avvertenze di sicurezza.

Montaggio e smontaggio delle rotelline antiribaltamento Alber

- Spegnerle le ruote motrici e-motion prima di montare le rotelline antiribaltamento.
- Per rimuovere la spina di sicurezza [23] dalla forcella del supporto [24], premere con il pollice sulla spina e contemporaneamente estrarla con il dito indice e medio.

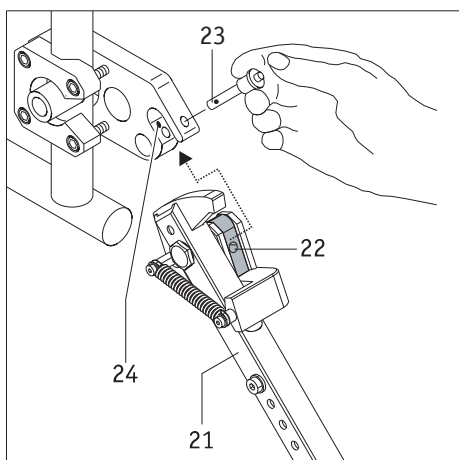

- Spingere l'elemento di bloccaggio della rotellina antiribaltamento [22] nella forcella del supporto [24].
- Bloccare la forcella del supporto [24] con la spina di sicurezza [23]. A questo scopo, premere con il pollice sulla spina e spingerla **completamente** dentro fino a battuta nel supporto.

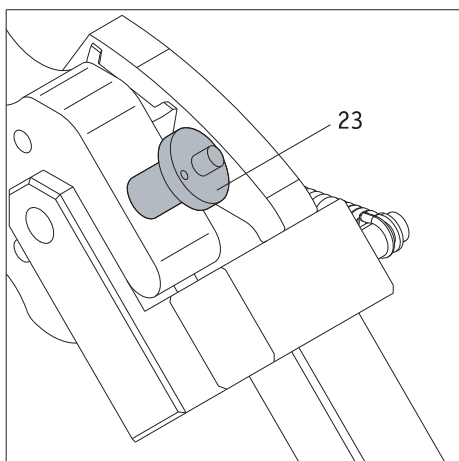

- Controllare che la spina di sicurezza [23] sia saldamente arrestata nella forcella del supporto [24]. Non deve essere più possibile rimuoverla senza premere lo sblocco.
- Montare la seconda rotellina antiribaltamento.

Lo smontaggio delle rotelline antiribaltamento avviene in ordine inverso.

Utilizzo delle rotelline antiribaltamento Alber

- Premere con il piede contro la rotellina antiribaltamento, come illustrato nella figura.

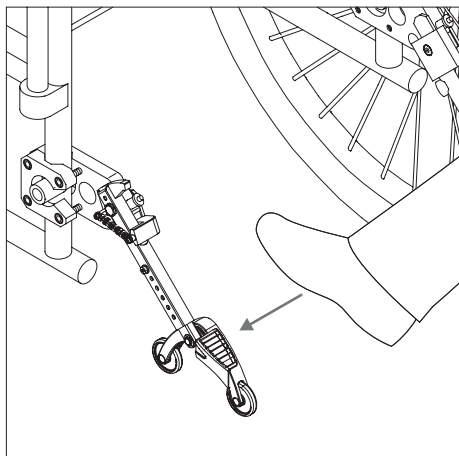

- Contemporaneamente tirare la sedia a rotelle, tramite le manopole, verso l'alto e indietro finché è sollevata e le rotelline antiribaltamento scattano in una posizione fissa.

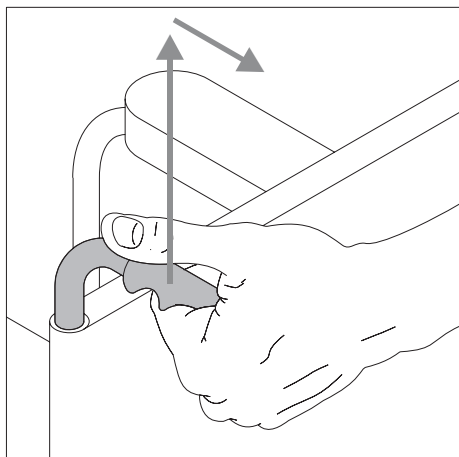

- A questo punto è possibile montare o smontare una ruota. Per montare o smontare le ruote motrici e-motion, queste devono prima essere spente.
- Ripetere l'operazione con la seconda rotellina antiribaltamento sul lato opposto della sedia a rotelle.

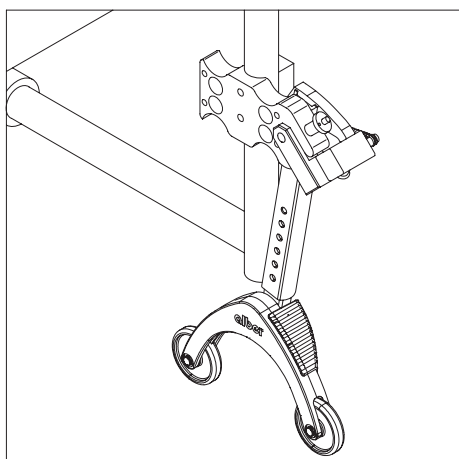

- Dopo aver montato le ruote, riportare le rotelline antiribaltamento nella posizione iniziale. A questo scopo, spingere la sedia a rotelle in avanti e, nello stesso tempo con il piede, l'asta di sostegno [21] indietro.

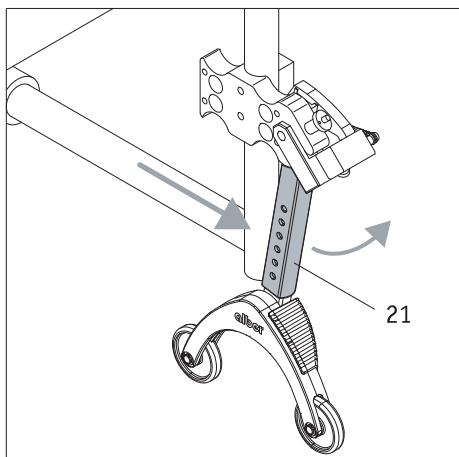

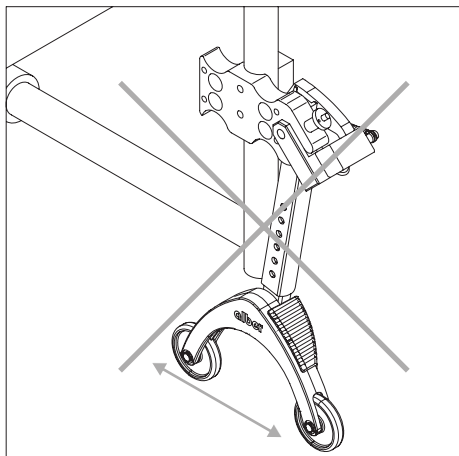

Avvertenze d'uso e di sicurezza importanti



Non sollevare da terra la sedia a rotelle, mentre l'utilizzatore vi è ancora seduto sopra!



Le ruote antiribaltamento non sono ruote di trasferimento! Non muovere la sedia a rotelle quando è sollevata da terra!

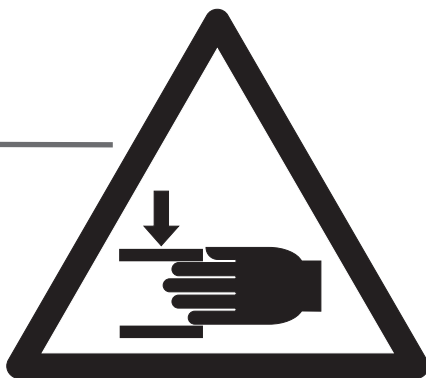
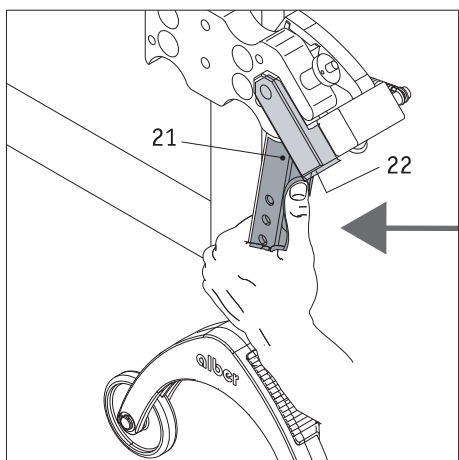

Fare attenzione nel regolare o ribaltare le ruote antiribaltamento, soprattutto quando la regolazione o l'azionamento avvengono manualmente. A causa dell'elevata forza elastica richiesta, sussiste pericolo di schiacciamento tra l'asta di sostegno [21] e l'elemento di bloccaggio [22].

Avvertenze importanti



Tutte le modifiche e le operazioni di montaggio sulle rotelline antiribaltamento, come ad esempio la regolazione della distanza da terra, devono essere eseguite esclusivamente da un rivenditore autorizzato di prodotti ortopedici e sanitari o un capodistretto della Alber.



La vite di sicurezza per l'elemento da innestare (vedere [76] nell'immagine a fianco) deve essere serrata a 5 Nm. Richiedere al proprio rivenditore autorizzato l'esecuzione di questo intervento di montaggio.



Il carico massimo consentito per le rotelline antiribaltamento montate a coppia è di 210 kg. Non è consentito l'utilizzo della sedia a rotelle con una sola rotellina antiribaltamento montata.



Controllare periodicamente che le rotelline antiribaltamento siano ancora saldamente in sede nella forcella [71] del supporto. Controllare se l'angolare di sostegno [77] si può ancora muovere liberamente. Se i collegamenti a vite sono allentati o addirittura svitati oppure se l'angolare di sostegno non si muove più liberamente, far eliminare i problemi dal rivenditore specializzato autorizzato.

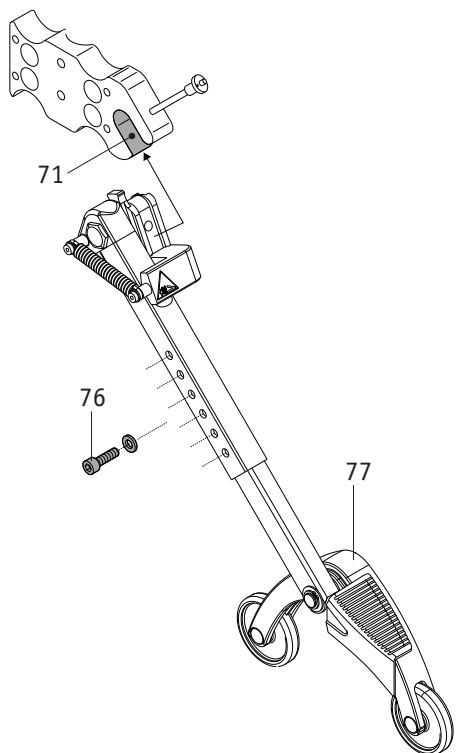

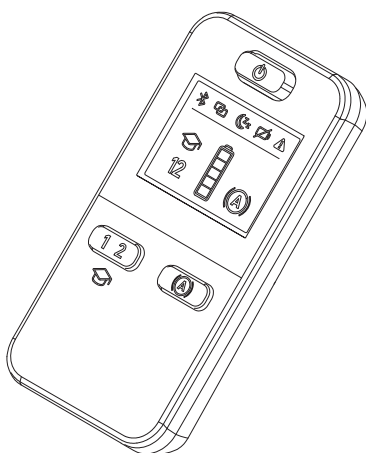

Telecomando ECS (n. art. 1592486)

Come già spiegato nel capitolo 9, l'e-motion dispone di due livelli di servoassistenza (impostabili diversamente a seconda del profilo di guida) e di una funzione deceleratore rotolamento indietro.

Queste funzioni possono essere utilizzate soltanto tramite il telecomando ECS disponibile come opzione o la mobility app con Mobility Plus Package a pagamento.

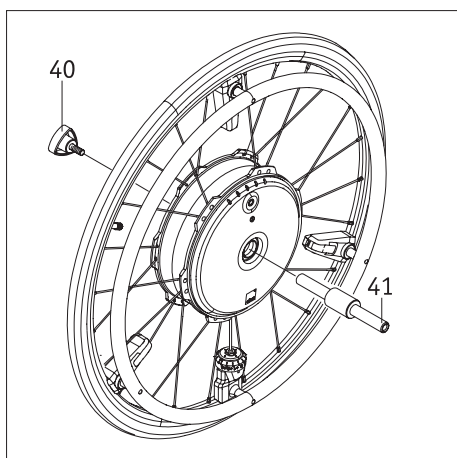

Asse passante per il trasporto (1591362)

Assemblaggio delle ruote motrici e-motion

- Disattivare entrambe le ruote motrici e-motion (vedere capitolo 2.3)
- Rimuovere le ruote dalla sedia a rotelle e togliere gli assi passanti [8].
- Spingere, come raffigurato nel disegno, l'asse [41] nel lato anteriore di una ruota e-motion e avvitare ruota e asse con l'impugnatura [40].
- Prendere la seconda ruota motrice e-motion, spingerla con il lato anteriore sull'asse [41] e avvitare ruota e asse con la seconda impugnatura [40].
- Entrambe le ruote motrici sono fissate solo per il trasporto.

Dopo il trasporto

- Svitare le due impugnature [40] dall'asse [41].
- Estrarre l'asse [41] da entrambe le ruote motrici e-motion.
- Avvitare le due impugnature [40] sull'asse [41] per tenere uniti i tre singoli componenti e impedire che vadano persi.

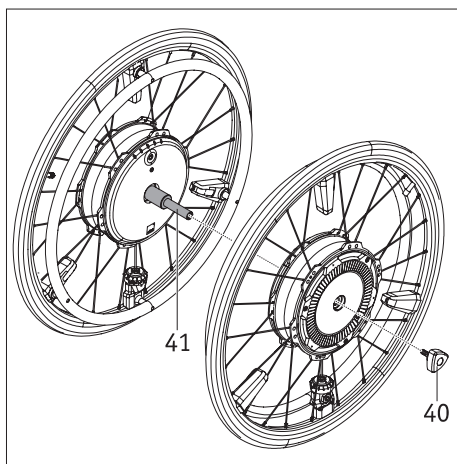

Non afferrare mai una ruota e-motion dalle rispettive ruote ad auto-spinta [5]. Sussiste il pericolo di danneggiare il sensore montato. Afferrare invece la ruota e-motion dal pneumatico o dal mozzo della ruota.



Durante l'assemblaggio delle ruote, fare attenzione a non attivarle involontariamente. In caso di trasporto aereo, entrambe le ruote devono essere rigorosamente disattivate.

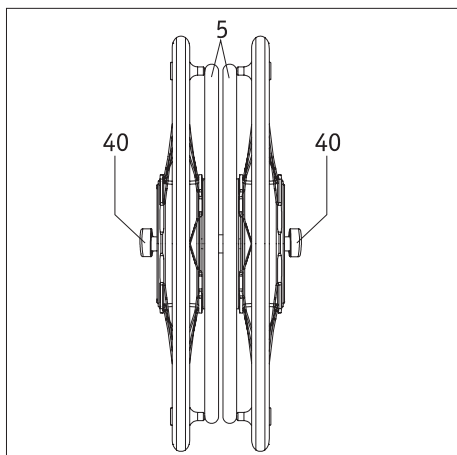

Telecomando Mobility Plus Package (n. art. 1592408)

Acquistando il Mobility Plus Package è possibile abilitare con un codice licenza nella mobility app dell'e-motion ulteriori funzioni supplementari per l'e-motion.

- Aumento della velocità massima servoassistita da 6 km/h a 8,5 km/h. Per ciò devono essere rispettate le leggi sulla circolazione stradale specifiche del paese.
- Selezione di due livelli di servoassistenza in alternativa all'ECS
- Attivazione della modalità di apprendimento alternativa all'ECS
- Attivazione del deceleratore rotolamento indietro alternativa all'ECS
- Spostamento in modalità Cruise senza dover spingere ripetutamente sulle ruote ad autospinta (analogamente alla funzione Tempomat di un'automobile).
- Comando remoto della sedia a rotelle non occupata con lo smartphone, ad esempio per riparcheggiarla (funzionamento remoto).
- Sistema di navigazione senza barriere per lo smartphone (Easy Navi)
- Contatore Push, conta le spinte sulle ruote ad autospinta durante un tour

Prima dell'utilizzo di queste funzioni leggere le istruzioni per l'uso dell'e-motion, in particolare le avvertenze di sicurezza e le indicazioni di pericolo ivi contenute. Per l'utilizzo del Mobility Plus Package, a integrazione delle avvertenze di sicurezza generali dovranno essere rispettate le istruzioni che seguono.



Se la velocità assistita viene aumentata da 6 km/h a 8,5 km/h, rispettare le leggi sulla circolazione stradale specifiche del Paese.

Funzione remota

- Il comando a distanza della sedia a rotelle con l'ausilio della funzione remota è consentito solo in assenza di persona sulla sedia a rotelle.
- Procedere nel seguente modo: Applicare sulle ruote motrici e-motion gli adesivi forniti "L" sulla ruota sinistra e "R" sulla ruota destra. Se le ruote motrici vengono inavvertitamente innestate in maniera errata, le direzioni di marcia avanti/indietro e sinistra/destra sono invertite.
- Prestare attenzione agli ostacoli nelle immediate vicinanze della sedia a rotelle ed evitare le collisioni. Utilizzare questa funzione in ambienti non troppo stretti ed esclusivamente in ambienti interni.
- Avvertenza: Mentre la funzione remota è attiva, la velocità massima viene limitata a 2 km/h indipendentemente dal livello di servoassistenza impostato. La coppia corrisponde al 10% per ogni singola ruota. In caso di sedie a rotelle pesanti in combinazione con moquette a pelo lungo può non essere possibile utilizzare la funzione remota.

Modalità Cruise

- Procedere nel seguente modo: Applicare sulle ruote motrici e-motion gli adesivi forniti "L" sulla ruota sinistra e "R" sulla ruota destra. Se le ruote motrici vengono inavvertitamente innestate in maniera errata, le direzioni di marcia avanti/indietro e sinistra/destra sono invertite.
- Prima di usare la modalità Cruise in uno spazio pubblico, è sempre opportuno familiarizzare con le caratteristiche di marcia in un ambiente sicuro dove non siano presenti pericoli. Sviluppare una certa sensibilità alla marcia costante, ai cambi di direzione durante la marcia costante, all'accelerazione a velocità costante più sostenuta, alla frenatura e al comportamento in caso di arresto d'emergenza. Queste situazioni di marcia di base dovrebbero essere provate scrupolosamente prima di immettersi nel traffico stradale pubblico.
- Con la modalità Cruise attiva, per poter eseguire nel più breve tempo possibile cambi di direzione e arrestare la sedia a rotelle le mani dovrebbero sempre essere posizionate in prossimità delle ruote pneumatiche da autospinta.
- In caso di marcia in discesa, la modalità Cruise potrebbe disattivarsi involontariamente in caso di perdita del collegamento Bluetooth con lo smartphone o se entrambi i sensori delle ruote da autospinta ricevono un segnale di guida a seguito di uno scossone. Con la modalità Cruise disattivata le ruote motrici e-motion si trovano nuovamente in modalità ruota libera e la velocità della sedia a rotelle può aumentare. In caso di marcia in salita o in discesa, tenere sempre le mani in prossimità delle ruote da autospinta ed essere pronti a frenare in caso di necessità.
- Al fine di prevenire un inserimento accidentale della funzione con la sedia a rotelle ferma o durante le pause di marcia disattivare sempre la modalità Cruise. La disattivazione deve essere effettuata tramite la funzione modalità Cruise nella app Mobility Plus. A tale proposito si raccomanda di prendere dimestichezza con la app.
- La modalità Cruise può essere attivata solo dalla persona che siede sulla sedia a rotelle. Persone non autorizzate che non hanno conoscenza della funzione della modalità Cruise non devono né attivare né usare la funzione.
- Affinché l'indicazione di batteria dell'accumulatore di sinistra e di destra delle ruote motrici corrisponda all'indicazione nella app dell'e-motion nello smartphone e il movimento di spinta sulle ruote pneumatiche da autospinta venga interpretato con l'orientamento corretto, le ruote devono essere innestate nella giusta posizione di destra e di sinistra. Per contrassegnare corrispondentemente (dalla prospettiva della persona che siede sulla sedia a rotelle in direzione di marcia) le ruote utilizzare le etichette (L/R) fornite in dotazione.

- Durante la guida in modalità Cruise, non utilizzare mai i freni di stazionamento della sedia a rotelle per eseguire cambi di direzione. I freni della sedia a rotelle sono freni di stazionamento che dovrebbero essere utilizzati per mantenere in posizione di parcheggio la sedia a rotelle e non costituiscono freni di servizio. Un uso diverso dal parcheggio è consentito solo in caso di emergenza.
- Tenere sempre d'occhio la carreggiata davanti a sé, in quanto in caso di ostacoli o di dislivelli della carreggiata le ruote di guida della sedia a rotelle potrebbero bloccarsi e ciò potrebbe portare a caduta con lesioni gravi.
- Per prevenire situazioni di marcia pericolose, i bordi di marciapiedi dovrebbero essere sormontati solo a modalità Cruise disattivata.
- L'uso della modalità Cruise in punti pericolosi, soprattutto nei punti riportati di seguito, non è consentito:
 - banchine, punti di sbarco e di attracco, sentieri e aree in prossimità di acque, ponti e dighe non protetti.
 - sentieri stretti, discese (ad es. rampe e strade d'accesso), sentieri stretti lungo un pendio, tragitti in montagna.
 - vie strette e/o scoscese/inclinate in strade principali e secondarie o in prossimità di precipizi.
 - tragitti coperti da foglie e neve oppure ghiacciati.
 - rampe e dispositivi di sollevamento su veicoli.



**Un utilizzo non consentito viene considerato come uso improprio del dispositivo.
Alber declina qualsivoglia responsabilità per danni a ciò riconducibili.**

Ihre Alber-Vertretung / Your Alber representative / Votre représentation Alber /
Vostra rappresentanza Alber / Su representación Alber / Din Alber representant /
Din Alber-agenturene / Uw distributeur Alber / Deres Alber-repræsentation



Alber GmbH
Vor dem Weißen Stein 14
72461 Albstadt-Tailfingen
Telefon +49 (0)7432 2006-0
Telefax +49 (0)7432 2006-299
info@alber.de
www.alber.de