

Invacare® Action® 3 NG

أكشن 3 إن جي

العربية دليل مستخدم كرسي متحرك
متوسط النشاط

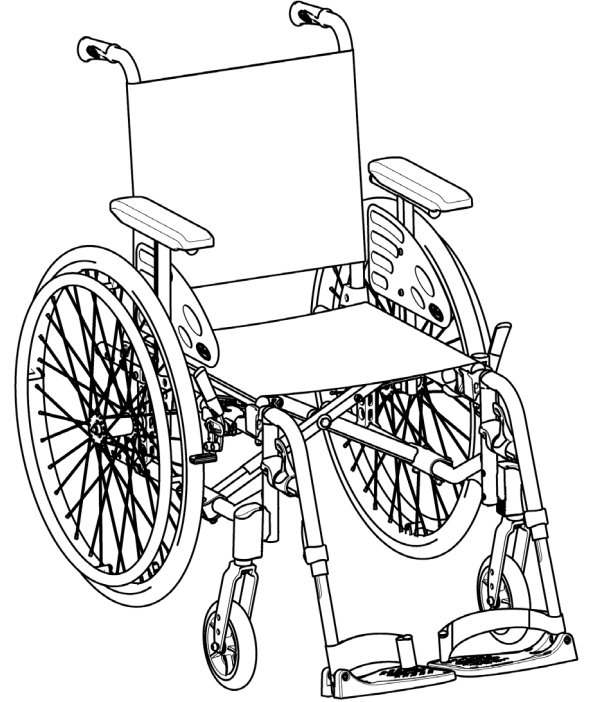

Yes, you can:

يجب تسليم هذا الدليل إلى مستخدم المنتج.
قبل استخدام هذا المنتج، يجب قراءة هذا الدليل وحفظه للرجوع إليه في المستقبل.

© 2024 Invacare Corporation

جميع الحقوق محفوظة. يُحظر إعادة النشر أو النسخ أو التعديل كليًا أو جزئيًا دون الحصول على إذن كتابي مسبق من Invacare. يتم تحديد العلامات التجارية عبر ™ و ®. جميع العلامات التجارية مملوكة لشركة Invacare أو مرخصة لها أو للشركات التابعة لها ما لم يتم ذكر خلاف ذلك.

المحتويات

25	3.7.4	مسند ذراع قابل للطي والإزالة
25	3.7.5	مسند ذراع، ارتفاع قابل للتعديل، قابل للطي والإزالة
26	3.8	مساند الساق
26	3.8.1	مساند ساق قابلة للتأرجح
27	3.8.2	مساند ساق قابلة للتأرجح ولتعديل الزاوية
30	3.9	نظام منع الانقلاب
31	3.10	وسادة المقعد
32	4	الخيارات
32	4.1	نسخة مريحة
32	4.2	نسخة Transit
33	4.3	حواف الدفع المزدوجة DHR
35	4.4	دفع بذراع واحدة بواسطة رافعة/ذراع
36	4.5	حزام الوضعية
37	4.6	مسند الرأس
38	4.7	وسادات التثبيت الجانبية (لغطاء مسند الظهر القابل للتعديل فقط)
39	4.8	مساعد الإمالة
40	4.9	الطاولة
40	4.10	نصف قرص الطاولة
42	4.11	أضف وسادة نصف قرص الطاولة
43	4.12	حامل المحلول الوريدي
44	4.13	عجلات مجموعة النقل
44	4.14	مضخة الهواء
45	4.15	الإضاءة السلبية
45	4.16	حامل العكاز
46	5	التركيب
46	5.1	معلومات عن السلامة
46	5.2	الفحص عند التسليم
47	6	استخدام الكرسي المتحرك
47	6.1	معلومات عن السلامة
48	6.2	استخدام المكابح أثناء الاستخدام
49	6.3	التحرك من وإلى الكرسي المتحرك
50	6.4	قيادة وتوجيه الكرسي المتحرك
51	6.5	تخطي درج السلم والأرصفت
52	6.6	الصعود والنزول على الدرج
53	6.7	التعامل مع المدرجات والمنحدرات

5	1	معلومات عامة
5	1.1	مقدمة
5	1.2	الرموز في هذه الوثيقة
6	1.3	معلومات عن الضمان
6	1.4	حدود المسؤولية
6	1.5	الامتثال
6	1.5.1	المعايير الخاصة بالمنتج
6	1.6	مدة الخدمة
7	2	السلامة
7	2.1	معلومات عن السلامة
9	2.2	أجهزة السلامة
9	2.3	العلامات والرموز الموجودة على المنتج
12	3	لمحة عامة عن المنتج
12	3.1	وصف المنتج
12	3.2	الاستخدام المتوخى
13	3.3	القطع الرئيسية للكرسي المتحرك
14	3.4	مكابح الانتظار
15	3.5	مسند الظهر
15	3.5.1	غطاء مسند الظهر القياسي
15	3.5.2	غطاء مسند ظهر قابل للتعديل
16	3.5.3	ارتفاع غطاء مسند الظهر
17	3.5.4	مسند ظهر ثابت
17	3.5.5	مسند ظهر قابل للطي
17	3.5.6	مسند ظهر قابل للإمالة
18	3.5.7	مسند ظهر قابل للتعديل بزاوية (-15°/+15°)
19	3.5.8	دعامة الظهر
21	3.5.9	مقابض الدفع
21	3.6	الوقاية من الطين
22	3.7	مسند الذراع
23	3.7.1	مسند ذراع أنبوبي، قابل للتعديل في الارتفاع، وقابل للدوران
23	3.7.2	مسند ذراع، ارتفاع قابل للتعديل بدون خطوات، قابل للإزالة
24	3.7.3	مسند ذراع، ارتفاع قابل للتعديل، قابل للإزالة

6.8	الاستقرار والتوازن عند الجلوس	55
7	النقل	56
7.1	معلومات عن السلامة	56
7.2	طي وفتح الكرسي المتحرك	56
7.3	رفع الكرسي المتحرك	57
7.4	قم بإزالة وتركيب العجلات الخلفية	58
7.5	نقل الكرسي المتحرك اليدوي بدون راكب	58
7.6	نقل الكرسي المتحرك المشغول/بالراكب في سيارة	59
8	الصيانة	65
8.1	معلومات عن السلامة	65
8.2	جدول الصيانة	65
8.3	التنظيف والتطهير	68
8.3.1	معلومات عامة عن السلامة	68
8.3.2	فترات التنظيف	68
8.3.3	التنظيف	68
8.3.4	الغسل	69
8.3.5	التطهير	69
9	استكشاف الأخطاء وإصلاحها	71
9.1	معلومات عن السلامة	71
9.2	تحديد الأعطال وإصلاحها	72
10	بعد الاستخدام	74
10.1	التخزين	74
10.2	التخلص	74
10.3	إعادة الضبط	74
11	البيانات التقنية	75
11.1	الأبعاد والوزن	75
11.2	الوزن الأقصى للقطع القابلة للإزالة	76
11.3	الإطارات	77
11.4	المواد	77
11.5	الظروف البيئية	78

والجهات المختصة في بلدك.

1.2 الرموز في هذه الوثيقة

يتم استخدام الرموز وكلمات الإشارات في هذه الوثيقة وتتنطبق على المخاطر أو الممارسات غير الآمنة التي قد تؤدي إلى إصابة شخصية أو تلف الممتلكات. راجع المعلومات أدناه للحصول على تعريفات لكلمات الإشارة.

تحذير
يشير إلى حالة خطيرة قد تؤدي إلى إصابة خطيرة أو الوفاة إذا لم يتم تجنبها.



تنبيه
يشير إلى حالة خطيرة قد تؤدي إلى إصابة بسيطة أو خفيفة إذا لم يتم تجنبها.



انتباه
يشير إلى حالة خطيرة قد تؤدي إلى تلف في المنتج إذا لم يتم تجنبها.



نصائح وتوصيات
تقدم نصائح وتوصيات ومعلومات مفيدة للاستخدام الفعال ودون مشاكل.



رموز أخرى

(لا تنطبق على جميع الأدلة)

1 معلومات عامة

1.1 مقدمة

يحتوي دليل المستخدم هذا على معلومات هامة حول كيفية التعامل مع المنتج. لضمان السلامة عند استخدام المنتج، اقرأ دليل المستخدم بعناية واتبع تعليمات السلامة.

استخدم هذا المنتج فقط إذا قرأت وفهمت هذا الدليل. لمزيد من النصائح الطبية، استشر أخصائي الرعاية الصحية الذي يعرف حالتك الطبية ووضح أي أسئلة تتعلق بالاستخدام الصحيح والتعديل اللازم معه.

يرجى ملاحظة أنه قد توجد أقسام في هذه الوثيقة لا تتعلق بمنتجك، نظرًا لأن هذه الوثيقة تنطبق على جميع الطرازات المتوفرة (في تاريخ الطباعة). إذا لم يتم ذكر خلاف ذلك، فإن كل قسم في هذه الوثيقة يشير إلى كافة طرازات المنتج.

يمكنك العثور على الطرازات وعمليات التهيئة المتوفرة في بلدك في وثائق المبيعات الخاصة بكل بلد.

تحتفظ شركة Invacare بالحق في تغيير مواصفات المنتج دون إشعار لاحق.

قبل قراءة هذه الوثيقة، تأكد من حصولك على الإصدار الأحدث. يمكنك العثور على الإصدار الأحدث بصيغة PDF على موقع Invacare الإلكتروني.

إذا وجدت أن حجم الخط في المستند المطبوع يصعب قراءته، فيمكنك تنزيل نسخة PDF من الموقع الإلكتروني. يمكن بعد ذلك تغيير حجم ملف PDF على الشاشة إلى حجم الخط الأكثر ملاءمة لك.

لمزيد من المعلومات حول المنتج، على سبيل المثال إشعارات سلامة المنتج وسحب المنتج، اتصل بموزع Invacare الخاص بك. انظر العناوين في نهاية هذه الوثيقة.

في حالة وقوع حادث خطير مع المنتج، يجب عليك إبلاغ الشركة المصنعة

نحن نعمل بشكل مستمر لضمان تقليل تأثير الشركة على البيئة، محليًا وعالميًا، إلى الحد الأدنى.

نحن نستخدم فقط المواد والمكونات المتوافقة مع تسجيل وتقييم وترخيص وتقييد المواد الكيميائية (REACH).

1.5.1 المعايير الخاصة بالمنتج

تم اختبار الكرسي المتحرك وفقًا لـ EN 12183. ويشمل ذلك اختبار قابلية الاشتعال.

لمزيد من المعلومات حول المعايير واللوائح المحلية، اتصل بمندوب Invacare المحلي لديك. انظر العناوين في نهاية هذه الوثيقة.

1.6 مدة الخدمة

العمر المتوقع لهذا المنتج هو خمس سنوات عند استخدامه يوميًا ووفقًا لتعليمات السلامة وفترات الصيانة والاستخدام الصحيح المذكورة في هذا الدليل. يمكن أن تختلف مدة الخدمة الفعالة وفقًا لتكرار وكثافة الاستخدام.

الشخص المسؤول في المملكة المتحدة يشير إلى ما إذا كان المنتج غير مصنع في المملكة المتحدة.



Triman يشير إلى قواعد إعادة التدوير والفرز (ينطبق فقط على فرنسا).



1.3 معلومات عن الضمان

نحن نقدم ضمان الشركة المصنعة للمنتج وفقًا لشروطنا وأحكامنا العامة للأعمال في البلدان المعنية.

لا يمكن تقديم مطالبات الضمان إلا من خلال المورد الذي تم الحصول على المنتج منه.

1.4 حدود المسؤولية

لا تتحمل شركة Invacare أي مسؤولية عن الأضرار الناجمة عن:

- عدم الالتزام بدليل الاستخدام
- الاستخدام الخاطئ
- التآكل والتلف الطبيعي
- التجميع أو الإعداد غير الصحيح من قبل المشتري أو طرف ثالث
- التعديلات التقنية
- التعديلات غير المصرح بها و/أو استخدام قطع غيار غير مناسبة

1.5 الامتثال

الجودة تشكل عنصرًا أساسيًا في عمل الشركة، حيث تعمل ضمن معايير ISO 13485.

يتميز هذا المنتج بعلامة CE، بما يتوافق مع لائحة الأجهزة الطبية 745/2017، الفئة I.

يتميز هذا المنتج بعلامة UKCA، بما يتوافق مع الجزء الثاني من لوائح الأجهزة الطبية في المملكة المتحدة لعام 2002 (كما تم تعديلها)، الفئة I.

تحذير! خطر الانقلاب



- يمكن أن يؤثر الموضع الطولي لمحور العجلات الخلفية للكرسي المتحرك مقارنة بموضع مسند الظهر على استقراره.
- يجعل الموضع الأمامي الكرسي المتحرك أقل استقرارًا ويزيد من خطر الانقلاب للخلف، ولكنه يحسن قدرته على المناورة من خلال وضع قبضة أفضل للحافة ونصف قطر دوران قصير.
 - وعلى العكس من ذلك، من خلال تحريك محور العجلات الخلفية إلى الخلف، يصبح الكرسي المتحرك أكثر استقرارًا وأقل سهولة في الميل، ولكن قدرته على المناورة تقل.
 - اعتمادًا على قدرات المستخدم وحدود الأمان الخاصة به، يمكن تعويض انخفاض الاستقرار عن طريق تثبيت نظام مضاد للانقلاب..

تحذير! خطر الإمالة



- يعد موضع محور العجلة الخلفية وزاوية مسند ظهر الكرسي المتحرك اثنتين من التعديلات الرئيسية التي يمكن أن تؤثر على استقرارك أثناء الجلوس على الكرسي المتحرك.
- يجب إجراء هذه التغييرات، وأي تعديلات على موضع العجلات الأمامية و/أو زاوية الشوكة لإعداد الكرسي المتحرك الخاص بك فقط تحت الإشراف المباشر لتقني مؤهل قام بتقييم المخاطر بشكل كامل فيما يتعلق بآثار أي تغييرات في تكوين الكرسي المتحرك. لذلك، استشر مقدم الخدمة المعتمد لديك.

2 السلامة

2.1 معلومات عن السلامة

يحتوي هذا القسم على معلومات مهمة تتعلق بالسلامة لحماية مستخدم الكرسي المتحرك ومساعدته وللإستخدام الآمن والخالي من المتاعب للكرسي المتحرك.

تحذير!



خطر الوفاة أو الإصابة الخطيرة

- في حالة نشوب حريق أو دخان، يكون شاغلو الكرسي المتحرك معرضين بشكل خاص لخطر الوفاة أو الإصابة الخطيرة، عندما لا يتمكنون من الابتعاد عن مصدر الحريق أو الدخان. يمكن أن تتسبب أعواد الثقاب المشتعلة والولاعات والسجائر في اشتعال لهب مكشوف في محيط الكرسي المتحرك أو على الملابس.
- تجنب استخدام الكرسي المتحرك أو تخزينه بالقرب من اللهب المكشوف أو المنتجات القابلة للاشتعال.
 - لا تدخن أثناء استخدام الكرسي المتحرك.

تحذير!



خطر الحوادث أو الإصابة الخطيرة

- يمكن أن تقع حوادث تؤدي إلى إصابات خطيرة إذا تم ضبط الكرسي المتحرك بشكل خاطئ.
- يجب أن يتم تنفيذ التعديلات دائمًا من قبل تقني مؤهل.

تنبيه!**خطر الاحتراق**

- يمكن أن تسخن مكونات الكرسي المتحرك عند تعرضها لمصادر خارجية للحرارة.
- لا تعرض الكرسي المتحرك لأشعة الشمس القوية قبل الاستخدام.
 - قبل الاستخدام، تحقق من درجة حرارة جميع المكونات التي تلامس بشرتك.

تنبيه!**خطر انحشار الأصابع**

- هناك دائمًا خطر تعرض الأصابع أو الأذرع للانحشار في الأجزاء المتحركة من الكرسي المتحرك.
- تأكد عند تفعيل آليات طي أو إدخال الأجزاء المتحركة، مثل المحور القابل للإزالة للعجلة الخلفية أو مسند الظهر القابل للطي أو مانع الانقلاب، من عدم تعلق أي شيء.

تنبيه!**خطر الانقلاب**

- إن تعليق حمولة إضافية (حقيبة ظهر أو أشياء مماثلة) على ظهر الكرسي قد يؤثر على ثبات الكرسي المتحرك من الخلف، وخاصة عند استخدامه مع مساند ظهر قابلة للتعديل بزوايا.
- توصي شركة Invacare بشدة باستخدام نظام مضاد للانقلاب (متوفرة كخيار) عندما يكون مسند الظهر في وضع مائل..

تحذير!**المخاطر الناجمة عن أسلوب القيادة غير المناسب للظروف**

- هناك خطر الانزلاق على الأرض الرطبة أو الحصى أو التضاريس غير المستوية.
- قم دائمًا بتعديل سرعتك وأسلوب قيادتك وفقًا للظروف (الطقس، السطح، القدرة الفردية، وما إلى ذلك).

تحذير!**خطر الإصابة**

- في حالة وقوع تصادم، قد تتعرض لإصابة في أجزاء من جسمك تمتد إلى ما هو أبعد من الكرسي المتحرك (مثل القدمين أو اليدين).
- تجنب الاصطدام بدون مكابح.
 - لا تصطدم أبدًا بجسم ما وجهًا لوجه.
 - قم بالقيادة بحذر عبر الممرات الضيقة.

تحذير!**المخاطر الناجمة عن خروج الكرسي المتحرك عن السيطرة**

- عند السرعة العالية قد تفقد السيطرة على الكرسي المتحرك الخاص بك وينقلب.
- لا تتجاوز سرعة 7 كم/س/س أبدًا.
 - تجنب الاصطدامات بشكل عام.



تنبيه!

خطر الإصابة

قد تؤثر الأجزاء غير الأصلية أو الخاطئة على وظيفة المنتج وسلامته.

- استخدم فقط الأجزاء الأصلية للمنتج قيد الاستخدام.
- بسبب الاختلافات الإقليمية، راجع كتالوج Invacare المحلي أو الموقع الإلكتروني الخاص بك للتعرف على الخيارات المتاحة أو اتصل بموزع Invacare الخاص بك. انظر العناوين في نهاية هذه الوثيقة.

يتم وصف وظائف أجهزة السلامة في الفصل 3 نظرة عامة على المنتج، الصفحة 12.

2.3 العلامات والرموز الموجودة على المنتج

ملصق التعريف

ملصق التعريف ملصق على إطار الكرسي المتحرك الكهربائي الخاص بك ويعطي المعلومات التالية:

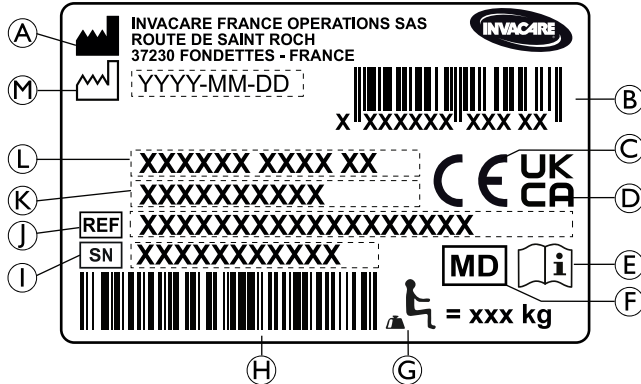

تنبيه!

خطر الإصابة

- في حالة الإصابة بقرحة ضغط أو إصابة جلدية، احم إصابتك لتجنب الاتصال المباشر بأقمشة الجهاز. راجع أخصائي الرعاية الصحية للحصول على المشورة الطبية.



تنبيه!

خطر الإصابة

عند الجمع بين الكرسي المتحرك وجهاز آخر، تنطبق قيود كلا الجهازين على الجهاز الناتج عن هذا الدمج. على سبيل المثال، قد يكون الحد الأقصى لوزن المستخدم للجهاز هو الوزن الأقل.

- استخدم فقط التركيبات مع الأجهزة الأخرى المسموح بها من قبل Invacare. اتصل بمزود الخدمة المعتمد لديك للحصول على مزيد من المعلومات.
- قبل الاستخدام، اقرأ دليل المستخدم الخاص بكل جهاز وتحقق من القيود.

2.2 أجهزة السلامة



تحذير!

خطر الحوادث

يمكن أن تتسبب أجهزة الأمان التي تم ضبطها بشكل غير صحيح أو التي لم تعد تعمل (الفرامل، ونظام منع الانقلاب) في وقوع حوادث.

- تأكد دائماً من أن أجهزة الأمان تعمل قبل استخدام الكرسي المتحرك واطلب من فني مؤهل أو مزود معتمد فحصها بانتظام.

ملصق تحذيري للأجزاء الجانبية غير القابلة للقفل

لا ترفع الكرسي المتحرك عن طريق الأجزاء الجانبية غير القابلة للقفل.	
--	---

ملصق معلومات حزام الوضعية

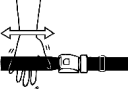
يتمتع حزام الوضعية بطول جيد، حيث توجد مساحة كافية لليد المسطحة بين الجسم والحزام.	
---	---

ملصق معلومات مسند الظهر الميكانيكي المتكئ

ادفع عصي مسند الظهر (1) قبل تشغيل الرافعات (2)، وذلك لتحرير نظام الأمان المقفل تلقائيًا. يتم تثبيت هذه العلامة على الجزء العلوي من عصا مسند الظهر (الجانب الأيمن).	
--	---

عنوان الشركة المصنعة (A)

الرمز الشريطي للرقم العالمي للسلع والمنتجات (EAN)/واجهة (B)

المستخدم (HMI) (C)

المطابقة الأوروبية (D)

مطابقة المملكة المتحدة (E)

قراءة دليل المستخدم (F)

جهاز طبي (G)

الحد الأقصى لوزن المستخدم (H)

الرمز الشريطي للرقم التسلسلي (I)



الرقم التسلسلي (J)

الرقم المرجعي (K)

عرض المقعد (L)



وصف المنتج (M)

تاريخ التصنيع (N)

قراءة دليل المستخدم	
يشير إلى حالة خطيرة قد تؤدي إلى إصابة خطيرة أو الوفاة إذا لم يتم تجنبها.	

رموز الخطاف السريع

اعتمادًا على إعداد التهيئة، قد يتم استخدام بعض الكراسي المتحركة كمقعد في مركبة ذات محرك، في حين أن بعضها الآخر قد لا يتم استخدامه.

<p>مواضع الربط التي يجب وضع أحزمة نظام التقييد فيها في حالة نقل الكرسي المتحرك المشغول في مركبة ذات محرك. يتم إرفاق هذا الرمز بالكرسي المتحرك فقط عند طلبه مع خيار مجموعة النقل.</p>	
<p>رمز التحذير هذا الكرسي المتحرك غير مصمم لنقل الركاب في مركبة ذات محرك. يتم تثبيت هذا الرمز على الإطار بالقرب من ملصق التعريف.</p>	

دواعي الاستعمال/ موانع الاستعمال

- ضعف كبير أو كامل في الحركة بسبب تلف هيكلي و/أو وظيفي في الأطراف السفلية.
 - قوة كافية ووظيفة قبضة الذراعين واليدين لدفع الكرسي المتحرك.
- لا توجد موانع معروفة لاستخدام الكرسي المتحرك على النحو المقصود.

3 لمحة عامة عن المنتج

3.1 وصف المنتج

هذا كرسي متحرك متوسط النشاط مع آلية طي العارضة ومساند للساقين قابلة للتأرجح.

! **انتباه!**
 يتم تصنيع الكرسي المتحرك وتهيئته بشكل فردي وفقاً للمواصفات المذكورة في الطلب. يجب أن يتم إجراء المواصفات من قبل أخصائي رعاية صحية وفقاً لمتطلبات المستخدم وحالته الصحية.
 – استشر أخصائي الرعاية الصحية إذا كنت تنوي تعديل تهيئة الكرسي المتحرك.
 – يجب أن يتم إجراء أي تعديل من قبل تقني مؤهل.

3.2 الاستخدام المتوخى

الكرسي المتحرك متوسط النشاط يهدف إلى توفير القدرة على الحركة للأشخاص الذين يقتصرون على وضع الجلوس، والذين يقومون بدفع الكرسي المتحرك بأنفسهم بشكل متكرر.

يمكن استخدام الكرسي المتحرك في الداخل والخارج على أرض مستوية وفي مناطق يسهل الوصول إليها.

المستخدمون المقصودون

الكرسي المتحرك مخصص للأشخاص من عمر 12 سنوات فما فوق (المراهقين والبالغين). لا ينبغي أن يتجاوز وزن راكب الكرسي المتحرك الحد الأقصى لوزن المستخدم كما هو مذكور في قسم البيانات التقنية وعلى ملصق التعريف.

المستخدم المقصود هو راكب الكرسي المتحرك و/أو مساعده.

يجب أن يكون المستخدم قادرًا جسديًا وعقليًا على استخدام الكرسي المتحرك بأمان (على سبيل المثال الدفع والتوجيه والكبح).

3.3 القطع الرئيسية للكرسي المتحرك

- أ) مقبض الدفع
- ب) مسند الظهر
- ج) عجلة خلفية مع إطار الدفع اليدوي
- د) مكابح الانتظار
- هـ) شوكة أمامية مع عجلة
- ف) مساند الساقين، القابلة للدوران
- غ) مسند القدمين
- ح) إطار
- ز) مقعد
- ط) مسند الذراع

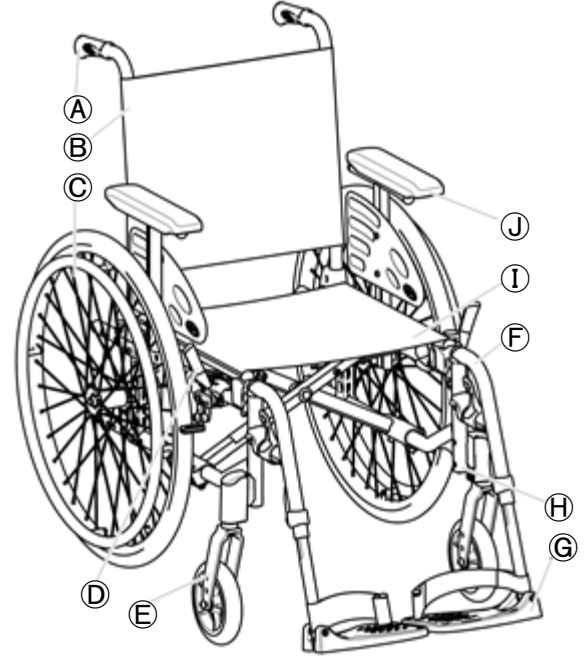

١ قد تختلف معدات الكرسي المتحرك الخاص بك عن الرسم التخطيطي، حيث يتم تصنيع كل جهاز تنقل بشكل فردي وفقاً للمواصفات المذكورة في الطلب.

3.4 مكابح الانتظار

يمكن تعديل المسافة بين مكبس المكابح والإطار. يجب أن يتم التعديل من قبل تقني مؤهل.



المكابح القياسية

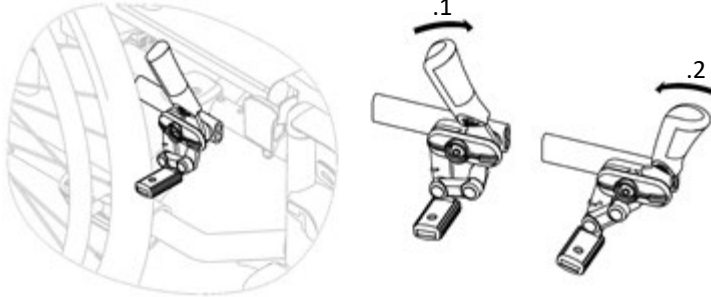

1. لتشغيل الفرامل، ادفع ذراع المكابح للأمام باستخدام راحة اليد قدر الإمكان.
2. لفك الفرامل، اسحب ذراع المكابح للخلف باستخدام أصابعك السفلية (الخنصر والبنصر).

يتم استخدام مكابح الانتظار لتثبيت الكرسي المتحرك عندما يكون ثابتًا لمنع التدرج بعيدًا.

تحذير!



خطر الانقلاب في حالة الكبح المفاجئ

إذا قمت بتشغيل مكابح الانتظار أثناء تحركك، فقد لا يمكن السيطرة على اتجاه الحركة، وقد يتوقف الكرسي المتحرك فجأة، مما قد يؤدي إلى الاصطدام أو سقوطك.
- لا تقم أبدًا بتشغيل مكابح الانتظار أثناء تحرك الكرسي.

تحذير!



المخاطر الناجمة عن خروج الكرسي المتحرك عن السيطرة

- يجب تشغيل مكابح الانتظار في نفس الوقت.
- لا تقم بتشغيل مكابح الانتظار لإبطاء الكرسي المتحرك.
- لا تعتمد على مكابح الانتظار للدعم أو النقل.

تحذير!

خطر الانقلاب



لن تعمل مكابح الانتظار بشكل صحيح إلا إذا كان هناك كمية كافية من الهواء في الإطارات.
- تأكد من ضغط الإطارات الصحيح، 3.11 الإطارات، الصفحة 77.

تنبيه!

خطر القرص أو السحق



قد تكون هناك فجوة صغيرة جدًا بين العجلة الخلفية وفرامل الانتظار مع وجود خطر تعرض أصابعك للانحشار.
- ابعد أصابعك عن الأجزاء المتحركة عند استخدام الفرامل، وضع يدك دائمًا على ذراع المكابح.

تحذير! 
خطر إصابة المساعد وتلف الكرسي المتحرك
قد تؤدي إمالة الكرسي بواسطة مستخدم ثقيل الوزن إلى إيذاء ظهر
المساعد وإتلاف الكرسي.
- تأكد من قدرتك على التحكم في الكرسي المتحرك بأمان مع
مستخدم ثقيل الوزن قبل إجراء مناورة الإمالة.

3.5.1 غطاء مسند الظهر القياسي

يتوفر غطاء مسند الظهر القياسي لجميع أنواع مساند الظهر. هذه
الأغطية غير قابلة للتعديل. 

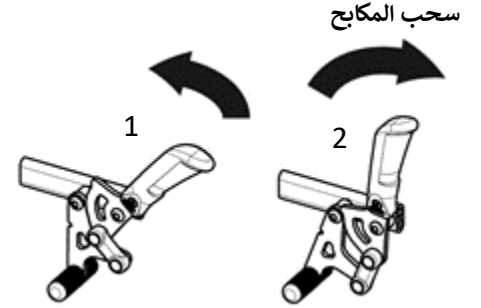

1. لتشغيل الفرامل، اسحب ذراع المكابح للخلف باستخدام الأصابع السفلية قدر الإمكان.
2. لفك الفرامل، ادفع ذراع المكابح للأمام باستخدام راحة اليد.

 يمكن طي ذراع مقبض الدفع للخلف لتسهيل عمليات النقل. للقيام
بذلك، اسحب الرافعة لأعلى ثم اطوها للخلف.

مكابح دفع مخصصة عند القيادة بذراع واحدة (متوفرة كخيار)

تتيح مكابح الدفع للمستخدم تثبيت الكرسي المتحرك بذراع واحدة (ذراع مكابح
واحدة؛ لاستخدامها باليد اليمنى أو اليسرى).

3.5 مسند الظهر

هناك ثلاثة أنواع من مساند الظهر (ثابتة، وقابلة للطي، وممكنة).

تحذير! 
خطر الانقلاب
إذا أصبح غطاء مسند الظهر رخوًا، فإن نقطة الانقلاب
الخاصة بكرسيك المتحرك تتغير إلى الأسوأ.
- يجب استبدال غطاء مسند الظهر القياسي المتراخي من قبل
تقني مؤهل.

3.5.2 غطاء مسند ظهر قابل للتعديل

يمكنك ضبط شد غطاء مسند الظهر حسب الحاجة.

ضبط غطاء مسند الظهر

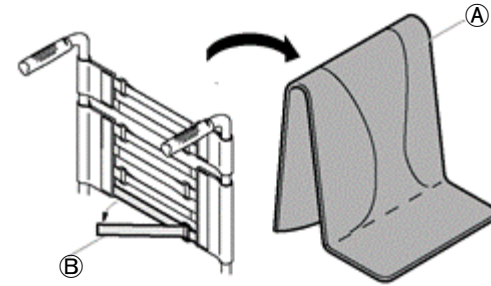

1. قم بإزالة وسادة مسند الظهر (A).
2. قم بفك شرائط الخطاف والحلقة (B) الموجودة على الجزء الخلفي من غطاء مسند الظهر عن طريق سحبها ببساطة.
3. قم بربط أو فك الشرائط حسب الحاجة ثم أعد ربطها.

تحذير!

خطر الانقلاب

إذا تم ضبط الأشرطة بشكل فضفاض للغاية، فإن نقطة تحول الكرسي المتحرك الخاص بك تتغير إلى الأسوأ.
- تأكد من ضبط النطاقات بشكل صحيح.

انتباه!

- لا تفرط في شد الأشرطة؛ وذلك لضمان عدم تغيير هندسة الكرسي المتحرك.

انتباه!

- لا تقم بشد الأريطة إلا عندما يكون الكرسي المتحرك مفتوحًا.

3.5.3 ارتفاع غطاء مسند الظهر

يمكن تعديل ارتفاع غطاء مسند الظهر لجميع أنواع مساند الظهر.

تحذير!

خطر الانقلاب

إن تعليق حمولة إضافية (حقيبة ظهر أو عناصر مماثلة) على عمود ظهر الكرسي المتحرك الخاص بك قد يؤثر على استقرار الكرسي المتحرك من الخلف. قد يتسبب هذا في انقلاب الكرسي للخلف مما يتسبب في حدوث إصابة.

- لذلك، توصي Invacare بشدة باستخدام مانعات الانقلاب (متوفرة كخيار) عند استخدام أعمدة ظهرك مع حمولة إضافية (حقيبة ظهر أو عناصر مماثلة).

يمكن تعديل ارتفاع غطاء مسند الظهر لجميع أنواع أعمدة الظهر. يجب أن يتم التعديل من قبل تقني مؤهل.



3.5.6 مسند ظهر قابل للإمالة

لتحقيق وضعية أكثر راحة للمستخدم، يمكن إمالة مسند الظهر.

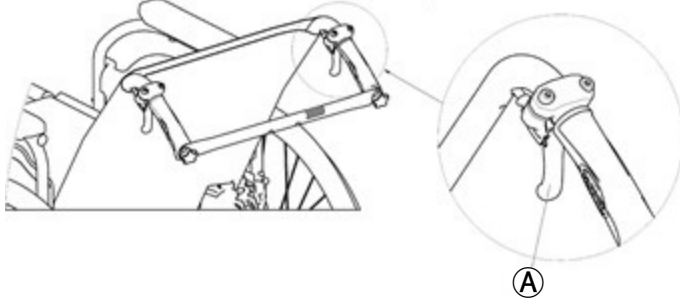

تحذير!

خطر الانقلاب



لا تحرك الكرسي المتحرك عندما يكون مسند الظهر في وضع مائل.

- توصي شركة Invacare بشدة باستخدام مانعات الانقلاب (متوفرة كخيار) عندما يكون مسند الظهر في وضع مائل.

زاوية مسند الظهر

يمكن تعديل زاوية مسند الظهر بأربع خطوات (0 درجة إلى 30 درجة) مع الإصدار الميكانيكي، وبخطوة أقل مع إصدار الدعامات الغازية.

3.5.4 مسند ظهر ثابت

مسند ظهر ثابت بزاوية 0° و 7°: لا يحتاج مسندا الظهر هذان إلى أي تعديلات.

3.5.5 مسند ظهر قابل للطي

لتوفير المساحة لنقل الكرسي المتحرك، يمكن طي مسند الظهر.

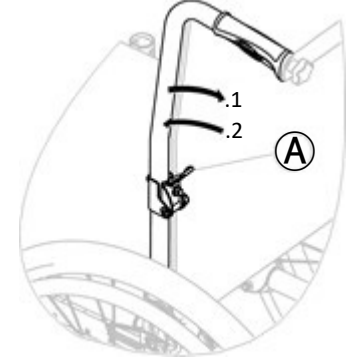

طي وفتح مسند الظهر

1. قم بتحريك الذراع (A) عن طريق سحبها ثم قم بطي الجزء العلوي من مسند الظهر.
2. للرجوع إلى الوضع الأولي، قم بإحضار الجزء العلوي إلى الوضع الرأسي؛ حيث يتم قفله تلقائيًا.

3.5.7 مسند ظهر قابل للتعديل بزوايا (-15°/+15°)

يمكن تعديل زاوية مسند الظهر من -15 درجة إلى +15 درجة (بخطوة أقل).

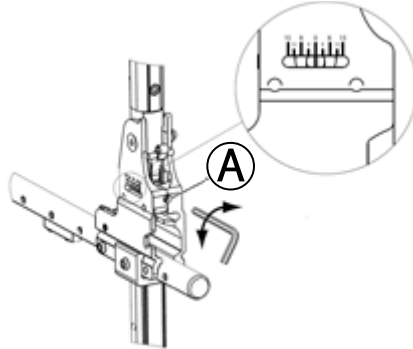

1. قم بضبط زاوية مسند الظهر باستخدام البرغي القابل للضبط (A).
 2. قم بإدارة مفتاح Allen مقاس 5 ملم في اتجاه عقارب الساعة للحصول على زاوية سلبية.
 3. بدلاً من ذلك، قم بتدوير مفتاح Allen مقاس 5 ملم في اتجاه عقارب الساعة للحصول على زاوية موجبة.
 4. تأكد من أن كلا التعديلين للزاوية المطلوبة متساويان على كلا الجانبين.
- توصي شركة Invacare بأن يتم تعديل زاوية مسند الظهر من قبل تقني مؤهل فقط.

تحذير!



خطر الإصابة

- قم دائماً بإجراء هذه التعديلات قبل أن يستقر المستخدم على الكرسي المتحرك لتجنب الإصابات.
- توصي شركة Invacare بشدة باستخدام مانعات الانقلاب (متوفرة كخيار) مع جميع أوضاع العجلات الخلفية عند استخدام مسند الظهر بزوايا 12 درجة أو أكثر

تنبيه!



خطر قرص أو سحق الأصابع

- هناك دائماً خطر تعرض الأصابع للضغط في الأجزاء الميكانيكية للكرسي المتحرك.
- كن حذراً عند تفعيل أذرع التحكم في مسند الظهر المتكئ.

انتباه!



- اضغط على عصي مسند الظهر قبل تشغيل الرافعات، وذلك لتحرير نظام الأمان المقفل تلقائياً.

1. قم بتحرير النظام المقفل تلقائياً عن طريق الضغط على عصي مسند الظهر.
2. اسحب ذراعي التحكم في نفس الوقت (A) لتوفير نفس الزاوية على كلا الجانبين.
3. قم بتحرير الرافعات عند الوصول إلى الزاوية المطلوبة.

دعامة ظهر قياسية لمسند الظهر

يربط دعامة الظهر بين مقبضي الدفع، ويوفر الشد لتنجيد مسند الظهر ويجب أن تكون دائمًا في مكانها في الإصدارات الخاصة بالكروسي المتحرك.

تنبيه!



- لا تستخدم دعامة الظهر لدفع الكروسي المتحرك. الدعامة الخلفية ليست قضيبي دفع!
- لا تحاول رفع الكروسي المتحرك باستخدام دعامة الظهر؛ فقد تصبح مرئية وتتكسر.
- ابق أصابعك بعيدًا عن القطع المتحركة والحواف الحادة لتجنب الإصابات.

طبي دعامة الظهر

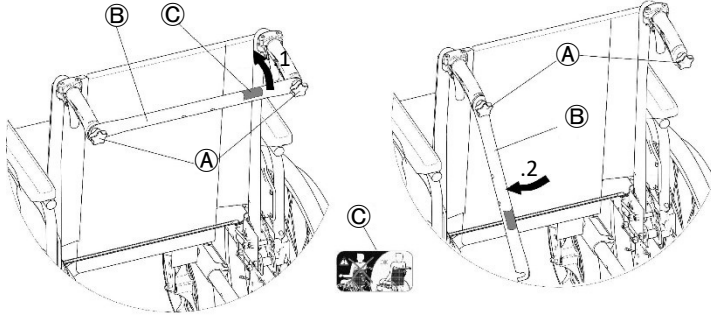

1. قم بفك برغي اليد (A) قليلاً، ثم اسحب دعامة الظهر (B) وقم بتدويرها إلى الأسفل على طول مسند الظهر (على اليد اليمنى أو اليسرى).
2. قم بطي دعامة الظهر (B) حتى تصبح في وضع عمودي.

تحذير!



خطر الانقلاب

لا تحرك الكروسي المتحرك عندما يكون مسند الظهر في وضع مائل.

- توصي شركة Invacare بشدة باستخدام مانعات الانقلاب (متوفرة كخيار) عندما يكون مسند الظهر في وضع مائل.

تحذير!



خطر الإصابة

- توصي شركة Invacare بشدة باستخدام مانعات الانقلاب (متوفرة كخيار) مع جميع أوضاع العجلات الخلفية عند استخدام مسند الظهر بزاوية 12 درجة أو أكثر.

تنبيه!



خطر الوضعية غير المريحة

إن الزاوية بين المقعد ومسند الظهر أقل من 90 درجة تعتبر غير مريحة لبعض المستخدمين.
- يجب أن يتم إجراء هذا التعديل من قبل تقني مؤهل بعد موافقة الطبيب المعالج. يرجى استشارة مقدم الخدمة الخاص بك.

3.5.8 دعامة الظهر

هناك نوعان من دعامات الظهر (دعامة الظهر القياسية ودعامة الظهر القابلة للطي) متوفرة.

فتح دعامة الظهر

1. اطو دعامة الظهر ② إلى الأعلى.
2. قم بمحاذاة الدعامة الخلفية ② مع مقبض الدفع ثم ادفعها لأسفل على المسمار اليدوي ①.
3. قم بإحكام ربط المسمار اليدوي ① وتأكد من أن البرغيين اليدويين ① مثبتين بشكل صحيح.

من المهم التأكد من أن دعامة الظهر مثبتة بشكل صحيح ومثبتة في جميع الأوقات عندما يكون الكرسي قيد الاستخدام. لا ينبغي ترك دعامة الظهر معلقة بشكل فضفاض (انظر الملصق © الموجود على دعامة الظهر).



طي دعامة الظهر في مسند الظهر

تتوفر دعامة ظهر قابلة للطي اختيارية لزيادة صلابة مسند الظهر على الكراسي المتحركة ذات قياسات الارتفاع والعرض الكبيرة للظهر.

تنبيه!

– لا تستخدم دعامة الظهر القابلة للطي لدفع أو رفع الكرسي المتحرك. لأنها قد تنكسر.



طي دعامة الظهر

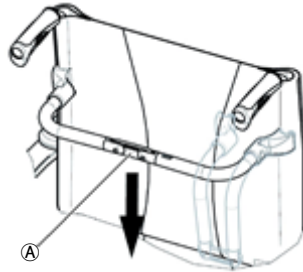

1. افتح دعامة الظهر القابلة للطي عن طريق دفع المفصل ① إلى الأسفل قليلاً.
2. اطو دعامة الظهر إلى الأسفل.

سيتم تحرير دعامة الظهر القابلة للطي تلقائيًا عند طي الكرسي.



فتح دعامة الظهر

1. اطو دعامة الظهر إلى الأعلى.
2. قم بفتح دعامة الظهر القابلة للطي عن طريق سحب المفصل ① إلى الأعلى قليلاً.

تتيح مقابض الدفع المتكاملة القابلة لتعديل الارتفاع لأي مساعد ضبط المقابض إلى مستوى مريح.

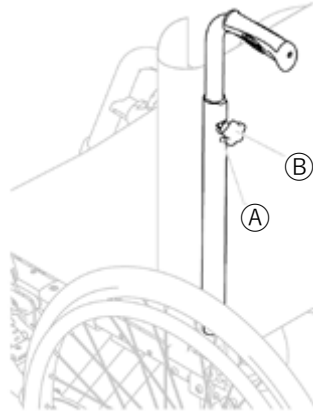

1. لضبط ارتفاع مقابض الدفع، قم بفك المقبض (A)، ادفع المقبض إلى الوضع المطلوب ثم اربط المقبض مرة أخرى.

تنبيه!

إذا لم يتم ربط المقبض بشكل صحيح، فقد ينفصل مقبض الدفع عن أنبوب مسند الظهر عن طريق الخطأ أثناء دفعه للأعلى.
- تأكد من أن المقبض مربوط بإحكام.



3.6 الواقي من الطين

من أجل منع تناثر الأوساخ من العجلات إلى الأعلى، يمكن تركيب واقي من الطين قابل للإزالة. يمكن تعديل موضع واقي الطين.

3.5.9 مقابض الدفع

انتباه!

– تحقق دائماً من مقابض الدفع قبل استخدام الكرسي المتحرك، للتأكد من أن مقابض اليد آمنة، ولا يمكن تحريكها أو سحبها.

ارتفاع قابل للتعديل، مقابض دفع خلفية (اختياري)

تتيح مقابض الدفع الخلفية القابلة لتعديل الارتفاع لأي مساعد ضبط المقابض إلى مستوى مريح.

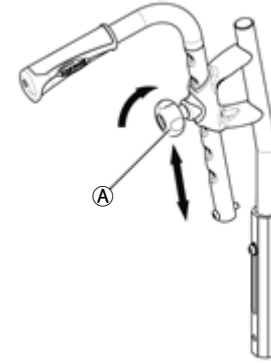

1. لضبط ارتفاع مقابض الدفع، قم بفك المقبض (A)، ادفع المقبض إلى الوضع المطلوب ثم شد المقبض مرة أخرى.

تنبيه!

إذا لم يتم ربط المقبض بشكل صحيح، فقد ينفصل مقبض الدفع عن أنبوب مسند الظهر عن طريق الخطأ أثناء دفعه للأعلى.
- تأكد من أن المقبض مربوط بإحكام.



ارتفاع قابل للتعديل، مقابض دفع مدمجة (اختياري)

تحذير! خطر الإصابة



- لا يتم قفل مساند الجوانب ويمكن سحبها بسهولة إلى الأعلى.
- لا تقم برفع أو نقل الكرسي المتحرك باستخدام المساند الجانبية.
- لا تستخدم الدعائم الجانبية للنقل عند حمل الكرسي المتحرك لأعلى أو لأسفل الدرج.

تنبيه! خطر القرص



- ابقِ أصابعك بعيدًا عن الأجزاء المتحركة أثناء إزالة مسند الذراع أو تركيبه أو ضبطه.

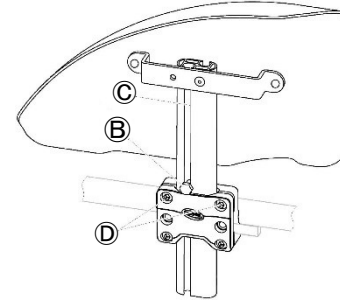

الإزالة

1. اسحب الواقي من الطين إلى الأعلى خارج الحامل.
2. لضبط مدى سهولة أو صعوبة سحب الواقي من الطين من الحامل، قم بتغيير الدرجة التي يتم بها ربط البراغي (D).

التركيب

1. ادفع الواقي من الطين داخل الحامل.

ضبط الارتفاع

1. فك البرغي (B) باستخدام مفتاح ربط مقاس 10 ملم في الأحدود (C) من أنبوب مسند الذراع.
2. حرك مسند الذراع لأعلى أو لأسفل حتى تصل إلى الارتفاع المطلوب، مع الحفاظ على المسمار (B) في مكانه (على الحافة العلوية للحامل).
3. قم بربط البرغي (B) (عزم دوران 5-6 نيوتن متر).
4. قم بإجراء الإعدادات على كلا الجانبين.

3.7 مسند الذراع

3.7.2 مسند ذراع، ارتفاع قابل للتعديل بدون خطوات، قابل للإزالة

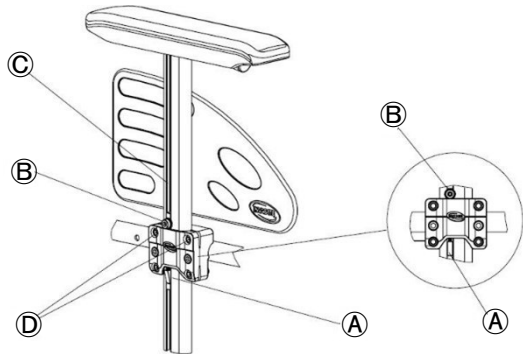

الإزالة

1. قم بتشغيل مكابح الانتظار على كلا الجانبين.
2. اضغط مسبقاً على آلية القفل (A) التي تقع في الجزء السفلي من حامل مسند الذراع الرأسي (إذا كان مجهزاً بذلك).
3. اسحب مسند الذراع من خلال وسادة الذراع للخارج من الحامل.
4. لضبط مدى سهولة أو صعوبة سحب مسند الذراع من الحامل، قم بتغيير الدرجة التي يتم بها ربط البراغي (D).

التركيب

1. ادفع مسند الذراع إلى داخل الحامل.

3.7.1 مسند ذراع أنبوبي، قابل للتعديل في الارتفاع، وقابل للدوران

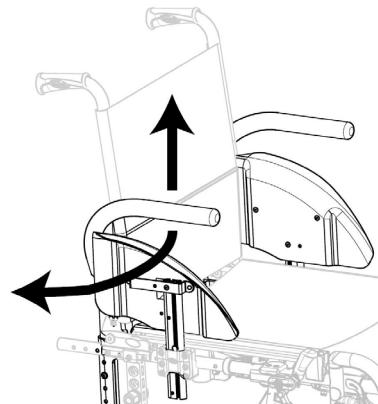

الإزالة

1. ارفع مسند الذراع الأنبوبي واسحبه لأعلى خارج الحامل.

التركيب

1. ادفع مسند الذراع الأنبوبي داخل الحامل.

ضبط الارتفاع

1. اسحب مسند الذراع الأنبوبي للخارج من الحامل.
2. قم بفك البرغي الموجود على أنبوب مسند الذراع ثم قم بربطه مرة أخرى بالارتفاع المطلوب.
3. ادفع مسند الذراع الأنبوبي إلى الحامل مرة أخرى.
4. قم بإجراء الإعداد على كلا الجانبين.

قابلية الدوران

1. ارفع مسند الذراع قليلاً ثم قم بتدويره نحو الخارج.

ضبط الارتفاع

1. قم بفك البرغي (B) باستخدام مفتاح Allen مقاس 5 ملم في الجزء السفلي من أنبوب (C) مسند الذراع.
2. حرك مسند الذراع لأعلى أو لأسفل حتى تصل إلى الارتفاع المطلوب، مع الحفاظ على المسمار (B) في مكانه (على الحافة العلوية للحامل).
3. قم بربط البرغ (B) (عزم دوران 5-6 نيوتن متر).
4. قم بإجراء الإعداد على كلا الجانبين.

3.7.3 مسند ذراع، ارتفاع قابل للتعديل، قابل للإزالة

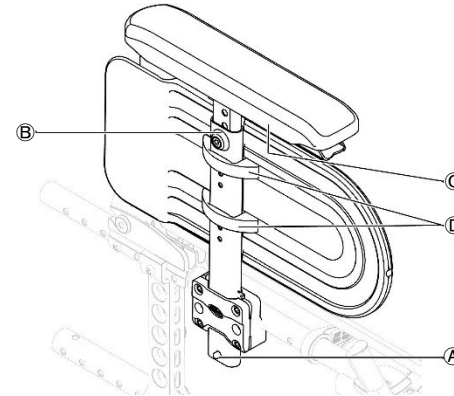

الإزالة

1. اضغط مسبقاً على آلية القفل (A) التي تقع في الجزء السفلي من حامل مسند الذراع الرأسي (إذا كان مجهزاً بذلك).
2. اسحب مسند الذراع من خلال وسادة الذراع للخارج من الحامل.

التركيب

1. ادفع مسند الذراع إلى داخل الحامل.

ضبط ارتفاع وسادة الذراع

1. قم بفك البرغي (B) باستخدام مفتاح Allen مقاس 5 ملم في الجزء العلوي من أنبوب مسند الذراع.
2. قم بتحريك مسند الذراع إلى الأعلى أو الأسفل حتى تصل إلى الارتفاع المطلوب، مع الحفاظ على البرغي (B) في مكانه.
3. قم بربط البرغي (B) (عزم دوران 5-6 نيوتن متر).
4. قم بإجراء الإعداد على كلا الجانبين.

ضبط عمق وسادة الذراع

1. قم بفك البرغيين (C) أسفل حامل مسند الذراع.
2. قم بتحريك مسند الذراع إلى الأمام أو الخلف حتى تصل إلى العمق المطلوب، مع الحفاظ على البرغي (C) في مكانه.
3. اربط البرغيين (C) (عزم دوران 1,5-2 نيوتن متر).
4. قم بإجراء الإعداد على كلا الجانبين.

ضبط ارتفاع الحماية الجانبية

1. قم بفك برغي مشابك الحماية الجانبية (D).
2. قم بتحريك الحماية الجانبية لأعلى أو لأسفل حتى تصل إلى الارتفاع المطلوب.
3. قم بربط برغي مشابك الحماية الجانبية (D) (عزم دوران 0,7-1,2 نيوتن متر).
4. قم بإجراء الإعداد على كلا الجانبين.

تركيب الجزء الخلفي

1. ضع دعامة مسند الذراع (C) فوق دعامة مسند الذراع الخلفي (D).
2. ادفع مسند الذراع لأسفل حتى تسمع صوت "نقرة" واضحة عند تثبيته في حامل مسند الذراع (D).

3.7.5 مسند ذراع، ارتفاع قابل للتعديل، قابل للطي والإزالة

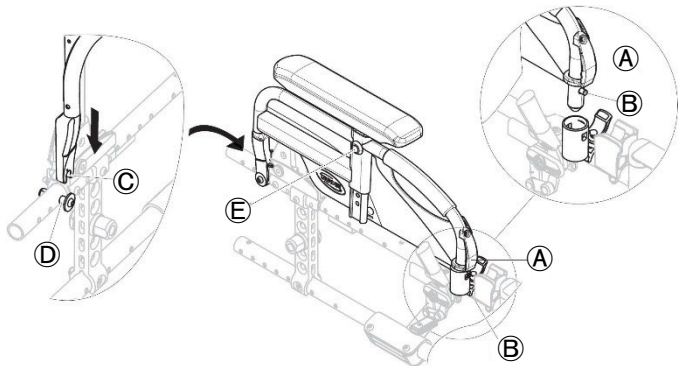

الطي

1. امسك مسند الذراع من وسادة الذراع أو من المنحنى الأمامي ثم قم بطيها للخلف.

إزالة الجزء الأمامي

1. اضغط مع الاستمرار على دعامة تحرير مسند الذراع (A) في المقدمة.
2. قم بإزالة مسند الذراع من مقبس مسند الذراع عن طريق سحبه لأعلى ثم طيه للخلف.

3.7.4 مسند ذراع قابل للطي والإزالة

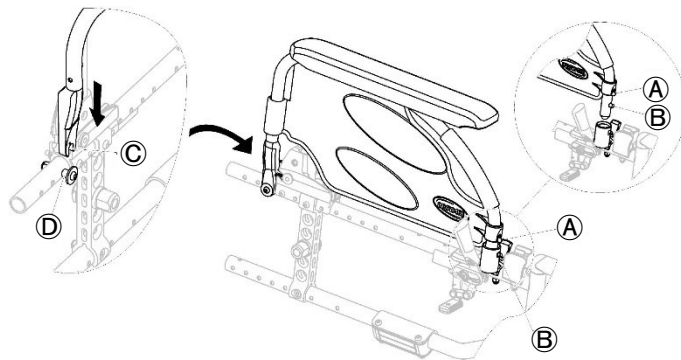

الطي

1. امسك مسند الذراع من وسادة الذراع أو من المنحنى الأمامي ثم قم بطيها للخلف.

إزالة الجزء الأمامي

1. اضغط مع الاستمرار على دبوس تحرير مسند الذراع (A) في المقدمة.
2. قم بإزالة مسند الذراع من مقبس مسند الذراع عن طريق سحبه لأعلى ثم طيه للخلف.

تركيب الجزء الأمامي

1. ادفع مسند الذراع لأسفل حتى يظهر زر التحرير الأمامي (B) بحيث يتم تثبيته في فتحة مقبس مسند الذراع.
2. تأكد من بروز الزر بشكل كامل عبر فتحة المقبس.

إزالة الجزء الخلفي

1. إزالة مسند الذراع من حامل مسند الذراع (D) عن طريق السحب مباشرة إلى أعلى على مسند الذراع.

تركيب الجزء الأمامي

1. ادفع مسند الذراع لأسفل حتى يظهر زر التحرير الأمامي (B) بحيث يتم تثبيته في فتحة مقبوس مسند الذراع.
2. تأكد من بروز الزر بشكل كامل عبر فتحة المقبوس.

إزالة الجزء الخلفي

1. إزالة مسند الذراع من حامل مسند الذراع (D) عن طريق السحب مباشرة إلى أعلى على مسند الذراع.

تركيب الجزء الخلفي

1. ضع دعامة مسند الذراع (C) فوق دعامة مسند الذراع الخلفي (D).
2. ادفع مسند الذراع لأسفل حتى تسمع صوت "نقرة" واضحة عند تثبيته في حامل مسند الذراع (D).

ضبط الارتفاع

1. بعد فك برغي التثبيت (E) باستخدام مفتاح Allen مقاس 5 ملم أو بدلاً من ذلك باستخدام المسمار الإبهامي، إذا كان موجودًا.
2. اضبط الارتفاع واربط برغي التثبيت (E) (عزم دوران 5 نيوتن متر) أو قم بربط برغي الإبهام بإحكام، في الموضع المطلوب.
3. قم بإجراء الإعدادات على كلا الجانبين.

3.8 مساند الساق

تحذير!

خطر الإصابة



- لا ترفع الكرسي المتحرك أبدًا من خلال مساند القدمين أو مساند الساق.

تنبيه!

خطر قرص أو سحق الأصابع



هناك آليات تآرجح يمكن أن تنحسر أصابعك فيها.
- كن حذرًا عند استخدام أو تحريك أو تفكيك أو تعديل هذه الآليات.

انتباه!



خطر حدوث ضرر لآلية مسند الساق
- لا تضع أي شيء ثقيل، ولا تسمح للأطفال بالجلوس على مسند الساق.

3.8.1 مساند ساق قابلة للتأرجح

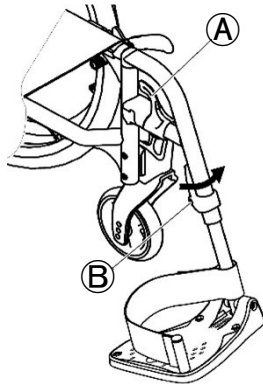

التأرجح إلى الخارج

1. قم بتنشيط ذراع التحرير (A) ثم قم بتحريك مساند الساق إلى الخارج.

فك التعليق

1. قم بتنشيط ذراع التحرير (A) ثم قم بتحريك مساند الساق إلى الخارج.
2. اسحب مسند الساق إلى الأعلى.

التعليق

1. ادفع مسند الساق لأسفل داخل موضعه وقم بتحريكه للأمام حتى يتم تثبيته.

ضبط الزاوية

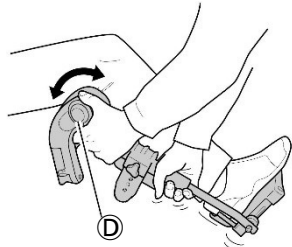

تتوفر ستة أوضاع محددة مسبقاً لضبط الزاوية.

1. قم بتدوير المقبض (D) بيد واحدة أثناء دعم مسند الساق بيدك الأخرى.
2. عند الحصول على الزاوية المناسبة، اترك المقبض وسيتم قفل مسند الساق في الوضع المطلوب.

التأرجح إلى الأمام

1. قم بأرجحة مسند الساق إلى الأمام حتى يتم تثبيته.

فك التعليق

1. قم بتنشيط ذراع التحرير (A).
2. اسحب مسند الساق إلى الأعلى.

التعليق

1. قم بتثبيت مسند الساق على الجزء الأمامي من الإطار ثم قم بتحريكه للأمام حتى يتم تثبيته في مكانه.

3.8.2 مساند ساق قابلة للتأرجح ولتعديل الزاوية

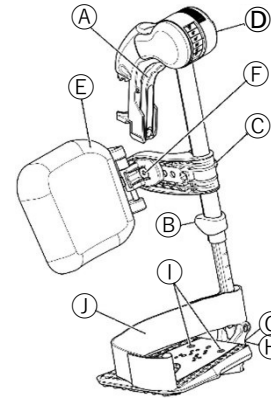

التأرجح إلى الخارج

1. قم بتنشيط ذراع التحرير (A) ثم قم بتحريك مساند الساق إلى الخارج.

التأرجح إلى الأمام

1. قم بأرجحة مسند الساق إلى الأمام حتى يتم تثبيته.

وسادة ريلة الساق المتأرجحة والتعديلات

- تأرجح وسادة الساق للأمام (1) أو للخلف (2):

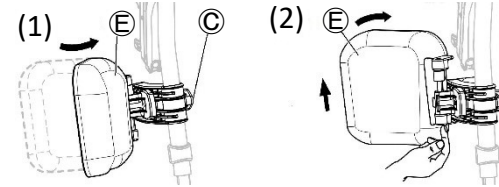

1. أرجح وسادة ريلة الساق (E) إلى الأمام (1).
 2. اسحب وسادة الساق (E) لأعلى وقم بتحريكها للخلف (2).
- قفل أرجوحة وسادة ريلة الساق للخلف:

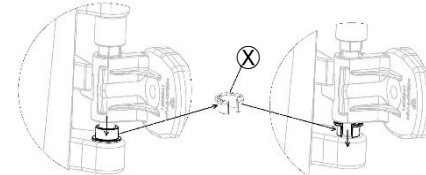

1. أخرج حلقة الفاصل الرمادي (X) من مكانها.
 2. اعكس حلقة الفاصل الرمادي المفتوحة.
 3. قم بإدخال الحلقة المفتوحة الفاصلة الرمادية (X) كما هو موضح على الجانب الأيمن من الرسم التخطيطي.
- قم بعكس هذا الإجراء لفتح وسادة ريلة الساق للخلف.

- ضبط ارتفاع وسادة ريلة الساق:

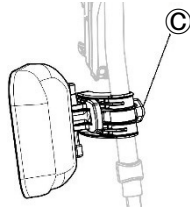

1. قم بفك المقبض (C).
 2. قم بضبط الارتفاع المطلوب ثم اربط المقبض بإحكام.
- ضبط ارتفاع وسادة ريلة الساق

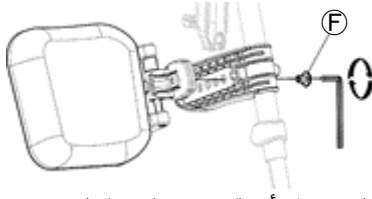

- تحتوي وسادة الساق على أربعة خيارات لضبط العمق:
1. قم بإزالة برغي التثبيت (F) باستخدام مفتاح Allen مقاس 5 ملم.
 2. قم بضبطه على أحد المواضع الأربعة ثم قم بإحكام برغي التثبيت (F) (عزم دوران 3-5 نيوتن متر).

ضبط لوحة القدم

هناك ثلاثة أنواع مختلفة من ألواح الأقدام القابلة للطي.

• لوحات قدم قابلة لتعديل العرض (2):

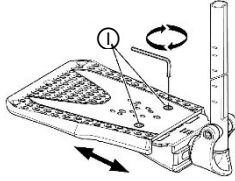

1. قم بفك برغيي التثبيت ① باستخدام مفتاح Allen مقاس 5 ملم.
 2. اضبط موضع العرض ثم قم بإحكام ربط برغيي التثبيت ① (عزم دوران 3-5 نيوتن متر) في الموضع المطلوب.
- توصي شركة Invacare بإجراء تعديل لوحة القدم من قبل تقني مؤهل.

ⓘ لضمان وضع جيد للقدمين، يمكن توفير نوعين من الأشرطة؛ حزام الكعب (تسلسلي) وحزام الساق (اختياري) متصل بدعامة مسند الساق. يمكن تعديل كل منهما عن طريق خطاف وحلقة أو مشبك منزلق.

• لوحات القدم القياسية القابلة لتعديل الارتفاع:

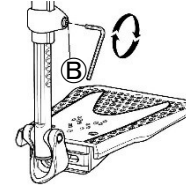

1. قم بإزالة برغي التثبيت ② باستخدام مفتاح ③ مقاس 5 ملم.
 2. اضبط الارتفاع ودع المسامز يمسك أحد التجاويف الموجودة في أنبوب لوحة القدم.
 3. قم بربط برغي التثبيت ② (عزم دوران 3-5 نيوتن متر) في الموضع المطلوب.
- ⓘ يجب أن تكون المسافة بين الجزء الأدنى من مسند القدم والأرض 50 ملم على الأقل.

• ألواح قدم قابلة للتعديل حسب العمق والزاوية (1) والعرض (2):

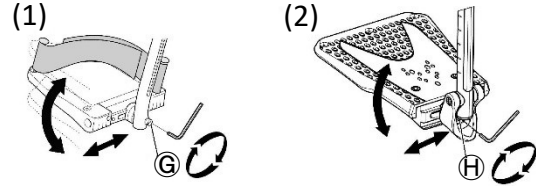

1. قم بفك برغي التثبيت ③ أو ④ باستخدام مفتاح Allen مقاس 5 ملم.
2. اضبط مواضع العمق والزاوية ثم اربط برغي التثبيت ③ (عزم دوران 12 نيوتن متر) أو ④ (عزم دوران 8-9 نيوتن متر) بقوة في الموضع المطلوب.

3.9 نظام منع الانقلاب

يمنع مانع الانقلاب الكرسي المتحرك من الانقلاب إلى الخلف.

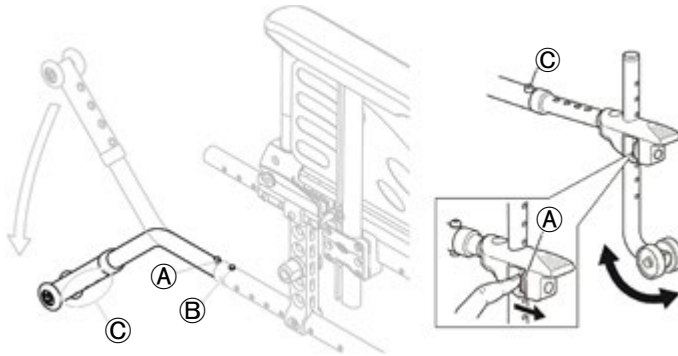

تفعيل نظام منع الانقلاب

1. حرر زر الزنبرك (A) ثم قم بتدوير مانع الانقلاب إلى الأسفل حتى يتم تثبيته ويتم تحرير الزر الأمامي (B) وتثبيته في فتحة الإطار.
2. تأكد من زر التحرير الأمامي (B) بحيث يبرز بشكل كامل من خلال ثقب الإطار.

تحذير!

خطر الانقلاب



يمكن لنظام منع الانقلاب المنشط أن يوقف السيارة عند محاولة تخطي درجة سلم أو حافة.
- قم دائمًا بإلغاء تنشيط نظام منع الانقلاب قبل القيادة فوق درجة أو حافة الرصيف.

إلغاء تنشيط نظام منع الانقلاب

1. حرر زر الزنبرك (A) ثم قم بتدوير مانع الانقلاب إلى الأعلى حتى يتم تثبيته ويتم تحرير الزر الأمامي (B) بحيث يتم تثبيته في فتحة الإطار.

تحذير!

خطر الانقلاب



يمكن أن تؤدي مانعات الانقلاب التي تم ضبطها بشكل غير صحيح أو التي لم تعد تعمل إلى الانقلاب.
- تأكد دائمًا من أن نظام منع الانقلاب يعمل قبل استخدام الكرسي المتحرك واطلب من تقني مؤهل ضبطه أو إعادة ضبطه عند الحاجة.
- في بعض التكوينات، قد يكون الاستقرار الثابت للكرسي المتحرك أقل من 10 درجات؛ وفي هذه الحالة توصي Invacare بشدة باستخدام نظام مضاد/مانع للانقلاب (متوفر كخيار).

تحذير!

خطر الانقلاب



على الأرض غير المستوية أو اللينة، يمكن أن تغوص أداة منع الانقلاب في الحفر أو مباشرة في الأرض، مما يحد من وظيفة السلامة الخاصة بها أو يلغي وظيفتها.
- استخدم نظام منع الانقلاب فقط عند السفر على أرضية مستوية وثابتة.

انتباه!

خطر التلف



- لا تدوس أبدًا على مانع الانقلاب أو تستخدمه كمساعد للانقلاب.

3.10 وسادة المقعد

يوصى باستخدام وسادة مناسبة لتوفير توزيع متساوٍ للضغط على المقعد.

تنبيه!

خطر عدم الاستقرار



إن إضافة وسادة إلى المقعد من شأنه أن يزيد من ارتفاعك عن الأرض ويمكن أن يؤثر على استقرارك في جميع الاتجاهات. إذا تم تغيير الوسادة فقد يؤدي ذلك أيضًا إلى تغيير استقرار المستخدم. - إذا تم تغيير سمك الوسادة، فيجب إجراء إعداد كامل للكرسي المتحرك من قبل تقني مؤهل. - نوصى باستخدام وسادة Invacare أو Matrix ذات غطاء قاعدة مضاد للانزلاق لمنع الانزلاق.

تحذير!

خطر الانقلاب



- أخبر المستخدم دائمًا إذا قمت بإلغاء تنشيط أنظمة منع الانقلاب.

هناك ملصق أحمر على غلاف نظام منع الانقلاب، ويوضح هذا الملصق متى يتم تعطيل نظام منع الانقلاب. عندما يتم تفعيل نظام منع الانقلاب بشكل صحيح، سيتم إخفاء الملصق الأحمر.



ضبط الارتفاع

تحذير!

خطر الانقلاب



يجب أن يتم إجراء تعديلات على نظام منع الانقلاب من قبل تقني مؤهل.

يُطلب هذا التعديل مع مراعاة موضع وقطر العجلة الخلفية بالإضافة إلى ظروف المستخدم وحدود السلامة الخاصة به.



تأكد من تركيب جهاز منع الانقلاب بشكل صحيح على كل جانب (إذا كان ذلك ممكنًا)، ويجب قفل زر الزنبرك (A) والتثبيت (C) في مكانه.



4 الخيارات

4.1 نسخة مريحة

تتكون من غلاف صلب (A) ووسادة إسفنجية مسبقة التشكيل (B) والتي يتم قفلها في مكانها بواسطة مثبتات خطافية وحلقة. يمكن إزالة غطاء مسند الظهر للسماح بطي الكرسي المتحرك. يتم توفير الإصدار المريح دائمًا في وضع العجلة الخلفية في الوضع السلبي لتحقيق استقرار أفضل.



تحذير!
خطر الإصابة

– لا ترفع الكرسي المتحرك أبدًا من مسند الظهر.



تنبيه!
خطر القرص

– احرص على إبقاء أصابعك بعيدًا عن الأجزاء المتحركة أثناء الطي أو التفكيك أو التعديل.

قم بإزالة غطاء مسند الظهر

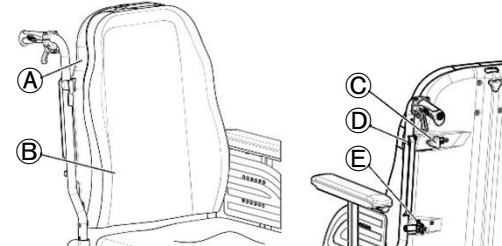

1. قم بفتح برغي اليد (C) قليلًا.
2. قم بتحريك الرافعات (D) إلى الداخل حتى تصبح في وضع مفتوح.
3. افصل الخطافات (E) عن دعوماتها.

قم بتثبيت غطاء مسند الظهر

1. قم بربط الخطافات (E) في دعوماتها.
2. قم بتحريك الرافعات / الأذرع (D) للخارج حتى تصبح في وضع القفل.
3. قم بإحكام ربط البرغيين اليدويين (A) وتأكد من ربط البرغيين اليدويين (A) بشكل صحيح.



يوصى بإجراء هذه العملية من قبل المرافق فقط. من المهم التأكد من أن غلاف دعامة الظهر مثبت بشكل صحيح ومثبت في جميع الأوقات عندما يكون الكرسي قيد الاستخدام. تأكد من أن مثبتات خطاف وحلقة ووسادة مسند الظهر في حالة جيدة وموضوعة بشكل جيد.

4.2 نسخة Transit

تم تصميم نسخة Transit ليتم قيادتها من قبل المرافق فقط. لتسهيل النقل الجانبي وتوفير المساحة، تم تجهيز الكرسي المتحرك بعجلات خلفية مقاس 305 ملم (12 بوصة).



يمكن تعديل المسافة بين مكبس المكابح والإطار. يجب أن يتم التعديل من قبل تقني مؤهل.

يمكن الوصول إلى المكابح اليدوية (مكابح الأسطوانة الاختيارية) من قبل المرافق فقط؛ قم بتشغيل المقبض (A) لقفل الكرسي المتحرك في وضع الانتظار.

4.3 حواف الدفع المزدوجة DHR

يتيح نظام حواف الدفع المزدوجة سريعة الفك (اليد اليسرى أو اليمنى) للمستخدم قيادة الكرسي المتحرك بذراع واحدة باستخدام حافتي يد على نفس العجلة مع وضعين جانبيين محتملين للحافة الصغيرة. يقوم المستخدم بالإمساك بكلتا حافتي الكرسي المتحرك لدفع الكرسي المتحرك للأمام أو للخلف؛ ويقوم بالتشغيل على الجانب الأيسر أو الأيمن عن طريق الإمساك بحافتي الكرسي المتحرك الكبيرة أو الصغيرة فقط. يتم توفير نظام DHR دائمًا في وضع العجلة الخلفية السليبي لتحقيق استقرار أفضل.

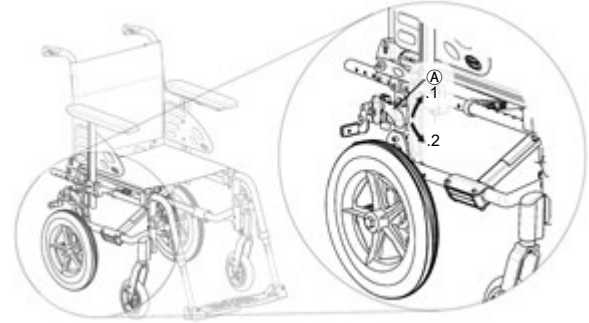

يمكن وضع حواف اليد إما في خط واحد مع بعضها البعض (الموضع الداخلي) أو مع حافة اليد الداخلية الأصغر حجمًا خارج حافة اليد الأكبر حجمًا (الموضع الخارجي). تأكد من أن البراغي الثلاثة (B) تم ربطها في مكانها.

تنبيه! خطر الإصابة



- يجب أن يتم تغيير جانب التحكم وموضع الحافة الصغيرة من قبل تقني مؤهل.

تحذير! خطر الإصابة



- قم دائمًا بإزالة عمود العجلة الخلفية التلسكوبي (أي يمكن مده وتقصيره) © قبل إزالة العجلات الخلفية.

1. لتشغيل الفرامل، اسحب ذراع المكابح إلى الأعلى قدر الإمكان.
2. لفك الفرامل، ادفع ذراع المكابح إلى الأسفل.

بالنسبة للفرامل الأسطوانية، يرجى قراءة القسم 2.6 الكبح أثناء الاستخدام، الصفحة 48.

نسخة Transit المجهزة بمسند ظهر متكي مزودة دائمًا بمانع للانقلاب. ⓘ

إزالة العجلة الخلفية وتركيبها

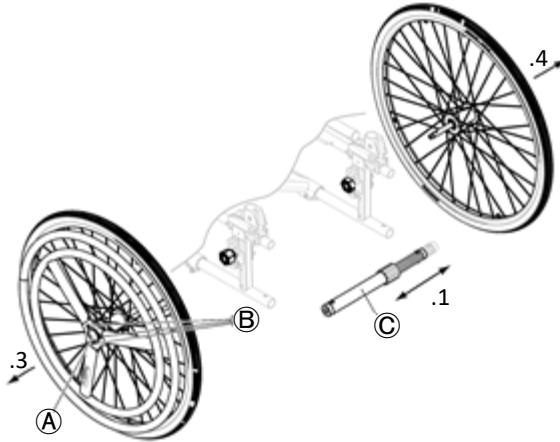

العجلات الخلفية القابلة للإزالة والتبديل تسهل النقل وكذلك تغيير جانب التحكم.

1. قم بإزالة عمود العجلة الخلفية التلسكوبي (C).
2. اضغط على زر المحور القابل للإزالة (A). استمر في الضغط عليه ثم اسحب العجلة للخارج.
3. إزالة العجلات الخلفية
4. كرر الإجراء على الجانب الآخر.
5. لإعادة تركيب العجلات الخلفية، اعكس الخطوات السابقة.

تحذير!



خطر الإصابة

خروج العجلات من مكانها
- تأكد من تثبيت العجلة الخلفية بشكل آمن في مكانها! لا ينبغي أن يكون من الممكن إزالة العجلات عند تعطيل زر المحور القابل للإزالة (A). يمكنك اختبار ذلك عن طريق محاولة سحب العجلة.

تنبيه!



خطر الإصابة

الإصابة بكدمات بسيطة والشعور بالألم
- احرص على عدم انحشار أصابعك بين عجلات العجلة الخلفية دعائم الحافة الخارجية الثلاثة.

فك وربط عمود العجلة الخلفية

لطي الكرسي المتحرك، من الضروري فك عمود العجلة الخلفية التلسكوبي (C).

1. افصل العمود التلسكوبي (C) عن طريق تحريك جزء واحد داخل الجزء الآخر.
2. لتسهيل هذه العملية، قم بتحريك حافة الدفع الصغيرة من الأمام إلى الخلف.
3. لربط عمود العجلة الخلفية التلسكوبي، اعكس الخطوات السابقة

تنبيه!



خطر الحوادث

- عمود العجلة الخلفية التلسكوبي (C) هو جزء لا يتجزأ من الكرسي المتحرك ولن يتمكن المستخدم من دفع الكرسي المتحرك بدون.

ضبط جهد الدفع



يتم إجراء التعديل عن طريق تحريك غلاف وصلات النقل على ذراع حركة القيادة.

1. قم بفك ذراع المقبض قليلاً (C).
2. قم بتحريك غلاف وصلات النقل إلى الأسفل لتقليل الضغط.
3. اربط ذراع المقبض بقوة (C) وتأكد من أن ذراع المقبض (C) مربوطة بشكل صحيح.

تنبيه!



خطر القرص أو السحق

- تأكد من أن ذراعي المقبض (B) و (C) يتم وضعها بشكل صحيح بحيث لا تكون مزعجة أو مؤذية للمستخدم والمرافق.

فك آلية التوجيه

لكي يقوم المرافق بتحريك الكرسي المتحرك، قد يكون من الضروري فصل نظام المفصل الكروي عن الشوكة من أجل تحرير العجلة الاتجاهية الأمامية.

4.4 دفع بذراع واحدة بواسطة رافعة/ذراع

يتيح نظام التحكم بالرافعة بواسطة ذراع واحدة (اليد اليسرى أو اليمنى) للمستخدم الذي يتمتع بقوة عضلية منخفضة إمكانية دفع الكرسي المتحرك بذراع واحدة. يمسك المستخدم بذراع حركة القيادة الذي يدفع الكرسي المتحرك للأمام أو للخلف (ذراع تروس الرجوع للخلف (A)، الموضع المركزي هو الترس المحايد) بفضل الحركة للداخل والخارج؛ يتم التوجيه ببساطة عن طريق تحويل ذراع حركة القيادة إلى الجانب الأيسر/اليمن والكبح عن طريق سحب ذراع حركة القيادة للخلف. يتم توفير نظام OADL دائماً في وضع العجلة الخلفية السلي لتتحقق استقرار أفضل.

يمكن إزالة ذراع حركة القيادة لتسهيل النقل أو التحرك بجوار طاولة؛ قم بفك ذراع المقبض (B) وسحب ذراع حركة القيادة لأعلى. لإعادة تثبيت ذراع حركة القيادة، اعكس الخطوات السابقة.

توجد المفاتيح اليدوية دائماً مقابل نظام التحكم.

تنبيه!



خطر القرص أو السحق

قد تكون هناك فجوة صغيرة جداً بين العجلة الخلفية ووصلات ناقل الحركة تعرضك لخطر انحشار أصابعك.
- احرص على إبقاء أصابعك بعيداً عن الأجزاء المتحركة عند استخدام نظام OADL، وضع يدك دائماً على الذراع اليدوي.

1. اضغط على نهاية زنبرك الفصل ①.
2. تحرير المحور الرأسي ② من الجزء المثبت فيه.
3. لإعادة تثبيت ذراع حركة القيادة، اعكس الخطوات السابقة.

4.5 حزام الوضعية

يمكن تجهيز الكرسي المتحرك بحزام وضعية. يمنع المستخدم من الانزلاق إلى الأسفل في الكرسي المتحرك أو من السقوط من الكرسي المتحرك. حزام الوضع ليس جهاز تحديد الموقع.

إغلاق وفتح حزام الوضعية

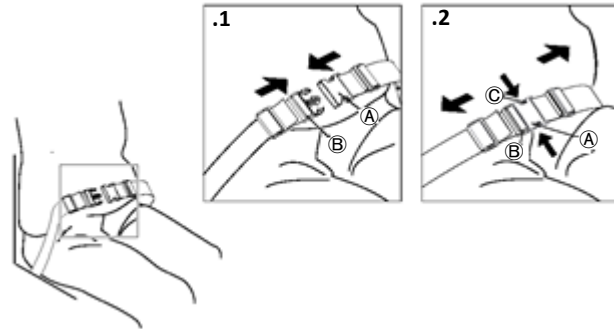

تأكد من أنك تجلس بشكل مستقيم على المقعد وأن الحوض مستقيم ومتماثل قدر الإمكان.

1. لإغلاقه، ادفع القفل ① داخل مشبك الإبزيم ②.
2. لفتحه، اضغط على زر PRESS ③ واسحب القفل ④ خارج مشبك الإبزيم ②.

ضبط الطول



تحذير!

خطر الإصابة الخطيرة أثناء النقل

داخل المركبة، يجب تأمين مستخدم الكرسي المتحرك باستخدام حزام الأمان (حزام ثلاثي النقاط). حزام الوضعية وحده لا يكفي كجهاز تقييد شخصي.
- استخدم حزام الوضعية كمكمل، ولكن ليس كبديل لحزام الأمان ثلاثي النقاط، عند نقل مستخدم الكرسي المتحرك في السيارة.

تحذير!



خطر الإصابة الخطيرة / الاختناق

يمكن أن يؤدي الحزام المرئخي إلى انزلاق المستخدم للأسفل وتعرضه لخطر الاختناق.

- يجب أن يتم تركيب حزام الوضعية من قبل تقني مؤهل ويتم تجهيزه من قبل أخصائي رعاية صحية.
- تأكد دائماً من أن حزام الوضع مثبت بشكل محكم عبر الجزء السفلي من الحوض.
- في كل مرة يتم فيها استخدام حزام الوضعية، تحقق من ملاءمته بشكل صحيح. يؤثر تغيير زاوية المقعد و/أو مسند الظهر والوسادة وحتى ملابسك على ملاءمة الحزام.

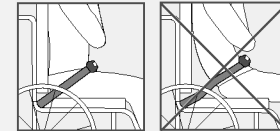

تركيب حزام الوضعية في التثبيتات

تنبيه!

- قم بتمرير حلقة الحزام من خلال كلا المشبكين البلاستيكيين لتجنب ارتخاء الحزام.
- قم بإجراء التعديلات على كلا الجانبين بالتساوي، بحيث يبقى مشبك الإبزيم في وضع مركزي.
- تأكد من تثبيت أطراف الحزام في الإبزيم (E).
- تأكد من عدم تعلق الأحزمة في أسلاك العجلة الخلفية.

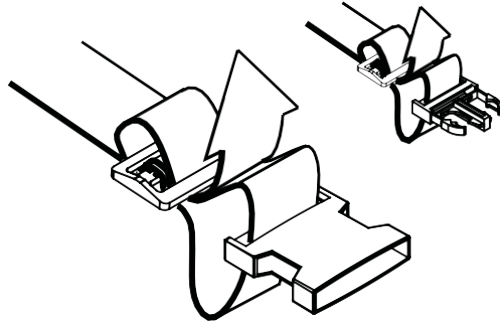

4.6 مسند الرأس

يتم التحكم في الارتفاع والإزالة بواسطة عجلة اليد. تم تجهيز الشريط بكتلة توقف قابلة للتعديل.



يتميز حزام الوضعية بطول جيد، حيث توجد مساحة كافية لليد المسطحة بين الجسم والحزام.

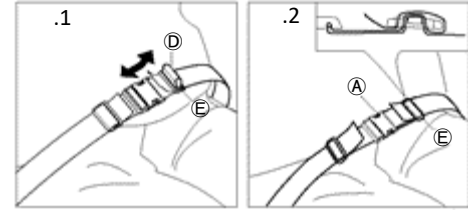

1. قم بتقصير أو تمديد الحلقة (D) حسب الحاجة.
2. مرر الحلقة (D) من خلال الخطاف (A) والمشبك البلاستيكي (E) حتى تصبح الحلقة مسطحة.
3. تأكد من أن الحلقة (D) مثبتة بشكل مثالي في المشبك البلاستيكي (E).
4. أمن التعديل الجديد باستخدام طرف الحزام المثبت في المشبك (E).

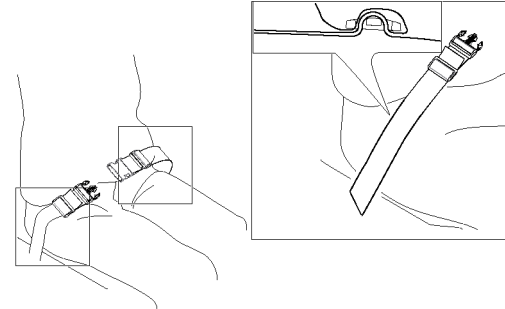

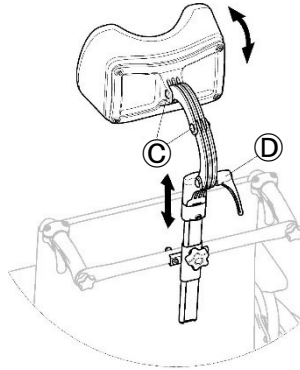

1. قم بفك المقبض (D).
2. قم بفك البراغي (C).
3. قم بضبط عمق وزاوية مسند الرأس.
4. أعد ربط المقبض والبراغي.

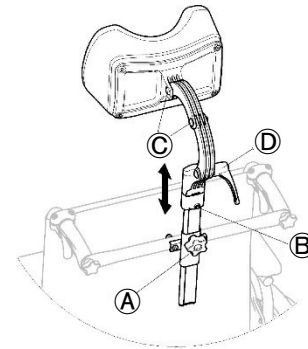

1. قم بفك البرغي الموجود في كتلة التوقف (B).
2. قم بفك عجلة اليد (A).
3. قم بضبط مسند الرأس إلى الوضع المطلوب.
4. قم بإعادة ربط عجلة اليد (A) حتى الجزء العلوي من ملحق مسند الرأس.
5. حرك كتلة التوقف (B).
6. أعد ربط المسامير.

4.7 وسادات التثبيت الجانبية (لغطاء مسند الظهر القابل للتعديل فقط)

من الممكن الآن إزالة مسند الرأس وإعادة إدخاله في الوضع المطلوب دون الحاجة إلى مزيد من التعديلات. ⓘ

تحذير!

خطر الوقوع في مأزق



- احرص على عدم انحسار جذعك بين وسادتي التثبيت الجانبيين أثناء النقل الأمامي أو الجانبي؛ عندما يتحرك المستخدم على الكرسي المتحرك.

3. تأكد من أن سطحي الخطاف (الوسادات والغطاء الخلفي) تم ضبطهما بشكل صحيح.
4. قم بوضع وسادة مسند الظهر A في مكانها.

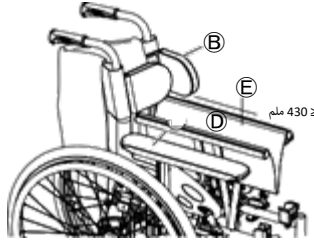

يجب أن تكون وسادات التثبيت الجانبية (B) فوق وسادة الذراع (D) لكي تتمكن من طي الكرسي المتحرك. 

إذا كان عرض المقعد أكبر من 430 ملم (E)، يجب إزالة وسادة التثبيت الجانبية (B) قبل طي الكرسي المتحرك. 

4.8 مساعد الإمالة

باستخدام مساعد الإمالة، يستطيع المساعد إمالة الكرسي المتحرك بسهولة أكبر، من أجل التنقل بين الدرجات على سبيل المثال.

تحذير!
خطر الانقلاب 

تأكد من أن مساعد الإمالة لا يبرز أبعد من القطر الخارجي للعجلة الخلفية.

تنبيه!



خطر الوضعية غير المريحة

- قد يكون عدم وجود مساحة كافية بين وسائد التثبيت الجانبية أمراً غير مريح بالنسبة لبعض المستخدمين.
- يجب أن يتم إجراء هذا التعديل من قبل تقني مؤهل بعد موافقة الطبيب المعالج.
- استشر مقدم الخدمة الخاص بك.

يمكن تعديل وسائد التثبيت الجانبية من حيث الارتفاع والاتجاه الجانبي. 

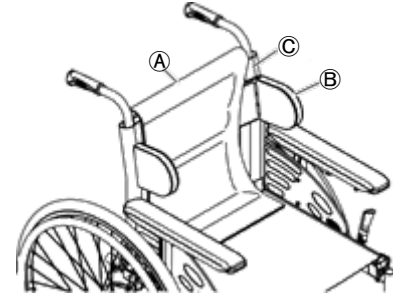

1. قم بإزالة وسادة مسند الظهر (A).
2. اضبط وسادات التثبيت الجانبية (B) من حيث الارتفاع ومن الجانبين إلى الموضع المطلوب مع سطح الخطاف لغطاء مسند الظهر (C).

ضبط العمق

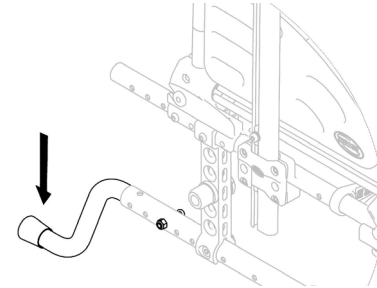
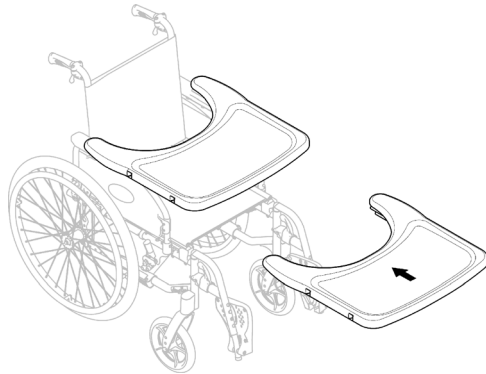

1. امسك الكرسي المتحرك من مقابض الدفع.
2. اضغط على مساعد الإمالة بقدمك وأمسك الكرسي المتحرك في وضع الإمالة حتى تتمكن من التغلب على العقبة.

4.9 الطاولة

قم بتحريك قرص الطاولة للأمام أو للخلف لضبط العمق المطلوب.

تحذير!

خطر الانقلاب / الإصابة

- أقصى حمل على الطاولة: 8 كغ



تنبيه!

خطر الشعور بعدم الراحة / الإصابة بكدمات طفيفة

- تأكد من وضع مرفقى المستخدم على الطاولة عند دفع الكرسي المتحرك. إذا برزت المرفقان من الطاولة أثناء دفع الكرسي المتحرك، فهناك خطر الشعور بعدم الراحة أو كدمات طفيفة.



4.10 نصف قرص الطاولة

تحذير!

خطر السقوط / الإصابة

- لا يجوز مطلقًا استخدام نصف قرص الطاولة كبديل لحزام الوضعية.



وسادة الذراع.

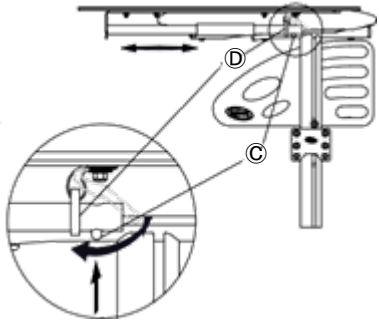

2. اضغط على دبوس الدفع © وأدخل الحلقة D في الأنبوب A.
3. حرر دبوس الدفع ©.

تحذير!
خطر الانقلاب / الإصابة
- أقصى حمل على نصف الدرج: 1.5 كلغ



تنبيه!
خطر الشعور بعدم الراحة / الإصابة بكدمات طفيفة
- تأكد من وضع مرفق المستخدم على نصف الطاولة عند دفع الكرسي المتحرك. إذا برز الكوع من الكرسي المتحرك أثناء دفعه، فهناك خطر الشعور بعدم الراحة أو الإصابة بكدمات طفيفة.



تنبيه!
خطر قرص الأصابع
توجد آلية أسفل نصف قرص الطاولة حيث يمكن انحشار أصابعك.
- كن حذرًا عند ضبط قرص الطاولة أو عند استخدام وظيفة التآرجح.



يمكن تعديل عرض نصف قرص الطاولة وتأرجحه بعيدًا.

تركيب نصف قرص الطاولة

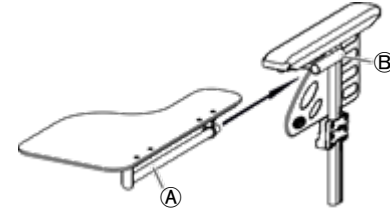

1. أدخل أنبوب نصف قرص الطاولة A في الدعامة الخاص به B أسفل

حرك نصف قرص الطاولة بعيدًا

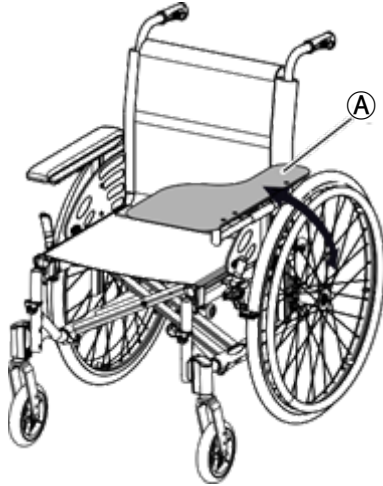

1. يمكن تحريك نصف قرص الطاولة (A) بعيدًا عن المنطقة الأمامية عند نقل المستخدم.

4.11 أضف وسادة نصف قرص الطاولة

يمكن وضع وسادة نصف قرص الطاولة فوقها من أجل الحصول على سطح أكثر نعومة للذراعين والمرفقين.

ضبط عمق نصف قرص الطاولة

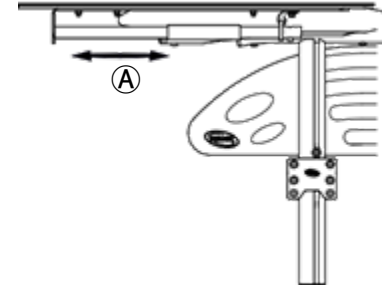

1. حرك نصف قرص الطاولة (A) إلى الأمام أو إلى الخلف لضبط العمق المطلوب.

تنبيه!



خطر الشعور بعدم الراحة

- عند ضبط عمق نصف قرص الطاولة، تأكد من عدم الضغط على بطن المستخدم.

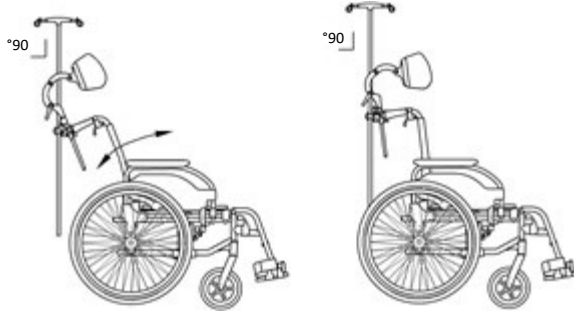

ضبط الارتفاع والزوايا

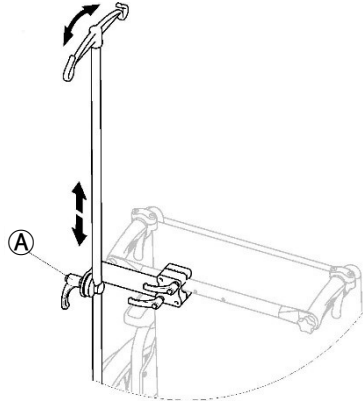

1. قم بفك الرافعة (A).
2. قم بضبط حامل المحلول الوريدي على الارتفاع أو الزاوية المطلوبة.
3. اربط الرافعة بقوة (A).

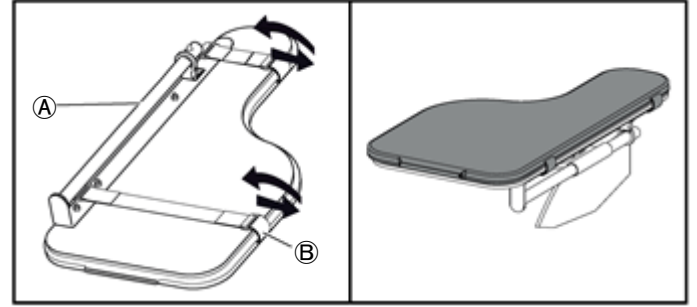

1. ضع وسادة نصف قرص الطاولة (A) فوقها.
2. وضع أحزمة التثبيت (B) في مشبك البلاستيك وحول نصف قرص الطاولة (A).

4.12 حامل المحلول الوريدي

تحذير!
خطر الانقلاب / الإصابة
- أقصى حمل على حامل المحلول الوريدي: 4 كغ (2 × 2 كغ)



يجب دائمًا وضع قضيب حامل المحلول الوريدي في وضع رأسي، أي بزاوية 90 درجة على الأرض، بغض النظر عن موضع مسند الظهر أو الكرسي المتحرك.



4.13 عجلات مجموعة النقل

إذا كان الكرسي المتحرك الخاص بك عربيًا جدًا لتطبيقات معينة، مثل القطارات/الطائرات، والممرات الضيقة، والأبواب الضيقة، فيمكن استخدام عجلات مجموعة النقل.

تحذير!



- عند استخدام عجلات مجموعة النقل، لم يعد لفرامل الانتظار أي تأثير ولن تتمكن من التحكم في الكرسي المتحرك الخاص بك عبر حواف اليد.

يتم تثبيت عجلات مجموعة النقل مباشرة على الإطار الخلفي كخيار.

تحذير!



خطر الانقلاب على الجانبين
- تأكد من تركيب عجلات مانعة للانقلاب مع مجموعة النقل على جانبي الكرسي المتحرك.

التحويل إلى عجلات مجموعة النقل

1. قم بتنشيط مانع الانقلاب باستخدام عجلات مجموعة النقل على كلا الجانبين،
← 9.3 مانع الانقلاب، الصفحة 30.
2. بمساعدة الشخص المساعد، قم بإزالة العجلة الخلفية، ← 4.7 إزالة العجلات الخلفية وتركيبها، الصفحة 58 واخفض الكرسي المتحرك إلى عجلة مجموعة النقل.
3. كرر العملية على الجانب الآخر.

التحويل من عجلات مجموعة النقل إلى العجلات الخلفية

1. بمساعدة الشخص المساعد، قم بتركيب العجلة الخلفية مرة أخرى على المحور القابل للإزالة،
← 4.7 إزالة العجلات الخلفية وتركيبها، الصفحة 58 واخفض الكرسي المتحرك إلى العجلة الخلفية.
2. كرر العملية على الجانب الآخر.

4.14 مضخة الهواء

تم تجهيز مضخة الهواء بوصلة صمام تتوافق مع مجموعة مختلفة من الصمامات. يعتمد استخدام وصلة الصمام الصحيحة على نوع صمام الأنبوب الداخلي.

1. قم بإزالة غطاء الغبار من وصلة الصمام.
2. ادفع وصلة الصمام إلى الصمام المفتوح الموجود على العجلة ثم قم انفخ العجلة.

- هناك نوعان من المضخات المتاحة:
- ضغط منخفض >6 بار
 - ضغط عالي <6 بار

تعليمات الاستخدام مطبوعة على العبوة.

4.15 الإضاءة السلبية

يمكنك تركيب العاكسات على العجلات الخلفية.

4.16 حامل العكاز

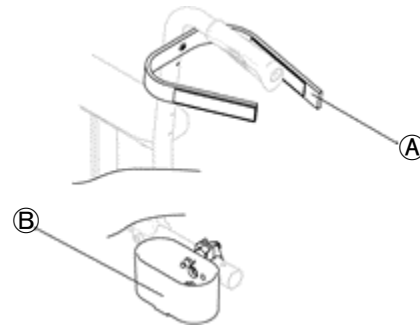

تحذير!

خطر الانقلاب



تأكد من أن حامل العكاز لا يبرز أبعد من القطر الخارجي للعجلة الخلفية.

1. ضع العكاز في الحامل (B).
2. قم بتثبيت الجزء العلوي من العكاز على مسند الظهر (A).

5 التركيب

5.1 معلومات عن السلامة

تنبيه!

خطر الإصابة



– قبل استخدام الكرسي المتحرك، يجب التحقق من حالته العامة ووظائفه الرئيسية، 2.8 جدول الصيانة، الصفحة 65.

تحذير!



– قم بفحص جميع الأجزاء بحثًا عن التلفيات الناتجة عن الشحن قبل الاستخدام.
– في حالة حدوث أي تلف، لا تستخدم الجهاز. اتصل بمزود Invacare الخاص بك للحصول على مزيد من التعليمات.

سيقوم المزود المعتمد الخاص بك بتزويدك بكرسي متحرك جاهز للاستخدام وسيشرح لك الوظائف الرئيسية، مما يضمن أن الكرسي المتحرك يلي احتياجاتك ومتطلباتك وأنه تم تعديله بشكل صحيح للاستخدام الآمن. إذا استلمت الكرسي المتحرك الخاص بك مطويًا، اقرأ القسم 2.7 طي وفتح الكرسي المتحرك، الصفحة 56.

5.2 الفحص عند التسليم

يجب الإبلاغ عن أي ضرر يحدث أثناء النقل على الفور إلى شركة النقل. تذكر الاحتفاظ بالغلاف حتى تقوم شركة النقل بفحص البضائع والتوصل إلى تسوية.

تنبيه!

خطر السحق



قد تكون هناك فجوة صغيرة جدًا بين العجلة الخلفية وفرامل الانتظار مع وجود خطر تعرض أصابعك للانحسار.
- تأكد من أنك تقوم دائمًا بدفع الكرسي المتحرك باستخدام إطارات اليد فقط.

6 استخدام الكرسي المتحرك

6.1 معلومات عن السلامة

تحذير!

خطر الحوادث



يمكن أن يكون لضغط الإطارات غير المتساوي تأثير كبير على التعامل مع الكرسي المتحرك.
- تحقق من ضغط الإطارات قبل كل رحلة.

تحذير!

خطر السقوط من الكرسي المتحرك



عند استخدام عجلات أمامية صغيرة جدًا، قد يعلق الكرسي المتحرك عند الأرصفة أو في أخاديد الأرضية.
- تأكد من أن العجلات الأمامية مناسبة للسطح الذي تقود عليه.

تنبيه!

خطر السحق



قد تكون هناك فجوة صغيرة جدًا بين العجلة الخلفية وحاجز الطين أو وسادة الذراع مع وجود خطر تعرض أصابعك للانحسار.
- تأكد من أنك تقوم دائمًا بدفع الكرسي المتحرك باستخدام إطارات اليد فقط.

6.2 استخدام المكابح أثناء الاستخدام

أثناء تحركك، يمكنك استخدام المكابح عن طريق نقل القوة إلى حافة المكابح باستخدام يديك.

تحذير!

خطر الانقلاب



إذا قمت بتشغيل مكابح الانتظار أثناء تحركك، فقد لا يمكن السيطرة على اتجاه الحركة، وقد يتوقف الكرسي المتحرك فجأة، مما قد يؤدي إلى الاصطدام أو سقوطك.
- لا تقم أبدًا بتشغيل مكابح الانتظار أثناء تحركك بالكرسي.

تحذير!

خطر السقوط من الكرسي المتحرك



إذا تم إبطاء الكرسي المتحرك بسرعة من قبل مساعد يسحب مقابض الدفع، فقد يسقط المستخدم من الكرسي المتحرك.
- استخدم دائمًا حزام الوضعية إذا كان موجودًا.
- تأكد من أن مساعدك مؤهل لنقل الكراسي المتحركة مع الراكب.
- قم بتشغيل نظامي المكابح في نفس الوقت ولا تأخذ منحدرات تزيد عن 7 درجات لضمان التحكم المثالي في توجيه الكرسي المتحرك.
- استخدم دائمًا مكابح الانتظار لتأمين الكرسي المتحرك أثناء التوقفات القصيرة أو الطويلة.

تنبيه!

خطر حرق اليدين



إذا قمت بالكبح لفترة طويلة، يتم إنتاج قدر كبير من الحرارة الاحتكاكية عند حواف المكابح (وخاصة حواف المكابح المضادة للانزلاق).
- ارتدي القفازات المناسبة.

1. امسك حواف الكرسي المتحرك واضغط عليها بالتساوي بكتف يديك حتى يتوقف الكرسي المتحرك.

استخدام المساعد للفرامل

باستخدام مكابح المساعد (المكابح الاسطوانية) يمكن للمساعد أن يكبح الكرسي المتحرك أثناء تحركه. يمكن أيضًا استخدام مكابح المساعد كفرامل انتظار.

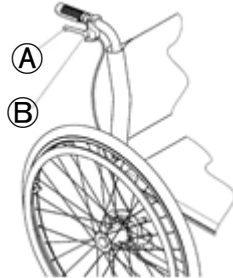

1. لإيقاف الكرسي، اسحب ذراع المكابح (A) على مقبض الدفع.
2. لإيقاف الكرسي، اسحب ذراع المكابح بقوة وحرك ذراع الأمان (B) إلى الأعلى.
3. لتحريرها، اسحب ذراع المكابح حتى يتم فصل ذراع الأمان.

6.3 التحرك من/إلى الكرسي المتحرك

انتباه!



قد تتعرض وإقيات الطين ومساند الأذرع للتلف.
- لا تجلس أبدًا على الواقيات من الطين أو مساند الأذرع عند الدخول والخروج.



1. قم بدفع الكرسي المتحرك إلى أقرب مكان ممكن من المقعد الذي تريد الانتقال إليه.
2. قم بتشغيل مكابح الانتظار.
3. قم بإزالة مساند الذراعين أو حركها إلى الأعلى بعيدًا عن الطريق.
4. افصل مساند الساق أو قم بتأرجحها نحو الخارج.
5. ضع قدميك على الأرض.
6. امسك الكرسي المتحرك، وإذا لزم الأمر، أمسك أيضًا بجسم ثابت بالقرب منه.
7. تحرك ببطء نحو الكرسي.

تحذير!



خطر الانقلاب

هناك خطر كبير للانقلاب أثناء النقل.
- لا تدخل وتخرج بدون مساعدة إلا إذا كنت قادرًا جسديًا على القيام بذلك.
- عند النقل، ضع نفسك في أقصى مكان ممكن للخلف في المقعد. سيؤدي هذا إلى منع تلف التنجيد واحتمال انقلاب الكرسي المتحرك للأمام.
- تأكد من أن كلا العجلتين متجهتين للأمام مباشرة.

تحذير!



خطر الانقلاب

من الممكن أن ينقلب الكرسي المتحرك إلى الأمام إذا وقفت على مسند القدمين.
- لا تقف أبدًا على مسند القدمين عند الدخول والخروج.

تنبيه!



إذا قمت بفصل أو إتلاف الفرامل، فقد يتدحرج الكرسي المتحرك خارج نطاق السيطرة.
- لا تعتمد على المكابح عند الدخول والخروج.

6.4 قيادة وتوجيه الكرسي المتحرك

يمكنك قيادة وتوجيه الكرسي المتحرك باستخدام عجلات التوجيه. قبل القيادة بدون مساعد، عليك أن تحدد نقطة الانقلاب في كرسيك المتحرك.

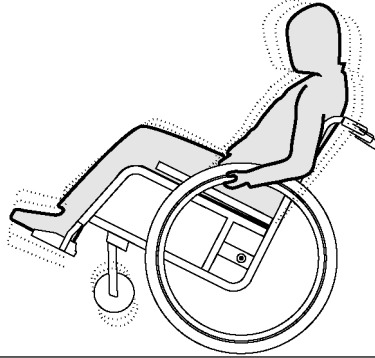

تحديد نقطة الانقلاب

1. أطلق المكابح.
2. قم بالتدحرج إلى الخلف لمسافة قصيرة، وأمسك بكلتا حافتي العجلة بقوة ثم ادفع للأمام بركلة خفيفة.
3. إن التحول في الوزن والتوجيه في اتجاهات متعكسة باستخدام حواف التوجيه سوف يمكنك من تحديد نقطة التحول.

تحذير!

خطر الانقلاب



يمكن للكرسي المتحرك أن ينقلب إلى الخلف إذا لم يكن مزودًا بممانع انقلاب. عند العثور على نقطة التحول، يجب على المساعد أن يقف مباشرة خلف الكرسي المتحرك للإمساك به في حالة انقلابه.
- لمنع الانقلاب، قم بتثبيت جهاز مضاد أو مانع للانقلاب.

تحذير!

خطر الانقلاب



يمكن للكرسي المتحرك أن ينقلب إلى الأمام.
- عند إعداد الكرسي المتحرك الخاص بك، اختبر سلوكه من حيث الميل إلى الأمام واضبط أسلوب قيادتك وفقًا لذلك.

تنبيه!

يمكن أن يؤثر الحمل الثقيل المعلق على مسند الظهر على مركز ثقل الكرسي المتحرك.
- قم بتغيير أسلوب قيادتك وفقًا لذلك.



النزول على الدرج مع مساعد



1. قم بتحريك الكرسي المتحرك حتى يصل إلى حافة الرصيف وأمسك بمقابض الكرسي.
2. يجب على المساعد أن يمسك بمقبضي الدفع، ويضع قدمًا واحدة على مساعد الإمالة (إذا كان مثبتًا) ويميل الكرسي المتحرك للخلف حتى ترتفع العجلات الأمامية عن الأرض.
3. يجب على المساعد بعد ذلك تثبيت الكرسي المتحرك في هذا الوضع، ثم دفعه بعناية إلى أسفل الدرجة ثم إمالته إلى الأمام حتى تعود العجلات الأمامية إلى الأرض.

6.5 تخطي درج السلم والأرصفة

تحذير!

خطر الانقلاب



عند تجاوز درج السلم، من الممكن أن تفقد توازنك وتقلب الكرسي المتحرك.

- اقترب دائمًا من الدرجات والأرصفة ببطء وبحذر.
- لا تصعد أو تنزل من درجات يزيد ارتفاعها عن 25 سم.

تنبيه!



يمنع مانع الانقلاب الكرسي المتحرك من الانقلاب إلى الخلف.

- قم بإلغاء تنشيط نظام منع الانقلاب قبل الصعود أو النزول من الدرج أو الأرصفة.

تحذير!

خطر إصابة المساعد وتلف الكرسي المتحرك



قد تؤدي إمالة الكرسي بواسطة مستخدم ثقيل الوزن إلى إيذاء ظهر المساعد وإتلاف الكرسي.

- تأكد من قدرتك على التحكم في الكرسي المتحرك بأمان مع مستخدم ثقيل الوزن قبل إجراء مناورة الإمالة.

صعود درجة بمساعدة مساعد

تحذير!



خطر الإصابات الخطيرة

إن صعود السلالم والأرصفة بشكل متكرر قد يؤدي إلى كسر ظهر الكرسي المتحرك قبل المدة المتوقعة بسبب الإجهاد. من الممكن أن يسقط المستخدم من الكرسي المتحرك. – استخدم دائمًا مساعد الإمالة عند صعود الدرج أو الأرصفة.

1. قم بتحريك الكرسي المتحرك إلى الخلف حتى تلمس العجلات الخلفية حافة الرصيف.
2. يجب على المساعد إمالة الكرسي المتحرك باستخدام مقبضي الدفع بحيث ترتفع العجلات الأمامية عن الأرض، ثم سحب العجلات الخلفية فوق الرصيف حتى يمكن وضع العجلات الأمامية مرة أخرى على الأرض.

النزول من الدرج بدون مساعد

تحذير!



خطر الانقلاب

عند النزول على درجة دون مساعد، قد تنقلب إلى الخلف إذا لم تتمكن من التحكم في الكرسي المتحرك الخاص بك.
– أولاً، تعلم كيفية النزول على الدرج بمساعدة مساعد.
– تعلم كيفية تحقيق التوازن على العجلات الخلفية، 4.6 قيادة وتوجيه الكرسي المتحرك، الصفحة 50.

1. قم بتحريك الكرسي المتحرك إلى الرصيف مباشرة، ثم ارفع العجلات الأمامية وحافظ على توازن الكرسي المتحرك.
2. الآن قم بتحريك العجلات الخلفية ببطء فوق حافة الرصيف. أثناء القيام بذلك، أمسك حواف العجلة بقوة بكلتا يديك حتى تعود العجلات الأمامية إلى الأرض.

6.6 الصعود والنزول على الدرج

تحذير!



خطر الانقلاب

عند صعود السلالم، قد تفقد توازنك وينقلب الكرسي المتحرك الخاص بك.
– استخدم دائمًا مساعدين اثنين عند صعود السلالم التي تحتوي على أكثر من درجة واحدة.

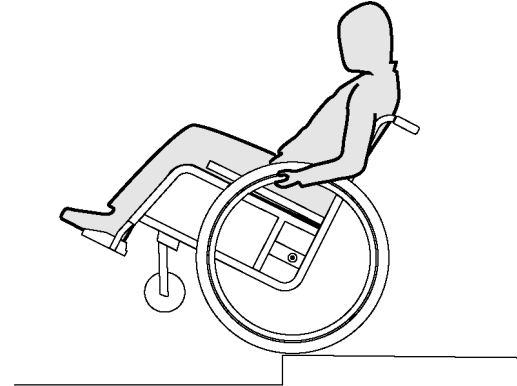

6.7 التعامل مع المدرجات والمنحدرات

تحذير!



المخاطر الناجمة عن خروج الكرسي المتحرك عن السيطرة عند التنقل على المنحدرات أو الأسطح المتدرجة، قد ينقلب الكرسي المتحرك الخاص بك إلى الخلف أو إلى الأمام أو إلى الجانبين.

- تأكد من وجود مساعد خلف الكرسي المتحرك عند الاقتراب من المنحدرات الطويلة.
- تجنب المنحدرات الجانبية.
- تجنب المنحدرات التي تزيد عن 7 درجات.
- تجنب الاهتزاز عند تغيير الاتجاه على المنحدر.

تنبيه!



قد ينحرف الكرسي المتحرك الخاص بك حتى على الأرض المنحدرة قليلاً إذا لم تتمكن من التحكم فيه باستخدام حواف اليد.

- استخدم مكابح الانتظار إذا كان الكرسي المتحرك الخاص بك ثابتاً على أرض مائلة.

الصعود إلى المنحدرات

لكي تصعد منحدرًا، يجب عليك خلق بعض الزخم، والحفاظ على هذا الزخم، والتحكم في الاتجاه في نفس الوقت.

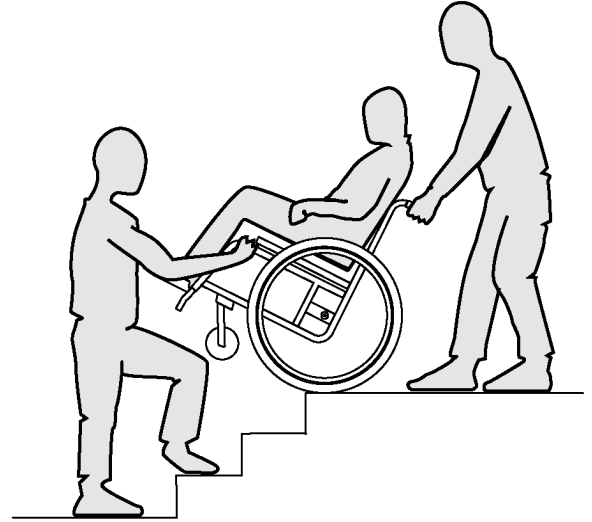

1. يمكنك الصعود والنزول على الدرج من خلال اتخاذ خطوة واحدة في كل مرة، كما هو موضح أعلاه. يجب أن يقف المساعد الأول خلف الكرسي المتحرك ممسكًا بمقابض الدفع. يجب أن يمسك المساعد الثاني بجزء صلب من الإطار الأمامي لتثبيت الكرسي المتحرك من الأمام.

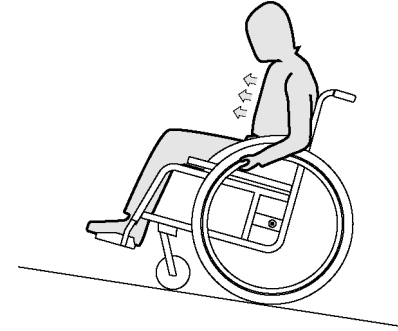
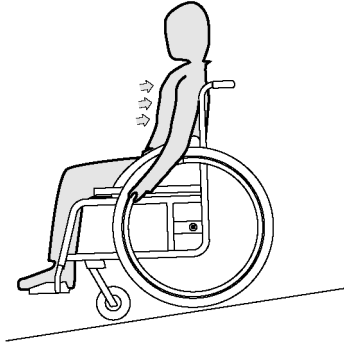

1. اتكى إلى الخلف واترك حواف القيادة تمر عبر يديك بعناية. يجب أن تكون قادرًا على إيقاف الكرسي المتحرك في أي وقت عن طريق الإمساك بحواف الكرسي.

1. اثن الجزء العلوي من جسمك إلى الأمام وادفع الكرسي المتحرك بضرية سريعة وقوية على كلا حافتي الكرسي.

النزول من المنحدرات

عند النزول من المنحدرات، من المهم التحكم في اتجاهك وسرعتك بشكل خاص.

تنبيه!



خطر حرق اليدين.

إذا قمت بالكبح لفترة طويلة، يتم إنتاج قدر كبير من الحرارة الاحتكاكية عند حواف المكابح (وخاصة حواف المكابح المضادة للانزلاق).
- ارتدي القفازات المناسبة.

1. إلى الأمام قليلاً ثم إلى الخلف مرة أخرى.)
2. استخدم كلا مكابح الانتظار.
3. عند الانحناء للأمام، يجب أن يظل الجزء العلوي من جسمك فوق العجلات الأمامية.

الوصول للخلف

تحذير!

خطر السقوط



إذا انحنيت إلى الخلف كثيرًا، فقد يؤدي ذلك إلى انقلاب الكرسي المتحرك الخاص بك.
 - لا تتكئ على مسند الظهر.
 - استخدم جهازًا مضادًا للانقلاب.

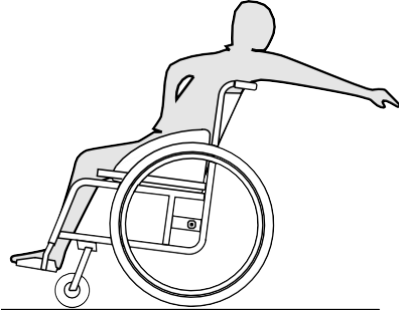

1. وجه العجلات الأمامية نحو الأمام. (للقيام بذلك، حرك الكرسي المتحرك إلى الأمام قليلاً ثم إلى الخلف مرة أخرى.)
2. لا تستخدم مكابح الانتظار.
3. عند الوصول للخلف لا تحاول الوصول للخلف كثيراً لدرجة أن تضطر لتغيير وضعية جلوسك.

6.8 الاستقرار والتوازن عند الجلوس

تتطلب بعض الأنشطة والأفعال اليومية الانحناء للأمام أو الجانبين أو للخلف خارج الكرسي المتحرك. وهذا له تأثير كبير على استقرار الكرسي المتحرك. للحفاظ على توازنك في جميع الأوقات، قم بما يلي:

الانحناء إلى الأمام

تحذير!

خطر السقوط



إذا انحرقت إلى الأمام خارج الكرسي المتحرك، فمن الممكن أن تسقط منه.
 - لا تنحني أبداً للأمام كثيراً ولا تتحرك للأمام في مقعدك للوصول إلى شيء ما.
 - لا تنحني للأمام بين ركبتيك لالتقاط شيء ما من على الأرض.



1. وجه العجلات الأمامية نحو الأمام. (للقيام بذلك، حرك الكرسي المتحرك

7 النقل

7.1 معلومات عن السلامة

تحذير!



خطر الإصابة إذا لم يتم تأمين الكرسي المتحرك بشكل صحيح في حالة وقوع حادث أو مناورة كبح أو ما إلى ذلك، قد تتعرض لإصابات خطيرة بسبب أجزاء الكرسي المتحرك المتطاير.

- قم دائمًا بإزالة العجلات الخلفية عند نقل الكرسي المتحرك.
- قم بتأمين جميع مكونات الكرسي المتحرك في وسيلة النقل بشكل محكم لمنعها من الانفصال أثناء الرحلة.

انتباه!



قد يؤثر التآكل والتآكل المفرط على قوة الأجزاء الحاملة للحمل.

- لا تسحب الكرسي المتحرك الخاص بك على الأسطح الكاشطة دون تركيب العجلات عليه (على سبيل المثال، سحب الإطار فوق الأسفلت).

7.2 طي وفتح الكرسي المتحرك

طي الكرسي المتحرك

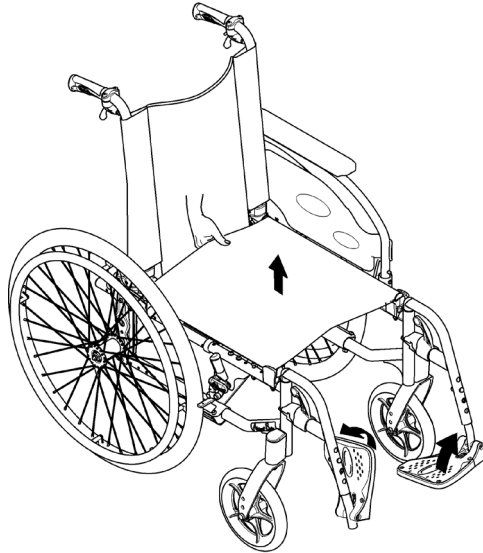

1. قم بإزالة وسادة المقعد، إذا كانت موجودة.
2. اطي دعامة الظهر، إذا كانت موجودة.
3. قم بطي لوحات القدم إلى الأعلى.
4. اسحب غطاء المقعد إلى الأعلى.
5. يمكنك طي مسند الظهر للأمام، إذا كان الكرسي المتحرك الخاص بك مزودًا بمسند ظهر قابل للتعديل بزواوية وقابل للطي.
6. اسحب حبل السحب إلى الأعلى في الجزء الخلفي من الكرسي المتحرك. يمكن تعديل زاوية مسند الظهر وطيها للأمام.

4. قم بوضع الكرسي المتحرك بالكامل على الأرض وتأكد من أن حواف المقعد على كلا الجانبين تقع ضمن مكونات التوجيه.
5. إذا كان الكرسي المتحرك الخاص بك مزودًا بمسند ظهر قابل للتعديل بزاوية وقابل للطي، اسحب مسند الظهر لأعلى عند مقابض الدفع حتى تتشابه مسامير التروس مع الدعامات الجانبية.
6. قم بطي لوحات القدم إلى الأسفل.
7. افتح الدعامة الخلفية، إذا كانت موجودة.

7.3 رفع الكرسي المتحرك

انتباه!



- لا ترفع الكرسي المتحرك أبدًا من الأجزاء القابلة للإزالة (مساند الذراعين ومساند القدمين).
- تأكد من تثبيت أعمدة مسند الظهر في مكانها بشكل آمن.

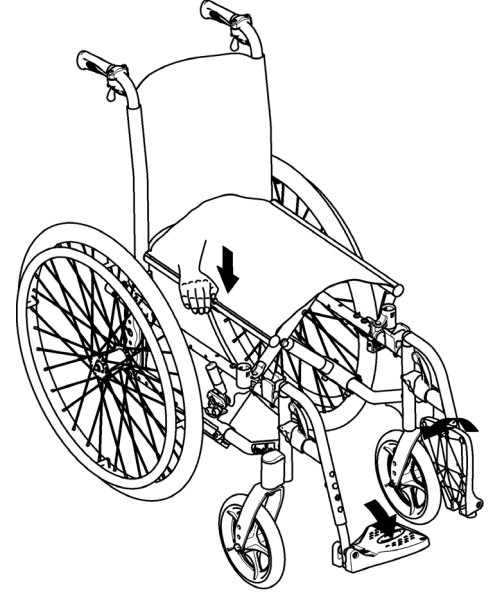
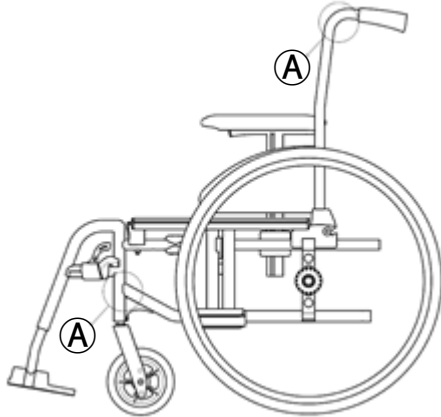

تنبيه!

خطر انحشار الأصابع



- هناك خطر أن تنحشر أصابعك بين حافة المقعد والإطار.
- لا تقم أبدًا بتثبيت حافة المقعد بأصابعك.

1. ضع الكرسي المتحرك بجانبك.
2. قم بإمالة الكرسي المتحرك نحوك بلطف، إذا كان ذلك ممكنًا.
3. باستخدام يدك المسطحة، اضغط على حافة المقعد الأقرب إليك، حتى يصبح سطح المقعد مسطحًا.

1. قم بطي الكرسي المتحرك، راجع الفصل 2.7 طي الكرسي المتحرك

وفتحه، الصفحة 56.

2. ارفع الكرسي المتحرك دائمًا عن طريق الإمساك بالإطار عند النقاط (A).

7.4 قم بإزالة وتركيب العجلات الخلفية

تحذير!

خطر الانقلاب!



إذا لم يتم تثبيت المحور القابل للإزالة للعجلة الخلفية بشكل كامل، فقد تصبح العجلة فضفاضة أثناء الاستخدام. قد يؤدي ذلك إلى الانقلاب.
- تأكد دائمًا من أن المحاور القابلة للإزالة متصلة بالكامل عند تركيب عجلة.

السلك الخارجي حول محور العجلة.

4. باستخدام إبهامك، اضغط على زر المحور القابل للإزالة (A). استمر في الضغط عليه ثم اسحب العجلة للخارج من غلاف المحول (B).

تركيب العجلات الخلفية

1. اطلق المكابح.
2. باستخدام يد واحدة، أمسك الكرسي المتحرك في وضع مستقيم.
3. باستخدام اليد الأخرى، أمسك عجلة القيادة من خلال حافة السلك الخارجي حول محور العجلة.
4. باستخدام إبهامك، اضغط على زر المحور القابل للإزالة واستمر في الضغط عليه.
5. ادفع المحور داخل غلاف المحول (B) حتى التوقف.
6. قم بتحرير زر المحور القابل للإزالة وتأكد من تثبيت العجلة بشكل آمن.

7.5 نقل الكرسي المتحرك اليدوي بدون راكب

تنبيه!

خطر الإصابة!



- إذا لم تتمكن من تثبيت الكرسي المتحرك الخاص بك بشكل آمن في مركبة النقل، توصي Invacare بعدم نقله.

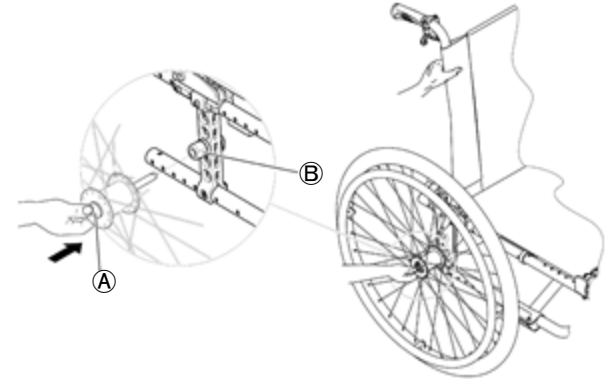

إزالة العجلات الخلفية

1. اطلق المكابح.
2. باستخدام يد واحدة، أمسك الكرسي المتحرك في وضع مستقيم.
3. باستخدام اليد الأخرى، أمسك عجلة القيادة من خلال حافة

من الممكن نقل الكرسي المتحرك الخاص بك دون قيود، سواء عن طريق البر أو السكك الحديدية أو عن طريق الجو. ومع ذلك، فإن شركات النقل الفردية لديها إرشادات يمكنها أن تقيد أو تمنع بعض إجراءات النقل. يرجى الاستفسار من شركة النقل بخصوص كل حالة على حدة.

تحذير!

إذا كان من المستحيل، لأي سبب من الأسباب، نقل مستخدم الكرسي المتحرك إلى مقعد السيارة، فيمكن استخدام الكرسي المتحرك كمقعد في مركبة إذا تم اتباع الإجراءات واللوائح التالية. يجب تركيب مجموعة النقل (اختياري) على الكرسي لهذا الغرض.

- يجب تأمين الكرسي المتحرك في مركبة باستخدام نظام تثبيت الكرسي المتحرك ذي الأربع نقاط.
- يجب على المستخدم ارتداء نظام تقييد مكون من ثلاث نقاط مثبت بالمركبة.
- يمكن تأمين المستخدم بشكل إضافي باستخدام حزام الوضعية في الكرسي المتحرك.

تحذير!

يجب استخدام أجهزة تقييد السلامة فقط عندما يبلغ وزن مستخدم الكرسي المتحرك 22 كغ أو أكثر (ISO-7176-19). لا تستخدم الكرسي المتحرك كمقعد في المركبة عندما يكون وزن المستخدم أقل من 22 كغ.

تحذير!

- قبل الرحلة، اتصل بالشخص المسؤول عن النقل واطلب معلومات حول القدرة على استيعاب المعدات المطلوبة أدناه.
- تأكد من وجود مساحة خالية كافية حول الكرسي المتحرك والمستخدم لتجنب احتكاك المستخدم بركاب المركبة الآخرين أو الأجزاء غير المبطنة من المركبة أو ملحقات الكرسي المتحرك أو نقاط تثبيت نظام التقييد.

- توصي شركة Invacare بشدة بتثبيت الكرسي المتحرك اليدوي على أرضية المركبة الناقلة.

7.6 نقل الكرسي المتحرك المشغول/بالراكب في سيارة

حتى عندما يتم تأمين الكرسي المتحرك بشكل صحيح ويتم استيفاء القواعد التالية، فقد تحدث إصابات للراكب في حالة الاصطدام أو التوقف المفاجئ. وعليه، توصي شركة Invacare بشدة بنقل مستخدم الكرسي المتحرك إلى مقعد المركبة. لا تقم بعمل أي تغييرات أو استبدالات على أجزاء من الكرسي المتحرك (مثل الهيكل أو الإطار أو الأجزاء) دون الحصول على موافقة كتابية من شركة Invacare. تم اختبار الكرسي المتحرك بنجاح وفقاً لمتطلبات ISO 7176-19 (التأثير الأمامي).

تحذير!

خطر الإصابة الخطيرة أو التلف
لاستخدام الكرسي المتحرك كمقعد في المركبة يجب أن يكون ارتفاع مسند الظهر 400 ملم على الأقل.

لنقل الكرسي المتحرك مع المستخدم في السيارة، يجب تركيب نظام تقييد في المركبة. يجب أن تتم الموافقة على ربطات الكراسي المتحركة وأنظمة تقييد الركاب وفقاً للمعيار ISO 10542-1. اتصل بمورد Invacare المحلي المعتمد للحصول على مزيد من المعلومات حول الحصول على نظام تقييد معتمد ومتوافق وتثبيته.

انتباه!

- يرجى الرجوع إلى أدلة المستخدم المرفقة مع أنظمة التقييد.
- قد تختلف الرسوم التوضيحية التالية حسب مورد نظام التقييد.

يؤثر اختيار تهيئة الكرسي المتحرك (عرض المقعد وعمقه، قاعدة العجلات) على القدرة على المناورة (التحرك بالكرسي في الأماكن الضيقة أو الصعبة) والوصول إلى المركبات الآلية.

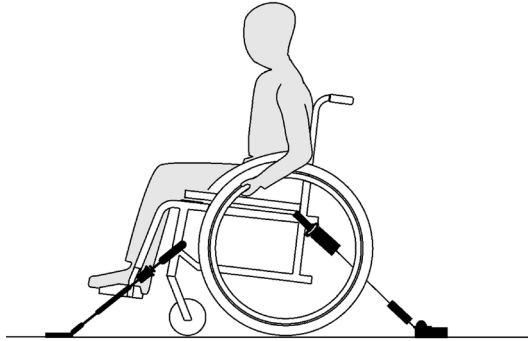
**تأمين الكرسي المتحرك بنظام تثبيت أو تقييد رباعي النقاط****تحذير!**

- ضع الكرسي المتحرك بحيث يكون المستخدم مواجهًا للأمام في اتجاه حركة المركبة.
- قم بتشغيل مكابح انتظار الكرسي المتحرك.
- قم بتنشيط نظام منع الانقلاب (إذا كان مثبتًا).

تم وضع رموز خطاف القفل على مواضع ربط الكرسي المتحرك التي يجب وضع أحزمة نظام التقييد فيها (انظر الأشكال التالية في الملصقات والرموز في قسم المنتج).

تحذير!

- تأكد من عدم تعرض نقاط الربط بالكرسي المتحرك للتلف، ومن أن مكابح الانتظار تعمل بكامل طاقتها.
- يوصى باستخدام إطارات مقاومة للثقب أثناء النقل لتجنب مشاكل المكابح بسبب انخفاض ضغط الإطارات.

تحذير!

- قد تحدث إصابة أو ضرر بسبب مكونات الكرسي المتحرك أو ملحقاته التي تصبح مرتخية أثناء الاصطدام أو التوقف المفاجئ.
- تأكد من إزالة جميع المكونات والخيارات القابلة للإزالة أو الفصل من الكرسي المتحرك وتخزينها بشكل آمن في المركبة.
- من الضروري أن يقوم تقني مؤهل بفحص الكرسي المتحرك الخاص بك بعد وقوع حادث أو تصادم وما إلى ذلك.

المدارج والمنحدرات:**تحذير!****خطر الإصابة**

- قد يتحرك الكرسي المتحرك للأمام/للخلف بشكل لا يمكن السيطرة عليه عن طريق الخطأ.
- لا تترك المستخدم أبدًا دون مراقبة عند نقل الكرسي المتحرك لأعلى أو لأسفل المدارج أو المنحدرات.

ولهذا السبب، توصي شركة Invacare بشدة بنقل مستخدم الكرسي المتحرك إلى المركبة مع وضع حزام الوضعية عليه.



1. قم بتثبيت الأشرطة الأمامية فوق دعامات العجلات كما هو موضح في الشكل أعلاه (انظر موقع ملصقات التثبيت).
2. قم بربط الأشرطة الأمامية بنظام القضبان مع الرجوع إلى إرشادات أفضل الممارسات الموصى بها من الشركة المصنعة لحزام الأمان.
3. قم بفك مكابح الانتظار وقم واربط أشرطة التقييد الأمامية عن طريق سحب الكرسي المتحرك للخلف من الخلف.
4. أعد تشغيل مكابح الانتظار.

1. باستخدام الأشرطة الأمامية والخلفية لنظام التقييد رباعي النقاط، قم بتأمين الكرسي المتحرك على قضبان المركبة. انظر دليل المستخدم المرفق مع نظام التقييد المكون من 4 نقاط.

مواضع ربط الجانب الأمامي لأشرطة الحزام:

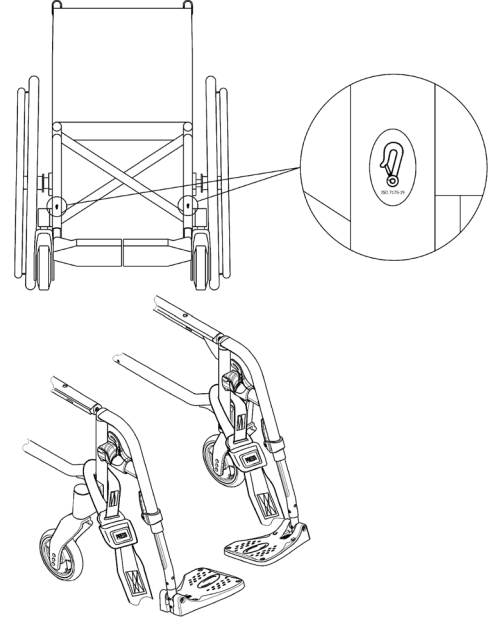

مواضع ربط الخطافات الجانبية الخلفية:

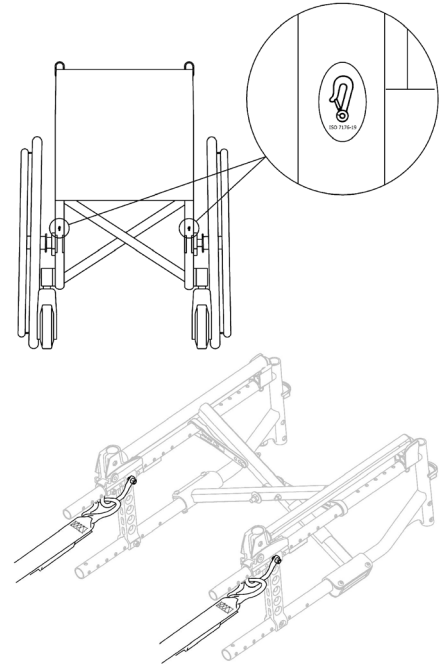
**انتباه!**

– تأكد من أن الخطافات المفاجئة مغطاة بمادة مقاومة للانزلاق لتجنب الانزلاق الجانبي على المحور.

انتباه!

– تأكد من أن المكابس مثبتة بالكامل على كلا الجانبين وموجودة في نفس موضع الجزء المفرغ من القضبان.
– تأكد من أن الزاوية بين القضبان والأشرطة تقع بين 40 درجة و45 درجة.

تركيب حزام وضعية الجسم

تحذير!

يمكن استخدام حزام الوضعية بالإضافة إلى نظام تقييد الركاب المعتمد (حزام ثلاثي النقاط) ولكن لا يمكن استخدامه كبديل له.

1. قم بضبط حزام الوضعية ليناسب راكب الكرسي المتحرك، راجع القسم 5.4 حزام الوضعية، الصفحة 36.

تركيب أدوات التثبيت مخصصة لإصدار Comfort فقط

تحذير!

من الضروري استخدام أدوات تثبيت مخصصة (متوفرة كخيار) للنقل بالسيارة، ولا يُسمح باستخدام أي ملحقات أخرى! يتم تسليم تعليمات التركيب مع مجموعة الأدوات، اتصل بمزود الخدمة المعتمد لديك لمزيد من المعلومات.

1. قم بربط الخطافات المفاجئة بالحلقات البرتقالية كما هو موضح في الشكلين أعلاه (انظر موقع م لصقات التثبيت).
2. قم بربط الأشرطة الخلفية بنظام القضبان مع الرجوع إلى إرشادات أفضل الممارسات الموصى بها من الشركة المصنعة لحزام الأمان.
3. شد الأشرطة.

تحذير!

- تأكد من أن نظام التقييد ثلاثي النقاط يناسب جسم المستخدم بشكل محكم قدر الإمكان دون الشعور بعدم الراحة وعدم التواء أي جزء منه.
- تأكد من عدم إبعاد نظام التقييد ثلاثي النقاط عن جسم المستخدم بواسطة أجزاء من الكرسي المتحرك مثل مساند الذراعين أو العجلات وما إلى ذلك.
- تأكد من أن نظام تقييد المستخدم لديه مسار واضح من المستخدم إلى نقطة التثبيت دون تدخل من أي جزء من المركبة أو الكرسي المتحرك أو المقعد أو الخيار.
- تأكد من أن حزام الفخذين يناسب بشكل مريح حوض الراكب ولا يسمح له بالصعود إلى منطقة البطن.
- تأكد من أن المستخدم قادر على الوصول إلى آلية التحرير دون مساعدة.

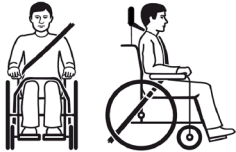

1. قم بتثبيت نظام تقييد الراكب ثلاثي النقاط بالرجوع إلى دليل المستخدم المرفق مع نظام التقييد ثلاثي النقاط الخاص بك.

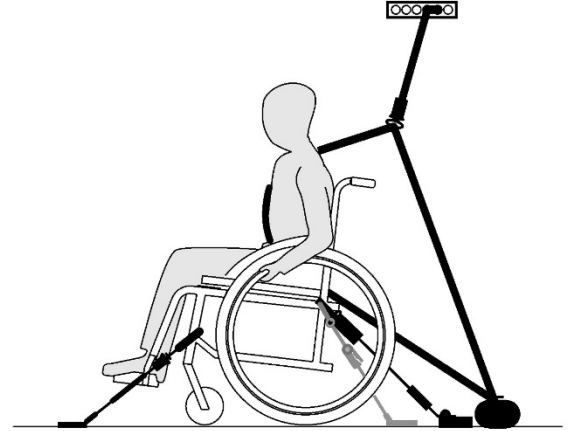
تثبيت نظام التقييد ثلاثي النقاط**انتباه!**

! قد تختلف الرسوم التوضيحية أعلاه حسب مورد نظام التقييد.

انتباه!

– قم بوضع حزام الحوض المقيد بنظام التقييد المكون من ثلاثة نقاط عبر الحوض بحيث تكون زاوية حزام الحوض ضمن المنطقة المفضلة (أ) من 30 درجة إلى 75 درجة بالنسبة للأفقى. يفضل استخدام زاوية أكثر انحدارًا، ولكن لا تتجاوز 75 درجة أبدًا.

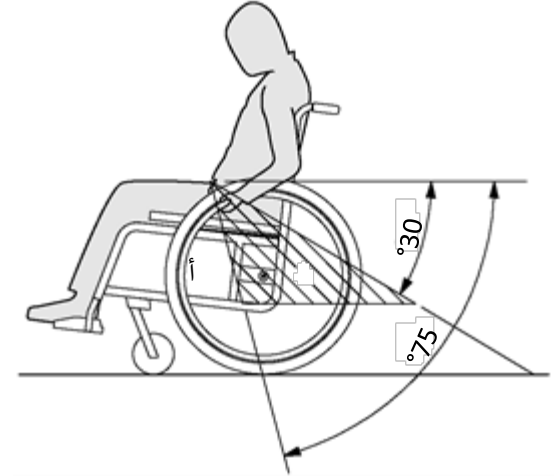

سنويًا	شهريًا	أسبوعيًا	
	x		افحص الأسلاك
	x		تحقق من مكابح الانتظار
x			اطلب من تقني مؤهل فحص الكرسي المتحرك

فحص بصري عام

1. افحص الكرسي المتحرك الخاص بك بحثًا عن الأجزاء المفكوكة أو الشقوق أو العيوب الأخرى.
2. إذا وجدت أي شيء، فتوقف عن استخدام الكرسي المتحرك الخاص بك على الفور واتصل بمورد معتمد.

تحقق من ضغط الإطارات

1. تحقق من ضغط الإطارات، راجع قسم "الإطارات" للحصول على مزيد من المعلومات.
2. قم بنفخ الإطارات إلى الضغط المطلوب.
3. تحقق من مداخل الإطارات في نفس الوقت.
4. إذا لزم الأمر، قم بتغيير الإطارات.

8 الصيانة

8.1 معلومات عن السلامة

تحذير!



تتدهور بعض المواد بشكل طبيعي مع مرور الوقت. قد يؤدي هذا إلى إتلاف مكونات الكرسي المتحرك.
- يجب فحص الكرسي المتحرك الخاص بك من قبل تقني مؤهل مرة واحدة على الأقل في السنة أو إذا لم يتم استخدامه لفترة طويلة.

التعبئة والتغليف للإرجاع

يجب إرسال الكرسي المتحرك إلى المورد المعتمد في عبوة مناسبة لتجنب التلف أثناء الشحن.



8.2 جدول الصيانة

لضمان التشغيل الآمن والموثوق به، قم بإجراء الفحوصات البصرية والصيانة التالية بانتظام أو اجعل شخصًا آخر يقوم بها.

سنويًا	شهريًا	أسبوعيًا	
		x	تحقق من ضغط الإطارات
		x	تأكد من تثبيت العجلات الخلفية بشكل صحيح
		x	تحقق من حزام الوضعية
	x		تحقق من آلية الطي
	x		افحص العجال وتثبيتها
	x		افحص المسامير

تأكد من تثبيت العجلات الخلفية بشكل صحيح

1. تأكد من أن كرة المحور خارج موضعها عن طريق فحصها بصريًا واسحب العجلة الخلفية للتأكد من أن المحور القابل للإزالة مثبت بشكل صحيح. لا ينبغي للعجلة أن تخرج.
2. إذا لم يتم تثبيت العجلات الخلفية بشكل صحيح، قم بإزالة أي أوساخ أو رواسب. إذا استمرت المشكلة، قم بإعادة تركيب المحاور القابلة للإزالة من قبل تقني مؤهل.

تحقق من حزام الوضعية

1. تأكد من ضبط حزام الوضع بشكل صحيح.

انتباه!

- يجب أن يتم تعديل أحزمة الوضعية المرتخية من قبل مقدم الخدمة المعتمد.
- يجب استبدال أحزمة الوضعية التالفة من قبل تقني مؤهل.

تحقق من آلية الطي

1. تأكد من أن آلية الطي سهلة التشغيل.

افحص العجل الأمامي وتثبيته

1. تأكد من أن العجلات تدور بحرية.
2. ادفع واسحب في الاتجاهات الثلاثة (الأمامي والخلفي؛ اليسار واليمين؛ الأعلى والأسفل) لملاحظة عدم وجود حركة حرة، وتحقق أيضًا من عدم وجود تلف مرئي.

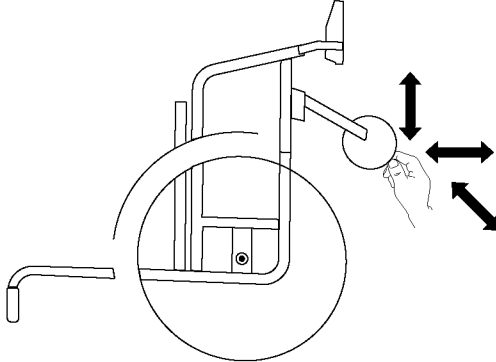

الشكل 1-8

3. قم بإزالة أي أوساخ أو شعر من محامل العجلات.
4. يجب استبدال عجلات التثبيت المعيبة أو المهترئة من قبل تقني مؤهل.

تحقق من البراغي

يمكن أن تصبح البراغي مرتخية نتيجة الاستخدام المستمر.

1. تأكد من أن المسامير مثبتة بشكل محكم وبدون حركة حرة (على مسند القدمين، العجلة، غطاء العجلة، غطاء المقعد، الجوانب، مسند الظهر، الإطار، وحدة المقعد).
2. قم بربط أي مسامير مرتخية باستخدام عزم الدوران المناسب.

الفحص بعد الاصطدام أو الضربة القوية

انتباه!

قد يتعرض الكرسي المتحرك لأضرار غير مرئية نتيجة تصادم شديد أو ضربة قوية.
- من الضروري أن يقوم تقني مؤهل بفحص الكرسي المتحرك الخاص بك بعد الاصطدام الشديد أو الضربة القوية.

إصلاح أو تغيير الأنبوب الداخلي

1. قم بإزالة العجلة الخلفية وأطلق أي هواء من الأنبوب الداخلي.
2. ارفع جدار الإطار بعيدًا عن الحافة باستخدام رافعة إطار الدراجة. لا تستخدم أشياء حادة مثل مفك البراغي، حيث قد يؤدي ذلك إلى إتلاف الأنبوب الداخلي.
3. اسحب الأنبوب الداخلي من الإطار.
4. قم بإصلاح الأنبوب الداخلي باستخدام مجموعة إصلاح الدراجات أو، إذا لزم الأمر، قم باستبدال الأنبوب.
5. قم بنفخ الأنبوب قليلاً حتى يصبح دائريًا.
6. قم بإدخال الصمام في فتحة الصمام الموجودة على الحافة ثم ضع الأنبوب داخل الإطار (يجب أن يكون الأنبوب حول الإطار تمامًا بدون أي ثنيات).
7. ارفع جدار الإطار فوق حافة الإطار. ابدأ بالقرب من الصمام واستخدم رافعة إطار الدراجة. عند القيام بذلك، افحص بالكامل للتأكد من عدم انحصار الأنبوب الداخلي بين الإطار والحافة.
8. قم بنفخ الإطار إلى أقصى ضغط تشغيلي. تأكد من عدم تسرب الهواء من الإطار.

انتباه!

يتم استخدام البراغي/الصواميل ذاتية القفل أو اللاصق المثبت بالخيط للعديد من الوصلات. إذا أصبحت هذه البراغي أو الصواميل مرتخية، فيجب استبدالها ببراغي/صواميل جديدة ذاتية القفل أو يجب تأمينها باستخدام مادة لاصقة جديدة لقفل الخيوط.
- يجب استبدال البراغي/الصواميل ذاتية القفل من قبل تقني مؤهل.

تحقق من شد السلك

لا ينبغي أن تكون الأسلاك فضفاضة أو مشوهة.

1. يجب شد الأسلاك المفكوكة من قبل فني مؤهل.
2. يجب استبدال أحزمة الوضعية المكسورة من قبل تقني مؤهل.

تحقق من مكابح الانتظار

1. تأكد من أن مكابح الانتظار موضوعة بشكل صحيح. يتم ضبط المكابح بشكل صحيح إذا ضغطت مكبس المكابح على الإطار بمقدار بضعة ملليمترات عند تفعيل المكابح.
2. إذا وجدت أن الإعداد غير صحيح، فاطلب من تقني مؤهل ضبط المكابح بشكل صحيح.

انتباه!

يجب إعادة ضبط مكابح الانتظار بعد استبدال العجلات الخلفية أو تغيير موضعها.

قطع غيار

بالنسبة للتنظيف والتطهير في البيئات السريرية أو الرعاية طويلة الأمد،
اتبع إجراءاتك الداخلية.



يمكن الحصول على جميع قطع الغيار من أحد موردي Invacare المعتمدين.



8.3.2 فترات التنظيف

8.3 التنظيف والتطهير

8.3.1 معلومات عامة عن السلامة

انتباه!



يعمل التنظيف والتطهير المنتظم على تعزيز التشغيل السلس وزيادة عمر الخدمة ومنع التلوث.
تنظيف وتطهير المنتج:
– بانتظام أثناء الاستخدام،
– قبل وبعد أي إجراء خدمة،
– عندما يكون على اتصال بأي سوائف في الجسم،
– قبل استخدامه لمستخدم جديد.

تنبيه!
خطر التلوث

– اتخذ الاحتياطات اللازمة لنفسك واستخدم معدات الحماية المناسبة.

8.3.3 التنظيف

انتباه!



يمكن أن تؤدي السوائل أو الطرق الخاطئة إلى الإضرار بالمنتج أو إتلافه.

– يجب أن تكون جميع مواد التنظيف والمطهرات المستخدمة فعالة ومتوافقة مع بعضها البعض ويجب أن تحمي المواد التي تستخدم في تنظيفها.
– لا تستخدم أبدًا السوائل المسببة للتآكل (القلويات والأحماض وما إلى ذلك) أو عوامل التنظيف الكاشطة. نوصي باستخدام مادة تنظيف منزلية عادية مثل سائل غسيل الأطباق، إذا لم يتم تحديد خلاف ذلك في تعليمات التنظيف.
– لا تستخدم أبدًا مذيبيًا (مخفف السليلوز، الأسيتون، إلخ) يؤدي إلى تغيير بنية البلاستيك أو إذابة الملصقات المرفقة.
– تأكد دائمًا من أن المنتج جاف تمامًا قبل استخدامه مرة أخرى.

انتباه!
يمكن للأوساخ والرمل ومياه البحر أن تتسبب في إتلاف المحامل وقد تصدأ الأجزاء الفولاذية إذا تعرض السطح للتلف.
– لا تعرض الكرسي المتحرك للرمال ومياه البحر إلا لفترات قصيرة، وقم بتنظيفه بعد كل رحلة إلى الشاطئ.
– إذا كان الكرسي المتحرك متسخًا، قم بمسح الأوساخ بأسرع ما يمكن باستخدام قطعة قماش مبللة وجففه بعناية.

1. قم بإزالة أي خيارات مناسبة (فقط الخيارات التي لا تتطلب أدوات).
2. امسح الأجزاء الفردية باستخدام قطعة قماش أو فرشاة ناعمة، ومنظفات منزلية عادية (درجة الحموضة = 6 - 8) والماء الدافئ.

استخدم فقط الماء والصابون الناعم لتنظيف الطاولة. 

5. اترك الكرسي المتحرك حتى يجف في خزانة التجفيف. قم بإزالة الأجزاء التي تجمع فيها الماء مثل الأنابيب الطرفية، والأطراف وما إلى ذلك. إذا تم غسل الكرسي المتحرك في الغسالة، يوصى بتجفيفه بالهواء المضغوط.

قماش مطلي بمادة البولي يوريثين (PU) متعددة التمدد

يمكن إزالة البقع الخفيفة على القماش باستخدام قطعة قماش ناعمة مبللة وبعض المنظفات المحايدة. لتحديد البقع الأكبر حجماً والأكثر ثباتاً، امسح القماش بالكحول أو بدائل زيت التريتين، ثم اغسله بالماء الساخن ومنظف محايد.

يمكن غسل القماش في درجات حرارة تصل إلى 60 درجة مئوية. ويمكن استخدام المنظفات العادية.

يجب تنظيف جميع أجزاء الكرسي المتحرك المبطنة بقماش مغطى بمادة البولي يوريثين (PU) متعددة التمدد، مثل وسائد مساند الذراعين، ووسائد الساق، ومسند الرأس أو مسند الرقبة، وفقاً للإرشادات المذكورة أعلاه. 

8.3.5 التطهير

يمكن تطهير الكرسي المتحرك عن طريق الرش أو المسح بمطهرات معتمدة ومختبرة.

رش منتج تنظيف وتطهير ناعم (مبيد للجراثيم والفطريات يتوافق مع معايير EN1040 / EN1276 / EN1650) واتبع التعليمات المقدمة من قبل الشركة المصنعة. 

3. اشطف الأجزاء بالماء الدافئ

4. قم بتجفيف الأجزاء جيداً باستخدام قطعة قماش جافة.

يمكن استخدام ملمع السيارات والشمع الناعم على الأسطح المعدنية المطلية لإزالة التآكلات واستعادة اللمعان. 

تنظيف الفرشة

لتنظيف الفرشة، راجع التعليمات الموجودة على ملصقات غطاء المقعد والوسادة ومسند الظهر.

إذا كان ذلك ممكناً، قم دائماً بوضع شرائط الخطاف والحلقة (الأجزاء اللاصقة) فوق بعضها البعض عند الغسيل، لتقليل تراكم الوبر والخيوط على شرائط الخطاف ومنع تلف قماش التنجيد بسببها. 

8.3.4 الغسل

1. قم بإزالة جميع الأغذية السائبة والقابلة للإزالة ثم قم بغسلها في الغسالة وفقاً لإرشادات الغسيل الخاصة بكل غطاء.

2. قم بإزالة جميع الأجزاء المبطنة مثل وسائد المقعد ومسند الذراعين ومسند الرأس أو مسند الرقبة ذات الأجزاء المبطنة الثابتة ووسائد الساق وما إلى ذلك وقم بتنظيفها بشكل منفصل.

لا يمكن تنظيف الأجزاء المبطنة باستخدام منظف عالي الضغط أو بخاخات الماء القوية. 

3. رش هيكل الكرسي المتحرك بمنظف، على سبيل المثال منظف السيارات مع الشمع، واتركه ليعمل.

4. اشطف هيكل الكرسي المتحرك باستخدام التنظيف بالضغط العالي أو باستخدام نفثاء عادية من الماء اعتماداً على مدى اتساخ الكرسي المتحرك. لا توجه النفثاء نحو المحامل وفتحات التصريف. في حالة غسل هيكل الكرسي المتحرك في الغسالة يجب ألا تزيد درجة حرارة الماء عن 60 درجة مئوية.

1. امسح جميع الأسطح التي يمكن الوصول إليها بشكل عام باستخدام قطعة قماش ناعمة ومطهر منزلي عادي.
2. اترك المنتج حتى يجف في الهواء.

9 استكشاف الأخطاء وإصلاحها

9.1 معلومات عن السلامة

قد تنشأ الأعطال نتيجة للاستخدام اليومي أو التعديلات أو المتطلبات المتغيرة على الكرسي المتحرك. يوضح الجدول أدناه كيفية تحديد الأعطال وإصلاحها.

يجب أن يتم تنفيذ بعض الإجراءات المذكورة من قبل تقني مؤهل. هذه هي المشار إليها. ننصح بأن يتم إجراء كافة التعديلات من قبل تقني مؤهل.

تنبيه!



– إذا لاحظت أي عطل في الكرسي المتحرك الخاص بك، مثل تغيير كبير في طريقة التعامل، فتوقف عن استخدام الكرسي المتحرك على الفور واتصل بمقدم الخدمة الخاص بك.

9.2 تحديد الأعطال وإصلاحها

العطل	السبب المحتمل	الإجراء
الكرسي المتحرك لا يتحرك في خط مستقيم	ضغط الإطارات غير صحيح في إحدى العجلات الخلفية	صحح ضغط الإطارات، ← 3.11 الإطارات، الصفحة 77
	كسر أحد الأسلاك أو أكثر	استبدل الأسلاك/الأسلاك المعيبة، تقني مؤهل
	شد الأسلاك بشكل غير متساوٍ	شد الأسلاك المفكوكة، ← تقني مؤهل
	محامل العجلات الأمامية متسخة أو تالفة	نظف المحامل أو استبدل العجلات، ← تقني مؤهل
الكرسي المتحرك ينقلب للخلف بسهولة	العجلات الخلفية مثبتة إلى الأمام بشكل كبير	قم بتركيب العجلات الخلفية إلى الخلف أكثر، تقني مؤهل
	زاوية الظهر كبيرة جدًا	قلل زاوية مسند الظهر، ← تقني مؤهل
	زاوية المقعد كبيرة جدًا	قم بتركيب الجزء العلوي من العجلة على الشوكة الأمامية، ← تقني مؤهل
		اختر شوكة أمامية أصغر حجمًا، ← تقني مؤهل
المكابح تعمل بشكل سيء أو غير متماثل	ضغط الإطارات غير صحيح في أحد الإطارات الخلفية أو كليهما	صحح ضغط الإطارات، ← 3.11 الإطارات، الصفحة 77
	ضبط المكابح غير صحيح	صحح إعدادات الفرامل، ← تقني مؤهل
مقاومة التدحرج عالية جدًا	ضغط الإطارات في الإطارات الخلفية منخفض جدًا	صحح ضغط الإطارات، ← 3.11 الإطارات، الصفحة 77
	العجلات الخلفية ليست متوازنة	تأكد من أن العجلات الخلفية متوازنة، ← تقني مؤهل
تتأرجح العجلات الأمامية عند التحرك بسرعة	توتر قليل جدًا في كتلة محمل العجلة الأمامية	قم بربط الصامولة الموجودة على محور كتلة المحمل قليلاً، ← تقني مؤهل
	أصبحت العجلات الأمامية ناعمة وبالية	قم بتغيير العجلات، ← تقني مؤهل
العجلة الأمامية صلبة أو عالقة	المحامل متسخة أو معيبة	نظف المحامل أو استبدل العجلات، ← تقني مؤهل
يصعب فتح الكرسي المتحرك جدًا	غطاء مسند الظهر ضيق للغاية	قم بفك شرائط الخطاف والحلقة الخاصة بغطاء مسند الظهر قليلاً،

العطل	السبب المحتمل	الإجراء
		← 2.5.3 غطاء مسند الظهر القابل للتعديل، الصفحة 15

10 بعد الاستخدام

10.1 التخزين

انتباه!



خطر تلف المنتج

- لا تقم بتخزين المنتج بالقرب من مصادر الحرارة.
- لا تقم أبدًا بتخزين أي أغراض أخرى فوق الكرسي المتحرك.
- قم بتخزين الكرسي المتحرك داخل المنزل في بيئة جافة.
- يرجى الرجوع إلى حدود درجة الحرارة في الفصل بعنوان 11 البيانات التقنية، الصفحة 75.

بعد التخزين لفترة طويلة (أكثر من أربعة أشهر)، يجب فحص الكرسي المتحرك وفقًا للفصل 8 الصيانة، الصفحة 65.

10.2 التخلص

تحلى بسلوك مسؤول تجاه البيئة و قم بإعادة تدوير هذا المنتج من خلال منشأة إعادة التدوير الخاصة بك في نهاية عمره الافتراضي.

قم بتفكيك المنتج ومكوناته، حتى يمكن فصل المواد المختلفة وإعادة تدويرها بشكل فردي.

يجب أن يتوافق التخلص من المنتجات والمواد المغلفة وإعادة تدويرها مع القوانين واللوائح الخاصة بالتعامل مع النفايات في كل بلد. اتصل بشركة إدارة النفايات المحلية للحصول على المعلومات.

10.3 إعادة الضبط

هذا المنتج مناسب لإعادة الاستخدام. لإعادة ضبط المنتج لمستخدم جديد، قم بتنفيذ الإجراءات التالية:

- الفحص
- التنظيف والتطهير
- التكيف مع المستخدم الجديد

للحصول على معلومات مفصلة، راجع 8 الصيانة، الصفح ودليل الخدمة لهذا المنتج.

تأكد من تسليم دليل المستخدم مع المنتج.

إذا تم اكتشاف أي ضرر أو عطل، فلا تقم بإعادة استخدام المنتج.

	الحد الأقصى لوزن المستخدم	125 كلغ
(A)	الطول الإجمالي مع مساند الساق	962 - 1185 ملم
(B)	العرض الكلي	570 - 710 ملم
	الطول المطوي	765 - 1200 ملم
	العرض المطوي	285 - 355 ملم
	ارتفاع مطوي	795 - 1510 ملم
	الكتلة الكلية	من 12.7 - 28.2 كلغ
	كتلة الجزء الأثقل	7,5 - 12,4 كلغ
	الاستقرار في وضع الثبات	على المنحدرات: 0° - 17° صعوديًا: 0° - 7° جانبيًا: 0° - 17°
	زاوية مستوى المقعد	0° - 8°
(C)	عمق المقعد الفعال	395 - 500 ملم
(D)	عرض المقعد الفعال	370 - 505 ملم، بزيادات قدرها 25 ملم
(E)	ارتفاع سطح المقعد عند الحافة الأمامية	345 - 550 ملم، بزيادات قدرها 25 ملم
(F)	ارتفاع سطح المقعد عند الحافة الخلفية	345 - 550 ملم، بزيادات قدرها 25 ملم

11 البيانات التقنية

11.1 الأبعاد والوزن

تشير جميع مواصفات الأبعاد والوزن إلى مجموعة واسعة من الكراسي المتحركة في التهيئة القياسية. قد تتغير الأبعاد والوزن (بناءً على ISO 7176-1/5/7) وفقًا للتكوينات المختلفة.

انتباه!

- في بعض التكوينات، تتجاوز الأبعاد الكلية للكرسي المتحرك عندما يكون جاهزًا للاستخدام الحدود المسموح بها، ولا يكون الوصول إلى طرق الهروب في حالات الطوارئ ممكنًا.
- في بعض التكوينات، يتجاوز حجم الكرسي المتحرك الحجم الموصى به للسفر بالقطار في الاتحاد الأوروبي.

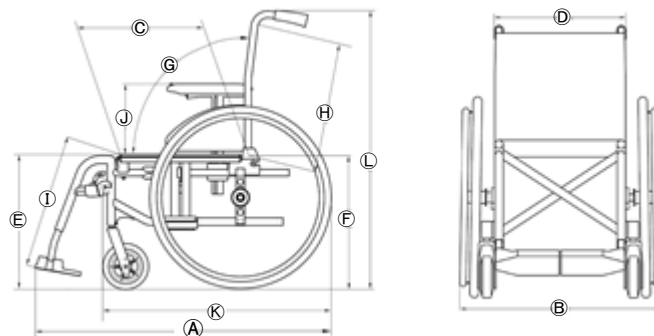

عرض المحور	1120 - 1505 ملم
أقصى زاوية ميل للفرامل	7°

11.2 الوزن الأقصى للقطع القابلة للإزالة

الوزن الأقصى للقطع القابلة للإزالة	
الوزن الأقصى:	القطعة:
3,2 كغ	زاوية مسند الساق قابلة للتعديل مع وسادة ريلة الساق ومسند القدم
2,0 كغ	مسند الذراع
2,5 كغ	عجلة خلفية صلبة مقاس 600 ملم (24 بوصة) مع حافة/إطار يدوي وواقى سلك
1,4 كغ	مسند الرأس / مسند الرقبة / دعامة لخد
0,8 كغ	دعامة الجذع
2,0 كغ	وسادة مسند الظهر
1,9 كغ	وسادة المقعد
3,9 كغ	الطاولة

زاوية مسند الظهر	يتراوح بين: -15° / +30° مُنَبَّت: 90° قابلة للتعديل: 90 درجة (-15 درجة/ 15 درجة)، خطوة أقل زاوية نظام الاستلقاء: 90 درجة (0 درجة/ 30 درجة)، بزيادات قدرها 10 درجات
ارتفاع مسند الظهر	325 - 610 ملم
المسافة بين مسند القدمين والمقعد	160 - 565 ملم، بزيادات قدرها 10 ملم
زاوية سطح الساق إلى المقعد	0° - 90°
ارتفاع مسند الذراع إلى المقعد	يتراوح بين: 170 - 300 ملم N°1: 200 - 280 ملم N°2: 240 ملم N°3: 170 - 295 ملم N°4: 210 - 300 ملم
الموقع الأمامي لهيكل مسند الذراع	190 - 350 ملم
قطر حافة/إطار اليد	520 - 540 ملم
الموقع الأفقي للمحور	42,5 / 55- ملم
الحد الأدنى لنصف قطر الدوران	790 ملم
عرض التخزين	250 - 320 ملم
ارتفاع التخزين	566 - 1000 ملم
طول التخزين	من 695 - 1130 ملم
الطول الإجمالي بدون مساند الساقين	720 - 860 ملم
الارتفاع الكلي	795 - 1510 ملم

❗ في حالة ثقب الإطار، استشر ورشة عمل مناسبة (مثل ورشة إصلاح الدراجات أو تاجر الدراجات...) لاستبدال الأنبوب من قبل شخص ماهر.

❗ يكون حجم الإطار موضح على الجدار الجانبي للإطار. يجب أن يتم تغيير الإطارات المناسبة من قبل تقني مؤهل.

تنبيه!



- يجب أن يكون ضغط الإطارات متساويًا في كلتا العجلتين لتجنب انخفاض الراحة في القيادة، وللحفاظ على كفاءة المكابح ودفع الكرسي المتحرك بسهولة.

11.4 المواد

أثابيب الإطار/مسند الظهر	الألومنيوم والفولاذ
التنجيد (المقعد ومسند الظهر)	الرغوة والبولي يوريثين والقماش والنايلون والبوليستر
مقابض الدفع	البولي فينيل كلوريد
الأجزاء البلاستيكية مثل مقابض المكابح وواقيات الملابس وألواح القدمين ووسائد الذراعين وأجزاء معظم الملحقات	المواد البلاستيكية الحرارية (مثل PA و PE و PP و ABS و TPE) وفقًا للعلامة الموجودة على الأجزاء
آلية الطي/الدعامة الرأسية/أجزاء المشابك/شوكات العجلات	الألومنيوم والفولاذ
البراغي والغسالات والصواميل	الفولاذ

11.3 الإطارات

يعتمد الضغط المثالي على نوع الإطار:

الضغط الأقصى			الإطار
65 بوصة مربعة	450 كيلو باسكال	4.5 بار	إطار هوائي بتصميم خاص على سطحه: 515 ملم (20 بوصة)؛ 560 ملم (22 بوصة)؛ 610 ملم (24 بوصة)
110 بوصة مربعة	750 كيلو باسكال	7.5 بار	إطار هوائي منخفض الارتفاع بتصميم خاص على سطحه: 560 ملم (22 بوصة)؛ 610 ملم (24 بوصة)
145 بوصة مربعة	1000 كيلو باسكال	10 بار	إطار Schwalbe® Marathon Plus Evolution: 610 ملم (24 بوصة)
-	-	-	الإطار الصلب: 305 ملم (12 بوصة) 515 ملم (20 بوصة)؛ 560 ملم (22 بوصة)؛ 610 ملم (24 بوصة)
-	-	-	الإطار الصلب: 150 ملم (6 بوصات)؛ 140 ملم (5 بوصات ونصف)؛ 125 ملم (5 بوصات)؛ 200 ملم (8 بوصات)
36 بوصة مربعة	250 كيلو باسكال	2.5 بار	الإطار الهوائي: 200 ملم (8 بوصة)

❗ يعتمد توافق الإطارات المذكورة أعلاه على تكوين و/أو طراز الكرسي المتحرك الخاص بك.

جميع المواد المستخدمة محمية ضد التآكل. نحن نستخدم فقط المواد والمكونات المتوافقة مع تسجيل وتقييم وترخيص وتقييم المواد الكيميائية (REACH).

أنظمة الكشف عن السرقة والمعادن: في حالات نادرة، قد تؤدي المواد المستخدمة في الكرسي المتحرك إلى تنشيط أنظمة الكشف عن السرقة والمعادن.

11.5 الظروف البيئية

التشغيل	التخزين والنقل	
5- درجة مئوية إلى 40 درجة مئوية	20- درجة مئوية إلى 40 درجة مئوية	درجة حرارة
	20% إلى 90% عند 30 درجة مئوية، دون تكثيف	الرطوبة النسبية
	800 هيكيتوباسكال - 1060 هيكيتوباسكال	الضغط الجوي

انتبه إلى أنه عند تخزين الكرسي المتحرك في درجات حرارة منخفضة، يجب تعديله وفقاً للفصل 8 الصيانة، الصفحة 65 قبل الاستخدام.



المملكة المتحدة:

Invacare Limited
Pencoed Technology Park, Pencoed
Bridgend CF35 5AQ
الهاتف: 1656 776 200 (0) (44)
uk@invacare.com
www.invacare.co.uk

نيوزيلاندا:

Invacare New Zealand Ltd
4 Westfield Place, Mt Wellington 1060
New Zealand
الهاتف: 0800 468 222
الفاكس: 0800 807 788
sales@invacare.co.nz
www.invacare.co.nz

إيرلندا:

Invacare Ireland Ltd
Unit 5 Seatown Business Campus
Seatown Road, Swords, County Dublin
الرمز الجوي: K67 K271 - إيرلندا
الهاتف: 810 7084 (1) (353)
الفاكس: 810 7085 (1) (353)
ordersireland@invacare.com
www.invacare.ie

آسيا:

Invacare Asia Ltd
Unit 18/12 Stanton Road
Seven Hills, NSW 2147
Australia
الهاتف: 8839 5333 (02) (61)
الفاكس: 8839 5343 (02) (61)
asiasales@invacare.com
www.invacare.com

أستراليا:

Invacare Australia Pty. Ltd
Unit 18/12 Stanton Road
Seven Hills, NSW 2147
Australia
الهاتف: 1800 460 460
الفاكس: 1800 814 367
orders@invacare.com.au
www.invacare.com.au



Invacare UK Operations Limited
Unit 4, Pencoed Technology Park,
Pencoed Bridgend CF35 5AQ
UK



Invacare France Operations SAS
Route de St Roch
F-37230 Fondettes
France



Yes, you can.

Making Life's Experiences Possible®

04-12-2024 1680849-A

