

# Invacare® NordBed™ Essential

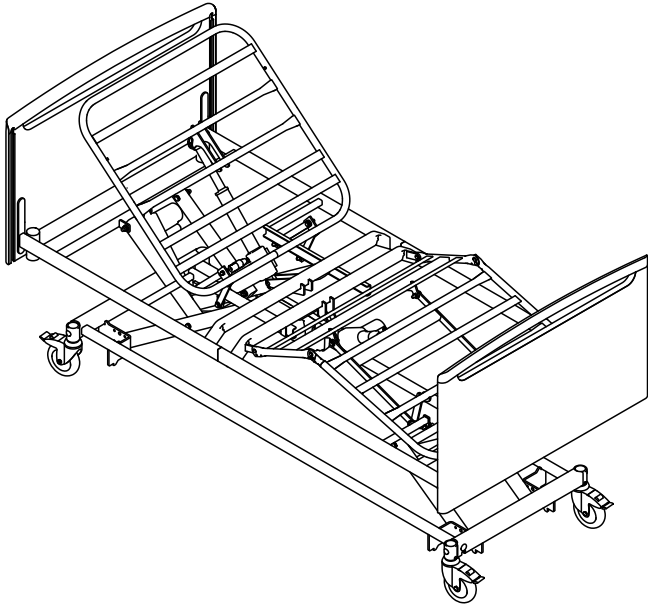

fr Lit  
Manuel de maintenance



REVENDEUR : conservez ce manuel.  
Les procédures figurant dans ce manuel DOIVENT être exécutées  
par un technicien qualifié.



**Yes, you can.®**

©2022 Invacare Corporation

Tous droits réservés. La republication, la duplication ou la modification de tout ou partie du présent document est interdite sans l'accord écrit préalable d'Invacare. Les marques commerciales sont identifiées par <sup>™</sup> et <sup>®</sup>. Toutes les marques commerciales sont détenues par ou cédées sous licence à Invacare Corporation ou ses filiales, sauf stipulation contraire.

---

# Sommaire

---

<b>1 Généralités</b> .....	<b>4</b>
1.1 Introduction .....	4
1.2 Symboles figurant dans ce manuel .....	4
<b>2 Sécurité</b> .....	<b>5</b>
2.1 Informations de sécurité générales .....	5
2.2 Pièces principales du lit .....	5
<b>3 Réglages (Mise en service)</b> .....	<b>6</b>
3.1 Informations de sécurité générales .....	6
3.2 Installation des panneaux .....	6
3.2.1 Panneaux pour support Sanne .....	6
3.2.2 Panneaux pour support rapide .....	6
3.2.3 Supports de panneau .....	7
3.3 Extension de plan de couchage .....	7
<b>4 Accessoires</b> .....	<b>8</b>
4.1 Barrières latérales .....	8
4.1.1 Installation des barrières .....	8
4.1.2 Installation de la barrière Freya/Embla .....	8
4.1.3 Installation de la barrière Ane .....	8
4.1.4 Installation de la barrière Torill .....	9
4.2 Batterie de secours .....	9
<b>5 Entretien</b> .....	<b>12</b>
5.1 Informations générales sur l'entretien .....	12
5.1.1 Liste de contrôle de maintenance .....	12
5.2 Inspection après changement de place - Préparation pour un nouvel utilisateur .....	12
5.2.1 Liste de contrôle - Après changement de place .....	12
5.3 Nettoyage et désinfection .....	12
5.3.1 Informations de sécurité générales .....	12
5.3.2 Fréquence de nettoyage .....	13
5.3.3 Nettoyage du produit à la main .....	13
5.3.4 Instructions de désinfection .....	13
5.3.5 Lubrification .....	13
5.4 Boîtier de contrôle .....	14
5.5 Câblage .....	15
5.6 Réinitialisation du système .....	16

# 1 Généralités

## 1.1 Introduction

Le présent manuel fournit des informations importantes relatives au montage, au réglage et à la maintenance approfondie du produit. Pour garantir une utilisation en toute sécurité du produit, lisez attentivement le manuel et respectez les instructions de sécurité.

Consultez le manuel d'utilisation sur le site Web d'Invacare ou contactez un représentant Invacare. Reportez-vous aux adresses indiquées à la fin du présent manuel.

Invacare se réserve le droit de modifier les caractéristiques des produits sans préavis.

Avant de lire ce manuel, assurez-vous de disposer de la version la plus récente. Cette version est disponible au format PDF sur le site Internet d'Invacare.

Consultez le manuel d'utilisation pour plus d'informations et avant tout achat.

Pour obtenir plus d'informations sur le produit, comme les avis de sécurité ou les rappels du produit, contactez votre représentant Invacare local. Reportez-vous aux adresses indiquées à la fin du présent document.

## 1.2 Symboles figurant dans ce manuel

Les symboles et mots d'avertissement utilisés dans le présent manuel s'appliquent aux risques ou aux pratiques dangereuses qui pourraient provoquer des blessures ou des dommages matériels. Reportez-vous aux informations ci-dessous pour la définition des symboles d'avertissement.



### AVERTISSEMENT

Indique une situation dangereuse qui, si elle n'est pas évitée, est susceptible de provoquer des blessures graves, voire mortelles.



### ATTENTION

Indique une situation dangereuse qui, si elle n'est pas évitée, est susceptible de provoquer des blessures mineures ou légères.



### IMPORTANT

Indique une situation dangereuse qui, si elle n'est pas évitée, est susceptible de provoquer des dommages matériels.



### Conseils et recommandations

Donne des conseils, recommandations et informations utiles pour une utilisation efficace et sans souci.

## 2 Sécurité

### 2.1 Informations de sécurité générales



#### AVERTISSEMENT !

##### Risque de blessure ou de dommage matériel

- Les procédures décrites dans le présent manuel ne doivent être réalisées que par un technicien qualifié.
- Utilisez uniquement des accessoires et pièces de rechange d'origine.
- Ne manipulez pas ce produit ni aucun autre équipement disponible en option sans avoir lu et compris complètement ces instructions et toute autre documentation d'instructions supplémentaire, telle que les manuels d'utilisation, les manuels d'installation ou les fiches d'instructions fournis avec ce produit ou l'équipement en option.
- Après chaque montage, vérifiez que tous les raccords sont bien serrés et que toutes les pièces fonctionnent correctement.



#### AVERTISSEMENT !

##### Risque de contamination

- Nettoyez et désinfectez le produit avant de procéder à la maintenance.



#### IMPORTANT !

Il se peut que le montage des accessoires ne soit pas décrit dans le présent manuel de maintenance. Reportez-vous au manuel fourni avec l'accessoire.

- Des manuels supplémentaires peuvent être commandés chez Invacare. Reportez-vous aux adresses indiquées à la fin du présent document.
- Du fait de différences régionales, vous devez vous reporter au catalogue ou au site Internet Invacare de votre pays pour connaître les accessoires qui sont disponibles ; vous pouvez également contacter un représentant Invacare. Reportez-vous aux adresses indiquées à la fin du présent document.



#### IMPORTANT !

Certaines pièces de rechange sont exclusivement disponibles sous forme de kit. Utilisez toujours le nouveau kit complet lors du remplacement d'une pièce.

- Des pièces de rechange peuvent être commandées chez Invacare. Reportez-vous au site Internet Invacare de votre pays pour accéder au catalogue électronique des pièces de rechange.



#### IMPORTANT !

- Consultez le manuel d'utilisation de ce produit pour plus d'informations sur
- Caractéristiques techniques
  - Composants du produit
  - Étiquettes
  - Instructions de sécurité complémentaires



Les informations contenues dans ce document peuvent être modifiées sans préavis.

### 2.2 Pièces principales du lit

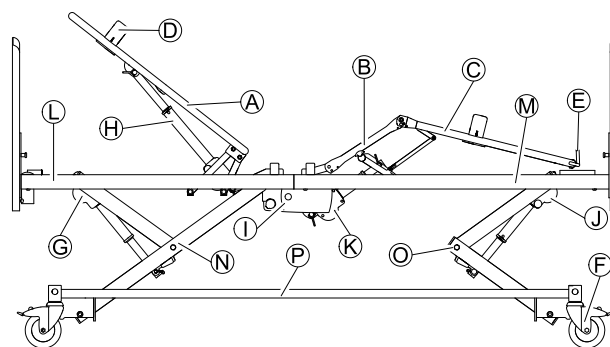

Pièces du lit standard :

- Ⓐ Section dos
- Ⓑ Section cuisses
- Ⓒ Section jambes
- Ⓓ Cale matelas
- Ⓔ Extension de plan de couchage
- Ⓕ Roulette arrière avec frein
- Ⓖ Partie tête du vérin de réglage de la hauteur
- Ⓗ Vérin de la section dos
- Ⓘ Boîtier de contrôle
- Ⓙ Partie pieds du vérin de réglage de la hauteur
- Ⓚ Vérin de la section cuisses et jambes
- Ⓛ Partie tête de la plateforme du plan de couchage
- Ⓜ Partie pieds de la plateforme du plan de couchage
- Ⓝ Partie tête du mécanisme de levage
- Ⓞ Partie pieds du mécanisme de levage
- Ⓟ Châssis

## 3 Réglages (Mise en service)

### 3.1 Informations de sécurité générales



**AVERTISSEMENT !**

**Risque de blessure ou de dommage matériel**  
Des éléments endommagés peuvent affecter la sécurité du produit.

- Vérifiez l'absence de dommages dus au transport sur toutes les pièces avant utilisation.
- En cas de dommage, n'utilisez pas le produit et contactez votre fournisseur Invacare pour plus d'informations à ce sujet.

### 3.2 Installation des panneaux

#### 3.2.1 Panneaux pour support Sanne



**ATTENTION !**

**Risque de pincement**

Si le panneau de lit n'est pas correctement verrouillé, il peut chuter et blesser l'utilisateur.  
- Assurez-vous que les goupilles de verrouillage s'enclenchent bien.

**Fixation**

1.

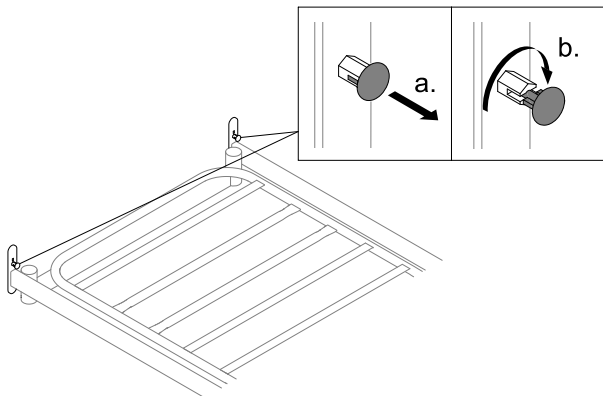

Tirez sur la goupille de verrouillage et faites-la tourner de 90° pour la sortir du panneau des deux côtés.

2.

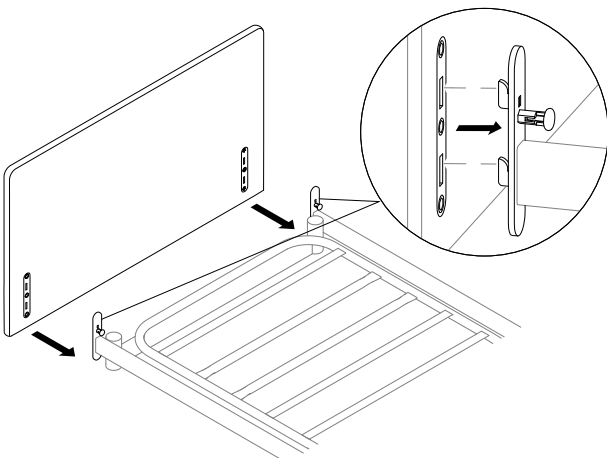

Alignez les fentes du panneau sur les languettes du support Sanne et placez le panneau sur les languettes.

3. Appuyez fermement et assurez-vous que le panneau repose bien au fond des languettes.

4.

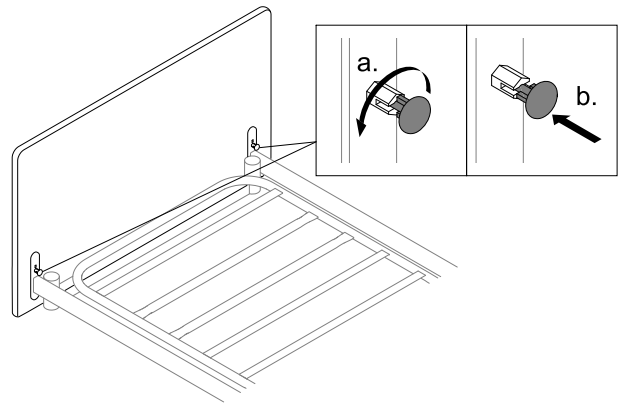

Tournez la goupille de verrouillage et laissez-la s'enfoncer dans le panneau des deux côtés.

**Démontage**

1. Tirez sur la goupille de verrouillage et faites-la tourner de 90° pour la sortir du panneau des deux côtés.
2. Tenez fermement le panneau de chaque côté et soulevez chaque côté en même temps.

#### 3.2.2 Panneaux pour support rapide

**Fixation**

1.

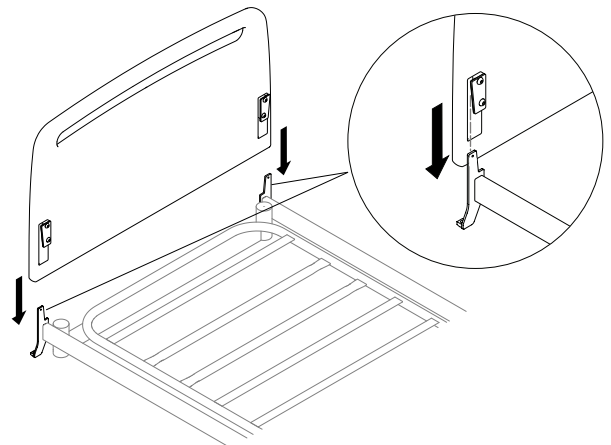

Alignez les fentes du panneau sur les languettes du support rapide et abaissez le panneau sur les supports.

2.

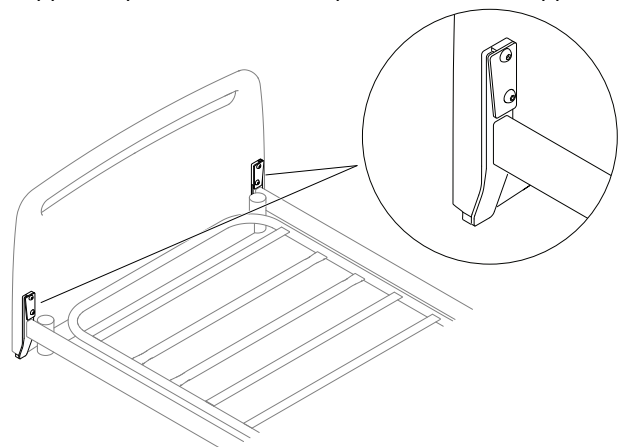

Appuyez fermement vers le bas et assurez-vous que le panneau repose bien sur les supports.

**Démontage**

1. Tenez fermement le panneau de chaque côté et soulevez chaque côté en même temps.

### 3.2.3 Supports de panneau

Selon le panneau qui doit être fixé, il peut être nécessaire de prémonter ou de changer les supports.

#### Fixation

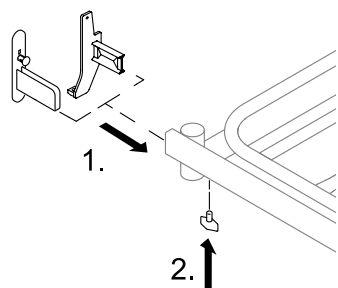

1. Insérez les supports du panneau dans les tubes latéraux du plan de couchage.
2. Vissez les supports de panneau sur les tubes latéraux par en-dessous et serrez à fond.

#### Démontage

1. Retirez les vis et tirez les supports de panneau hors des tubes latéraux.

### 3.3 Extension de plan de couchage

Pour les patients mesurant plus de 185-190 cm, il est recommandé de prolonger la plan de couchage du lit.



#### AVERTISSEMENT ! Risque de blessure

L'utilisateur se coince ou suffoque.

- Vous devez toujours rallonger le matelas lorsque vous rallongez le lit.
- Il doit y avoir une distance de plus de 2,5 cm, entre le panneau de lit et l'arc du matelas, pour éviter de se coincer les doigts.
- Assurez-vous de toujours bien serrer les vis pour l'extension de plan de couchage.

Le lit peut être rallongé de 10 cm dans la partie pieds du lit.

Un kit d'accessoires séparé est nécessaire pour rallonger le lit de 20 cm à la partie pieds.

1. Le cas échéant, démontez les barrières, les panneaux et la potence.
- 2.

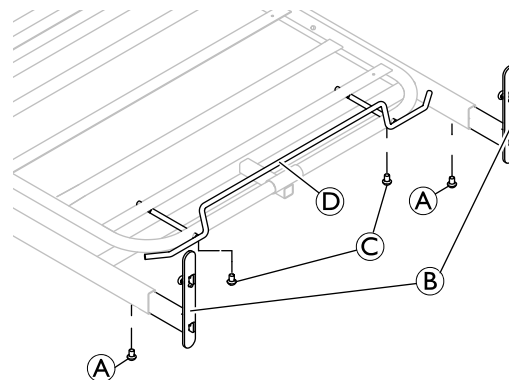

- a. Desserrez les vis **A** sous les tubes latéraux.
  - b. Tirez les supports des panneaux **B** de 10 cm et resserrez les deux vis **A**.
  - c. Desserrez les vis **C** sur l'arc du matelas **D** et tirez pour l'adapter à l'extension.
  - d. Assurez-vous qu'il y a au moins 2,5 cm entre l'arc du matelas et le panneau et resserrez les deux vis **C**.
3. Remettez le matelas en place ou installez une rallonge matelas.
  4. Le cas échéant, montez les barrières, les panneaux et la potence.

Les pièces lâches du matelas doivent toujours être montées sur le panneau de la tête du lit.

## 4 Accessoires

### 4.1 Barrières latérales

#### 4.1.1 Installation des barrières



##### AVERTISSEMENT !

##### Risque de blessure corporelle

Il existe des risques de coincement ou de pincement lors du montage ou du démontage de la barrière.

- Faites attention à vos doigts.
- Suivez attentivement les instructions.
- Après chaque montage, vérifiez que tous les raccords sont bien serrés et que la barrière fonctionne correctement.

#### Barrières amovibles sur 3/4 de la longueur du lit



##### AVERTISSEMENT !

##### Risque de coincement

Il est possible de rester coincé entre le plan de couchage, une barrière et le panneau du lit, ou de suffoquer.

- Lorsque vous utilisez des barrières amovibles, vous devez vous assurer que la distance entre le panneau du lit et le bord supérieur de la poignée de la barrière est inférieure à 6 cm côté tête et supérieure à 32 cm côté pied du lit.

#### 4.1.2 Installation de la barrière Freya/Embla



##### AVERTISSEMENT !

##### Risque de coincement/suffocation

L'utilisateur risque de se coincer ou de tomber du lit si la barrière n'est pas correctement montée ou si elle est endommagée.

- Assurez-vous que tous les patins coulisent correctement dans les glissières de panneaux de lit.
- Vérifiez que toutes les barres de barrière latérale sont au-dessus de la goupille de verrouillage et qu'elles sont correctement fixées.
- Assurez-vous que les sangles situées entre les barres ne sont pas endommagées, ni desserrées.

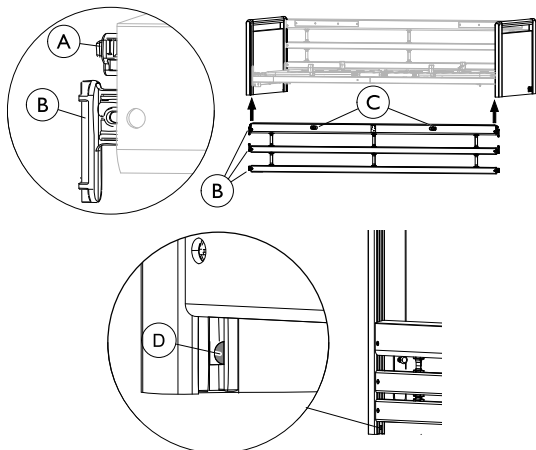

#### Fixation

1. Soulevez la barre supérieure à une extrémité de la barrière latérale. Les boutons de déverrouillage © doivent être orientés vers le haut.
2. Appuyez sur la goupille de verrouillage Ⓐ située à l'extrémité de la barrière latérale.
3. Guidez les trois patins Ⓑ (à l'extrémité des barres de barrière latérale) dans les glissières des panneaux de lit, jusqu'à ce qu'ils dépassent la goupille de verrouillage Ⓓ.
4. Répétez les étapes 2 et 3 pour l'autre côté de la barrière latérale.

#### Démontage

1. Abaissez la barrière.
2. Soulevez la barre inférieure, à une extrémité, pour que la goupille de verrouillage Ⓓ soit visible et enfoncez-la à l'aide d'un objet pointu (un crayon par exemple).
3. Abaissez les trois barres, jusqu'à ce qu'elles ressortent des glissières.
4. Répétez les étapes 2 et 3 pour l'autre côté de la barrière latérale.

#### 4.1.3 Installation de la barrière Ane

#### Fixation

1.

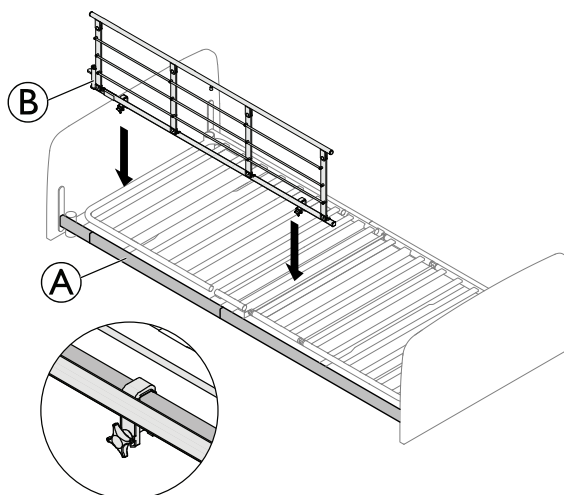

Placez les fixations de la barrière latérale sur le tube carré Ⓐ, le système de déverrouillage Ⓑ étant sur le panneau, partie tête.

2.

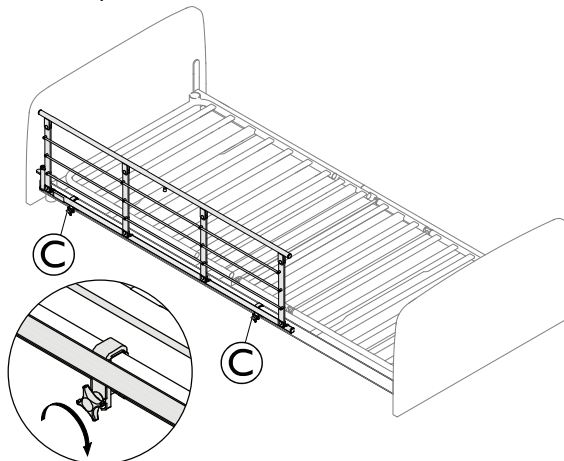

Serrez les vis à molettes © pour fixer la barrière sur le tube carré Ⓐ et assurez-vous qu'elle est stable et serrée.



## Démontage

1. Desserrez les deux vis à molette © et retirez la barrière.

### 4.1.4 Installation de la barrière Torill



#### AVERTISSEMENT !

#### Risque de coincement/suffocation

Il est possible de rester coincé entre une barrière et le panneau du lit, ou de suffoquer.

- N'installez jamais la version courte et longue de la barrière sur le même lit.

Une barrière de chaque côté du lit

- Vérifiez toujours que la barrière est montée près du panneau, partie tête, et que la distance entre le panneau et le barreau supérieur des barrières est supérieure à 3 cm et inférieure à 6 cm.

Deux barrières de chaque côté du lit

- Vérifiez toujours qu'une barrière est montée près de l'extrémité tête du lit et l'autre près de l'extrémité pieds du lit.
- Vérifiez toujours que la distance entre les panneaux et le barreau supérieur des barrières est supérieure à 3 cm et inférieure à 6 cm.
- Pour les barrières longues, vérifiez également que l'espacement intermédiaire entre les deux barreaux de barrière supérieurs est inférieur à 6 cm.

#### Fixation

Selon les besoins spécifiques de chaque utilisateur final, une seule ou deux barrières de même longueur peuvent être montées de chaque côté du lit.



L'installation de la version longue et courte de la barrière Torill est similaire.

1. Levez la barrière en position haute et retirez les deux boulons et rondelles sur les supports.
- 2.

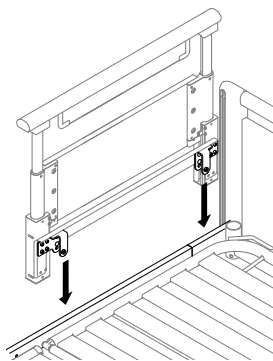

Placez les deux supports de la barrière latérale sur le tube latéral de la plate-forme plan de couchage.

3. Positionnez la barrière à une distance de 3 à 6 cm entre le barreau supérieur et le panneau.

4.

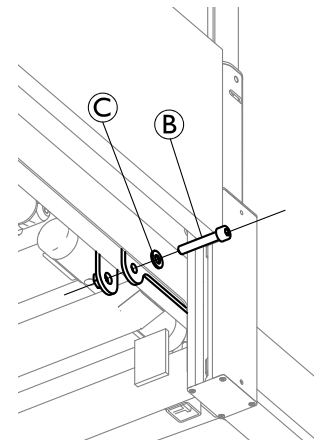

Insérez le boulon B avec la rondelle C sous le châssis du plan de couchage et serrez fermement à l'aide d'une clé Allen de 6 mm sur les deux supports de la barrière.

5. Répétez la procédure à l'extrémité tête de l'autre côté du lit ou à l'extrémité pieds du même côté du lit, selon la version de barrière utilisée, la configuration voulue et la disponibilité de barrières supplémentaires.

#### Démontage

1. Desserrez les boulons et retirez-les sur les deux supports de barrière.
2. Soulevez la barrière latérale du tube latéral.

## 4.2 Batterie de secours

Le lit peut être équipé d'une batterie de secours. Cette batterie de secours garantit le réglage du lit lors d'une panne de courant ou lors du transport.

#### Montage de la batterie de secours

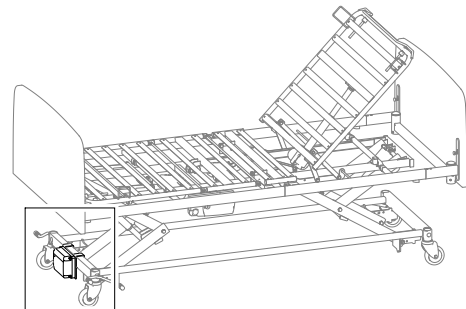

1.

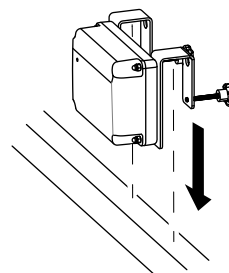

2.

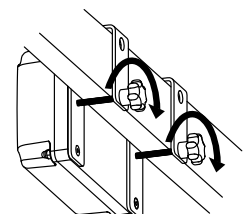

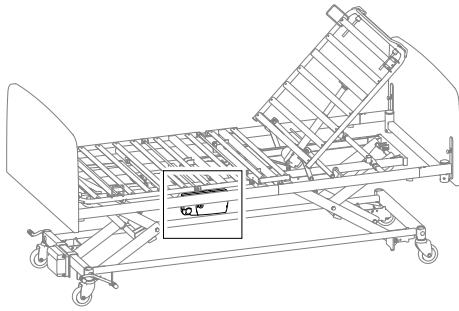

3.

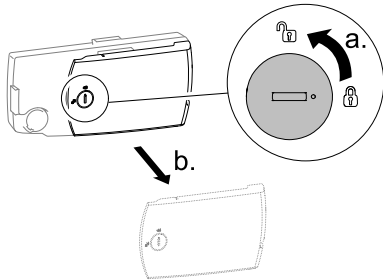

4.

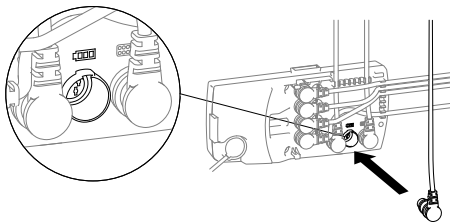

5.

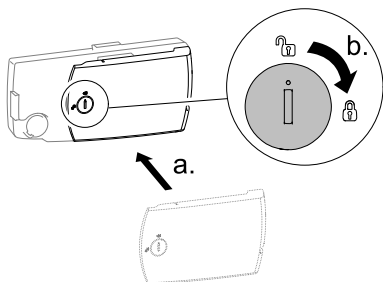

1. Placez les supports de montage du batterie de secours sur le tube carré du panneau, partie pieds, du châssis.
2. Fixez le batterie de secours en serrant les deux vis à molette.
3. Sur le boîtier de contrôle, faites pivoter le verrou de 90 degrés dans le sens inverse des aiguilles d'une montre pour ouvrir le couvercle et retirez-le.
4. Branchez le câble du batterie de secours au boîtier de contrôle de la prise étiquetée avec le symbole de la batterie.
5. Remettez le couvercle sur le boîtier de contrôle et fermez-le en tournant le verrou de 90 degrés dans le sens des aiguilles d'une montre.

## Chargement des batteries



### AVERTISSEMENT ! Risque d'explosion

Des batteries usagées ou défectueuses peuvent générer un mélange gazeux explosif pendant la recharge.

- Le boîtier de la batterie est muni de grilles d'aération pour assurer une bonne ventilation. Les grilles d'aération ne doivent pas être bloquées ou recouvertes, sous peine de faire monter la pression et d'accroître le risque d'explosion.

1. Branchez le boîtier de contrôle sur le secteur.



- Le boîtier de contrôle doit être branché sur le secteur 24 heures avant sa première utilisation.
- Les batteries doivent être rechargées au minimum tous les 6 mois à des fins de maintenance.

## Maintenance préventive



Des décharges soudaines et fréquentes réduisent la durée de vie de la batterie.

Nous conseillons de tester les batteries au moins une fois par an.

Les batteries peuvent rester branchées en continu sur le secteur.

## Remplacement des batteries



### AVERTISSEMENT ! Risque pour l'environnement

Mise au rebut des batteries.

Ce produit peut contenir des substances nuisibles à l'environnement s'il est jeté dans un endroit (décharge) non conforme à la législation en vigueur.

- NE JETEZ PAS les batteries avec les déchets ménagers.
- Les batteries DOIVENT être portées dans un site prévu à cet effet. Le retour est exigé par la loi et gratuit.
- Seules des batteries déchargées doivent être mises au rebut.
- Couvrez les bornes des batteries au lithium avant leur mise au rebut.
- Pour plus d'informations sur le type de batterie, reportez-vous à l'étiquette de la batterie ou aux données techniques.

- Les batteries doivent être changées au bout de 4 ans. En fonction de l'utilisation de l'accumulateur de secours, le remplacement peut être nécessaire avant.
- Toutes les batteries doivent être remplacées simultanément.
- Les batteries doivent être remplacées par des batteries du même type ou des batteries mécaniquement et électriquement compatibles. Consultez les données techniques.
- Les batteries d'un même jeu doivent porter les mêmes codes de production.



Avant l'insertion, assurez-vous que le jeu de batteries est bien connecté selon le schéma (du boîtier de batterie), et que les branchements ne sont pas desserrés.

- Capacité : 1,2 Ah
- Tension d'entrée : 29–45 V CC
- Tension de sortie : 24 V CC, 1,2 A

#### **Caractéristiques techniques**

- Type de batterie : Plomb-acide

## 5 Entretien

### 5.1 Informations générales sur l'entretien



#### IMPORTANT !

- Le plan de couchage doit être maintenu pendant les inspections de maintenance pour éviter qu'il ne s'abaisse de façon accidentelle.
- La maintenance du lit peut être effectuée uniquement par le personnel ayant reçu les instructions ou la formation nécessaires.
- Lors de la remise en état du lit, ou si les fonctions du lit changent, l'entretien doit être effectué conformément à la liste de contrôle de maintenance.

Un contrat de maintenance peut être souscrit dans les pays où Invacare a sa propre société de vente. Dans certains pays, Invacare peut également proposer des cours de réparation et de maintenance du lit. La liste des pièces de rechange et des manuels d'utilisation supplémentaires sont disponibles via la page d'accueil d'Invacare.

#### Avant utilisation

- Vérifiez que toutes les pièces manuelles et électriques fonctionnent correctement et qu'elles sont en bon état.
- Vérifiez, en soulevant et en abaissant le lit, si les croisillons circulent librement dans les glissières.

#### Au bout de trois mois

- Vérifiez que toutes les pièces électriques et manuelles fonctionnent correctement et resserrez les boulons, vis, écrous, etc.

#### Tous les ans

- Il est recommandé de procéder tous les ans à un test de sécurité comprenant le contrôle des performances des vérins et de l'état mécanique.

#### Tous les deux ans

- Dans des conditions d'utilisation normale, nous préconisons fortement une maintenance conformément à la liste de contrôle ci-dessous après deux années d'utilisation, puis tous les deux ans par la suite.



Les vérins, la télécommandes et l'unité centrale doivent être remplacés en cas de panne.

#### 5.1.1 Liste de contrôle de maintenance

##### Points de contrôle

- Circlips, goupilles et bague de fixation en plastique - correctement verrouillés et intacts.
- Vis - serrées.
- Soudures - intactes.
- Vérifiez l'absence de courbure au niveau des glissières.
- Système de verrouillage et de mobilité des barrières - correctement verrouillé et en état de marche.
- Fixations de roue - serrées.

- Freins des roulettes - verrouillage correct.
- Vérins de réglage de la hauteur - fonctionnement correct.
- Vérins de section du plan de couchage - fonctionnement correct.
- Câbles - correctement branchés et non endommagés.
- Prises électriques - non endommagées.
- Revêtement isolant des câbles et boîtiers des vérins - absence de fissures ou de dommages.
- Revêtement endommagé - réparé.
- Barrières pleine longueur - sangles non effilochées ou fissurées.
- Accessoires - montage et fonctionnement corrects.

### 5.2 Inspection après changement de place - Préparation pour un nouvel utilisateur



#### IMPORTANT !

- Lorsque le lit a été changé de place, et avant d'être attribué à un nouveau patient, il doit faire l'objet d'un examen minutieux.
- Cette inspection doit être effectuée par un professionnel formé à cet effet.
  - Pour plus d'informations sur les tâches de maintenance de routine, reportez-vous au tableau de maintenance.

#### 5.2.1 Liste de contrôle - Après changement de place

##### Points de contrôle

- Vérifiez le verrouillage des vérins (broches correctement montées).
- Vérifiez le câblage électronique des vérins (câbles non entravés).
- Assurez-vous que les boîtiers des vérins sont intacts (absence de fissures laissant passer les liquides).
- Vérifiez que tous les vérins ont été correctement réinitialisés et qu'ils sont complètement à portée.
- Vérifiez que tous les câbles sont correctement montés sur l'unité centrale.
- Vérifiez les différentes sections du plan de couchage en activant toutes les fonctions des pièces mobiles à l'aide de la télécommande.
- Vérifiez le fonctionnement des freins.
- Assurez-vous que les panneaux sont correctement verrouillés (broches tout le long pour les supports de l'ensemble de la maison ou à fond pour les supports rapides).
- Vérifiez les fonctions de verrouillage des barrières.
- Assurez-vous que toutes les lattes du lit sont intactes.

### 5.3 Nettoyage et désinfection

#### 5.3.1 Informations de sécurité générales



#### ATTENTION !

##### Risque de contamination

- Prenez toutes les précautions nécessaires pour vous protéger et portez un équipement de protection adéquat.

**ATTENTION !****Risque de décharge électrique et de détérioration du produit**

- Éteignez l'appareil et débranchez-le du secteur, le cas échéant.
- Lors du nettoyage de composants électroniques, tenez compte de leur classe de protection concernant la pénétration d'eau.
- Assurez-vous qu'il n'y ait pas d'éclaboussures d'eau sur le câble d'alimentation ou sur la prise secteur.
- Ne touchez pas la prise électrique avec les mains mouillées.

**IMPORTANT !**

- Des méthodes ou des liquides inappropriés risqueraient de blesser quelqu'un ou d'endommager le produit.
- Tous les désinfectants et agents de nettoyage utilisés doivent être efficaces, compatibles entre eux et protéger les surfaces qu'ils sont censés nettoyer.
  - N'utilisez jamais d'agents de nettoyage corrosifs (alcalins, acides, etc.) ou abrasifs. Nous recommandons d'utiliser un agent de nettoyage ménager ordinaire, comme du liquide vaisselle, sauf indication contraire dans les instructions de nettoyage.
  - N'utilisez jamais de solvant (diluants cellulose, acétone, etc.) qui modifie la structure du plastique ou dissout les étiquettes apposées.
  - Procédez à un séchage complet du produit avant toute nouvelle utilisation.



Pour le nettoyage et la désinfection en environnement clinique ou de soins à long terme, suivez les procédures internes.

**5.3.2 Fréquence de nettoyage****IMPORTANT !**

- Une désinfection et un nettoyage régulier garantissent un bon fonctionnement, augmentent la durée de vie et permettent d'éviter toute contamination. Nettoyez et désinfectez le produit
- régulièrement lors de son utilisation,
  - avant et après toute procédure d'entretien,
  - lorsqu'il a été en contact avec des fluides corporels, quels qu'ils soient,
  - avant de l'utiliser pour un nouvel utilisateur.

**5.3.3 Nettoyage du produit à la main**

Tous les composants (à l'exclusion des textiles amovibles)

- Agent de nettoyage : nous vous recommandons d'utiliser un détergent doux au pH neutre ou presque neutre (5-9).



Les produits de consommation disponibles dans le commerce, comme le liquide vaisselle à la main ou les nettoyants tout usage, peuvent être utilisés. Lisez les instructions sur l'étiquette de votre agent de nettoyage et utilisez-le à la concentration indiquée.

- Température maximale de l'eau : 40 °C
1. Essuyez soigneusement les surfaces avec un chiffon doux légèrement humidifié d'une solution de détergent, jusqu'à éliminer toute trace visible de saleté.
  2. Enlevez tous les restes de détergent à l'aide d'un chiffon humide propre.
  3. Séchez-les à l'aide d'un chiffon doux propre.

**Textiles amovibles** (y compris toile et matelas)

- Consultez l'étiquette apposée sur chaque produit.

**5.3.4 Instructions de désinfection**

Des informations complémentaires sur les méthodes et les désinfectants recommandés peuvent être consultées à l'adresse <https://vah-online.de/en/for-users>.

**Pour les soins à domicile**

Méthode : suivez les consignes d'application du désinfectant utilisé et essuyez toutes les surfaces accessibles pour les désinfecter.

Désinfectant : désinfectant ordinaire à usage domestique.

Séchage : Laissez sécher le produit à l'air.

**Pour les soins cliniques et à long terme**

Suivez vos procédures de désinfection internes et utilisez uniquement les désinfectants et méthodes préconisés.

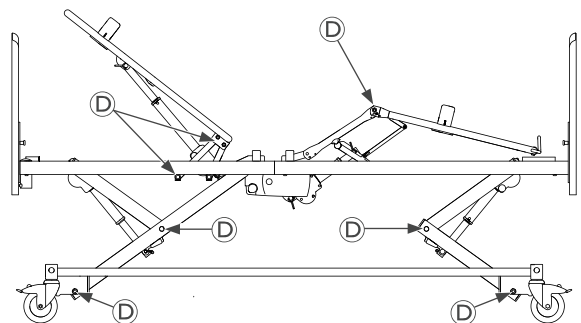
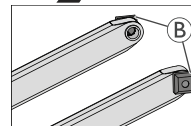
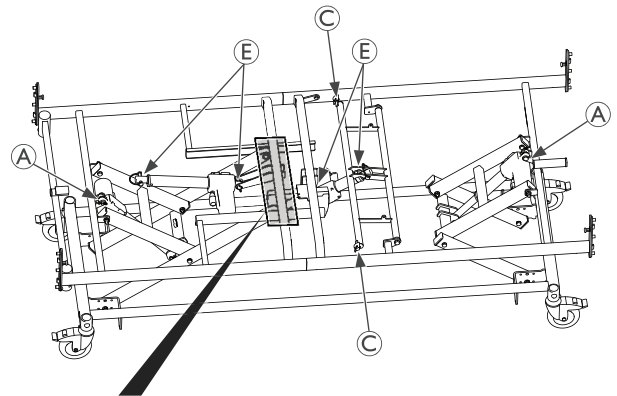
**5.3.5 Lubrification**

Il est recommandé de lubrifier le lit selon le tableau suivant :

Pièce du lit	Méthode de lubrification
Ⓐ Vérin haut/bas (fixation arrière)	Graisse
Ⓑ Patins	Graisse
Ⓒ Rouleau de flèche	Graisse
Ⓓ Roulements et points de rotation	Huile (destinée aux dispositifs médicaux)
Ⓔ Suspension moteur	Huile (destinée aux dispositifs médicaux)

 Pour commander de l'huile et de la graisse agréées, veuillez contacter votre fournisseur Invacare.

## 5.4 Boîtier de contrôle

Le boîtier de contrôle est placé sous la plate-forme plan de couchage près du panneau, partie pieds.

1.

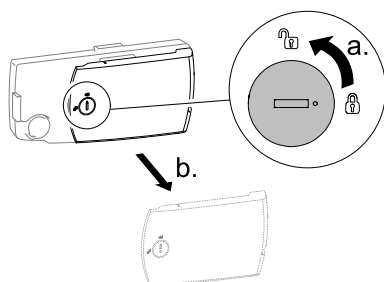

Pour ouvrir le boîtier de contrôle, faites pivoter le verrou de 90 degrés dans le sens inverse des aiguilles d'une montre et retirez le couvercle.

2.

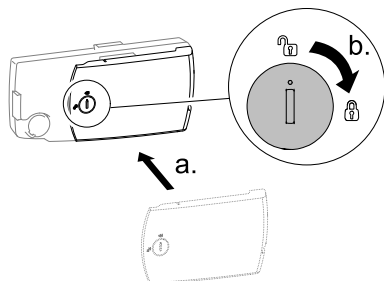

Pour fermer le boîtier de contrôle, mettez en place le couvercle et faites pivoter le verrou de 90 degrés dans le sens des aiguilles d'une montre.

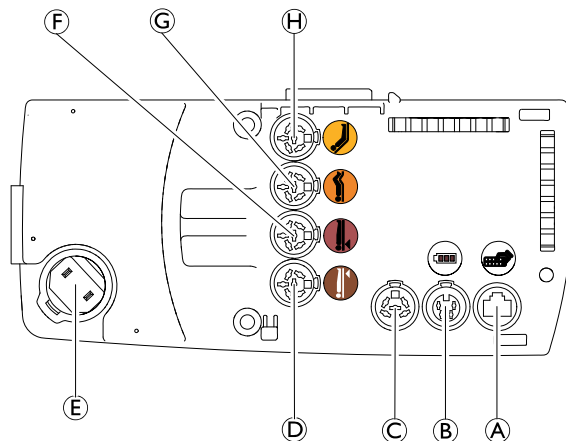

Les prises à l'intérieur du boîtier de contrôle sont étiquetées par des symboles, indiquant où les fiches respectives doivent être connectées. De plus, les prises des vérins sont étiquetées avec des couleurs correspondant au codage des couleurs sur les câbles du vérin.

- Ⓐ Télécommande
- Ⓑ Batterie de secours (en option)
- Ⓒ non utilisé (recouvert d'une fiche blindée)
- Ⓓ Partie inférieure du vérin de réglage de la hauteur
- Ⓔ Câble d'alimentation secteur
- Ⓕ Partie supérieure du vérin de réglage de la hauteur
- Ⓖ Vérin de la section cuisses
- Ⓗ Vérin de la section dos

### ! IMPORTANT !

Pour les lits dotés des fonctions Trendelenburg et/ou anti-Trendelenburg, mettez **TOUJOURS** le boîtier de contrôle hors tension avant de remplacer la télécommande par un modèle différent.

## 5.5 Câblage



### IMPORTANT !

Assurez-vous que les câbles sont montés et acheminés correctement.

- Assurez-vous que les câbles ne touchent pas le sol et ne peuvent pas bloquer les roulettes.
- Assurez-vous que les câbles ne peuvent pas être pincés par des pièces mobiles pendant le fonctionnement.

Pour un routage correct des câbles entre les vérins et le boîtier de contrôle, reportez-vous aux illustrations suivantes.

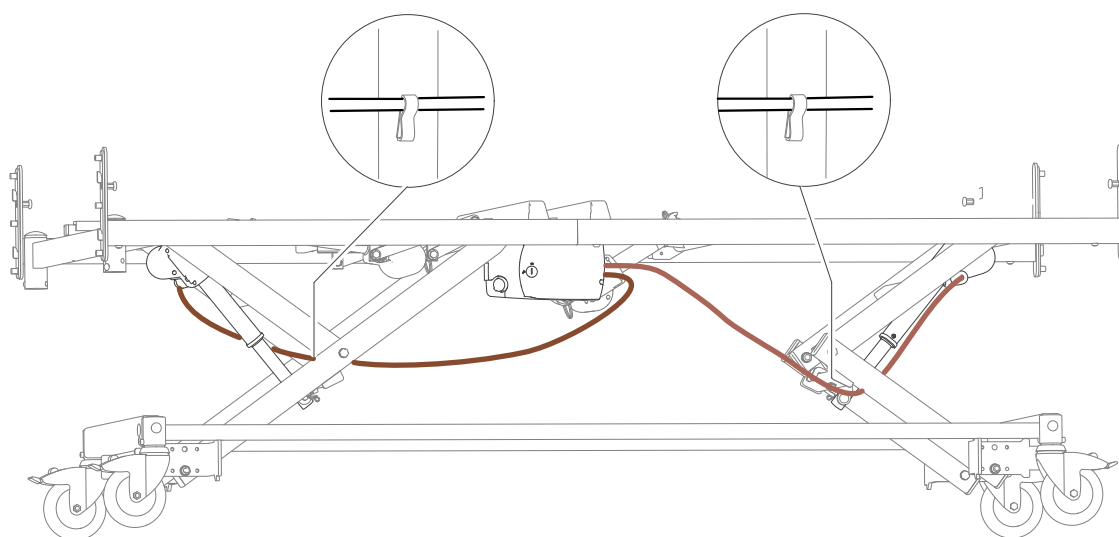
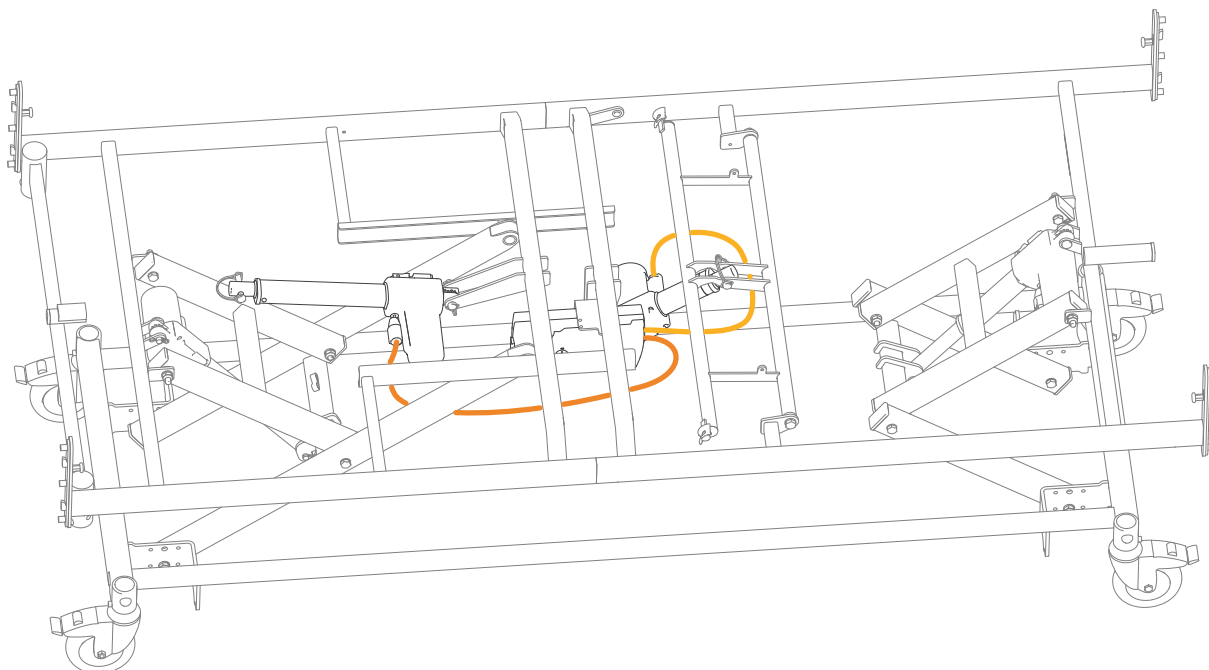

## 5.6 Réinitialisation du système

Uniquement pour les lits avec Trendelenburg et/ou fonction anti-Trendelenburg

Si un nouveau vérin de réglage de la hauteur a été connecté ou rebranché au boîtier de contrôle, le système doit être réinitialisé pour garantir une fonction correcte.

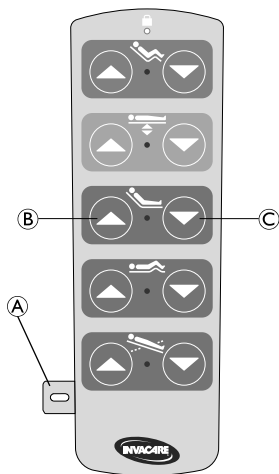

Pour réinitialiser le système à l'aide du télécommande :

1. Insérez la clé magnétique (A) dans la fente située sur le côté de la télécommande.
2. Appuyez sur le bouton (B) et (C) et maintenez-le enfoncé pendant 3 secondes pour lancer la réinitialisation du système et maintenez les boutons enfoncés jusqu'à ce que la séquence suivante soit terminée :
  - a. Les vérins de réglage de la hauteur se déplacent dans leur position maximale (lit en position la plus haute).
  - b. Tous les vérins des sections plan de couchage se déplacent dans leur position minimale (plan de couchage complètement à plat)
  - c. Les vérins de réglage de la hauteur se déplacent dans leur position minimale (lit en position la plus basse).











**Belgium & Luxemburg:**

Invacare nv  
Autobaan 22  
B-8210 Loppem  
Tel: (32) (0)50 83 10 10  
Fax: (32) (0)50 83 10 11  
belgium@invacare.com  
www.invacare.be

**France:**

Invacare Poirier SAS  
Route de St Roch  
F-37230 Fondettes  
Tel: (33) (0)2 47 62 64 66  
contactfr@invacare.com  
www.invacare.fr



Invacare Rea AB  
Växjövägen 303  
SE-343 71 Diö  
Sweden

