

“Invacare® AVIVA™ RX” sērija

“AVIVA RX20”, “AVIVA RX40”, “AVIVA RX40HD”

lv Elektriskais ratiņkrēsls Instrukciju rokasgrāmata



Šī rokasgrāmata IR JĀNODROŠINA katram gala lietotājam.
PIRMS šī izstrādājuma lietošanas ir JĀIZLASA šī rokasgrāmata un jāuzglabā turpmākai izmantošanai.



Yes, you can.®

© 2023 Invacare Corporation

Visas tiesības aizsargātas. Pilnīga vai daļēja pārpublicēšana, dublēšana vai modificēšana bez iepriekšējas rakstiskas "Invacare" atļaujas ir aizliegta. Preču zīmes ir apzīmētas ar ™ un ®. Visas preču zīmes pieder vai ir licencētas uzņēmumam "Invacare Corporation" vai tā meitasuzņēmumiem, ja nav norādīts citādi.

BraunAbility ir reģistrēta uzņēmuma "BraunAbility" preču zīme.

Satura rdtjs

1	Vispārīga informācija	5
1.1	Levads	5
1.2	Šajā rokasgrāmatā izmantotie simboli	5
1.3	Atbilstība	6
1.3.1	Izstrādājumam raksturīgie standarti	6
1.4	Lietojamība	6
1.5	Garantijas informācija	7
1.6	Darbmūšs	7
1.7	Atbildības ierobežojums	7
2	Drošība	8
2.1	Vispārējas drošības piezīmes	8
2.2	Informācija par elektrosistēmas drošību	11
2.3	Drošības informācija par elektromagnētiskajiem traucējumiem	13
2.4	Drošības informācija par braukšanu un brīvās ripošanas režīmu	14
2.5	Drošības informācija par uzturēšanu un apkopi	17
2.6	Drošības informācija par pārvietošanās ierīces izmaiņām un modifikācijām	18
2.7	Drošības informācija par ratiņkrēslu ar pacelšanas ierīci	20
3	Izstrādājuma pārskats	22
3.1	Paredzētā lietošana	22
3.1.1	Izstrādājuma apraksts	22
3.1.2	Paredzētais lietotājs	22
3.1.3	Norādījumi	22
3.2	Veida klasifikācija	22
3.3	Uz izstrādājuma atrodamās uzlīmes	23
3.4	Ratiņkrēsla galvenās sastāvdaļas	27
3.5	Lietotāju pielāgojumi	28
3.6	Pacelšanas ierīce	28

4	Piederumi / Opcijas	30
4.1	Pozīcijas jostas	30
4.1.1	Pozīcijas jostu veidi	30
4.1.2	Pozīcijas jostas pareiza pielāgošana	31
4.2	Spieķa turētāja izmantošana	31
4.3	Bagāžas nodalījums	32
5	Montāža (un uzstādīšana)	33
5.1	Vispārīga informācija par uzstādīšanu	33
6	Lietošana	34
6.1	Braukšana	34
6.2	Pirms pirmā brauciena	34
6.3	Novietošana stāvēšanai un nekustīgs stāvoklis	34
6.3.1	Manuālo riteņu bloķēšanas ierīču izmantošana	34
6.3.2	Akumulātoru spaiļu tīrīšana	35
6.4	Iesēšanās pārvietošanās ierīcē un izklūšana no tās	35
6.4.1	Standarta elkoņu balstu noņemšana, lai sāniski izklūtu no ratiņkrēsla	35
6.4.2	Informācija par iesēšanos ratiņkrēslā un izklūšanu no tā	36
6.4.3	Centrālās daļas vidējā turētāja pagriešana uz sāniem	37
6.4.4	Pagriežamā displeja turētāja pagriešana uz sāniem	37
6.4.5	Zoda vadības ierīces pagriešana uz sāniem	37
6.5	Šķēršļu pārvarēšana	38
6.5.1	Maksimālais šķēršļu augstums	38
6.5.2	Drošības informācija par šķēršļu pārvarēšanu	38
6.5.3	Pareiza šķēršļu pārvarēšana	38
6.6	Braukšana augšup un lejup pa nogāzi	39
6.7	Izmantošana uz koplietošanas ceļiem	40
6.8	Pārvietošanās ierīces stumšana brīvās ripošanas režīmā	40
6.8.1	Motoru deaktivizēšana	40
7	Vadības sistēma	42
7.1	Vadības aizsargsistēma	42

7.1.1	Jaudas slēdža izmantošana	42	9.6.3	tīrīšana	67
7.2	Akumulatori	43	9.6.4	Dezinfekcijas norādījumi	68
7.2.1	Vispārīga informācija par uzlādi	43	10	Pēc lietošanas	69
7.2.2	Vispārīgi norādījumi par uzlādi	43	10.1	Atjaunošana	69
7.2.3	Akumulatoru uzlāde	44	10.2	Utilizācija	69
7.2.4	Pārvietošanās ierīces atvienošana pēc uzlādes	45	11	Tehniskie Dati	70
7.2.5	Uzglabāšana un apkope	45	11.1	Tehniskie dati	70
7.2.6	Norādījumi par akumulatoru lietošanu	45	12	Apkope	77
7.2.7	Akumulatoru transportēšana	46	12.1	Veiktās pārbaudes	77
7.2.8	Vispārīgi norādījumi par akumulatoru lietošanu	46			
7.2.9	Pareiza rīcība ar bojātiem akumulatoriem	46			
8	Transportēšana	48			
8.1	Transportēšana — vispārīga informācija	48			
8.2	Pārvietošanās ierīces ievietošana transportlīdzeklī	49			
8.3	Pārvietošanās ierīces izmantošana par transportlīdzekļa sēdekli	50			
8.3.1	Pārvietošanās ierīces nostiprināšana, izmantojot par transportlīdzekļa sēdekli	52			
8.3.2	Papildu nostiprināšanas vietu izmantošana	53			
8.3.3	Lietotāja nostiprināšana pārvietošanās ierīcē	53			
8.4	Pārvietošanās ierīces transportēšana bez lietotāja	56			
8.5	Dahl Docking sistēma	56			
9	Apkope	62			
9.1	Ievads par apkopi	62			
9.2	Pārbaudes	62			
9.2.1	Pirms katras pārvietošanās ierīces izmantošanas reizes	62			
9.2.2	Reizi nedēļā	63			
9.2.3	Reizi mēnesī	64			
9.3	Riteņi un riepas	64			
9.4	Īstermiņa uzglabāšana	65			
9.5	Ilgtermiņa uzglabāšana	65			
9.6	Tīrīšana un dezinfekcija	66			
9.6.1	Vispārīga drošības informācija	66			
9.6.2	Tīrīšanas intervāli	67			

1 Vispārīga informācija

1.1 Ievads

Šī lietotāja rokasgrāmata satur svarīgu informāciju par izstrādājuma lietošanu. Lai garantētu drošību izstrādājuma lietošanas laikā, uzmanīgi izlasiet lietotāja rokasgrāmatu un ievērojiet drošības norādījumus.

Izstrādājumu izmantojiet tikai tad, ja esat izlasījis un izpratis šo rokasgrāmatu. Papildu norādījumus vaicājiēt veselības aprūpes speciālistam, kurš pārzina jūsu medicīnisko stāvokli, un jebkārus jautājumus par pareizu lietošanu un nepieciešamo pielāgošanu uzdodiet veselības aprūpes speciālistam.

Ņemiet vērā, ka noteiktas šī dokumenta sadaļas var neattiekties uz jūsu iegādāto izstrādājumu, jo šis dokuments attiecas uz visiem izdošanas laikā pieejamajiem modeļiem. Ja nav norādīts citādi, ikviena šī dokumenta sadaļa attiecas uz visiem izstrādājuma moduļiem.

Konkrētā valstī pieejamie modeļi un konfigurācijas versijas ir norādīti valstij raksturīgajos pārdošanas dokumentos.

Uzņēmums “Invacare” patur tiesības bez papildu brīdinājuma mainīt izstrādājuma tehniskos datus.

Pirms šī dokumenta lasīšanas pārlicinieties, ka jums ir pieejama jaunākā versija. Jaunāko versiju PDF formātā atradīsiet “Invacare” vietnē.

Ja burtu izmēra dēļ jums ir grūti salasīt drukāto dokumentu, no vietnes varat to lejupielādēt PDF formātā. Jūs varēsiet mērogot PDF dokumentu ekrānā, lai skatītu to ar sev piemērotāko burtu izmēru.

Lai iegūtu vairāk informācijas par izstrādājumu, piemēram, tā drošības paziņojumiem un atsauksanu, sazinieties ar vietējo “Invacare” izplatītāju. Skatiet adreses šī dokumenta beigās.

Ja izstrādājumam ir radies nopietns atgadījums, ir jāinformē ražotājs un savas valsts kompetentā iestāde.

1.2 Šajā rokasgrāmatā izmantotie simboli

Lai norādītu uz bīstamām situācijām vai nedrošu rīcību, kas var izraisīt traumas vai īpašuma bojājumus, šajā rokasgrāmatā tiek izmantoti simboli un signālvārdi. Tālāk ir sniegts šo signālvārdu apraksts.



BRĪDINĀJUMS!

Norāda uz bīstamu situāciju, kas, ja netiek novērsta, var izraisīt smagas traumas vai nāvi.



UZMANĪBU!

Norāda uz bīstamu situāciju, kas, ja netiek novērsta, var izraisīt nelielas vai nenozīmīgas traumas.



IEVĒRĪBAI!

Norāda uz bīstamu situāciju, kas, ja netiek novērsta, var izraisīt īpašuma bojājumus.



Padomi

Noderīgi padomi, ieteikumi un informācija, kas nodrošina efektīvu lietošanu bez problēmām.



Darbarīki

Šis simbols apzīmē noteikta uzdevuma izpildei nepieciešamo darbarīku, komponentu un priekšmetu sarakstu.

Citi simboli

(Nav piemērojams visām rokasgrāmatām)



Atbildīgā persona Apvienotajā Karalistē Norāda, ka izstrādājums nav ražots Apvienotajā Karalistē.



Triman Norāda pārstrādes un šķirošanas noteikumus (attiecas tikai uz Franciju).

1.3 Atbilstība

Strādājot saskaņā ar standartu ISO 13485, kvalitāte ir būtiska uzņēmuma darbības daļa.

Šim izstrādājumam ir CE marķējums saskaņā ar Medicīnisko ierīču regulas 2017/745 1. klasi.

Šim izstrādājumam ir UKCA marķējums saskaņā ar UK MDR 2002 II daļas (ar grozījumiem) 1. klasi.

Mēs nepārtraukti tiecamies panākt, ka uzņēmuma ietekme uz vidi ir samazināta līdz minimumam gan vietējā, gan pasaules mērogā.

Mēs izmantojam tikai tādus materiālus un sastāvdaļas, kas atbilst Regulai par ķīmikāliju reģistrēšanu, vērtēšanu, licencēšanu un ierobežošanu (REACH).

Mēs nodrošinām atbilstību šobrīd spēkā esošajiem tiesību aktiem vides jomā (piemēram, Elektrisko un elektronisko iekārtu atkritumu utilizēšanas direktīvai (EEIA) un Direktīvai par dažu bīstamu vielu izmantošanas ierobežošanu elektriskās un elektroniskās iekārtās (RoHS)).

1.3.1 Izstrādājumam raksturīgie standarti

Izstrādājums ir pārbaudīts un atbilst standartam EN 12184 (elektriski ratīnkrēsli, motorrolleri un to lādētāji) un visiem attiecināmajiem standartiem.

Ja tas ir aprīkots ar atbilstošu apgaismojuma sistēmu, šo izstrādājumu var izmantot uz lielceļiem.

Lai uzzinātu vairāk par vietējiem standartiem un noteikumiem, sazinieties ar vietējo “Invacare” izplatītāju. Skatiet adreses šī dokumenta beigās.

1.4 Lietojamība

Izmantojiet pārvietošanās ierīci tikai tad, ja tā ir teicamā darba kārtībā. Pretējā gadījumā jūs varat pakļaut riskam sevi un citas personas.

Tālāk sniegtais saraksts nav uzskatāms par pilnīgu. Tas ir tikai paredzēts, lai atspoguļotu dažas situācijas, kas var ietekmēt jūsu pārvietošanās ierīces lietojamību.

Noteiktās situācijās ir nekavējoties jāpārtrauc lietot pārvietošanās ierīci. Taču citās situācijās varat izmantot pārvietošanās ierīci, lai nokļūtu pie pakalpojumu sniedzēja.

Jums nekavējoties ir jāpārtrauc lietot pārvietošanās ierīci, ja tās lietojamība ir ierobežota šādu apstākļu dēļ:

- neparedzēta kustība;
- bremžu atteice.

Nekavējoties sazinieties ar pilnvarotu “Invacare” pakalpojumu sniedzēju, ja nevarat pilnvērtīgi lietot savu pārvietošanās ierīci šādu iemeslu dēļ:

- apgaismojuma sistēma (ja uzstādīta) nedarbojas vai ir bojāta;

- nokrīt atstarotāji;
- nolietojusies vītne vai nepietiekams spiediens riepās;
- elkoņu balstu bojājumi (piemēram, saplēsts elkoņu balstu polsterējums);
- kāju balstu kronšteinu bojājumi (piemēram, nav papēžu siksnu vai tās ir saplēstas);
- pozīcijas jostas bojājumi;
- vadības sviras bojājumi (piemēram, vadības sviru nevar pārvietot neitrālā pozīcijā);
- kabeļi, kas ir bojāti, savijušies, saspiesti vai kuru fiksācija ir kļuvusi vaļīga;
- bremzējot pārvietošanās ierīce virzās sāniski;
- pārvietošanās laikā ierīce virzās uz vienu sānu;
- veidojas vai ir dzirdamas neparastas skaņas;

vai jums šķiet, ka pārvietošanās ierīce nedarbojas kā parasti.

1.5 Garantijas informācija

Mēs sniedzam ražotāja garantiju izstrādājumam saskaņā ar mūsu uzņēmējdarbības vispārējiem noteikumiem un nosacījumiem, kas ir spēkā attiecīgajās valstīs.

Garantijas prasības var izvirzīt tikai ar tā pakalpojumu sniedzēja starpniecību, no kura ieguvāt izstrādājumu.

1.6 Darbmūžs

Ja šis izstrādājums tiek izmantots atbilstoši šajā dokumentā aprakstītajam paredzētajam lietojumam un tiek izpildītas visas apkopes un apkalpes prasības, tā darbmūžs ir aptuveni pieci gadi. Ja izstrādājums tiek rūpīgi lietots un tiek nodrošināta pareiza uzturēšana, tas var darboties ilgāk par paredzamo darbmūžu, pieņemot, ka tehniskais un zinātniskais progress nerada tehniskus ierobežojumus.

Pārmērīga slodze vai nepareiza lietošana var ievērojami samazināt darbmūžu. Šī izstrādājuma darbmūža noteikšana nenozīmē, ka tiek sniegta papildu garantija.

1.7 Atbildības ierobežojums

Uzņēmums “Invacare” neuzņemas atbildību par bojājumiem, kuru iemesls ir:

- lietotāja rokasgrāmatā sniegto norādījumu neievērošana;
- nepareiza lietošana;
- dabīgs nolietojums;
- nepareiza montāža vai uzstādīšana, ko veicis pircējs vai kāda trešā puse;
- tehniskas modifikācijas;
- nesankcionētas modifikācijas un/vai neatbilstošu rezerves daļu izmantošana.

2 Drošība

2.1 Vispārējās drošības piezīmes



BRĪDINĀJUMS!

Nopietnu traumu vai izstrādājumu bojājumu risks

Šī izstrādājuma nepareiza lietošana var izraisīt traumas vai bojājumus.

- Ja neizprotat brīdinājumus, piesardzības ziņojumus vai norādījumus, pirms iekārtas lietošanas, lūdzu, sazinieties ar veselības aprūpes speciālistu vai pakalpojumu sniedzēju.
- Pirms izmantojat šo izstrādājumu vai jebkādu citu pieejamo papildu aprīkojumu, jums pilnībā jāizlasa un jāizprot šīs instrukcijas un jebkādas papildu instrukcijas, piemēram, lietotāja rokasgrāmatas, apkopes rokasgrāmatas, instrukciju lapas, kas iekļautas šī izstrādājuma vai papildu aprīkojuma komplektācijā.



BĪSTAMĪBA!

Nāves, nopietnu traumu gūšanas vai bojājumu risks

Aizdegtas cigaretes, kas nokrīt uz polsterētās sēdekļa sistēmas, var izraisīt ugunsgrēku, kas savukārt var radīt nāvi, nopietnas traumas vai bojājumus. Pārvietošanās ierīcēs sēdošie ir īpaši pakļauti šādam ugunsgrēka un radušos dūmu izraisītam nāves vai nopietnu traumu riskam, jo viņiem var nebūt iespēja izkāpt no pārvietošanās ierīces.

- NESMĒĶĒJIET šīs pārvietošanās ierīces lietošanas laikā.



BRĪDINĀJUMS!

Traumu gūšanas, bojājumu vai nāves risks

Neatbilstoša uzraudzība vai tehniskā apkope var izraisīt traumas, bojājumus vai nāvi, norijot detaļas vai materiālus vai nosmokot ar tiem.

- Rūpīgi uzraugiet bērnus, mājdzīvniekus vai cilvēkus ar samazinātām fiziskajām/garīgajām spējām.

**BRĪDINĀJUMS!****Nāves, nopietnu traumu gūšanas vai bojājumu risks**

Ja kabeļi tiek izvietoti nepareizi, var rasties aizķeršanās, sapīšanās vai žņaugšanas apdraudējums, izraisot nāvi, nopietnu traumu vai bojājumus.

- Nodrošiniet, ka visi kabeļi ir izvietoti un nostiprināti pareizi.
- Nodrošiniet, ka liekā kabeļa daļas cilpas neizvirzās no ratiņkrēsla.

**BRĪDINĀJUMS!****Traumu vai bojājumu gūšanas risks, ja pārvietošanās ierīce nejauši sāk kustēties!**

- Izslēdziet pārvietošanās ierīci pirms iesēšanās tajā, izklūšanas no tās vai darbībām ar neērtiem priekšmetiem.
- Kad tiek deaktivizēts piedziņas bloks, tiek deaktivizētas arī tajā esošās bremzes. Tāpēc ir ieteicams, lai pavadonis stumtu braucamkrēslu tikai pa līdzenām virsmām un nevis pa slīpām virsmām. Nekādā gadījumā neatstājiet pārvietošanās ierīci uz slīpas virsmas, ja ir deaktivizēti ierīces motori. Pēc pārvietošanās ierīces stumšanas uzreiz ir atkal jāieslēdz motori (skatiet sadaļu “Pārvietošanās ierīces stumšana brīvās ripošanas režīmā”).

**BRĪDINĀJUMS!****Traumu gūšanas risks, ja pārvietošanās ierīce tiek vadīta medikamentu vai alkohola ietekmē!**

- Nekādā gadījumā nevadiet pārvietošanās ierīci medikamentu vai alkohola ietekmē. Nepieciešamības gadījumā pārvietošanās ierīces vadība ir jāuztic pavadonim, kas ir fiziski un garīgi spējīgs veikt šo uzdevumu.

**BRĪDINĀJUMS!****Traumu gūšanas risks, ja pārvietošanās ierīce tiek ievietota transportlīdzeklī kopā ar tajā sēdošo lietotāju!**

- Jebkurā situācijā ir ieteicams pārvietot pārvietošanās ierīci un transportlīdzekli bez lietotāja.
- Ja pārvietošanās ierīce kopā ar lietotāju ir jāievieto transportlīdzeklī, izmantojot rampu, pārliedzinieties, vai rampas slīpums nepārsniedz slīpuma nominālu (skatiet informāciju šeit: *11 Tehniskie Dati, 70. lpp*).
- Ja pārvietošanās ierīce ir jāievieto transportlīdzeklī, izmantojot rampu, kuras slīpums pārsniedz slīpuma nominālu (skatiet informāciju šeit: *11 Tehniskie Dati, 70. lpp*), ir jāizmanto grieztuve. Pavadonis var droši uzraudzīt pārvietošanu un sniegt palīdzību.
- Kā alternatīvu varat izmantot platformas liftu. Pārliedzinieties, ka kopējais pārvietošanās ierīces un lietotāja svars nepārsniedz platformas lifta vai grieztuves (ja tā tiek izmantota) maksimālo pieļaujamo svaru.



BRĪDINĀJUMS!

Traumu gūšanas risks, ja pārvietošanās ierīce braukšanas laikā tiek izslēgta, piemēram, nospiežot ieslēgšanas/izslēgšanas pogu vai atvienojot kādu vadu, kā rezultātā tā strauji apstājas.

– Ja rodas ārkārtas situācija un ir jāizmanto bremzes, vienkārši atlaidiet vadības sviru, un pārvietošanās ierīce tiks apturēta (vairāk informācijas skatiet tālvadības pults lietotāja rokasgrāmatā).



BRĪDINĀJUMS!

Risks izkrist no pārvietošanās ierīces!

– Nepārbīdieties uz priekšu sēdekli, neliecieties uz priekšu starp ceļiem, kā arī neliecieties uz aizmuguri pāri atzveltni, piemēram, lai sasniegtu kādu priekšmetu.

– Ja ir uzstādīta pozīcijas sikсна, tā ir pareizi jāpielāgo un jāizmanto katrā pārvietošanās ierīces lietošanas reizē.

– Pārsēžoties citā vietā, novietojiet pārvietošanās ierīci pēc iespējas tuvāk jaunajai sēdvietai.



BRĪDINĀJUMS!

Nopietnu traumu vai izstrādājumu bojājumu risks

Uzglabājot vai lietojot pārvietošanās ierīci atklātas liesmas vai viegli uzliesmojošu izstrādājumu tuvumā, var rasties nopietnas traumas vai bojājumi.

– Izvairieties pārvietošanās ierīci uzglabāt vai izmantot atklātas liesmas vai viegli uzliesmojošu izstrādājumu tuvumā.



UZMANĪBU!

Traumu gūšanas risks, ja tiek pārsniegta maksimālā pieļaujamā noslodze

– Nepārsniedziet maksimālo pieļaujamo noslodzi (skatiet *11 Tehniskie Dati, 70. lpp*).

– Pārvietošanās ierīce ir paredzēta tikai vienam lietotājam, kura maksimālais svars nepārsniedz maksimālo pieļaujamo ierīces noslodzi. Nekādā gadījumā neizmantojiet pārvietošanās ierīci vairāku personu transportēšanai.



UZMANĪBU!

Traumu gūšanas risks, ko rada smago sastāvdaļu nepareiza pacelšana vai nomešana

– Veicot jebkuras pārvietošanās ierīces daļas apkopi, apkalpi vai pacelšanu, ņemiet vērā atsevišķo sastāvdaļu svaru (īpaši akumulatoru svaru). Noteikti ieņemiet pareizo pacelšanas pozīciju un nepieciešamības gadījumā lūdziet palīdzību.

**UZMANĪBU!****Traumu gūšanas risks, ko rada kustīgās daļas**

– Pārliedzinieties, ka pārvietošanās ierīces kustīgās daļas, piemēram, riteņi vai kāds no pacelšanas ierīces moduļiem (ja uzstādīti), nevar izraisīt traumas, jo īpaši, ja tuvumā ir bērni.

**UZMANĪBU!****Traumu gūšanas risks, ko rada karstas virsmas**

– Pārvietošanās ierīci nedrīkst ilgstoši atstāt tiešā saules gaismā. Metāla daļas un virsmas, piemēram, sēdekļi un elkoņu balsti, var ievērojami uzkarst.

**UZMANĪBU!****Aizdeģšanās vai salūšanas risks, pievienojot elektroierīces**

– Pārvietošanās ierīcei drīkst pievienot tikai tādas elektroierīces, kuras uzņēmums “Invacare” ir īpaši apstiprinājis šim mērķim. Uzticiet visu elektroierīču pievienošanu pilnvarotam “Invacare” pakalpojumu sniedzējam.

2.2 Informācija par elektrosistēmas drošību

**BRĪDINĀJUMS!****Nāves, nopietnu traumu gūšanas vai aprīkojuma bojājumu risks**

Ja pārvietošanās ierīce tiek nepareizi lietota, no tās var izdalīties dūmi, dzirksteles vai liesmas.

Aizdeģšanās var izraisīt nāvi, nopietnas traumas vai aprīkojuma bojājumus.

– NEIZMANTOJIET pārvietošanās ierīci nekādā citā nolūkā, izņemot norādīto.

– Ja no pārvietošanās ierīces izdalās dūmi, dzirksteles vai liesmas, pārtrauciet tās izmantošanu un NEKAVĒJOTIES meklējiet palīdzību.

**BRĪDINĀJUMS!****Nāves vai nopietnu traumu gūšanas risks**

Elektriskās strāvas trieciens var izraisīt nāvi vai nopietnas traumas.

– Lai novērstu elektriskās strāvas triecienu, pārbaudiet, vai kontaktdakša un vads nav sagriezti un/vai vada stieples nav spurainas. Nekavējoties nomainiet sagrieztos vadus vai spurainās vada stieples.



BRĪDINĀJUMS!

Nāves vai nopietnu traumu gūšanas risks

Neievērojot šos brīdinājumus, var notikt elektrisks īssavienojums, kas savukārt var izraisīt nāvi, nopietnas traumas vai elektrosistēmas bojājumus.

- POZITĪVAIS (+) SARKANAIS akumulatora kabelis ir JĀPIEVIENO POZITĪVAJAI(-ĀM) (+) akumulatora spailei(-ēm)/tapai(-ām).
NEGATĪVAIS (-) MELNAIS akumulatora kabelis ir JĀPIEVIENO NEGATĪVAJAI(-ĀM) (-) akumulatora spailei(-ēm)/tapai(-ām).
- NEKAD nepieļaujiet, ka kāds no jūsu darbarīkiem un/vai akumulatora kabelis(-ļi) vienlaicīgi saskaras ar ABĀM akumulatora tapām! Pretējā gadījumā var notikt elektrisks īssavienojums, izraisot nopietnas traumas vai aprīkojuma bojājumus.
- Uzlieciet aizsargvāciņus gan uz pozitīvajām, gan negatīvajām akumulatora spailēm.
- Ja kabeļa(-u) izolācijas materiāls ir bojāts, nekavējoties nomainiet to(s).
- NENOŅEMIET drošinātāju vai stiprinājuma elementu no POZITĪVĀ (+) sarkanā akumulatora kabeļa stiprinājuma skrūves.



BRĪDINĀJUMS!

Nāves, nopietnu traumu gūšanas vai bojājumu risks

Elektriskās sastāvdaļas, kuras ūdens vai citu šķidrumu iedarbības rezultātā ir skārusi korozija, var izraisīt nāvi, nopietnas traumas vai aprīkojuma bojājumus.

- Samaziniet līdz minimumam elektrisko sastāvdaļu saskari ar ūdeni un/vai citiem šķidrumiem.
- Korozijas bojātās elektriskās sastāvdaļas ir nekavējoties JĀNOMAINA.
- Pārvietošanās ierīcēm, kas bieži tiek pakļautas ūdens/šķidrumu iedarbībai, iespējams, biežāk ir jānomaina elektriskās detaļas.



BRĪDINĀJUMS!

Aizdeģšanās risks

- ieslēgtas lampas izdala karstumu. Apsedzot lampas ar audumu, piemēram, drēbēm, pastāv risks, ka audums var aizdegties.
- NEKAD neapsedziet apgaismojuma sistēmu ar audumu.

**BRĪDINĀJUMS!**

Nāves, nopietnas traumas vai aprīkojuma bojājuma risks, lietojot skābekļa sistēmas tuvumā

Tekstilizstrādājumi un citi materiāli, kas parasti neuzliesmo, ir viegli aizdedzināmi un ar skābekli bagātā gaisā deg ļoti intensīvi.

- Katru dienu pārbaudiet skābekļa caurulīti no balona līdz ievades vietai, noskaidrojot, vai nav radusies noplūde, un tā nedrīkst atrasties elektroiekārtu radītu dzirksteļu vai uzliesmojošu materiālu tuvumā.

**BRĪDINĀJUMS!**

Elektrisko īssavienojumu radīts traumu gūšanas vai aprīkojuma bojājuma risks

Kad sistēma ir izslēgta, strāvas padeves moduļim pievienoto kabeļu savienotāju tapas var joprojām saturēt elektrību.

- Kabeļi ar elektrību vadošajiem kontaktiem ir jāpievieno, jāizolē vai jāpārklāj (izmantojot elektrību nevadošus materiālus), lai tie nesaskartos ar cilvēka ķermeni vai materiāliem, kas var izraisīt īssavienojumu.
- Ja kabeļi ar elektrību vadošajiem kontaktiem ir jāatvieno, piemēram, ja drošības apsvērumu dēļ maģistrālais kabelis ir jāatvieno no tālvadības pults, nodrošiniet, ka kontakti ir izolēti vai pārklāti (ar elektrību nevadošiem materiāliem).

**Pārvietošanās ierīces bojājuma risks**

Elektrosistēmas atteice var novest pie darbības traucējumiem, piemēram, nepārtrauktas gaismas spīdēšanas, gaismas nespīdēšanas vai magnētisko bremžu trokšņiem.

- Atteices gadījumā izslēdziet un atkal ieslēdziet tālvadības pulti.
- Ja problēma vēl joprojām pastāv, atvienojiet vai izņemiet no ierīces elektroenerģijas avotu. Atkarībā no pārvietošanās ierīces modeļa ir iespējams vai nu izņemt akumulatoru blokus, vai atvienot akumulatorus no strāvas padeves moduļa. Ja neesat pārliecināts par to, kuru kabeli atvienot, sazinieties ar pakalpojumu sniedzēju.
- Jebkurā gadījumā sazinieties ar pakalpojumu sniedzēju.

2.3 Drošības informācija par elektromagnētiskajiem traucējumiem

Elektriskajam ratiņkrēslam ir sekmīgi veikta starptautiskajiem standartiem atbilstoša pārbaude attiecībā uz tā atbilstību Noteikumiem par elektromagnētiskajiem traucējumiem (EMI). Taču elektromagnētiskie lauki, piemēram, radio vai televīzijas raidītāju un mobilo tālrunu radītie, var ietekmēt elektrisko ratiņkrēslu darbību. Mūsu ratiņkrēsls izmantotie elektroniskie elementi var radīt vājus elektromagnētiskos traucējumus, kas atbilst likumā atļautajai pielaidei. Šo iemeslu dēļ, lūdzu, ievērojiet tālāk minētos piesardzības pasākumus.



BRĪDINĀJUMS!

Nepareizas darbības risks elektromagnētisko traucējumu gadījumā

- Neieslēdziet un neizmantojiet portatīvos raiduztvērējus vai sakaru ierīces (piemēram, radio raiduztvērējus vai mobilos tālruņus), kamēr ratiņkrēsls ir ieslēgts.
- Nebrauciet spēcīgu radio un televīzijas raidītāju tuvumā.
- Ja ratiņkrēsls netīši sāk pārvietoties vai bremzes atbloķējas, nekavējoties izslēdziet to.
- Elektropiederumu un citu sastāvdaļu pievienošana vai jebkāda ratiņkrēsla pārveidošana var to padarīt jutīgu pret elektromagnētiskajiem traucējumiem. Ņemiet vērā, ka nav iespējams precīzi noteikt, kā šādi pārveidojumi ietekmēs elektroniskās sistēmas vispārējo izturību.
- Informējiet ražotāju par visiem netīšas ratiņkrēsla pārvietošanās vai elektrisko bremžu atbloķēšanās gadījumiem.

2.4 Drošības informācija par braukšanu un brīvās ripošanas režīmu



BĪSTAMĪBA!

Nāves, nopietnu traumu gūšanas vai bojājumu risks

Nepareizi funkcionējoša vadības svira var izraisīt netīšu/neparastu ratiņkrēsla pārvietošanos, kas savukārt var novest pie nāves, nopietnām traumām vai bojājumiem.

- Ja novērojat netīšu/neparastu pārvietošanos, nekavējoties pārtrauciet izmantot ratiņkrēslu un sazinieties ar kvalificētu tehniķi.

**BRĪDINĀJUMS!****Nopietnu traumu vai izstrādājumu bojājumu risks**

Nepareiza ratiņkrēsla pozīcija, kamēr tā lietotājs mēģina noliekties, var izraisīt ratiņkrēsla apgāšanos, tādējādi izraisot nopietnas traumas vai bojājumus.

- Lai nodrošinātu pārvietošanās ierīces stabilitāti un pareizu darbību, vienmēr jāsaglabā atbilstošs līdzsvars. Jūsu elektriskais ratiņkrēsls ir izveidots tā, lai normālas ikdienas lietošanas laikā tas vienmēr atrastos vertikālā un stabilā pozīcijā, ja vien **NEPĀRVIETOJAT** smaguma centru.
- **NENOLIECIETIES** uz priekšu ārā no pārvietošanās ierīces tālāk par elkoņu balstu garumu.
- **NEMĒĢINIET** aizsniegt priekšmetus, ja jums jānoliecas uz priekšu ārā no sēdekļa vai jāpaceļ tie no grīdas, noliecoties uz priekšu starp ceļgaliem.

**BRĪDINĀJUMS!****Salūšanas risks nelabvēlīgos laika apstākļos, t. i., īpaši zemā temperatūrā, nošķirtās vietās.**

- Ja jums ir būtiski pārvietošanās traucējumi, nelabvēlīgos laika apstākļos NAV ieteicams izmantot ratiņkrēslu bez pavadoņa.

**BRĪDINĀJUMS!****Traumu gūšanas risks, ja pārvietošanās ierīce apgāžas**

- Braukt augšup un lejup drīkst tikai pa tādām nogāzēm, kuru slīpums nepārsniedz maksimālo drošo slīpumu (skatiet sadaļu *11 Tehniskie Dati, 70. lpp*).
- Pirms braukšanas uz augšu pa nogāzi vienmēr iestatiet sēdekļa atzveltni vai sēdekļa slīpumu vertikālā pozīcijā. Pirms braukšanas uz leju pa nogāzi ir ieteicams iestatīt sēdekļa atzveltni un sēdekļa slīpumu (ja ir pieejams) pozīcijā nedaudz uz aizmuguri.
- Uz leju pa nogāzi drīkst braukt tikai ar ātrumu, kas nepārsniedz 2/3 no maksimālā ātruma. Braucot pa nogāzēm, ir jāizvairās no straujas bremzēšanas vai ātruma palielināšanas.
- Ja iespējams, nebrauciet pa slapjām, slidenām, apledojušām vai eļļainām virsmām (piemēram, sniegu, granti, ledu utt.), kas rada risku zaudēt vadību pār ratiņkrēslu, jo īpaši, braucot pa slīpu virsmu. Tas var attiekties arī uz noteiktām krāsotām vai citādi apstrādātām koka virsmām. Ja nav iespējams izvairīties no braukšanas pa šādu virsmu, brauciet lēnām un ļoti uzmanīgi.
- Nekādā gadījumā nemēģiniet pārvarēt šķērslī, braucot uz augšu vai uz leju pa nogāzi.



BRĪDINĀJUMS!

Traumu gūšanas risks, ja pārvietošanās ierīce apgāžas (turpinājums)

- Nekādā gadījumā nemēģiniet ar savu pārvietošanās ierīci braukt augšup vai lejup pa kāpnēm.
- Pārvarot šķēršļus, vienmēr ievērojiet maksimālo šķēršļu augstumu (skatiet sadaļu *11 Tehniskie Dati, 70. lpp*, kā arī informāciju par šķēršļu pārvarēšanu sadaļā *6.5 Šķēršļu pārvarēšana, 38. lpp*).
- Pārvietošanās ierīcei esot kustībā, nepārvietojiet smaguma centru, kā arī neveiciet straujas kustības ar vadības sviru un virziena maiņu.
- Nekādā gadījumā neizmantojiet pārvietošanās ierīci vairāku personu transportēšanai.
- Nepārsniedziet kopējo maksimālo pieļaujamo noslodzi vai maksimālo ass noslodzi (skatiet sadaļu *11 Tehniskie Dati, 70. lpp*).
- Ņemiet vērā, ka, ja pārvietošanās ierīces braukšanas laikā tiek mainīts braukšanas režīms, tā bremzēs vai palielinās ātrumu.



BRĪDINĀJUMS!

Traumu gūšanas risks, ja pārvietošanās laikā pēda noslīd no pēdas balsta un nonāk zem pārvietošanās ierīces

- Pirms katras pārvietošanās ierīces lietošanas reizes pārliecinieties, ka pēdas ir pareizi un stabili novietotas uz pēdu plāksnēm un abi kāju balsti ir atbilstoši nofiksēti.



BRĪDINĀJUMS!

Traumu gūšanas risks, ja, braucot caur šaurām vietām, piemēram, durvīm vai vārtiem, saduraties ar šķērslī

- Braucot caur šaurām vietām, izmantojiet zemāko braukšanas režīmu un ievērojiet piesardzību.



BRĪDINĀJUMS!

Traumu gūšanas risks

Ja pārvietošanās ierīce ir aprīkota ar paceļamiem kāju balstiem un braukšanas laikā tie ir pacelti, pastāv traumu gūšanas un pārvietošanās ierīces bojājumu risks.

- Lai izvairītos no nevēlamas pārvietošanās ierīces smaguma centra pārlikšanas uz priekšu (jo īpaši, braucot lejup pa nogāzi) un pārvietošanās ierīces bojājumiem, normālas braukšanas laikā paceļamajiem kāju balstiem jābūt nolaistiem.



BRĪDINĀJUMS!

Apgāšanās risks, ja tiek noņemti pretapgāšanās ritenīši vai tie tiek bojāti, vai arī uzstādīti pozīcijā, kas neatbilst rūpnīcas iestatījumiem

- Pretapgāšanās ritenīšus drīkst noņemt tikai tad, ja pārvietošanās ierīce tiek izjaukta, lai to transportētu vai novietotu uzglabāšanai.
- Izmantojot pārvietošanās ierīci, pretapgāšanās ritenīšiem vienmēr jābūt uzstādītiem.

**BRĪDINĀJUMS!****Apgāšanās risks**

Pretapgāšanās ritenīši (stabilizatori) darbojas tikai uz cietas virsmas. Ja pārvietošanās ierīce balstās tieši uz riteņiem, tie iegrimst mīkstā virsmā, piemēram, zālē, sniegā vai dubļos. Riteņu stabilizācijas efekts zūd, un pārvietošanās ierīce var apgāzties.

- Pārvietojieties uz mīksta virsmas ļoti piesardzīgi, jo īpaši braucot augšup vai lejup pa nogāzi. Eksploatācijas laikā pievērsiet īpašu uzmanību pārvietošanās ierīces sasvēršanās stabilitātei.

2.5 Drošības informācija par uzturēšanu un apkopi

**BRĪDINĀJUMS!****Nāves, nopietnu traumu gūšanas vai aprīkojuma bojājumu risks**

Nepareiza pārvietošanās ierīces labošana un/vai apkope, ko veikuši lietotāji/aprūpētāji vai nekvalificēti tehniķi, var novest pie nāves, nopietnām traumām vai bojājumiem.

- NEMĒĢINIET veikt tādas apkopes darbības, kas nav aprakstītas šajā lietotāja rokasgrāmatā. Remonts un/vai apkope JĀVEIC kvalificētām tehniķim. Sazinieties ar pakalpojumu sniedzēju vai “Invacare” tehniķi.

**UZMANĪBU!****Negadījumu un garantijas zaudēšanas risks nepietiekamas apkopes dēļ**

- Lai garantētu drošību un izvairītos no nepamanīta nodiluma izraisītiem negadījumiem, ir svarīgi vienreiz gadā normālos lietošanas apstākļos veikt šīs pārvietošanās ierīces pārbaudi (skatiet apkalpes norādījumos ietvertu pārbaudes plānu).
- Citos lietošanas apstākļos, piemēram, katru dienu braucot pa stāvām nogāzēm, vai gadījumā, ja ierīce tiek izmantota medicīniskās aprūpes nolūkā, bieži mainot pārvietošanās ierīces lietotājus, ir lietderīgi pirms nodošanas katram nākamajam lietotājam veikt bremžu, piederumu un ritošās daļas pārbaudes.
- Ja pārvietošanās ierīce tiek izmantota uz lielceļiem, tās vadītājs ir atbildīgs par drošu ierīces darbības stāvokli. Neatbilstošas vai nolaidīgas pārvietošanās ierīces uzturēšanas un apkopes gadījumā ražotāja atbildība ir ierobežota.

2.6 Drošības informācija par pārvietošanās ierīces izmaiņām un modifikācijām



BRĪDINĀJUMS!

Nopietnu traumu vai izstrādājumu bojājumu risks

Nepareizu vai neatbilstošu rezerves daļu lietošana var radīt traumas vai aprīkojuma bojājumus.

- Rezerves daļām JĀATBILST uzņēmuma “Invacare” oriģinālajām detaļām.
- Lai nodrošinātu pareizu rezerves daļu pasūtīšanu, vienmēr norādiet ratiņkrēsla sērijas numuru.



UZMANĪBU!

Traumu gūšanas un pārvietošanās ierīces bojājumu risks, izmantojot neapstiprinātas sastāvdaļas un piederumus

Sēdekļa sistēmas, papildu sastāvdaļas un piederumi, ko uzņēmums “Invacare” nav apstiprinājis izmantošanai ar šo pārvietošanās ierīci, var ietekmēt tās savēršanās stabilitāti un radīt apgāšanās draudus.

- Izmantojiet tikai tās sēdekļa sistēmas, papildu sastāvdaļas un piederumus, ko uzņēmums “Invacare” ir apstiprinājis izmantošanai ar šo pārvietošanās ierīci.

Sēdekļa sistēmas, ko uzņēmums “Invacare” nav apstiprinājis izmantošanai ar šo pārvietošanās ierīci, noteiktos apstākļos neatbilst spēkā esošajiem standartiem, un to izmantošana var palielināt pārvietošanās ierīces uzliesmojamību un radīt ādas kairinājuma risku.

- Izmantojiet tikai tās sēdekļa sistēmas, ko uzņēmums “Invacare” ir apstiprinājis izmantošanai ar šo pārvietošanās ierīci.



UZMANĪBU!

Traumu gūšanas un pārvietošanās ierīces bojājumu risks, izmantojot neapstiprinātas sastāvdaļas un piederumus

Elektriskās un elektroniskās sastāvdaļas, ko uzņēmums “Invacare” nav apstiprinājis izmantošanai ar šo pārvietošanās ierīci, var radīt ugunsbīstamību un izraisīt elektromagnētiskus bojājumus.

- Izmantojiet tikai tās elektriskās un elektroniskās sastāvdaļas, ko uzņēmums “Invacare” ir apstiprinājis izmantošanai ar šo pārvietošanās ierīci.

Lietojot akumulatorus, ko uzņēmums “Invacare” nav apstiprinājis izmantošanai ar šo pārvietošanās ierīci, var rasties ķīmiski apdegumi.

- Izmantojiet tikai tādus akumulatorus, kurus uzņēmums “Invacare” ir apstiprinājis izmantošanai ar šo pārvietošanās ierīci.



UZMANĪBU!

Traumu gūšanas un pārvietošanās ierīces bojājumu risks, izmantojot neapstiprinātas atzveltnes

Lietojot papildus uzstādāmu atzveltni, ko uzņēmums “Invacare” nav apstiprinājis izmantošanai ar šo pārvietošanās ierīci, šī atzveltnē var pārslogot atzveltnes cauruli, tādējādi palielinot traumu gūšanas un pārvietošanās ierīces bojājumu risku.

- Lūdzu, sazinieties ar “Invacare” specializēto pakalpojumu sniedzēju, kurš veiks riska analīzi, aprēķinus, stabilitātes pārbaudes un citas darbības, lai pārliecinātos, ka atzveltni var droši lietot.



Pārvietošanās ierīces CE marķējums

- Atbilstības novērtēšana/CE marķēšana tika veikta saskaņā ar attiecīgajiem spēkā esošajiem noteikumiem un attiecas tikai uz gatavu izstrādājumu.
- CE marķējums nav spēkā, ja tiek nomainītas vai pievietotas sastāvdaļas vai piederumi, kurus šim izstrādājumam nav apstiprinājis uzņēmums Invacare.
- Šādā gadījumā uzņēmums, kas pievieno vai maina sastāvdaļas vai piederumus, ir atbildīgs par atbilstības novērtējuma/CE marķējuma saņemšanu vai pārvietošanās ierīces kā īpaši izstrādātas ierīces reģistrēšanu, kā arī par saistīto dokumentāciju.



Svarīga informācija par apkopes darbarīkiem

– Lai pareizi veiktu dažas šajā rokasgrāmatā aprakstītās lietotāja veicamās apkopes darbības, ir nepieciešami atbilstoši darbarīki. Ja jums nav pieejams nepieciešamais darbarīks, nav ieteicams mēģināt veikt atbilstošo darbību. Šādā gadījumā iesakām nekavējoties sazināties ar pilnvarotu specializētu darbnīcu.

2.7 Drošības informācija par ratiņkrēslu ar pacelšanas ierīci



BRĪDINĀJUMS!

Traumu gūšanas risks, ko rada kustīgās daļas

- Nenovietojiet priekšmetus zem pacelšanas ierīces, kad tā atrodas paceltā stāvoklī.
- Nenovietojiet un neļaujiet citām personām novietot rokas, kājas vai citas ķermeņa daļas zem paceltā sēdekļa, jo tādējādi var gūt traumas.
- Ja nevarat redzēt, kas atrodas zem sēdekļa, piemēram, ierobežotu pārvietošanās spēju dēļ, pirms sēdekļa nolaišanas vienu reizi apgrieziet ratiņkrēslu apkārt tā asij. Šādi varēsiet pārliecināties, vai bīstamajā zonā neatrodas citas personas, to ķermeņa daļas, priekšmeti.



UZMANĪBU!

Pacelšanas ierīces moduļa darbības traucējumu risks

- Regulāri veiciet pacelšanas ierīces moduļa pārbaudi, lai pārliecinātos, ka tajā nav iekļuvuši svešķermeņi vai nav manāmi acīmredzami bojājumi, un pārbaudiet, vai elektriskie spraudņi ir stingri ievietoti attiecīgajās kontaktligzdās.



UZMANĪBU!

Ratiņkrēsla bojājumu risks, ko rada pacelšanas ierīces balsta vienpusēja noslodze!

- Vienpusīga noslodze rodas, ja sēdekļi ir pacelts un/vai noliekts. Pirms pārvietošanās pa slīpu virsmu vienmēr uzstādiat sēdekļa atzveltni vertikālā pozīcijā un atvāžamo sēdekli — horizontālā pozīcijā. Nekad nepakļaujiet pacelšanas ierīces balstu ilgstošai vienpusējai noslodzei! Sēdekļa pacelšanas un noliekšanas funkciju izmanto tikai, lai nodrošinātu papildu pozīcijas atpūtai.



UZMANĪBU!

Traumu gūšanas risks, ratiņkrēslam apgāžoties

- Nekādā gadījumā nepārsniedziet maksimālo pieļaujamo noslodzi (skatiet nodaļu *11 Tehniskie Dati, 70. lpp*).
- Kad pacelšanas ierīce ir pacelta, izvairieties no bīstamām braukšanas situācijām, piemēram, nemēģiniet pārvarēt tādus šķēršļus kā ceļa apmales un nebrauciet augšup vai lejup pa stāvam nogāzēm.
- Neliecieties uz priekšu ārā no sēdekļa, ja pacelšanas ierīce ir paceltā pozīcijā.
- Vismaz reizi mēnesī veiciet pacelšanas ierīces pārbaudi, lai pārlicinātos, ka automātiskā ātruma samazināšanas funkcija, ko izmanto, lai samazinātu ratiņkrēsla ātrumu, pacelšanas ierīcei atrodos augšējā pozīcijā, darbojas pareizi (skatīt nodaļu *Elektriskā sēdekļa sistēma*)! Ja funkcija darbojas nepareizi, nekavējoties ziņojiet par to pilnvarotajam pakalpojumu sniedzējam.



Svarīga informācija par ātruma samazināšanu, kad pacelšanas ierīce ir pacelta

- Ja pacelšanas ierīce ir pacelta augstāk par noteiktu pozīciju, ratiņkrēsla ātrums tiek ievērojami samazināts, izmantojot elektronisko piedziņas bloku. Ja ātruma samazināšanas funkcija ir aktivizēta, braukšanas režīmu var izmantot tikai, lai minimāli pārvietotu ratiņkrēslu, nevis darbinātu to parastajā vadības režīmā. Lai brauktu normālā ātrumā, nolaidiet pacelšanas ierīci, līdz atkal tiek deaktivizēta ātruma samazināšanas funkcija. Sīkākai informācijai skatiet nodaļu *Elektriskā sēdekļa sistēma*.

3 Izstrādājuma pārskats

3.1 Paredzētā lietošana

3.1.1 Izstrādājuma apraksts

“AVIVA RX” ir elektrisks ratiņkrēsls, kuru var aprīkot ar vairākām konfigurācijām.

“AVIVA RX20” ir pamata modelis ar ierobežotām konfigurācijām.

“AVIVA RX40” standartā ir aprīkots ar 120 A strāvas padeves moduli un 60 Ah akumulatoru. “AVIVA RX40” ir arī vairāk elektrisko sēdekļa funkciju un vairāk konfigurāciju.

“AVIVA RX40HD” standartā ir aprīkots ar 120 A strāvas padeves moduli un 60 Ah akumulatoru. “AVIVA RX40HD” ir arī HD piekare (papildu piekare), kas pieejama ar maksimālo pacienta svara konfigurāciju līdz 160 kg.

3.1.2 Paredzētais lietotājs

Šī pārvietošanās ierīce ir paredzēta pieaugušajiem un pusaudžiem ar iešanas traucējumiem, kuru redzes, fiziskās un garīgās spējas ļauj vadīt elektrisku pārvietošanās ierīci.

3.1.3 Norādījumi

Šo elektrisko ratiņkrēslu ir ieteicams izmantot šādos gadījumos:

- Nespēja vai ievērojami ierobežota spēja pārvietoties attiecībā uz pamata prasību spēt pārvietoties savā dzīvojamajā telpā.
- Nepieciešamība pamest mājvietu, lai veiktu īsu pastaigu un ieelpotu svaigu gaisu vai dotos uz mājvietai tuvām vietām, kur tiek veiktas ikdienā nepieciešamās darbības.

Iekštelpās un ārpus tām izmantojamus elektriskos ratiņkrēslus ir ieteicams iegādāties gadījumos, ja lietotājs invaliditātes dēļ vairs nespēj izmantot ar roku darbināmus ratiņkrēslus, taču joprojām spēj atbilstoši vadīt elektrodzinēja ierīci.

Kontrindikācijas

Nav zināmu kontrindikāciju.

3.2 Veida klasifikācija

Šis ratiņkrēsls ir klasificēts atbilstoši standartam EN 12184 kā **B klases pārvietošanās ierīce** (izmantošanai telpās un ārpus tām). Tādējādi šī ierīce ir pietiekami kompakta un ātra izmantošanai iekštelpās, taču ar to var arī pārvarēt daudz šķēršļu ārpus telpām.

3.3 Uz izstrādājuma atrodamās uzlīmes

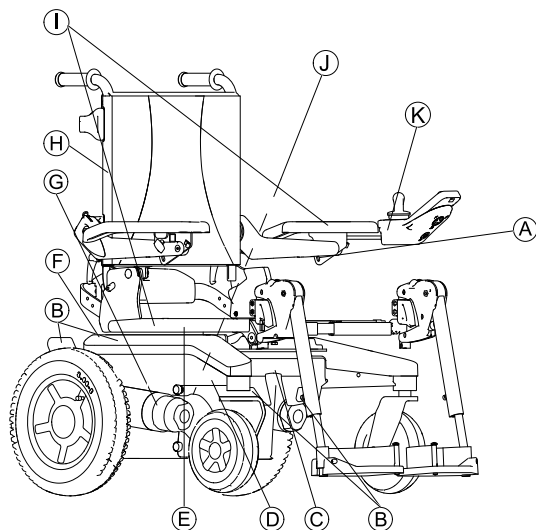





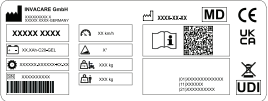

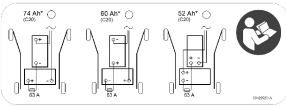







Fig. 3-1

<p>(A)</p>		<p>Ja pārvietošanās ierīce ir aprīkota ar paplāti, tad, pārvadājot to transportlīdzeklī, paplāte ir obligāti jānoņem un droši jānovieto.</p> <p> Kreisais un vidējais taisnstūris, kā arī pārsvītrojuma līnija ir sarkani. Labais taisnstūris ir zaļš.</p>
<p>(B)</p>	<p>Priekšpusē un aizmugurē esošo nostiprināšanas vietu norādes</p>  <p>ISO 7176-19</p>	<p>Ja šis simbols ir uz spilgti dzeltenas uzlīmes, nostiprināšanas vieta ir piemērota pārvietošanās ierīces nofiksēšanai transportlīdzeklī, lai to izmantotu kā transportlīdzekļa sēdekli.</p>





<p>C</p>	 <p>ISO 7176-19</p>	<p>Brīdinājums par to, ka pārvietošanās ierīci nedrīkst izmantot kā transportlīdzekļa sēdekli.</p> <p>Šī pārvietošanās ierīce neatbilst standarta ISO 7176-19 prasībām.</p> <p> Uz izstrādājuma uzlīmēm esošā simbola fons ir zilā krāsā.</p> <p>Uz izstrādājuma uzlīmēm redzamais aplis ar diagonālo svītru ir sarkanā krāsā.</p>
<p>D</p>		<p>Identifikācijas uzlīme uz šasijas labajā pusē.</p> <p>Vairāk informācijas skatiet tālāk.</p>

<p>E</p>		<p>Brīdinājums par pacelšanas ierīces izmantošanu.</p> <p>Vairāk informācijas skatiet tālāk.</p> <p> Uz izstrādājuma uzlīmēm redzamie taisnstūri un diagonālās svītras ir sarkanā krāsā.</p>
<p>F</p>		<p>Akumulatora vadu diagrammas uzlīme</p>
<p>G</p>		<p>Braukšanai un stumšanai izmantoto savienojuma sviras pozīciju identifikācija (attēlā ir redzama tikai labā pusē).</p> <p>Vairāk informācijas skatiet tālāk.</p>

Ⓜ		<p>Norāde par neizstiepšanos atpakaļ par vairāk nekā 6 kg.</p> <p> Uz izstrādājuma uzlīmēm esošā simbola fons ir dzeltenā krāsā.</p>
ⓘ		<p>Norāde par pārvietošanās ierīcē iespējamās iespēšanas punktiem.</p> <p> Uz izstrādājuma uzlīmēm esošā simbola fons ir dzeltenā krāsā.</p>





ⓘ		<p>Jaudas slēdža IESLĒGŠANAS/IZSLĒGŠANAS pozīcijas identifikācija (pārvietošanās ierīces kreisajā pusē).</p> <p>Vairāk informācijas skatiet tālāk.</p>
Ⓚ		<p>Maksimālā ātruma uzlīme uz tālvadības pults.</p> <p>Maksimālais ātrums ir samazināts līdz 3 km/h.</p> <p> Uz izstrādājuma uzlīmēm esošā simbola fons ir sarkanā krāsā.</p>

Uzlīmēs redzamo simbolu skaidrojums

	Ražotājs
	Ražošanas datums
	Eiropas atbilstība
	Atbilstība Apvienotajā Karalistē ir novērtēta

	Medicīniska ierīce
	Sērijas numurs
	EEIA atbilstība
	Unikāls ierīces identifikators
	Akumulatora veids
	Rūpnīcas iestatījumi
	Maksimālais ātrums
	Slīpuma nomināls
	Pašsvars
	Maksimālais lietotāja svars
	Skatiet lietotāja rokasgrāmatu
	QR kods ietver saiti uz lietotāja rokasgrāmatu

	Neliecieties uz āru, ja pacēlājs atrodas paceltā stāvoklī!
	Nebrauciet augšup vai lejup pa nogāzi, ja pacēlājs atrodas paceltā stāvoklī!
	Nepieļaujiet ķermeņa daļu nokļūšanu zem pacelta sēdekļa!
	Nekādā gadījumā nebrauciet divatā!
	Nekādā gadījumā nebrauciet pa nelīdzenu virsmu, ja pacēlājs atrodas paceltā stāvoklī!
	Šis simbols apzīmē sajūga sviras pozīciju Braukt. Šajā pozīcijā motors tiek ieslēgts un motora bremzes ir gatavas darbam. Pārvietošanās ierīci var izmantot braukšanai. <ul style="list-style-type: none"> • Ņemiet vērā, ka, lai brauktu, vienmēr ir jābūt ieslēgtiem abiem motoriem!

	<p>Šis simbols norāda uz sajūga sviras pozīciju Stumt. Šajā pozīcijā motors tiek izslēgts un motora bremzes nedarbojas. Pavadoņi var stumt pārvietošanās ierīci, un riteņi brīvi griežas.</p> <ul style="list-style-type: none"> • Nemiet vērā, ka tālvadības pultij ir jābūt izslēgtai! • Aplūkojiet arī informāciju, kas sniegta nodaļā 6.8 Pārvietošanās ierīces stumšana brīvās ripošanas režīmā, 40. lpp.
	<p>Šis simbols apzīmē jaudas slēdža IZSLĒGTU pozīciju. Šajā pozīcijā akumulatora avots ir izolēts un pārvietošanās ierīci nevar lietot vai uzlādēt.</p>
	<p>Šis simbols apzīmē jaudas slēdža IESLĒGTU pozīciju. Šajā pozīcijā akumulatora avots ir pievienots un pārvietošanās ierīci var lietot vai uzlādēt.</p>
	<p>Šis simbols apzīmē jaudas slēdzi.</p>
	<p>Skatiet lietotāja rokasgrāmatu. Šis simbols ir redzams dažādās uzlīmēs un vietās.</p>

3.4 Ratiņkrēsla galvenās sastāvdaļas

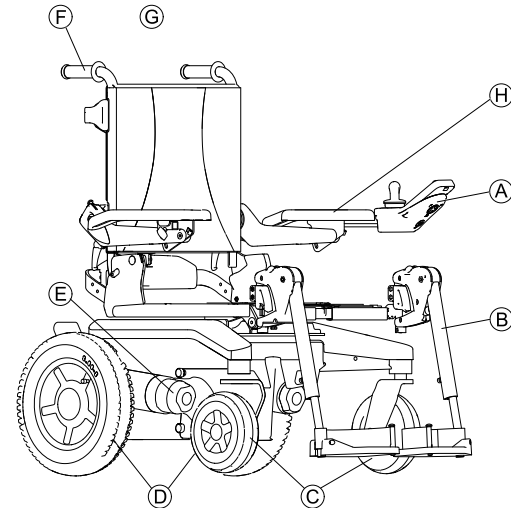

Fig. 3-2

- (A) Tālvadības pults
- (B) Kāju balsti
- (C) Riteņīšu riteņi
- (D) Piedziņas riteņi
- (E) Motora deaktivēšanas svira (redzama tikai attēla labajā pusē)
- (F) Stumšanas rokturis

- Ⓒ Galvas balsts (papildaprīkojums)
- Ⓗ Elkoņa balsts

3.5 Lietotāju pielāgojumi

Pārvietošanās ierīcei var veikt vienu vai vairākus atšķirīgus lietotāju pielāgojumus. Informāciju par dažādajām funkcijām un konkrēta lietotāja pielāgojuma lietošanu skatiet attiecīgajā lietotāja rokasgrāmatā (iekļauta komplektācijā).

3.6 Pacelšanas ierīce

Elektriskā pacelšanas ierīce tiek darbināta, izmantojot tālvadības pulti. Vairāk informācijas skatiet tālvadības pults rokasgrāmatā.



Informācija par pacelšanas ierīces darbību temperatūrā, kas ir zemāka par 0 °C

- “Invacare” pārvietošanās ierīces ir aprīkotas ar drošības mehānismiem, kas novērš elektronisko sastāvdaļu pārslodzi. Darbojoties temperatūrā, kas ir zemāka par 0 °C, tas var, piemēram, izraisīt pacelšanas ierīces spēka pievada izslēgšanu pēc aptuveni 1 sekundi ilgas darbības.
- Pacelšanas ierīci var pakāpeniski pacelt vai nolaist, atkārtoti izmantojot vadības sviru. Bieži vien šādā veidā tiek radis pietiekams siltuma daudzums, lai spēka pievads varētu normāli darboties.



Ātruma ierobežotājs

Ātruma ierobežojums tiek aktivizēts dažādos veidos atkarībā no pārvietošanās ierīces konfigurācijas.

- Pacelšanas ierīce ir aprīkota ar sensoriem, kas nodrošina pārvietošanās ierīces ātruma samazināšanu, tiklīdz pacelšanas ierīce tiek pacelta augstāk par noteiktu pozīciju.
- Vai arī gadījumā, ja tiek aktivizēts ātruma ierobežojums, tiek automātiski iestatīts samazināts braukšanas ātrums (piespiedu profils). Vairāk informācijas skatiet tālvadības pults rokasgrāmatā.
- Ātrums tiek samazināts, lai garantētu pārvietošanās ierīces savēršanās stabilitāti, novērstu traumu gūšanas risku un nepieļautu pārvietošanās ierīces bojājumus.
- Lai atkal brauktu normālā ātrumā, nolaidiet pacelšanas ierīci, līdz tiek izslēgts piespiedu profils vai ātruma samazināšanas funkcija.
- Ja pārvietošanās ierīce ir aprīkota ar zoda vadības ierīci, tā piespiedu profila ieslēgšanās gadījumā reaģē atšķirīgi. Papildinformāciju skatiet zoda vadības ierīces rokasgrāmatā.

**UZMANĪBU!**

Apgāšanās risks, ja ātruma ierobežotāja sensori nenostrādā, kad pacelšanas ierīce ir pacelta!

– Ja konstatējat, ka, paceļot pacelšanas ierīci, nedarbojas ātruma samazināšanas funkcija, nebrauciet ar paceltu pacelšanas ierīci un nekavējoties sazinieties ar pilnvarotu “Invacare” pakalpojumu sniedzēju.

4 Piederumi / Opcijas

4.1 Pozīcijas jostas

Pozīcijas josta ir papildaprīkojums, ko pārvietošanās ierīcei var uzstādīt jau rūpnīcā vai pēc iegādes pie specializētā pakalpojumu sniedzēja. Ja pārvietošanās ierīce ir aprīkota ar pozīcijas jostu, specializētais pakalpojumu sniedzējs jūs informē par tās uzstādīšanu un lietošanu.

Pozīcijas josta palīdz pārvietošanās ierīces lietotājam saglabāt optimālu sēdēšanas pozu. Ja josta tiek izmantota pareizi, tā palīdz lietotājam pārvietošanās ierīcē sēdēt droši, ērti un pareizā pozīcijā. Tas ir īpaši noderīgi lietotājiem, kuriem nav pietiekamas līdzsvara sajūtas sēdus stāvoklī.

 Pozīcijas jostu ir ieteicams izmantot katrā pārvietošanās ierīces lietošanas reizē.

4.1.1 Pozīcijas jostu veidi

Rūpnīcā pārvietošanās ierīce var tikt aprīkota ar tālāk norādīto veidu pozīcijas jostu. Ja pārvietošanās ierīce ir aprīkota ar jostu, kas nav norādīta tālāk sniegtajā sarakstā, pārliecinieties, ka jūsu rīcībā ir ražotāja dokumentācija, kas sniedz informāciju par pareizu jostas pievienošanu un izmantošanu.

Siksna ar metāla sprādzi — pielāgojama abās pusēs



Siksnu var pielāgot abās pusēs. Tas nozīmē, ka sprādzi var novietot pa vidu.

Siksna ar plastmasas sprādzi — pielāgojama abās pusēs



Siksnu var pielāgot abās pusēs. Tas nozīmē, ka sprādzi var novietot pa vidu.

Iekare ar metāla sprādzi — pielāgojama abās pusēs

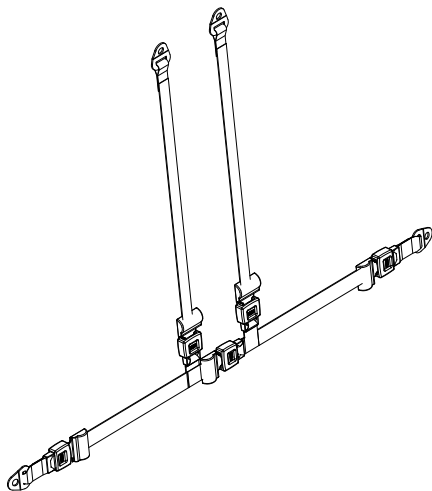

Iekari var pielāgot abās pusēs. Tas garantē, ka sprādze vienmēr būs novietota pa vidu.

4.1.2 Pozīcijas jostas pareiza pielāgošana



Siksnai ir jābūt pietiekami cieši pievilktai, lai nodrošinātu ērtu sēdus stāvokli un pareizu ķermeņa sēdēšanas pozīciju.

1. Pārlicinieties, ka sēžat pareizā pozīcijā — pilnībā sēžat sēdekļī, iegurnis ir novietots taisni un pēc iespējas simetriskāk un jūs nesēžat sēdekļa priekšpusē, malā vai uz kāda no stūriem.
2. Novietojiet pozīcijas jostu tā, lai virs tās viegli varētu sajūst gūžas kaulus.

3. Pielāgojiet siksnas garumu, izmantojot kādu no iepriekš aprakstītajiem pielāgošanas palīgīdzekļiem. Sikсна ir jāpielāgo tā, lai starp to un ķermeni varētu ievietot atvērtu plaukstu.
4. Sprādze ir jānovieto pēc iespējas tuvāk vidum. Lai to panāktu, veiciet pielāgošanu abās pusēs, cik vien tas ir iespējams.
5. Vienreiz nedēļā pārbaudiet jostu, lai pārliecinātos, ka tā joprojām ir labā darba stāvoklī, nav bojāta vai nodilusi un ir pareizi piestiprināta pārvietošanās ierīcei. Ja siksnas nostiprināšanai tiek izmantots tikai uzgriežņa savienojums, pārlicinieties, ka savienojums nav atbrīvojis vai atvēries. Vairāk informācijas par jostu apkopi var skatīt apkopes rokasgrāmatā, kuru var saņemt no uzņēmuma “Invacare”.

4.2 Spieķa turētāja izmantošana

Ja pārvietošanās ierīce ir aprīkota ar spieķa turētāju, to var izmantot, lai droši paņemtu sev līdzīgu spieķi, apakšdelmu atbalsta krukus vai padušu atbalsta krukus. Spieķa turētājs sastāv no plastmasas turētāja (apakšpusē) un āķa un cilpas tipa fiksatora (augšpusē).



UZMANĪBU!

Pastāv traumu gūšanas risks.

Nenostiprināts spieķis vai krukis (piemēram, ja lietotājs tur tos klēpī) transportēšanas laikā var izraisīt traumas lietotājam vai citām personām.
– Transportēšanas laikā spieķi vai krukus vienmēr ir jānostiprina, izmantojot spieķa turētāju.

1. Atveriet augšējo āķa un cilpas tipa fiksatoru.
2. Ievietojiet spieķa vai krukņa apakšējo daļu apakšējā turetājā.
3. Spieķa vai krukņa augšdaļu var nostiprināt, izmantojot āķa un cilpas tipa fiksatoru.

4.3 Bagāžas nodaļums

Šis komponents ir papildaprīkojums, ko pārvietošanās ierīcei var uzstādīt jau rūpnīcā vai pēc iegādes pie specializētā pakalpojumu sniedzēja.

! Bojājumu risks

- Pārvietošanās ierīces var sabojāt, ja bagāžas nodaļums tiek izmantots kā nostiprināšanas vieta.
 - Nekad nelietojiet bagāžas nodaļumu kā nostiprināšanas vietas pārvietošanās ierīcei. Pārvietošanās ierīces nostiprināšanas vietas skatiet šeit: *8 Transportēšana, 48. lpp.*

! Bojājumu risks sadursmes gadījumā

- Ja sēdekļa leņķa vai atzveltnes pielāgošanas laikā bagāžas nodaļums saduras ar sēdekli, var tikt bojātas elektriskā ratiņkrēsla daļas.
 - Pārliecinieties, vai, pielāgojot sēdekļa leņķi un atzveltni, tie nesaskaras ar bagāžas nodaļumu.

! Salūšanas risks pārmērīgas noslodzes gadījumā

- Pārsniedzot maksimālo noslodzi, bagāžas nodaļums var salūzt.
 - Maksimālo pieļaujamo bagāžas nodaļuma noslodzi skatiet apzīmējumā.



Ja bagāžas nodaļums tiek piestiprināts pārvietošanās ierīcei, tas nemaina maksimālo pieļaujamo noslodzi.

5 Montāža (un uzstādīšana)

5.1 Vispārīga informācija par uzstādīšanu

Papildinformāciju par uzstādīšanu skatiet sēdekļa sistēmas lietotāja rokasgrāmatā.

6 Lietošana

6.1 Braukšana



Tehniskajos datos norādītā maksimālā noslodze informē tikai par to, ka sistēma ir izstrādāta šādam kopējam svaram. Taču tas nenozīmē, ka pārvietošanās ierīci bez ierobežojumiem var izmantot persona ar šādu ķermeņa svaru. Jāpievērš uzmanība ķermeņa proporcijām, piemēram, augumam, svara sadalei, vēdera jostai, kāju un apakšstilbu siksnai un sēdekļa dziļumam. Šie faktori būtiski ietekmē braukšanas īpašības, piemēram, sasvēršanās stabilitāti un saķeri. Īpaši jāievēro pieļaujamā asu noslodze (skatiet nodaļu “11 Tehniskie Dati, 70. lpp”). Iespējams, ka būs nepieciešami sēdekļa sistēmas pielāgojumi.

6.2 Pirms pirmā brauciena

Pirms pirmā brauciena rūpīgi jāiepazīstas ar pārvietošanās ierīces darbību un visiem vadības elementiem. Izmēģiniet visas funkcijas un visus braukšanas režīmus.



Ja ir uzstādīta pozīcijas josta, izmantojiet to katrā pārvietošanās ierīces lietošanas reizē, pirms tam pareizi pielāgojot to.

Ērta sēdēšanas pozīcija = droša braukšana

Pirms katra brauciena pārlicinieties, ka:

- varat ērti aizsniegt visus vadības elementus;
- akumulatora uzlādes līmenis ir pietiekams paredzētā attāluma veikšanai;

- pozīcijas josta (ja ir uzstādīta) ir ideālā stāvoklī;
- aizmugurējais spogulis (ja uzstādīts) ir pielāgots tā, lai vienmēr varētu paskatīties uz aizmuguri, nenoliecoties uz priekšu vai nemainot sēdēšanas pozīciju.

6.3 Novietošana stāvēšanai un nekustīgs stāvoklis

Ja novietojat pārvietošanās ierīci stāvēšanai vai tā ilgstoši atrodas nekustīgā stāvoklī:

1. izslēdziet pārvietošanās ierīces elektrosistēmu (ieslēgšanas/izslēgšanas taustiņš);

6.3.1 Manuālo riteņu bloķēšanas ierīču izmantošana

Pārvietošanas ierīce ir aprīkota ar automātiskajām bremzēm, lai novērstu jebkuru netīšu kustību, piemēram, ratiņkrēsla apturēšanu vai pastumšanu slīpumā.

Pārvietošanās ierīce var būt aprīkota arī ar manuālajām riteņu bloķēšanas ierīcēm. Tādējādi tiek nodrošināts, ka transportēšanas laikā pārvietošanās ierīce neizkustas, piemēram, transmisijas brīvgājiena gadījumā.

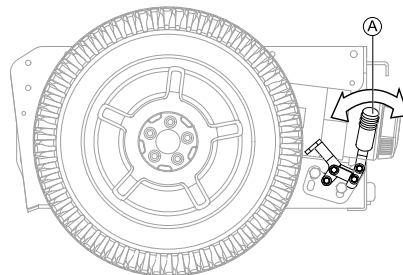



Fig. 6-1

Manuālās riteņu bloķēšanas ierīces aktivizēšana

1. Pabīdīet sviru  uz priekšu.

Manuālās riteņu bloķēšanas ierīces deaktivizēšana

1. Pavelciet sviru  uz aizmuguri.

6.3.2 Akumulatoru spaiļu tīrīšana



BRĪDINĀJUMS!

- Lielākā daļa akumulatoru netiek pārdoti ar norādījumiem. Tomēr brīdinājumi bieži vien ir piestiprināti uz elementu vāciņiem. Uzmanīgi izlasiet tos.
- NEĻAUJIET šķidrumam akumulatorā nonākt saskarē ar ādu, drēbēm vai citām lietām. Šis šķidrums ir skābes veids, no kā var būt kaitīgus vai bojājošus apdegumus. Ja šķidrums nonāk saskarē ar ādu, NEKAVĒJOTIES un rūpīgi nomazgājiet to ar vēsu ūdeni. Nopietnos gadījumos vai tad, ja notikusi saskare ar acīm, NEKAVĒJOTIES meklējiet medicīnisko palīdzību.

1. Aplūkojiet, vai akumulatoru spailēm nav korozijas.
2. Pārbaudiet, vai plastmasas vāciņi ir uzlikti uz akumulatora elementu atverēm.
3. Tīriet spaiļes, izmantojot akumulatoru tīrīšanas instrumentu, saru birsti vai vidējā graudainuma smilšpapīru.



Pēc apstrādes vietām ir jāspīd, nevis jābūt nespoдрām.

4. Uzmanīgi notīriet visas metāla daļiņas.

6.4 Iesēšanās pārvietošanās ierīcē un izklūšana no tās



- Lai varētu iesēties pārvietošanās ierīcē vai izklūt no tās sāniski, ir jānoņem vai jāizskrūvē elkoņa balsts.

6.4.1 Standarta elkoņu balstu noņemšana, lai sāniski izklūtu no ratiņkrēsla



Šajā nodaļā ir aprakstīts standarta elkoņa balsts. Papildinformāciju par citiem elkoņu balstiem skatiet sēdekļa sistēmas lietotāja rokasgrāmatā.

Atkarībā no versijas elkoņa balsts tiek fiksēts, izmantojot vienu no vairākām stiprinājumu iespējām.

- Fiksācijas svira
- Skrūve ar rokturi
- Fiksācijas tapa
- Bloķēšanas skrūve

Attēlā tālāk ir redzams piemērs.

Atkarībā no tā, kurā pusē ir uzstādīta tālvadības pults, pirms elkoņa balsta atvienojiet tālvadības pults vadu.

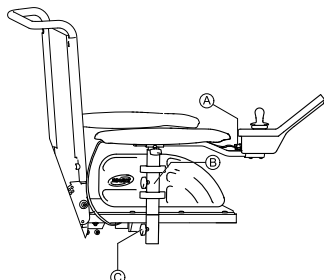

Fig. 6-2

1. Lai atvienotu tālvadības pulti, atvienojiet tālvadības pults vada spraudni **A**.
2. Ja nepieciešams, atvienojiet tālvadības vadu no skavas **B**.
3. Atbrīvojiet stiprinājumu **C**.
4. Noņemiet elkoņa balstu no turētāja.

6.4.2 Informācija par iesēšanos ratiņkrēslā un izklūšanu no tā



Fig. 6-3

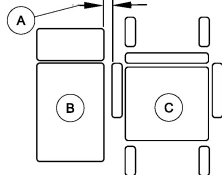

Fig. 6-4



BRĪDINĀJUMS!

Nopietnu traumu vai izstrādājumu bojājumu risks

Nepareizu lietotāja pārvietošanas metožu izmantošana var izraisīt nopietnas traumas vai bojājumus.

- Pirms mēģināt pārvietoties uz ratiņkrēslu vai no tā, sazinieties ar medicīniskās aprūpes speciālistu, lai noteiktu pareizās pārvietošanas metodes, kas ir piemērotas konkrētajam lietotājam un ratiņkrēsla veidam.
- Ievērojiet tālāk sniegtos norādījumus.



Ja jums nav pietiekami daudz spēka, lūdziet palīdzību. Ja tas ir iespējams, izmantojiet bīdīšanās dēli.

1. Samaziniet atstarpi starp pārneses virsmu **B** un mobilās ierīces sēdekli **C** līdz minimālajam attālumam **A**, kāds nepieciešams, lai veiktu pārnesi. Iespējams, ka šī darbība ir jāveic pavadonim.
2. Novietojiet riteņus paralēli piedziņas riteņiem, lai nodrošinātu stabilitāti lietotāja pārvietošanas laikā.
3. Vienmēr izslēdziet savu pārvietošanās ierīci.
4. Vienmēr ieslēdziet abus motora fiksatorus/sajūgus un brīvās ripošanas rumbas (ja uzstādītas), lai neļautu riteņiem kustēties.
5. Atvienojiet vai pagrieziet uz augšu elkoņa balstu atkarībā no pārvietošanās ierīces elkoņa balsta veida.
6. Tagad bīdīet iekšā mobilajā ierīcē vai ārā no tās.

6.4.3 Centrālās daļas vidējā turētāja pagriešana uz sāniem

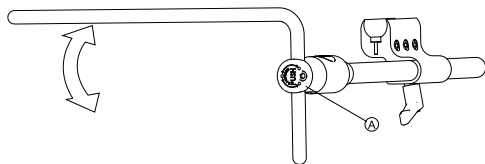

1. Nospiediet pogu **A** un pagrieziet augšup vai lejup centrālo daļu.

6.4.4 Pagriežamā displeja turētāja pagriešana uz sāniem

- i** Pagriežamais displeja turētājs nofiksējas vietā tikai tad, ja to pagriež uz sākotnējo pozīciju.

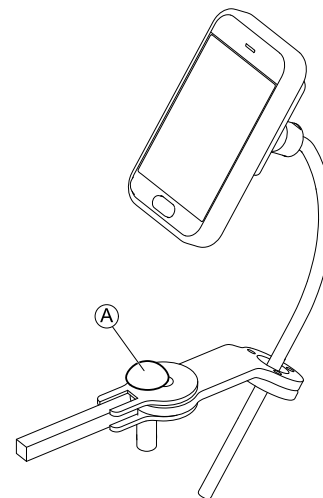

1. Nospiediet kloķi **A** un pagrieziet displeja turētāju uz sāniem.

6.4.5 Zoda vadības ierīces pagriešana uz sāniem

- 1.

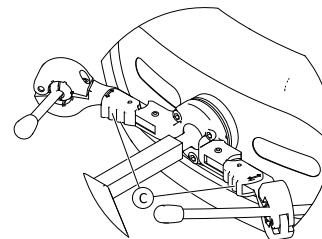

- Nospiediet pozīcijas fiksēšanas ierīci **C** (aiz galvas balsta) un grieziet vadības sviru vai ovālo slēdzi uz iekšu vai āru, līdz tas noklikšķ vietā.

6.5 Šķēršļu pārvarēšana

6.5.1 Maksimālais šķēršļu augstums

Informācija par maksimālo šķēršļu augstumu ir pieejama nodaļā *11 Tehniskie Dati, 70. lpp.*

6.5.2 Drošības informācija par šķēršļu pārvarēšanu



UZMANĪBU!

Apgāšanās risks

- Šķēršļiem drīkst tuvoties tikai 90 grādu leņķī, kā tas ir tālāk parādīts.
- Tuvojoties šķēršļiem, kam seko kāpums vai kritums, ievērojiet piesardzību. Ja nav zināms, vai kāpums vai kritums nav pārāk stāvs, attālinieties no šķēršļa un, ja iespējams, mēģiniet atrast citu ceļu.
- Nekādā gadījumā netuvojieties šķēršļiem, ja pamatne nav līdzena un/vai ir nestabila!
- Nekādā gadījumā nebrauciet, ja riepās ir pārāk zems gaisa spiediens.
- Pirms šķēršļa pārvarēšanas, braucot augšup, iestatiet atzveltni vertikālā pozīcijā.



UZMANĪBU!

Risks izkrist no pārvietošanās ierīces un to sabojāt, piemēram, salaužot riteņus!

- Netuvojieties šķēršļiem, kas pārsniedz maksimālo pārvaramo šķēršļu augstumu.
- Pārvarot šķērslī, braucot lejup, nekādā gadījumā nepieļaujiet, ka pēdu/kāju balsts saskaras ar zemi.
- Ja nav pārliecības, ka šķērslis var pārvarēt, attālinieties no šķēršļa un, ja iespējams, mēģiniet atrast citu ceļu.

6.5.3 Pareiza šķēršļu pārvarēšana



Tālāk sniegtie norādījumi par to, kā pārvarēt šķēršļus, attiecas arī uz pavadoņiem, ja pārvietošanās ierīce ir aprīkota ar pavadoņa kontroles režīmu.

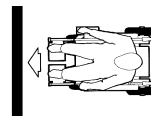

Fig. 6-5 Pareizi



Fig. 6-6 Nepareizi

Paaugstināti šķēršļi

1. Tuvojieties šķērslim vai ceļa apmalei lēnām, ar priekšpusi un pareizā leņķī.
2. Atkarībā no riteņu piedziņas tipa apstājieties vienā no tālāk norādītajām pozīcijām:
 - a. Centrālas piedziņas pārvietošanās ierīces: 5–10 cm pirms šķēršļa.
 - b. Citas piedziņas pārvietošanās ierīces: apmēram 30–50 cm pirms šķēršļa.

3. Pārbaudiet priekšējo riteņu novietojumu. Tiem ir jābūt vērstiem braukšanas virzienā un pareizā leņķī pret šķērslī.
4. Lēnām brauciet uz priekšu ar nemainīgu ātrumu, līdz arī aizmugurējie riteņi ir pārvarējuši šķērslī.

Šķēršļu pārvarēšana virzienā uz augšu ar apmaļu pārvarēšanas ierīci

1. Tuvojieties šķērslī vai ceļa apmalei lēnām, ar priekšpusi un pareizā leņķī.
2. Apstājieties šādā pozīcijā: 30–50 cm pirms šķēršļa.
3. Pārbaudiet priekšējo riteņu novietojumu. Tiem ir jābūt vērstiem braukšanas virzienā un pareizā leņķī pret šķērslī.
4. Tuvojieties ar maksimālo ātrumu, līdz apmaļu pārvarēšanas ierīce saskaras ar šķērslī. Inerces dēļ priekšējie riteņi pacelsies augstāk par šķērslī.
5. Turpiniet braukt uz priekšu ar vienmērīgu ātrumu, līdz arī aizmugurējie riteņi ir pārvarējuši šķērslī.

Pazemināti šķēršļi

Veids, kādā tiek pārvarēti šķēršļi virzienā uz augšu vai leju neatšķiras, izņemot to, ka pirms šķēršļa pārvarēšanas virzienā uz leju nav jāapstājas.

1. Pārvariet šķērslī virzienā uz leju ar vidēju ātrumu.
 -  Ja šķērslī virzienā uz leju tiek šķērsots pārāk lēni, pretapgāšanās riteņīši var iesprūst un piedziņas riteņi var pacelties uz augšu un atrauties no zemes. Tādējādi ar pārvietošanās ierīci nav iespējams braukt tālāk.

6.6 Braukšana augšup un lejup pa nogāzi

Lai iegūtu informāciju par maksimālo drošo slīpumu, skatiet nodaļu 11 *Tehniskie Dati, 70. lpp.*



UZMANĪBU!

Apgāšanās risks

- Uz leju pa nogāzi drīkst braukt tikai ar ātrumu, kas nepārsniedz 2/3 no maksimālā ātruma. Braucot pa nogāzēm, izvairieties no straujas virziena maiņas vai bremzēšanas.
- Pirms braukšanas uz augšu pa nogāzi vienmēr iestatiet sēdekļa atzveltni vai sēdekļa slīpumu (ja ir pieejama sēdekļa slīpuma pielāgošana) vertikālā pozīcijā. Pirms braukšanas uz leju pa nogāzi ir ieteicams iestatīt sēdekļa atzveltni vai sēdekļa slīpumu nedaudz uz aizmuguri pavisātā pozīcijā.
- Pirms braukšanas uz augšu vai uz leju pa nogāzi noteikti nolaidiet pacelšanas ierīci (ja tāda ir) līdz zemākajai pozīcijai.
- Nekādā gadījumā nemēģiniet braukt augšup vai lejup pa nogāzi, ja virsma ir slidena vai pastāv buksēšanas risks (piemēram, uz mitras ietves, ledus u.tml.).
- Nemēģiniet izkļūt no pārvietošanās ierīces, ja tā atrodas uz slīpas virsmas.
- Vienmēr brauciet taisnā virzienā pa ielu vai ceļu un nemēģiniet braukt zigzaga veidā.
- Nekādā gadījumā nemēģiniet apgriezt transportlīdzekli, ja tas atrodas uz slīpas virsmas.



UZMANĪBU!

Braucot lejup pa nogāzi, bremzēšanas ceļš ir garāks, nekā braucot pa līdzenu virsmu.

– Nekādā gadījumā nebrauciet lejup pa nogāzi, kuras slīpums pārsniedz slīpuma nominālu (skatiet šeit: *11 Tehniskie Dati, 70. lpp.*).

6.7 Izmantošana uz koplietošanas ceļiem

Ja vēlaties pārvietošanās ierīci lietot uz koplietošanas ceļiem un saskaņā ar valsts tiesību aktiem tai ir nepieciešams apgaismojums, pārvietošanās ierīcei jāuzstāda atbilstoša apgaismojuma sistēma. Atkarībā no valsts var būt nepieciešamas papildu izmaiņas.

Ja jums ir radušies jautājumi, sazinieties ar “Invacare” pakalpojumu sniedzēju.

6.8 Pārvietošanās ierīces stumšana brīvās ripošanas režīmā

Pārvietošanās ierīces motori ir aprīkoti ar automātiskām bremzēm, kas novērš nekontrolētu ierīces ripošanu pēc tālvadības pults izslēgšanas. Manuāli stumjot pārvietošanās ierīci brīvās ripošanas režīmā, ir jāizslēdz magnētiskās bremzes.



Pārvietošanās ierīces stumšanai var būt nepieciešams lielāks spēks, nekā paredzēts (vairāk par 100 N). Tomēr nepieciešamais spēks atbilst standarta ISO 7176-14 prasībām.



Brīvās ripošanas režīma izmantošanas mērķis ir manevrēt pārvietošanās ierīci nelielā attālumā. Šo funkciju atbalsta stumšanas rokturi vai stumšanas stieņi, taču ņemiet vērā, ka aprūpētāja kājas var saskarties ar pārvietošanās ierīces aizmugurējo daļu.

6.8.1 Motoru deaktivizēšana



UZMANĪBU!

Pārvietošanās ierīces ripošanas risks

– Deaktivizējot motorus (lai stumtu brīvās ripošanas režīmā), tiek izslēgtas arī elektromagnētisko motoru bremzes. Ja pārvietošanās ierīce tiek novietota stāvēšanai, motoru ieslēgšanas/izslēgšanas rokturi obligāti cieši jānostiprina pozīcijā “DRIVE” (Braukt) (ieslēdzot elektromagnētisko motoru bremzes).



Motorus drīkst izslēgt tikai pavadonis, nevis lietotājs.

Ievērojot šo nosacījumu, motors tiks izslēgts tikai pavadona klātbūtnē, kurš varēs nostiprināt pārvietošanās ierīci un novērst tās netīšu ripošanu.

Katrs motors ir aprīkots ar motora deaktivizēšanas ieslēgšanas/izslēgšanas rokturi.

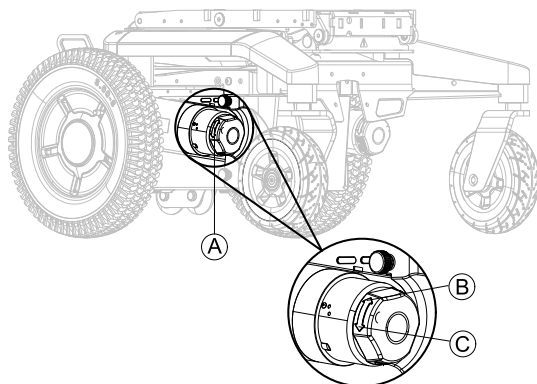

Fig. 6-7 Lietošana pirms 02_2023

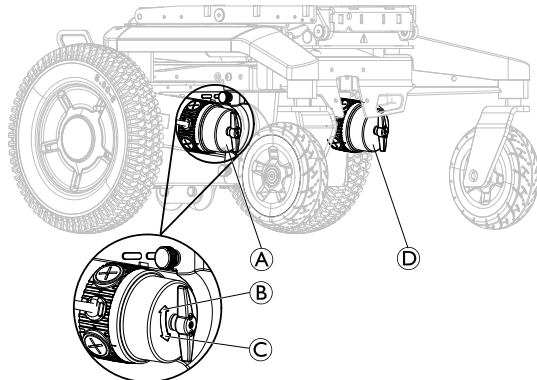

Fig. 6-8 Lietošana pēc 02_2023

Labās puses motora deaktivēšana (skats no lietotāja)

1. Izslēdziet tālvadības pulti.
2. Pagrieziet labās puses motora ieslēgšanas/izslēgšanas rokturi **A** pulksteņrādītāju kustības virzienā **B**. Motors ir deaktivizēts.
3. Pagrieziet labās puses motora ieslēgšanas/izslēgšanas rokturi **A** pretēji pulksteņrādītāju kustības virzienam **C**. Motors ir aktivizēts.

Kreisās puses motora deaktivēšana (skats no lietotāja)

1. Izslēdziet tālvadības pulti.
2. Pagrieziet kreisās puses motora ieslēgšanas/izslēgšanas rokturi **D** pretēji pulksteņrādītāju kustības virzienam **C**. Motors ir deaktivizēts.
3. Pagrieziet kreisās puses motora ieslēgšanas/izslēgšanas rokturi **D** pulksteņrādītāju kustības virzienā **B**. Motors ir aktivizēts.

7 Vadības sistēma

7.1 Vadības aizsargsistēma

Ratiņkrēsla vadības sistēma ir aprīkota ar pārslodžaisardzības sistēmu.

Ja piedziņa ilgstoši tiek pakļauta būtiskai pārslodzei (piemēram, braucot augšup pa stāvu nogāzi), jo īpaši, kad apkārtējās vides temperatūra ir augsta, vadības sistēma var pārkarst. Šādā gadījumā tiek pakāpeniski samazināta ratiņkrēsla jauda, līdz tas apstājas. Statusa displejā tiek parādīts atbilstošs kļūdas kods (skatiet tālvadības pults lietotāja rokasgrāmatu). Ieslēdzot un atkal izslēdzot tālvadības pulti, kļūdas kods tiek notīrīts un vadības sistēma tiek atkal ieslēgta. Taču var paiet līdz pat piecām minūtēm, līdz vadības sistēma ir pietiekami atdzisusi, lai piedziņa varētu darboties ar pilnu jaudu.

Ja piedziņas darbību bloķē nepārvarams šķērslis, piemēram, pārāk augsta ceļa apmale vai līdzīgs šķērslis, un vadītājs ilgāk par 20 sekundēm mēģina pārvarēt šo šķērslī, vadības sistēma automātiski izslēdzas, lai nepieļautu motoru bojājumus. Statusa displejā tiek parādīts atbilstošs kļūdas kods (skatiet tālvadības pults lietotāja rokasgrāmatu). Ieslēdzot un atkal izslēdzot tālvadības pulti, kļūdas kods tiek notīrīts un vadības sistēma tiek atkal ieslēgta.

7.1.1 Jaudas slēdža izmantošana

 Jaudas slēdzi nedrīkst izmantot ka IESLĒGŠANAS/IZSLĒGŠANAS pogu.

Kad izmanto jaudas slēdzi, “LiNX” sistēma var pazaudēt informāciju, piemēram, pareizā laika rādījumu tālvadības pultī.

 Pārvadājot pārvietošanās ierīci transportlīdzeklī, nav nepieciešams izmantot jaudas slēdzi.

 Pārvietošanās ierīci nevar uzlādēt, ja jaudas slēdzis ir izslēgts.

 Bojātu jaudas slēdzi drīkst nomainīt tikai pēc visas vadības elementu sistēmas pārbaudes. Nomainīta ir jāveic specializētam “Invacare” pakalpojumu sniedzējam. Vairāk informācijas par jaudas slēdža veidu skatiet sadaļā *11 Tehniskie Dati, 70. lpp.*

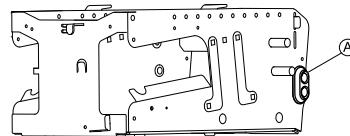



Fig. 7-1

Jaudas slēdzis  atrodas akumulatora bloka kreisajā pusē.

Jaudas slēdzis ir vadības elementu aizsargsistēmas papildu drošības funkcija. Kad sistēma ir pārslogota, jaudas slēdzis automātiski izslēdzas. Bīstamā situācijā vai gadījumos, kad pārvietošanās ierīce darbojas kļūdaini, jaudas slēdzi var izmantot, lai ātri atslēgtu akumulatora avotu.

To var arī izmantot, lai manuāli atslēgtu strāvas padevi pārvietošanās ierīcei, kad pārvietošanās ierīce tiek pārvadāta bez uzraudzības, piemēram, pārvadājot pa gaisu. Skatiet 8.4 Pārvietošanās ierīces transportēšana bez lietotāja, 56. lpp.

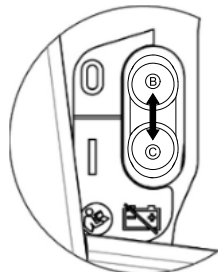

Fig. 7-2

1. Lai manuāli atslēgtu strāvas padevi, pārvietojiet jaudas slēdzi augšup ②.
2. Ja jaudas slēdzis izslēdzās automātiski vai manuāli, pārvietojiet to lejup ③, lai atjaunotu strāvas padevi.

7.2 Akumulatori

Strāvas padevi nodrošina divi 12 V akumulatori. Akumulatoriem nav nepieciešama apkope, bet tikai regulāra uzlāde.

Šajā nodaļā uzzināsiet par akumulatoru uzlādi, izņemšanu, transportēšanu, uzglabāšanu, apkopi un lietošanu.

7.2.1 Vispārīga informācija par uzlādi

Pirms jaunu akumulatoru pirmās izmantošanas reizes, tie ir pilnībā jāuzlādē. Jaunu akumulatoru maksimālā darbība tiek sasniegta pēc aptuveni 10–20 uzlādes cikliem (lietošanas sākuma periods). Šis lietošanas sākuma periods ir

nepieciešams, lai pilnībā aktivizētu akumulatoru, nodrošinot maksimālu veiktspēju un ilgmūžību. Tādējādi, pieaugot lietošanas biežumam, pārvietošanās ierīces nobraucamais attālums un darbības laiks var sākotnēji pieaugt.

Gēla/AGM svina-skābes akumulatoriem nav atmiņas efekta kā niķeļa-kadmija akumulatoriem.

7.2.2 Vispārīgi norādījumi par uzlādi

Lai garantētu drošu akumulatoru lietošanu un to ilgmūžību, ievērojiet tālāk sniegtos norādījumus.

- Pirms pirmās lietošanas reizes uzlādējiet akumulatorus 18 stundas.
- Akumulatorus ieteicams uzlādēt katru dienu pēc tam, kad tie ir pilnībā vai pat daļēji izlādējušies, kā arī katru nakti. Atkarībā no izlādes līmeņa pilnīgai akumulatoru uzlādei var būt nepieciešams līdz pat 12 stundām.
- Ja akumulatora LED indikators ir iededzies sarkanā krāsā, uzlādējiet akumulatoru vismaz 16 stundas, neņemot vērā rādījumu, ka uzlāde ir pabeigta!
- Vienreiz nedēļā centieties veikt vienu 24 stundas ilgu uzlādi, lai nodrošinātu, ka abi akumulatori ir pilnībā uzlādēti.
- Nelietojiet akumulatorus ar zemu uzlādes līmeni, regulāri neveicot pilnīgu uzlādi.
- Neveiciet akumulatoru uzlādēšanu galējas temperatūras apstākļos. Nav ieteicams veikt uzlādi temperatūrā, kas pārsniedz 30 °C, un temperatūrā, kas zemāka par 10 °C.
- Izmantojiet tikai 2. klases uzlādes ierīci. Šīs klases lādētājus uzlādes laikā var atstāt bez uzraudzības. Visas uzņēmuma “Invacare” nodrošinātās uzlādes ierīces atbilst šīm prasībām.

- Izmantojot pārvietošanās ierīces komplektācijā esošo vai uzņēmuma “Invacare” apstiprinātu akumulatoru lādētāju, akumulatorus nav iespējams uzlādēt pārmērīgi.
- Lādētāju nedrīkst novietot siltuma avotu tuvumā vai tiešā saules gaismā. Ja akumulatoru lādētājs pārkarst, tiek samazināta uzlādes strāva un uzlādei ir nepieciešams ilgāks laiks.

7.2.3 Akumulatoru uzlāde

Informāciju par lādēšanas ligzdas novietojumu un akumulatoru uzlādi skatiet tālvadības pults un akumulatoru lādētāja lietotāja rokasgrāmatās.



BRĪDINĀJUMS!

Sprādziena vai akumulatoru iznīcināšanas risks, ja netiek izmantots pareizais akumulatoru lādētājs

- Izmantojiet tikai pārvietošanās ierīces komplektā ietvertu vai uzņēmuma “Invacare” apstiprinātu akumulatoru lādētāju.



BRĪDINĀJUMS!

Elektriskās strāvas trieciena un akumulatoru lādētāja bojājumu risks, ja tas nonāk saskarē ar mitrumu

- Nepieļaujiet akumulatoru lādētāja samirkšanu.
- Vienmēr veiciet uzlādi sausā vietā.



BRĪDINĀJUMS!

Īssavienojuma un elektrošoka risks, ja akumulatoru lādētājs ir bojāts

- Neizmantojiet akumulatoru lādētāju, ja tas ir bojāts vai ticis nomests zemē.



BRĪDINĀJUMS!

Elektrošoka un akumulatoru bojājumu risks

- NEKAD nemēģiniet uzlādēt akumulatorus, pievienojot kabeļus tieši pie akumulatora spailēm.



BRĪDINĀJUMS!

Aizdegšanās un elektriskās strāvas trieciena risks, ja tiek izmantots bojāts pagarinātāja vads

- Pagarinātāja vadu drīkst izmantot tikai galējas nepieciešamības gadījumā. Ja pagarinātāja vads tomēr ir jāizmanto, pārlicinieties, ka tas ir labā stāvoklī.



BRĪDINĀJUMS!

Traumu gūšanas risks, izmantojot pārvietošanās ierīci uzlādes laikā

- NEMĒĢINIET izmantot pārvietošanās ierīci akumulatoru uzlādes laikā.
- NESĒDIET pārvietošanās ierīces sēdekļi akumulatoru uzlādes laikā.

1. Izslēdziet pārvietošanās ierīci.
2. Pievienojiet akumulatoru lādētāju uzlādes ligzdai.
3. Pievienojiet akumulatoru lādētāju strāvas avotam.

7.2.4 Pārvietošanās ierīces atvienošana pēc uzlādes

1. Kad uzlāde ir pabeigta, atvienojiet akumulatoru lādētāju no strāvas avota un tikai pēc tam atvienojiet to no tālvadības pults.

7.2.5 Uzglabāšana un apkope

Lai garantētu drošu akumulatoru lietošanu un to ilgmūžību, ievērojiet tālāk sniegtos norādījumus.

- Vienmēr uzglabājiet pilnībā uzlādētus akumulatorus.
- Neatstājiet uz ilgāku laiku akumulatorus ar zemu uzlādes līmeni. Uzlādējiet tukšus akumulatorus pēc iespējas ātrāk.
- Ja jūsu pārvietošanās ierīce netiek lietota ilgāku laiku (piemēram, ilgāk nekā divas nedēļas), vismaz vienreiz mēnesī jāuzlādē akumulatori, lai uzturētu pilnu uzlādes līmeni un lai tie vienmēr būtu uzlādēti pirms lietošanas.
- Neuzglabājiet akumulatorus ļoti augstā vai ļoti zemā temperatūrā. Ieteicams uzglabāt akumulatorus 15 °C temperatūrā.
- Gēla un AGM akumulatoriem nav nepieciešama apkope. Veiktspējas problēmas drīkst novērst tikai pareizi apmācīts pārvietošanās ierīces tehniķis.

7.2.6 Norādījumi par akumulatoru lietošanu



UZMANĪBU!

Akumulatoru sabojāšanas risks

– Izvairieties no maksimālas akumulatoru izlādēšanās un nekad neizlādējiet tos pavisam.

- Pievērsiet uzmanību akumulatoru uzlādes indikatoram! Uzlādējiet akumulatorus, kad akumulatoru uzlādes indikators norāda uz zemu uzlādes līmeni. Akumulatoru izlādes ātrums ir atkarīgs no vairākiem nosacījumiem, piemēram, vides temperatūras, ceļa seguma stāvokļa, spiediena riepās, vadītāja svara, braukšanas stila un apgaismojuma izmantošanas.
- Vienmēr centieties uzlādēt akumulatorus, pirms displejā iedegas sarkano LED indikatoru rinda. Pēdējie indikators (viens sarkani) nozīmē, ka atlikušais uzlādes līmenis ir apmēram 20 %.
- Mirgojoši indikatori braukšanas laikā liecina, ka akumulatori ir pakļauti ārkārtējai slodzei, un normālos apstākļos no tā vajadzētu izvairīties.
- Kad sāk mirgot tikai viens sarkanais indikators, aktivizējas akumulatoru saudzēšanas funkcija. No šī brīža tiek ievērojami samazināts motorollera braukšanas ātrums un paātrinājuma iespējas. Tas dos iespēju lēnām novirzīt pārvietošanās ierīci prom no bīstamas vietas, pirms visa elektroniskā sistēma tiek atslēgta. To sauc par maksimālu izlādi, ko nevajadzētu pieļaut.
- Ņemiet vērā, ka temperatūrā, kas zemāka par 20°C, akumulatoru nominālā jauda sāk pazemināties. Piemēram, -10 °C temperatūrā akumulatora jauda samazinās līdz apmēram 50 % no tā nominālās jaudas.
- Lai izvairītos no akumulatoru bojājumiem, nekādā gadījumā nepieļaujiet pilnīgu to izlādi. Nebrauciet, izmantojot būtiski izlādējušos akumulatorus, ja no tā var izvairīties, jo tādā veidā akumulatori tiek pārmērīgi izlādēti un tiek samazināts to paredzamais darbūms.
- Jo ātrāk veiksiet akumulatoru uzlādi, jo ilgāk tie kalpos.

- Izlādes pakāpe ietekmē akumulatora darbmūžu. Jo lielāka ir akumulatora slodze, jo īsāks būs tā paredzamais darbmūžs.

Piemēri:

- viena maksimāla izlāde akumulatoram rada tādu pašu nolietojumu kā 6 parasti akumulatora uzlādes cikli (zaļie/oranžie indikatori nedeg);
- akumulatora darbmūžs ir apmēram 500 uzlādes cikli pie 80 % izlādes (pirmie 4 LED indikatori nedeg) vai apmēram 5000 cikli pie 10 % izlādes (nedeg viens indikators).



Indikatoru skaits ir atkarīgs no tālvadības pults veida.

- Normālos darbības apstākļos vienreiz mēnesī akumulatoru vajadzētu izlādēt, līdz visi zaļie un oranžie LED indikatori nodziest. To vajadzētu izdarīt vienas dienas laikā. Pēc tam akumulatoru darbības atjaunošanai jāveic 16 stundu ilga uzlāde.

7.2.7 Akumulatoru transportēšana

Pārvietošanās ierīces komplektācijā ietvertie akumulatori nav uzskatāmi par bīstamu kravu. Šīs klasifikācijas pamatā ir Vācijas GGVS noteikumi bīstamo kravu pārvadāšanai pa ceļiem un IATA/DGR noteikumi bīstamo kravu pārvadāšanai pa dzelzceļu un gaisa ceļiem. Akumulatorus bez ierobežojumiem var transportēt pa ceļiem, dzelzceļu vai gaisa ceļiem. Taču atsevišķiem transporta uzņēmumiem ir noteikumi, kas var ierobežot vai aizliegt noteiktas transportēšanas darbības. Lūdzu, konsultējieties ar transporta uzņēmumu saistībā ar katru atsevišķo gadījumu.

7.2.8 Vispārīgi norādījumi par akumulatoru lietošanu

- Nekad neizmantojiet kopā dažāda ražojuma vai tehnoloģiju akumulatorus vai tādas, kuru datumu kodi nav līdzīgi.
- Nekad neizmantojiet kopā gēla un AGM akumulatorus.
- Akumulatoru darbmūžs beidzas, kad ratiņkrēsla nobraucamais attālums ir kļuvis ievērojami mazāks nekā parasti. Lai saņemtu papildinformāciju, sazinieties ar pakalpojumu sniedzēju vai apkalpes tehniķi.
- Akumulatori vienmēr jāuzstāda pareizi apmācītam pārvietošanās ierīces tehniķim vai personai ar pietiekamām zināšanām. Šāds tehniķis ir saņēmis nepieciešamo apmācību, kā arī viņam ir visi vajadzīgie darbarīki, lai paveiktu šo darbu droši un pareizi.

7.2.9 Pareiza rīcība ar bojātiem akumulatoriem



UZMANĪBU!

Ja akumulatori ir bojāti, skābes noplūde var izraisīt koroziju vai apdegumus.

- Nekavējoties novelciet ar skābi nošķakstītas drēbes.

Pēc nokļūšanas uz ādas:

- nekavējoties nomazgājiet saskares vietu ar lielu ūdens daudzumu.

Pēc nokļūšanas acīs:

- nekavējoties vairākas minūtes skalojiet acis ar tekošu ūdeni, sazinieties ar ārstu.

- Rīkojoties ar bojātiem akumulatoriem, noteikti izmantojiet aizsargbrilles un atbilstošu aizsargapģērbu.

- Nekavējoties pēc bojātu akumulatoru noņemšanas tie ir jāievieto pret skābi izturīgā tvertnē.
- Bojātus akumulatorus drīkst transportēt tikai atbilstošā pret skābi izturīgā tvertnē.
- Visi ar skābi saskārušies objekti ir jānomazgā ar lielu ūdens daudzumu.

Pareiza atbrīvošanās no veciem vai bojātiem akumulatoriem

Izlādējušos vai bojātus akumulatorus var nodot atpakaļ pakalpojumu sniedzējam vai tieši uzņēmumam “Invacare”.

8 Transportēšana

8.1 Transportēšana — vispārīga informācija



BRĪDINĀJUMS!

Pārvietošanās ierīces lietotāja un jebkura tuvu sēdoša transportlīdzekļa pasažiera nopietnu traumu gūšanas vai nāves risks, ja pārvietošanās ierīce ir nostiprināta, izmantojot trešās puses piegādātāju nodrošinātu fiksācijas sistēmu, un tukšas pārvietošanās ierīces svars pārsniedz apstiprināto fiksācijas sistēmas maksimālo svaru

- Pārliedzinieties, ka pārvietošanās ierīces svars nepārsniedz fiksācijas sistēmas apstiprināto maksimālo svaru. Skatiet fiksācijas sistēmas ražotāja dokumentāciju.
- Ja neesat pārliedzināts par pārvietošanās līdzekļa svaru, tas ir jānosver, izmantojot kalibrētu svaru.



BRĪDINĀJUMS!

Traumu gūšanas un bojājumu risks

Ja pārvietošanās ierīce ir aprīkota ar paplāti vai citu palīgaprīkojumu, tas var atdalīties, kad ierīci pārvieto uz transportlīdzekli, un sadursmes gadījumā izraisīt lietotājiem bojājumus vai traumas.

- Ja iespējams, pārvietošanās ierīces palīgaprīkojums braukšanas laikā jāpiestiprina pārvietošanās ierīcei vai arī jānoņem no pārvietošanās ierīces un jāpiestiprina transportlīdzeklim.
- Ja ir uzstādīta paplāte, noteikti noņemiet to pirms pārvietošanās ierīces transportēšanas.



IEVĒRĪBAI!

- Transportlīdzekļa grīdai jābūt pietiekami izturīgai, lai noturētu kombinēto pasažiera, pārvietošanās ierīces un piederumu svaru.

8.2 Pārvietošanās ierīces ievietošana transportlīdzeklī



BRĪDINĀJUMS!

Ja brīdī, kad pārvietošanās ierīce tiek ievietota transportlīdzeklī, tajā joprojām sēž tās lietotājs, pastāv apgāšanās risks.

- Ja vien tas ir iespējams, ievietojiet transportlīdzeklī tukšu pārvietošanās ierīci.
- Ja pārvietošanās ierīce kopā ar tās lietotāju jāievieto transportlīdzeklī, izmantojot rampu, nodrošiniet, ka rampas slīpums nepārsniedz norādīto slīpumu.
- Ja pārvietošanās ierīce kopā ar tās lietotāju jāievieto transportlīdzeklī, izmantojot rampu, kuras slīpums pārsniedz norādīto slīpumu, jāizmanto grieztuve. Tādējādi pavadonis var droši uzraudzīt pārvietošanu un sniegt palīdzību.
- Kā alternatīvu var izmantot platformas liftu.
- Pārliedcinieties, ka kopējais pārvietošanās ierīces un lietotāja svars nepārsniedz platformas lifta maksimālo pieļaujamo svaru.
- Pārvietošanās ierīci drīkst ievietot transportlīdzeklī tikai ar vertikālā pozīcijā iestatītu atzveltni, nolaistu sēdekļa pacelšanas ierīci un vertikālā pozīcijā iestatītu sēdekli (skatiet šeit: *6.6 Braukšana augšup un lejup pa nogāzi*, 39. lpp).



BRĪDINĀJUMS!

Traumu gūšanas un pārvietošanās ierīces un transportlīdzekļa bojājumu risks

Apgāšanās risks vai pārvietošanās ierīces nekontrolētas kustības, ja to ievieto transportlīdzeklī, izmantojot rampu, kuras slīpums pārsniedz norādīto slīpumu.

- Ievietojiet transportlīdzeklī tukšu pārvietošanās ierīci.
- Pavadonim pārvietošanas laikā ir jāsniedz palīdzība.
- Nodrošiniet, ka visi pavadoņi pilnībā izprot rampas un grieztuves lietošanas rokasgrāmatā norādīto.
- Nodrošiniet, ka grieztuve ir piemērota pārvietošanās ierīcei.
- Izmantojiet tikai piemērotas nostiprināšanas vietas. Nelietojiet pārvietošanās ierīces noņemamās vai kustīgās daļas kā nostiprināšanas vietas.



BRĪDINĀJUMS!

Savainojumu gūšanas un pārvietošanās ierīces bojājumu risks

Ja pārvietošanās ierīce jāievieto transportlīdzeklī, izmantojot pacēlāju, kad ir ieslēgta tālvadības pults, pastāv risks, ka ierīce var sākt darboties neparedzami un nokrist no pacēlāja.

– Pirms ieviešanas pārvietošanās ierīci transportlīdzeklī, izmantojot pacēlāju, izslēdziet izstrādājumu un atvienojiet vai nu maģistrāles kabeli no tālvadības pults, vai akumulatorus no sistēmas.

1. Iebrauciet vai iestumiet pārvietošanās ierīci pārvadāšanai izmantotajā transportlīdzeklī, izmantojot piemērotu rampu.

8.3 Pārvietošanās ierīces izmantošana par transportlīdzekļa sēdekli

Ne katru pārvietošanās ierīci drīkst automātiski izmantot kā transportlīdzekļa sēdekli. Apzīmējumos tālāk ir paskaidrot, vai pārvietošanās ierīci var/nevar izmantot kā transportlīdzekļa sēdekli.

Ja pārvietošanās ierīci **NEDRĪKST** izmantot kā transportlīdzekļa sēdekli, tas ir norādīts ar šādu apzīmējumu:



Ja pārvietošanās ierīci var izmantot kā transportlīdzekļa sēdekli, nostiprināšanas vietas ir norādītas ar šādu apzīmējumu:



Lai pārvietošanās ierīci varētu izmantot kā transportlīdzekļa sēdekli, tai ir jābūt aprīkoti ar nostiprināšanas vietām, kas ļauj to nostiprināt transportlīdzeklī. Dažās valstīs (piemēram, Apvienotajā Karalistē) šie piederumi var būt iekļauti pārvietošanās ierīces pasūtījuma standarta komplektācijā, taču citās valstīs tos var iegādāties no uzņēmuma “Invacare” kā papildaprīkojumu.

Tālāk sniegtā informācija ir svarīga tikai tad, ja jūsu pārvietošanās ierīci var izmantot kā transportlīdzekļa sēdekli.

Pārvietošanās ierīci var izmantot kā transportlīdzekļa sēdekli kopā ar nostiprināšanas sistēmu, kas ir pārbaudīta un apstiprināta saskaņā ar standartu ISO 10542. Transportlīdzeklī jābūt profesionāli pārveidotam, lai nostiprinātu pārvietošanās ierīci. Lai saņemtu papildinformāciju, sazinieties ar transportlīdzekļa ražotāju.



Ja tas ir iespējams, lietotājam noteikti ir jāatstāj pārvietošanās ierīce un jāpārsēžas transportlīdzekļa sēdekļi, kā arī jālieto transportlīdzekļa ražotāja uzstādīta fiksācijas sistēma. Neizmantota pārvietošanās ierīce jāuzglabā kravas zonā vai transportēšanas laikā jānostiprina transportlīdzekļi.

Pārvietošanās ierīce, kuru atļauts izmantot kā transportlīdzekļa sēdekli, ir izturējusi sadursmes testu saskaņā ar standartu ISO 7176–19 lietošanai autotransportā un atbilst prasībām attiecībā uz priekšupvērstu transportēšanu un frontālām sadursmēm. Sadursmes pārbaudes manekens tika nostiprināts, izmantojot iegurnā un ķermeņa augšdaļas drošības jostas. Lai mazinātu galvas un ķermeņa augšdaļas traumēšanas risku, ir jāizmanto abu veidu drošības jostas.



“Invacare” pārbaudēs tika izmantota uzņēmuma “BraunAbility® Safety Systems” ražotā nostiprināšanas sistēma.

- Lai saņemtu vairāk informācijas par to, kā iegādāties šo sistēmu jūsu valstī un jūsu transportlīdzekļa veidam, sazinieties ar uzņēmumu “BraunAbility”. Lai iegūtu informāciju par pašmasu, skatiet šeit: *11 Tehniskie Dati, 70. lpp.*



BRĪDINĀJUMS!

Nopietnu traumu gūšanas risks

Pārvietošanās ierīce ir izstrādāta un pārbaudīta saskaņā ar standarta ISO 7176-19 prasībām lietošanai tikai kā priekšupvērstam sēdeklim mehāniskajā transportlīdzeklī.

Pārvietošanās ierīcei ir veikts dinamiskais tests priekšupvērstā virzienā ar ATD (antropomorfu sadursmes testa ierīci, avāriju testu manekenu), kas nostiprināts ar trīs punktu siksnas fiksācijas sistēmu.

Ja netiek ievēroti norādījumi, sadursmes gadījumā var rasties nopietnas traumas vai bojājumi.

- Pārvietošanās ierīces fiksācijas punktus, kā arī komponentu strukturālās un rāmja daļas nedrīkst pārveidot vai aizvietot, jo tas var ietekmēt pārvietošanās ierīces triecienizturību un mainīt pārvietošanās ierīces veiktspēju parastas lietošanas apstākļos. Ja šādu izmaiņu veikšana tiek uzskatīta par nepieciešamu, jāsaazinās ar uzņēmumu “Invacare”.
- Izmantojiet tikai noslēgtus akumulatorus, kurus apstiprinājis uzņēmums “Invacare”.
- Ir ļoti svarīgi nodrošināt, ka pārvietošanās ierīci pārbauda pilnvarots pakalpojumu sniedzējs, lai noteiktu, vai pārvietošanās ierīci pēc jebkāda veida transportlīdzekļa sadursmes drīkst izmantot.

8.3.1 Pārvietošanās ierīces nostiprināšana, izmantojot par transportlīdzekļa sēdekli

Pārvietošanās ierīce ir aprīkota ar nostiprināšanas vietām. Nofiksēšanai var izmantot karabīnes vai siksnu cilpas.



UZMANĪBU!

Traumu gūšanas risks, ja, izmantojot pārvietošanās ierīci kā transportlīdzekļa sēdekli, tā netiek atbilstoši nostiprināta

- Ja tas ir iespējams, lietotājam noteikti ir jāatstāj pārvietošanās ierīce un jāpārsēžas transportlīdzekļa sēdekļi, kā arī jālieto transportlīdzekļa drošības jostas.
- Pārvietošanās ierīce ir jānostiprina atbilstoši transportēšanai izmantotā transportlīdzekļa paredzamajam pārvietošanās virzienam.
- Pārvietošanās ierīce vienmēr ir jānostiprina saskaņā ar pārvietošanās ierīces un nostiprināšanas sistēmas ražotāju lietotāja rokasgrāmatās norādīto.
- Noteikti noņemiet un nostipriniet pārvietošanās ierīcei piestiprinātos piederumus, piemēram, zoda vadības ierīces vai galdus.
- Ja pārvietošanās ierīce ir aprīkota ar pielāgojama leņķa atzveltni, tā ir jānovieto vertikālā pozīcijā.
- Pilnībā nolaidiet paceltos kāju balstus (ja tādi ir).
- Pilnībā nolaidiet sēdekļa pacelšanas ierīci (ja tāda ir).

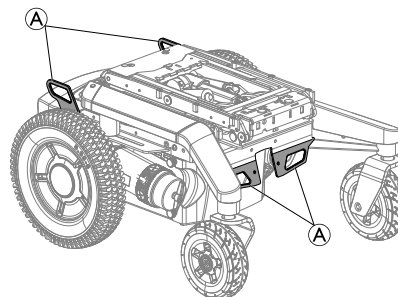

Fig. 8-1 Pamata nostiprināšanas vietas — visas pārvietošanās ierīces

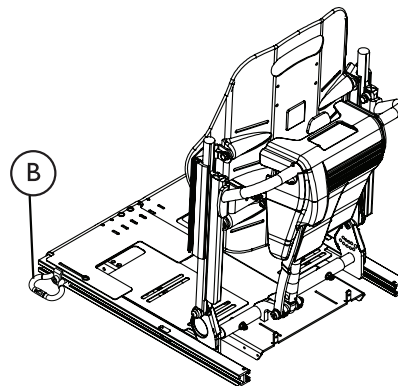

Fig. 8-2 Sēdekļa nostiprināšanas vietas — sēdvietu sistēmas ar pacelšanas ierīci (kā piemērs — Ultra Low Maxx sēdekļis)

1. Nostipriniet pārvietošanās ierīci, izmantojot fiksācijas siksnu sistēmas siksnas tālāk norādītajās vietās.
 - a. Visas pārvietošanās ierīces — četras nostiprināšanas vietas **A** uz pārvietošanās ierīces pamatnes (divas priekšpusē un divas aizmugurē).
 - b. Ierīces ar pacēlāju un Ultra Low Maxx sēdekli — divas papildu nostiprināšanas vietas **B** katrā sēdekļa pusē sēdekļa margu priekšpusē.
2. Lai nostiprinātu pārvietošanās ierīci, pievelciet siksnas atbilstoši norādījumiem fiksācijas siksnu sistēmas ražotāja lietotāja rokasgrāmatā.

8.3.2 Papildu nostiprināšanas vietu izmantošana

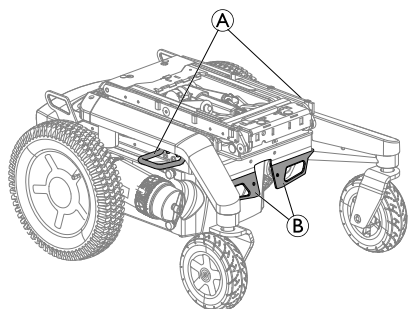

Fig. 8-3

Pārvietošanās ierīci var aprīkot ar papildu nostiprināšanas vietām **A** vieglākai piekļuvei.



Ja pārvietošanās ierīces nostiprināšanai tiek izmantotas papildu nostiprināšanas vietas, standarta nostiprināšanas vietas priekšpusē **B** vairs nedrīkst izmantot.

8.3.3 Lietotāja nostiprināšana pārvietošanās ierīcē

Sadursmes pārbaudes manekens tika nostiprināts, izmantojot iegurņa un ķermeņa augšdaļas drošības jostas. Lai mazinātu galvas un ķermeņa augšdaļas traumēšanas risku, ir jāizmanto abu veidu drošības jostas.



UZMANĪBU!

Traumu gūšanas risks, ja lietotājs nav pareizi nostiprināts pārvietošanās ierīcē

- Drošībai paredzētās nostiprināšanas ierīces drīkst izmantot tikai tad, ja ratiņkrēsla lietotāja svars ir 23 kg vai vairāk.
- Pat ja pārvietošanās ierīce ir aprīkota ar pozīcijas jostu vai kādu citu pārvietošanās ierīcē iebūvētu jostu sistēmu, tā neaizstāj pārvadāšanai izmantotajā transportlīdzeklī pieejamo drošības jostu, kas atbilst standarta ISO 10542 prasībām. Noteikti izmantojiet transportēšanai izmantotajā transportlīdzeklī uzstādīto drošības jostu.
- Drošības jostas ir jāpievelk tik cieši, cik tas ir iespējams, neradot lietotājam neērtības.
- Drošības jostas nedrīkst novietot, ja tās ir savijušās.
- Pārliecinieties, ka trešā drošības jostas nostiprināšanas vieta nav pievienota tieši pie transportlīdzekļa grīdas, bet gan pie kāda no transportlīdzekļa statņiem.



UZMANĪBU!

Traumu gūšanas risks, ja lietotājs nav pareizi nostiprināts pārvietošanās ierīcē (turpinājums)

- Gan iegurņa, gan ķermeņa augšdaļas fiksācijas jostas jāizmanto, lai nostiprinātu personu vietā un tādējādi samazinātu iespējamību, ka galva un krūškurvis saduras ar transportlīdzekļa daļām. Tās jāizmanto kopā tikai tā, kā paredzēts.
- Jebkāda ratiņkrēslam piestiprināta pasažiera nostiprinājuma sistēma, t. i., trīs punktu josta, iekare vai stāvatbalsti (klēpja siksnas, klēpja jostas) nedrīkst izmantot vai uzskatīt par pietiekamām pasažiera fiksācijai kustīgā transportlīdzeklī. Tā vietā vienmēr izmantojiet transportlīdzeklim piestiprinātu un sertificētu pasažiera fiksācijas sistēmu.



UZMANĪBU!

Traumu gūšanas risks, ja lietotājs nav pareizi nostiprināts pārvietošanās ierīcē (turpinājums)

- Izmantojot pasažiera fiksācijas sistēmu, jānodrošina, ka drošības jostas sprādze atrodas tā, lai transportēšanas un sadursmes laikā atbloķēšanas poga nesaskartos ar pārvietošanās ierīces komponentiem.
- Drošības jostām ir jāpieskaras lietotāja ķermenim. Tās nedrīkst turēt atstātus no lietotāja ķermeņa, izmantojot pārvietošanās ierīces daļas, piemēram, elkoņu balstus vai riteņus.



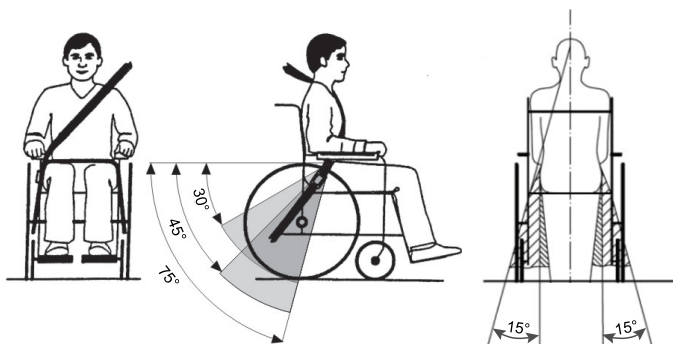

Fig. 8-4

Iegurņa josta ir jānovieto starp lietotāja iegurni un augšstilbiem tā, lai zem tās neatrastos nekādi priekšmeti un tā nebūtu pārāk brīva. Labākais iegurņa jostas novietojuma leņķis pret horizontālo plakni ir diapazonā no 45° līdz 75° . Maksimālais pieļaujamais leņķis ir diapazonā no 30° līdz 75° . Leņķis nekādā gadījumā nedrīkst būt mazāks par 30° .

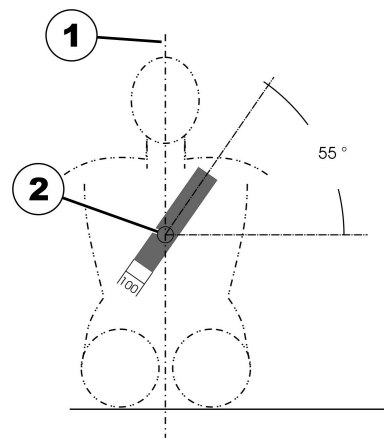

Fig. 8-5

Pārvadāšanai izmantotajā transportlīdzeklī uzstādītā drošības josta jālieto atbilstoši tam, kā norādīts attēlā augstāk.

- 1) Ķermeņa viduslīnija
- 2) Krūšu kaula viduslīnija



UZMANĪBU!

Traumu gūšanas risks, ja pārvietošanās ierīce tiek izmantota kā transportlīdzekļa sēdeklis un galvas balsts ir nepareizi pielāgots vai nav uzstādīts. Tas var izraisīt kakla sastiepšanu sadursmes gadījumā.

- Galvas balstam jābūt uzstādītam. Galvas balsts, ko uzņēmums “Invacare” papildus nodrošina šai pārvietošanās ierīcei, ir lieliski piemērots izmantošanai transportēšanas laikā.
- Galvas balsts ir jāpielāgo atbilstoši lietotāja ausu augstumam.

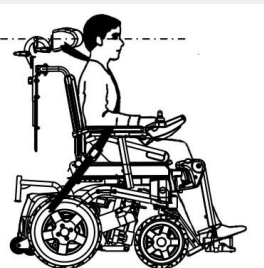

8.4 Pārvietošanās ierīces transportēšana bez lietotāja



UZMANĪBU!

Traumu gūšanas risks

- Ja pārvietošanās ierīci nav iespējams droši nostiprināt pārvadāšanai izmantotajā transportlīdzeklī, uzņēmums “Invacare” iesaka to nepārvadāt.

Pārvietošanās ierīci bez ierobežojumiem var transportēt pa ceļiem, dzelzceļu vai gaisa ceļiem. Taču atsevišķiem transporta uzņēmumiem ir noteikumi, kas var ierobežot vai aizliegt noteiktas transportēšanas darbības. Lūdzu, konsultējieties ar transporta uzņēmumu saistībā ar katru atsevišķo gadījumu.

- Pirms pārvietošanās ierīces transportēšanas pārliecinieties, ka motori ir ieslēgti, bet tālvadības pults ir izslēgta. Uzņēmums “Invacare” stingri iesaka papildus atvienot akumulatorus vai noņemt tos. Skatiet nodaļu par akumulatoru noņemšanu.
- Uzņēmums “Invacare” stingri iesaka nostiprināt pārvietošanās ierīci pie pārvadāšanai izmantotā transportlīdzekļa grīdas.

8.5 Dahl Docking sistēma

Ja pārvietošanās ierīce ir aprīkota ar Dahl Docking sistēmas adaptera plāksni, uz pārvietošanās ierīces atzveltnes ir tālāk redzamā uzlīme. Uzlīmē norādītais skaitlis atspoguļo klīrensu, kas attiecas uz pārvietošanās ierīci ar piestiprinātu Dahl Docking adaptera plāksni.

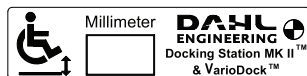

Fig. 8-6

**BRĪDINĀJUMS!****Nāves, nopietnu traumu gūšanas vai bojājumu risks**

Ja pārvietošanās ierīce Dahl Docking stacijā netiek nofiksēta priekšupvērstā pozīcijā, var iestāties nāve, nopietnas traumas vai bojājumi.

– Ratiņkrēsls jānofiksē priekšupvērstā virzienā.

Ratiņkrēsls ir pārbaudīts saskaņā ar standartu ISO 7176-19 lietošanai autotransportā un atbilst prasībām attiecībā uz priekšupvērstu transportēšanu un frontālām sadursmēm.

Ratiņkrēsls transportlīdzeklī nav pārbaudīts citos virzienos.

Dahl Docking stacijas uzstādīšana transportlīdzeklīs

No uzņēmuma “Dahl Engineering” sistēmu var pasūtīt tikai profesionāli uzņēmumi, kas nodarbojas ar ratiņkrēsliem pieejamu transportlīdzekļu pārveidošanu vai izveidošanu. Uzstādīšana jāveic kvalificētam un pieredzējušam tehnikim. Uzņēmums “Dahl Engineering” var nodrošināt precīzus uzstādīšanas norādījumus plašam klāstam transportlīdzekļu, un uzstādītājam tie ir jāievēro. Lūdzu, sazinieties ar uzņēmumu “Dahl Engineering”, lai uzzinātu vairāk par apstiprinātiem transportlīdzekļiem un fiksācijas pozīcijām. Uzņēmuma “Dahl Engineering” kontaktinformācija ir pieejama šeit: www.dahlengineering.dk.



Lai modernizētu pārvietošanās ierīci ar Dahl Docking sistēmu, ir būtiski pārvietošanās ierīci aprīkot ar pareizo adaptera plāksni. Šī adaptera plāksne ir jāaprīko ar vītņēm, lai Dahl Docking sistēmas fiksācijas plāksni nofiksētu zem pārvietošanās ierīces.

Maksimālā noslodze ar Dahl Docking sistēmu ir 136 kg.

Pārvietošanās ierīces maksimālais svars nedrīkst pārsniegt 200 kg.

Lai saņemtu papildinformāciju par modernizāciju, sazinieties ar pakalpojumu sniedzēju.



Norādījumi par Dahl Docking sistēmas uzstādīšanu, lai garantētu izstrādājuma atbilstību CE marķējumam, ir iekļauti pārvietošanās ierīces apkopes rokasgrāmatā. Apkopes rokasgrāmatu var saņemt no uzņēmuma “Invacare”.



Lai iegūtu vairāk informācijas par rezerves daļām, piederumu daļu uzstādīšanu transportlīdzeklīs, kā arī par Dahl Docking sistēmas apkopi, sazinieties ar uzņēmumu “Dahl Engineering”.



Lietotāja fiksācijas sistēmas novietošana, izmantojot to tikai ar Dahl Docking sistēmu

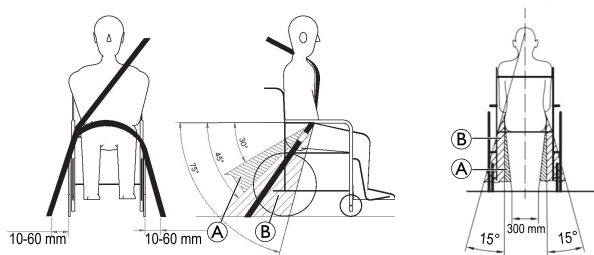

Izmantojot pārvietošanās ierīci ar Dahl Docking sistēmu, lietotāja fiksācijas sistēmas grīdas nostiprināšanas vietām ir jāatrodas 10–60 mm ārpus riteņiem katrā pusē. Iegurņa josta ir jānovieto zemā pozīcijā iegurņa priekšpusē, lai tās leņķis ir ieteiktajā diapazonā (A), no 30° līdz 45°, kā redzams. Stāvēks leņķis izvēles zonā (B), no 45° līdz 75° ir vēlams, bet nekad nepārsniedz 75°.

Dahl Docking sistēmas sastāvdaļas

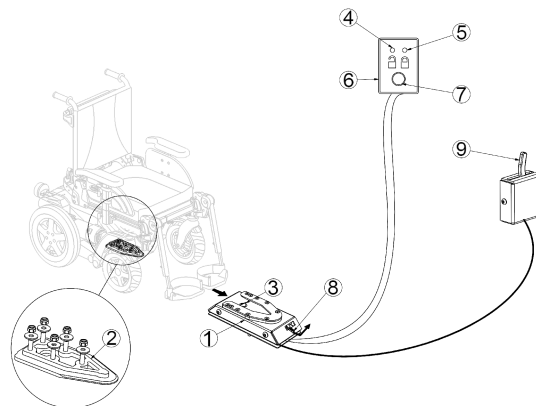

Fig. 8-7

1. Dahl Docking stacija
2. Fiksācijas plāksne un 8 mm starplika
3. Fiksācijas tapa
4. Sarkana gaismas diode
5. Zaļa gaismas diode
6. Vadības panelis
7. Atbloķēšanas poga
8. Manuāla avārijas apturēšanas svira
9. Manuāla lietošanas svira (neobligāta)

Uzņēmums “Dahl Engineering” nodrošina divas Docking sistēmas – MK II (Dahl Nr. 501750) un sistēmu ar elektriski

pielāgojamu augstumu, kuru sauc Dahl VarioDock (Dahl Nr. 503600).

Dahl Docking stacijas fiksācija



BRĪDINĀJUMS!

Nāves, nopietnu traumu gūšanas vai bojājumu risks

Ja transportlīdzeklis pārvietojas, kamēr pārvietošanās ierīce nav pareizi nostiprināta Dahl Docking stacijā, var rasties nāve, nopietna trauma vai bojājumi.

- Nepārvietojiet transportlīdzekli, kamēr pārvietošanās ierīce tiek manevrēta pozīcijā Dahl Docking stacijā.
- Nepārvietojiet transportlīdzekli, ja pārvietošanās ierīce un lietotājs nav pareizi nostiprināti.
- Nepārvietojiet transportlīdzekli, ja brīdinājuma signāls atskan un/vai sarkanā gaismas diode vadības panelī mirgo vai deg.

1. Lēnām manevrējiet pārvietošanās ierīci un tieši pāri Dahl Docking stacijai (1).

Skats no aizmugures

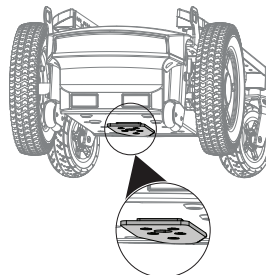

Fig. 8-8 AVIVA RX

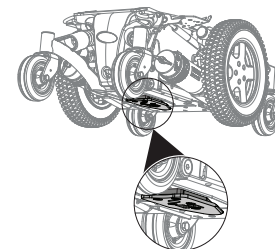



Fig. 8-9 TDX SP2

Fiksācijas plāksne (2) zem pārvietošanās ierīces palīdz virzīt pārvietošanās ierīci Dahl Docking stacijā.

2. Ja fiksācijas plāksne ir pilnībā nofiksēta Dahl Docking stacijā, fiksācijas tapa (3) automātiski nostiprina fiksācijas plāksni.
3. Dahl Docking stacija ir aprīkota ar vadības slēdzi, kas norāda, vai fiksācijas plāksne ir pareizi nostiprināta Dahl Docking stacijā. Tiklīdz fiksācijas plāksne nonāk saskarē ar fiksācijas tapu, atskan brīdinājuma signāls (svilpiens augstos toņos) un sarkana gaismas diode vadības panelī (6) iedegas, līdz fiksācijas plāksne tiek vai nu pilnībā nofiksēta vai pārvietošanās ierīce tiek izņemta no Dahl Docking stacijas.

4. Kad pārvietošanās ierīce ir pareizi nostiprināta, brīdinājuma signāls apklust, sarkanā gaismas diode nodziest un zaļā gaismas diode iedegas.
5. Piesprādzējiet ar transportlīdzekļa drošības jostu.

 Vienmēr pirms transportlīdzekļa pārvietošanas pārbaudiet, vai fiksācijas plāksne ir pareizi nofiksēta Dahl Docking stacijā, mēģinot izvirzīt pārvietošanās ierīci no Dahl Docking stacijas. Nav jābūt iespējamam izvirzīt ierīci no Dahl Docking stacijas, nospiežot vadības paneļa sarkano atbloķēšanas pogu (7).

Atbloķēšana no Dahl Docking stacijas

1. Apturiet un novērsiet transportlīdzekļa kustību.
2. Noņemiet drošības jostu.
3. Pārvietojiet pārvietošanās ierīci uz priekšu, lai atbrīvotu spiedienu uz fiksācijas tapas.
4. Nospiediet vadības paneļa sarkano atbloķēšanas pogu (7).

Fiksācijas tapa tiek atlaista aptuveni uz piecām sekundēm, bet pēc tam tā atkal automātiski nofiksējas.

5. Pārvietojiet pārvietošanās ierīci prom no Dahl Docking stacijas piecu sekunžu laikā.

Nemēģiniet izvirzīt pārvietošanās ierīci, kamēr nedeg sarkanā gaismas diode, kas norāda uz nenofiksētu pozīciju.

 Mēģinot izvirzīt pārvietošanās ierīci, pirms sarkanā gaismas diode iedegas, Dahl Docking stacijas bloķēšanas mehānisms nofiksējas, kas neļauj to izvirzīt. Ja tā notiek, atkārtojiet atbloķēšanas procesu.

Manuāla atbloķēšana elektriskās kļūmes gadījumā

 Tālāk minēto norādījumu izpildei ir jālūdz pavadoņa palīdzība.

1. Pārvietojiet pārvietošanās ierīci uz priekšu, lai atbrīvotu spiedienu uz fiksācijas tapas.
2. Stumiet manuālo avārijas apturēšanas sviru (8) uz vienu pusi un turiet to, kamēr pārvietošanās ierīce pārvietojas prom.
3. Var uzstādīt arī ar vadu aktivizēto manuālo darbības sviru (9) (piederums). Stumiet to uz vienu pusi un turiet to, kamēr pārvietošanās ierīce pārvietojas prom.

 Ja manuālais atbloķēšanas process neizdodas, var izmantot katras Dahl Docking stacijas komplektācijā iekļauto avārijas atbrīvošanas rīku, kas izgatavots no sarkanās plastmasas.

1. Pārvietojiet pārvietošanās ierīci uz priekšu, lai atbrīvotu spiedienu uz fiksācijas tapas.

- 2.



Fig. 8-10

lievietojiet avārijas atbrīvošanas rīku spraugā starp fiksācijas plāksni un Dahl Docking staciju.

3.

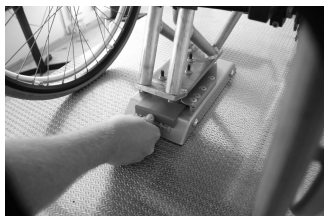
*Fig. 8-11*

Nospiediet avārijas atbrīvošanas rīku un stumiet pārvietošanās ierīci uz priekšu, līdz fiksācijas tapa tiek ar spēku nospiesta uz leju.

4. Pārvietojiet pārvietošanās ierīci prom no Dahl Docking stacijas.

9 Apkope

9.1 Ievads par apkopi

Jēdziens “apkope” attiecas uz visām darbībām, ko veic, lai nodrošinātu teicamu medicīnas ierīces darba stāvokli un atbilstību paredzētajam lietojumam. Apkope ietver vairākas daļas, piemēram, ikdienas uzturēšanu un tīrīšanu, pārbaudes, remonta uzdevumus un atjaunošanu.



Lai uzturētu elektriskā skutera vadīšanas drošumu un piemērotību ceļu satiksmei, ieteicams reizi gadā ir nodod pārvietošanās ierīci pārbaudei pilnvarotam “Invacare” pakalpojumu sniedzējam.

9.2 Pārbaudes

Tālāk sniegtās tabulas ietver lietotāja veicamās pārbaudes un to biežumu. Ja kāda no pārvietošanās ierīces pārbaudēm nav sekmīga, skatiet norādīto nodaļu vai sazinieties ar pilnvarotu “Invacare” pakalpojumu sniedzēju. Pilnīgāks pārbaudu saraksts un plašāki apkopes norādījumi ir pieejami šīs ierīces apkopes rokasgrāmatā, ko var saņemt no uzņēmuma “Invacare”. Taču šī rokasgrāmata ir paredzēta apmācītu un pilnvarotu apkalpes speciālistu vajadzībām, un tajā ir aprakstīti uzdevumi, kas nav paredzēti lietotājam.

9.2.1 Pirms katras pārvietošanās ierīces izmantošanas reizes

Daļa	Pārbaude	Ja pārbaude ir sekmīga
Ieskrūvējamie savienojumi	Pārbaudiet, visu savienojumu, piemēram, atzveltnu un riteņu, stingrību.	Sazinieties ar pakalpojumu sniedzēju.
Signāлтаure	Pārbaudiet, vai ierīce darbojas pareizi.	Sazinieties ar pakalpojumu sniedzēju.
Apgaismojuma sistēma	Pārbaudiet, vai visi lukturi, piemēram, pagriezienu rādītāji, priekšējie un aizmugurējie lukturi, darbojas pareizi.	Sazinieties ar pakalpojumu sniedzēju.

Daļa	Pārbaude	Ja pārbaude ir sekmīga
Akumulatora bloka fiksācijas sistēma	Pārbaudiet, vai akumulatora bloka fiksācijas sistēma darbojas pareizi. Fiksācijas tapām ir pilnībā jānofiksējas atbilstošajās atverēs (skatiet nodaļu <i>8.4 Pārvietošanās ierīces transportēšana bez lietotāja, 56. lpp</i>).	Sazinieties ar pakalpojumu sniedzēju.
Akumulatori	Pārliedziniet, ka akumulatori ir uzlādēti. Akumulatoru uzlādes indikatora apraksts ir sniegts tālvadības pults komplektācijā ietvertajā lietotāja rokasgrāmatā.	Uzlādējiet akumulatorus (skatiet nodaļu <i>7.2.3 Akumulatoru uzlāde, 44. lpp</i>).

9.2.2 Reizi nedēļā

Daļa	Pārbaude	Ja pārbaude nav izturēta
Elkoņu balsti/sānu daļas	Pārbaudiet, vai elkoņu balsti ir cieši piestiprināti pie turētājiem un ir stabili.	Pievelciet skrūvi vai fiksācijas sviru, ar kuru ir nostiprināts elkoņa balsts (skatiet nodaļu <i>Tālvadības pults pielāgošanas iespējas</i>). Sazinieties ar pakalpojumu sniedzēju.
Riepas (pneimatiskās)	Pārbaudiet, vai riepas nav bojātas.	Sazinieties ar pakalpojumu sniedzēju.
	Pārbaudiet, vai riepas ir piepūstas līdz pareizajam spiedienam.	Piepūstiet riepas līdz pareizajam spiedienam (skatiet nodaļu <i>9.3 Riteņi un riepas, 64. lpp</i> un <i>11 Tehniskie Dati, 70. lpp</i>).
Riepas (necaurduramas)	Pārbaudiet, vai riepas nav bojātas.	Sazinieties ar pakalpojumu sniedzēju.
Pretapgāšanās ritenīši	Pārbaudiet, vai pretapgāšanās ritenīši ir cieši piestiprināti un stabili. Pārbaudiet, vai pretapgāšanās ritenīšu atsperes skavas ir labā darba kārtībā, un pareizi nostipriniet pretapgāšanās ritenīšus.	Sazinieties ar pakalpojumu sniedzēju.

9.2.3 Reizi mēnesī

Daļa	Pārbaude Pārbaudiet	Ja pārbaude ir sekmīga
Visas polsterētās daļas	Pārbaudiet, vai tās nav bojātas vai nodilušas.	Sazinieties ar pakalpojumu sniedzēju.
Noņemamie kāju balsti	Pārbaudiet, kāju balstus var droši nostiprināt un fiksācijas mehānisms darbojas pareizi.	Sazinieties ar pakalpojumu sniedzēju.
	Pārbaudiet, vai visas pielāgošanas funkcijas darbojas pareizi.	Sazinieties ar pakalpojumu sniedzēju.
Ritenīši	Pārbaudiet, vai ritenīši brīvi griežas un grozās.	Sazinieties ar pakalpojumu sniedzēju.
Piedziņas riteņi	Pārbaudiet, piedziņas riteņi vienmērīgi griežas. Visvienkāršāk to var izdarīt, palūdzot nostāties aiz pārvietošanās ierīces un novērot piedziņas riteņus, kamēr jūs braucat projām.	Sazinieties ar pakalpojumu sniedzēju.
Elektroniskā sistēma un savienotāji	Pārbaudiet, vai nav bojāts kāds vads un vai visi savienojuma spraudņi cieši iegulst ligzdās.	Sazinieties ar pakalpojumu sniedzēju.

9.3 Riteņi un riepas

Rīcība riteņu bojājumu gadījumā

Ja kāds no riteņiem ir bojāts, sazinieties ar pakalpojumu sniedzēju. Drošības apsvērumu dēļ neremontējiet riteņus pats un nenododiet to remontam nepilnvarotai personai.

Rīcība ar pneimatiskajām riepām



Riepas un diska bojājumu risks

Nekādā gadījumā nebrauciet, ja spiediens riepā ir pārāk zems, jo tādējādi var tikt sabojāta riepa. Ja spiediens riepā ir pārāk augsts, var tikt sabojāts disks.
– Uzpildiet riepas līdz ieteiktajam spiedienam.



Izmantojiet manometru, lai pārbaudītu spiedienu.

Reizi nedēļā pārbaudiet, vai riepas ir uzpildītas līdz vajadzīgajam spiedienam (skatiet nodaļu 9.2 *Pārbaudes*, 62. lpp).

Lai uzzinātu, kāds ir ieteicamais spiediens riepās, skatiet norādes uz riepas/diska vai sazinieties ar uzņēmumu "Invacare". Lai pārrēķinātu mērvienības, skatiet tālāk esošo tabulu.

psi	bāri
22	1,5
23	1,6
25	1,7
26	1,8
28	1,9
29	2,0
30	2,1
32	2,2
33	2,3
35	2,4
36	2,5
38	2,6
39	2,7
41	2,8
44	3,0

9.4 Īstermiņa uzglabāšana

Ja tiek konstatēti nopietni darbības traucējumi, pārvietošanās ierīce ir aprīkota ar vairākiem drošības mehānismiem, kas garantē drošību. Strāvas padeves modulis nepieļauj pārvietošanās ierīces virzīšanos uz priekšu.

Ja pārvietošanās ierīce ir šādā stāvoklī un jāgaida remonts, rīkojieties, kā aprakstīts tālāk.

1. Atslēdziet strāvas padevi.
2. Atvienojiet akumulatorus.
Atkarībā no pārvietošanās ierīces modeļa ir iespējams vai nu izņemt akumulatoru blokus, vai atvienot akumulatorus no strāvas padeves moduļa. Skatiet attiecīgo nodaļu par akumulatoru atvienošanu un izņemšanu.
3. Sazinieties ar pakalpojumu sniedzēju.

9.5 Ilgtermiņa uzglabāšana

Gadījumā, ja nelietojat pārvietošanās ierīci ilgāku laika periodu, jums tā jā sagatavo uzglabāšanai, lai nodrošinātu ilgāku pārvietošanās ierīces un akumulatoru darbmūžu.

Pārvietošanās ierīces un akumulatoru uzglabāšana

- Mēs iesakām uzglabāt pārvietošanās ierīci 15 °C temperatūrā un uzglabāšanas laikā nepakļaut ierīci ļoti zemei vai augstai temperatūrai, lai nodrošinātu ilgu izstrādājuma un akumulatoru darbmūžu.

- Sustāvdaļas tiek pārbaudītas un apstiprinātas attiecībā uz lietošanu lielākos temperatūras diapazonos, kā minēts tālāk.
 - Pieļaujamais temperatūras diapazons pārvietošanās ierīces uzglabāšanai ir no -40° līdz 65 °C.
 - Pieļaujamais temperatūras diapazons akumulatoru uzglabāšanai ir no -25° līdz 65 °C.
- Akumulatori izlādējas pat tad, ja netiek izmantoti. Atbilstoši labākās prakses norādījumiem, ja uzglabājat pārvietošanās ierīci ilgāk nekā divas nedēļas, ieteicams atvienot akumulatorus no strāvas padeves moduļa. Atkarībā no pārvietošanās ierīces modeļa ir iespējams vai nu izņemt akumulatorus, vai atvienot akumulatorus no strāvas padeves moduļa. Skatiet attiecīgo nodaļu par akumulatoru atvienošanu. Ja neesat pārliecināts par to, kuru kabeli atvienot, sazinieties ar pakalpojumu sniedzēju.
- Pirms uzglabāšanas akumulatori vienmēr pilnībā jāuzlādē.
- Ja uzglabājat pārvietošanās ierīci ilgāk nekā četras nedēļas, vienreiz mēnesī pārbaudiet akumulatorus un uzlādējiet pēc nepieciešamības (pirms voltmetrs rāda pusi no uzlādes līmeņa), lai izvairītos no bojājumiem.
- Uzglabājiet sausā, labi vēdinātā vietā, kas ir aizsargāta no ārējiem apstākļiem.
- Iepildiet pneimatiskajās riepās mazliet par daudz gaisa.
- Novietojiet pārvietošanās ierīci uz tāda grīdas seguma, uz kā nepaliek pēdas pēc saskares ar riepju gumiju.

Pārvietošanās ierīces sagatavošana lietošanai

- Pievienojiet akumulatoru strāvas padeves moduļim.
- Pirms lietošanas akumulatoriem jābūt uzlādētiem.

- Nododiet pārvietošanās ierīci pārbaudei pilnvarotam “Invacare” pakalpojumu sniedzējam.

9.6 Tīrīšana un dezinfekcija

9.6.1 Vispārīga drošības informācija



UZMANĪBU!

Piesārņojuma risks

- Veiciet sevi pasargājošus piesardzības pasākumus un izmantojiet atbilstošus aizsarglīdzekļus.



UZMANĪBU!

Elektrošoka un izstrādājuma bojājumu risks

- Izslēdziet ierīci un atvienojiet to no elektrotīkla, ja iespējams.
- Tīrot elektroniskos komponentus, ņemiet vērā to aizsardzības klasi pret ūdens iekļūšanu.
- Nodrošiniet, ka ūdens šļaksti nenonāk uz kontaktdakšas vai sienas kontaktligzdas.
- Nepieskarieties strāvas padeves ligzdai ar mitrām rokām.

! **PAZIŅOJUMS!**

Nepiemērotu šķidrumu vai metožu izmantošana var kaitēt izstrādājumam vai bojāt to.

- Visiem tīrīšanas un dezinfekcijas līdzekļiem jābūt iedarbigiem, saderīgiem un jāaizsargā izstrādājumi, kuru tīrīšanai tie ir paredzēti.
- Nekad nelietojiet kodīgus šķidrumus (sārmus, skābi utt.) vai abrazīvus tīrīšanas līdzekļus. Mēs iesakām izmantot ierastu mājsaimniecības tīrīšanas līdzekli, piemēram, trauku mazgājamo līdzekli, ja nav citādi norādīts tīrīšanas norādījumos.
- Nekad nelietojiet šķīdinātāju (celulozes šķīdinātāju, acetonu utt.), kas maina plastmasas struktūru vai izšķīdina piestiprinātās uzlīmes.
- Pirms atkārtotas lietošanas vienmēr pārlicinieties, ka izstrādājums ir pilnībā nožuvis.



Tīrīšanai un dezinficēšanai klīniskajā vai ilgtermiņa aprūpes vidē, ievērojiet iestādes procedūras.

9.6.2 Tīrīšanas intervāli**!** **PAZIŅOJUMS!**

Regulāra tīrīšana un dezinficēšana garantē vienmērīgu darbību, pagarina darbmūžu un novērš piesārņojumu.

Tīriet un dezinficējiet izstrādājumu:

- regulāri, kamēr tas tiek lietots,
- pirms un pēc jebkādam apkalpes procedūrām,
- kad tas ir bijis saskarē ar ķermeņa šķidrumiem,
- pirms tā izmantošanas citam lietotājam.

9.6.3 tīrīšana.**!** **PIEZĪME.**

- Izstrādājums nav piemērots tīrīšanai ar automātiskajām mazgāšanas iekārtām, augstspiediena tīrīšanas iekārtām vai tvaiku.

! **PIEZĪME.**

- Netīrumi, smiltis un jūras ūdens var bojāt gultņus; ja ir bojāta tērauda daļu virsma, tās var sākt rūstēt.
 - Izmantojiet ratiņkrēslu smiltis un jūras ūdenī tikai uz īsiem laika posmiem un notīriet to katru reizi pēc ceļojuma uz pludmali.
 - Ja ratiņkrēsls ir netīrs, pēc iespējas ātrāk noslaukiet netīrumus ar mitru drāniņu un uzmanīgi nosusiniet.

1. Noņemiet visu uzstādīto papildaprīkojumu (tikai to, kuru var noņemt, neizmantojot instrumentus).
2. Noslaukiet detaļas ar drānu vai mīkstu suku, izmantojot parastos sadzīves tīrīšanas līdzekļus (pH = 6–8) un siltu ūdeni.
3. Skalojiet daļas siltā ūdenī.
4. Rūpīgi nosusiniet daļas ar sausu drānu.

 Lai novērstu skrāpējumus un atjaunotu spīdumu, krāsotām metāla virsmām var izmantot automašīnu spodrināšanas līdzekli vai mīksto parafīnu.

Polsterējuma tīrīšana

Lai tīrītu polsterējumu, skatiet norādījumus sēdekļa, polsterējuma un atzveltnes pārsega etiķetēs.

 Ja iespējams, vienmēr mazgāšanas laikā nosedziet āķu un cilpas tipa siksnas (pašsatverošās daļas), lai mazinātu plūksnu un diegu uzkrāšanos uz āķu siksnām un novērstu to radītos bojājumus polsterējuma audumam.

9.6.4 Dezinfekcijas norādījumi

Metode: ievērojiet izmantotā dezinfekcijas līdzekļa lietošanas piezīmes un noslaukiet ar dezinfekcijas līdzekli visas pieejamās virsmas.

Dezinfekcijas līdzeklis: parasts mājsaimniecības dezinfekcijas līdzeklis.

Žāvēšana: ļaujiet izstrādājumam nožūt apkārtējā gaisā.

10 Pēc lietošanas

10.1 Atjaunošana

Šo izstrādājumu var lietot atkārtoti. Lai izstrādājumu atjaunotu jaunam lietotājam, veiciet tālāk norādītās darbības.

- Apkalpes plānam atbilstošas pārbaudes. Skatiet apkopes rokasgrāmatu, kuru var saņemt no uzņēmuma "Invacare".
- Tīrīšana un dezinfekcija. Skatiet sadaļu 9 *Apkope*, 62. lpp.
- Pielāgošana jaunajam lietotājam. Skatiet sadaļu 5 *Montāža (un uzstādīšana)*, 33. lpp.

Pārliecinieties, ka kopā ar izstrādājumu jums tiek nodota arī lietotāja rokasgrāmata.

Nelietojiet šo izstrādājumu, ja tiek konstatēti kādi bojājumi vai nepareiza darbība.

10.2 Utilizācija



BRĪDINĀJUMS!

Vides apdraudējums

Iekārta satur akumulatorus.

Šis izstrādājums, iespējams, satur vielas, kas var kaitēt videi, ja no tām atbrīvojas vietās (pildizgāztuvēs), kas saskaņā ar likumdošanu nav piemērotas šim mērķim.

- Akumulatorus NEDRĪKST izmest parastos sadzīves atkritumos.
- NEMETIET akumulatorus ugunī.
- Akumulatori JĀNOGĀDĀ atbilstošā likvidēšanas vietā. Atgriešana ir jāveic saskaņā ar likumu, un tā ir bezmaksas.
- Likvidējiet tikai izlādētus akumulatorus.
- Pirms likvidēšanas nosedziet litija akumulatoru spaiļes.
- Lai uzzinātu vairāk par akumulatora veidu, skatiet akumulatora uzlīmi vai nodaļu 11 *Tehniskie Dati*, 70. lpp.

Rūpējieties par apkārtējo vidi un pēc izstrādājuma darbmūža beigām nododiet to pārstrādei atbilstošā uzņēmumā.

Izjauciet izstrādājumu un tā komponentus, lai atsevišķus materiālus varētu atdalīt un pārstrādāt atsevišķi.

Izlietoto izstrādājumu un iepakojumu likvidēšana un pārstrāde jāveic saskaņā ar katras valsts likumiem un noteikumiem par atkritumu pārstrādi. Lai uzzinātu vairāk, sazinieties ar vietējo atkritumu apsaimniekošanas uzņēmumu.

11 Tehniskie Dati

11.1 Tehniskie dati

Šeit sniegtā tehniskā informācija attiecas uz standarta konfigurāciju vai atspoguļo maksimālās sasniedzamās vērtības. Pievienojot piederumus, šie rādītāji var mainīties. Precīzas šo vērtību izmaiņas ir detalizēti izklāstītas sadaļās par attiecīgajiem piederumiem.

Ņemiet vērā, ka noteiktas šī saraksta vērtības var neattiekties uz jūsu iegādāto izstrādājumu, jo šis saraksts attiecas uz visiem izdošanas laikā pieejamajiem modeļiem. Ja nav norādīts citādi, ikviena šīs saraksta vērtība attiecas uz visiem izstrādājuma modeļiem.

Konkrētā valstī pieejamie modeļi un konfigurācijas versijas ir norādīti valstij raksturīgajos pārdošanas dokumentos.

 Ņemiet vērā, ka dažos gadījumos izmērītās vērtības var atšķirties par līdz pat ± 10 mm.

Pieļaujamie darbības un uzglabāšanas nosacījumi	
Darbības temperatūras diapazons saskaņā ar standartu ISO 7176-9	<ul style="list-style-type: none"> No -25 °C līdz $+50$ °C
Ieteicamā uzglabāšanas temperatūra	<ul style="list-style-type: none"> $+15$ °C
Uzglabāšanas temperatūras diapazons saskaņā ar standartu ISO 7176-9	<ul style="list-style-type: none"> No -25 °C līdz $+65$ °C ar akumulatoriem No -40 °C līdz $+65$ °C bez akumulatoriem

Elektrosistēma	
Akumulatori ¹	<ul style="list-style-type: none"> 2 x 12 V/73,5 Ah (C20) / 63 Ah (C5) hermētisks VRLA gels 2 x 12 V/60 Ah (C20) / 47,4 Ah (C5) hermētisks VRLA gels 2 x 12 V/52 Ah (C20) / 46,6 Ah (C5) hermētisks VRLA AGM gels
Galvenais drošinātājs	<ul style="list-style-type: none"> 63 A
Aizsardzības pakāpe	IPX4 ²

Uzlādes ierīce	
Izejas strāva	<ul style="list-style-type: none"> • 8 A • 10 A
Izejas spriegums	<ul style="list-style-type: none"> • 24 V nominālvērtība

Piedziņas riteņu riepas	
Riepu veids	<ul style="list-style-type: none"> • 14 collu necaurdurama, pneimatiska
Spiediens riepās	<p>leteicamais maksimālais spiediens riepās ir norādīts bāros vai kilopaskālos (kPa) uz riepas sānu sienas vai diska. Ja ir norādīta vairāk nekā viena vērtība, jāņem vērā zemākā no attiecīgajām vērtībām.</p> <p>(Pielaide = -0,3 bāri, 1 bārs = 100 kPa)</p>

Rītenīšu riepas	
Riepu veids	<ul style="list-style-type: none"> • 9 collu necaurdurama, pneimatiska • 8 collu necaurdurama
Spiediens riepās	<p>leteicamais maksimālais spiediens riepās ir norādīts bāros vai kilopaskālos (kPa) uz riepas sānu sienas vai diska. Ja ir norādīta vairāk nekā viena vērtība, jāņem vērā zemākā no attiecīgajām vērtībām.</p> <p>(Pielaide = -0,3 bāri, 1 bārs = 100 kPa)</p>

Braukšanas īpašības	
Ātrums	<ul style="list-style-type: none"> • 3 km/h • 6 km/h • 10 km/h • 12 km/h
Maks. bremsēšanas ceļš:	
Normāla darbība	<ul style="list-style-type: none"> • 490 mm (3 km/h) • 950 mm (6 km/h) • 2050 mm (10 km/h) • 2850 mm (12 km/h)
Darbība neatliekamā medicīniskā situācijā	<ul style="list-style-type: none"> • 840 mm (6 km/h) • 1920 mm (10 km/h) • 2730 mm (12 km/h)
Maksimālais pārvaramo šķēršļu augstums	<ul style="list-style-type: none"> • Priekšpuse ar apmaļu pārvarēšanas ierīci, 100 mm • Priekšpuse bez apmaļu pārvarēšanas ierīces, 75 mm • Atpakaļgaita, 40 mm
Slīpuma nomināls ³ :	
“Modulite” (bez pacelšanas ierīces)	<ul style="list-style-type: none"> • 10° (17,6%) saskaņā ar ražotāja tehniskajiem datiem pie 160 kg noslodzes, 4° sēdekļa leņķa, 20° atzveltnes leņķa
“Modulite” ar pacelšanas ierīci	<ul style="list-style-type: none"> • 6° (10,5%) saskaņā ar ražotāja tehniskajiem datiem pie 160 kg noslodzes, 4° sēdekļa leņķa, 20° atzveltnes leņķa
Ultra Low Maxx	<ul style="list-style-type: none"> • 6° (10,5%) saskaņā ar ražotāja tehniskajiem datiem pie 136 kg noslodzes, 4° sēdekļa leņķa, 20° atzveltnes leņķa
Maksimālais slīpums, izmantojot aktivizētas stāvbremzes	<ul style="list-style-type: none"> • 17,4° (augšup pa nogāzi) • 12,5° (lejup pa nogāzi)

Braukšanas īpašības		
Sānu dinamiskā stabilitāte		
Min. diametrs pagriezieniem pa apli pie maks. ātruma	<ul style="list-style-type: none"> • 3200 mm (Ultra Low Maxx) • 4400 mm ("Modulite") 	
Stabils pie pēkšņiem pagriezieniem	Jā	
Nepārtraukti nobraucamais attālums saskaņā ar standartu ISO 7176-4 ⁴ :		
Ultra Low Maxx	73,5 Ah akumulatori	<ul style="list-style-type: none"> • 37 km (6 km/h) • 31 km (10 km/h) • 26 km (12 km/h)
	60 Ah akumulatori	<ul style="list-style-type: none"> • 27 km (6 km/h)
"Modulite"	73,5 Ah akumulatori	<ul style="list-style-type: none"> • 47 km (6 km/h) • 40 km (10 km/h) • 34 km (12 km/h)
	60 Ah akumulatori	<ul style="list-style-type: none"> • 35 km (6 km/h) • 30 km (10 km/h) • 26 km (12 km/h)
	52 Ah akumulatori	<ul style="list-style-type: none"> • 34 km (6 km/h) • 30 km (10 km/h)
Nobraucamais attālums ar manevriem saskaņā ar standartu ISO 7176-4 ⁴ :		
Ultra Low Maxx	<ul style="list-style-type: none"> • 14 km (6 km/h) • 10 km (10 km/h) • 7 km (12 km/h) 	
"Modulite"	<ul style="list-style-type: none"> • 19 km (6 km/h) • 14 km (10 km/h) • 10 km (12 km/h) 	

Pagriešanas diametrs	<ul style="list-style-type: none"> • 1506–2086 mm (“Modulite”) • 1975–2105 mm (“Ultra Low Maxx”)
Savienojuma platums	<ul style="list-style-type: none"> • 1300–1575 mm
Nepieciešamais stūraina koridora platums	<ul style="list-style-type: none"> • 1100 mm (Ultra Low Maxx) • 930 mm (“Modulite”)
Nepieciešamais ieejas durvju augstums	<ul style="list-style-type: none"> • 1500 mm (Ultra Low Maxx) • 1260 mm (“Modulite”)
Nepieciešamais koridora sānu atvēruma platums	<ul style="list-style-type: none"> • 1140 mm (Ultra Low Maxx) • 990 mm (“Modulite”)

Izmēri saskaņā ar standartu ISO 7176–5	Sēdekļa veids	
	Ultra Low Maxx	“Modulite”
Sēdekļa augstums attiecībā pret zemi ⁵ :		
Ar saskāruma moduli	<ul style="list-style-type: none"> • 420 mm (tikai Ultra Low Maxx) • 435 mm • 460 mm • 485 mm 	
Ar pacelšanas ierīci/saskāruma moduli	<ul style="list-style-type: none"> • 420–720 mm (tikai “Ultra Low Maxx”) • 435–735 mm • 460–760 mm • 485–785 mm 	
Maks. kopējais augstums	<ul style="list-style-type: none"> • 1101–1210 mm 	<ul style="list-style-type: none"> • 1000–1335 mm
Maks. kopējais platums (atkarībā no sēdekļa platuma un pamatnes platuma)	<ul style="list-style-type: none"> • 565–865 mm 	<ul style="list-style-type: none"> • 565–690 mm • 565–730 mm (“Modulite HD”)
Kopējais garums (ar standarta kāju balstiem)	<ul style="list-style-type: none"> • 1251–1300 mm 	<ul style="list-style-type: none"> • 1026–1300 mm

Izmēri saskaņā ar standartu ISO 7176–5	Sēdekļa veids	
	Ultra Low Maxx	“Modulite”
Uzglabāšanas vietas garums	• 830–1006 mm	
Uzglabāšanas vietas platums	• 565–865 mm	• 565–690 mm
Uzglabāšanas vietas augstums	• 1101–1210 mm	• 1000–1180 mm
Klīrenss	• 70 mm	

Pašmasa ⁶	Sēdekļa veids	
	Ultra Low Maxx	“Modulite”
	• 148,6–190,1 kg	• 105–185,2 kg

Sastāvdaļu svars		
73,5 Ah akumulatori	• aptuveni 23 kg katrs	
60 Ah akumulatori	• aptuveni 20 kg katrs	
52 Ah akumulatori	• aptuveni 12,6 kg katrs	

Noslodze	Sēdekļa veids	
	Ultra Low Maxx	“Modulite”
Maks. pasažiera svars	• 136 kg	• 136 kg (šaurā pamatne) • 160 kg (platā pamatne)

Asu noslodze		
Maksimālā priekšējās ass noslodze	• 144,4 kg	
Maksimālā aizmugurējās ass noslodze	• 267,2 kg	

- 1 Izmantojamā akumulatora kapacitāte atkarīga no izlādes laika.
C20: izlāde 20 stundu laikā.
C5: izlāde 5 stundu laikā.
- 2 IPX4 klasifikācija nozīmē, ka elektrosistēma ir aizsargāta pret izsmidzinātu ūdeni.
- 3 Statiskā stabilitāte lejup pa kalnu, augšup pa kalnu un uz sāniem saskaņā ar standartu ISO 7176-1 = 9° (15,8%)
Dinamiskā stabilitāte saskaņā ar standartu ISO 7176-2 = 6° (10,5 %)
- 4 Piezīme. Pārvietošanās ierīces nobraucamo attālumu būtiski ietekmē ārēji faktori, piemēram, ratiņkrēsla ātruma iestatījums, akumulatoru uzlādes stāvoklis, apkārtējās vides temperatūra, ģeogrāfiskā situācija, ceļa seguma īpašības, spiediens riepiņās, lietotāja svars, braukšanas maniere, akumulatoru izmantošana apgaismojuma un servomotoru darbināšanai utt.

Norādītās vērtības ir teorētiskās maksimālās sasniedzamās vērtības, kas izmērītas saskaņā ar standartu ISO 7176-4.
- 5 Mērījumi veikti bez sēdekļa polsterējuma
- 6 Faktiskā pašmasa ir atkarīga no pārvietošanās ierīcei uzstādītajiem piederumiem. Ikviena “Invacare” pārvietošanās ierīce pēc montāžas tiek nosvērta. Izmērīto pašmasu (kopā ar akumulatoriem) skatiet uz nosaukuma plāksnītes.

12 Apkope

12.1 Veiktās pārbaudes

Visu apkopes un remonta norādījumos ietverto pārbaudes grafika uzdevumu pienācīga izpilde tiek apstiprināta ar zīmogu un parakstu. Veicamo pārbaudes uzdevumu saraksts ir pieejams apkopes rokasgrāmatā, ko var saņemt no uzņēmuma "Invacare".

Pārbaude pēc piegādes	Pirmā ikgadējā pārbaude
Pilnvarotā pakalpojumu sniedzēja zīmogs/datums/paraksts	Pilnvarotā pakalpojumu sniedzēja zīmogs/datums/paraksts
Otrā ikgadējā pārbaude	Trešā ikgadējā pārbaude
Pilnvarotā pakalpojumu sniedzēja zīmogs/datums/paraksts	Pilnvarotā pakalpojumu sniedzēja zīmogs/datums/paraksts

Ceturtnā ikgadējā pārbaude	Piektā ikgadējā pārbaude
Pilnvarotā pakalpojumu sniedzēja zīmogs/datums/paraksts	Pilnvarotā pakalpojumu sniedzēja zīmogs/datums/paraksts

Piezīmes



EU Export:

Invacare Poirier SAS
Route de St Roch
F-37230 Fondettes
Tel: (33) (0)2 47 62 69 80
serviceclient_export@invacare.com
www.invacare.eu.com



Invacare GmbH
Am Achener Hof 8
D-88316 Isny
Germany



Invacare UK Operations Limited
Unit 4, Pencoed Technology Park,
Pencoed
Bridgend CF35 5AQ
UK

1659959-E 2023-01-26



Making Life's Experiences Possible®



Yes, you can.®