

Serija Invacare® AVIVA™ RX

AVIVA RX20, AVIVA RX40, AVIVA RX40HD

hr **Električna invalidska kolica**
Upute za uporabu



Ovaj se priručnik MORA isporučiti krajnjem korisniku.
PRIJE korištenja ovog proizvoda, priručnik MORA biti pročitán i spremljen
za buduću uporabu.



Yes, you can.®

© 2023 Invacare Corporation

Sva prava pridržana. Ponovno objavljivanje, umnožavanje ili mijenjanje dokumenta, bilo u cijelosti ili djelomično, zabranjeno je bez prethodnog pisanog dopuštenja tvrtke Invacare. Zaštitni znakovi raspoznaju se oznakama [™] i [®]. Tvrtka Invacare Corporation ili njezina društva kćeri vlasnici su ili imaju licencu na zaštitne znakove, osim ako je drugačije navedeno.

BraunAbility je registrirani zaštitni znak tvrtke BraunAbility.

Sadržaj

1 Opće informacije	5
1.1 Uvod	5
1.2 Simboli u ovom priručniku	5
1.3 Usklađenost	6
1.3.1 Standardi za proizvod	6
1.4 Mogućnost korištenja	6
1.5 Informacije o jamstvu	7
1.6 Vijek uporabe	7
1.7 Ograničenje odgovornosti	7
2 Sigurnost	8
2.1 Opće sigurnosne napomene	8
2.2 Sigurnosne informacije koje se odnose na električni sustav	11
2.3 Sigurnosne napomene u vezi elektromagnetske kompatibilnosti	13
2.4 Sigurnosne informacije o vožnji i načinu slobodnog hoda kotača	13
2.5 Sigurnosne informacije koje se odnose na brigu i održavanje	16
2.6 Sigurnosne informacije vezane uz promjene i izmjene na invalidskim kolicima	17
2.7 Sigurnosne informacije o invalidskim kolicima s podizačem	18
3 Pregled proizvoda	20
3.1 Primjena	20
3.1.1 Opis proizvoda	20
3.1.2 Ciljani korisnik	20
3.1.3 Indikacije	20
3.2 Klasifikacija vrste	20
3.3 Oznake na proizvodu	21
3.4 Glavni dijelovi invalidskih kolica	25
3.5 Korisnički unosi	25
3.6 Podizač	25
4 Dodatna oprema / Mogućnosti	27
4.1 Pojasevi za pravilno držanje	27
4.1.1 Vrste pojaseva za pravilno držanje	27
4.1.2 Pravilno postavljanje pojasa za držanje	28
4.2 Korištenje držača štapa	28
4.3 Nosač za prtljagu	28
5 Postavljanje	30
5.1 Opće informacije o postavljanju	30
6 Upotreba	31
6.1 Vožnja	31
6.2 Prije prve vožnje	31
6.3 Parkiranje i mirovanje	31
6.3.1 Upotreba ručne blokade kotača	31
6.3.2 Čišćenje priključaka akumulatora	32
6.4 Sjedenje u invalidska kolica i ustajanje iz njih	32
6.4.1 Uklanjanje standardnog naslona za ruku za bočni prienos	32
6.4.2 Informacije o sjedenju i ustajanju	33
6.4.3 Zakretanje držača Nucleus Midline na stranu	34
6.4.4 Zakretanje zakretnog zaslona na stranu	34
6.4.5 Zakretanje upravljača Chin Control na stranu	34
6.5 Savladavanje prepreka	34
6.5.1 Maksimalna visina prepreke	34
6.5.2 Sigurnosne informacije za savladavanje prepreka	35
6.5.3 Pravičan način za savladavanje prepreka	35
6.6 Uspon uz i silazak niz strmine	36
6.7 Korištenje na javnim cestama	37
6.8 Guranje invalidskih kolica u načinu slobodnog okretanja kotača	37
6.8.1 Isključivanje motora	37
7 Upravljački sustav	39
7.1 Zaštita upravljačkog sustava	39
7.1.1 Upotreba prekidača	39
7.2 Akumulatori	40

7.2.1	Opće informacije o punjenju	40	11 Tehnički Podaci	65
7.2.2	Opće upute za punjenje	40	11.1 Tehnički podaci	65
7.2.3	Punjenje akumulatora	41	12 Servis	72
7.2.4	Odvajanje invalidskih kolica nakon punjenja	42	12.1 Izvršene kontrole	72
7.2.5	Skladištenje i održavanje	42		
7.2.6	Upute o upotrebi akumulatora	42		
7.2.7	Prijevoz akumulatora	43		
7.2.8	Opće upute o rukovanju akumulatorima	43		
7.2.9	Ispravno rukovanje oštećenim akumulatorima	44		
8	Prijevoz	45		
8.1	Prijevoz — Opće informacije	45		
8.2	Premještanje invalidskih kolica u vozilo	46		
8.3	Korištenje invalidskih kolica kao sjedala u vozilu	47		
8.3.1	Učvršćivanje invalidskih kolica kao sjedala u vozilu	48		
8.3.2	Upotreba dodatnih točaka za vezivanje	49		
8.3.3	Osiguranje korisnika u invalidskim kolicima	50		
8.4	Prijevoz invalidskih kolica bez korisnika	52		
8.5	Priključni sustav Dahl	53		
9	Održavanje	58		
9.1	Uvod u održavanje	58		
9.2	Kontrola	58		
9.2.1	Prije svakog korištenja invalidskih kolica	58		
9.2.2	Tjedno	59		
9.2.3	Mjesečno	59		
9.3	Kotači i gume	60		
9.4	Kratkotrajna pohrana	61		
9.5	Dugotrajna pohrana	61		
9.6	Čišćenje i dezinfekcija	62		
9.6.1	Općenite informacije o sigurnosti	62		
9.6.2	Intervali za čišćenje	63		
9.6.3	Čišćenje	63		
9.6.4	Upute za dezinfekciju	63		
10	Nakon upotrebe	64		
10.1	Priprema za ponovnu upotrebu	64		
10.2	Odlaganje otpada	64		

1 Opće informacije

1.1 Uvod

Ovaj korisnički priručnik sadrži važne informacije o rukovanju proizvodom. Da biste proizvod sigurno upotrebljavali, pažljivo pročitajte korisnički priručnik i slijedite sigurnosne upute.

Koristite ovaj proizvod samo ako ste pročitali i razumjeli ovaj priručnik. Potražite dodatni savjet od zdravstvenog djelatnika koji je upoznat s vašim zdravstvenim stanjem i razjasnite sva pitanja u vezi s pravilnom upotrebom i potrebnim podešavanjem sa zdravstvenim djelatnikom.

U ovom dokumentu mogu se nalaziti odjeljci koji nisu relevantni za vaš proizvod jer se ovaj dokument odnosi na sve dostupne modele (na datum tiskanja). Svaki odjeljak ovog dokumenta odnosi se na sve modele proizvoda, osim ako je drugačije navedeno.

Modele i konfiguracije dostupne u vašoj zemlji možete pronaći putem prodajnih dokumenata koji se na nju odnose.

Invacare pridržava pravo na izmjene specifikacija proizvoda bez obavijesti.

Prije čitanja ovog dokumenta provjerite imate li najnoviju verziju. Najnoviju verziju možete u obliku PDF-a pronaći na web-mjestu tvrtke Invacare.

Ako vam je teško čitati veličinu fonta u tiskanom dokumentu, možete ga preuzeti u obliku PDF-a s web-mjesta. Veličinu fonta u PDF-u potom možete na zaslonu promijeniti u onu koja vam odgovara.

Za dodatne informacije o proizvodu, primjerice za obavijesti o sigurnosti proizvoda i povlačenju proizvoda iz prodaje, obratite se distributeru tvrtke Invacare. Pogledajte adrese na kraju ovog dokumenta.

U slučaju teške nezgode s ovim proizvodom trebate o tome obavijestiti proizvođača i nadležno tijelo u svojoj zemlji.

1.2 Simboli u ovom priručniku

Simboli i signalne riječi u ovom se priručniku upotrebljavaju i primjenjuju na upozorenja ili nesigurne postupke koji bi mogli dovesti do tjelesne ozljede ili oštećenja imovine. Definicije signalnih riječi potražite u informacijama u nastavku.



UPOZORENJE

Označava opasnu situaciju koja, ako se ne izbjegne, može prouzročiti tešku ozljedu ili smrt.



OPREZ

Označava opasnu situaciju koja, ako se ne izbjegne, može prouzročiti lakšu ozljedu.



OBAVIJEST

Označava opasnu situaciju koja, ako se ne izbjegne, može prouzročiti oštećenje imovine.



Savjeti

Pružaju korisne savjete, preporuke i informacije za učinkovitu upotrebu bez smetnji.



Alati

Otkriva potrebne alate, komponente i stavke koje su potrebne za određene zadatke.

Ostali simboli

(Nije primjenjivo za sve priručnike)



Odgovorna osoba u UK-u
Označava ako proizvod nije proizveden u UK-u.



Triman logotip
Označava pravila recikliranja i sortiranja
(relevantna samo za Francusku).

1.3 Usklađenost

Kvaliteta je od ključne važnosti u radu tvrtke; radi se u okviru standarda ISO 13485.

Ovaj proizvod ima oznaku CE u skladu s Uredbom 2017/745 o medicinskim proizvodima I. klase.

Ovaj proizvod ima oznaku UKCA u skladu s Dijelom II. UK MDR 2002 (s izmjenama i dopunama) I. klase.

Neprekidno radimo na tome da se utjecaj tvrtke na okoliš svede na najmanju moguću mjeru, u lokalnom i globalnom smislu.

Upotrebljavamo isključivo materijale i dijelove koji su usklađeni s direktivom REACH.

Usklađeni smo s trenutnim zakonodavstvom o okolišu, direktivama OEEO i RoHS.

1.3.1 Standardi za proizvod

Proizvod je ispitan i sukladan normi EN 12184 (Invalidska kolica na električni pogon, invalidski skuteri i njihovi punjači – Zahtjevi i metode ispitivanja) i svim povezanim normama.

Kad je opremljen odgovarajućim rasvjetnim sustavom, proizvod je prikladan za upotrebu na javnim cestama.

Više informacija o lokalnim standardima i propisima zatražite od lokalnog distributera tvrtke Invacare. Pogledajte adrese na kraju ovog dokumenta.

1.4 Mogućnost korištenja

Invalidska kolica koristite samo ako su potpuno ispravna. U protivnom izlažete sebe i druge opasnosti.

Sljedeći popis nije potpun. Namjena mu je navesti samo neke od situacija koje mogu utjecati na mogućnost korištenja invalidskih kolica.

U određenim situacijama invalidska kolica trebate odmah prestati koristiti. U drugim situacijama invalidska kolica možete koristiti kako biste došli do dobavljača.

Invalidska kolica trebate odmah prestati koristiti ako im je mogućnost korištenja ograničena iz sljedećeg razloga:

- Neočekivano ponašanje u vožnji
- neispravan rad kočnica

Odmah kontaktirajte ovlaštenog dobavljača tvrtke Invacare ako je mogućnost korištenja invalidskih kolica ograničena iz sljedećih razloga:

- rasvjetni sustav (ako je ugrađen) ne radi ili je neispravan
- reflektori otpadaju
- izlizane gume ili gume sa slabim tlakom
- oštećenje naslona za ruke (npr. istrošen tapecirani dio naslona za ruke)
- oštećenje nosača naslona za noge (npr. trake za pete nedostaju ili su istrošene)
- oštećenje pojasa za pravilno držanje

- oštećenje upravljačke palice (upravljačku palicu nije moguće pomaknuti u neutralan položaj)
- kabeli koji su oštećeni, zavrnuti, priklješteni ili oslobođeni iz nosača
- invalidska kolica zanose se pri kočenju
- invalidska kolica u vožnji skreću u stranu
- čuju se neobični zvukovi

Ili ako imate osjećaj da invalidska kolica nisu ispravna.

1.5 Informacije o jamstvu

Pružamo jamstvo proizvođača za proizvod u skladu s Općim odredbama i uvjetima tvrtke u odgovarajućim zemljama.

Jamstvo se može koristiti samo putem dobavljača kod kojeg je proizvod nabavljen.

1.6 Vijek uporabe

Naše poduzeće kod ovog proizvoda polazi od vijeka uporabe od pet godina ukoliko se proizvod koristi u skladu s njegovom namjenom i poštuju svi zahtjevi u vezi održavanja i servisiranja. Ovaj vijek uporabe može biti i dulji ukoliko se s proizvodom pažljivo postupa, ako se ono pažljivo održava, njeguje i koristi te ako uslijed daljnjeg razvoja znanosti i tehnike ne dođe do nekih tehničkih ograničenja. Ekstremnom uporabom i nestručnim korištenjem vijek uporabe se doduše može i znatno skratiti. Određivanje vijeka uporabe od strane našeg poduzeća ne predstavlja dodatno jamstvo.

1.7 Ograničenje odgovornosti

Invacare ne prihvaća odgovornost za oštećenja koje proizlaze iz:

- nepridržavanja korisničkog priručnika
- nepravilne upotrebe
- istrošenosti do koje dolazi prirodnim putem
- neispravnog sklapanja ili postavljanja koje vrši kupac ili treća strana
- tehničkih preinaka
- neovlaštenih preinaka i/ili korištenja neodgovarajućih rezervnih dijelova

2 Sigurnost

2.1 Opće sigurnosne napomene



UPOZORENJE!

Opasnost od ozbiljne ozljede ili oštećenja

Nepravilna upotreba ovog proizvoda može dovesti do ozljede ili oštećenja.

- Ako ne razumijete upozorenja, mjere opreza ili upute, obratite se zdravstvenom djelatniku ili dobavljaču prije pokušaja upotrebe ove opreme.
- Ne upotrebljavajte ovaj proizvod ili bilo koju dostupnu dodatnu opremu ako niste prethodno u cijelosti pročitali i razumjeli ove upute i bilo koji dodatni materijal s uputama isporučen s ovim proizvodom ili dodatnom opremom, kao što je korisnički priručnik, priručnik za servisiranje ili list s uputama.



OPASNOST!

Opasnost od smrti, ozbiljne ozljede ili oštećenja

Zapaljena cigareta koja padne na sustav sjedala s presvlakom može uzrokovati požar koji može dovesti do smrt, teških ozljeda ili oštećenje. Korisnici invalidskih kolica osobito su u opasnosti od smrti ili teške ozljede od takvih požara i nastalih isparavanja jer možda nisu u mogućnosti odmaknuti se od invalidskih kolica.

- NE pušite tijekom upotrebe invalidskih kolica.



UPOZORENJE!

Opasnost od ozljede, oštećenja ili smrti

Nepravilan nadzor ili održavanje mogu uzrokovati ozljede, oštećenja ili smrt zbog gutanja dijelova ili materijala ili gušenja istima.

- Pažljivo nadzirite djecu, kućne ljubimce ili osobe smanjenih fizičkih/mentalnih sposobnosti.



UPOZORENJE!

Opasnost od smrti, ozbiljne ozljede ili oštećenja

Nepravilno provlačenje kabela može dovesti do posrtanja, zaplitanja ili opasnosti od davljenja koja može rezultirati smrću, ozbiljnim ozljedama ili oštećenjima.

- Svi kabele moraju se pravilno usmjeriti i pričvrstiti.
- Ne smije biti petlji viška kabela koji vire iz invalidskih kolica.

**UPOZORENJE!**

Opasnost od oštećenja ili ozljede ako se invalidska kolica pri kretanju slučajno pokrenu

- Isključite invalidska kolica prije ulaska u njih, izlaska iz njih ili rukovanja nezgrapnim predmetima.
- Kad se pogon isključi, kočnica u pogonu deaktivirana je. Iz tog razloga preporučuje se da invalidska kolica pratitelj gura samo na ravnim površinama, nikad na strminama. Nikad nemojte invalidska kolica ostavljati na strmini s isključenim motorima. Uvijek ponovno uključite motore odmah nakon guranja invalidskih kolica (pogledajte Guranje invalidskih kolica u načinu slobodnog kretanja kotača).

**UPOZORENJE!**

Opasnost od ozljede ako se invalidskim kolicima upravlja kad je sposobnost upravljanja vozilom narušena lijekovima ili alkoholom

- Invalidska kolica nikada ne vozite pod utjecajem lijekova ili alkohola. Ako je potrebno, invalidskim kolicima mora upravljati pratitelj koji je za to fizički i psihički sposoban.

**UPOZORENJE!**

Opasnost od ozljede ako se invalidska kolica premještaju u vozilo za prijevoz dok u uređaju sjedi korisnik

- Uvijek je bolje premjestiti invalidska kolica u vozilo bez korisnika koji sjedi u uređaju.
- Ako se invalidska kolica trebaju ukrcati u vozilo zajedno s korisnikom pomoću rampe, pazite da rampa ne premašuje nazivni nagib (pogledajte poglavlje *11 Tehnički Podaci, stranica 65*).
- Ako se invalidska kolica moraju ukrcati pomoću rampe koja premašuje nazivni nagib (pogledajte poglavlje *11 Tehnički Podaci, stranica 65*), tada morate upotrijebiti vitlo. U tom slučaju pratitelj može sigurno pratiti postupak premještanja i pomoći.
- Može se koristiti i platformsko dizalo. Pazite da ukupna težina invalidskih kolica s korisnikom ne premašuje maksimalnu dopuštenu težinu za platformsko dizalo ili vitlo koje upotrebljavate.

**UPOZORENJE!**

Opasnost od ozljede ako se invalidska kolica isključe tijekom vožnje, na primjer pritiskanjem gumba Uklj./isklj. ili odpajanjem kabela, uslijed iznenadnog, naglog zaustavljanja

- Ako morate hitno zakočiti, jednostavno otpustite upravljačku palicu, čime će doći do zaustavljanja (više informacija potražite u korisničkom priručniku za daljinsko upravljanje).



UPOZORENJE!

Opasnost od ispadanja iz invalidskih kolica

- Ne klizite naprijed u sjedalu, ne naginjte se naprijed prema koljenima, ne naginjte se preko vrha naslona za leđa, na primjer da biste dosegli neki predmet.
- Ako je postavljen pojas za držanje, mora se pravilno prilagoditi i upotrebljavati uvijek kad koristite invalidska kolica.
- Pri premještanju u drugo sjedalo postavite invalidska kolica što bliže novom sjedalu.



UPOZORENJE!

Opasnost od ozbiljne ozljede ili oštećenja

- Spremanje ili korištenje invalidskih kolica pored otvorene vatre ili zapaljivih proizvoda može dovesti do ozbiljne ozljede ili oštećenja.
- Izbjegavajte spremanje ili korištenje invalidskih kolica pored otvorene vatre ili zapaljivih proizvoda.



OPREZ!

Opasnost od ozljede ako se prekorači najveće dopušteno opterećenje

- Ne prekoračujte najveće dopušteno opterećenje (pogledajte *11 Tehnički Podaci, stranica 65*).
- Invalidska kolica osmišljena su za upotrebu samo jednog korisnika čija maksimalna težina ne premašuje maksimalno dopušteno opterećenje uređaja. Nikad ne upotrebljavajte invalidska kolica za prijevoz više osoba.



OPREZ!

Opasnost od ozljede pri pogrešnom podizanju ili ispuštanju teških sastavnih dijelova

- Pri održavanju, servisiranju ili podizanju bilo kojeg dijela invalidskih kolica uzmite u obzir težinu pojedinačnih sastavnih dijelova, pogotovo akumulatora. Pazite da uvijek zauzmete ispravan položaj za podizanje te po potrebi zatražite pomoć.



OPREZ!

Opasnost od ozljede zbog pomičnih dijelova

- Pazite da ne dođe do ozljede zbog pomičnih dijelova invalidskih kolica, poput kotača ili jednog od modula podizača (ako je uređaj njime opremljen), pogotovo u blizini djece.



OPREZ!

Opasnost od ozljede zbog vrućih površina

- Ne izlažite invalidska kolica izravnom sunčevom svjetlu na duže vrijeme. Metalni dijelovi i površine, poput sjedala i naslona za ruke, mogu se jako zagrijati.

**OPREZ!****Opasnost od izbijanja požara ili od kvara zbog priključenih električnih uređaja**

- Na invalidska kolica ne priključujte električne uređaje koje nije izričito odobrila tvrtka Invacare. Postavljanje svih električnih instalacija prepustite ovlaštenom dobavljaču tvrtke Invacare.

2.2 Sigurnosne informacije koje se odnose na električni sustav

**UPOZORENJE!****Opasnost od smrti, ozbiljne ozljede ili oštećenja**

- Neppravilna upotreba invalidskih kolica može dovesti do dimljenja, iskrenja ili zapaljenja invalidskih kolica. Može doći do smrti, ozbiljne ozljede ili oštećenja uslijed požara.
- NE upotrebljavajte invalidska kolica u svrhu za koju nisu predviđena.
 - Ako se invalidska kolica počnu dimiti, ako počnu iskriti ili se zapale, prekinite upotrebu invalidskih kolica i ODMAH potražite pomoć serviseru.

**UPOZORENJE!****Opasnost od smrti ili ozbiljne ozljede**

- Strujni udar može dovesti do smrti ili ozbiljne ozljede
- Da biste izbjegli strujni udar, pregledajte utikač i kabel i potražite napukline i/ili oštećene žice. Odmah zamijenite napuknute ili oštećene žice.

**UPOZORENJE!****Opasnost od smrti ili ozbiljne ozljede**

- Nepoštivanje ovih upozorenja može dovesti do kratkog spoja koji može izazvati smrt, ozbiljnu ozljedu ili oštećenje električnog sustava.
- POZITIVNI (+) CRVENI kabel akumulatora MORA se priključiti na POZITIVNI (+) priključni pol akumulatora. NEGATIVNI (-) CRNI kabel akumulatora MORA se priključiti na NEGATIVNI (-) priključni pol akumulatora.
 - NIKAD ne dopustite da vaš alat i/ili kabeli akumulatora dođu u kontakt s OBA priključna pola akumulatora istovremeno. Može doći do kratkog spoja, što može dovesti do smrti, ozbiljne ozljede ili oštećenja.
 - Postavite zaštitne poklopce na pozitivne i negativne priključne polove akumulatora.
 - Odmah zamijenite kabele ako dođe do oštećenja izolacije kabela.
 - NE uklanjajte osigurač ili elemente za postavljanje s POZITIVNOG (+) crvenog vijka za postavljanje kabela akumulatora.



UPOZORENJE!

Opasnost od smrti, ozbiljne ozljede ili oštećenja
Električni dijelovi zadržali uslijed izloženosti vodi ili tekućini mogu dovesti do smrti, ozbiljne ozljede ili oštećenja.

- Svedite izloženost električnih dijelova vodi i/ili tekućini na najmanju mjeru.
- Električni dijelovi oštećeni hrđom MORAJU se odmah zamijeniti.
- Invalidska kolica koja su često izložena vodi/tekućini mogu zahtijevati češću zamjenu električnih dijelova.



UPOZORENJE!

Opasnost od požara

Uključene žaruljice proizvode toplinu. Ako žaruljice prekrijete tkaninom poput odjeće, postoji opasnost da će se tkanina zapaliti.

- Rasvjetni sustav NI U KOJEM SLUČAJU ne prekrivajte tkaninom.



UPOZORENJE!

Opasnost od smrti, ozbiljnih ozljeda ili oštećenja kada su opremljena i sustavom kisika

Tkanine i drugi zapaljivi materijali lako planu i gore jakim intenzitetom na zraku obogaćenom kisikom.

- Svakodnevno provjeravajte ima li curenja na cijevi za kisik, od cilindra do mjesta isporuke i ne približavajte se električnim iskrama i drugim izvorima vatre.



UPOZORENJE!

Opasnost od ozljeda ili oštećenja zbog kratkog spoja

Spojnice spojnog kabela na kabelima povezane s modulom napajanja mogu biti pod naponom i kada je sustav isključen.

- Kabeli sa spojnicama pod naponom trebali bi biti povezani, pričvršćeni ili pokriveni (nevodičima) tako da nisu izloženi ljudskom dodiru ili materijalima koji mogu uzrokovati kratke spojeve.
- Kada se kabeli sa spojnicama pod naponom trebaju odspojiti, primjerice prilikom uklanjanja sabirničkog kabela s daljinskog upravljača iz sigurnosnih razloga, obavezno privežite ili prekrijte spojnice (nevodičima).



Opasnost od oštećenja invalidskih kolica

Kvar u električnom sustavu može dovesti do neobičnih pojava, poput neprekinute svjetlosti, izostanka svjetlosti ili buke magnetskih kočnica.

- Ako postoji kvar, isključite daljinski upravljač pa ga ponovo uključite.
- Ako kvar i dalje postoji, iskopčajte ili uklonite izvor napajanja. Ovisno o modelu invalidskih kolica, možete ukloniti akumulatore ili ih isključiti iz modula napajanja. Ako niste sigurni koji kabel isključiti, obratite se svom dobavljaču.
- U svakom slučaju, kontaktirajte svog dobavljača.

2.3 Sigurnosne napomene u vezi elektromagnetske kompatibilnosti

Elektromagnetska kompatibilnost ovog električnog vozila uspješno je ispitana u skladu s međunarodnim normama. Na funkciju električnih vozila mogu doduše utjecati elektromagnetska polja poput onih koja proizvode radijski i televizijski odašiljači, radioaparati i mobilni telefoni. Elektronika koja se koristi u našim vozilima također može izazvati slabe elektromagnetske smetnje koje se, međutim, kreću ispod zakonskih granica. Stoga Vas molimo da obratite pozornost na sljedeće napomene:



UPOZORENJE!

Riziko od neispravnosti uslijed elektromagnetskog zračenja

- Dok je vozilo uključeno, ne koristite nikakve prijenosne odašiljače ili komunikacijske uređaje (npr. radioaparate ili mobilne telefone), odn. ne uključujte ih.
- Izbjegavajte približavanje jakim radijskim i televizijskim odašiljačima.
- Ako se vozilo nehotično pokrene, odn. dođe do otpuštanja kočnica, odmah ga isključite.
- Dodavanje električnog pribora i drugih komponenti ili preinačavanje vozila može učiniti vozilo osjetljivim na elektromagnetsko zračenje / smetnje. Imajte na umu da ne postoji nikakva uistinu sigurna metoda kojom se mogu utvrditi utjecaji takvih preinaka na sigurnost od smetnji.
- Sve pojave nehotičnog kretanja vozila, odn. otpuštanja električnih kočnica prijavite proizvođaču.

2.4 Sigurnosne informacije o vožnji i načinu slobodnog hoda kotača



OPASNOST!

Opasnost od smrti, ozbiljne ozljede ili oštećenja

Neispravna upravljačka palica može izazvati neželjeni ili nepredvidivi pokret koji može izazvati smrt, ozbiljnu ozljedu ili oštećenje

- Ako dođe do neželjenog ili nepredvidivog pokreta, odmah prestanite upotrebljavati invalidska kolica i kontaktirajte stručnog tehničara.



UPOZORENJE!

Opasnost od ozbiljne ozljede ili oštećenja

Nepravilna pozicija pri naginjanju ili saginjanju može izazvati prevrtanje invalidskih kolica koje može dovesti do ozbiljne ozljede ili oštećenja

- Da biste osigurali stabilnosti i pravilan rad invalidskih kolica, morate uvijek održavati pravilnu ravnotežu. Električna invalidska kolica osmišljena su da ostanu uspravna i stabilna za uobičajenih dnevnih aktivnosti pod uvjetom da NE izlazite iz težišta.
- NE naginjite se prema naprijed iz invalidskih kolica dalje od duljine naslona za ruke.
- NE pokušavajte dosegnuti predmete ako se morate pomaknuti naprijed u sjedalu niti ih podizati s poda posežući dolje između koljena.



UPOZORENJE!

Opasnost od kvara u nepovoljnim vremenskim uvjetima, tj. na ekstremnoj hladnoći, u izoliranom području

- Ako ste korisnik s ozbiljno ograničenom mobilnošću, savjetujemo vam da u slučaju nepovoljnih vremenskih uvjeta NE pokušavate putovati bez pratitelja.



UPOZORENJE!

Opasnost od ozljede u slučaju prevrtanja invalidskih kolica

- Usponima i nizbrdicama može se voziti do maksimalnog sigurnog nagiba (pogledajte 11 *Tehnički Podaci, stranica 65*).
- Prije uspinjanja po kosini naslon za leđa ili nagib sjedala uvijek vratite u uspravan položaj. Preporučujemo da prije spuštanja niz kosinu naslon za leđa i nagib sjedala (ako su kolica njime opremljena) nagnete blago unatrag.
- Nizbrdo se vozite brzinom koja iznosi 2/3 od maksimalne. Izbjegavajte naglo kočenje ili ubrzavanje na strminama.
- Ako je moguće, izbjegavajte vožnju po mokrim, skliskim, zaleđenim ili površinama prekrivenim uljem (poput snijega, šljunka, leda itd.) gdje postoji rizik od gubitka kontrole nad vozilom, pogotovo na strmini. To uključuje određene obojene ili na drugi način obrađene drvene površine. Ako je vožnja po takvoj površini neizbježna, uvijek vozite polako i uz veliki oprez.
- Nikad ne pokušavajte prevladati prepreku na uzbrdici ili nizbrdici.

**UPOZORENJE!****Opasnost od ozljede u slučaju prevrtanja invalidskih kolica (nastavak)**

- Nikad ne pokušavajte invalidska kolica voziti uz ili niz stepenice.
- Pri svladavanju prepreka uvijek obratite pozornost na maksimalnu visinu prepreke (pogledajte *11 Tehnički Podaci, stranica 65* te informacije o svladavanju prepreka u odjeljku *6.5 Savladavanje prepreka, stranica 34*).
- Dok su invalidska kolica u pokretu, izbjegavajte promjenu težišta i nagle pomake upravljačke palice i promjene smjera kretanja.
- Nikad ne upotrebljavajte invalidska kolica za prijevoz više osoba.
- Ne prekoračujte ukupno maksimalno dopušteno opterećenje ili maksimalno opterećenje po osovini (pogledajte *11 Tehnički Podaci, stranica 65*).
- Uzmite u obzir da će invalidska kolica zakočiti ili ubrzati ako promijenite način vožnje dok su kolica u pokretu.

**UPOZORENJE!****Postoji opasnost od ozljede ako noga sklizne s naslona za stopala i zapne ispod invalidskih kolica koja se kreću**

- Uvijek prije vožnje invalidskih kolica provjerite jesu li noge izravno i sigurno postavljene na naslone za stopala i jesu li oba naslona za noge pravilno blokirana na svojem mjestu.

**UPOZORENJE!****Opasnost od ozljede u slučaju sudara s preprekom pri vožnji kroz uske prolaze, poput vrata ili ulaza**

- Kroz uske prolaze vozite u najsporijem načinu vožnje i uz veliki oprez.

**UPOZORENJE!****Opasnost od ozljede**

Ako su invalidska kolica opremljena naslonima za noge koji se mogu podignuti, postoji opasnost od tjelesne ozljede i oštećenja kolica ako ih vozite s podignutim naslonima za noge.

- Da biste izbjegli neželjeni pomak težišta invalidskih kolica prema naprijed (osobito pri vožnji nizbrdo) te da biste izbjegli oštećenje invalidskih kolica, nasloni za noge koji se mogu podignuti moraju se uvijek spustiti pri uobičajenom kretanju.

**UPOZORENJE!****Opasnost od prevrtanja ako se zaštitni kotačići protiv prevrtanja uklone, oštete ili pomaknu u položaj koji se razlikuje od tvorničkih postavki**

- Zaštitni kotačići protiv prevrtanja smiju se ukloniti samo pri rastavljanju invalidskih kolica radi prijevoza u vozilu ili radi pohrane.
- Zaštitni kotačići protiv prevrtanja moraju se upotrebljavati uvijek kad se invalidska kolica koriste.



UPOZORENJE!

Opasnost od prevrtanja

Zaštitni kotačići protiv prevrtanja (stabilizatori) učinkoviti su samo na čvrstom tlu. Ako se invalidska kolica upiru o njih na mekom tlu, poput trave, snijega ili blata, utonut će u tlo. Gube učinkovitost i kolica se mogu prevrnuti.

- Na mekom tlu vozite vrlo oprezno, posebice kad se krećete uzbrdo i nizbrdo. Tijekom vožnje posebnu pažnju obratite na stabilnost vozila.

2.5 Sigurnosne informacije koje se odnose na brigu i održavanje



UPOZORENJE!

Opasnost od smrti, ozbiljne ozljede ili oštećenja

Neispravni popravci i/ili servisiranje uređaja za pomoć pri kretanju koje izvrše korisnici/njegovatelji ili nekvalificirani serviseri može dovesti do smrti, ozbiljne ozljede ili oštećenja.

- NE pokušavajte izvršiti održavanje koje nije opisano u ovom korisničkom priručniku. Takve popravke i/ili servisiranje MORA izvršiti kvalificirani serviser. Kontaktirajte dobavljača ili serviseru tvrtke Invacare.



OPREZ!

Opasnost od nezgode i gubitka jamstva ako je održavanje nedostavno

- Iz sigurnosnih razloga i radi izbjegavanja nezgoda do kojih može doći zbog neuočavanja znakova istrošenosti, važno je da ovo pomagalo za kretanje jednom godišnje prođe pregled u uobičajenim radnim uvjetima (pogledajte plan pregleda u servisnim uputama).
- U teškim radnim uvjetima kao što je svakodnevna vožnja strmim kosinama ili u slučaju upotrebe u medicinske svrhe s učestalim promjenama korisnika pomagala za kretanje, bilo bi dobro provoditi povremene provjere kočnica, dodatne opreme i pogonske opreme.
- Ako se pomagalo za kretanje upotrebljava na javnim cestama, korisnik vozila odgovoran je osigurati da pomagalo pouzdano radi. Neodgovarajuće ili nedostavno održavanje pomagala za kretanje dovest će do ograničenja odgovornosti proizvođača.

2.6 Sigurnosne informacije vezane uz promjene i izmjene na invalidskim kolicima



UPOZORENJE!

Opasnost od ozbiljne ozljede ili oštećenja

Upotreba pogrešnih ili neadekvatnih zamjenskih dijelova može uzrokovati ozljedu ili oštećenje

- Zamjenski dijelovi MORAJU odgovarati originalnim dijelovima tvrtke Invacare.
- Prilikom naručivanja odgovarajućih zamjenskih dijelova uvijek navedite serijski broj invalidskih kolica.



OPREZ!

Postoji opasnost od ozljeda i oštećenja invalidskih kolica zbog neodobrenih dijelova i dodatne opreme

Sustavi za sjedenje, dodaci i dodatna oprema koju Invacare nije odobrio za korištenje s ovim invalidskim kolicima može utjecati na stabilnost te povećati opasnost od prevrtanja.

- Koristite samo one sustave za sjedenje, dodatke i dodatnu opremu koju je Invacare odobrio za korištenje s ovim invalidskim kolicima.

Sustavi za sjedenje koje Invacare nije odobrio za korištenje s ovim invalidskim kolicima katkad nisu u skladu s važećim standardima te mogu povećati opasnost od zapaljenja ili iritacije kože.

- Koristite samo one sustave za sjedenje koje je Invacare odobrio za ova invalidska kolica.



OPREZ!

Postoji opasnost od ozljeda i oštećenja invalidskih kolica zbog neodobrenih dijelova i dodatne opreme

Električni i elektronički dijelovi koje Invacare nije odobrio za korištenje s ovim invalidskim kolicima mogu izazvati opasnost od požara te prouzročiti elektromagnetska oštećenja.

- Koristite samo one električne i elektroničke dijelove koje je Invacare odobrio za korištenje s ovim invalidskim kolicima.

Akumulatori koje Invacare nije odobrio za korištenje s ovim invalidskim kolicima mogu prouzročiti opekline od kemikalija.

- Koristite samo one akumulatore koje je Invacare odobrio za korištenje s ovim invalidskim kolicima.



OPREZ!

Postoji opasnost od ozljeda i oštećenja invalidskih kolica ako koristite naslon za leđa koji nije odobren

Naknadno postavljen naslon za leđa koji Invacare nije odobrio za korištenje s ovim invalidskim kolicima mogao bi preopteretiti cijev naslona za leđa te povećati opasnost od ozljeda ili oštećenja invalidskih kolica.

- Obratite se specijaliziranom dobavljaču tvrtke Invacare koji će izraditi analizu rizika, izračune, provjere stabilnosti i dr. radi utvrđivanja sigurnosti korištenja naslona za leđa.



Oznaka CE invalidskih kolica

- Ocjenjivanje usklađenosti / CE označavanje provedeno je u skladu s odgovarajućim valjanim propisima i primjenjivo je samo na proizvod u cijelosti.
- CE oznaka ne vrijedi ako su na proizvodu zamijenjeni ili su mu dodani dijelovi i dodatna oprema koju za ovaj proizvod nije odobrio Invacare.
- U tom je slučaju tvrtka koja je dodala ili zamijenila komponente ili dodatnu opremu odgovorna za ocjenu usklađenosti / CE označavanje, registriranje invalidskih kolica kao zasebnog proizvoda te za svu pripadajuću dokumentaciju.



Važne informacije o alatima za održavanje

- Za pravilnu provedbu nekih postupaka održavanja opisanih u ovom priručniku, koje bez problema može obaviti korisnik, potrebni su pravi alati. Ako nemate pravi alat, ne preporučujemo vam da pokušavate provesti održavanje. U tom slučaju savjetujemo vam da se obratite ovlaštenoj specijaliziranoj radionici.

2.7 Sigurnosne informacije o invalidskim kolicima s podizačem



UPOZORENJE!

Opasnost od ozljede zbog pomičnih dijelova

- U prostoru ispod podignutog podizača ne smije se zaglaviti nikakav predmet.
- Pazite da se ne ozlijedite ili da se netko drugi ne ozlijedi stavljanjem ruku, nogu i drugih ekstremiteta ispod podignutog sjedala.
- Ako ne možete pogledati ispod sjedala, na primjer zbog ograničene upravljivosti, okrenite kolica oko osi prije nego što spustite sjedalo. Na taj ćete način biti sigurni da u opasnoj zoni nema nikoga.



OPREZ!

Opasnost od kvara modula podizača

- Modul podizača redovito pregledavajte te provjeravajte nema li u njemu drugih predmeta i vidljivih oštećenja te jesu li svi električni priključci čvrsto umetnuti u utičnice.

**OPREZ!****Oštećenje invalidskih kolica uslijed jednostranog opterećenja stupa podizača**

- Do jednostranog opterećenja dolazi ako se sjedalo podigne i/ili nagne. Prije uspinjanja po kosini naslon za leđa vratite u uspravan položaj, a nagib sjedala u vodoravan položaj. Stup podizača ne opterećujte jednostrano tijekom duljeg razdoblja. Funkcija podizanja i nagibanja sjedala služi samo za dodatne položaje tijekom mirovanja.

**OPREZ!****Opasnost od ozljede ako se kolica prevrnu**

- Nikad ne opterećujte kolica masom većom od dopuštene (pogledajte poglavlje *11 Tehnički Podaci, stranica 65*).
- Izbjegavajte opasne situacije kada je podizač podignut, primjerice svladavanje prepreka kao što su rubnici ili vožnju na velikim strminama.
- Ne naginjite se izvan sjedišta kada je podizač podignut.
- Najmanje jedanput mjesečno pregledajte modul podizača da biste provjerili funkcionira li ispravno automatsko smanjivanje brzine, koje prilikom podignutog podizača smanjuje brzinu invalidskih kolica (pogledajte poglavlje *Sustav električnog sjedala*). Ako ne funkcionira ispravno, odmah obavijestite ovlaštenog dobavljača.

**Važne informacije o smanjenju brzine kad je podizač podignut**

- Ako se podizač podigne iznad određene visine, elektronika pogona znatno smanjuje brzinu invalidskih kolica. Ako je smanjenje brzine uključeno, način vožnje može se koristiti samo za manja pomicanja invalidskih kolica, a ne za uobičajenu vožnju. Za normalnu vožnju spustite podizač do razine na kojoj će se smanjenje brzine ponovno isključiti. Pogledajte poglavlje *Sustav električnog sjedala za pojedinosti*.

3 Pregled proizvoda

3.1 Primjena

3.1.1 Opis proizvoda

AVIVA RX su električna invalidska kolica koja imaju brojne konfiguracije.

AVIVA RX20 je osnovni model s ograničenim konfiguracijama.

AVIVA RX40 prema zadanim postavkama ima modul napajanja od 120 A i akumulator od 60 Ah. AVIVA RX40 također ima dostupno više funkcija električnog sjedala i više mogućnosti konfiguriranja.

AVIVA RX40HD prema zadanim postavkama ima modul napajanja od 120 A i akumulator od 60 Ah. AVIVA RX40HD također ima HD ovjes (dodatni ovjes) kako bi maksimalna težina korisnika bila do 160 kg.

3.1.2 Ciljani korisnik

Ova invalidska kolica izrađena su za odrasle i adolescente sa smanjenom sposobnošću kretanja koji mogu upravljati električnim invalidskim kolicima s obzirom na vid te fizičke i mentalne sposobnosti.

3.1.3 Indikacije

Upotreba ovih električnih invalidskih kolica preporučuje se za sljedeće indikacije:

- Nemogućnost ili uvelike ograničena mogućnost hoda u rasponu temeljne potrebe za kretanjem unutar vlastita četiri zida.

- Potreba da se napusti stambeni prostor da bi se u kratkoj šetnji udahnuo svježi zrak ili dolazak do mjesta koja se općenito nalaze na maloj udaljenosti od stambenog prostora i mjesta gdje se obavlja svakodnevni rad.

Nabava električnih invalidskih kolica za unutarnji i vanjski prostor preporučuje se kad upotreba invalidskih kolica na ručni pogon više nije moguća zbog invaliditeta, ali je pravilno upravljanje elektromotornim uređajem još uvijek moguće.

Kontraindikacije

Nisu zabilježene kontraindikacije.

3.2 Klasifikacija vrste

Ovo je vozilo klasificirano prema normi EN 12184 kao **uređaj za pomoć pri kretanju razreda B** (u zatvorenom i na otvorenom prostoru). Stoga je dovoljno kompaktno i okretno za zatvorene prostore, ali i sposobno za svladavanje mnogih prepreka na otvorenom.

3.3 Oznake na proizvodu

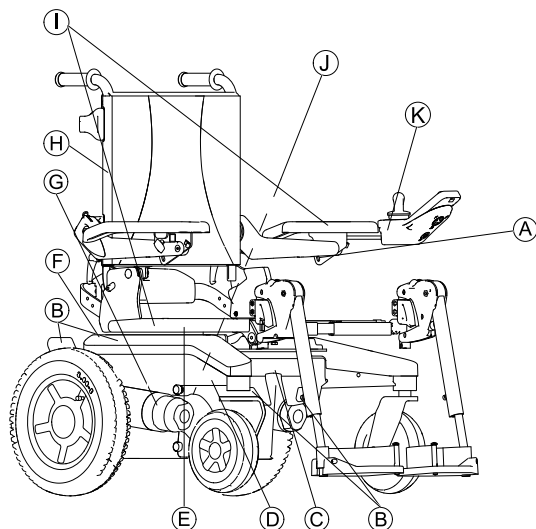



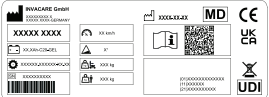

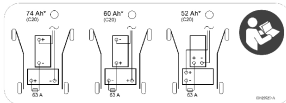









Fig. 3-1

<p>Ⓐ</p>		<p>Ako su invalidska kolica opremljena stolicem, važno je ukloniti ga i spremiti na sigurno prilikom prijevoza invalidskih kolica u vozilu.</p> <p>ⓘ Boja lijevog i srednjeg pravokutnika i poprečne crte je crvena. Boja desnog pravokutnika je zelena.</p>
<p>Ⓑ</p>	<p>Identifikacija veznih točaka na prednjoj i stražnjoj strani:</p>  <p>ISO 7176-19</p>	<p>Ako je simbol prikazan na svijetložutoj naljepnici, točka za učvršćivanje može se upotrijebiti za fiksiranje invalidskih kolica u vozilu kao sjedala u vozilu.</p>







<p>C</p>	 <p>ISO 7176-19</p>	<p>Upozorenje da se ova invalidska kolica ne smiju koristiti kao sjedalo u vozilu</p> <p>Ova invalidska kolica ne ispunjavaju zahtjeve norme ISO 7176-19.</p> <p> Boja pozadine simbola na oznakama proizvoda je plava.</p> <p>Boja kruga s poprečnom crtom na oznakama proizvoda je crvena.</p>
<p>D</p>		<p>Naljepnica s identifikacijskom oznakom na desnoj strani okvira.</p> <p>Pojedinosti potražite u nastavku.</p>





<p>E</p>		<p>Upozorenje o korištenju podizača.</p> <p>Pojedinosti potražite u nastavku.</p> <p> Boja pravokutnika i poprečne crte na oznakama proizvoda je crvena.</p>
<p>F</p>		<p>Oznaka dijagrama ožičenja akumulatora</p>
<p>G</p>		<p>Oznaka položaja spojne poluge za vožnju i guranje (na slici je vidljiva samo desna strana).</p> <p>Pojedinosti potražite u nastavku.</p>
<p>H</p>		<p>Pokazatelj da se ne opterećuje s više od 6 kg.</p> <p> Boja pozadine simbola na oznakama proizvoda je žuta.</p>



①		<p>Pokazatelj mogućih točaka priklještenja na invalidskim kolicima.</p> <p> Boja pozadine simbola na oznakama proizvoda je žuta.</p>
①		<p>Oznaka položaja uključeno/isključeno za prekidač (na lijevoj strani invalidskih kolica).</p> <p>Pojedinosti potražite u nastavku.</p>
Ⓚ		<p>Naljepnica maksimalne brzine na daljinskom.</p> <p>Maksimalna brzina smanjena je na 3 km/h.</p> <p> Boja pozadine simbola na oznakama proizvoda je crvena.</p>

Tumačenje simbola na oznakama

	Proizvođač
	Datum proizvodnje
	Europska sukladnost
	Ocijenjena sukladnost za UK
	Medicinski proizvod
	Serijski broj
	Sukladnost OEEO
	Jedinstvena identifikacija uređaja
	Vrsta akumulatora
	Tvornička postavka
	Maksimalna brzina
	Nazivni nagib

	Masa rasterećenih invalidskih kolica
	Najveća dopuštena težina korisnika
	Pročitajte korisnički priručnik
	QR kod sadrži poveznicu na korisnički priručnik
	Ako je podizač podignut, ne nagnjite se izvan sjedala!
	Ako je podizač podignut, ne vozite uz kosine ni niz kosine!
	Pazite da nijedan dio tijela ne dospije ispod podignutog sjedala!
	Ne vozite dvije osobe!
	Ako je podizač podignut, ne vozite neravnim površinama!

	<p>Ovaj simbol označava poziciju spojne poluge za vožnju. U toj je poziciji motor u pogonu i kočnice motora su u funkciji. Invalidska kolica možete voziti.</p> <ul style="list-style-type: none"> Imajte na umu da oba motora moraju biti u pogonu kako bi vožnja bila moguća.
	<p>Ovaj simbol označava poziciju spojne poluge za guranje. U toj poziciji motor nije u pogonu i kočnice motora nisu u funkciji. Pratitelj može gurati invalidska kolica i kotači se slobodno okreću.</p> <ul style="list-style-type: none"> Imajte na umu da daljinski upravljač mora biti isključen. Pogledajte i informacije u odjeljku 6.8 <i>Guranje invalidskih kolica u načinu slobodnog okretanja kotača, stranica 37.</i>
	Ovaj simbol označava položaj isključeno za prekidač. U ovom položaju akumulatorski izvor je izoliran, a invalidskim kolicima ne može se upravljati niti ih se može puniti.
	Ovaj simbol označava položaj uključeno za prekidač. U ovom položaju akumulatorski izvor je spojen, a invalidskim kolicima može se upravljati i može ih se puniti.

	Ovaj simbol označava prekidač.
	Pročitajte korisnički priručnik. Taj se simbol pojavljuje na različitim oznakama i mjestima.

3.4 Glavni dijelovi invalidskih kolica

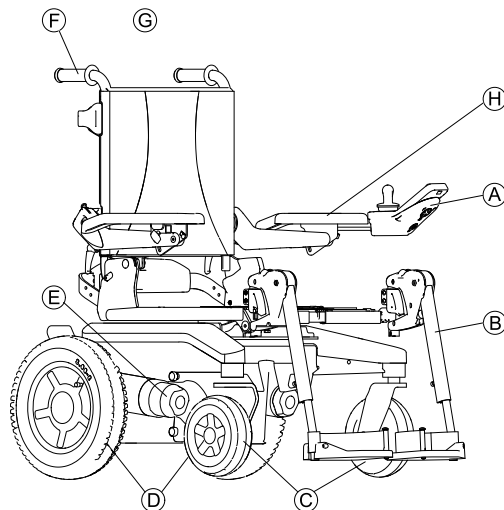

Fig. 3-2

- Ⓐ Daljinski upravljač
- Ⓑ Nasloni za noge
- Ⓒ Pomoćni kotači

- Ⓓ Pogonski kotači
- Ⓔ Ručica za isključivanje motora (vidljiva samo na desnoj strani slike)
- Ⓕ Ručke za guranje
- Ⓖ Naslon za glavu (opcionalno)
- Ⓗ Naslon za ruke

3.5 Korisnički unosi

Na invalidska kolica može se postaviti neki od raznih korisničkih unosa. Za informacije o različitim funkcijama i načinu rada određenog korisničkog unosa pogledajte odgovarajući korisnički priručnik (priložen).

3.6 Podizač

Električnim podizačem upravlja se daljinskim upravljačem. Više informacija potražite u korisničkom priručniku za daljinski upravljač.



Informacije o radu podizača na temperaturi nižoj od 0 °C

- Invalidska kolica tvrtke Invacare opremljena su sigurnosnim mehanizmima koji sprječavaju preopterećenje elektroničkih komponenti. Rad pri temperaturama ispod točke smrzavanja može, prije svega, dovesti do isključivanja aktivatora podizača nakon približno 1 sekunde rada.
- Podizač se može postupno podići ili spustiti uzastopnom primjenom upravljačke palice. To najčešće proizvede dovoljno topline da aktivator počne raditi kao i obično.



Graničnik brzine

Ograničavanje brzine djeluje na različite načine ovisno o konfiguraciji invalidskih kolica.

- Podizač je opremljen sensorima koji smanjuju brzinu invalidskih kolica čim se podizač podigne iznad određene visine.
- U suprotnom se prilikom aktiviranja ograničenja brzine automatski postavlja smanjena razina vožnje (nametnuti profil). Više informacija potražite u korisničkom priručniku za daljinski upravljač.
- Brzina se smanjuje kako bi se zajamčila otpornost invalidskih kolica na prevrtanje i izbjegla opasnost od ozljeda i oštećenja kolica.
- Da biste ponovno primijenili uobičajenu brzinu, spustite podizač dolje dok se nametnuti profil ili smanjenje brzine ne isključi.
- Ako su invalidska kolica opremljena upravljačem za bradu, drukčije će reagirati na nametnuti profil. Više informacija potražite u korisničkom priručniku za upravljač za bradu.



OPREZ!

Opasnost od prevrtanja ako senzori graničnika brzine ne rade ispravno kada je podizač podignut

– Ako ustanovite da funkcija smanjenja brzine ne radi kad je podizač podignut, nemojte voziti s podignutim podizačem i odmah obavijestite ovlaštenog dobavljača tvrtke Invacare.

4 Dodatna oprema / Mogućnosti

4.1 Pojasevi za pravilno držanje

Pojas za pravilno držanje opcija je koja se može postaviti na invalidska kolica u tvornici ili ih naknadno može postaviti specijalizirani dobavljač. Ako invalidska kolica imaju pojas za pravilno držanje, specijalizirani dobavljač obavijestit će vas o postavljanju i korištenju.

Pojas za pravilno držanje pomaže korisniku invalidskih kolica da sjedi u optimalnom položaju. Pravilno korištenje pojasa pomaže korisniku da sjedi sigurno, udobno i u dobrom položaju u invalidskim kolicima, posebice korisnicima koji nemaju baš dobar osjećaj za ravnotežu tijekom sjedenja.

 Preporučujemo korištenje pojasa za pravilno držanje pri svakom korištenju invalidskih kolica.

4.1.1 Vrste pojaseva za pravilno držanje

Invalidska kolica mogu biti opremljena sljedećim vrstama pojaseva za pravilno držanje. Ako su vaša invalidska kolica opremljena pojansom koji nije naveden u nastavku, provjerite jeste li primili dokumentaciju proizvođača u vezi s pravilnim postavljanjem i upotrebom.

Pojas s metalnom kopčom, prilagodljiv na obje strane



Pojas se može prilagoditi na obje strane. To znači da se kopča može postaviti na sredinu.

1659957-E

Pojasevi s plastičnom kopčom, prilagodljivi na obje strane



Pojas se može prilagoditi na obje strane. To znači da se kopča može postaviti na sredinu.

Pojas s metalnom kopčom, prilagodljiv na obje strane

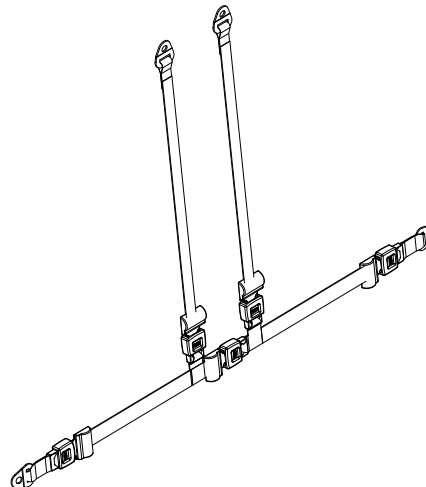

Pojas se može prilagoditi na obje strane. Time se osigurava da se kopča uvijek postavi na sredinu.

4.1.2 Pravilno postavljanje pojasa za držanje



Pojas mora biti dovoljno stegnut kako bi se osiguralo da sjedite udobno te da vam je tijelo u pravilnom sjedećem položaju.

1. Morate sjediti pravilno, što znači da sjedite neposredno uz naslon sjedala, zdjelica vam je uspravna i postavljena što je više moguće simetrično, ne naprijed, bočno ili na rubu sjedala.
2. Postavite pojas za držanje tako da iznad pojasa lako možete napipati kosti kukova.
3. Prilagodite duljinu pojasa pomoću nekog od prethodno opisanih pomagala za prilagođavanje. Pojas se treba prilagoditi tako da možete umetnuti ispruženi dlan između pojasa i tijela.
4. Kopču trebate postaviti što bliže sredini. Kako biste to postigli, prilagodite pojas na obje strane što je više moguće.
5. Pojas provjeravajte svaki tjedan kako biste provjerili je li ispravan, bez oštećenja ili istrošenih dijelova te je li pravilno pričvršćen na invalidska kolica. Ako se pojas pričvršćuje samo pomoću vijčanog spoja, provjerite je li spoj labav ili rastavljen. Više informacija o održavanju pojasa možete pronaći u servisnom priručniku koji je dostupan u tvrtki Invacare.

4.2 Korištenje držača štapa

Ako vaša invalidska kolica imaju nosač štapa, možete ga koristiti za siguran transport štapa za hodanje te pazušnih ili

podlaktičnih štaka. Nosač štapa ima plastični utor (za donji dio) i čičak-steznik (za gornji dio).



OPREZ!

Opasnost od ozljede

Nepričvršćen štap za hodanje ili štake tijekom transporta (primjerice na korisnikovom krilu) mogu uzrokovati ozljedu korisnika ili drugih osoba.
– Tijekom transporta, štapove za hodanje ili štake uvijek trebate pričvrstiti pomoću držača za štap.

1. Otvorite čičak-steznik.
2. Postavite niži dio štapa za hodanje ili štake u utor na dnu.
3. Štap za hodanje ili štake možete učvrstiti u gornjem dijelu pomoću čičak-steznika.

4.3 Nosač za prtljagu

Ovaj dio je opcija koja se može postaviti na invalidska kolica u tvornici ili je naknadno može postaviti specijalizirani dobavljač.



Opasnost od oštećenja

Invalidska kolica mogu se oštetiti ako se nosač prtljage koristi kao vezna točka.
– Nikada nosač prtljage nemojte koristiti kao vezne točke za osiguranje invalidskih kolica. Za vezne točke invalidskih kolica pogledajte *8 Prijevoz, stranica 45*.

- ! **Opasnost od oštećenja kao rezultat sudara**
Dijelovi uređaja za pomoć pri kretanju mogu se oštetiti ako se nosač za prtljagu sudari sa sjedalom prilikom prilagodbe naslona za leđa ili nagiba naslona sjedala.
 - Nosač za prtljagu mora biti izvan dosega prilagodbe naslona za leđa i nagiba naslona sjedala.

- ! **Opasnost od loma zbog prekomjernog opterećenja**
Nosač za prtljagu može se slomiti ako se prekorači najveće opterećenje.
 - Za najveće dopušteno opterećenje pogledajte oznaku na nosaču za prtljagu.

 Ako se nosač za prtljagu postavi na invalidska kolica time se ne mijenja najveće dopušteno opterećenje.

5 Postavljanje

5.1 Opće informacije o postavljanju

Više informacija o postavljanju potražite u korisničkom priručniku sustava sjedala.

6 Upotreba

6.1 Vožnja

 Maksimalni kapacitet nosivosti naveden u tehničkim podacima samo navodi da je sustav dizajniran za tu ukupnu težinu. Međutim, to ne znači da osoba te težine može sjesti u uređaj za pomoć pri kretanju bez ikakvih ograničenja. Mora se obratiti pozornost na tjelesne proporcije, kao što je visina, distribucija težine, trbušni pojas, remenje oko nogu i lista te dubina sjedala. Ti faktori imaju snažan utjecaj na značajke vožnje kao što su stabilnost pri naginjanju i povlačenju. Dopusštena opterećenja osovine moraju se poštivati (pogledajte *11 Tehnički Podaci, stranica 65*). Možda će biti potrebno prilagoditi sustav sjedala.

6.2 Prije prve vožnje

Prije prve vožnje trebate se dobro upoznati s radom invalidskih kolica i svim radnim komponentama. Ne žurite s ispitivanjem svih funkcija i načina vožnje.

 Ako je postavljen pojas za pravilno držanje, pravilno ga namjestite i koristite svaki put kad koristite invalidska kolica.

Udobno sjedenje = sigurna vožnja

Prije svake vožnje provjerite:

- Možete li lako dohvatiti sve kontrole za upravljanje?
- je li akumulator dovoljno napunjen za put koji namjeravate prijeći

- je li pojas za pravilno držanje (ako je ugrađen) potpuno ispravan
- Je li retrovizor (ako je ugrađen) postavljen tako da u svakom trenutku možete pogledati iza sebe bez naginjanja ili mijenjanja sjedećeg položaja?

6.3 Parkiranje i mirovanje

Pri parkiranju invalidskih kolica ili ako invalidska kolica miruju dulje vrijeme:

1. Isključite napajanje invalidskih kolica (tipka za uključivanje/isključivanje).

6.3.1 Upotreba ručne blokade kotača

Invalidska kolica opremljena su automatskim kočnicama za sprečavanje svakog nehotičnog kretanja, npr. zaustavljanja na uzbrdici ili guranja invalidskih kolica.

Invalidska kolica mogu se opremiti i ručnom blokadom kotača. One sprječavaju ljuljanje invalidskih kolica tijekom transporta, primjerice u slučaju pokretanja prijenosa.

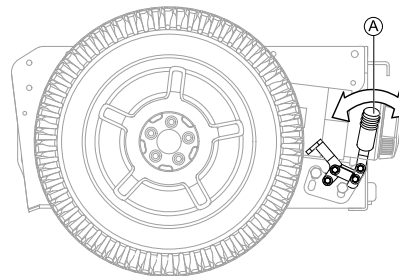



Fig. 6-1

Uključivanje ručne blokade kotača

1. Gurnite ručicu  naprijed.

Deaktivacija ručne blokade kotača

1. Povucite ručicu  unatrag.

6.3.2 Čišćenje priključaka akumulatora



UPOZORENJE!

- Većina akumulatora ne prodaje se s uputama. No, upozorenja su obično postavljena na poklopcima ćelija. Pozorno ih pročitajte.
- NEMOJTE omogućiti da tekućina iz akumulatora dođe u dodir s kožom, odjećom ili drugim predmetima. To je kiselina i može doći do opasnih ili teških opekline. Ako vam tekućina dotakne kožu, područje ODMAH i temeljito isperite hladnom vodom. U ozbiljnih slučajevima ili ako tekućina dođe u dodir s očima, ODMAH zatražite liječničku pomoć.

1. Pregledajte jesu li priključci akumulatora nagriženi.
2. Provjerite jesu li plastični poklopci postavljeni na rupe ćelija akumulatora.
3. Očistite priključke alatom za čišćenje akumulatora, žičanom četkom ili brusnim papirom srednje granulacije.



Nakon završetka, područje treba biti sjajno, a ne mat.

4. Pažljivo uklonite prašinu sa svim metalnih dijelova.

6.4 Sjedanje u invalidska kolica i ustajanje iz njih



- Da biste u invalidska kolica sjeli ili iz njih ustali bočno, skinite naslon za ruku ili ga zakrenite prema gore.

6.4.1 Uklanjanje standardnog naslona za ruku za bočni prijenos



Ovo se poglavlje odnosi na standardni naslon za ruke. Više informacija o ostalim naslonima za ruke potražite u korisničkom priručniku sustava sjedala.

Ovisno o verziji, naslon za ruke pričvršćen je jednim od nekoliko opcija steznika:

- Stezna ručica
- Ručni vijak
- Klin za blokadu
- Vijak za blokadu

Sljedeća slika služi kao primjer.

Ovisno o tome na kojoj je strani instaliran daljinski upravljač, morate odspojiti kabel daljinskog upravljača prije uklanjanja naslona za ruku.

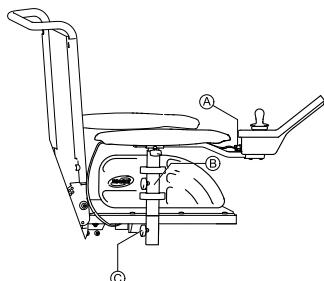

Fig. 6-2

1. Povucite priključak (A) kabela daljinskog upravljača da biste odspojili daljinski upravljač.
2. Ako je potrebno, uklonite kopču kabela daljinskog upravljača (B).
3. Otpustite steznik (C).
4. Uklonite naslon za ruku iz držača.

6.4.2 Informacije o sjedanju i ustajanju



Fig. 6-3

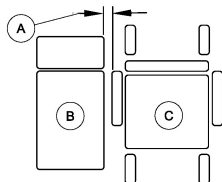

Fig. 6-4



UPOZORENJE!

Opasnost od ozbiljne ozljede ili oštećenja

Nepravilne tehnike premještanja mogu dovesti do ozbiljne ozljede ili oštećenja

- Prije pokušaja premještanja savjetujte se sa zdravstvenim stručnjakom da biste utvrdili pravilne tehnike prijenosa za korisnika i vrstu invalidskih kolica.
- Slijedite upute u nastavku.



Ako nemate dovoljno snage u mišićima, zamolite nekoga da vam pomogne. Ako je moguće, upotrijebite kliznu dasku.

1. Smanjite razmak između površina za prienos (B) i sjedala invalidskih kolica (C) na minimalnu udaljenost (A) potrebnu za obavljanje prijenosa. To će možda morati učiniti pratitelj.
2. Poravnajte pomoćne kotačiće paralelno s pogonskim kotačima da biste poboljšali stabilnost tijekom premještanja.
3. Uvijek isključite invalidska kolica.
4. Uvijek primijenite obje kočnice/poluge motora i oslobodite osovine kotača (ako je uređaj njima opremljen) da biste spriječili kretanje kotača.
5. Ovisno o vrsti naslona za ruke invalidskih kolica, odvojite naslon za ruke ili ga okrenite prema gore.
6. Sada klizno sjednite ili izađite iz invalidskih kolica.

6.4.3 Zakretanje držača Nucleus Midline na stranu

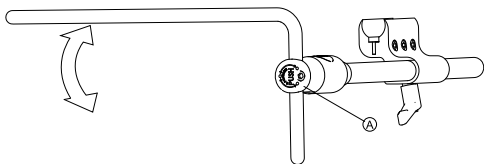

1. Pritisnite tipku **A** i zakrenite Nucleus gore ili dolje.

6.4.4 Zakretanje zakretnog zaslona na stranu



Držač zakretnog zaslona učvršćuje se samo ako se zakrene u svoj zadani položaj.

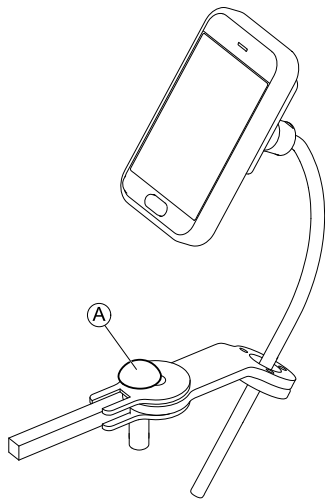

1. Pritisnite gumb **A** i zakrenite držač zaslona na stranu.

6.4.5 Zakretanje upravljača Chin Control na stranu

- 1.

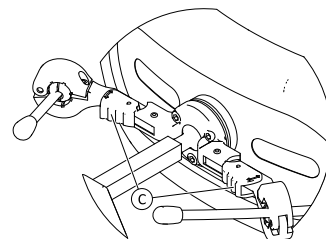

Pritisnite element za fiksiranje **C** (pored naslona za glavu) i zakrenite upravljačku palicu ili jajoliki prekidač prema unutra ili van dok ne škljocne na svoje mjesto.

6.5 Savladavanje prepreka

6.5.1 Maksimalna visina prepreke

Informacije o maksimalnoj visini prepreke mogu se pronaći u poglavlju pod naslovom *11 Tehnički Podaci, stranica 65*.

6.5.2 Sigurnosne informacije za savladavanje prepreka



OPREZ!

Postoji opasnost od prevrtanja

- Preprekama prilazite isključivo pod pravim kutom kao što je prikazano u nastavku.
- Oprezno prilazite preprekama iza kojih se nalazi kosina. Ako niste sigurni je li kosina prestrma, odmaknite se od prepreke i pokušajte pronaći drugo mjesto.
- Preprekama nikad ne prilazite na neravnom i/ili sipkom tlu.
- Nemojte nikad voziti s nedovoljnim tlakom u gumama.
- Prije uspinjanja preko prepreke naslon za leđa vratite u uspravan položaj.



OPREZ!

Postoji opasnost od ispadanja iz invalidskih kolica te oštećivanja kolica, kao što je lom kotačića

- Ne približavajte se preprekama koje su više od maksimalno dopuštene visine za penjanje.
- Pazite da nasloni za stopala / nasloni za noge ne dodiruju tlo dok se spuštate s prepreke.
- Ako niste sigurni možete li prijeći prepreku, odmaknite se od nje i pokušajte pronaći drugo mjesto.

6.5.3 Pravilan način za savladavanje prepreka



Sljedeće upute o načinu savladavanja prepreka odnose se i na pratitelje ako su invalidska kolica opremljena modulom za upravljanje od strane pratitelja.

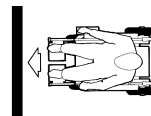

Fig. 6-5 Pravilno



Fig. 6-6 Nepravilno

Uspinjanje

1. Prepreci ili rubniku približavajte se polako, izravno i pod pravim kutom.
2. Ovisno o vrsti pogona na kotače zaustavite se u jednom od sljedećih položaja:
 - a. Za invalidska kolica sa središnjim pogonom: 5 – 10 cm prije prepreke.
 - b. Za sve ostale pogone: pribl. 30 – 50 cm ispred prepreke.
3. Provjerite položaj prednjih kotača. Moraju biti usmjereni u pravcu vožnje i pod pravim kutom u odnosu na prepreku.
4. Približavajte se polako i održavajte istu brzinu sve dok i stražnji kotači ne prijeđu prepreku.

Uspinjanje preko prepreka pomoću nožice za penjanje na rubnik

1. Prepreci ili rubniku približavajte se polako, izravno i pod pravim kutom.
2. Zaustavite se u sljedećem položaju: 30 – 50 cm ispred prepreke.
3. Provjerite položaj prednjih kotača. Moraju biti usmjereni u pravcu vožnje i pod pravim kutom u odnosu na prepreku.
4. Približite se punom brzinom dok nožica za penjanje na rub ne dodirne prepreku. Moment sile oba će prednja kotača podignuti preko prepreke.
5. Održavajte istu brzinu sve dok i stražnji kotači ne prijeđu prepreku.

Spuštanje

Način spuštanja niz prepreku jednak je onome pri uspinjanju, osim što se prije spuštanja ne morate zaustaviti.

1. Niz prepreku se spuštajte srednjom brzinom.

 Ako se niz prepreku spuštate presporo, može se dogoditi da se kotačići protiv prevrtanja zaglave i podignu pogonske kotače s tla. U tom slučaju više nećete moći upravljati kolicima.

6.6 Uspion uz i silazak niz strmine

Da biste saznali informacije o maksimalnom nagibu koji je siguran za vožnju, pogledajte *11 Tehnički Podaci, stranica 65*.



OPREZ!

Postoji opasnost od prevrtanja

- Nizbrdo se vozite brzinom koja iznosi 2/3 od maksimalne. Izbjegavajte nagle promjene smjera kretanja ili naglo kočenje na kosinama.
- Prije uspinjanja po kosini naslon za leđa ili nagib sjedala (ako je vozilo opremljeno podesivim nagibom sjedala) uvijek vratite u uspravan položaj. Preporučujemo da prije spuštanja niz kosinu naslon za leđa ili nagib sjedala nagnete blago unatrag.
- Uvijek spustite podizač sjedala (ako su kolica njime opremljena) u najniži položaj prije uspinjanja uz kosinu ili spuštanja niz nju.
- Nikad se ne pokušavajte uspinjati uz i spuštati niz kosinu na skliskim površinama ili ondje gdje postoji opasnost od proklizavanja (poput mokrog pločnika, leda itd).
- Izbjegavajte izlazak iz invalidskih kolica na uzbrdici ili strmini.
- Uvijek vozite ravno cestom ili putem kojim idete, umjesto da pokušavate krivudati.
- Nikad ne pokušavajte zaokrenuti na uzbrdici ili strmini.



OPREZ!

Kočiona udaljenost puno je veća na nizbrdici nego na ravnom.

- Nikada ne vozite nagibom koji prelazi nazivni nagib (pogledajte *11 Tehnički Podaci, stranica 65*).

6.7 Korištenje na javnim cestama

Ako invalidska kolica želite koristiti na javnim cestama i ako je prema nacionalnim zakonima obavezno osvjetljenje, invalidska kolica potrebno je opremiti odgovarajućim svjetlosnim sustavom. Možda će biti potrebne dodatne izmjene ovisno o zemlji.

Ako imate pitanja, obratite se dobavljaču tvrtke Invacare.

6.8 Guranje invalidskih kolica u načinu slobodnog okretanja kotača

Motore invalidskih kolica opremljeni su automatskim kočnicama koje sprječavaju nekontrolirano kretanje invalidskih kolica kad se isključi daljinski upravljač. Magnetske kočnice moraju biti isključene kad se invalidska kolica guraju u načinu slobodnog okretanja kotača.

 Ručno guranje invalidskih kolica može zahtijevati više fizičke sile no što se očekuje (više od 100 N). Nužna sila bez obzira na navedeno u skladu je s normom ISO 7176-14.

 Namjena načina slobodnog okretanja kotača rukovanje je invalidskim kolicima na kratkim udaljenostima. Ručke ili poluge za guranje podržavaju tu funkciju, no uzmite u obzir da stražnja strana invalidskih kolica možda neće biti prilagođena stopalima pratitelja.

6.8.1 Isključivanje motora



OPREZ!

Postoji opasnost da se invalidska kolica otkotrljaju

– Ako su motori isključeni (radi guranja vozila kad je u načinu slobodnog hoda kotača), elektromagnetske su kočnice motora deaktivirane. Ako su invalidska kolica parkirana, kotačići za uključivanje i isključivanje motora moraju obavezno biti čvrsto blokirani u položaju za vožnju (elektromagnetske su kočnice motora aktivirane).



Motore smije isključiti samo pratitelj, a ne korisnik.

Na taj se način jamči da će motori biti isključeni samo ako pratitelj može učvrstiti invalidska kolica i spriječiti njihovo nehotično pomicanje.

Kotačići za isključivanje motora nalaze se na svakom motoru.

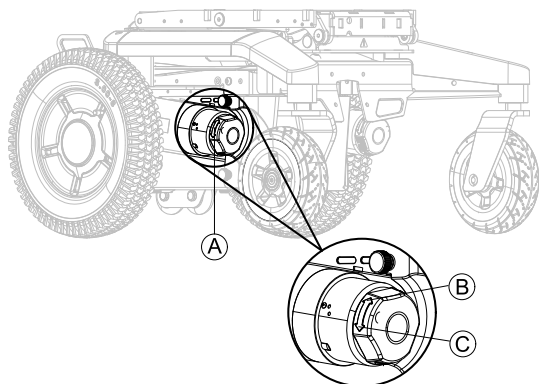

Fig. 6-7 Upotreba prije 02.2022.

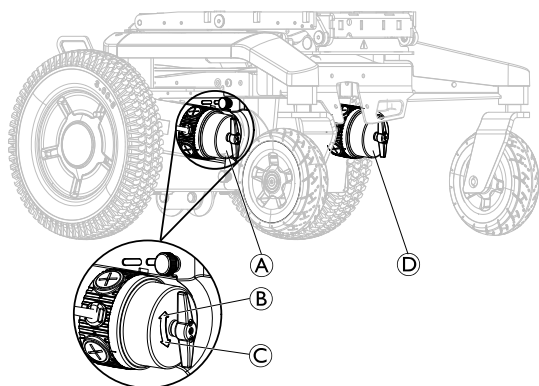

Fig. 6-8 Upotreba nakon 02.2022.

Isključivanje desnog motora (iz kuta gledanja korisnika)

1. Isključite daljinski upravljač.
2. Okrenite kotačić za uključivanje desnog motora (A) u smjeru kretanja kazaljke na satu (B). Motor je isključen.
3. Okrenite kotačić za uključivanje desnog motora (A) u smjeru suprotnom od kretanja kazaljke na satu (C). Motor je uključen.

Isključivanje lijevog motora (iz kuta gledanja korisnika)

1. Isključite daljinski upravljač.
2. Okrenite kotačić za uključivanje lijevog motora (D) u smjeru suprotnom od kretanja kazaljke na satu (C). Motor je isključen.
3. Okrenite kotačić za uključivanje lijevog motora (D) u smjeru kretanja kazaljke na satu (B). Motor je uključen.

7 Upravljački sustav

7.1 Zaštita upravljačkog sustava

Upravljački sustav invalidskih kolica ima zaštitu od preopterećenja.

Ako je pogon duže vrijeme preopterećen (primjerice, prilikom strmog uspona) i posebice kada je okolna temperatura visoka, upravljački sustav se može pregrijati. U tom slučaju učinak invalidskih kolica postupno se smanjuje dok ne dođe do zastoja. Status na zaslonu pokazuje odgovarajući kod pogreške (pogledajte korisnički priručnik za daljinski upravljač). Isključivanjem daljinskog upravljača i ponovnim uključivanjem, kod pogreške se briše i ponovno se uključuje upravljački sustav. Moguće je da će biti potrebno pričekati pet minuta da se upravljački sustav dovoljno ohladi kako bi pogon ponovo postigao punu izvedbu.

Ako je vožnja prekinuta zbog nesavladive prepreke, primjerice ivičnjaka ili slične prepreke koja je previsoka, a vozač pokuša pokrenuti pogon duže od 20 sekundi kako bi prešao tu prepreku, upravljački sustav automatski se isključuje kako bi se spriječilo oštećenje motora. Status na zaslonu pokazuje odgovarajući kod pogreške (pogledajte korisnički priručnik za daljinski upravljač). Isključivanjem daljinskog upravljača i ponovnim uključivanjem, kod pogreške se briše i ponovno se uključuje upravljački sustav.

7.1.1 Upotreba prekidača

 Prekidač se ne smije koristiti kao gumb uključivanja/isključivanja.

Kada se koristi prekidač, sustav LiNX može izgubiti informacije kao što je točno vrijeme prikazano na daljinskom upravljaču.

 Nije potrebna primjena prekidača prilikom prijevoza invalidskih kolica u vozilu.

 Invalidska kolica ne mogu se puniti ako je prekidač isključen.

 Neispravan prekidač može se zamijeniti samo nakon provjere cijelog upravljačkog sustava. Specijalizirani dobavljač tvrtke Invacare mora provesti zamjenu. Dodatne podatke o vrsti prekidača potražite u poglavlju 11 *Tehnički Podaci, stranica 65*.

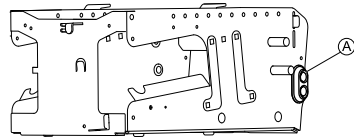



Fig. 7-1

Prekidač  nalazi se na lijevoj strani kutije s akumulatorom.

Prekidač je dodatna sigurnosna značajka zaštite upravljačkog sustava. Kada je sustav preopterećen, prekidač se automatski isključuje. U opasnim situacijama ili ako se invalidska kolica počnu ponašati nepredvidivo, prekidač se može koristiti za bržu izolaciju akumulatorskog izvora.

Također se može koristiti za ručno isključivanje napajanja invalidskih kolica, kada se invalidska kolica prevoze bez nadzora, na primjer, tijekom putovanja zrakoplovom. Pogledajte odjeljak 8.4 *Prijevoz invalidskih kolica bez korisnika*, stranica 52.

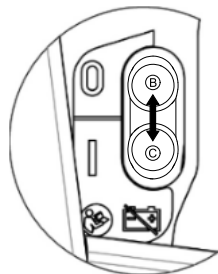

Fig. 7-2

1. Za ručno isključivanje napajanja prekidač pomaknite prema gore **B**.
2. Ako se prekidač isključio automatski ili ručno, pomaknite prekidač prema dolje **C** za ponovno uključivanje napajanja.

7.2 Akumulatori

Napajanje vozila strujom preuzimaju dva 12-voltna akumulatora. Ovi akumulatori ne zahtijevaju nikakvo održavanje i potrebno ih je samo redovito puniti.

U nastavku ćete naći informacije o načinima punjenja, rukovanja, prijevoza, skladištenja, održavanja i upotrebe akumulatora.

7.2.1 Opće informacije o punjenju

Nove akumulatorne baterije uvijek treba jednom napuniti prije prvog korištenja. Novi akumulatori bit će u punom kapacitetu nakon približno 10 – 20 ciklusa punjenja (razdoblje uhadavanja). Razdoblje uhadavanja obavezno je za potpuno aktiviranje akumulatora za maksimalne radne karakteristike i dug vijek trajanja. Prema tome, doseg i vrijeme rada vaših invalidskih kolica može se inicijalno povećati s upotrebom.

Gel/AGM olovni akumulatori nemaju memorijski učinak kao NiCd akumulatori.

7.2.2 Opće upute za punjenje

Slijedite dolje navedene upute kako biste osigurali sigurnu upotrebu i dugi vijek trajanja akumulatora:

- Punite 18 sati prije prve upotrebe.
- Preporučujemo svakodnevno punjenje akumulatora nakon svakog pražnjenja, čak i djelomičnog, kao i punjenje svake noći preko noći. Ovisno o razini pražnjenja, može potrajati do 12 sati do potpunog ponovnog punjenja akumulatora.
- Kada pokazivač napunjenosti akumulatora stigne do crvenog dijela LED dioda, stavite akumulator na punjenje najmanje 16 sati, zanemarujući prikaz da je punjenje dovršeno!
- Pokušajte omogućiti 24-satno punjenje jednom tjedno kako biste bili sigurni da su oba akumulatora u potpunosti napunjena.
- Nemojte dozvoliti da akumulatori rade na niskoj razini napunjenosti, bez redovitog punjenja do kraja.

- Nemojte puniti akumulatore pri ekstremnim temperaturama. Visoke temperature iznad 30 °C nisu preporučljive za punjenje, kao ni niske temperature ispod 10 °C.
- Koristite samo uređaje za punjenje Klase 2. Punjači te klase mogu se ostaviti bez nadzora tijekom punjenja. Svi uređaji za punjenje koje isporučuje Invacare u skladu su s tim zahtjevima.
- Ne možete previše napuniti akumulatore ako upotrebljavate punjač isporučen s invalidskim kolicima ili punjač koji je odobrila tvrtka Invacare.
- Zaštitite punjač od izvora topline kao što su grijači i izravna sunčeva svjetlost. Ako se punjač akumulatora pregrije, struja punjenja bit će reducirana, a postupak punjenja usporen.

7.2.3 Punjenje akumulatora

Pogledajte korisničke priručnike za punjač daljinskog i akumulator za položaj utičnice za punjenje i dodatne informacije o punjenju akumulatora.



UPOZORENJE!

Postoji opasnost od eksplozije i oštećenja akumulatora ako se upotrebljava neispravan punjač akumulatora

- Upotrebljavajte samo punjač akumulatora koji je isporučen s invalidskim kolicima ili punjač koji je odobrila tvrtka Invacare.



UPOZORENJE!

Postoji opasnost od strujnog udara i oštećenja punjača akumulatora ako se smoči

- Zaštitite punjač akumulatora od vode.
- Uvijek punitite akumulator na suhom mjestu.



UPOZORENJE!

Postoji opasnost od kratkog spoja i strujnog udara ako je punjač akumulatora oštećen

- Ne upotrebljavajte punjač akumulatora ako ste ga ispustili ili ako je oštećen.



UPOZORENJE!

Postoji opasnost od strujnog udara i oštećenja akumulatora

- NIKAD ne pokušavajte puniti akumulatore tako da kabele priključite izravno na priključne polove akumulatora.



UPOZORENJE!

Postoji opasnost od požara i strujnog udara ako se upotrebljava oštećeni produžni kabel

- Produžni kabel upotrebljavajte samo ako je to krajnje nužno. U slučaju da ga morate upotrijebiti, provjerite je li u dobrom stanju.



UPOZORENJE!

Opasnost od ozljede u slučaju upotrebe invalidskih kolica tijekom punjenja

- NE pokušavajte istodobno puniti akumulatoru i rukovati invalidskim kolicima.
- NE sjedite u invalidskim kolicima tijekom punjenja akumulatora.

1. Isključite invalidska kolica.
2. Priključite punjač akumulatora u utičnicu za punjač.
3. Priključite punjač akumulatora na mrežu za napajanje.

7.2.4 Odvajanje invalidskih kolica nakon punjenja

1. Kad je punjenje završeno, najprije isključite punjač akumulatora iz izvora napajanja, a potom izvucite utikač iz daljinskog upravljača.

7.2.5 Skladištenje i održavanje

Slijedite dolje navedene upute kako biste osigurali sigurnu upotrebu i dugi vijek trajanja akumulatora:

- Uvijek skladištite potpuno napunjene akumulatoru.
- Ne ostavljajte slabo napunjene akumulatoru duže razdoblje. Napunite ispražnjeni akumulator što je prije moguće.
- U slučaju da duže razdoblje nećete upotrebljavati pomagalo za kretanje (to znači dulje od dva tjedna), akumulatoru morate puniti najmanje jednom mjesečno kako bi ostali potpuno napunjeni i uvijek ih morate napuniti prije upotrebe.
- Tijekom skladištenja izbjegavajte visoke i niske temperaturne ekstreme. Preporučujemo da akumulatoru pohranjujete na temperaturi od 15 °C.

- Gel i AGM akumulatoru nije potrebno održavati. Probleme u radnim karakteristikama mora rješavati isključivo odgovarajuće osposobljen tehničar za pomagala za kretanje.

7.2.6 Upute o upotrebi akumulatora



OPREZ!

Opasnost od oštećenja akumulatora.

- Izbjegavajte pražnjenje do kraja i nikada nemojte do kraja ispuštati tekućinu iz akumulatora.

- Obratite pozornost na pokazivač punjenja akumulatora! Puniti akumulator kada pokazivač punjenja akumulatora pokazuje da je vrijednost punjenja niska. Brzina potrošnje akumulatora ovisi o mnogo faktora poput temperature okoline, stanju cestovne podloge, tlaka u gumama, težini vozača, načinu vožnje i upotrebi osvjetljenja, ako postoji.
- Nastojite uvijek puniti akumulatoru prije nego što dosegnete crveni LED raspon. Zadnje LED vrijednosti (jedna crvene) znače da preostali kapacitet iznosi 20%.
- Vožnja s blještećim crvenim LED diodama predstavlja izuzetno opterećenje za akumulator i u normalnim uvjetima moralo bi se izbjegavati.
- Kada bliješti samo jedna LED dioda, omogućena je funkcija za zaštitu akumulatora Battery Safe. Od tog su trenutka brzina i ubrzanje drastično smanjeni. Ta funkcija omogućuje invalidskim kolicima da izađu iz opasne situacije prije konačnog isključivanja elektronike. To je potpuno pražnjenje i ono se mora izbjegavati.

- Imajte na umu da se pri temperaturama ispod 20 °C nominalni kapacitet akumulatora počinje smanjivati. Na primjer, pri -10 °C kapacitet se smanjuje na otprilike 50% nominalnog kapaciteta akumulatora.
- Kako biste izbjegli oštećenje akumulatora, nikada nemojte dopustiti da se potpuno isprazne. Nemojte voziti s jako ispražnjenim akumulatorima ako nije prijeko potrebno budući da će to prekomjerno opteretiti akumulatore i skratiti njihov rok trajanja.
- Što ranije napunite akumulator, bit će mu duži vijek trajanja.
- Razina ispražnjenosti utječe na trajanje ciklusa. Što teže akumulator radi, to je njegov očekivani vijek trajanja kraći.

Primjeri:

- Jedno potpuno pražnjenje jednako je opterećenje kao 6 normalnih ciklusa (zeleno/narančasti zaslon je isključen).
- Vijek trajanja akumulatora je otprilike 500 ciklusa s pražnjenjem do 80 % (prvih 4 LED dioda je isključeno) ili otprilike 5000 ciklusa s pražnjenjem do 10 % (jedna LED dioda je isključena).



Broj LED dioda može biti različit, ovisno o vrsti daljinskog upravljača.

- U normalnim uvjetima rada akumulator se mora isprazniti jednom mjesečno do razine isključivanja svih zelenih i narančastih LED dioda. Do toga mora doći u jednom danu. Nakon toga je za ponovno osposobljavanje akumulatora potrebno 16-satno punjenje.

7.2.7 Prijevoz akumulatora

Akumulatori isporučeni s invalidskim kolicima nisu opasna roba. Ta se klasifikacija temelji na njemačkim propisima za cestovni prijevoz opasne robe GGVs, i željeznički/zračni prijevoz opasne robe IATA/DGR. Akumulatori se mogu transportirati bez ograničenja cestovnim, željezničkim ili zračnim putem. Međutim, pojedine tvrtke za transport imaju pravila koja možda ograničavaju ili zabranjuju neke načine prijevoza. Za informacije se obratite dotičnoj tvrtki za transport.

7.2.8 Opće upute o rukovanju akumulatorima

- Ne upotrebljavajte kombinacije akumulatora ili tehnologija različitih proizvođača ili akumulatore koji nemaju slične datumske kôdove.
- Ne upotrebljavajte akumulatore s gelom zajedno s akumulatorima AGM.
- Vijek trajanja akumulatora je pri kraju kad je opseg vožnje znatno kraći od uobičajenog. Za pojedinosti kontaktirajte dobavljača ili servisno osoblje.
- Akumulatore smije postavljati isključivo odgovarajuće osposobljen tehničar za vozila ili osoba s odgovarajućim znanjem. Oni imaju potrebnu obuku i alate za sigurno i pravilno obavljanje posla.

7.2.9 Ispravno rukovanje oštećenim akumulatorima



OPREZ!

Korozija i opekline od curenja kiseline ako se akumulator ošteti

– Odmah skinite odjeću koja se namočila kiselinom.

Nakon kontakta s kožom:

– Odmah obilno vodom isperite zahvaćeno područje.

Nakon kontakta s očima:

– Odmah nekoliko minuta ispirite oči tekućom vodom; posavjetujte se s liječnikom.

- Uvijek nosite zaštitne naočale i odgovarajuću zaštitnu odjeću pri rukovanju oštećenim akumulatorima.
- Oštećene akumulatore postavite u spremnik otporan na kiselinu odmah nakon vađenja.
- Oštećene akumulatore prevozite isključivo u odgovarajućem spremniku otpornom na kiselinu.
- Obilno vodom operite sve predmete koji su došli u dodir s kiselinom.

Pravilno odlaganje istrošenih ili oštećenih akumulatora

Istrošeni ili oštećeni akumulatori mogu se vratiti dobavljaču ili izravno tvrtki Invacare.

8 Prijevoz

8.1 Prijevoz — Opće informacije



UPOZORENJE!

Postoji opasnost od smrti ili ozbiljnih ozljeda korisnika invalidskih kolica i za sve korisnike vozila u blizini ako invalidska kolica koja su osigurana korištenjem sustava za učvršćivanje dostupne od nabavljača treće strane i masa rasterećenih invalidskih kolica premašuju maksimalnu težinu za koju je certificiran sustav učvršćivanja

- Pobrinite se da težina invalidskih kolica ne premašuje težinu za koju je certificiran sustav učvršćivanja. Pogledajte dokumentaciju proizvođača o sustavu učvršćivanja.
- Ako niste sigurni koliko vaša invalidska kolica imaju masu, morate ih izvagati kalibriranom vagom.



UPOZORENJE!

Opasnost od ozljede ili oštećenja

Ako invalidska kolica imaju pladanj ili drugu pomoćnu opremu, ona bi se mogla osloboditi tijekom prijenosa u vozilo i uzrokovati štetu ili ozljedu korisnika u slučaju sudara.

- Ako je to moguće, drugu pomoćnu opremu invalidskih kolica treba pričvrstiti na invalidska kolica ili ukloniti s invalidskih kolica i pričvrstiti u vozilu tijekom putovanja.
- Ako je postavljen poslužavnik, morate ga uvijek ukloniti prije prijevoza pomagala za kretanje.

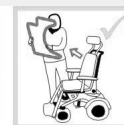
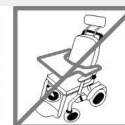

OBAVIJEST!

- Vozilo treba imati čvrstinu poda da podnese ukupnu težinu korisnika, invalidskih kolica i dodatne opreme.

8.2 Premještanje invalidskih kolica u vozilo



UPOZORENJE!

Postoji opasnost od prevrtanja invalidskih kolica ako ih se premješta u vozilo dok u njim sjedi korisnik

- Kad god je to moguće, invalidska kolica premještajte bez korisnika.
- Ako se invalidska kolica moraju premjestiti u vozilo pomoću rampe, provjerite prelazi li rampa nazivni nagib.
- Ako je invalidska kolica potrebno premjestiti u vozilo pomoću rampe čiji je nagib veći od nazivnog nagiba, morate upotrijebiti vitlo. Tada pratitelj može sigurno pratiti postupak premještanja i sudjelovati u njemu.
- Može se upotrijebiti i platformsko dizalo.
- Provjerite prelazi li ukupna težina invalidskih kolica s korisnikom maksimalnu dopuštenu ukupnu težinu za rampu ili platformsko dizalo.
- Invalidska kolica se uvijek trebaju premještati u vozilo s podignutim naslonom za leđa, spuštenim podizačem sjedala i nagibom u uspravnom položaju (pogledajte 6.6 *Uspon uz i silazak niz strmine, stranica 36*).



UPOZORENJE!

Opasnost od ozljede ili oštećenja invalidskih kolica i vozila

- Postoji opasnost od prevrtanja ili nekontroliranih pokreta invalidskih kolica ako se premještaju u vozilo pomoću rampe koja prelazi nazivni nagib.
- Premjestite invalidska kolica u vozilo bez korisnika.
 - Pratitelj mora sudjelovati u postupku premještanja.
 - Provjerite razumiju li svi njegovatelji priručnik za rampu i vitlo.
 - Provjerite je li vitlo prikladno za vaša invalidska kolica.
 - Koristite samo primjerene točke za vezivanje. Ne koristite uklonjive ili pokretne dijelove invalidskih kolica kao točke za vezivanje.



UPOZORENJE!

Opasnost od ozljede ili oštećenja vozila

- Ako se invalidska kolica moraju prenesti u vozilo putem dizala dok je daljinski upravljač uključen, postoji opasnost da će se uređaj ponašati nepredvidivo i pasti s dizala.
- Prije premještanja invalidskih kolica dizalom, isključite ih i odspojite sabirnički kabel iz daljinskog upravljača ili akumulator iz sustava.

1. Uvezite ili ugurajte invalidska kolica u transportno vozilo koristeći odgovarajuću rampu.

8.3 Korištenje invalidskih kolica kao sjedala u vozilu

Nemaju sva invalidska kolica automatski dopuštenje da se koriste kao sjedalo u vozilu. Sljedeće oznake opisuju mogu li se invalidska kolica upotrebljavati kao sjedalo u vozilu.

Ako se invalidska kolica NE smiju upotrebljavati kao sjedalo u vozilu, to je označeno sljedećom oznakom:



Ako se invalidska kolica smiju upotrebljavati kao sjedalo u vozilu, točke za vezanje označene su sljedećom oznakom:



Za korištenje invalidskih kolica kao sjedala u vozilu, moraju se imati točke za vezanje kako bi se omogućilo učvršćivanje u motornom vozilu. Ta je dodatna oprema možda uključena u standardnoj seriji narudžbe i dostave invalidskih kolica u nekim zemljama (npr. u Ujedinjenom Kraljevstvu), ali može se naručiti i od tvrtke Invacare, što je mogućnost za druge zemlje.

Sljedeće informacije su relevantne samo ako se vaša invalidska kolica mogu koristiti kao sjedalo u vozilu:

Invalidska kolica se mogu koristiti kao sjedalo u vozilu u vezi sa sustavom za učvršćivanje koji je provjeren i odobren u skladu s normom ISO 10542. Vozilo za prijevoz mora biti stručno prenamijenjeno za učvršćivanje invalidskih kolica. Za dodatne informacije obratite se proizvođaču vozila.



Ako je moguće, korisnik bi uvijek trebao napustiti invalidska kolica i koristiti sjedalo i sustav za vezanje ugrađen od strane proizvođača vozila. Prazna invalidska kolica treba pohraniti u prtljažni prostor ili ih osigurati u vozilu tijekom putovanja.

Invalidska kolica koja su dopuštena kao sjedalo u vozilu podvrgnuta su testu sudara u skladu s normom ISO 7176-19 za upotrebu u cestovnim vozilima i ispunjavaju zahtjeve za prijevoz u smjeru prema naprijed i čeonu sudare. Lutka u testu sudara bila je osigurana karličnim pojasom i pojasom za gornji dio tijela. Obje vrste pojasa trebale bi se koristiti kako bi se smanjila opasnost od ozljeda glave ili gornjeg dijela tijela.



Invacare testovi sa sustavom učvršćivanja tvrtke BraunAbility® Safety Systems.

– Kontaktirajte BraunAbility za više informacija o tome kako nabaviti takav sustav u vašoj zemlji ili za vašu vrstu vozila. Informacije o ukupnoj težini potražite u odjeljku *11 Tehnički Podaci, stranica 65.*

**UPOZORENJE!****Opasnost od teških ozljeda**

Invalidska kolica izrađena su i ispitana u skladu sa zahtjevima norme ISO 7176-19 za upotrebu isključivo kao sjedalo okrenuto prema naprijed u motornom vozilu.

Invalidska kolica su dinamički ispitana okrenuta prema naprijed s ATD-om (antropomorfnom ispitnom napravom, lutkom u ispitivanju sudarom) učvršćenim pojasom za vezanje s tri sidrišne točke.

Ako se ne slijedi neka od uputa, u slučaju sudara može doći do ozbiljnih ozljeda ili štete:

- Izmjene ili zamjene ne smiju se vršiti na sigurnosnim točkama ili na strukturnim dijelovima i dijelovima okvira ili komponentama invalidskih kolica budući da to može utjecati na otpornost na sudare invalidskih kolica, a također može promijeniti performanse invalidskih kolica tijekom uobičajene upotrebe. Ako se smatra potrebnim izvršiti ove vrste izmjena, potrebno je posavjetovati se s tvrtkom Invacare.
- Koristite isključivo zatvorene akumulatore otporne na propuštanje koje je odobrila tvrtka Invacare.
- Od ključne je važnosti da invalidska kolica pregleda ovlašteni snabdjevač kako bi utvrdio jesu li invalidska kolica prikladna za ponovnu upotrebu nakon bilo koje vrste sudara vozila.

8.3.1 Učvršćivanje invalidskih kolica kao sjedala u vozilu

Invalidska kolica imaju točke za vezanje. Za fiksiranje se mogu upotrebljavati samozatvarajuće kuke ili petlje za pojaseve.

**OPREZ!**

Postoji opasnost od ozljede ako invalidska kolica nisu prikladno osigurana prilikom korištenja kao sjedalo u vozilu

- Ako je moguće, korisnik bi uvijek trebao napustiti invalidska kolica i koristiti sjedalo i sigurnosne pojaseve u vozilu.
- Invalidska kolica trebaju biti učvršćena i okrenuta u smjeru vožnje transportnog vozila.
- Invalidska kolica moraju uvijek biti osigurana u skladu s priručnikom s uputama proizvođača invalidskih kolica i sustava za učvršćivanje.
- Uvijek uklonite i zaštitite sve dodatne dijelove pričvršćene na invalidska kolica, kao što su uređaji za kontrolu brade ili stolici.
- Ako vaša invalidska kolica imaju naslon za leđa s prilagodljivim nagibom, morate ga postaviti u uspravan položaj.
- Potpuno spustite podignute naslone za noge ako postoje.
- Potpuno spustite podizač sjedala ako postoji.

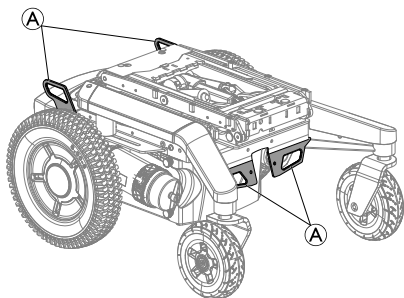

Fig. 8-1 Točke za vezanje na okviru – sva invalidska kolica

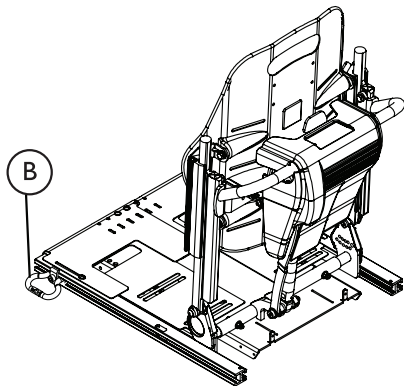

Fig. 8-2 Točke za vezanje na sjedalu – Sustavi sjedala s podizačem (sjedalo Ultra Low Maxx služi kao primjer)

1. Učvrstite invalidska kolica pojasevima sustava za vezanje na sljedećim mjestima:
 - a. Sva invalidska kolica – četiri točke za vezanje **A** na okviru invalidskih kolica (dvije sprijeda i dvije straga).
 - b. Sustavi s podizačem i sjedalom Ultra Low Maxx – dvije dodatne točke za vezanje **B** na svakoj strani sjedala sprijeda na kliznim šipkama.
2. Učvrstite invalidska kolica zatezanjem pojaseva u skladu s korisničkim priručnikom proizvođača sustava za učvršćivanje.

8.3.2 Upotreba dodatnih točaka za vezivanje

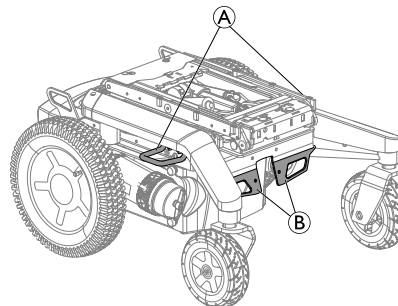

Fig. 8-3

Na invalidska kolica mogu se postaviti dodatne točke za vezivanje **A** za lakši pristup.



Ako se dodatne točke za vezivanje koriste za učvršćivanje invalidskih kolica, standardne točke za vezivanje sprijeda **B** više se ne smiju koristiti.

8.3.3 Osiguranje korisnika u invalidskim kolicima

Lutka u testu sudara bila je osigurana karličnim pojasom i pojasom za gornji dio tijela. Obje vrste pojasa trebale bi se koristiti kako bi se smanjila opasnost od ozljeda glave ili gornjeg dijela tijela.



OPREZ!

Postoji opasnost od ozljede ako korisnik nije pravilno osiguran u uređaju za pomoć pri kretanju

- Sigurnosni sustavi za vezanje smiju se upotrebljavati samo ako korisnik invalidskih kolica teži 23 kg ili više.
- Čak i ako invalidska kolica imaju pojas za držanje ili neki drugi sustav pojaseva integriran u invalidska kolica, on nije zamjena za pravi sigurnosni pojas koji udovoljava normi ISO 10542 u vozilu za prijevoz. Uvijek upotrebljavajte sigurnosni pojas koji se nalazi u vozilu za prijevoz.
- Sigurnosni pojasevi morali bi biti što čvršće zategnuti, a da korisniku pritom ne izazivaju neugodu.
- Sigurnosni pojasevi ne smiju se postavljati uvijeni.
- Pobrinite se da treća točka za učvršćivanje sigurnosnog pojasa ne bude pričvršćena izravno za pod vozila, već za jednu od vertikala u vozilu.



OPREZ!

Opasnost od ozljede ako korisnik nije pravilno osiguran u invalidskim kolicima (nastavak)

- Zdjelični pojas za vezanje i pojas za vezanje gornjeg dijela trupa moraju se koristiti za vezivanje korisnika kako bi se smanjila mogućnost udara glave i prsa o dijelove vozila. Smiju se koristiti zajedno samo u predviđenu svrhu.
- Bilo kakav pojas za vezanje korisnika koji je učvršćen na invalidskim kolicima, tj. pojas s 3 sidrišne točke, sigurnosni pojas ili pojas za držanje (trbušni remeni, trbušni pojasevi) ne smije se koristiti niti se na njega treba oslanjati za vezanje korisnika u pokretnom vozilu. Umjesto toga uvijek koristite certificirani sustav za vezanje korisnika koji je učvršćen u vozilu.

**OPREZ!****Opasnost od ozljede ako korisnik nije pravilno osiguran u invalidskim kolicima (nastavak)**

- Prilikom postavljanja pojasa za vezanje korisnika potrebno je voditi računa da kopču sigurnosnog pojasa postavite tako da sastavni dijelovi invalidskih kolica ne dođu u kontakt s gumbom za otpuštanje tijekom prijevoza i tijekom sudara
- Sigurnosni pojasevi moraju biti u dodiru s korisnikovim tijelom. Sigurnosni pojasevi ne smiju se odjeljivati od korisnikova tijela dijelovima invalidskih kolica, primjerice naslonima za ruke ili kotačima.

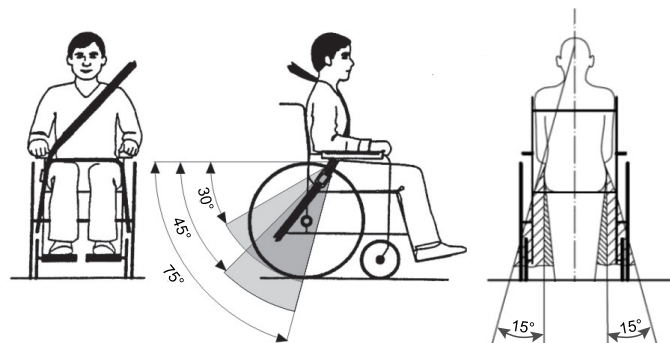

Fig. 8-4

Zdjelični pojas treba postaviti u područje između korisnikove zdjelice i bedara, tako da ne bude blokiran i ne bude suviše labav. Idealan kut zdjeličnog pojasa vodoravno je između 45° i 75° . Maksimalni dopušteni kut je između 30° i 75° . Kut nikad ne smije biti manji od 30° !

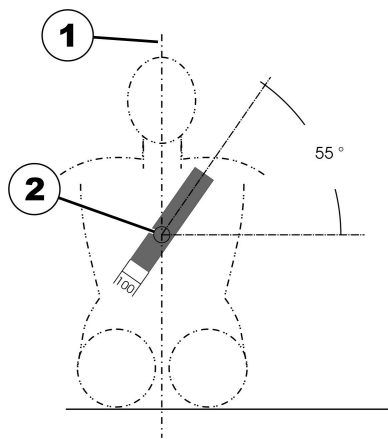

Fig. 8-5

Sigurnosni pojas koji se nalazi u vozilu za prijevoz mora se postaviti kako je prikazano na slici iznad.

- 1) središnja linija tijela
- 2) središte prsne kosti



OPREZ!

Opasnost od ozljede tijekom upotrebe uređaja za pomoć pri kretanju kao sjedala u vozilu ako je naslon za glavu pogrešno prilagođen ili nije postavljen

To može dovesti do hiperekstenzije vrata ako dođe do sudara.

- Naslon za glavu mora se postaviti. Naslon za glavu tvrtke Invacare, dostupan kao opcija za ovaj uređaj za pomoć pri kretanju, savršeno je prikladan za upotrebu pri prijevozu.
- Naslon za glavu potrebno je prilagoditi visini ušiju korisnika.

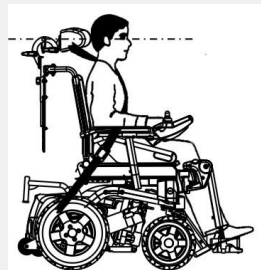

8.4 Prijevoz invalidskih kolica bez korisnika



OPREZ!

Opasnost od ozljede

- Ako invalidska kolica ne možete u vozilu učvrstiti na siguran način, Invacare preporučuje da ne prevozite.

Moguće je da ćete invalidska kolica moći transportirati bez ograničenja cestovnim, željezničkim ili zračnim putem. Međutim, pojedine tvrtke za transport imaju pravila koja možda ograničavaju ili zabranjuju neke načine prijevoza. Za informacije se obratite dotičnoj tvrtki za transport.

- Prije prijevoza invalidskih kolica pazite da motori budu uključeni, a daljinski upravljač isključen. Invacare preporučuje i da odvojite ili uklonite akumulator. Pogledajte odjeljak Uklanjanje akumulatora.
- Invacare preporučuje da se invalidska kolica učvrste za pod transportnog vozila.

8.5 Priklučni sustav Dahl

Ako invalidska kolica imaju adaptacijsku ploču za priključni sustav Dahl, na naslonu za leđa invalidskih kolica prikazuje se sljedeća oznaka. Vrijednost na oznaci pokazuje udaljenost invalidskih kolica od tla koja imaju adaptacijsku ploču za priključni sustav Dahl.

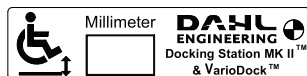

Fig. 8-6



UPOZORENJE!

Opasnost od smrti, ozbiljne ozljede ili oštećenja

Ako invalidska kolica nisu osigurana u smjeru prema naprijed u priključnoj stanici Dahl, može doći do smrti, ozbiljne ozljede ili štete.

- Invalidska kolica treba osigurati u smjeru prema naprijed. Ova invalidska kolica ispitana su prema normi ISO 7176-19 za upotrebu u cestovnim vozilima i ispunjavaju zahtjeve za prijevoz u smjeru prema naprijed i čeonu sudare. Invalidska kolica nisu testirana za druga usmjerenja u vozilu.

Instalacija priključnih stanica Dahl u vozilima

Samo profesionalne tvrtke koje se bave prenamjenom ili izradom vozila pristupačnih za invalidska kolica mogu naručiti priključni sustav Dahl od tvrtke Dahl Engineering. Instalaciju mora izvoditi kvalificirani i iskusni tehničar. Tvrtka Dahl Engineering može osigurati posebne upute za instalaciju za velik broj vozila, kojih se instalater mora pridržavati. Obratite se tvrtki Dahl Engineering za dodatne informacije o odobrenim vozilima i položajima postavljanja. Kontakt podaci tvrtke Dahl Engineering dostupni su na: www.dahlengineering.dk.

 Da biste na invalidska kolica naknadno postavili Priključni sustav Dahl, nužno je da invalidska kolica imaju odgovarajuću prilagodnu ploču. Prilagodna ploča mora imati navoje za postavljanje ploče za blokadu priključnog sustava Dahl ispod invalidskih kolica.

Maksimalno opterećenje priključnog sustava Dahl iznosi 136 kg.

Maksimalna težina invalidskih kolica ne smije prekoračiti 200 kg.

Za dodatne informacije o naknadnom postavljanju obratite se pružatelju usluge.

 Upute o načinu postavljanja priključnog sustava Dahl kako bi se očuvala CE oznaka proizvoda nalaze se u priručniku za servisiranje za ova invalidska kolica. Priručnik za servisiranje možete naručiti od tvrtke Invacare.

 Za više informacija o rezervnim dijelovima, instalaciji dijelova dodatne opreme u vozila i održavanju priključnog sustava Dahl, obratite se tvrtki Dahl Engineering.

 **Pozicioniranje sustava za vezanje korisnika tijekom korištenja samo s priključnim sustavom Dahl**

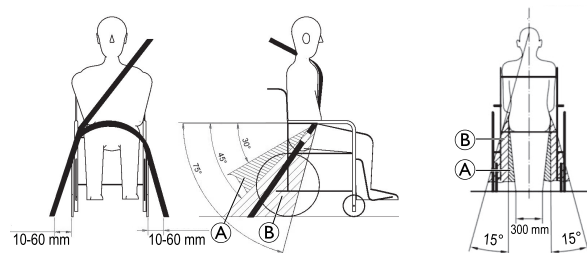

Pri korištenju invalidskih kolica s priključnim sustavom Dahl, podne točke za učvršćivanje sustava za vezivanje korisnika trebaju biti postavljene 10 – 60 mm udaljene od vanjske strane kotača sa svake strane. Zdjelični pojas mora biti postavljen nisko preko zdjelice tako da unutar preferirane zone (A) je njegov kut od 30° do 45°, kako je prikazano. Poželjan je veći nagib unutar opsijske zone (B), od 45° do 75°, ali nikad ne smije prelaziti 75°.

Dijelovi priključnog sustava Dahl

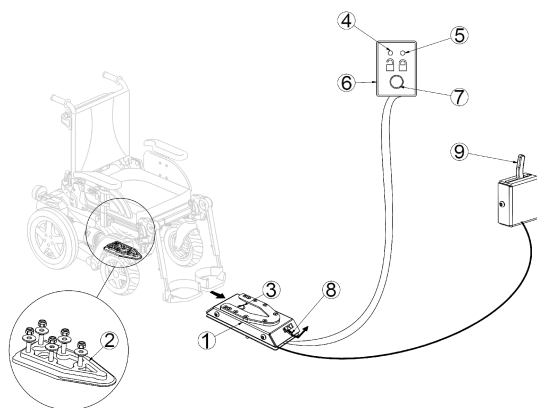

Fig. 8-7

- (1) Priključna stanica Dahl
- (2) Ploča za blokadu i graničnik od 8 mm
- (3) Klin za blokadu
- (4) Crveni LED
- (5) Zeleni LED
- (6) Upravljačka ploča
- (7) Gumb za oslobađanje
- (8) Poluga za ručno oslobađanje u hitnom slučaju
- (9) Poluga za ručno upravljanje (opcijski)

Tvrtka Dahl Engineering nudi dva priključna sustava, MK II (Dahl br. 501750), i električno podesiv po visini nazvan Dahl VarioDock (Dahl br. 503600).

Blokada priključne stanice Dahl



UPOZORENJE!

Opasnost od smrti, ozbiljne ozljede ili oštećenja
Ako se vozilo kreće dok invalidska kolica nisu pravilno osigurana u priključnoj stanici Dahl, može doći do smrti, ozbiljne ozljede ili oštećenja.

- Ne pomičite vozilo dok se invalidska kolica postavljaju u položaj u priključnu stanicu Dahl.
- Ne pomičite vozilo ako invalidska kolica i korisnik nisu pravilno osigurani.
- Ne pomičite vozilo ako se javljaju zvukovi upozorenja i/ili ako na upravljačkoj ploči bljeska ili je uključen crveni LED.

1. Polako pokrećite invalidska kolica i u smjeru ravno naprijed na priključnu stanicu Dahl (1).

Pogled straga

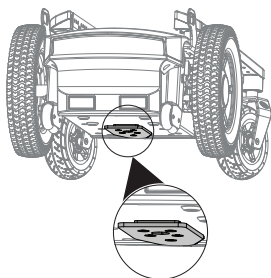

Fig. 8-8 AVIVA RX

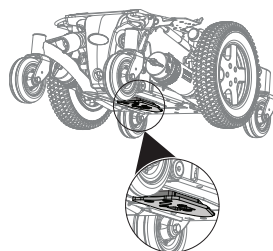

Fig. 8-9 TDX SP2

Ploča za blokadu (2) ispod invalidskih kolica pomaže u vođenju invalidskih kolica na priključnu stanicu Dahl.

2. Ako se ploča za blokadu potpuno priključi u priključnu stanicu Dahl, klin za blokadu (3) automatski učvršćuje ploču za blokadu.
3. Priključna stanica Dahl opremljena je komandnom sklopom koja pokazuje je li ploča za blokadu pravilno pričvršćena u priključnu stanicu Dahl. Čim ploča za blokadu dođe u kontakt s klinom za blokadu, javlja se zvuk upozorenja (visoki ton) i uključuje se crveni LED na upravljačkoj ploči (6) dok se ploča za blokadu potpuno ne priključi ili dok se invalidska kolica ne uklone iz priključne stanice Dahl.
4. Kada se invalidska kolica pravilno učvrste, isključuje se ton upozorenja, isključuje se crveni LED i uključuje se zeleni LED.
5. Vežite se pojasom vozila.



Uvijek provjerite prije pomicanja vozila je li ploča za blokadu pravilno priključena u priključnu stanicu Dahl tako da pokušate pomaknuti invalidska kolica unatrag iz priključne stanice Dahl. Ne smije biti moguće pomaknuti invalidska kolica unatrag iz priključne stanice Dahl bez pritiska na crveni gumb za oslobađanje (7) na upravljačkoj ploči.

Deblokada iz priključne stanice Dahl

1. Zaustavite vozilo i spriječite njegovo pomicanje.
2. Uklonite pojas sjedala.
3. Pomaknite invalidska kolica prema naprijed kako biste oslobodili pritisak s klina za blokadu.
4. Pritisnite crveni gumb za oslobađanje (7) na upravljačkoj ploči.

Klin za blokadu oslobađa se približno pet sekundi, a nakon toga se klin za blokadu automatski ponovo blokira.

5. Odmaknite invalidska kolica od priključne stanice Dahl unutar razdoblja od pet sekundi. Ne pokušavajte pokrenuti invalidska kolica unatrag dok se ne uključi crveni LED koji označava položaj deblokade.



U slučaju pomicanja invalidskih kolica unazad prije uključivanja crvenog LED-a, doći će do blokade mehanizma za blokadu priključne stanice Dahl pa vožnja unatrag neće biti moguća. U tom slučaju ponovite postupak deblokade.

Ručna deblokada u slučaju električnog kvara



Sljedeće upute zahtijevaju pomoć pratitelja.

1. Pomaknite invalidska kolica prema naprijed kako biste oslobodili pritisak s klina za blokadu.
2. Gurnite polugu za ručno oslobađanje u hitnom slučaju (8) na jednu stranu i držite je na tom mjestu dok se invalidska kolica odmiču.
3. Također se može postaviti poluga za ručno upravljanje sajlom (9) (dodatna oprema).
Gurnite polugu na jednu stranu i držite je na tom mjestu dok se invalidska kolica odmiču.



Ako postupak ručne deblokade ne uspije, uz svaku priključnu stanicu Dahl priložen je crveni plastični alat za oslobađanje u hitnom slučaju.

1. Pomaknite invalidska kolica prema naprijed kako biste oslobodili pritisak s klina za blokadu.
- 2.

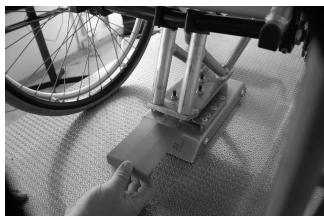

Fig. 8-10

Postavite alat za oslobađanje u hitnom slučaju u utor između ploče za blokadu i priključne stanice Dahl.

3.

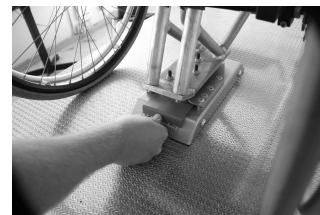

Fig. 8-11

Gurnite alat za oslobađanje u hitnom slučaju i invalidska kolica prema naprijed dok se klin za blokadu ne potisne prema dolje.

4. Odmaknite invalidska kolica od priključne stanice Dahl.

9 Održavanje

9.1 Uvod u održavanje

Izraz "Održavanje" odnosi se na sve zadatke koji se provode kako bi se osiguralo da medicinsko pomagalo ispravno radi te da je spremno za svoju namjenu. Održavanje obuhvaća različita područja, primjerice svakodnevnu njegu i čišćenje, preglede, popravke i obnavljanje.



Preporučuje se da invalidska kolica jednom godišnje provjeri ovlašteni dobavljač tvrtke Invacare kako bi se osigurala sigurnost vožnje i tehnička ispravnost.

9.2 Kontrola

U sljedećim tablicama navedene su kontrole i intervali u kojima ih korisnik mora izvršavati. Ako invalidska kolica ne prođu neku od kontrola, više informacija potražite u naznačenom poglavlju ili kontaktirajte ovlaštenog dobavljača tvrtke Invacare. Potpuniji popis kontrola i uputa za postupke održavanja možete pronaći u servisnom priručniku za ovaj uređaj, a koji možete dobiti od tvrtke Invacare. No taj je priručnik namijenjen obučanim i ovlaštenim serviserima te se u njemu opisuju zadaci koje korisnik ne bi smio izvoditi.

9.2.1 Prije svakog korištenja invalidskih kolica

Predmet	Kontrola	Ako ne prođe kontrolu
Vijčane veze	Provjerite sve spojeve, primjerice naslone za leđa i kotače.	Obratite se dobavljaču.
Signalna truba	Provjerite ispravnost funkcije.	Obratite se dobavljaču.
Sustav rasvjete	Provjerite rade li sva svjetla, kao što su pokazivači smjera, prednja i stražnja svjetla, ispravno.	Obratite se dobavljaču.
Sustav za blokadu kutije akumulatora	Provjerite radi li sustav za blokadu kutije akumulatora ispravno. Klinovi za fiksiranje moraju biti sasvim uvučeni u rupe koje su im namijenjene (pogledajte poglavlje 8.4 <i>Prijevoz invalidskih kolica bez korisnika, stranica 52</i>).	Obratite se dobavljaču.
Akumulatori	Provjerite jesu li akumulatori napunjeni. Opis pokazivača napunjenosti akumulatora potražite u korisničkom priručniku isporučenom uz daljinski upravljač.	Napunite akumulatore (pogledajte poglavlje 7.2.3 <i>Punjenje akumulatora, stranica 41</i>).

9.2.2 Tjedno

Predmet	Kontrola	Ako ne prođe kontrolu
Naslони za ruke/bočni dijelovi	Provjerite jesu li nasloni za ruke čvrsto pričvršćeni u držačima tako da se ne klimaju.	Zategnite vijak ili steznu ručicu koja drži naslon za ruke (pogledajte poglavlje <i>Mogućnost prilagođavanja daljinskog upravljača</i>). Obratite se dobavljaču.
Gume (pneumatske)	Provjerite jesu li gume neoštećene.	Obratite se dobavljaču.
	Ponovno provjerite jesu li gume napuhane na pravilan tlak.	Napužite gumu na pravilan tlak (pogledajte poglavlje 9.3 <i>Kotači i gume, stranica 60 i 11 Tehnički Podaci, stranica 65</i>).
Gume (otporne na bušenje)	Provjerite jesu li gume neoštećene.	Obratite se dobavljaču.
Zaštitni kotačići protiv prevrtanja	Provjerite jesu li zaštitni kotačići protiv prevrtanja čvrsto pričvršćeni u držačima i ne klimaju se. Provjerite jesu li elastične kopče zaštitnih kotačića protiv prevrtanja u dobrom stanju i dobro učvršćuju zaštitne kotačiće protiv prevrtanja.	Obratite se dobavljaču.

9.2.3 Mjesečno

Predmet	Kontrola	Ako ne prođe kontrolu
Svi presvućeni dijelovi	Provjerite oštećenja i istrošenost.	Obratite se dobavljaču.
Uklonjivi nasloni za noge	Provjerite mogu li nasloni za noge sigurno učvrstiti i mehanizam za otpuštanje ispravno.	Obratite se dobavljaču.
	Provjerite funkcioniraju li sve mogućnosti prilagodbe ispravno.	Obratite se dobavljaču.

Predmet	Kontrola	Ako ne prođe kontrolu
Pomoćni kotačići	Provjerite okreću li se pomoćni kotačići neometano.	Obratite se dobavljaču.
Pogonski kotači	Provjerite okreću pogonski kotači bez klimanja. To je najlakše napraviti tako netko stoji iza invalidskih kolica i promatra kotače dok vozite i udaljavate se.	Obratite se dobavljaču.
Elektronika i spojni kabeli	Provjerite jesu li kabeli oštećeni i pristaju li priključci čvrsto.	Obratite se dobavljaču.

9.3 Kotači i gume

Rješavanje oštećenja na kotačima

U slučaju oštećenja kotača, obratite se dobavljaču. Kotač zbog sigurnosti nemojte sami popravljati i nemojte ga davati na popravak neovlaštenim osobama.

Postupanje s pneumatskim gumama

- !** **Opasnost od oštećenja gume i naplatka**
 Nikad nemojte voziti s preslabim tlakom u gumama jer na taj način može doći do oštećenja gume.
 Ako se tlak prekorači, moguća su oštećenja naplatka.
 – Napumpajte gume na preporučeni tlak.

 Provjerite tlak u gumama pomoću mjerača za gume.

Tjedno provjerite jesu li gume napuhane na pravilan tlak, pogledajte poglavlje 9.2 *Kontrola, stranica 58*.

Preporučeni tlak guma naveden je na gumi/naplatku ili za taj podatak kontaktirajte Invacare. Usporedite donju tablicu za konverziju.

psi	bar
22	1,5
23	1,6
25	1,7
26	1,8
28	1,9
29	2,0
30	2,1
32	2,2
33	2,3
35	2,4
36	2,5
38	2,6
39	2,7
41	2,8
44	3,0

9.4 Kratkotrajna pohrana

U invalidska kolica ugrađeni su brojni sigurnosni mehanizmi koji će ih zaštititi u slučaju ozbiljnog oštećenja. Modul napajanja spriječiti će vožnju invalidskih kolica.

Kada se invalidska kolica nalaze u takvom stanju i dok čekate popravak:

1. Isključite napajanje.
2. Odspojite akumulator.
Ovisno o modelu invalidskih kolica, možete ukloniti akumulator ili ih isključiti iz modula napajanja. Pogledajte odgovarajuće poglavlje o odspajanju akumulatora.
3. Obratite se dobavljaču.

9.5 Dugotrajna pohrana

Ako invalidska kolica nećete duže vrijeme koristiti, morate ih pripremiti za pohranu kako biste osigurali duži vijek trajanja kolica i akumulatora.

Pohrana invalidskih kolica i akumulatora

- Preporučujemo vam da invalidska kolica čuvate na temperaturi od 15 °C te da radi što dužeg radnog vijeka invalidskih kolica i akumulatora izbjegavate iznimno visoke i niske temperature.
- Dijelovi su ispitani i odobreni za šire raspone temperature kako je navedeno u nastavku:
 - Dopušten raspon temperature za pohranu invalidskih kolica je od -40 °C do 65 °C.
 - Dopušten raspon temperature za pohranu akumulatora je od -25 °C do 65 °C.

- Akumulatori se prazne čak i kada nisu u upotrebi. Ako invalidska kolica pohranjujete na duže od dva tjedna, najbolje je isključiti akumulator iz modula napajanja. Ovisno o modelu pomagala za kretanje, možete ukloniti akumatore ili ih isključiti iz modula napajanja. Pogledajte odgovarajuće poglavlje o odspajanju akumulatora. Ako niste sigurni koji kabel isključiti, obratite se svom dobavljaču.
- Akumatore potpuno napunite prije pohrane.
- Ako invalidska kolica pohranjujete na duže od četiri tjedna, jednom mjesečno provjerite akumatore te ih po potrebi dopunite (prije nego što budu na pola ispražnjeni) kako biste izbjegli oštećenja.
- Čuvajte na suhom i dobro prozračenom mjestu zaštićenom od vanjskih utjecaja.
- Pneumatske gume napužite malo više nego što je potrebno.
- Invalidska kolica postavite na pod koji u dodiru s gumama kotača neće izgubiti boju.

Pripremanje invalidskih kolica za upotrebu

- Ponovno priključite akumulator na modul napajanja.
- Akumulatori se moraju napuniti prije upotrebe.
- Pregledajte invalidska kolica kod ovlaštenog dobavljača tvrtke Invacare.

9.6 Čišćenje i dezinfekcija

9.6.1 Općenite informacije o sigurnosti



OPREZ!

Opasnost od kontaminacije

- Poduzmite mjere opreza za vlastitu zaštitu i upotrijebite odgovarajuću zaštitnu opremu.



OPREZ!

Postoji opasnost od strujnog udara i oštećenja proizvoda

- Isključite uređaj i odspojite ga iz napajanja ako je to moguće.
- Pri čišćenju elektroničkih dijelova u obzir uzmite klasu zaštite od prodora vode.
- Voda ne smije dospjeti na utikače ili utičnicu.
- Ne dodirujte utičnicu mokrim rukama.



OBAVIJEST!

Upotrebom pogrešnih tekućina ili načina čišćenja proizvod se može oštetiti.

- Sva sredstva za čišćenje i sredstva za dezinfekciju moraju biti učinkovita, međusobno usklađena i moraju štititi materijale za čije se čišćenje upotrebljavaju.
- Nikad ne upotrebljavajte nagrizajuće tekućine (lužine, kiselinu itd.) ili abrazivna sredstva za čišćenje. Preporučujemo uobičajeno kućansko sredstvo za čišćenje kao što je tekući deterdžent za suđe, ako u uputama za čišćenje nije navedeno nešto drugo.
- Nikada ne upotrebljavajte otapalo (celulozni razrjeđivač, aceton itd.) koje mijenja strukturu plastike ili otapa pričvršćene oznake.
- Uvijek provjerite je li se proizvod potpuno osušio prije ponovne upotrebe.



Za čišćenje i dezinfekciju u okruženjima za kliničku ili dugotrajnu skrb slijedite postupke svoje ustanove.

9.6.2 Intervali za čišćenje



OBAVIJEST!

Redovito čišćenje i dezinfekcija pospješuje pravilan rad, produljuje vijek trajanja i sprječava kontaminaciju.

Čistite i dezinficirajte proizvod:

- redovito dok se upotrebljava,
- prije i poslije svakog servisnog zahvata,
- kada je bio u dodiru s tjelesnim tekućinama,
- prije upotrebe s novim korisnikom.

9.6.3 Čišćenje



POZOR!

- Proizvod ne podnosi čišćenje u automatskim postrojenjima za pranje, visokotlačnom opremom za čišćenje ili parom.



POZOR!

Prljavština, pijesak i morska voda mogu oštetiti ležajeve, a čelični dijelovi mogu zahrđati ako je njihova površina oštećena.

- Invalidska kolica nemojte dugotrajno izlagati pijesku i morskoj vodi i čistite ih nakon svakog odlaska na plažu.
- Ako se invalidska kolica zaprljaju, prljavštinu što prije obrišite vlažnom krpom i pažljivo ih osušite.

1. Uklonite svu postavljenu dodatnu opremu (samo dodatnu opremu za koju nije potreban alat).
2. Prebrišite pojedinačne dijelove koristeći krpu ili meku četku, uobičajena kućna sredstva za čišćenje (pH = 6 – 8) i toplu vodu.
3. Isperite dijelove toplom vodom.
4. Temeljito osušite dijelove suhom krpom.



Sredstvo za poliranje za automobile i mekani vosak mogu se koristiti na obojanim metalnim površinama za uklanjanje abrazija i vraćanje sjaja.

Čišćenje presvlaka

Za čišćenje presvlaka pogledajte upute na oznakama sjedala, jastuka i presvlake naslona za leđa.



Ako je moguće, pri pranju uvijek preklopite trake s kukom i petljom (dijelove koji se samostalno zahvaćaju) kako biste umanjili izvlačenje vlakana i nakupljanje niti na trakama s kukom i spriječili oštećenje tkanine presvlake spomenutim kukama.

9.6.4 Upute za dezinfekciju

Metoda: slijedite napomene za sredstvo za dezinfekciju koje se upotrebljava i dezinficirajte brisanjem sve površine do kojih možete doprijeti.

Sredstvo za dezinfekciju: uobičajeno kućansko sredstvo za dezinfekciju.

Sušenje: Ostavite proizvod da se osuši na zraku.

10 Nakon upotrebe

10.1 Priprema za ponovnu upotrebu

Ovaj je proizvod prikladan za ponovnu upotrebu. Prilikom pripreme proizvoda za novog korisnika provedite sljedeće radnje:

- Provjera u skladu sa servisnim ugovorom. Pogledajte priručnik za servisiranje koji možete dobiti od tvrtke Invacare.
- Čišćenje i dezinfekcija. Pogledajte *9 Održavanje, stranica 58*.
- Prilagođavanje novom korisniku. Pogledajte *5 Postavljanje, stranica 30*.

Korisnički priručnik obavezno predajte s proizvodom.

Ako pronađete oštećenje ili kvar, ne koristite proizvod.

10.2 Odlaganje otpada



UPOZORENJE!

Opasnost za okoliš

Uređaj ima akumulatore.

Ovaj proizvod može sadržavati tvari koje mogu štetiti okolišu ako se odlažu na mjestima (odlagalištima otpada) koja ne odgovaraju zakonskim propisima.

- Akumulatore **NEMOJTE** odlagati u običan kućanski otpad.
- **NE** bacajte akumulatore u vatru.
- Akumulatore **MORATE** odložiti na odgovarajućem odlagalištu. Povrat je zakonski obavezan i besplatan.
- Odlazite samo ispražnjene akumulatore.
- Prije odlaganja prekrijte polove litijskih akumulatora.
- Informacije o vrsti akumulatora potražite na naljepnici na akumulatoru ili u poglavlju *11 Tehnički Podaci, stranica 65*.

Budite ekološki osviješteni i reciklirajte ovaj proizvod u centru za reciklažu kad mu istekne vijek trajanja.

Rastavite proizvod i njegove dijelove kako biste razdvojili različite materijale i reciklirali ih zasebno.

Odlaganje i recikliranje korištenih proizvoda i ambalaže mora biti u skladu sa zakonima i propisima za zbrinjavanje otpada u pojedinoj zemlji. Informacije možete dobiti od lokalne tvrtke za zbrinjavanje otpada.

11 Tehnički Podaci

11.1 Tehnički podaci

Tehnički podaci navedeni u nastavku primjenjuju se na standardnu konfiguraciju ili predstavljaju maksimalne dostižne vrijednosti. One se mogu promijeniti ako se dodaje dodatna oprema. Precizne izmjene tih vrijednosti posebno su navedene u odjeljcima za odgovarajuću dodatnu opremu.

Na ovom popisu mogu se nalaziti vrijednosti koje nisu relevantne za vaš proizvod jer se ovaj popis odnosi na sve dostupne modele (na datum tiskanja). Svaka vrijednost ovog popisa odnosi se na sve modele proizvoda, osim ako je drugačije navedeno.

Modele i konfiguracije dostupne u vašoj zemlji možete pronaći putem prodajnih dokumenata koji se na nju odnose.

 Imajte na umu da u nekim slučajevima može doći do odstupanja u izmjerenim vrijednostima do ± 10 mm.

Dozvoljeni uvjeti rada i skladištenja	
Raspon radne temperature prema normi ISO 7176-9	<ul style="list-style-type: none"> -25 °C – +50 °C
Preporučena temperatura pohrane	<ul style="list-style-type: none"> +15 °C
Raspon temperature za pohranu prema normi ISO 7176-9	<ul style="list-style-type: none"> -25 °C – +65 °C s akumulatorom -40 °C – +65 °C bez akumulatora
Električni sustav	
Akumulator ¹	<ul style="list-style-type: none"> 2 x 12 V/73,5 Ah (C20) / 63 Ah (C5) zatvoreni VRLA gel 2 x 12 V/60 Ah (C20) / 47,4 Ah (C5) zatvoreni VRLA gel 2 x 12 V/52 Ah (C20) / 46,6 Ah (C5) zatvoreni VRLA AGM Gel
Glavni osigurač	<ul style="list-style-type: none"> 63 A
Stupanj zaštite	IPX4 ²

Uređaj za punjenje	
Izlazna struja	<ul style="list-style-type: none"> • 8 A • 10 A
Izlazni napon	<ul style="list-style-type: none"> • 24 V nominalno

Gume pogonskih kotača	
Vrsta gume	<ul style="list-style-type: none"> • 14-inčna sa zaštitom od bušenja, otporna na bušenje, pneumatska
Tlak u gumama	<p>Najveći preporučeni tlak u gumama u barima ili kPa naveden je na bočnoj stijenci gume ili na naplatku. Ako je navedeno više vrijednosti, primjenjuje se ona niža u odgovarajućoj mjernoj jedinici.</p> <p>(Dozvoljeno odstupanje = -0,3 bara, 1 bar = 100 kpa)</p>

Gume pomoćnih kotačića	
Vrsta gume	<ul style="list-style-type: none"> • 9-inčna sa zaštitom od bušenja, otporna na bušenje, pneumatska • 8-inčna otporna na bušenje
Tlak u gumama	<p>Najveći preporučeni tlak u gumama u barima ili kPa naveden je na bočnoj stijenci gume ili na naplatku. Ako je navedeno više vrijednosti, primjenjuje se ona niža u odgovarajućoj mjernoj jedinici.</p> <p>(Dozvoljeno odstupanje = -0,3 bara, 1 bar = 100 kpa)</p>

Vozne karakteristike	
Brzina	<ul style="list-style-type: none"> • 3 km/h • 6 km/h • 10 km/h • 12 km/h
Maks. zaustavni put:	
Uobičajeni rad	<ul style="list-style-type: none"> • 490 mm (3 km/h) • 950 mm (6 km/h) • 2050 mm (10 km/h) • 2850 mm (12 km/h)
Rad u hitnom slučaju	<ul style="list-style-type: none"> • 840 mm (6 km/h) • 1920 mm (10 km/h) • 2730 mm (12 km/h)
Maks. dopuštena visina prepreke	<ul style="list-style-type: none"> • 100 mm naprijed s nožicom za penjanje na rubnik • 75 mm naprijed bez nožice za penjanje na rubnik • Unatrag 40 mm
Nazivni nagib ³ :	
Modulite bez podizača	<ul style="list-style-type: none"> • 10° (17,6 %) prema specifikacijama proizvođača uz opterećenje 160 kg, nagib sjedala od 4°, nagib naslona za leđa od 20°
Modulite s podizačem	<ul style="list-style-type: none"> • 6° (10,5 %) prema specifikacijama proizvođača uz opterećenje 160 kg, nagib sjedala od 4°, nagib naslona za leđa od 20°
Ultra Low Maxx	<ul style="list-style-type: none"> • 6° (10,5 %) prema specifikacijama proizvođača uz opterećenje 136 kg, nagib sjedala od 4°, nagib naslona za leđa od 20°
Najveća dopuštena kosina s uključenom parkirnom kočnicom	<ul style="list-style-type: none"> • 17,4° (uzbrdo) • 12,5° (nizbrdo)

Vozne karakteristike		
Bočna dinamička stabilnost:		
Min. promjer za okretanje u krugu pri maks. brzini	<ul style="list-style-type: none"> • 3200 mm (Ultra Low Maxx) • 4400 mm (Modulite) 	
Stabilna pri iznenadnom okretanju	Da	
Domet kontinuirane vožnje u skladu s normom ISO 7176-4 ⁴ :		
Ultra Low Maxx	Akumulatori od 73,5 Ah	<ul style="list-style-type: none"> • 37 km (6 km/h) • 31 km (10 km/h) • 26 km (12 km/h)
	Akumulatori od 60 Ah	<ul style="list-style-type: none"> • 27 km (6 km/h)
Modulite	Akumulatori od 73,5 Ah	<ul style="list-style-type: none"> • 47 km (6 km/h) • 40 km (10 km/h) • 34 km (12 km/h)
	Akumulatori od 60 Ah	<ul style="list-style-type: none"> • 35 km (6 km/h) • 30 km (10 km/h) • 26 km (12 km/h)
	Akumulatori od 52 Ah	<ul style="list-style-type: none"> • 34 km (6 km/h) • 30 km (10 km/h)
Domet manevriranja u skladu s normom ISO 7176-4 ⁴ :		
Ultra Low Maxx	<ul style="list-style-type: none"> • 14 km (6 km/h) • 10 km (10 km/h) • 7 km (12 km/h) 	
Modulite	<ul style="list-style-type: none"> • 19 km (6 km/h) • 14 km (10 km/h) • 10 km (12 km/h) 	

Promjer okretanja	<ul style="list-style-type: none"> • 1506 – 2086 mm (Modulite) • 1975 – 2105 mm (Ultra Low Maxx)
Širina vrtnje	<ul style="list-style-type: none"> • 1300 – 1575 mm
Potrebna širina prostora sa zavojima	<ul style="list-style-type: none"> • 1100 mm (Ultra Low Maxx) • 930 mm (Modulite)
Potrebna dubina ulaznih vrata	<ul style="list-style-type: none"> • 1500 mm (Ultra Low Maxx) • 1260 mm (Modulite)
Potrebna širina prostora za bočno otvaranje	<ul style="list-style-type: none"> • 1140 mm (Ultra Low Maxx) • 990 mm (Modulite)

Dimenzije u skladu s normom ISO 7176-5	Vrsta sjedala	
	Ultra Low Maxx	Modulite
Visina od sjedala do poda ⁵ :		
S modulom nagiba	<ul style="list-style-type: none"> • 420 mm (samo Ultra Low Maxx) • 435 mm • 460 mm • 485 mm 	
S modulom podizača/nagiba	<ul style="list-style-type: none"> • 420 – 720 mm (samo Ultra Low Maxx) • 435 – 735 mm • 460 – 760 mm • 485 – 785 mm 	
Maks. ukupna visina	<ul style="list-style-type: none"> • 1101 – 1210 mm 	<ul style="list-style-type: none"> • 1000 – 1335 mm
Maks. ukupna širina (ovisno o širini sjedala i širini okvira)	<ul style="list-style-type: none"> • 565 – 865 mm 	<ul style="list-style-type: none"> • 565 – 690 mm • 565 – 730 mm (Modulite HD)
Ukupna dužina (uklj. standardne naslone za noge)	<ul style="list-style-type: none"> • 1251 – 1300 mm 	<ul style="list-style-type: none"> • 1026 – 1300 mm

Dimenzije u skladu s normom ISO 7176-5	Vrsta sjedala	
	Ultra Low Maxx	Modulite
Duljina složenih invalidskih kolica	• 830 – 1006 mm	
Širina složenih invalidskih kolica	• 565 – 865 mm	• 565 – 690 mm
Visina složenih invalidskih kolica	• 1101 – 1210 mm	• 1000 – 1180 mm
Razmak od tla	• 70 mm	

Masa u neopterećenom stanju⁶	Vrsta sjedala	
	Ultra Low Maxx	Modulite
	• 148,6 – 190,1 kg	• 105 – 185,2 kg

Težina sastavnih dijelova	
Akumulatori od 73,5 Ah	• pribl. 23 kg po akumulatoru
Akumulatori od 60 Ah	• pribl. 20 kg po akumulatoru
Akumulatori od 52 Ah	• pribl. 12,6 kg po akumulatoru

Opterećenje	Vrsta sjedala	
	Ultra Low Maxx	Modulite
Maks. masa korisnika	• 136 kg	• 136 kg (uski okvir) • 160 kg (široki okvir)

Opterećenje osovina	
Maks. opterećenje prednje osovine	• 144.4 kg
Maks. opterećenje stražnje osovine	• 267.2 kg

- 1 Korisni kapacitet akumulatora ovisi o vremenu pražnjenja.
C20: Pražnjenje u razdoblju od 20 sati.
C5: Pražnjenje u razdoblju od 5 sati.
- 2 Klasifikacija IPX4 znači da je električni sustav zaštićen od prskanja vodom.
- 3 Statička stabilnost nizbrdo, uzbrdo i bočno prema normi ISO 7176-1 = 9° (15,8 %)
Dinamička stabilnost prema normi ISO 7176-2 = 6° (10,5 %)
- 4 Napomena: domet vožnje invalidskih kolica uvelike ovisi o vanjskim čimbenicima poput postavke brzine invalidskih kolica, napunjenosti akumulatora, temperature okoline, lokalne topografije, karakteristika cestovne podloge, tlaka u gumama, težine korisnika, stila vožnje i upotrebe akumulatora za osvjetljenje, servo sustav itd.
Navedene vrijednosti teoretski su maksimumi dostižnih vrijednosti mjerenih prema normi ISO 7176-4.
- 5 Mjereno bez jastučića za sjedalo
- 6 Stvarna masa u neopterećenom stanju ovisi o opremi postavljenoj na invalidskim kolicima. Sva invalidska kolica tvrtke Invacare važu se prije izlaska iz tvornice. Na natpisnoj pločici pogledajte izmjerenu masu u neopterećenom stanju (uključujući akumulatore).

12 Servis

12.1 Izvršene kontrole

Potvrđuje se pečatom i potpisom da su svi poslovi navedeni u rasporedu pregleda iz uputa o servisu i popravku pravilno izvršeni. Popis potrebnih pregleda možete pronaći u servisnom priručniku koji je dostupan u tvrtki Invacare.

Pregled isporuke	Prvi godišnji pregled
Pečat ovlaštenog dobavljača / datum / potpis	Pečat ovlaštenog dobavljača / datum / potpis
Drugi godišnji pregled	Treći godišnji pregled
Pečat ovlaštenog dobavljača / datum / potpis	Pečat ovlaštenog dobavljača / datum / potpis

Četvrti godišnji pregled	Peti godišnji pregled
Pečat ovlaštenog dobavljača / datum / potpis	Pečat ovlaštenog dobavljača / datum / potpis



EU Export:

Invacare Poirier SAS
Route de St Roch
F-37230 Fondettes
Tel: (33) (0)2 47 62 69 80
serviceclient_export@invacare.com
www.invacare.eu.com



Invacare GmbH
Am Achener Hof 8
D-88316 Isny
Germany



Invacare UK Operations Limited
Unit 4, Pencoed Technology Park,
Pencoed
Bridgend CF35 5AQ
UK

1659957-E 2023-01-26



Making Life's Experiences Possible®



Yes, you can.®