

Küschall® K-Series



fr Fauteuil roulant actif
Manuel d'utilisation



Ce manuel DOIT être remis à l'utilisateur du produit.
AVANT d'utiliser ce produit, vous DEVEZ lire ce manuel et le
conserver pour pouvoir vous y reporter ultérieurement.

Küschall®
UNLIMIT YOUR WORLD

© 2022 Invacare Corporation

Tous droits réservés. La republication, la duplication ou la modification de tout ou partie du présent document est interdite sans l'accord écrit préalable d'Invacare. Les marques commerciales sont identifiées par [™] et [®]. Toutes les marques commerciales sont détenues par ou cédées sous licence à Invacare Corporation ou ses filiales, sauf stipulation contraire.

Sommaire

1 Généralités	4	6.9.3 Installation de la ceinture de maintien	46
1.1 Introduction	4	6.9.4 Installation de la ceinture de maintien	46
1.2 Symboles figurant dans ce manuel.	4	6.9.5 Fixation des étiquettes de symbole de mousqueton.	46
2 Sécurité	5		
2.1 Informations de sécurité générales	5		
2.2 Informations relatives à la sécurité des personnes	5		
2.3 Informations générales sur les réparations.	5		
3 Présentation du produit	7		
3.1 Pièces principales du fauteuil roulant.	7		
3.2 Dimensions	7		
4 Entretien	8		
4.1 Liste de vérification	8		
4.2 Pièces de rechange	8		
5 Reconditionnement	9		
5.1 Nettoyage	9		
5.2 Désinfection	9		
5.3 Matériaux.	9		
5.4 Plan de reconditionnement	11		
6 Instructions	12		
6.1 Vue d'ensemble du châssis	12		
6.2 Siège	13		
6.2.1 Largeur d'assise (SW).	13		
6.2.2 Profondeur d'assise (SD).	13		
6.2.3 Angle d'assise (SA)	13		
6.2.4 Hauteur siège à sol avant (FSTF).	14		
6.2.5 Hauteur siège à sol arrière (RSTF).	16		
6.2.6 Réglage du point de bascule.	17		
6.2.7 Installation d'une suspension	18		
6.3 Dossier	19		
6.3.1 Dossier à tension réglable	19		
6.3.2 Hauteur de dossier (BH).	20		
6.3.3 Angle du dossier (BA).	21		
6.3.4 Installation/réglage du cordon de déverrouillage	22		
6.3.5 Remplacement du tube de dossier	23		
6.3.6 Remplacement de la poignée	24		
6.3.7 Remplacement de la poignée de poussée relevable	24		
6.4 Repose-pieds.	25		
6.4.1 Remplacement du repose-pied	25		
6.4.2 Réglage de la hauteur du repose-pied	25		
6.4.3 Installation/remplacement de la palette repose-pieds.	26		
6.4.4 Remplacement du repose-pied à angle réglable	26		
6.4.5 Remplacement du repose-pied monté en hauteur.	27		
6.4.6 Installation du repose-pied relevable	28		
6.5 Pièces latérales	29		
6.5.1 Protège-vêtements/Garde-boue	29		
6.5.2 Installation de l'accoudoir tubulaire	34		
6.5.3 Installation/réglage de l'appui latéral	34		
6.6 Roues avants.	35		
6.6.1 Remplacement de la roulette	35		
6.6.2 Remplacement de la fourche de roue avant	36		
6.7 Roues arrières.	36		
6.7.1 Contrôle du parallélisme des roues arrière	37		
6.7.2 Réglage de l'axe à démontage rapide	37		
6.7.3 Installation/réglage du déport de roues arrière.	37		
6.7.4 Remplacement du carrossage des roues/Installation et réglage d'un essieu.	38		
6.7.5 Réparation ou remplacement d'une chambre à air	41		
6.7.6 Remplacement d'un pneumatique plein	41		
6.7.7 Remplacement des rayons de roue arrière	41		
6.8 Freins de stationnement	42		
6.8.1 Installation du frein de stationnement	42		
6.8.2 Réglage du frein de stationnement	42		
6.9 Options.	43		
6.9.1 Installation/réglage du dispositif anti-basculé	43		
6.9.2 Installation/réglage des roulettes de transit	45		

1 Généralités

1.1 Introduction

Le présent manuel fournit des informations importantes relatives au montage, au réglage et à la maintenance approfondie du produit. Pour garantir une utilisation en toute sécurité du produit, lisez attentivement le manuel et respectez les instructions de sécurité.

Consultez le manuel d'utilisation sur le site Web d'Invacare ou contactez un représentant Invacare. Reportez-vous aux adresses indiquées à la fin du présent manuel.

Invacare se réserve le droit de modifier les caractéristiques des produits sans préavis.

Avant de lire ce manuel, assurez-vous de disposer de la version la plus récente. Cette version est disponible au format PDF sur le site Internet d'Invacare.

Consultez le manuel d'utilisation pour plus d'informations et avant tout achat.

Pour obtenir plus d'informations sur le produit, comme les avis de sécurité ou les rappels du produit, contactez votre représentant Invacare local. Reportez-vous aux adresses indiquées à la fin du présent document.

1.2 Symboles figurant dans ce manuel

Les symboles et mots d'avertissement utilisés dans le présent manuel s'appliquent aux risques ou aux pratiques dangereuses qui pourraient provoquer des blessures ou des dommages matériels. Reportez-vous aux informations ci-dessous pour la définition des symboles d'avertissement.

Le présent document est imprimé en niveaux de gris. Pour information, conformément à la norme ANSI Z535.6, les codes couleurs des messages de sécurité sont les suivants : Danger (Rouge), Avertissement (Orange), Attention (Jaune) et Avis (Bleu).



AVERTISSEMENT

Indique une situation dangereuse qui, si elle n'est pas évitée, est susceptible de provoquer des blessures graves, voire mortelles.



ATTENTION

Indique une situation dangereuse qui, si elle n'est pas évitée, est susceptible de provoquer des blessures mineures ou légères.



AVIS

Indique une situation dangereuse qui, si elle n'est pas évitée, est susceptible de provoquer des dommages matériels.



Conseils

Donne des conseils, recommandations et informations utiles pour une utilisation efficace et sans souci.



Outils

Identifie les outils, composants et autres éléments requis pour exécuter certaines tâches.

2 Sécurité

2.1 Informations de sécurité générales



AVERTISSEMENT !

Risque de blessures ou de dommage matériel

- Les procédures décrites dans le présent manuel ne doivent être réalisées que par un technicien qualifié.
- Utilisez uniquement des options et pièces de rechange d'origine.
- Ne manipulez pas ce produit ni aucun autre équipement disponible en option sans avoir lu et compris complètement ces instructions et toute autre documentation d'instructions supplémentaire, telle que les manuels d'utilisation, les manuels d'installation ou les fiches d'instructions fournis avec ce produit ou l'équipement en option.
- Après chaque montage, vérifiez que tous les raccords sont bien serrés et que toutes les pièces fonctionnent correctement.



AVERTISSEMENT !

Risque de contamination

- Nettoyez et désinfectez le produit avant de procéder à la maintenance.



AVIS!

Il se peut que le montage des équipements en option ne soit pas décrit dans le présent manuel de maintenance. Reportez-vous au manuel fourni avec l'équipement en option.

- Des manuels supplémentaires peuvent être commandés chez Invacare. Reportez-vous aux adresses indiquées à la fin du présent document.
- Du fait de différences régionales, vous devez vous reporter au catalogue ou au site Internet Invacare de votre pays pour connaître les équipements en option qui sont disponibles ; vous pouvez également contacter un représentant Invacare. Reportez-vous aux adresses indiquées à la fin du présent document.



AVIS!

Certaines pièces de rechange sont exclusivement disponibles sous forme de kit. Utilisez toujours le nouveau kit complet lors du remplacement d'une pièce.

- Des pièces de rechange peuvent être commandées chez Invacare. Reportez-vous au site Internet Invacare de votre pays pour accéder au catalogue électronique des pièces de rechange.



AVIS!

Consultez le manuel d'utilisation de ce produit pour plus d'informations sur

- Caractéristiques techniques
- Composants du produit
- Étiquettes
- Instructions de sécurité complémentaires



Les informations contenues dans ce document peuvent être modifiées sans préavis.

2.2 Informations relatives à la sécurité des personnes

Ces instructions de sécurité sont destinées à aider à éviter des accidents pendant le travail et doivent être observées en toutes circonstances.

Tous les employés entrant en contact avec des produits contaminés doivent régulièrement consulter le médecin de la société. Des vêtements de travail et un équipement de protection individuelle doivent être mis à disposition en quantité nécessaire dans un bon état. Une désinfection fiable de la surface et des mains doit être assurée.



AVERTISSEMENT !

Risque de contamination

- Nettoyez et désinfectez le produit avant d'effectuer des réparations.

2.3 Informations générales sur les réparations

Les réparations nécessitent un niveau élevé de savoir-faire. Ces instructions de montage répartissent les différentes tâches en 3 catégories :

Difficulté	Symbole
Simple – Compréhension technique nécessaire	■□□
Intermédiaire – Compétences techniques requises	■ ■ □
Difficile – Compétences techniques et expérience requises pour le montage	■ ■ ■

Les outils nécessaires et leurs tailles sont répertoriés avant les instructions.

- !** **AVIS!**
- Si possible, continuez à utiliser l'ancien autocollant d'identification ; si ce n'est pas possible, le nouvel autocollant d'identification doit contenir les mêmes informations ainsi que l'ancien numéro de série. (Remplacement des pièces de rechange avec numéros de série).
 - Lorsque les composants sont remplacés, il est nécessaire de garantir la traçabilité des composants remplacés.
 - Si des vis avec adhésif frein-filet sont desserrées, elles doivent être remplacées par des nouvelles vis avec adhésif frein-filet. Sinon, un nouvel adhésif frein-filet doit être appliqué.
 - Si des vis avec des anneaux circlip sont desserrées, elles doivent être remplacées par de nouvelles vis.
 - Les pièces qui ont été endommagées pendant le démontage doivent être remplacées par de nouvelles pièces.
 - Tous les boulons doivent être serrés au couple indiqué dans les instructions qui suivent. Des adhésifs liquides haute résistance et faible résistance sont disponibles. L'adhésif à utiliser (haute résistance et faible résistance) est indiqué entre parenthèses après les spécifications de couple.

Fixation au moyen de boulons à tête hexagonale

Les boulons à tête hexagonale ne sont pas conçus pour supporter l'application d'une force excessive. Lors du serrage ou du desserrage d'un boulon à tête hexagonale, il est préférable de forcer sur l'écrou pour éviter d'endommager le boulon.

Serrage et desserrage

Faites pivoter l'écrou à l'aide d'une clé à douille (si la place est insuffisante, recourez seulement à une clé à fourche), en utilisant la clé Allen simplement pour arrêter la rotation du boulon.

Serrage et desserrage en l'absence d'écrou

Si un boulon à tête hexagonale est directement vissé dans un filetage, il doit être serré au moyen de la clé Allen.

Vérifiez que la clé Allen est de bonne qualité et qu'elle n'est pas usée.

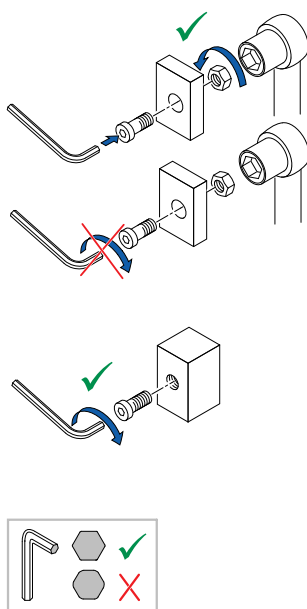

3 Présentation du produit

3.1 Pièces principales du fauteuil roulant

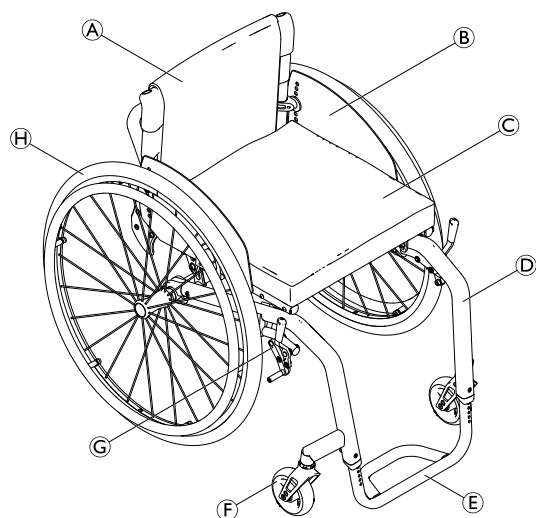

- Ⓐ Dossier
- Ⓑ Protège-vêtements
- Ⓒ Assise avec coussin
- Ⓓ Châssis
- Ⓔ Repose-pied
- Ⓕ Fourche de roue avant avec roulette
- Ⓖ Frein de stationnement
- Ⓗ Roue arrière avec main courante et axe à déverrouillage rapide

3.2 Dimensions

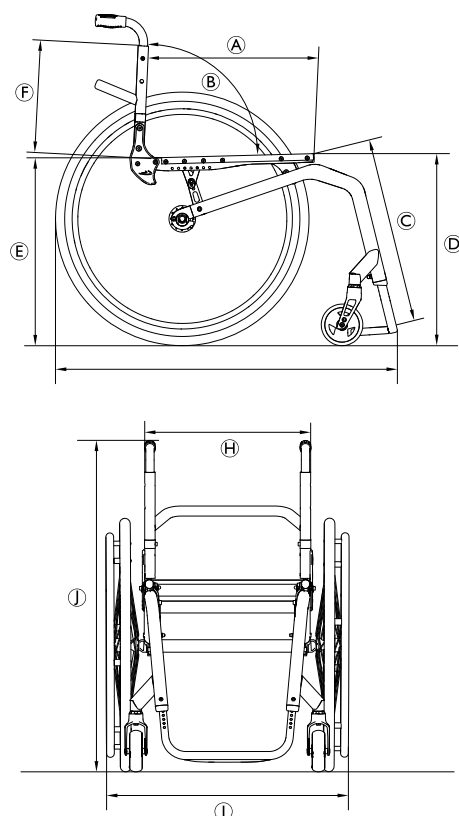

Ⓐ	Profondeur d'assise (SD)	350 – 525 mm, par incréments de 25 mm
Ⓑ	Angle du dossier (BA)	74°/78°/82°/86°/90°/94°
Ⓒ	Longueur de jambe (LLL)	290 – 480 mm, par incréments de 10 mm
Ⓓ	Hauteur siège à sol avant (FSTF)	450 – 520 mm, par incréments de 10 mm
Ⓔ	Hauteur siège à sol arrière (RSTF)	390 – 490 mm, par incréments de 10 mm
Ⓕ	Hauteur de dossier (BH)	270 – 480 mm, par incréments de 15 mm
Ⓖ	Longueur totale (TL)	Angle du châssis 75° : environ 830 mm Angle du châssis 90° : environ 760 mm
Ⓗ	Largeur d'assise (SW)	320 – 500 mm, par incréments de 20 mm
Ⓘ	Largeur totale (TW)	environ 490 – 805 mm
Ⓚ	Largeur totale, plié	
Ⓛ	Hauteur totale (TH)	environ 650 – 1200 mm

4 Entretien

4.1 Liste de vérification

Inspection générale	☺	☹
Le produit est-il en bon état et est-il complet (produit et accessoires) ?	<input type="checkbox"/>	<input type="checkbox"/>
Le produit présente-t-il des détériorations ou des faiblesses de n'importe quel type ?	<input type="checkbox"/>	<input type="checkbox"/>
Le produit fonctionne-t-il correctement sous charge nominale ?	<input type="checkbox"/>	<input type="checkbox"/>
Le produit est-il complètement fonctionnel conformément au manuel d'utilisation ?	<input type="checkbox"/>	<input type="checkbox"/>
Éradication des défauts	☺	☹
Tous les défauts trouvés ont-ils été éliminés et tous les composants défectueux ont-ils été remplacés ?	<input type="checkbox"/>	<input type="checkbox"/>
Tous les boulons/vis sont-ils fixés correctement et le produit est-il monté correctement ?	<input type="checkbox"/>	<input type="checkbox"/>
Fin des contrôles	☺	☹
Le produit est-il techniquement et fonctionnellement sûr ?	<input type="checkbox"/>	<input type="checkbox"/>
Le produit a-t-il été nettoyé et désinfecté ?	<input type="checkbox"/>	<input type="checkbox"/>
L'autocollant d'identification est-il facilement lisible et est-il fermement apposé sur le produit ?	<input type="checkbox"/>	<input type="checkbox"/>
Le produit est-il accompagné de la dernière version du manuel d'utilisation ?	<input type="checkbox"/>	<input type="checkbox"/>

4.2 Pièces de rechange

AVERTISSEMENT !

Utilisez des pièces de rechange d'origine pour toutes les réparations. Dans le cas contraire, la garantie et la déclaration de conformité du produit seront invalidées.

Toutes les pièces de rechange doivent être obtenues auprès du service clients d'Invacare. Vous trouverez un catalogue de pièces de rechange électroniques sur votre site Invacare local.

AVERTISSEMENT !
Risque de blessure en cas de pièces endommagées ou usées

Certaines pièces de rechange sont exclusivement disponibles sous forme de kit.
– Utilisez toujours le nouveau kit complet lors du remplacement d'une pièce.

5 Reconditionnement

5.1 Nettoyage

- !** **AVIS!**
 – Le produit ne doit pas être nettoyé dans des installations de lavage automatique, équipées de système de nettoyage à haute pression ou à la vapeur.

- !** **AVIS!**
 En cas d'endommagement de la surface, la saleté, le sable et l'eau de mer peuvent endommager les roulements et rouiller les pièces métalliques.
 – N'exposez le fauteuil roulant au sable et à l'eau de mer que pour de brèves périodes et nettoyez-le après chaque accès à la plage.
 – Si le fauteuil roulant est sale, éliminez la saleté dès que possible à l'aide d'un chiffon humide et séchez-le soigneusement.

1. Retirez tout équipement en option installé (seulement l'équipement en option ne nécessitant pas d'outils).
2. Essuyez les différentes pièces à l'aide d'un chiffon ou d'une brosse souple, d'agents de nettoyage ménagers ordinaires (pH = 6-8) et d'eau chaude.
3. Rincez ensuite à l'eau chaude.
4. Essuyez soigneusement les pièces avec un chiffon sec.

 Pour éliminer les points d'abrasion et raviver le lustre de votre fauteuil roulant, vous pouvez utiliser des produits de polissage pour voiture et de la cire lustrante.

Nettoyage de la toile

Pour le nettoyage de la toile, reportez-vous aux instructions indiquées sur les étiquettes de l'assise, du coussin et de la toile de dossier.

 Si possible, faites toujours chevaucher les bandes autoagrippantes (les parties qui s'accrochent entre elles) avant le nettoyage, afin de réduire l'accumulation de peluches et de fils sur les bandes de crochets et aussi pour éviter que les bandes n'abîment la toile.

5.2 Désinfection

Il est possible de désinfecter le fauteuil roulant en le vaporisant ou en l'essuyant avec des désinfectants testés et approuvés.

 Vaporisez un produit de nettoyage et de désinfection doux (bactéricide et fongicide conforme aux normes EN1040 / EN1276 / EN1650) et suivez les instructions du fabricant.

1. Essuyez toutes les surfaces généralement accessibles à l'aide d'un chiffon doux et d'un désinfectant ménager ordinaire.
2. Laissez sécher le produit à l'air.

5.3 Matériaux

Les composants utilisés pour fabriquer les fauteuils roulants Kuschall sont constitués des matériaux suivants :

Tubes du châssis	Aluminium
Tubes de dossier	Aluminium /Titane
Tube d'essieu	Aluminium/Fibre de carbone Fibre de carbone
Mécanisme de pliage	Aluminium
Croisillons	Aluminium
Toile d'assise/Toile de dossier	PA/PE/PVC
Poignées de poussée	Aluminium / TPE
Protège-vêtements/ Garde-boue	Fibre de carbone ou plastique
Fourches de roulette avant	Aluminium
Tube de repose-pied	Aluminium/Titane
Repose-jambes	Aluminium

Repose-piedRepose-pieds	Fibre de carbone ou plastique
Repose-pieds	Fibre de carbone ou plastique
Pièces de support/Fixations	Acier/Aluminium
Vis et boulons	Acier

 Tous les matériaux utilisés sont protégés contre la corrosion. Nous n'utilisons que des matériaux et composants conformes au règlement REACH.

 Systèmes antivol et de détection des métaux : dans de rares cas, les matériaux utilisés dans le fauteuil roulant peuvent activer les systèmes antivol et de détection des métaux.

5.4 Plan de reconditionnement

Les éléments suivants doivent être examinés et vérifiés lorsqu'un reconditionnement est nécessaire :

Symptômes	Dysfonctionnements	Solution
Le fauteuil roulant ne se déplace pas en ligne droite	Pression des pneus incorrecte sur une roue arrière	Corrigez la pression des pneus, reportez-vous manuel d'utilisation
	Un ou plusieurs rayons sont cassés	Remplacez le ou les rayon(s) défectueux
	Tension inégale des rayons	Serrez les rayons lâches
	Les roulements de roulette sont sales ou endommagés	Nettoyez ou remplacez les roulements ou la roulette complète 6.6.1 Remplacement de la roulette, page 35
	Les roulements de support des fourches sont défectueux	Remplacez les roulements de support. Reportez-vous à la section 6.6.2 Remplacement de la fourche de roue avant, page 36
	Le fauteuil roulant bascule trop facilement	Les roues arrière sont montées trop en avant
Angle du dossier trop important		Réduisez l'angle du dossier. Reportez-vous à la section 6.3.3 Angle du dossier (BA), page 21
Angle d'assise trop important		Réglez la hauteur siège à sol avant par rapport à la hauteur siège à sol arrière. Reportez-vous à la section 6.2.3 Angle d'assise (SA), page 13 Réglage de la hauteur siège à sol avant (FSTF), page 15 Réglage de la hauteur siège à sol arrière (RSTF), page 16.
		Installez une fourche de roue avant plus petite. Reportez-vous à la section 6.6.2 Remplacement de la fourche de roue avant, page 36
Les freins de stationnement réagissent de manière insuffisante ou asymétrique	Pression des pneus incorrecte sur un ou sur les deux pneu(s) arrière	Corrigez la pression des pneus, reportez-vous manuel d'utilisation
	Réglage des freins incorrect	Corrigez le réglage des freins. Reportez-vous à la section 6.8.2 Réglage du frein de stationnement, page 42
Résistance au roulage très élevée	Pression des pneus incorrecte dans une ou dans les deux roues arrière	Corrigez la pression des pneus, reportez-vous manuel d'utilisation
	Roues arrière non parallèles	Corrigez le parallélisme des roues arrière. Reportez-vous à la section 6.7.1 Contrôle du parallélisme des roues arrière, page 37
	Les roulements sont sales ou défectueux	Remplacez les roulements. Reportez-vous à la section 6.6.1 Remplacement de la roulette, page 35
Les roulettes oscillent lors des déplacements rapides	Tension insuffisante sur le boîtier de la goupille de blocage	Serrez légèrement l'écrou sur la fourche de roue avant. Reportez-vous à la section 6.6.2 Remplacement de la fourche de roue avant, page 36
	La roulette est usée	Remplacez la roulette. Reportez-vous à la section 6.6.1 Remplacement de la roulette, page 35
La roulette manque de mobilité ou est bloquée	Les roulements sont sales ou défectueux	Remplacez les roulements. Reportez-vous à la section 6.6.1 Remplacement de la roulette, page 35
Augmentation de la tendance au basculement vers l'avant	Le châssis est déformé	Remplacez le châssis. Reportez-vous à la section 6.1 Vue d'ensemble du châssis, page 12: Réglage de la hauteur siège à sol avant (FSTF), page 15 Réglage de la hauteur siège à sol arrière (RSTF), page 16.

6 Instructions

6.1 Vue d'ensemble du châssis

Le châssis des modèles de la série K Küschall® est fabriqué en aluminium. Des angles de châssis de 75° et 90° existent. Les châssis sont disponibles dans une version standard, une version conique et une version de plus de 50 mm.

Châssis	Hauteur siège à sol avant (FSTF) [mm] ¹⁾	Longueur de jambe (LLL) avec barre de repose-pied à montage standard [mm]	Longueur de jambe (LLL) avec repose-pied rabattable à montage standard [mm]	Profondeur d'assise [mm]
75° court	450 à 470	FSTF -120 ²⁾ à FSTF -30	FSTF -160 ²⁾ à FSTF -30	350 à 450
75° standard	480 à 500	FSTF -110 ²⁾ à FSTF -30	FSTF -150 ²⁾ à FSTF -30	350 à 450
75° + 50 mm	500 à 520	FSTF -110 ²⁾ à FSTF -30	FSTF -150 ²⁾ à FSTF -30	425 à 525
90° court	450 à 470	FSTF -140 ²⁾ à FSTF -40	FSTF -180 ²⁾ à FSTF -40	350 à 450
90° standard	480 à 500	FSTF -130 ²⁾ à FSTF -40	FSTF -170 ²⁾ à FSTF -40	350 à 450
90° + 50 mm	500 à 520	FSTF -130 ²⁾ à FSTF -40	FSTF -170 ²⁾ à FSTF -40	425 à 525
75° conique	480 à 500	FSTF -110 ²⁾ à FSTF -30	FSTF -150 ²⁾ à FSTF -30	350 à 450
90° conique	480 à 500	FSTF -130 ²⁾ à FSTF -40	FSTF -170 ²⁾ à FSTF -40	350 à 450

¹⁾ Mesure avec une roue arrière 24". Avec une roue arrière de 25", la FSTF est supérieure de 10 mm dans chaque cas. Avec une roue arrière de 26", la FSTF est supérieure de 20 mm dans chaque cas.

²⁾ Mesure avec une roue arrière 24". Avec une roue arrière de 25", la FSTF est inférieure de 10 mm dans chaque cas. Avec une roue arrière de 26", la FSTF est inférieure de 20 mm dans chaque cas.

Exemples :

Châssis	Roue arrière	FSTF [mm]	LLL [mm] avec barre à montage standard	LLL [mm] avec repose-pied rabattable à montage standard
75° court	25"	460 à 480	FSTF -130 à FSTF -30	FSTF -170 à FSTF -30
75° court	26"	470 à 490	FSTF -140 à FSTF -30	FSTF -180 à FSTF -30

Pour le réglage des longueurs de jambe, le repose-pied monté en hauteur doit être utilisé. Reportez-vous au chapitre 6.4.5 *Remplacement du repose-pied monté en hauteur*, page 27.

6.2 Siège

6.2.1 Largeur d'assise (SW)

Largeurs d'assise possibles : SW 320 à 500 par incréments de 20 mm.

La modification de la largeur d'assise est très complexe et exige le remplacement de plusieurs pièces.

6.2.2 Profondeur d'assise (SD)

Profondeurs d'assise possibles : SD 350 à 525 par incréments de 25 mm.

La modification de la profondeur d'assise exige le remplacement du module d'assise complet, y compris la toile d'assise et le rail de siège et éventuellement le coussin d'assise.

6.2.3 Angle d'assise (SA)

L'angle d'assise est déterminé par la différence entre la hauteur siège à sol arrière (RSTF) et la hauteur siège à sol avant (FSTF).

6.2.4 Hauteur siège à sol avant (FSTF)

La hauteur d'assise avant dépend de plusieurs facteurs qui interagissent les uns avec les autres. La taille des roues arrière détermine la hauteur de la sous-structure. Outre la taille et le positionnement des supports sur le module d'assise, le châssis, la profondeur d'assise et la hauteur d'assise arrière influencent également la hauteur d'assise.

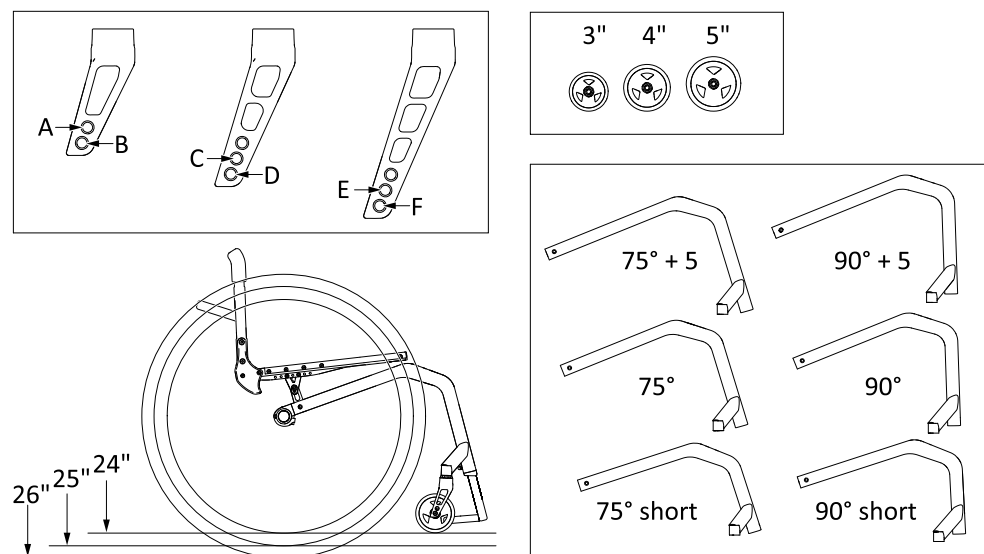

Fourche de roue avant et roulettes par rapport à la taille du châssis et de la roue arrière

Châssis	Roues arrière 24"				Roues arrière 25"				Roues arrière 26"			
	1)	Roulette			1)	Roulette			1)	Roulette		
		3"	4"	5"		3"	4"	5"		3"	4"	5"
75° court	169	F	E	D	181,5	—	F	E	194	—	—	F
75° standard	144	D	C	B	165,5	E	D	C	169	F	E	D
75° + 50 mm	144	D	C	B	165,5	E	D	C	169	F	E	D
90° court	144	D	C	—	165,5	E	D	—	169	F	E	—
90° standard	119	B	A	—	131,5	C	B	—	144	D	C	—
90° + 50 mm	119	B	A	—	131,5	C	B	—	144	D	C	—
75° conique	144	D	C	B	165,5	E	D	C	169	F	E	D
90° conique	119	B	A	—	131,5	—	—	—	144	D	C	—
90° court (avec roulette de 5")	162	—	—	B	174,5	—	—	C	187	—	—	D
90° standard (avec roulette de 5")	162	—	—	B	174,5	—	—	C	187	—	—	D
90° + 50 mm (avec roulette de 5")	162	—	—	B	174,5	—	—	C	187	—	—	D

1) Hauteur du support [mm]



Seules les combinaisons répertoriées dans le tableau garantissent que le châssis est droit et que les axes de roue avant sont perpendiculaires au sol.

Si la roue arrière, la roulette et la fourche de roue avant sont définies, il est possible de régler la hauteur siège à sol avant en modifiant la position du module d'assise dans le châssis. Deux supports sont disponibles : un petit avec cinq options de fixation et un plus grand avec huit options de fixation.

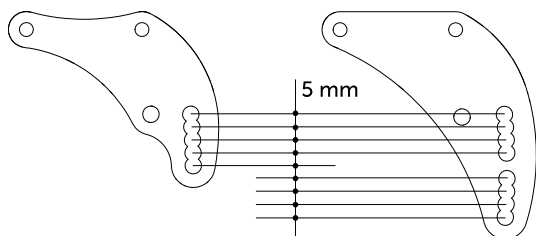

Réglage de la hauteur siège à sol avant (FSTF)

Repositionnez ou remplacez les supports du châssis avant pour régler la hauteur siège à sol avant.

 Clé Allen (4 mm, 5 mm)/Clé à douille (10 mm) ■■■

1. Retirez les roues arrière, rabattez le dossier vers l'avant et faites reposer le fauteuil roulant sur son dossier.
2. Retirez les vis **A** et **B** qui fixent le renfort du siège **C** au module d'assise ou au châssis de chaque côté.
3. Retirez la vis **E** et introduisez-la dans l'autre trou du support **D**. Si vous avez besoin d'un support neuf, retirez les vis **E**, **F** et **H**, remplacez le support **D** et fixez-le au module d'assise et au croisillon **G** au moyen des vis **E**, **F** et **H**.
4. Réinstallez les roues arrière, rabattez le dossier et vérifiez la position des renforts de siège **C**.
5. Serrez à nouveau les vissages **A** et **B** des renforts de siège **E** et **F** des supports avant.
6. Effectuez le même réglage de chaque côté.

 N'oubliez pas que le réglage de la hauteur siège à sol avant (FSTF) entraîne la modification de l'angle d'assise. Il peut s'avérer nécessaire de procéder au même réglage pour la hauteur siège à sol arrière (RSTF) ou l'angle du dossier.

- A** = 7 Nm (haute résistance)
- B** = 13 Nm (haute résistance)
- E** = 13 Nm (haute résistance)
- F** = 7 Nm (Tuflok®)
- H** = 13 Nm (haute résistance)

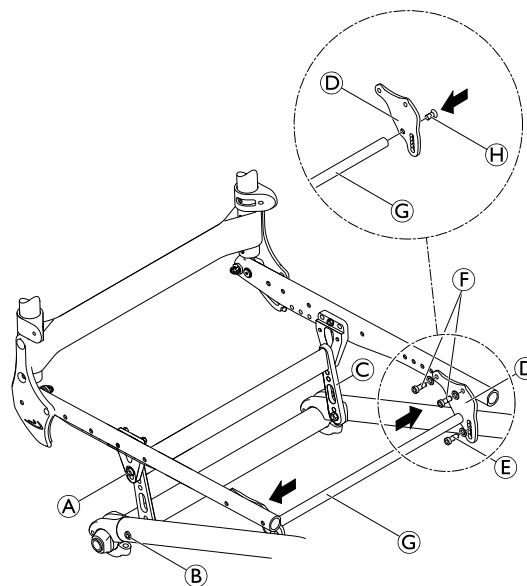

6.2.5 Hauteur siège à sol arrière (RSTF)

Il est possible de repositionner les renforts de siège afin de régler la hauteur siège à sol arrière. Ils sont disponibles en trois tailles différentes, couvrant des hauteurs d'assise comprises entre 380 et 500 mm.

En règle générale, il est recommandé d'utiliser le trou inférieur pour installer les renforts de siège sur le châssis.

Hauteur d'assise arrière en fonction de la position et de la taille de la roue

RSTF [mm]	Roue 24"			Roue 25"			Roue 26"		
	S	M	L	S	M	L	S	M	L
380	1	—	—	—	—	—	—	—	—
390	1	—	—	1	—	—	—	—	—
400	2	—	—	1	—	—	1	—	—
410	3	5a	—	2	—	—	1	—	—
420	4	5	—	3	5a	—	2	—	—
430	—	6	—	4	5	—	3	5a	—
440	—	7	9a	—	6	—	4	5	—
450	—	8	9	—	7	9a	—	6	—
460	—	—	10	—	8	9	—	7	9a
470	—	—	11	—	—	10	—	8	9
480	—	—	12	—	—	11	—	—	10
490	—	—	—	—	—	12	—	—	11
500	—	—	—	—	—	—	—	—	12

Réglage de la hauteur siège à sol arrière (RSTF)

Repositionnez ou remplacez les renforts de siège du châssis arrière pour régler la hauteur siège à sol arrière.

 Clé Allen (5 mm)/Clé à douille (10 mm)

1. Retirez les roues arrière, rabattez le dossier vers l'avant et faites reposer le fauteuil roulant sur son dossier.
2. Desserrez les vis **A** du support avant, de chaque côté.
3. Si la hauteur d'assise voulue peut être réglée au moyen du renfort de siège existant **B**, desserrez la vis **C** et retirez la vis et la rondelle **D** ainsi que la barre de raccordement **E**.
4. Si un renfort de siège neuf est nécessaire, retirez le renfort existant et la barre de raccordement **E** et fixez sans trop le serrer le nouveau renfort de siège avec l'entretoise **F**, la rondelle et l'écrou au châssis au moyen de la vis **C**.
5. Faites glisser le renfort de siège contre le support arrière **G** pour que les trous voulus se chevauchent.
6. Insérez la barre de raccordement **E** et fixez-la à l'aide de la vis **D**.
7. Effectuez le même réglage de chaque côté.
8. Réinstallez les roues arrière, rabattez le dossier et vérifiez la position du renfort de siège **B**.
9. Resserrez les vis **A**, **C** et **D**.

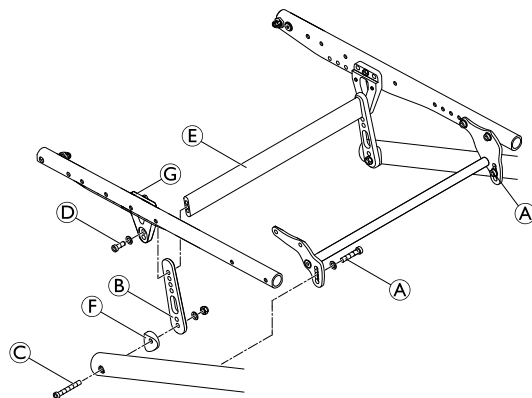

 N'oubliez pas que le réglage de la hauteur siège à sol arrière (RSTF) entraîne la modification de l'angle d'assise. Il peut s'avérer nécessaire de procéder au même réglage pour la hauteur siège à sol avant (FSTF) ou l'angle du dossier.

A = 13 Nm (haute résistance)

C = 13 Nm (haute résistance)

D = 7 Nm (haute résistance)

6.2.6 Réglage du point de bascule

 Clé Allen (4 mm, 5 mm)/Clé à douille (8 mm) ■■■

1. Retirez les roues arrière, rabattez le dossier vers l'avant et faites reposer le fauteuil roulant sur son dossier.
2. Retirez les boulons **A**, **B** et **E**.
3. Retirez les boulons **C**, **D** et **F** et faites glisser le module d'assise vers l'avant ou vers l'arrière.

 Il vous faudra peut-être faire glisser l'insert **I** à l'intérieur du tube du module d'assise. Retirez le boulon **H** qui fixe la toile d'assise, décalez l'insert **I**, puis réinsérez le boulon **H** et serrez.

 L'écrou rond **J** est positionné dans le tube du châssis à l'aide d'une vis sans tête qui appuie contre la paroi interne du tube. Pour repositionner l'écrou rond, desserrez la vis sans tête à l'aide d'une clé Allen à travers le trou du châssis et le filetage de l'écrou rond.

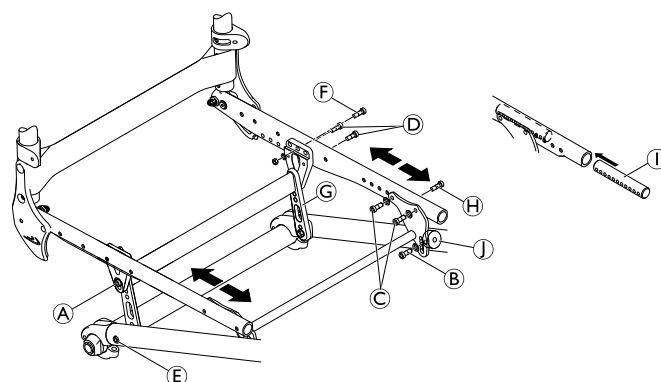

4. Réinsérez et serrez les boulons **A**, **B** et **E**.
5. Effectuez le même réglage de chaque côté.

Cinq positions sont possibles pour le support arrière comme pour le support avant.

 veillez à décaler les supports avant et arrière du même nombre de trous.

- A** = 7 Nm (haute résistance)
- B** = 13 Nm (haute résistance)
- C** = 7 Nm (Tuflok®)
- D** = 7 Nm (haute résistance)
- E** = 13 Nm (haute résistance)
- F** = 7 Nm



AVERTISSEMENT ! Risque de renversement

La stabilité au basculement dépend de la position du module d'assise par rapport à la position de l'axe de roue arrière. La stabilité au basculement du fauteuil roulant est d'autant plus grande que le module d'assise est installé vers l'avant. À l'inverse, une position vers l'arrière du module d'assise rend le fauteuil roulant moins stable et augmente le risque de basculement vers l'arrière, mais améliore sa manœuvrabilité.

– Selon les capacités de l'utilisateur et ses limites spécifiques en matière de sécurité, la diminution de la stabilité peut être compensée par l'installation d'un dispositif anti-basculé.

6.2.7 Installation d'une suspension

Une suspension peut être installée pour une hauteur siège à sol arrière (RSTF) comprise entre 380 mm et 460 mm. Lors de l'installation de la suspension, l'utilisation d'un module d'assise avec croisillon soudé est nécessaire.

 Clé Allen (4 mm, 5 mm)/Lubrifiant

1. Retirez les roues arrière, rabattez le dossier vers l'avant et faites reposer le fauteuil roulant sur son dossier.
2. Retirez le module d'assise en retirant le support avant (A) et le support arrière (B) des deux côtés.
3. Retirez le renfort de siège (C).
4. Fixez le boîtier de suspension (D) au châssis. Faites glisser la vis avec la rondelle (E) dans le boîtier de suspension et placez le manchon lubrifié avec les entretoises sur la vis. Faites glisser la vis à travers le châssis dans le support d'essieu et serrez fermement avec l'entretoise et l'écrou.

Contrôle du fonctionnement :

Le boîtier de suspension (D) doit pouvoir pivoter, mais il ne doit pas être desserré.

5. Insérez la jambe de suspension (F) par le haut dans le boîtier de suspension (D). Faites glisser le manchon (G) par le bas sur la jambe de suspension et positionnez-le à la hauteur d'assise souhaitée. Fixez à l'aide de la vis et de la rondelle (H). Effectuez le même réglage de chaque côté.
6. Lubrifiez les ressorts (I) et insérez-les dans les boîtiers de suspension.
7. Insérez les vis (J) dans les boîtiers de suspension jusqu'à ce qu'elles dépassent de 25 mm.
8. Montez les supports à ressort avant et arrière sur le module d'assise à l'aide des vis (K).
9. Insérez les manchons rotatifs lubrifiés (L) et fixez le module d'assise au châssis à l'aide des vis (M).
10. Réinstallez les roues arrière.

Contrôle final :

Vérifiez la hauteur siège à sol avant (FSTF). Lors du montage du garde-boue, assurez-vous qu'il se trouve à au moins 40 mm de la roue. Vérifiez la fonction de suspension.

(E) = 7 Nm

(H) = 4 Nm

(K) = 7 Nm

(M) = 7 Nm

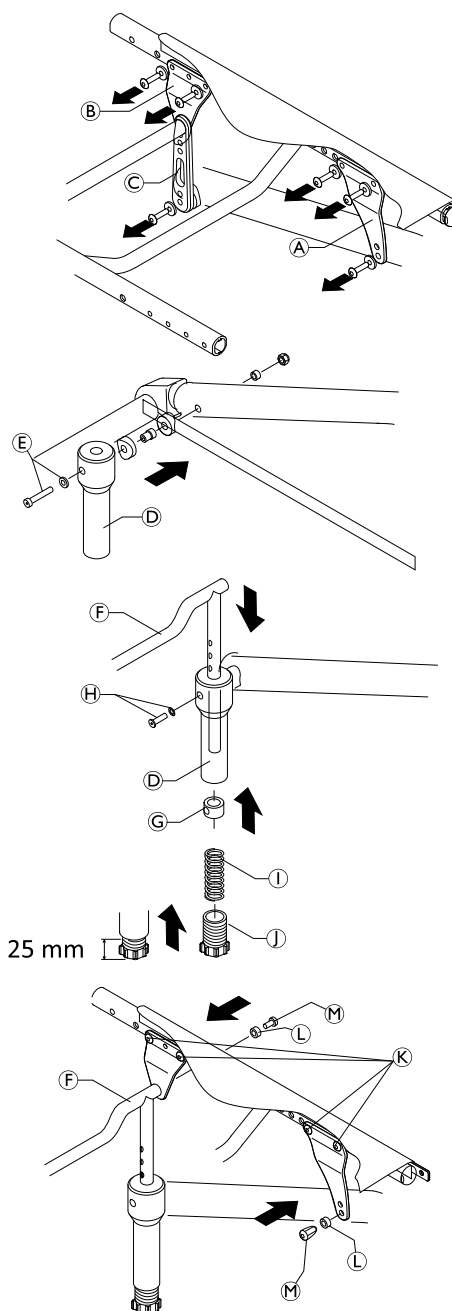

6.3 Dossier

6.3.1 Dossier à tension réglable

Le dossier réglable est équipé de bandes auto-agrippantes et d'une toile. Indépendamment du dossier réglable, une toile légère, fabriquée individuellement en fonction de la hauteur de dossier (BH) et de la largeur d'assise (SW), est présente.

Hauteurs de dossier possibles (BH) par rapport à la toile, au tube de dossier, aux poignées de poussée et aux bandes

BH [mm]	Dimensions de la toile	Taille du tube de dossier ①	Poignées de poussée standard ①/ Poignées de poussée pliables (tube télescopique droit ②)		
			Taille ① ou ②	Bandes au-dessus de la barre stabilisatrice	Bande supérieure ③
270*	S	S	S	1 bande ④	③ = 5 cm
285	S	S	S	1 bande ④	
300	S	S	S	1 bande ④	
315	S	L	S	1 bande ④	③ = 10 cm
330	S	L	S	1 bande ④	
345	M	L	S	2 x 1 bande ④	
360	M	L	S	2 x 1 bande ④	
375	M	L	S	2 x 1 bande ④	
390	M	L	L	2 bandes + 1 bande ④	
405	M	L	L	2 bandes + 1 bande ④	
420	L	L	L	2 bandes + 1 bande ④	
435	L	L	L	2 bandes + 1 bande ④	
450	L	L	L	2 x 2-bandes ⑤	
465	L	L	L	2 x 2-bandes ⑤	
480	L	L	L	2 x 2-bandes ⑤	

* BH 270 mm est uniquement possible avec des poignées de poussée standard

Combinaisons hauteur de dossier (RH)/poignées de poussée, tubes télescopiques et bandes possibles

BH [mm]	Sans poignées de poussée ©		Poignées de poussée réglables en hauteur fixées à l'arrière ①		
	Bandes au-dessus de la barre stabilisatrice	Bande télescopique supérieure ②	Tube télescopique incurvé ©	Bandes au-dessus de la barre stabilisatrice	Bande supérieure ②
270	1 bande ③	② = 5 cm	—	—	② = 5 cm
285	1 bande ③		S	1 bande ③	
300	1 bande ③		S	1 bande ③	
315	1 bande ③		S	1 bande ③	
330	1 bande ③	② = 10 cm	S	1 bande ③	② = 10 cm
345	1 bande ③		S	1 bande ③	
360	2 x 1 bande ③		S	1 bande ③	
375	2 x 1 bande ③		M	1 bande ③	
390	2 x 1 bande ③		M	2 x 1 bande ③	
405	2 bandes + 1 bande		M	2 x 1 bande ③	
420	2 bandes + 1 bande		M	2 x 1 bande ③	
435	2 bandes + 1 bande		L	2 bandes + 1 bande	
450	2 bandes + 1 bande		L	2 bandes + 1 bande	
465	2 x 2 bandes ④		L	2 bandes + 1 bande	
480	2 x 2 bandes ④	L	2 bandes + 1 bande		

Une sangle à une seule bande est placée en-dessous de la barre stabilisatrice en présence d'un protège-vêtements et une sangle à deux bandes est utilisée en présence d'un garde-boue.

6.3.2 Hauteur de dossier (BH)

La hauteur de dossier (BH) peut être modifiée en montant les tubes télescopiques dans une autre position dans les tubes de dossier. Si cette option de réglage est insuffisante, les tubes télescopiques peuvent être remplacés.

Réglage de la hauteur de dossier

 Clé Allen (3 mm)/Clé (8 mm) ■ □ □

1. Retirez la toile de dossier ①.
2. Retirez le vissage ②
3. Réglez le tube de dossier ③ à la hauteur requise puis insérez la vis ④ dans le trou le plus proche et serrez-la à nouveau.
4. Effectuez le même réglage de chaque côté.
5. Repositionnez correctement la toile de dossier.

② = 7 Nm

 Si vous n'obtenez pas la hauteur voulue, vous devez installer un autre tube télescopique ou une autre poignée de poussée.

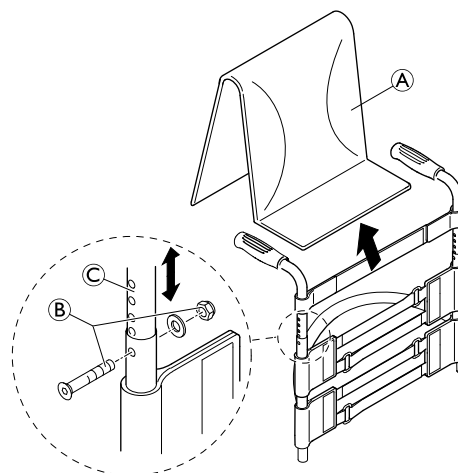

6.3.3 Angle du dossier (BA)

Il est possible de modifier l'angle du dossier en repositionnant la plaque excentrée dans la plaque de joint du dossier. Les réglages suivants peuvent être définis pour les angles (mesurés à partir du siège) :

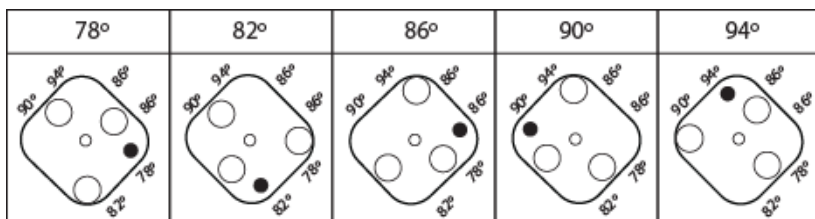

Réglage de l'angle du dossier



Clé Allen (3 mm)/Clé (10 mm)



1. Rabattez le dossier et desserrez le contre-écrou de la vis de réglage (A) et vissez-la complètement.
2. Retirez la vis (B) sur la plaque excentrée (C). Retirez la plaque excentrée et réinstallez-la dans la position souhaitée. Les plaques excentrées doivent être positionnées de manière identique des deux côtés dans le joint de dossier.
3. Réinsérez la vis (B) et serrez-la.
4. Réglez le joint de dossier comme indiqué ci-dessous.
5. Rabattez le dossier jusqu'à ce que la broche (A) s'enclenche.
6. Appuyez sur le dossier en direction de l'avant pour vérifier que le joint ne bouge pas.
7. Desserrez la vis (F) jusqu'à ce que la touche l'embout (G) de l'armature du siège.
8. Resserrez la vis d'un quart à un demi-tour et bloquez-la avec le contre-écrou (E).
9. Assurez-vous que le joint de dossier est correctement réglé des deux côtés.

(B) = 4 Nm

(E) = 7 Nm

Contrôle du fonctionnement :

Prenez place dans le fauteuil roulant et adossez-vous au dossier de façon à ce qu'il soit bien droit. Lorsque vous tirez sur le cordon de déverrouillage (H), la broche (D) doit pouvoir être facilement retirée de chaque côté et doit revenir complètement en arrière lorsque vous relâchez le cordon.

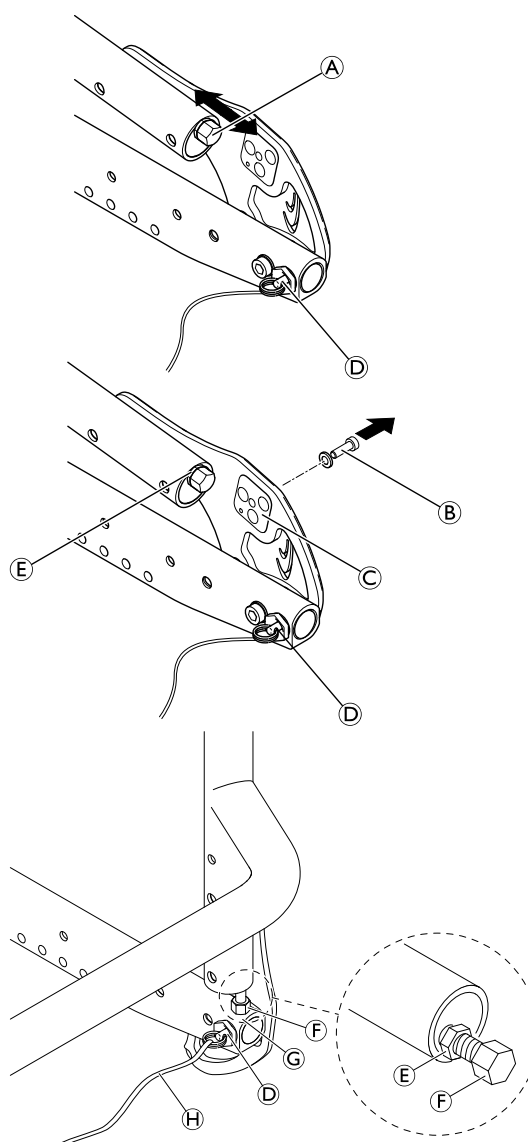

6.3.4 Installation/réglage du cordon de déverrouillage

**AVERTISSEMENT !**

Risque de blessure pour l'utilisateur pendant l'utilisation du fait du pliage involontaire du dossier.

Si le cordon de déverrouillage est trop tendu, le mécanisme de verrouillage (B) peut s'ouvrir involontairement.
– Vérifiez que le cordon de déverrouillage n'est pas trop tendu.

1. Nouez le cordon de déverrouillage (A) à gauche et à droite, aux anneaux métalliques (C) en veillant à ce qu'il ne soit pas tendu, mais que le jeu reste minime (< 5 mm).

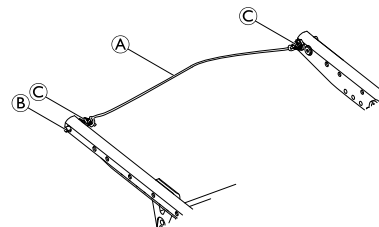

6.3.5 Remplacement du tube de dossier

 Clé Allen (3 mm, 4 mm)/Clé à douille (8 mm, 10 mm) ■ □ □

1. Retirez la toile de dossier.
2. Faites glisser les lanières du dossier vers le haut ou vers le bas pour accéder aux vis **(A)**. Retirez les vis et les écrous de chaque côté.
3. Retirez les poignées de poussée ou les tubes télescopiques ainsi que les bandes auto-agrippantes supérieures.
4. Retirez les vis **(B)** sur le joint de dossier.
5. Retirez les bandes auto-agrippantes inférieures et le manchon **(D)** avec la vis de réglage **(E)** du tube de dossier **(C)** et fixez-les sur le nouveau tube de dossier.
6. Installez le tube de dossier sur le joint de dossier à l'aide des vis **(B)**. Installez d'abord la vis inférieure, puis la vis supérieure.
7. Installez à nouveau les bandes auto-agrippantes supérieures et les poignées de poussée sur les tubes télescopiques à l'aide des vis et des écrous **(A)**.
8. Effectuez le même réglage de chaque côté.
9. Repositionnez la toile de dossier.

(A) = 7 Nm

(B) = 7 Nm

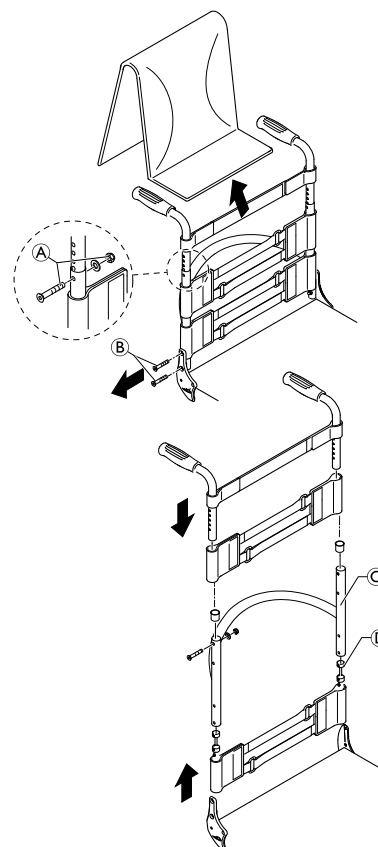

Contrôle :

Vérifiez la fixation des vis de réglage **(E)** de chaque côté. La tête de vis ne doit que légèrement toucher le module d'assise lorsque le dossier est en position verticale. Si nécessaire, réajustez la longueur en desserrant le contre-écrou et en serrant ou en desserrant la vis de réglage. Resserrez ensuite le contre-écrou **(F)**.

AVIS!

Des vis de réglage mal fixées risquent d'endommager le mécanisme du joint de dossier.

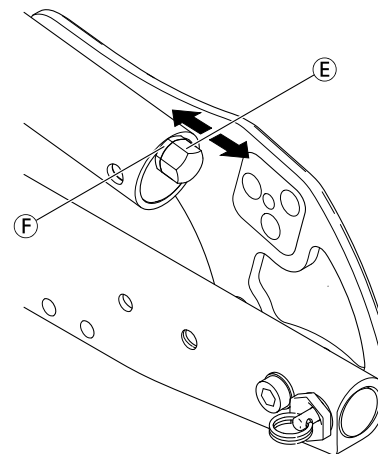

6.3.6 Remplacement de la poignée

Un adhésif (laque pour cheveux, par exemple) est utilisé dans ces instructions. Lorsqu'elle est appliquée à la poignée, cette substance agit comme un lubrifiant et comme un adhésif une fois qu'elle est sèche.

ATTENTION !
Risque d'accidents liés au desserrement de la poignée
 – Une fois sec, l'adhésif utilisé doit être capable de résister à une force de traction de 750 N. En cas de doute, contactez Invacare.



1. Retirez l'ancienne poignée.
2. Éliminez les résidus (adhésif résiduel, graisse, poussière) sur le tube de la poignée de poussée.
3. Appliquez une fine couche de laque pour cheveux sur l'ensemble de la surface du tube de la poignée de poussée qui recevra la poignée.
4. Appliquez une fine couche de laque pour cheveux à l'intérieur de la poignée.
5. Faites glisser la nouvelle poignée sur le tube de la poignée de poussée.
6. Placez la poignée en position correcte (rainures vers le haut).

Si une poignée longue a été installée et si elle doit être remplacée par une courte, le tube de la poignée de poussée doit être raccourci de 35 mm.

Le tube de la poignée de poussée doit être remplacé lorsque vous passez d'une poignée courte à une longue.

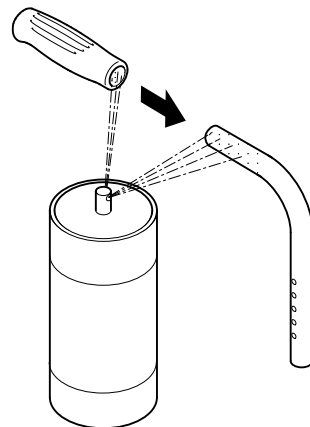

6.3.7 Remplacement de la poignée de poussée relevable



Pince perforante (6 mm)/clé Allen (3 mm, 4 mm)



1. Retirez l'ancienne poignée de poussée pliable.
2. Tirez la toile de dossier (F) sur le tube télescopique, jusqu'à ce que le trou (B) soit exposé.

AVIS!

– Veillez à ce que la douille fileté (E) (référence n°1580450) fournie avec la nouvelle poignée de poussée soit utilisée pour le montage.

3. Insérez la douille fileté (E) dans le tube télescopique.
4. Percez un trou dans la toile de dossier à une distance de 10 mm du bord supérieur, à l'aide d'une pince perforée (reportez-vous à l'illustration ci-dessous).
5. Emmanchez la nouvelle poignée de poussée pliable (A) dans le tube télescopique.
6. Tirez la toile de dossier, jusqu'à ce qu'elle recouvre complètement le trou à l'arrière de la poignée de poussée.
7. Installez la poignée de poussée pliable à l'aide de la vis (C) et de la rondelle (G).
8. Vérifiez les vis (D) de chaque côté de la poignée de poussée et resserrez-les si nécessaire.
9. Répétez la même procédure pour l'autre poignée de poussée.

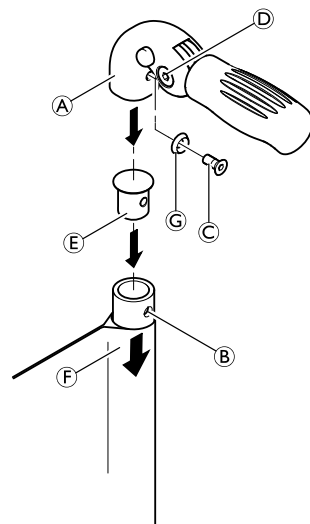

AVIS!

– Vérifiez que la force de pliage est d'environ 5 N (0,5 kg).

AVIS!

– La vis de fixation (C) ne peut s'utiliser qu'une seule fois. Elle peut éventuellement être nettoyée (en retirant l'ancien adhésif frein-filet) et réinstallée avec un nouvel adhésif frein-filet.



Le montage postérieur de poignées de poussée pliables nécessite de nouveaux tubes télescopiques.

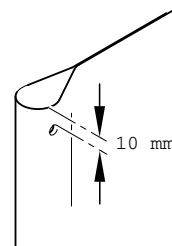

6.4 Repose-pieds

Le repose-pied doit être choisi en fonction de la largeur d'assise. Des repose-pieds standard et des repose-pieds à angle réglable sont disponibles. Il est en outre possible de choisir entre un repose-pied monté en hauteur et un repose-pied rabattable.

Longueur de jambe (LLL)

Pour modifier la longueur de jambe, vous pouvez installer le repose-pied dans une position plus élevée ou plus basse. Reportez-vous à la section 6.4.2 *Réglage de la hauteur du repose-pied*, page 25. Reportez-vous également au tableau du chapitre 6.1 *Vue d'ensemble du châssis*, page 12. Le repose-pied monté en hauteur permet d'obtenir les longueurs de jambe les plus courtes. Reportez-vous à la section 6.4.5 *Remplacement du repose-pied monté en hauteur*, page 27.

6.4.1 Remplacement du repose-pied

 Clé Allen (4 mm)/Clé à douille (8 mm) ■□□

1. Retirez les boulons, les rondelles et les écrous **A** des deux côtés.
2. Retirez le repose-pied.
3. Insérez le nouveau repose-pied dans les tubes du châssis et réglez-le à la hauteur souhaitée.
4. Réinsérez les boulons, les rondelles et les écrous des deux côtés et serrez.

A = 7 Nm

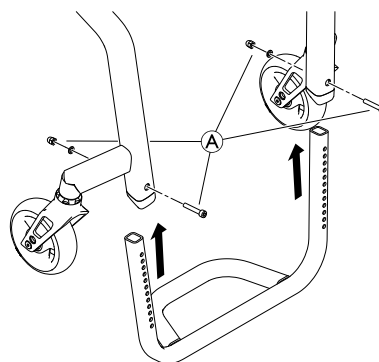

6.4.2 Réglage de la hauteur du repose-pied

Il est possible de régler la hauteur du repose-pied par pas de 10 mm.

 Clé Allen (4 mm)/Clé à douille (8 mm) ■□□

1. Retirez les boulons, les rondelles et les écrous **A** des deux côtés.
2. Déplacez le repose-pied à la hauteur requise.
3. Réinsérez les boulons, les rondelles et les écrous des deux côtés et serrez.

A = 7 Nm



S'il n'est pas possible d'obtenir la longueur de jambe souhaitée, un repose-pied monté en hauteur doit être installé. Reportez-vous au chapitre 6.4.5 *Remplacement du repose-pied monté en hauteur*, page 27.

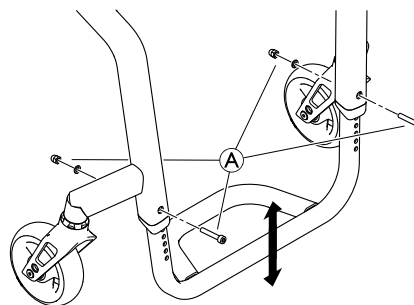

6.4.3 Installation/remplacement de la palette repose-pieds

 Clé Allen (3 mm)/serre-vis/perceuse, mèche (7 mm) ■ ■ □

1. Positionnez et fixez proprement la palette repose-pieds **A** sur le repose pied **B** à l'aide des serre-vis.
2. Perforez le repose-pied au centre, au travers des trous de la palette repose-pieds.
3. Retirez les serre-vis et la palette repose-pieds.
4. Percez complètement le repose-pied aux points perforés.
5. Insérez les écrous à rivet borgne **D** dans les quatre trous par le dessus.
6. Positionnez à nouveau la palette repose-pieds sur le repose-pied et serrez à l'aide des boulons **C**.

© = 4 Nm

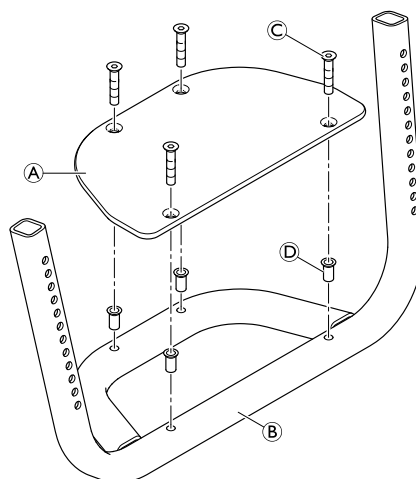

6.4.4 Remplacement du repose-pied à angle réglable

 Clé Allen (4 mm)/Clé à douille (8 mm) ■ □ □

1. Retirez les boulons **G** des tubes du châssis **H**.
2. Retirez le repose-pied (A B) et la palette repose-pieds **C** du châssis.
3. Retirez l'ensemble des boulons **D**, rondelles **E** et écrous **F** de la palette repose-pieds **C**.
4. Retirez la palette repose-pieds.
5. Retirez les tubes télescopiques du repose-pied **A** de la pièce de fixation **B**, si nécessaire.
6. Installez un nouveau repose-pied à angle réglable en reprenant les étapes 4 à 1 en sens inverse.

Ⓕ = 13 Nm

Ⓖ = 7 Nm

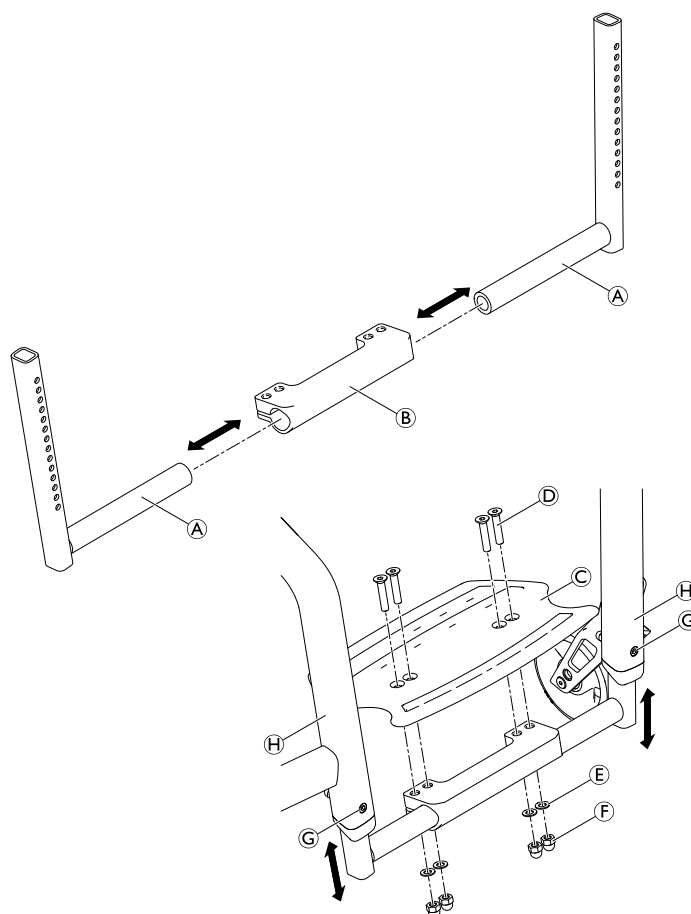

6.4.5 Remplacement du repose-pied monté en hauteur

 Clé Allen (4 mm)/Clé à douille (8 mm)

■ □ □

1. Retirez le repose-pied monté en hauteur **A** en retirant les boulons **B**, les rondelles **C** et les pièces de fixation **D**.
2. Installez le repose-pied monté en hauteur en reprenant l'étape 1 en sens inverse.

B = 7 Nm

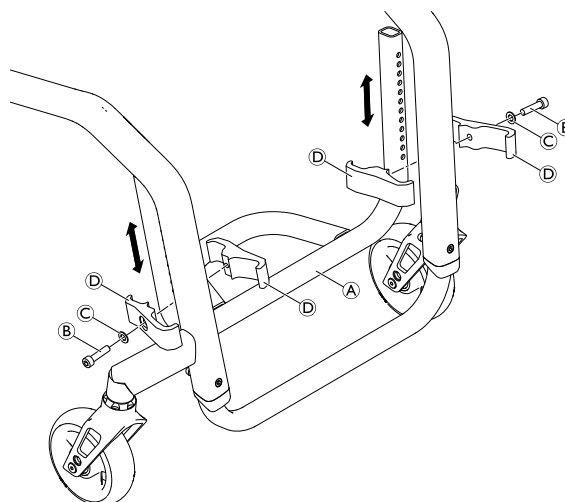

6.4.6 Installation du repose-pied relevable

 Clé Allen (4 mm)/Clé à douille (8 mm) ■ □ □

1. Faites glisser les tubes du repose-pied **A** et **E** dans la pièce de fixation **F**.
2. Installez la palette repose-pieds **J** au moyen des boulons **K**, des rondelles **L** et des écrous **M**.
3. Installez le tube télescopique **B** avec les rondelles **C** sur le tube du repose-pied **A** à l'aide du boulon **D**.
4. Installez le manchon **G** sur le tube télescopique **H** à l'aide du boulon **I**.

D = 4 Nm

I = 7 Nm

M = 13 Nm

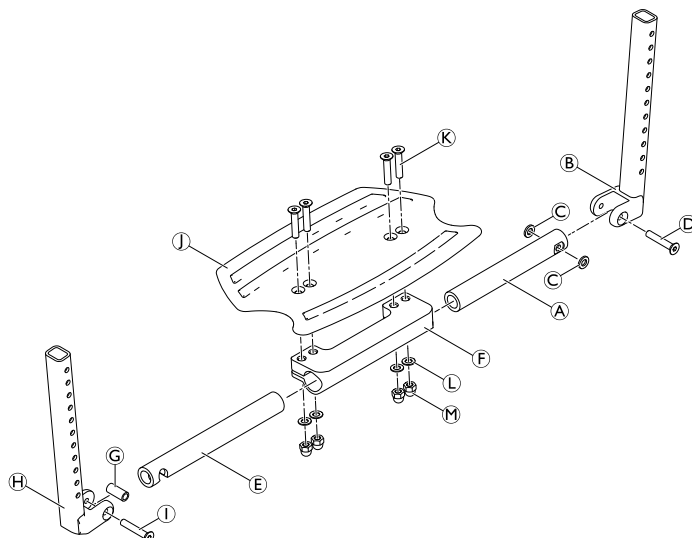

1. Retirez les boulons **A**, les rondelles **B** et les écrous **C** et retirez le repose-pied existant.
2. Faites glisser le tube télescopique **D** dans le tube du châssis gauche **F** à la hauteur requise et fixez-le avec les boulons, les rondelles et les écrous dans le trou le plus proche.
3. Faites glisser le tube télescopique **E** dans le tube du châssis droit **F** à la même hauteur et fixez-le avec les boulons, les rondelles et les écrous dans le trou le plus proche.
4. Installez la barre stabilisatrice du repose-pied **G**, avec les supports **H** et les boulons **I** aux tubes du châssis **F**.

A = 7 Nm

I = 7 Nm

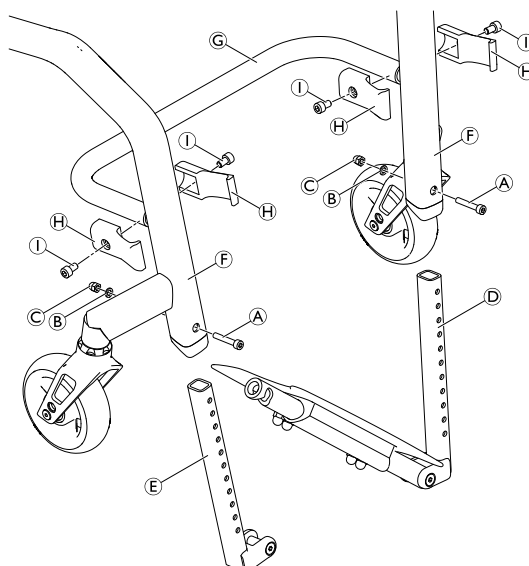

6.5 Pièces latérales

6.5.1 Protège-vêtements/Garde-boue

Le protège-vêtements installé en standard peut être remplacé par un garde-boue. Le protège-vêtements et le garde-boue sont disponibles en version plastique ou carbone. Dans le cas du garde-boue carbone, une taille supplémentaire (XL) est possible pour les deux plus petites hauteurs siège à sol arrière (RSTF).

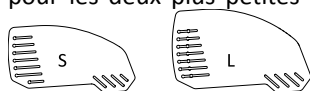

Taille du protège-vêtements en plastique en fonction de la taille et de la position de la roue arrière

	Roue arrière 24"					Roue arrière 25"					Roue arrière 26"				
	Position					Position					Position				
RSTF [mm]	1	2	3	4	5	1	2	3	4	5	1	2	3	4	5
380	L	L	L	L	L	—	—	—	—	—	—	—	—	—	—
390	L	L	L	L	L	L	L	L	L	L	—	—	—	—	—
400	L	L	L	L	L	L	L	L	L	L	L	L	L	L	L
410	L	L	L	S	S	L	L	L	L	L	L	L	L	L	L
420	L	S	S	S	S	L	L	L	L	L	L	L	L	L	L
430	S	S	S	S	S	L	L	L	S	S	L	L	L	L	L
440	S	S	S	S	S	L	S	S	S	S	L	L	L	L	L
450	S	S	S	S	S	S	S	S	S	S	L	L	L	S	S
460	S	S	S	S	S	S	S	S	S	S	L	S	S	S	S
470	S	S	S	S	S	S	S	S	S	S	S	S	S	S	S
480	S	S	S	S	S	S	S	S	S	S	S	S	S	S	S
490	—	—	—	—	—	S	S	S	S	S	S	S	S	S	S
500	—	—	—	—	—	—	—	—	—	—	S	S	S	S	S



Taille du protège-vêtements en carbone en fonction de la taille et de la position de la roue arrière

	Roue arrière 24"					Roue arrière 25"					Roue arrière 26"				
	Position					Position					Position				
RSTF [mm]	1	2	3	4	5	1	2	3	4	5	1	2	3	4	5
380	XL	L	L	L	L	—	—	—	—	—	—	—	—	—	—
390	L	L	L	L	L	XL	XL	XL	L	L	—	—	—	—	—
400	L	L	L	L	L	XL	L	L	L	L	XL	XL	XL	XL	XL
410	L	L	L	L	L	L	L	L	L	L	XL	XL	XL	XL	XL
420	L	L	L	L	L	L	L	L	L	L	XL	XL	XL	L	L
430	L	L	L	L	L	L	L	L	L	L	XL	L	L	L	L
440	L	L	L	S	S	L	L	L	L	L	L	L	L	L	L
450	L	S	S	S	S	L	L	L	S	S	L	L	L	L	L
460	S	S	S	S	S	L	S	S	S	S	L	L	L	L	L
470	S	S	S	S	S	S	S	S	S	S	L	L	L	L	L
480	S	S	S	S	S	S	S	S	S	S	L	L	L	L	L

490	—	—	—	—	—	S	S	S	S	S	L	L	L	S	S
500	—	—	—	—	—	—	—	—	—	—	L	S	S	S	S

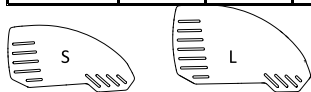

Taille du garde-boue amovible en plastique en fonction de la taille et de la position de la roue arrière

RSTF [mm]	Roue arrière 24"					Roue arrière 25"					Roue arrière 26"				
	Position					Position					Position				
	1	2	3	4	5	1	2	3	4	5	1	2	3	4	5
380	L	L	L	L	L	—	—	—	—	—	—	—	—	—	—
390	L	L	L	L	L	L	L	L	L	L	—	—	—	—	—
400	L	L	S	S	S	L	L	L	L	L	L	L	L	L	L
410	S	S	S	S	S	L	L	L	L	L	L	L	L	L	L
420	L	S	S	S	S	L	L	S	S	S	L	L	L	L	L
430	S	S	S	S	S	S	S	S	S	S	L	L	L	L	L
440	S	S	S	S	S	L	S	S	S	S	L	L	S	S	S
450	S	S	S	S	S	S	S	S	S	S	S	S	S	S	S
460	S	S	S	S	S	S	S	S	S	S	L	S	S	S	S
470	S	S	S	S	S	S	S	S	S	S	S	S	S	S	S
480	S	S	S	S	S	S	S	S	S	S	S	S	S	S	S
490	—	—	—	—	—	S	S	S	S	S	S	S	S	S	S
500	—	—	—	—	—	—	—	—	—	—	S	S	S	S	S

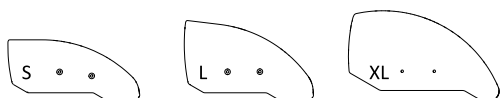

Taille du garde-boue en carbone en fonction de la taille et de la position de la roue arrière

RSTF [mm]	Roue arrière 24"					Roue arrière 25"					Roue arrière 26"				
	Position					Position					Position				
	1	2	3	4	5	1	2	3	4	5	1	2	3	4	5
380	XL	XL	XL	L	L	—	—	—	—	—	—	—	—	—	—
390	XL	L	L	L	L	XL	XL	XL	XL	XL	—	—	—	—	—
400	L	L	L	L	L	XL	XL	XL	XL	XL	XL	XL	XL	XL	XL
410	L	L	L	L	L	XL	XL	XL	L	L	XL	XL	XL	XL	XL
420	L	L	L	L	L	XL	L	L	L	L	XL	XL	XL	XL	XL
430	L	L	L	L	L	L	L	L	L	L	XL	XL	XL	XL	XL
440	L	L	L	S	S	L	L	L	L	L	XL	XL	XL	L	L
450	S	S	S	S	S	L	L	L	S	S	XL	L	L	L	L
460	S	S	S	S	S	L	S	S	S	S	L	L	L	L	L
470	S	S	S	S	S	S	S	S	S	S	L	L	L	L	L
480	S	S	S	S	S	S	S	S	S	S	L	L	L	L	L
490	—	—	—	—	—	S	S	S	S	S	L	L	L	S	S
500	—	—	—	—	—	—	—	—	—	—	L	S	S	S	S

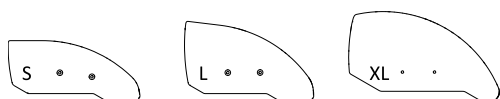

Tailles du garde-boue en carbone en fonction de la taille et de la position de la roue arrière sur l'assise à suspension

RSTF [mm]	Roue arrière 24" uniquement				
	Position				
	1	2	3	4	5
380	XL	XL	XL	XL	XL
390	XL	XL	XL	XL	XL
400	XL	XL	XL	XL	XL
410	XL	XL	XL	L	L
420	XL	L	L	L	L
430	L	L	L	L	L
440	L	L	L	L	L
450	L	L	L	L	L
460	L	L	L	L	L
470	L	L	L	S	S
480	S	S	S	S	S
490	S	S	S	S	S
500	S	S	S	S	S

Remplacement du protège-vêtements

 Clé Allen (3 mm, 4 mm)/perceuse et mèche de 5,2 mm (pour la version XL uniquement) ■ ■ □

 Le garde-boue est adapté à la géométrie de chaque fauteuil roulant. Il doit par conséquent uniquement être remplacé par un autre garde-boue de même taille.

1. S'il est présent, retirez le protège-vêtements à remplacer en desserrant le vissage ©.
2. Pour la version XL uniquement, utilisez l'ancien garde-boue de l'autre côté comme gabarit en le plaçant sur le neuf et en marquant la position des trous. Percez les trous dans le nouveau garde-boue.
3. Installez l'élément de montage © avec les pièces ⑥, ⑤, ④ sur le tube de dossier ③.
4. Vérifiez que la position du protège-vêtements ② est correcte par rapport à la roue arrière installée. Déterminez ensuite la hauteur appropriée sur le protège-vêtements pour fixer le vissage © à l'élément de montage du dossier ④.
5. Serrez délicatement le vissage © jusqu'à ce qu'il se bloque légèrement.
6. Fixez au moyen de la vis sans tête ⑧.
7. Si nécessaire, vous pouvez remplacer le support ① du module d'assise en retirant/fixant la vis ①, la rondelle ⑨ et l'écrou à chapeau ⑩.

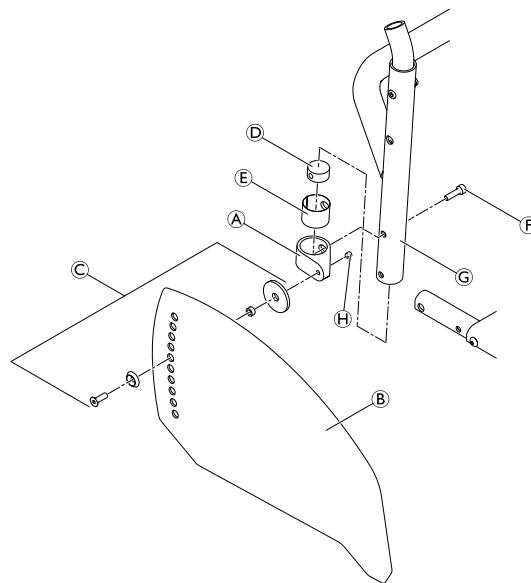

 Le protège-vêtements est correctement positionné s'il peut être inséré entre le module d'assise et le support et que le bord supérieur dépasse de la roue arrière.

⑥ = 4 Nm

⑧ = 4 Nm

⑩ = 7 Nm

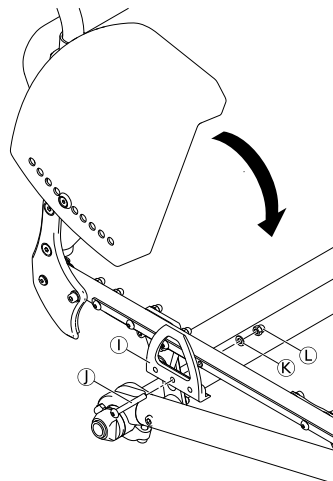

Installation du garde-boue



Clé Allen (3 mm, 4 mm)/Clé à douille (10 mm)/Tournevis Phillips (2 mm)



1. Retirez le protège-vêtements et les éléments de montage du dossier et du siège.
2. Installez le support **B** sur le module d'assise à l'aide des vissages **A** et de la plaque **C**, puis réinstallez la roue arrière.
3. Desserrez légèrement la vis sans tête **D** sur la plaque de réglage **E** et faites-la glisser le long du support du garde-boue jusqu'à ce que celui-ci se trouve à la hauteur souhaitée.
4. Il est également possible de régler la position du garde-boue. Desserrez ensuite les vissages **F**, positionnez le garde-boue comme souhaité et serrez à nouveau les vissages.
5. Serrez à nouveau la vis sans tête **D**.
6. Effectuez le même réglage de chaque côté.
7. Serrez ou desserrez les vis **G** pour adapter la force requise pour tirer ou pousser le garde-boue dans le support.

A = 7 Nm

D = 4 Nm

F = 7 Nm



Il se peut que l'essieu existant ne soit pas suffisamment long pour la nouvelle configuration avec garde-boue. Dans ce cas, il convient d'installer un essieu plus long. Reportez-vous au chapitre 6.7.4 *ajouter un lien au chapitre*, page 38.

Risque de pincement des doigts

- La distance entre le garde-boue et la roue doit être < 8 mm ou > 25 mm pour éviter de se coincer les doigts entre la roue et le garde-boue.



ATTENTION !

Risque de pincement des doigts

- La distance entre le garde-boue et la roue doit être < 8 mm ou > 25 mm pour éviter de se coincer les doigts entre la roue et le garde-boue.

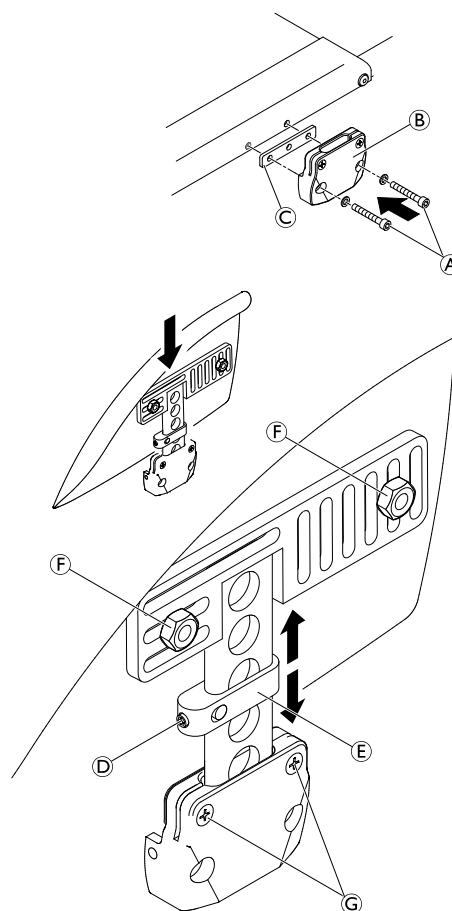

6.5.2 Installation de l'accoudoir tubulaire

AVERTISSEMENT !
Risque de blessures en cas d'installation incorrecte
 Pour installer l'option d'accoudoir tubulaire, le module d'assise doit être découpé en fonction de la configuration du fauteuil roulant.
 – L'accoudoir tubulaire doit exclusivement être installé par un atelier de montage Invacare. Vous devez par conséquent vous adresser au service clients d'Invacare.

Réglage de la hauteur

 Clé Allen (4 mm)/Clé à douille (8 mm) ■ ■ □

1. Retirez le boulon, la rondelle et l'écrou ⑥.
2. Repositionnez l'écrou rond ① dans le tube d'accoudoir.
3. Réinsérez le boulon dans l'écrou rond dans le trou approprié du tube et serrez avec la rondelle et l'écrou ⑥.
4. Placez l'accoudoir dans le support.

⑥ = 7 Nm

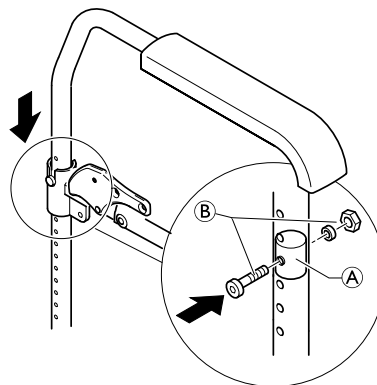

6.5.3 Installation/réglage de l'appui latéral

La hauteur siège à sol arrière (RSTF) doit être d'au moins 420 mm pour l'installation des appuis latéraux.

 Clé Allen (4 mm, 5 mm)/tournevis Phillips (2 mm) ■ ■ □

1. Installez le support ② sur le module d'assise au moyen des vissages ① et du support ③.
2. Desserrez légèrement la vis sans tête ④ sur la plaque de réglage ⑤ et réglez l'appui latéral à la hauteur souhaitée.
3. Resserrez la vis sans tête.
4. Effectuez le même réglage de chaque côté.
5. Serrez ou desserrez les vis ⑥ pour adapter la force requise pour tirer ou pousser le garde-boue dans le support.
6. Montez le croisillon ⑦ entre les supports ③ au moyen des boulons ⑧.

① = 7 Nm

④ = 4 Nm

⑧ = 13 Nm

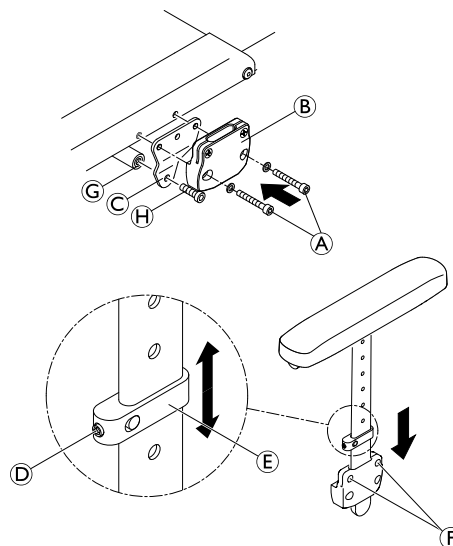

6.6 Roues avants

6.6.1 Remplacement de la roulette

- !** **AVIS!**
 Le sous-ensemble suivant contient des vis pré-enduites.
 – Utilisez uniquement les pièces de rechange originales Invacare.
 – Si les vis doivent être réglées, remplacez-les par des neuves.

Utilisez uniquement les pièces de rechange originales Invacare. Toute modification du réglage de ces vis nécessite une modification de la vis.

 Clé Allen (3 mm)



1. Retirez les vis **A** et les rondelles **B**.
2. Retirez la roulette **D** de la fourche de roue avant **C**.
3. Placez les manchons **E** dans le roulement de la nouvelle roulette.
4. Placez la roulette avec les manchons dans la position souhaitée de la fourche.
5. Fixez la roulette à la fourche à l'aide des vis et des rondelles.

A = 4 Nm

Contrôle du fonctionnement :

La roue ne doit pas bouger, mais doit tourner facilement.

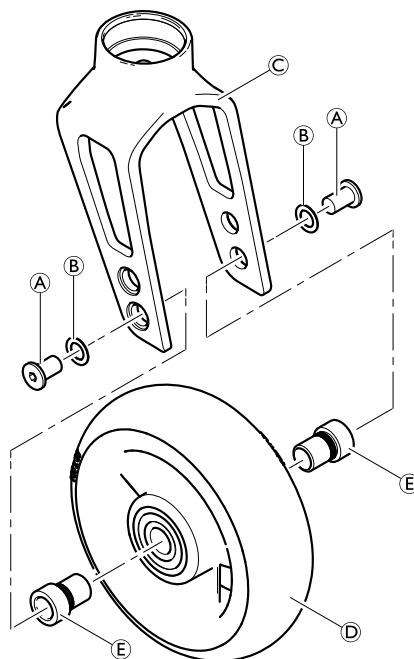

6.6.2 Remplacement de la fourche de roue avant

- !** **AVIS!**
Le sous-ensemble suivant contient des vis pré-enduites.
– Utilisez uniquement les pièces de rechange originales Invacare.
– Si les vis doivent être réglées, remplacez-les par des neuves.

 Clé à douille (10 mm)/Clé (17 mm) ■ ■ □

1. Retirez la roulette. Reportez-vous à la section 6.6.1 *Remplacement de la roulette, page 35*.
2. Retirez le boulon **B**, la rondelle **C**, la fourche de roue avant **A** avec les roulements **D** et la pièce **E** du boulon fileté **F**.
3. Si nécessaire, retirez le boulon fileté **F** du support **G** et remplacez-le par un neuf. Appliquez un adhésif haute résistance sur le filetage.
4. Remplacez la fourche de roue avant et réinstallez-la en procédant en sens inverse.

AVIS!

Risque de détérioration du roulement de la fourche de roue avant

- Ne serrez pas excessivement le boulon **B**.
- Serrez le boulon uniquement jusqu'à ce que la fourche puisse toujours tourner librement.

5. Réinstallez la roulette.

F = 13 Nm (haute résistance)

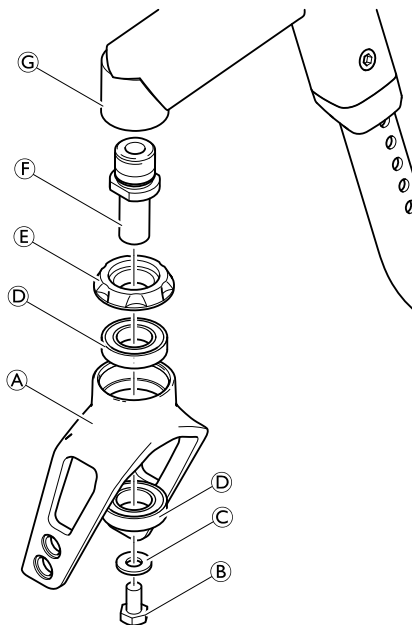

Contrôle du fonctionnement

Inclinez le fauteuil roulant de 90 ° vers l'arrière de manière à ce qu'il repose sur le dossier et les roues arrière. Assurez-vous que la goupille de blocage est aussi horizontale que possible. Tournez la fourche vers le haut (position A) et laissez-la basculer vers le bas. La fourche est correctement réglée quand elle tourne facilement légèrement au-delà du point le plus bas (B) et revient en arrière au maximum au point le plus bas (C). Si la fourche revient au-delà du point le plus bas, voire oscille d'arrière en avant, elle n'est pas suffisamment serrée. La roulette risque alors d'avoir du jeu à vitesse élevée.

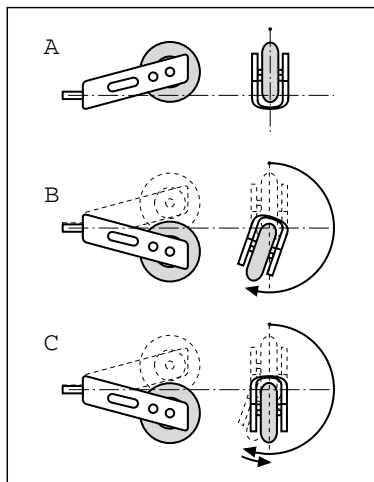

6.7 Roues arrière

6.7.1 Contrôle du parallélisme des roues arrière

 Clé Allen (5 mm) ■ ■ □

1. Desserrez les boulons **A** sur les deux kits de serrage.
2. Faites pivoter le tube d'essieu **B** jusqu'à la position correcte.
3. Resserrez les boulons des deux côtés.

 Ce réglage doit être effectué sur une surface horizontale. L'écartement entre les roues arrière est correct si la distance entre les roues arrière est identique à l'avant et à l'arrière ($x = y$) – mesure effectuée à la hauteur du centre de l'essieu.

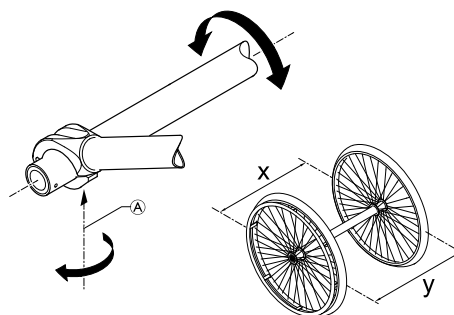

6.7.2 Réglage de l'axe à démontage rapide

 Clé plate (19)/Clé à fourche (11) ■ ■ □

1. Retirez la roue arrière.
2. Maintenez l'extrémité de l'axe à démontage rapide **B** avec la clé à fourche.
3. Réglez la longueur **L** de l'axe à démontage rapide en tournant l'écrou **A**. La longueur est correctement réglée si l'axe à démontage rapide s'enclenche bien lors de la mise en place de la roue et si la roue présente un jeu faible.

 Les roues doivent être permutées (de gauche à droite et vice versa) après le réglage des deux axes à démontage rapide. Il convient de contrôler le réglage ou de l'effectuer à nouveau pour s'assurer que les roues peuvent être permutées.

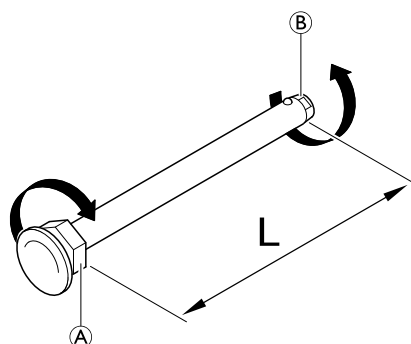

6.7.3 Installation/réglage du départ de roues arrière

 Clé Allen (3 mm, 4 mm, 5 mm)/Clé à douille (5 mm, 8 mm) ■ ■ □

1. Retirez les deux roues arrière.
2. Retirez le boulon et l'écrou **A** de chaque côté et retirez le support d'essieu **B** et l'essieu du châssis **C**.
3. Retirez le boulon **D** et le boulon et l'écrou **E** de chaque côté et retirez le support d'essieu de l'essieu.
4. Installez la bague de verrouillage de l'essieu **F** dans le trou voulu dans le départ de roues arrière **H** à l'aide des boulons et des rondelles **G**. Ne serrez pas encore les vis. Faites glisser les départs de roues arrière sur l'essieu.

 Si un Vario-Ax doit être installé, une autre bague de verrouillage appropriée doit être utilisée.

5. Installez le départ de roues arrière des deux côtés du châssis à l'aide des boulons et de l'écrou **A**.
6. Vérifiez que les roues arrière sont bien parallèles. Reportez-vous à la section 6.7.1 *Contrôle du parallélisme des roues arrière*, page 37.
7. Serrez la vis **I** des deux côtés sur la bague de verrouillage de l'essieu pour fixer l'essieu.
8. Serrez les boulons avec les rondelles **G** des deux côtés.

A = 13 Nm

G = 7 Nm

I = 7 Nm

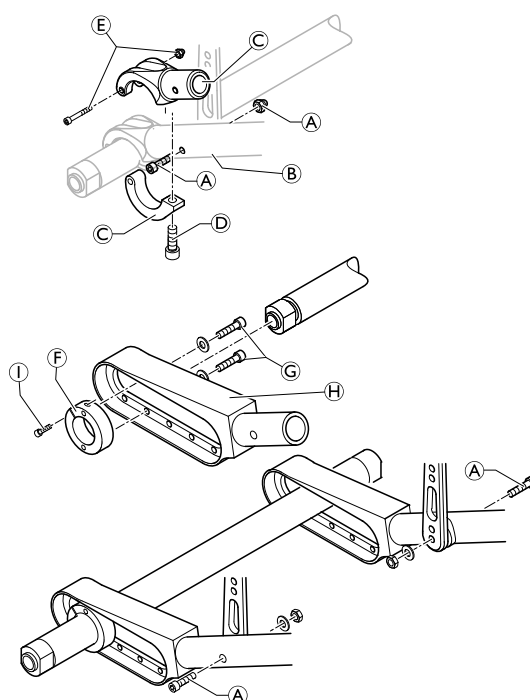

6.7.4 Remplacement du carrossage des roues/Installation et réglage d'un essieu

Le tableau suivant précise la longueur de l'essieu [mm] par rapport à la largeur d'assise (SW) [mm] et à l'angle du carrossage. La longueur de l'essieu varie selon que qu'un protège-vêtements ou un garde-boue/accoudoir est monté. La longueur de l'essieu correspond à la longueur du tube d'essieu (sans les manchons de l'essieu).

Il est possible d'installer deux essieux, si un déport de roues arrière à cinq positions a été installé.

Protège-vêtements

Angle du carrossage 1. Essieu/2. Essieu	SW 320	SW 340	SW 360	SW 380	SW 400	SW 420	SW 440	SW 460	SW 480	SW 500
Vario-axe / -	335	355	375	395	415	435	455	475	495	515
0° / -	298	318	338	358	378	398	418	438	458	478
3° / -	304	324	344	364	384	404	424	444	464	484
6° / -	334	354	374	394	414	434	454	474	494	514
VA / VA	335 / 335	355 / 355	375 / 375	395 / 395	415 / 415	435 / 435	455 / 455	475 / 475	495 / 495	515 / 515
VA / 0°	335 / 298	355 / 318	375 / 338	395 / 358	415 / 378	435 / 398	455 / 418	475 / 438	495 / 458	515 / 478
VA / 3°	335 / 304	355 / 324	375 / 344	395 / 364	415 / 384	435 / 404	455 / 424	475 / 444	495 / 464	515 / 484
0° / 0°	298 / 298	318 / 318	338 / 338	358 / 358	378 / 378	398 / 398	418 / 418	438 / 438	458 / 458	478 / 478
0° / 3°	298 / 304	318 / 324	338 / 344	358 / 364	378 / 384	398 / 404	418 / 424	438 / 444	458 / 464	478 / 484
3° / 3°	304 / 304	324 / 324	344 / 344	364 / 364	384 / 384	404 / 404	424 / 424	444 / 444	464 / 464	484 / 484
3° / 6°	324 / 334	344 / 354	364 / 374	384 / 394	404 / 414	424 / 434	444 / 454	464 / 474	484 / 494	504 / 514
6° / 6°	334 / 334	354 / 354	374 / 374	394 / 394	414 / 414	434 / 434	454 / 454	474 / 474	494 / 494	514 / 514

VA = Vario-axe

Protège-vêtements avec roues actives

Angle du carrossage 1. Essieu/2. Essieu	SW 320	SW 340	SW 360	SW 380	SW 400	SW 420	SW 440	SW 460	SW 480	SW 500
Vario-axe	—	—	—	—	—	—	—	—	—	—
0°	298	318	338	358	378	398	418	438	458	478
3°	324	344	364	384	404	424	444	464	484	504
6°	354	374	394	414	434	454	474	494	514	534
0° / 0°	298 / 298	318 / 318	338 / 338	358 / 358	378 / 378	398 / 398	418 / 418	438 / 438	458 / 458	478 / 478
0° / 3°	298 / 324	318 / 344	338 / 364	358 / 384	378 / 404	398 / 424	418 / 444	438 / 464	458 / 484	478 / 504
3° / 3°	324 / 324	344 / 344	364 / 364	384 / 384	404 / 404	424 / 424	444 / 444	464 / 464	484 / 484	504 / 504
3° / 6°	344 / 354	364 / 374	384 / 394	404 / 414	424 / 434	444 / 454	464 / 474	484 / 494	504 / 514	A 524 / 534
6° / 6°	354 / 354	374 / 374	394 / 394	414 / 414	434 / 434	454 / 454	474 / 474	494 / 494	514 / 514	534 / 534

A = Essieu en aluminium

Garde-boue/accoudoir

Angle du carrossage 1. Essieu/2. Essieu	SW 320	SW 340	SW 360	SW 380	SW 400	SW 420	SW 440	SW 460	SW 480	SW 500
Vario-axe / -	335	355	375	395	415	435	455	475	495	515
0° / -	298	318	338	358	378	398	418	438	458	478
3° / -	324	344	364	384	404	424	444	464	484	504
6° / -	354	374	394	414	434	454	474	494	514	534
VA / VA	335 / 335	355 / 355	375 / 375	395 / 395	415 / 415	435 / 435	455 / 455	475 / 475	495 / 495	515 / 515
VA / 0°	335 / 298	355 / 318	375 / 338	395 / 358	415 / 378	435 / 398	455 / 418	475 / 438	495 / 458	515 / 478
VA / 3°	355 / 324	375 / 344	395 / 364	415 / 384	435 / 404	455 / 424	475 / 444	495 / 464	515 / 484	535 / 504
0° / 0°	298 / 298	318 / 318	338 / 338	358 / 358	378 / 378	398 / 398	418 / 418	438 / 438	458 / 458	478 / 478
0° / 3°	318 / 324	338 / 344	358 / 364	378 / 384	398 / 404	418 / 424	438 / 444	458 / 464	478 / 484	498 / 504
3° / 3°	324 / 324	344 / 344	364 / 364	384 / 384	404 / 404	424 / 424	444 / 444	464 / 464	484 / 484	504 / 504
3° / 6°	344 / 354	364 / 374	384 / 394	404 / 414	424 / 434	444 / 454	464 / 474	484 / 494	504 / 514	524 / 534
6° / 6°	354 / 354	374 / 374	394 / 394	414 / 414	434 / 434	454 / 454	474 / 474	494 / 494	514 / 514	534 / 534

VA = Vario-axe

Garde-boue/accoudoir avec roues actives

Angle du carrossage 1. Essieu/2. Essieu	SW 320	SW 340	SW 360	SW 380	SW 400	SW 420	SW 440	SW 460	SW 480	SW 500
Vario-axe	—	—	—	—	—	—	—	—	—	—
0°	318	338	358	378	398	418	438	458	478	498
3°	344	364	384	404	424	444	464	484	504	A 524
6°	374	394	414	434	454	474	494	514	534	—
0° / 0°	318 / 318	338 / 338	358 / 358	378 / 378	398 / 398	418 / 418	438 / 438	458 / 458	478 / 478	A 498 / A 498
0° / 3°	338 / 344	358 / 364	378 / 384	398 / 404	418 / 424	438 / 444	458 / 464	478 / 484	A 498 / 504	—
3° / 3°	344 / 344	364 / 364	384 / 384	404 / 404	424 / 424	444 / 444	464 / 464	484 / 484	504 / 504	A 524 / A 524
3° / 6°	364 / 374	384 / 394	404 / 414	424 / 434	444 / 454	464 / 474	484 / 494	504 / 514	A 524 / 534	—
6° / 6°	374 / 374	394 / 394	414 / 414	434 / 434	454 / 454	474 / 474	494 / 494	514 / 514	534 / 534	—

A = Essieu en aluminium

Installation d'un essieu standard

Un essieu neuf doit être utilisé pour le remplacement du carrossage des roues.

 Clé Allen (5 mm)



1. Retirez les deux roues arrière.
2. Retirez les boulons (A) de chaque côté et ouvrez la partie inférieure du support d'essieu (B).
3. Remplacez l'essieu (C) par un essieu neuf comportant le carrossage des roues souhaité.
4. Vérifiez que les roues arrière sont bien parallèles. Reportez-vous à la section 6.7.1 *Contrôle du parallélisme des roues arrière*, page 37.
5. Fermez la partie inférieure du support d'essieu de chaque côté.
6. Réinsérez et serrez les boulons des deux côtés.

(A) = 13 Nm

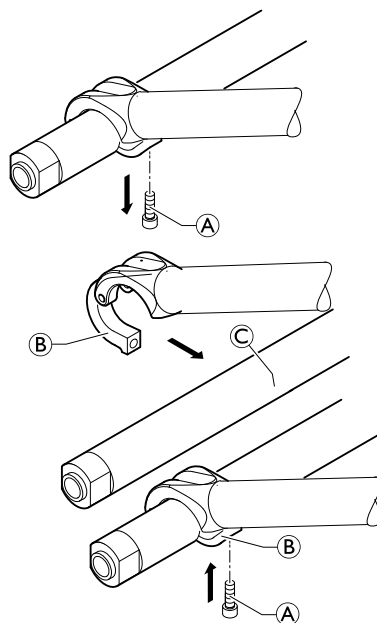

Installation d'un Vario-axe

 Clé Allen (3 mm, 5 mm)/Clé à douille (8 mm)



1. Retirez les deux roues arrière.
2. Retirez les boulons, les rondelles et les écrous (A) des deux côtés et retirez le support d'essieu avec l'essieu.
3. Installez la partie supérieure du support d'essieu Vario-axe (B) de chaque côté au moyen des boulons, des rondelles et des écrous (A).
4. Insérez le Vario-axe (C) et installez la partie inférieure du support d'essieu Vario-axe (D) de chaque côté à l'aide des boulons et des écrous (E) et du boulon (F).
5. Réglez le carrossage des roues comme souhaité. Reportez-vous au paragraphe qui suit.
6. Assurez-vous que les roues arrière sont parallèles pour un carrossage de 3° ou 7°. Reportez-vous au paragraphe 6.7.1 *Contrôle du parallélisme des roues arrière*, page 37.

(A) = 13 Nm

(E) = 4 Nm

(F) = 13 Nm

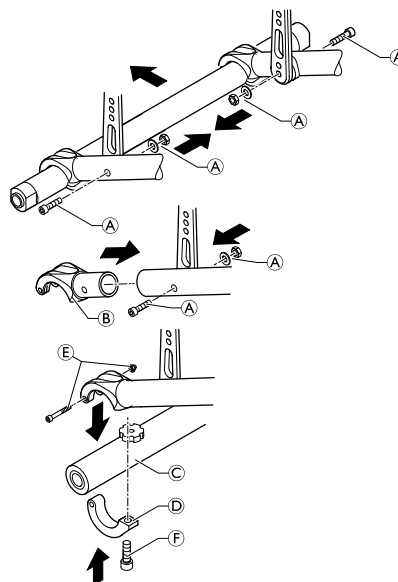

Réglage d'un Vario-axe



1. Desserrez la vis à tête moletée (A) sur le Vario-axe.
2. Tirez la roue arrière par le moyeu de roue (B) jusqu'à obtenir le réglage souhaité pour le carrossage des roues. Les réglages possibles sont 1, 3, 7 et 10 degrés.
3. Serrez à nouveau la vis à tête moletée (sans trop forcer).

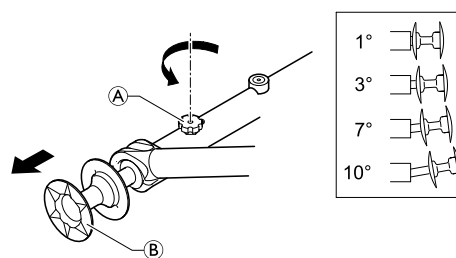

6.7.5 Réparation ou remplacement d'une chambre à air

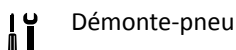

1. Retirez la roue arrière et chassez l'air présent dans la chambre à air.
2. Retirez un pneu de la jante à l'aide d'un démonte-pneu de bicyclette. N'utilisez pas d'objets tranchants comme un tournevis qui risqueraient d'endommager la chambre à air.
3. Retirez la chambre à air du pneu.
4. Réparez la chambre à air à l'aide d'un kit de réparation pour bicyclette ou remplacez-la, si nécessaire.
5. Gonflez légèrement la chambre à air jusqu'à ce qu'elle prenne sa forme arrondie.
6. Insérez la valve dans le trou de valve sur la jante et placez la chambre à air à l'intérieur du pneu (la chambre à air doit suivre le pourtour du pneu sans plisser).
7. En commençant vers la valve, poussez des deux mains la paroi du pneu sur le bord de la jante. Lors de cette opération, effectuez un contrôle complet pour vous assurer que la chambre à air n'est pas coincée entre le pneu et la jante.
8. Gonflez la chambre à air jusqu'à la pression maximale admissible. Assurez-vous que de l'air ne s'échappe pas du pneu.

6.7.6 Remplacement d'un pneumatique plein

Démontage d'un pneumatique plein

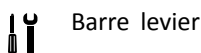

1. Appuyez sur la paroi latérale du pneu tout en insérant une barre levier.

 Certains pneumatiques pleins sont un peu plus petits que la jante, ce qui peut être difficile.

2. Une fois qu'un levier est inséré, insérez un deuxième levier et poussez le pneu sur la jante jusqu'à ce qu'il se détache.

 Si vous ne parvenez pas à retirer le pneu, vous devez le couper. Veillez à ne pas endommager la jante.

Installation d'un pneumatique plein

L'installation de pneumatiques pleins sur une jante ne peut être réalisée qu'avec les bons outils. La plupart de ces pneus sont plus petits que leur jante et doivent être étirés pour être installés. Suivez les instructions fournies avec les outils pour connaître la marche à suivre.

6.7.7 Remplacement des rayons de roue arrière

Nous conseillons de faire remplacer les rayons par un technicien qualifié.

6.8 Freins de stationnement

6.8.1 Installation du frein de stationnement

 Clé Allen (5 mm) ■ ■ □

1. Positionnez le support de frein **B** autour du tube de châssis avant **C**.
2. Placez le frein **D** dans le support de frein.
3. Vissez le boulon **A** et la rondelle dans le frein, mais ne serrez pas.
4. Faites pivoter le support de frein autour du tube du châssis pour régler la distance latérale du frein.
5. Faites pivoter le frein dans le support de frein jusqu'à ce que la tige de frein **E** soit en position horizontale par rapport au pneu.
6. Embrayez complètement le frein et faites-le glisser en direction du pneu jusqu'à ce que la tige de frein repose contre le pneu.
7. Relâchez le frein et faites-le glisser de 3 mm vers l'arrière, puis serrez le boulon.

A = 13 Nm

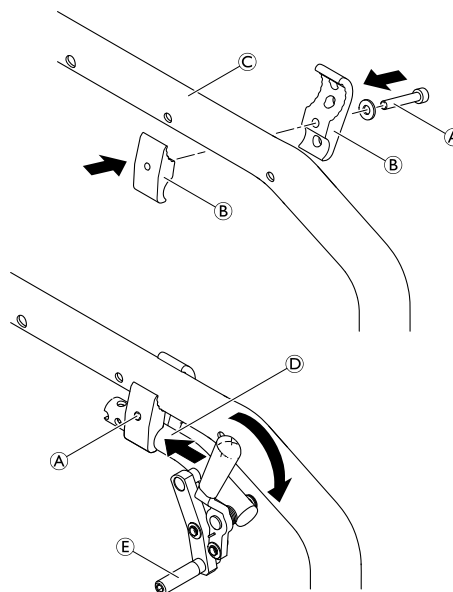

6.8.2 Réglage du frein de stationnement

 Clé Allen (5 mm) ■ ■ □

 **AVERTISSEMENT !**
Risque de blessure
 – Les freins de stationnement doivent être re-réglés chaque fois que les roues arrière ou que le carrossage des roues sont remplacés.
 – Le fonctionnement du frein de stationnement n'est garanti que si la pression des pneus est suffisante.

1. Vérifiez la pression dans les roues arrière et corrigez-la, si nécessaire.
2. Desserrez légèrement le boulon **A** du support de frein.
3. Modifiez la position du frein comme indiqué dans le chapitre 6.8.1 *Installation du frein de stationnement*, page 42.
4. Serrez le boulon **A**.

AVIS!

– La force d'embrayage du frein de stationnement doit être de 60 N (maximum).

 L'activation et la désactivation du frein n'exigent qu'une très faible force. Une rallonge de levier de frein peut être installée, le cas échéant.

Contrôle visuel

Vérifiez que les freins de stationnement sont correctement positionnés. Le frein est bien réglé si la tige de frein ne pénètre pas de plus de 4 mm dans le pneu quand le frein est serré. (Pour les freins à pousser/tirer et les freins standards, c'est le cas lorsque le patin de frein est à env. 25 mm du pneu lorsque le frein est desserré.)

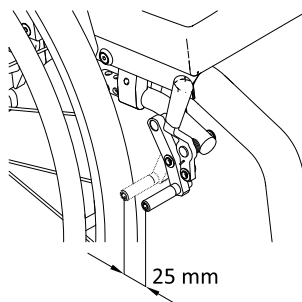

Contrôle du fonctionnement

Placez un fauteuil roulant chargé frein de stationnement embrayé en montée puis en descente sur une pente de 7°. Le fauteuil roulant ne doit pas bouger.

6.9 Options

6.9.1 Installation/réglage du dispositif anti-bascule

Le dispositif anti-bascule existe en deux tailles, aussi bien pour le côté droit que pour le côté gauche.



Clé Allen (3 mm, 5 mm)/Clé à douille (8 mm, 10 mm)



Sans déport de roues arrière

1. Desserrez le boulon **A** et le boulon et l'écrou **B** et retirez la partie inférieure du support d'essieu **C**.
2. Installez le support d'adaptation **D** avec le boulon et l'écrou **B** et le boulon **A**.
3. Montez le dispositif anti-basculé sur le support d'adaptation à l'aide des écrous ronds **E** et des boulons avec les rondelles **F**.
4. Mesurez la distance entre le dispositif anti-basculé et le sol et réglez la longueur du dispositif anti-basculé conformément à la description ci-dessous.
5. Vérifiez que les roues arrière sont bien parallèles.
Reportez-vous à la section 6.7.1 *Contrôle du parallélisme des roues arrière*, page 37.

A = 13 Nm

B = 4 Nm

F = 13 Nm

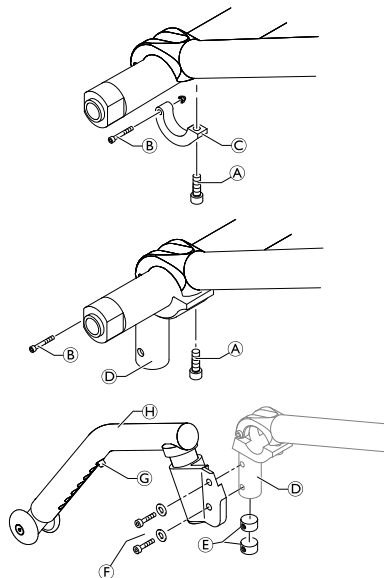

Avec déport de roues arrière

1. Installez le support d'adaptation **A** dans la position la plus en arrière du déport de roues arrière **D** à l'aide des entretoises **B** et des boulons, rondelles et écrous **C**.
2. Montez le support d'adaptation sur le déport de roues arrière à l'aide des écrous ronds **E** et des boulons avec les rondelles **F**.

 Il peut être nécessaire d'élargir les trous existants à un diamètre de 6,1 mm.

3. Installez le dispositif anti-basculé **I** sur le support d'adaptation à l'aide des boulons, des rondelles et des écrous **F**.
4. Mesurez la distance entre le dispositif anti-basculé et le sol et réglez la longueur du dispositif anti-basculé conformément à la description ci-dessous.
5. Vérifiez que les roues arrière sont bien parallèles.
Reportez-vous à la section 6.7.1 *Contrôle du parallélisme des roues arrière*, page 37.

C = 13 Nm

F = 13 Nm

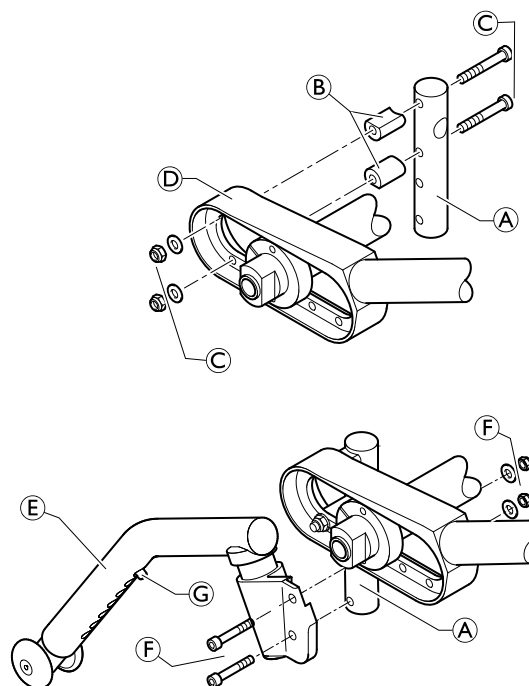

Réglage de la longueur du dispositif anti-basculé

1. Appuyez sur la goupille élastique **G**. Faites glisser la partie intérieure du dispositif anti-basculé dans la position requise jusqu'à ce que la goupille élastique se trouve dans le bon trou.

Contrôle du fonctionnement :

La distance entre le dispositif anti-basculé et le sol doit être de 50 à 70 mm pour qu'il soit facile de replier le dispositif anti-basculé. Basculez le fauteuil roulant vers l'arrière via le dispositif anti-basculé, jusqu'à ce que l'axe soit perpendiculaire au point de contact du dispositif anti-basculé avec le sol. Dans cette position, la distance entre la roue arrière et le sol doit être \geq à 50 mm.

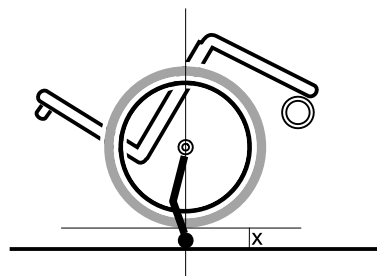

Installation/réglage du dispositif anti-basculé actif

 Clé Allen (3 mm, 5 mm)/Clé à douille (8 mm)/Perceuse et mèche (6 mm)



1. Fixez le support **A** au tube d'essieu. Ne serrez les boulons **B** que très légèrement.
2. Retirez le goupille de démontage rapide **C**, faites glisser le dispositif anti-basculé actif **D** sur le support et réinsérez le goupille de démontage rapide.
3. Faites tourner le dispositif anti-basculé autour de l'essieu pour qu'il corresponde à la distance souhaitée par rapport au sol.
4. Retirez la goupille de démontage rapide et retirez avec précaution le dispositif anti-basculé du support. La position du support ne doit pas être modifiée.
5. Réinsérez les boulons **B** et serrez-les.
6. Pour l'essieu en aluminium, sauf Vario-Ax : Une fois le support **A** correctement positionné, percez l'essieu des deux côtés dans le trou correspondant du support, insérez le boulon **E** et fixez-le à l'aide de l'écrou **F**.

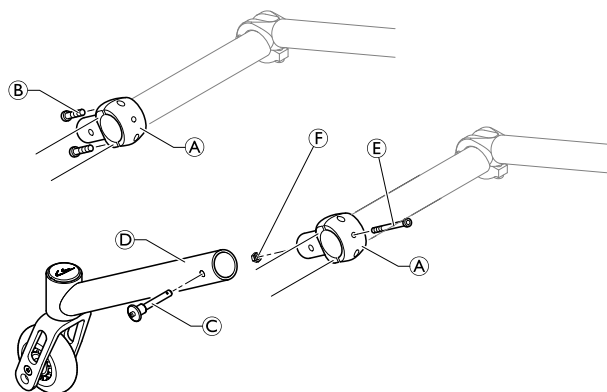

B = 7 Nm

F = 7 Nm

 Le dispositif anti-basculé actif ne peut pas être fixé à un essieu en carbone.

6.9.2 Installation/réglage des roulettes de transit

 Clé Allen (3 mm, 5 mm)/Clé à douille (8 mm)



1. Desserrez le boulon **A** et le boulon et l'écrou **B** et retirez la partie inférieure du support d'essieu **C**.
2. Installez le support d'adaptation **D** avec le boulon et l'écrou **B** et le boulon **A**.
3. Montez la roulette de transit **G** sur le support d'adaptation à l'aide des écrous ronds **E** et des boulons avec les rondelles **F**.
4. Vérifiez que les roues arrière sont bien parallèles. Reportez-vous à la section 6.7.1 *Contrôle du parallélisme des roues arrière*, page 37.
5. Installez la deuxième roulette de transit de l'autre côté.

A = 13 Nm

B = 4 Nm

F = 13 Nm

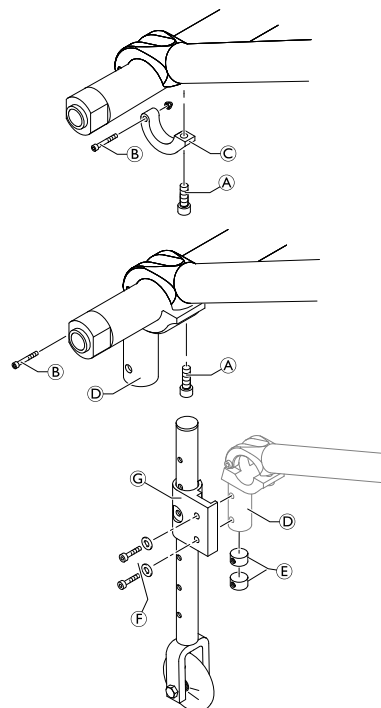

6.9.3 Installation de la ceinture de maintien

 Clé Allen (5 mm)/Clé à douille (10)



1. Retirez l'écrou à chapeau **A** et la rondelle **C**.
2. Fixez la languette métallique **D** à la vis du joint de dossier **B** à l'aide du nouvel écrou à chapeau et de la nouvelle rondelle fournis.

A = 7 Nm

AVERTISSEMENT !

Risque de blessure en cas d'installation incorrecte

– Assurez-vous que la sangle de la ceinture de maintien ne s'enroule pas pendant le montage et que le mécanisme de verrouillage est orienté vers l'avant.

AVERTISSEMENT !

Risque de blessure en cas d'installation incorrecte

– Assurez-vous que la toile d'assise n'est pas coincée entre la sangle talonnière et les supports latéraux pendant le montage.

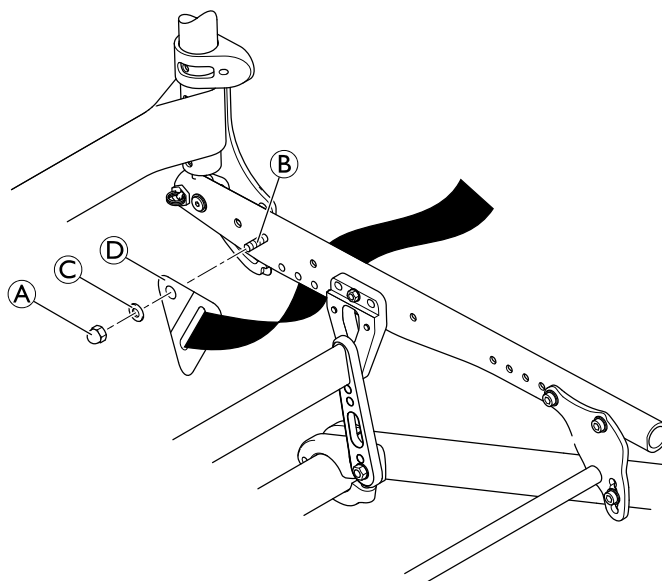

6.9.4 Installation de la ceinture de maintien

 Clé Allen (3 mm)



1. Retirez les deux boulons **A** et les rondelles **B**.
2. Positionnez le platine porte-axe **C** contre le siège, en alignant le trou sur le premier trou du châssis et la rainure sur le deuxième trou du châssis.

 Si nécessaire, repositionnez la pièce de fixation du frein de stationnement.

AVERTISSEMENT !

Risque de blessure en cas d'installation incorrecte

– Assurez-vous que les freins de stationnement sont positionnés correctement pour garantir leur fonctionnement.

3. Insérez les boulons avec les rondelles et serrez-les.
4. Montez la ceinture **D** sur la platine porte-axe **C** dans le trou voulu à l'aide du boulon **E** et de l'écrou **F**.

 La rondelle **G** peut être placée entre la ceinture et l'écrou pour éviter la rotation de la ceinture.

 Si nécessaire, réduisez la longueur de la ceinture en la coupant directement en travers à la position **H**. Découpez le long de la ligne incurvée **I** pour obtenir une apparence correcte.

A = 5 Nm

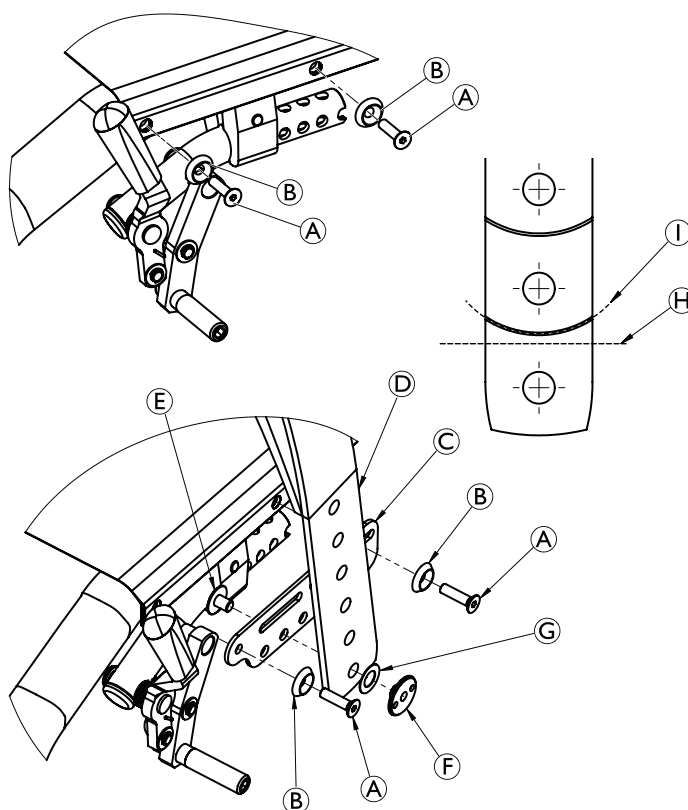

6.9.5 Fixation des étiquettes de symbole de mousqueton

 Avant de préparer le fauteuil roulant en vue de son utilisation en tant que siège dans un véhicule à moteur, assurez-vous que la configuration est adaptée. En cas de doute, contactez votre représentant Invacare.

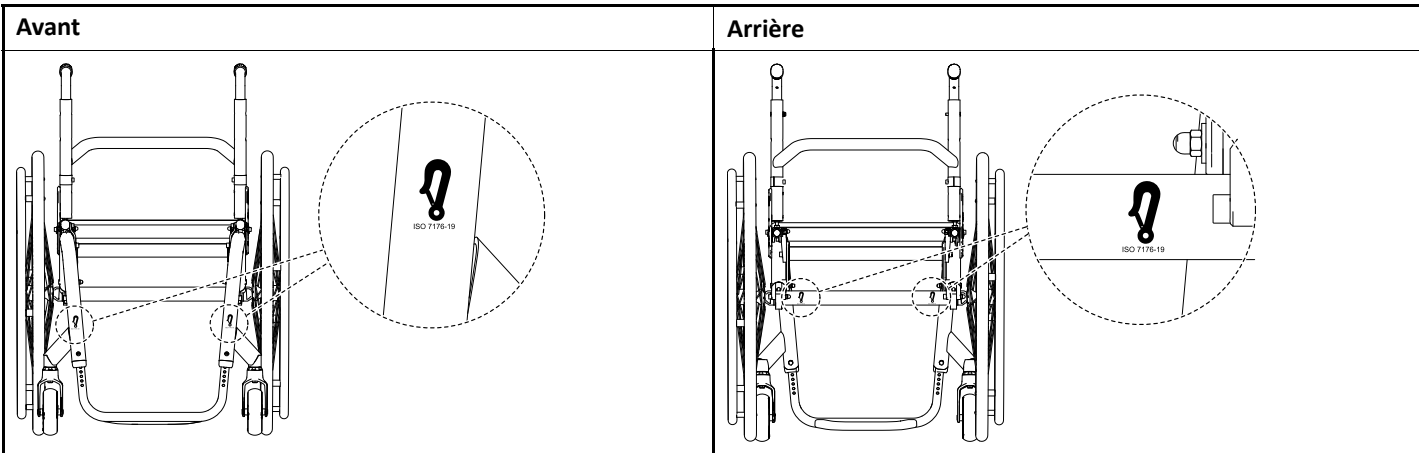



France:

Invacare Poirier SAS
Route de St Roch
F-37230 Fondettes
Tel: (33) (0)2 47 62 64 66
contactfr@invacare.com
www.invacare.fr

Belgium & Luxemburg:

Invacare nv
Autobaan 22
B-8210 Loppem
Tel: (32) (0)50 83 10 10
Fax: (32) (0)50 83 10 11
marketingbelgium@invacare.com
www.invacare.be

Schweiz / Suisse / Svizzera:

Invacare AG
Benkenstrasse 260
CH-4108 Witterswil
Tel: (41) (0)61 487 70 80
Fax: (41) (0)61 488 19 10
switzerland@invacare.com
www.invacare.ch



Invacare France Operations SAS
Route de St Roch
F-37230 Fondettes
France

1659341-B 2022-07-28



Making Life's Experiences Possible®

Küschall®
UNLIMIT YOUR WORLD