

# Küschall® Champion

hr Invalidska kolica na ručni pogon  
Upute za uporabu



Ovaj se priručnik MORA isporučiti krajnjem korisniku.  
PRIJE korištenja ovog proizvoda, priručnik MORA biti pročitán i spremljen  
za buduću uporabu.

**Küschall®**  
UNLIMIT YOUR WORLD

© 2023 Invacare Corporation

Sva prava pridržana. Ponovno objavljivanje, umnožavanje ili mijenjanje dokumenta, bilo u cijelosti ili djelomično, zabranjeno je bez prethodnog pisanog dopuštenja tvrtke Invacare. Zaštitni znakovi raspoznaju se oznakama <sup>™</sup> i <sup>®</sup>. Svi zaštitni znakovi su u vlasništvu ili pod licencom tvrtke Invacare Corporation ili njezinih podružnica osim ako nije drugačije navedeno.

Making Life's Experiences Possible registrirani je zaštitni znak u SAD-u.

# Sadržaj

|   |           |
|---|-----------|
| <b>1 Opće informacije</b>   | <b>5</b>  |
| 1.1 Uvod  | 5         |
| 1.2 Simboli u ovom dokumentu  | 5         |
| 1.3 Informacije o jamstvu   | 6         |
| 1.4 Usklađenost   | 6         |
| 1.4.1 Norme za proizvod   | 6         |
| 1.5 Radni vijek   | 6         |
| 1.6 Ograničenje odgovornosti  | 6         |
| <b>2 Sigurnost</b>  | <b>7</b>  |
| 2.1 Informacije o sigurnosti  | 7         |
| 2.2 Oznake i simboli na proizvodu   | 11        |
| <b>3 Pregled proizvoda</b>  | <b>13</b> |
| 3.1 Opis proizvoda  | 13        |
| 3.2 Primjena  | 13        |
| 3.3 Glavni dijelovi invalidskih kolica  | 13        |
| 3.4 Kočnice za parkiranje   | 14        |
| 3.5 Naslon za leđa  | 16        |
| 3.5.1 Stabilizacijska šipka za naslon za leđa   | 17        |
| 3.5.2 Ručke za guranje  | 18        |
| 3.6 Nasloni za ruke i bočni dijelovi  | 19        |
| 3.6.1 Naslon za ruku u obliku cijevi, bez blokade, promjenjive visine, uklonjiv, rotirajući | 19        |
| 3.6.2 Bočni naslon, visina podesiva u jednom koraku, bez funkcije zaključavanja             | 20        |
| 3.6.3 Blatobran   | 20        |
| 3.6.4 Štitnik za odjeću   | 21        |
| 3.7 Remen za list   | 21        |
| 3.8 Jastučić za sjedalo   | 22        |
| <b>4 Mogućnosti</b>   | <b>23</b> |
| 4.1 Zaštitni kotačići protiv prevrtanja   | 23        |
| 4.2 Pojas za držanje  | 24        |
| 4.3 Pričvršćivanje kada se upotrebljava pojas za uspravno držanje                           | 26        |
| 4.4 Kotači za prijevoz  | 26        |
| 4.5 Pomagalo za nagibanje   | 27        |
| 4.6 Držač štapa   | 27        |
| 4.7 Zračna pumpa  | 28        |
| 4.8 Pasivno osvjjetljenje   | 28        |
| 4.9 Torba za prijevoz invalidskih kolica (opcija)   | 28        |
| <b>5 Postavljanje</b>   | <b>29</b> |
| 5.1 Informacije o sigurnosti  | 29        |
| <b>6 Upotreba invalidskih kolica</b>  | <b>30</b> |
| 6.1 Informacije o sigurnosti  | 30        |
| 6.2 Kočenje tijekom upotrebe  | 30        |
| 6.3 Sjedenje i ustajanje iz invalidskih kolica  | 31        |
| 6.4 Vožnja i upravljanje invalidskim kolicima   | 32        |
| 6.5 Svladavanje stuba i rubnika   | 33        |
| 6.6 Uspon uz i silazak niz stubište   | 35        |
| 6.7 Svladavanje rampi i kosina  | 36        |
| 6.8 Stabilnost i ravnoteža prilikom sjedenja  | 37        |
| 6.9 Prijevoz invalidskih kolica bez korisnika   | 38        |
| <b>7 Prijevoz</b>   | <b>40</b> |
| 7.1 Informacije o sigurnosti  | 40        |
| 7.2 Sklapanje i rasklapanje invalidskih kolica  | 40        |
| 7.3 Skidanje i postavljanje stražnjih kotača  | 41        |
| 7.4 Sklapanje/rasklapanje prednjeg okvira (opcija SK: sklapanje prednjeg okvira)            | 42        |
| 7.5 Sigurnosna traka  | 44        |
| <b>8 Održavanje</b>   | <b>45</b> |
| 8.1 Informacije o sigurnosti  | 45        |
| 8.2 Plan održavanja   | 45        |
| 8.3 Čišćenje i dezinfekcija   | 48        |
| 8.3.1 Općenite informacije o sigurnosti   | 48        |
| 8.3.2 Intervali za čišćenje   | 48        |
| 8.3.3 Čišćenje  | 48        |
| 8.3.4 Dezinfekcija  | 49        |

|   |           |
|---|-----------|
| <b>9 Nakon upotrebe</b> .....               | <b>50</b> |
| 9.1 Pohrana .....                           | 50        |
| 9.2 Priprema za ponovnu upotrebu .....      | 50        |
| 9.3 Odlaganje otpada .....                  | 50        |
| <b>10 Otklanjanje poteškoća</b> .....       | <b>51</b> |
| 10.1 Informacije o sigurnosti .....         | 51        |
| 10.2 Prepoznavanje i popravak kvarova ..... | 52        |
| <b>11 Tehnički Podaci</b> .....             | <b>54</b> |
| 11.1 Dimenzije i težina .....               | 54        |
| 11.2 Gume .....                             | 55        |
| 11.3 Materijali .....                       | 56        |
| 11.4 Uvjeti u okruženju .....               | 56        |

# 1 Opće informacije

## 1.1 Uvod

Ovaj korisnički priručnik sadrži važne informacije o rukovanju proizvodom. Da biste proizvod sigurno upotrebljavali, pažljivo pročitajte korisnički priručnik i slijedite sigurnosne upute.

Koristite ovaj proizvod samo ako ste pročitali i razumjeli ovaj priručnik. Potražite dodatni savjet od zdravstvenog djelatnika koji je upoznat s vašim zdravstvenim stanjem i razjasnite sva pitanja u vezi s pravilnom upotrebom i potrebnim podešavanjem sa zdravstvenim djelatnikom.

U ovom dokumentu mogu se nalaziti odjeljci koji nisu relevantni za vaš proizvod jer se ovaj dokument odnosi na sve dostupne modele (na datum tiskanja). Svaki odjeljak ovog dokumenta odnosi se na sve modele proizvoda, osim ako je drugačije navedeno.

Modele i konfiguracije dostupne u vašoj zemlji možete pronaći putem prodajnih dokumenata koji se na nju odnose.

Invacare pridržava pravo na izmjene specifikacija proizvoda bez obavijesti.

Prije čitanja ovog dokumenta provjerite imate li najnoviju verziju. Najnoviju verziju možete u obliku PDF-a pronaći na web-mjestu tvrtke Invacare.

Ako vam je teško čitati veličinu fonta u tiskanom dokumentu, možete ga preuzeti u obliku PDF-a s web-mjesta. Veličinu fonta u PDF-u potom možete na zaslonu promijeniti u onu koja vam odgovara.

Za dodatne informacije o proizvodu, primjerice za obavijesti o sigurnosti proizvoda i povlačenju proizvoda iz prodaje, obratite se distributeru tvrtke Invacare. Pogledajte adrese na kraju ovog dokumenta.

U slučaju teške nezgode s ovim proizvodom trebate o tome obavijestiti proizvođača i nadležno tijelo u svojoj zemlji.

## 1.2 Simboli u ovom dokumentu

Simboli i signalne riječi u ovom se dokumentu upotrebljavaju i primjenjuju na upozorenja ili nesigurne postupke koji bi mogli dovesti do tjelesne ozljede ili oštećenja imovine. Definicije signalnih riječi potražite u informacijama u nastavku.



### UPOZORENJE

Označava opasnu situaciju koja, ako se ne izbjegne, može prouzročiti tešku ozljedu ili smrt.



### OPREZ

Označava opasnu situaciju koja, ako se ne izbjegne, može prouzročiti lakšu ozljedu.



### OBAVIJEST

Označava opasnu situaciju koja, ako se ne izbjegne, može prouzročiti oštećenje imovine.



### Savjeti i preporuke

Sadrže korisne savjete, preporuke i informacije za učinkovitu upotrebu bez smetnji.

## Drugi simboli

(Nije primjenjivo za sve priručnike)



Osoba odgovorna za UK  
Označava u slučaju da proizvod nije proizveden u UK.



Triman  
Označava pravila za recikliranje i sortiranje (relevantan samo za Francusku).

### 1.3 Informacije o jamstvu

Pružamo jamstvo proizvođača za proizvod u skladu s Općim odredbama i uvjetima tvrtke u odgovarajućim zemljama.

Jamstvo se može koristiti samo putem dobavljača kod kojeg je proizvod nabavljen.

### 1.4 Usklađenost

Kvaliteta je od ključne važnosti u radu tvrtke; radi se u okviru standarda ISO 13485.

Ovaj proizvod ima oznaku CE u skladu s Propisom o medicinskim proizvodima 2017/745 klasa I.

Ovaj proizvod ima oznaku UKCA u skladu s Dijelom II Propisa o medicinskim proizvodima 2002 za UK (izmijenjen i dopunjen) klasa I.

Neprekidno radimo na tome da se utjecaj tvrtke na okoliš svede na najmanju moguću mjeru, u lokalnom i globalnom smislu.

Upotrebljavamo isključivo materijale i dijelove koji su usklađeni s direktivom REACH.

### 1.4.1 Norme za proizvod

Invalidska kolica su testirana u skladu s normom EN 12183. To uključuje test zapaljivosti.

Više informacija o lokalnim normama i propisima zatražite od lokalnog predstavnika tvrtke Invacare. Pogledajte adrese na kraju ovog dokumenta.

### 1.5 Radni vijek

Očekivani je radni vijek ovog proizvoda pet godina ako se upotrebljava svakodnevno te u skladu sa sigurnosnim uputama, održava u preporučenim intervalima i koristi za predviđenu namjenu, kako je navedeno u ovom priručniku. Učinkoviti radni vijek može varirati, ovisno o učestalosti i intenzitetu upotrebe.

### 1.6 Ograničenje odgovornosti

Invacare ne prihvaća odgovornost za oštećenja koje proizlaze iz:

- nepridržavanja korisničkog priručnika
- nepravilne upotrebe
- istrošenosti do koje dolazi prirodnim putem
- neispravnog sklapanja ili postavljanja koje vrši kupac ili treća strana
- tehničkih preinaka
- neovlaštenih preinaka i/ili korištenja neodgovarajućih rezervnih dijelova

## 2 Sigurnost

### 2.1 Informacije o sigurnosti

Ovaj odjeljak sadrži važne sigurnosne informacije o zaštiti korisnika invalidskih kolica i pomagača te sigurnoj i nesmetanoj upotrebi invalidskih kolica.



#### **UPOZORENJE!**

##### **Opasnost od ozbiljne ozljede ili oštećenja**

Neppravilna upotreba ovog proizvoda može dovesti do ozljede ili oštećenja.

- Ako ne razumijete upozorenja, mjere opreza ili upute, obratite se zdravstvenom djelatniku ili dobavljaču prije pokušaja upotrebe ove opreme.
- Ne upotrebljavajte ovaj proizvod ili bilo koju dostupnu dodatnu opremu ako niste prethodno u cijelosti pročitali i razumjeli ove upute i bilo koji dodatni materijal s uputama isporučeni s ovim proizvodom ili dodatnom opremom, kao što je korisnički priručnik, priručnik za servisiranje ili list s uputama.



#### **UPOZORENJE!**

##### **Opasnost od smrti ili ozbiljne ozljede**

U slučaju vatre ili dima, korisnici invalidskih kolica osobito su u opasnosti od smrti ili teške ozljede ako se nisu u mogućnosti odmaknuti od izvora vatre ili dima. Upaljene šibice, upaljač i cigarete mogu uzrokovati otvoreni plamen u okolini invalidskih kolica ili na odjeći.

- Izbjegavajte korištenje ili spremanje invalidskih kolica pored otvorene vatre ili zapaljivih proizvoda.
- Ne pušite za vrijeme upotrebe invalidskih kolica.



#### **UPOZORENJE!**

##### **Opasnost od nezgoda i ozbiljne ozljede**

Ako su invalidska kolica neispravno prilagođena, može doći do nezgoda koje rezultiraju ozbiljnom ozljedom.

- Invalidska kolica mora uvijek prilagođavati kvalificirani tehničar.



### **UPOZORENJE!**

#### **Opasnost od prevrtanja**

Longitudinalni položaj osovine stražnjih kotača invalidskih kolica u odnosu na položaj naslona za leđa može utjecati na stabilnost.

- Ako je osovina pomaknuta prema naprijed, invalidska kolica bit će manje stabilna i povećat će se opasnost od prevrtanja unatrag, ali će upravljivost invalidskih kolica biti bolja uslijed boljeg prihvata obruča i kratkog polumjera okretanja.
- U protivnom, ako se osovina stražnjih kotača pomakne unatrag, invalidska kolica bit će stabilnija i teže će se nagninjati, no smanjit će im se upravljivost.
- Ovisno o korisnikovim sposobnostima i specifičnim sigurnosnim ograničenjima, smanjenje stabilnosti može se kompenzirati ugradnjom uređaja protiv prevrtanja.



### **UPOZORENJE!**

#### **Opasnost od nagninjanja**

Položaj osovine stražnjeg kotača i nagib naslona za leđa vaših invalidskih kolica dvije su ključne prilagodbe koje mogu utjecati na vašu stabilnost dok sjedite u invalidskim kolicima.

- Te promjene i prilagodbe postavki invalidskih kolica koje se odnose na položaj prednjih kotača i/ili nagib vilice može izvršiti samo kvalificirani tehničar koji je u potpunosti procijenio posljedice promjena konfiguracije invalidskih kolica. Stoga se posavjetujte s ovlaštenim dobavljačem.



### **UPOZORENJE!**

#### **Opasnost zbog načina vožnje neprimjerene uvjetima**

Na vlažnom tlu, šljunku ili neravnom terenu postoji opasnost od proklizavanja.

- Brzinu i način vožnje uvijek prilagođavajte uvjetima (vremenu, podlozi, osobnoj sposobnosti itd.).



### **UPOZORENJE!**

#### **Opasnost od ozljede**

Pri sudaru možete ozlijediti dijelove tijela pružene izvan invalidskih kolica (npr. stopala ili šake).

- Izbjegavajte sudar bez kočenja.
- Nemojte voziti frontalno u objekt.
- Pažljivo vozite kroz uske prolaze.



**UPOZORENJE!****Opasnost od gubitka kontrole nad invalidskim kolicima**

Pri velikoj brzini mogli biste izgubiti kontrolu nad invalidskim kolicima i prevrnuti se.

- Brzinu vožnje uvijek prilagodite uvjetima.
- Općenito izbjegavajte sudare.

**UPOZORENJE!****Opasnost od nezgoda**

Sigurnosni uređaji koji nisu pravilno postavljeni ili više ni funkcioniraju (kočnice, uređaj protiv prevrtanja) mogu prouzročiti nezgode.

- Prije svake upotrebe invalidskih kolica obavezno provjerite ispravnost sigurnosnih uređaja i dajte ih redovito na pregled kvalificiranom tehničaru ili dobavljaču.

**OPREZ!****Opasnost od ozljeda**

- U slučaju rana od pritiska ili ozljede kože, zaštitite ozljedu kako biste izbjegli izravan dodir s tkaninom pomagala. Obratite se zdravstvenom radniku za medicinski savjet.

**OPREZ!****Opasnost od ozljeda**

Korištenje ručnih invalidskih kolica može dovesti do boli u ramenu. Sljedeće preporuke umanjuju taj učinak:

- Pomaknite stražnje kotače bliže sprijeda kako bi se ruke kretale unutar anatomskog raspona.
- Provjerite sjedi li korisnik u ergonomskom položaju sjedenja koliko to invaliditet dopušta.

**OPREZ!****Opasnost od opekline**

Uslijed izlaganja vanjskim izvorima topline dijelovi invalidskih kolica mogu se zagrijati.

- Ne izlažite invalidska kolica jakoj sunčevoj svjetlosti prije upotrebe.
- Prije upotrebe provjerite temperaturu svih dijelova s kojima vaša koža dolazi u kontakt.

**OPREZ!****Opasnost od priklješćivanja prstiju**

Uvijek postoji opasnost da se npr. prsti ili ruke priklješće pokretnim dijelovima invalidskih kolica.

- Prilikom aktiviranja mehanizma za sklapanje ili umetanje pokretnih dijelova, kao što su uklonjiva osovina stražnjeg kotača, sklopivi naslon za leđa ili nožica protiv prevrtanja, pripazite da se ništa ne priklješće.



**OPREZ!**

**Opasnost od prevrtanja**

Vješanje dodatnog tereta (ruksaka ili sličnih predmeta) na stražnje nosače invalidskih kolica može utjecati na stabilnost stražnjeg dijela invalidskih kolica.

- Invacare preporučuje korištenje zaštitnih kotačića protiv prevrtanja (dostupni su kao opcija) pri korištenju naslona za leđa s dodatnim teretom.



**OPREZ!**

**Opasnost od ozljede**

Neoriginalni ili pogrešni dijelovi mogu utjecati na funkciju i sigurnost proizvoda.

- Upotrebljavajte isključivo originalne dijelove namijenjene korištenom proizvodu.
- Zbog regionalnih razlika, provjerite lokalni katalog tvrtke Invacare ili web-mjesto za dostupnu dodatnu opremu ili kontaktirajte lokalnog predstavnika tvrtke Invacare. Pogledajte adrese na kraju ovog dokumenta.



**OBAVIJEST**

Pri kombiniranju ovog proizvoda s drugim, ograničenja oba proizvoda primjenjuju se na kombinaciju. Npr. maksimalna težina korisnika za jedan proizvod u kombinaciji može biti manja.

- Koristite samo kombinacije koje dopušta Invacare. Za više informacija kontaktirajte dobavljača tvrtke Invacare.
- Prije korištenja pročitajte korisnički priručnik pojedinog proizvoda i provjerite ograničenja. Za sigurnu upotrebu morate se u potpunosti pridržavati informacija, uputa i preporuka koje se nalaze u oba korisnička priručnika.



## OBAVIJEST

### Opasnost prilikom upotrebe dodatka radi lakšeg odguravanja invalidskih kolica ili umjesto odguravanja

Iz sigurnosnih razloga njime smiju upravljati samo osobe koje su u svim mogućim situacijama (npr. u prometu) fizički i psihički sposobne sigurno upravljati invalidskim kolicima na koja je pričvršćen dodatak i, u slučaju da dodatak ne funkcionira ili se isključuje, zakočiti invalidska kolica i sigurno se zaustaviti. Upotreba koja nije u skladu s namjenom uključuje opasnost od ozljede. Pri velikoj brzini mogli biste izgubiti kontrolu nad invalidskim kolicima i prevrnuti se.

- Vozite oprezno.
- Brzinu i stil vožnje uvijek prilagođavajte uvjetima (vremenu, podlozi, osobnoj sposobnosti itd.).
- Izbjegavajte sudar.

Dodatak za pružanje podrške prilikom pokretanja invalidskih kolica ili za njihovo zamjensko pokretanje povećava opterećenje strukture invalidskih kolica.

- Nakon svake upotrebe dodatka provjerite ima li na okviru invalidskih kolica pukotina ili je li koji vijak otpušten.
- Ako na konstrukciji invalidskih kolica primijetite zamor, odmah prestanite upotrebljavati invalidska kolica i kontaktirajte stručnog tehničara.

## 2.2 Oznake i simboli na proizvodu

### Identifikacijska oznaka

Identifikacijska oznaka pričvršćena je na okvir invalidskih kolica i na njoj su navedeni sljedeći podaci:

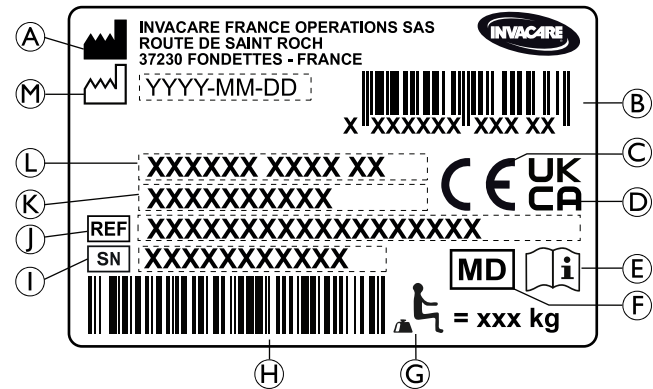

- Ⓐ Adresa proizvođača
- Ⓑ EAN/HMI crtični kod
- Ⓒ Europski sporazum
- Ⓓ Sukladnost u Ujedinjenom Kraljevstvu
- Ⓔ Pročitajte korisnički priručnik
- Ⓕ Medicinski uređaj
- Ⓖ Maksimalna težina korisnika
- Ⓗ Crtični kod sa serijskim brojem
- Ⓘ Serijski broj

#### Küschall® Champion

- ① Poziv na broj
- Ⓚ Širina sjedala
- Ⓛ Opis proizvoda
- Ⓜ Datum proizvodnje

#### Simbol samozatvarajuće kuke

|   |   |
|---|---|
|  | <b>Simbol UPOZORENJA</b><br>Ova invalidska kolica nisu konfigurirana za prijevoz putnika u motornom vozilu. Taj se simbol nalazi na okviru u blizini identifikacijske oznake. |
|---|---|

#### Oznaka upozorenja za zaštitne kotačiće protiv prevrtanja

|  |  |
|--|--|
|  | <b>UPOZORENJE: Pročitajte korisnički priručnik</b><br>Slijedite upute u korisničkom priručniku prije korištenja uređaja sa zaštitnim kotačićima protiv prevrtanja. |
|--|--|

#### Oznaka upozorenja za bočne dijelove koji se ne mogu blokirati

|   |  |
|---|--|
|  | Ne podižite invalidska kolica pomoću bočnih dijelova koje nije moguće blokirati. |
|---|--|

#### Oznaka s informacijama o pojasu za držanje

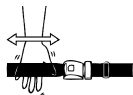
|   |   |
|---|---|
|  | Pojas za pravilno držanje ispravne je duljine kad ima toliko prostora da se između tijela i pojasa može provući ruka. |
|---|---|

#### Oznaka upozorenja za stabilizacijsku šipku

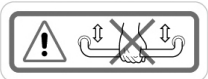
|  |  |
|--|--|
|  | Nemojte podizati invalidska kolica s pomoću stabilizacijske šipke. |
|--|--|

## 3 Pregled proizvoda

### 3.1 Opis proizvoda

Küschall Champion aktivna su sklopiva invalidska kolica s vodoravnim mehanizmom za sklapanje.

#### ! OBAVIJEST

- Invalidska kolica proizvedena su i konfigurirana pojedinačno prema specifikacijama iz narudžbe. Specifikacije mora odrediti zdravstveni stručnjak prema zahtjevima i zdravstvenom stanju korisnika.
- Savjetujte se sa zdravstvenim stručnjakom ako želite promijeniti konfiguraciju invalidskih kolica.
  - Svako promjenu mora izvršiti kvalificirani tehničar.

### 3.2 Primjena

Invalidska kolica se mogu koristiti u zatvorenom prostoru i na otvorenom na ravnom i pristupačnom terenu.

Invalidska kolica su dizajnirana da osiguraju mobilnost osoba ograničenih na sjedeći položaj, koje se uglavnom same voze u invalidskim kolicima.

Invalidska kolica nisu namijenjena grubim ili pretjeranim aktivnostima kao što su sportovi koji nisu dio predviđene (svakodnevne uporabe).

#### Predviđeni korisnik

Invalidska kolica su namijenjena osobama od 12 i više godina (tinejdžeri i odrasli). Težina osobe u invalidskim kolicima ne smije premašiti maksimalnu težinu korisnika navedenu u odjeljku Tehnički podaci i na identifikacijskoj naljepnici.

Predviđeni korisnik je osoba u invalidskim kolicima i/ili pomoćnik. Korisnik bi trebao biti fizički i psihički sposoban za sigurno korištenje invalidskih kolica

(na primjer za pogon, upravljanje, kočenje).

#### Indikacije

- Značajno do potpuno oštećenje mobilnosti zbog strukturalnog i/ili funkcionalnog oštećenja donjih ekstremiteta.
- Dovoljna snaga i funkcija hvata ruku i dlanova za pokretanje invalidskih kolica.

#### Kontraindikacija

Nema poznatih kontraindikacija kada se invalidska kolica koriste prema planu

### 3.3 Glavni dijelovi invalidskih kolica

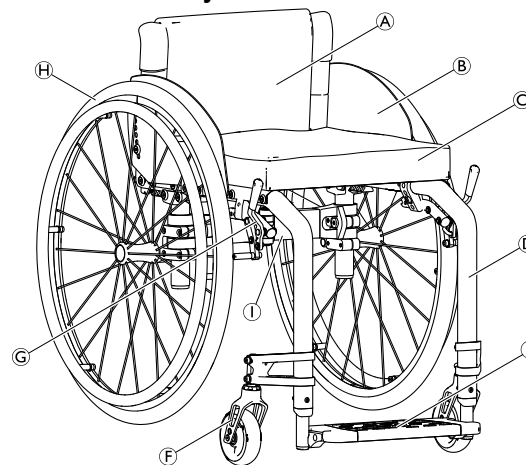

|   |  |
|---|--|
| Ⓐ | Naslon za leđa   |
| Ⓑ | Štitnik za odjeću                                      |
| Ⓒ | Sjedalo s jastučićem                                   |
| Ⓓ | Okvir  |
| Ⓔ | Naslon za stopala                                      |
| Ⓕ | Vilica za pomoćni kotačić i pomoćni kotačić            |
| Ⓖ | Ručna kočnica  |
| Ⓗ | Stražnji kotač s obručem i osovina za brzo oslobađanje |
| Ⓘ | Mehanizam za sklapanje                                 |



Oprema vaših invalidskih kolica može se razlikovati od slike jer se svaka invalidska kolica izrađuju pojedinačno prema specifikacijama iz narudžbe.

### 3.4 Kočnice za parkiranje

Kočnice za parkiranje upotrebljavaju se za blokiranje invalidskih kolica dok stoje da bi se spriječilo njihovo pomicanje.



#### **UPOZORENJE!**

##### **Opasnost od prevrtanja pri naglom kočenju**

Ako ručne kočnice aktivirate tijekom vožnje, smjer kretanja može se izmaknuti kontroli, a invalidska se kolica mogu naglo zaustaviti, što može prouzročiti sudar ili ispadanje korisnika iz kolica.  
– Kočnicu nemojte aktivirati dok se krećete.



#### **UPOZORENJE!**

##### **Opasnost od gubitka kontrole nad invalidskim kolicima**

- Kočnicama za parkiranje mora se upravljati istovremeno.
- Ne pritišćite kočnice za parkiranje za usporavanje invalidskih kolica.
- Ne naginjite se na kočnice za parkiranje radi oslonca ili prijevoza.



#### **UPOZORENJE!**

##### **Opasnost od prevrtanja**

Kočnice za parkiranje neće ispravno raditi ako u gumama nema dovoljno zraka.  
– Omogućite ispravan tlak u gumama, pogledajte *11.2 Gume, stranica 55.*



#### **OPREZ!**

##### **Opasnost od priklještenja ili prignječenja**

Nemojte cijelom rukom primiti kočni mehanizam kada aktivirate ili otpuštate kočnicu.

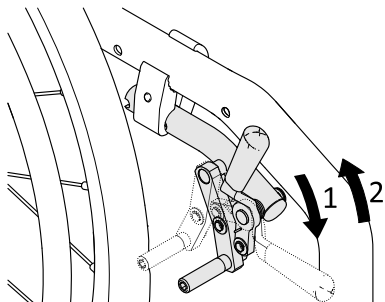

Razmak između kočne čeljusti i gume može se prilagoditi. Prilagodbu mora obaviti kvalificirani tehničar.

**Standardna kočnica**

1. Da biste zakočili, dlanom potisnite polugu kočnice prema naprijed što je dalje moguće.
2. Da biste otpustili kočnicu, prstima povucite polugu kočnice prema natrag.

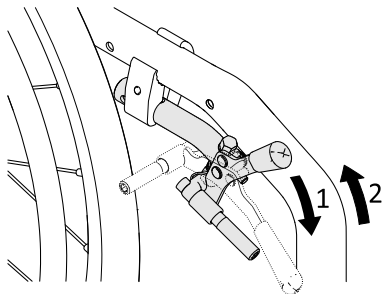
**Izvršna kočnica**

1. Da biste zakočili, dlanom potisnite polugu kočnice prema naprijed što je dalje moguće.
2. Da biste otpustili kočnicu, prstima povucite polugu kočnice prema natrag.

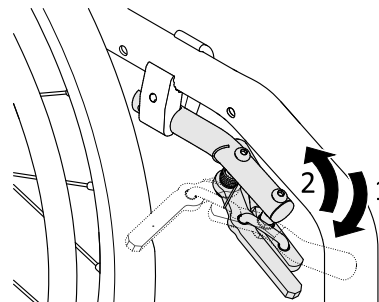
**Aktivna kočnica**

1. Da biste aktivirali kočnicu, povucite polugu kočnice prema naprijed pokraj ili između koljena što je dalje moguće.
2. Da biste otpustili kočnicu, gurnite polugu kočnice prema natrag pokraj ili između koljena.

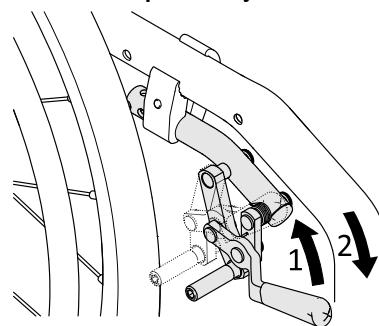
**Kočnica na povlačenje**

1. Da biste zakočili, prstima povucite polugu kočnice prema natrag što je dalje moguće.
2. Da biste otpustili kočnicu, dlanom gurnite polugu kočnice prema naprijed.

#### Laka aktivna kočnica

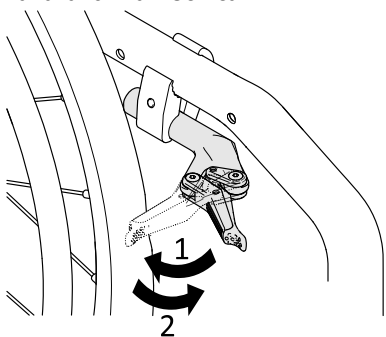

#### **OPREZ!**

#### **Opasnost od priklještenja ili prignječenja**

Nemojte cijelom rukom primiti kočni mehanizam kada aktivirate ili otpuštate kočnicu.

1. Da biste aktivirali kočnicu, povucite polugu kočnice dlanom unatrag prema gumi što više možete.
2. Da biste otpustili kočnicu, rubom šake gurnite polugu kočnice prema naprijed.

### 3.5 Naslon za leđa



#### **UPOZORENJE!**

#### **Opasnost od ozljede pomoćnika i oštećenja invalidskih kolica**

Naginjanjem invalidskih kolica s teškim korisnikom pomoćnik može ozlijediti leđa i oštetiti invalidska kolica.

- Morate imati mogućnost sigurne kontrole na invalidskim kolicima s teškim korisnikom prije naginjanja.

#### **Standardna presvlaka naslona za leđa**



Standardna presvlaka naslona za leđa dostupna je za sve tipove naslona za leđa. Te se presvlake ne mogu prilagoditi.



#### **UPOZORENJE!**

#### **Opasnost od prevrtanja**

Ako se standardna presvlaka naslona za leđa otpusti, lakše je prevrnuti invalidska kolica.

- Otpuštenu standardnu presvlaklu naslona za leđa mora zamijeniti kvalificirani tehničar.

Osim standardne presvlake naslona za leđa, dostupne su presvlake koje se mogu podesiti napinjanjem.



## Podlašavanje napetosti presvlake naslona za leđa

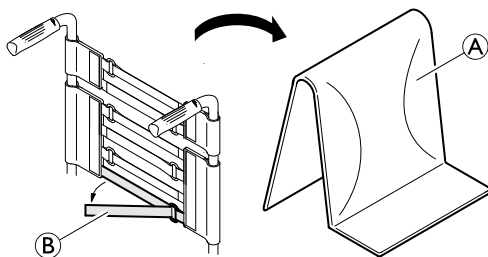

1. Uklonite jastučić naslona za leđa (A).
2. Jednostavnim povlačenjem otpustite čičak-trake (B) na stražnjoj strani presvlake naslona za leđa.
3. Zategnite ili olabavite trake prema potrebi, a potom ih ponovno postavite.



### UPOZORENJE!

#### Opasnost od prevrtanja

Ako su trake vrlo labave, lakše je prevrnuti invalidska kolica.  
– Provjerite jesu li trake ispravno postavljene.



### OBAVIJEST

Postoji opasnost promjene geometrije invalidskih kolica ako se trake previše zategnu.  
– Nemojte prejako zategnuti trake.  
– Trake zatežite isključivo dok su invalidska kolica rasklopljena.

## Visina/kut naslona za leđa

Visina i kut naslona za leđa može se prilagoditi. Prilagodbu mora obaviti kvalificirani tehničar.



### UPOZORENJE!

#### Opasnost od prevrtanja

Vješanje dodatnog tereta (ruksaka ili sličnih predmeta) na stražnje nosače vaših invalidskih kolica može utjecati na stabilnost stražnjeg dijela invalidskih kolica. To može uzrokovati prevrtanje invalidskih kolica unatrag i izazvati ozljedu leđa.  
– Stoga KÜSCHALL preporučuje korištenje kotačića protiv prevrtanja (dostupni su kao opcija) kad stražnje nosače upotrebljavate za vješanje dodatnog tereta (ruksaka i sličnih predmeta).

### 3.5.1 Stabilizacijska šipka za naslon za leđa

Dodatna stabilizacijska šipka dostupna je radi povećanja čvrstoće naslona za leđa na invalidskim kolicima s velikim visinama ili širinama stražnjeg dijela.



### OBAVIJEST

- Nemojte podizati ili gurati invalidska kolica pomoću stabilizacijske šipke. Mogla bi puknuti.
- Prije sklapanja invalidskih kolica otpustite stabilizacijsku šipku.

## Otpuštanje stabilizacijske šipke

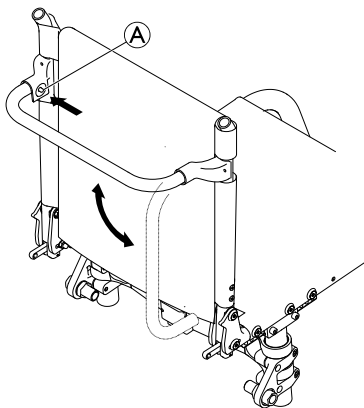

1. Pritisnite opružni klin ① na spoju s lijeve strane i zakrenite stabilizacijsku šipku prema dolje.

Stabilizacijsku šipku moguće je i potpuno ukloniti pritiskom na opružne klinove s obje strane. Stabilizacijsku šipku potom možete skinuti.

### 3.5.2 Ručke za guranje



#### **OBAVIJEST**

- Prije svake upotrebe invalidskih kolica obavezno provjerite jesu li ručke za guranje pričvršćene, odnosno ne mogu li se okrenuti ili skinuti.

## Sklopive ručke za guranje

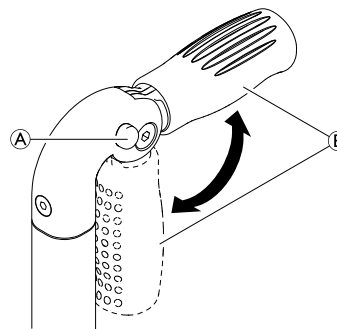

1. Pritisnite gumb ① do kraja i ručku za guranje ② sklopite prema gore ili prema dolje, dok se ne zakoči uz zvuk.



#### **OPREZ!**

Ako ručka za guranje nije ispravno zakočena, mogla bi se slučajno sklopiti tijekom guranja invalidskih kolica.

- Provjerite je li ručka za guranje ispravno zakočena.

### Ručke za guranje s prilagodljivom visinom

Ručke za guranje s visinom prilagodljivom u jednom koraku omogućuju pomagaču da ručke namjesti na ugodnu razinu.

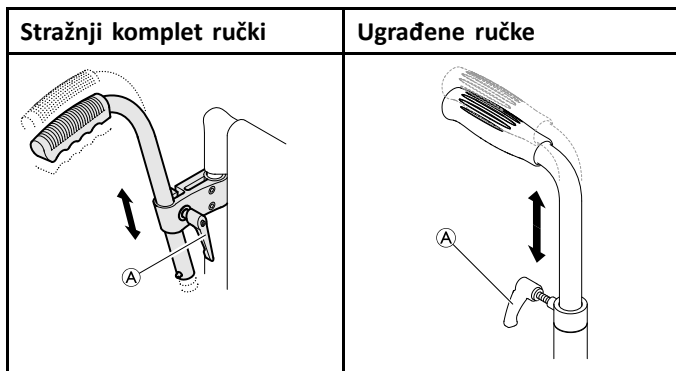

1. Da biste postavili visinu ručki za guranje, otpustite vijak (A), gurnite ručku u željeni položaj pa ponovno zategnite vijak.

**UPOZORENJE!****Opasnost od ozljede**

- Nemojte koristiti ručke za guranje s prilagodljivom visinom za guranje invalidska kolica.

**3.6 Nasloni za ruke i bočni dijelovi****UPOZORENJE!****Opasnost od ozljede**

- Bočni nasloni ne blokiraju se i mogu se jednostavno povući prema gore.
- Ne podižite i ne premještajte invalidska kolica pomoću bočnih naslona.
  - Ne upotrebljavajte bočne naslone za prijevoz dok nosite invalidska kolica uz ili niz stube.

**OPREZ!****Opasnost od priklještenja**

- Držite prste podalje od pokretnih dijelova tijekom skidanja, postavljanja ili namještanja naslona za ruke.

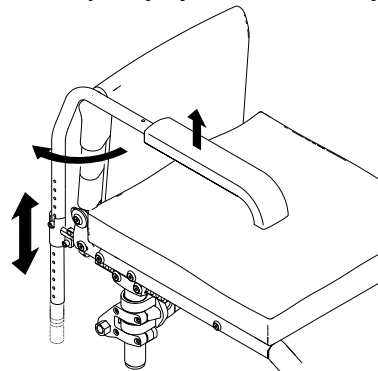
**3.6.1 Naslon za ruku u obliku cijevi, bez blokade, promjenjive visine, uklonjiv, rotirajući****Skidanje**

1. Podignite naslon za ruku i izvucite ga iz držača prema gore.

**Postavljanje**

1. Utaknite naslon za ruku u držač.

**Podešavanje visine**

1. Izvucite naslon za ruku iz držača.
2. Otpustite vijak na cijevi naslona za ruku i ponovno ga učvrstite na željenoj visini.

3. Ponovno utaknite naslon za ruku u držač.
4. Postavite naslon na obje strane.

### Rotiranje

1. Malo podignite naslon za ruku i rotirajte ga prema van.

### 3.6.2 Bočni naslon, visina podesiva u jednom koraku, bez funkcije zaključavanja

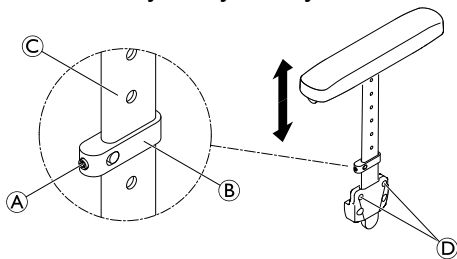

### Skidanje

1. Izvucite bočni naslon iz držača držeći ga za jastučić za ruku.
2. Da biste namjestili težinu izvlačenja bočnog naslona iz držača, izmijenite stupanj do kojeg se zatežu vijci Ⓓ.

### Postavljanje

1. Utaknite bočni naslon u držač.

### Podešavanje visine

1. Malo otpustite uvrtni vijak Ⓐ na steznom dijelu Ⓑ.
2. Pomičite stezni dio prema gore ili dolje na profilu Ⓒ dok ne dostigne željenu visinu.
3. Ponovno zategnite uvrtni vijak.
4. Postavite naslon na obje strane.

### 3.6.3 Blatobran

Da blato s kotača ne bi prskalo prema gore, možete postaviti uklonjivi blatobran. Položaj blatobrana može se prilagoditi. Prilagodbu mora obaviti kvalificirani tehničar.

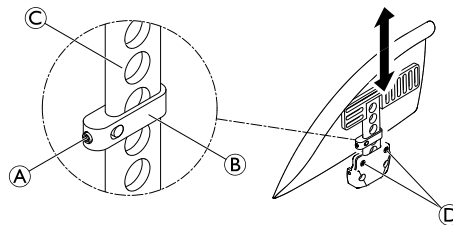

#### UPOZORENJE!

#### Opasnost od ozljede

Blatobrani se ne blokiraju i mogu se jednostavno povući prema gore.

- Ne podižite i ne premještajte invalidska kolica pomoću blatobrana.
- Ne upotrebljavajte blatobrane za prijevoz dok nosite invalidska kolica uz ili niz stube.

### Skidanje

1. Blatobran izvucite iz držača prema gore.
2. Da biste blatobran lakše uklonili iz držača, izmijenite stupanj do kojeg se zatežu vijci Ⓓ.

### Postavljanje

1. Umetnite blatobran u držač.

### Podešavanje visine

1. Malo otpustite uvrtni vijak **A** na steznom dijelu **B**.
2. Pomičite stezni dio prema gore ili dolje na profilu **C** dok ne dostigne željenu visinu.
3. Ponovno zategnite uvrtni vijak.
4. Postavite naslon na obje strane.

### 3.6.4 Štitnik za odjeću

Štitnik za odjeću može se postaviti radi zaštite odjeće.

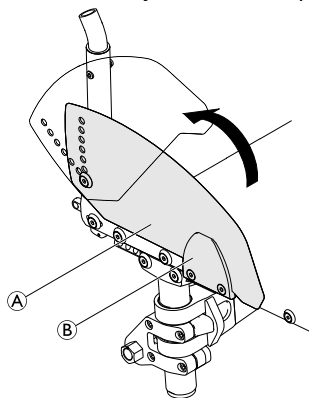

### Sklapanje

1. Podignite štitnik za odjeću **A** na prednjoj strani iz držača **B** i okrenite ga prema.

### 3.7 Remen za list

Remen za list postavlja se na invalidska kolica radi boljeg položaja nogu korisnika.

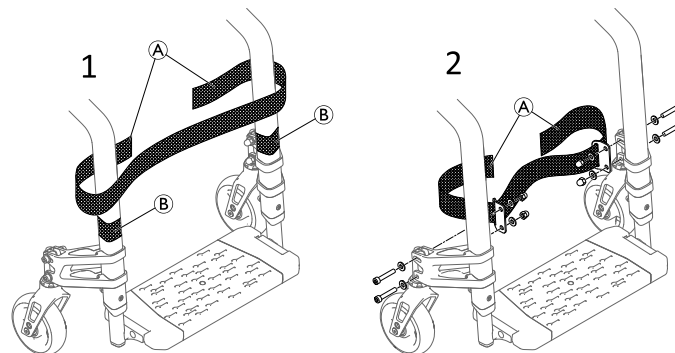

### Postavljanje/prilagodba remena za list

1. Postavite i prilagodite remen za list **A** oko traka s kukom i petljom **B** na oba dijela okvira (1).



Remen za list na držač može postaviti na kvalificirani tehničar (2).

### 3.8 Jastučić za sjedalo

Odgovarajući jastučić omogućuje ravnomjernu raspodjelu pritiska na sjedalu.



#### **OPREZ!**

#### **Opasnost od nestabilnosti**

Dodavanjem jastučića sjedištu povećat ćete visinu iznad tla, što može utjecati na vašu stabilnost u svim smjerovima. Ako se jastučić promijeni, to može promijeniti i stabilnost korisnika.

– Ako se debljina jastučića promijeni, kvalificirani tehničar mora promijeniti cijelu konfiguraciju invalidskih kolica.



Koristite jastučić za sjedalo s podlogom protiv klizanja ili trake za pričvršćivanje s kukom koje sprječavaju proklizavanje iz jastučića za sjedalo. Traka za pričvršćivanje s petljom unaprijed je pričvršćena za presvlaku sjedala.

## 4 Možnosti

### 4.1 Zaštitni kotačići protiv prevrtanja

Zaštitni kotačići protiv prevrtanja sprječavaju prevrtanje invalidskih kolica unatrag.



#### UPOZORENJE!

##### Opasnost od prevrtanja

Zaštitni kotačići protiv prevrtanja koji nisu pravilno postavljeni ili koji više ne funkcioniraju mogu prouzročiti prevrtanje.

- Prije svake upotrebe invalidskih kolica obavezno provjerite ispravnost kotačića protiv prevrtanja i prema potrebi zatražite od kvalificiranog tehničara da ih postavi ili ponovno namjesti.



#### UPOZORENJE!

##### Opasnost od prevrtanja

Na neravnu ili meku tlu zaštitni kotačići protiv prevrtanja mogu potonuti u uleknuća ili izravno u tlo, čime se smanjuje ili sprječava sigurnosna funkcija.

- Zaštitne kotačiće protiv prevrtanja koristite samo pri kretanju na ravnom i čvrstom tlu.



#### OBAVIJEST

##### Opasnost od oštećenja

- Nikada nemojte stati na kotačić protiv prevrtanja ili ga koristiti kao pomagalo za prevrtanje.

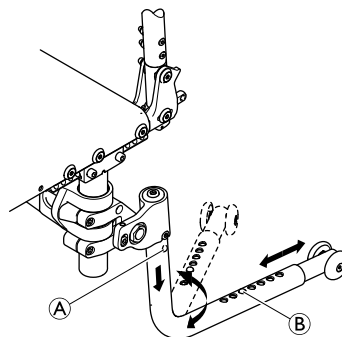

#### Aktiviranje zaštitnih kotačića protiv prevrtanja

1. Potisnite zaštitni kotačić protiv prevrtanja prema dolje što je više moguće (opruga opterećena) te ga zakrenite za 180° dok se ne postavi u stražnji položaj.



#### UPOZORENJE!

##### Opasnost od prevrtanja

Ako invalidska kolica imaju zaštitni kotačić protiv prevrtanja, on mora zbog sigurnosti korisnika uvijek biti u aktivnom položaju.

- Može se privremeno deaktivirati radi prelaženja preko prepreke koju ne može prijeći u aktivnom položaju.
- Nemojte nikada ostaviti korisnika samog u invalidskim kolicima s deaktiviranim zaštitnim kotačićem protiv prevrtanja.

## Deaktiviranje zaštitnih kotačića protiv prevrtanja

1. Potisnite zaštitni kotačić protiv prevrtanja do kraja prema dolje (opruga opterećena) te ga zakrenite za 180° dok se ne aktivira u prednjem položaju.

## Postavljanje duljine

1. Pritisnite opružni klin  na zaštitnom kotačiću protiv prevrtanja te unutarnji dio pogurnite do željenog položaja. Namjestite opružni klin da sjedne u najbliži otvor.

## Skidanje kotačića protiv prevrtanja

1. Pritisnite gumb za otpuštanje  i povucite cijev kotačića protiv prevrtanja prema dolje i van.

## 4.2 Pojas za držanje

Invalidska kolica mogu biti opremljena pojasom za pravilno držanje. To sprječava klizanje korisnika prema dolje ili ispadanje iz invalidskih kolica. Pojas za pravilno držanje nije uređaj za pozicioniranje.



### UPOZORENJE!

#### Opasnost od ozbiljne ozljede/davljenja

Ako se pojas olabavi, to može prouzročiti isklizavanje korisnika, što predstavlja opasnost od uklještenja.

- Pojas za pravilno držanje mora postaviti kvalificirani tehničar i montirati odgovorna osoba koja je pojas propisala.
- Uvijek provjerite je li pojas za pravilno držanje čvrsto zategnut preko donjeg dijela zdjelice.
- Prilikom svakog korištenja pojasa provjerite je li ispravno zategnut. Promjena sjedala i/ili kuta naslona, jastučića, pa čak i odjeće utječe na zatezanje pojasa.

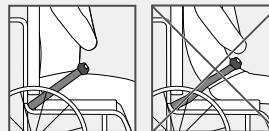



## Zatvaranje i otvaranje pojasa za pravilno držanje

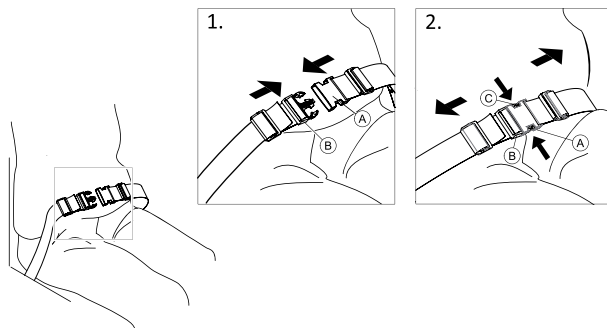

Provjerite sjedite li do kraja na stražnjoj strani sjedala te je li vam zdjelica uspravna i postavljena što je više moguće simetrično.

1. Za zatvaranje gurnite zapor (A) u kopču (B).
2. Za otvaranje pritisnite tipku PRESS (PRITISNI) (C) i izvucite zapor (A) iz kopče (B).

### Podešavanje duljine

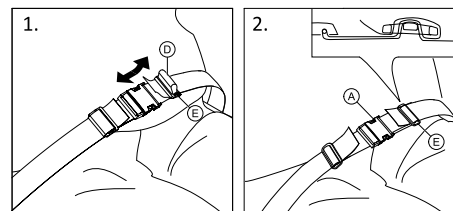
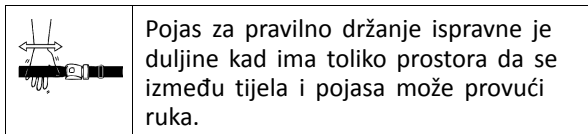

1. Skratite ili produljite petlju za fiksiranje (D) prema potrebi.
2. Provucite petlju za fiksiranje (D) kroz zapor (A) i plastičnu kopču (E) dok se petlja za fiksiranje ne izravna.
3. Petlja (D) mora se savršeno uklapati u plastičnu kopču (E).
4. Pričvrstite nakon prilagodbe pomoću remena za ekstremitete koji je uklopljen u kopču (E).



### UPOZORENJE!

**Opasnost od isklizavanja i priklještenja / opasnost od pada**

- Izvršite prilagodbe na obje strane tako da kopča ostane u središnjem položaju.
- Uvjerite se da su oba kraja remena dva puta uvučena u kopču (E) kako biste izbjegli olabavljenje remena.
- Provjerite da se pojasevi nisu zakačili za žbice ili stražnji kotač.

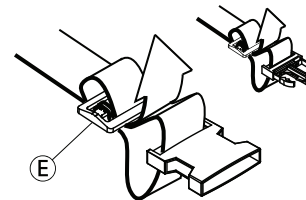

### 4.3 Pričvršćivanje kada se upotrebljava pojas za uspravno držanje



#### **OPREZ!**

#### **Opasnost od klizanja**

- Pojas se mora pričvrstiti uz tijelo.
- Ako je duljina pojasa prilagođena tako da odgovara jednoj visini jastučića za sjedalo, važno je da taj jastučić i upotrebljavate. Ako je jastučić za sjedalo zamijenjen, potrebno je prilagoditi duljinu pojasa.



Pojaseve za uspravno držanje koji imaju oznaku CE za upotrebu u invalidskim kolicima moguće je na invalidska kolica montirati tako da se oznaka CE očuva. Pojas za uspravno držanje mora postaviti odgovorna osoba koja je pojas propisala, a montirati je iskusni tehničar.



Svrha upotrebe pojasa za uspravno držanje pozicionirati je korisnika i omogućiti njegovo/njezino bolje držanje.

### 4.4 Kotači za prijevoz

Ako su invalidska kolica preširoka za određene primjene, npr. u vlakovima, zrakoplovima, uskim prolazima i uskim vratima, mogu se koristiti kotači za prijevoz.



#### **UPOZORENJE!**

#### **Opasnost od ozbiljnih nezgoda**

- Pri upotrebi kotača za prijevoz kočnice za parkiranje više ne djeluju i invalidska kolica ne možete kontrolirati obručima.

Kotači za prijevoz izravno se postavljaju na cijev kotačića protiv prevrtanja kao opcija.



#### **UPOZORENJE!**

#### **Opasnost od bočnog prevrtanja**

- Provjerite jesu li kotačići protiv prevrtanja s kotačima za prijevoz postavljeni na obje strane invalidskih kolica.

#### **Prebacivanje na kotače za prijevoz**

1. Aktivirajte kotačiće protiv prevrtanja s kotačima za prijevoz na obje strane, → *4.1 Zaštitni kotačići protiv prevrtanja, stranica 23.*
2. Zajedno s pomagačem skinite stražnji kotač, → *7.3 Skidanje i postavljanje stražnjih kotača, stranica 41* i spustite invalidska kolica na kotač za prijevoz.
3. Ponovite postupak na drugoj strani.

## Prebacivanje s kotača za prijevoz na stražnje kotače

1. Zajedno s pomagačem postavite stražnji kotač natrag na uklonjivu osovinu, → 7.3 *Skidanje i postavljanje stražnjih kotača, stranica 41* i spustite invalidska kolica na stražnji kotač.
2. Ponovite postupak na drugoj strani.

## 4.5 Pomagalo za nagibanje

Pomoću pomagala za nagibanje pomagač može lakše nagnuti invalidska kolica da bi, primjerice, svladao stube.

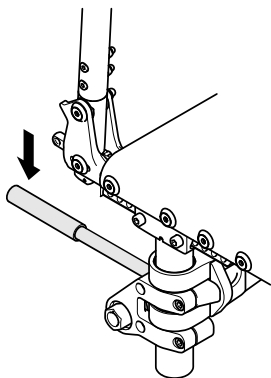

### UPOZORENJE!

#### Opasnost od prevrtanja

- Osigurajte da pomagalo za nagibanje ne strši izvan vanjskog promjera stražnjeg kotača.

1. Držite invalidska kolica za ručke za guranje.
2. Stopalom pritisnite pomagalo za nagibanje i držite invalidska kolica u nagnutom položaju dok ne svladate prepreku.

## 4.6 Držać štapa

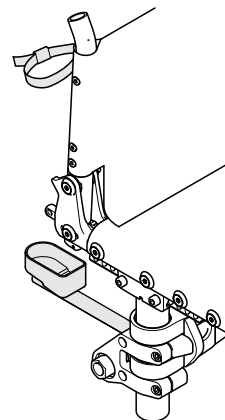

### UPOZORENJE!

#### Opasnost od prevrtanja

- Osigurajte da držać štapa ne strši izvan vanjskog promjera stražnjeg kotača.



### OBAVIJEST

#### Opasnost od oštećenja

- Nikada nemojte stati na držać štapa ili ga koristiti kao pomagalo za prevrtanje.

1. Postavite štap u držač.
2. Pričvrstite vrh štapa za naslon za leđa.

## 4.7 Zračna pumpa

Zračna pumpa opremljena je univerzalnom spojnicom ventila.

1. Uklonite zaštitnu kapicu sa spojnice ventila.
2. Natakните spojnicu ventila na otvoreni ventil na kotaču i napumpajte kotač.

## 4.8 Pasivno osvjjetljenje

Na stražnje kotače mogu se pričvrstiti katadiopteri (tzv. mačje oči).

## 4.9 Torba za prijevoz invalidskih kolica (opcija)



Sklopljena invalidska kolica mogu se pohraniti u torbu kako bi bila sigurna i čista tijekom prijevoza.

---

## 5 Postavljanje

---

### 5.1 Informacije o sigurnosti

**OPREZ!****Opasnost od ozljede**

- Prije upotrebe invalidskih kolica provjerite njihovo opće stanje i glavne funkcije. *8.2 Plan održavanja, stranica 45.*

Vaš dobavljač isporučit će vam invalidska kolica spremna za upotrebu. Dobavljač će vam objasniti glavne funkcije i osigurati da invalidska kolica zadovoljavaju vaše potrebe i zahtjeve.

Prilagodbe položaja osovine i potporanja pomoćnog kotačića mora uvijek obavljati kvalificirani tehničar.

Ako invalidska kolica primite u sklopljenom obliku, pročitajte odjeljak *7.2 Sklapanje i rasklapanje invalidskih kolica, stranica 40.*

## 6 Upotreba invalidskih kolica

### 6.1 Informacije o sigurnosti



#### **UPOZORENJE!**

##### **Opasnost od nezgoda**

Neravnomjeran tlak u gumama može jako utjecati na upravljanje.

- Prije svake vožnje provjerite tlak u gumama.



#### **UPOZORENJE!**

##### **Opasnost od ispadanja iz invalidskih kolica**

Ako upotrebljavate premale prednje kotače, invalidska kolica mogu se zaglaviti na ivičnjaku ili u utorima poda.

- Provjerite jesu li prednji kotači prikladni za površinu po kojoj vozite.



#### **OPREZ!**

##### **Opasnost od prignječenja**

Između stražnjeg kotača i blatobrana ili jastučića za ruke može postojati vrlo mali razmak, zbog čega postoji opasnost od zapinjanja prstiju.

- Invalidska kolica uvijek pokrećite isključivo pomoću obruča.



#### **OPREZ!**

##### **Opasnost od prignječenja**

Između stražnjeg kotača i kočnice za parkiranje može postojati vrlo mali razmak, zbog čega postoji opasnost od zaglavljivanja prstiju.

- Invalidska kolica uvijek pokrećite isključivo pomoću obruča.

### 6.2 Kočenje tijekom upotrebe

Dok se krećete, kočite prenoseći rukama silu na obruč.



#### **UPOZORENJE!**

##### **Opasnost od prevrtanja**

Ako ručne kočnice upotrijebite tijekom vožnje, smjer kretanja može se izmaknuti kontroli, a invalidska se kolica mogu naglo zaustaviti, što može prouzročiti sudar ili ispadanje korisnika iz kolica.

- Kočnicu nemojte upotrebljavati dok se krećete.



#### **UPOZORENJE!**

##### **Opasnost od ispadanja iz invalidskih kolica**

Ako su invalidska kolica naglo usporila jer pomagač vuče ručke za guranje, korisnik može ispasti iz njih.

- Ako pojas za držanje postoji, uvijek ga koristite.
- Provjerite je li vaš pomagač kvalificiran za prijevoz invalidskih kolica s korisnicima.

**OPREZ!****Opasnost od opekline na rukama**

Ako kočenje traje dugo, na obručima se uslijed trenja stvara velika toplina.

– Nosite odgovarajuće rukavice.

1. Držite obruče i ravnomjerno ih stižite objema rukama dok se invalidska kolica ne zaustave.

**Kočenje s pomagačem**

Pomagač može zakočiti invalidska kolica u kretanju pomagačevom kočnicom (kočni bubanj). Pomagačeva kočnica može se koristiti i kao kočnica za parkiranje.

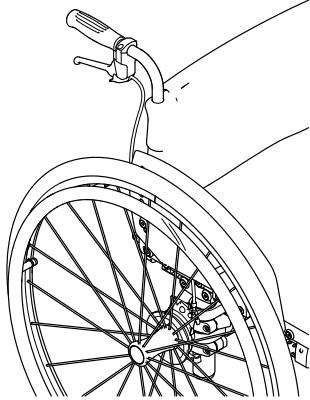

1. Da biste zakočili, povucite polugu kočnice na ručki za guranje.
2. Da biste parkirali, čvrsto povucite polugu kočnice i pomaknute sigurnosnu polugu prema gore.
3. Za otpuštanje povlačite polugu kočnice dok se sigurnosna poluga ne deaktivira.

**6.3 Sjedanje i ustajanje iz invalidskih kolica****UPOZORENJE!****Opasnost od prevrtanja**

Tijekom sjedanja u invalidska kolica i ustajanja iz njih postoji velika opasnost od prevrtanja.

- U invalidska kolica sjedajte i ustajte iz njih bez pomoći samo ako ste fizički sposobni za to.
- Pri premještanju se postavite što je više moguće prema natrag u sjedištu. Time će se spriječiti oštećenje presvlaka i mogućnost od prevrtanja invalidskih kolica prema naprijed.
- Pazite da oba pomoćna kotačića budu okrenuta ravno naprijed.

**UPOZORENJE!****Opasnost od prevrtanja**

Ako stanete na naslon za stopala, invalidska se kolica mogu prevrnuti prema naprijed.

- Pri sjedanju u invalidska kolica i ustajanju iz njih nemojte stajati na naslon za stopala.

**OPREZ!**

Ako otpustite ili oštetite kočnice, invalidska se kolica mogu nekontrolirano pokrenuti.

- Pri sjedanju u invalidska kolica i ustajanju iz njih ne oslanjajte se o kočnice.

**OBAVIJEST**

Blatobrani i nasloni za ruke mogu se oštetiti.

- Pri sjedanju u invalidska kolica i ustajanju iz njih ne sjedajte na blatobrane ili naslone za ruke.



1. Dogurajte kolica što je bliže moguće sjedalu na koje se želite premjestiti.
2. Upotrijebite kočnice za parkiranje.
3. Uklonite naslone za ruke ili ih pomaknite prema gore i sklonite s puta.
4. Spustite stopala na tlo.
5. Pridržavajte se za invalidska kolica, a prema potrebi i za neki stabilan predmet u blizini.
6. Polako se prebacite u kolica.

## 6.4 Vožnja i upravljanje invalidskim kolicima

Invalidska kolica vozite i zaokrećite pomoću obruća. Prije vožnje bez pomagača morate pronaći točku prevrtanja invalidskih kolica.



### UPOZORENJE!

#### Opasnost od prevrtanja

Invalidska se kolica mogu prevrnuti unatrag ako nisu opremljena zaštitnim kotačićima protiv prevrtanja. Pri pronalaženju točke prevrtanja pomagač mora stajati u neposredno iza invalidskih kolica da bi ih prihvatio ako se počnu prevrtati.

- Da biste spriječili prevrtanje, ugradite zaštitne kotačiće protiv prevrtanja.



### UPOZORENJE!

#### Opasnost od prevrtanja

Invalidska kolica mogu se prevrnuti prema naprijed

- Prilikom postavljanja invalidskih kolica testirajte njihovo ponašanje kada je riječ o naginjanju prema naprijed i u skladu s time prilagodite svoj stil vožnje.



### OPREZ!

Težak teret obješen o naslon za leđa može utjecati na težište invalidskih kolica.

- Tome prilagodite način vožnje.



## Pronalaženje točke prevrtanja

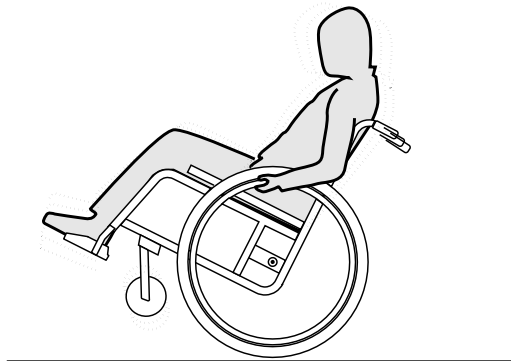

1. Otpustite kočnicu.
2. Pomaknite se u invalidskim kolicima prema natrag, čvrsto uhvatite oba obruča pa ih gurnite prema naprijed laganim trzajem.
3. Točku prevrtanja prepoznat ćete na temelju promjene težine i upravljanja u suprotnim smjerovima.

## 6.5 Svladavanje stuba i rubnika



### UPOZORENJE!

#### Opasnost od prevrtanja

Pri svladavanju stuba mogli biste izgubiti ravnotežu i prevrnuti invalidska kolica.

- Stubama i rubnicima uvijek se približavajte polako i pažljivo.
- Nemojte se uspinjati ni spuštati stubama višim od 25 cm.



### OPREZ!

Aktivirani zaštitni kotačići protiv prevrtanja sprječavaju prevrtanje invalidskih kolica unatrag.

- Prije uspinjanja ili silaženja preko stuba ili rubnika deaktivirajte zaštitne kotačiće protiv prevrtanja.



### UPOZORENJE!

#### Opasnost od ozljede pomoćnika i oštećenja invalidskih kolica

Naginjanjem invalidskih kolica s teškim korisnikom pomoćnik može ozlijediti leđa i oštetiti invalidska kolica.

- Morate imati mogućnost sigurne kontrole na invalidskim kolicima s teškim korisnikom prije naginjanja.

## Spuštanje niz stubu s pomagačem



1. Pomaknite invalidska kolica tik do rubnika i držite obruče.
2. Pomagač treba držati obje ručke za guranje, postaviti jedno stopalo na zaštitni kotačić protiv prevrtanja (ako je ugrađen) i nagnuti invalidska kolica prema natrag tako da se prednji kotači podignu s tla.
3. Pomagač zatim treba držati invalidska kolica u tom položaju, pažljivo ih gurnuti niz stubu, a potom ih nagnuti prema naprijed dok se prednji kotači ponovno ne spuste na tlo.

## Penjanje uz stubu s pomagačem



### UPOZORENJE!

#### Rizik od ozbiljnih ozljeda

Često uspinjanje uz stubu i rubnike može rezultirati ranijim slamanjem naslona za leđa zbog zamora materijala. Korisnik može ispasti iz invalidskih kolica.

– Uvijek koristite pomagalo za nagibanje kad se uspinjete uz stubu ili rubnike.

1. Pomaknite invalidska kolica prema natrag dok stražnji kotači ne dotaknu rubnik.
2. Držeći obje ručke za guranje, pomagač treba nagnuti invalidska kolica tako da se prednji kotači podignu s tla, a potom povući stražnje kotače preko rubnika dok se prednji kotači ponovno ne spuste na tlo.

## Spuštanje niz stubu bez pomagača

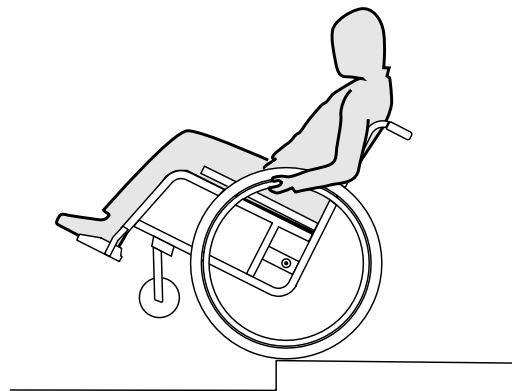

**UPOZORENJE!****Opasnost od prevrtanja**

Ako pri spuštanju niz stubu bez pomagača izgubite kontrolu nad invalidskim kolicima, mogli biste se prevrnuti unatrag.

- Najprije se naučite spuštati niz stubu s pomagačem.
- Saznajte kako održavati ravnotežu na stražnjim kotačima, *6.4 Vožnja i upravljanje invalidskim kolicima, stranica 32.*

1. Pomaknite invalidska kolica tik do rubnika, podignite prednje kotače i održavajte ravnotežu invalidskih kolica.
2. Potom polako pomaknite oba stražnja kotača preko rubnika. Pritom čvrsto držite obruče objema rukama dok se prednji kotače ponovno ne spuste na tlo.

## 6.6 Uspon uz i silazak niz stubište

**UPOZORENJE!****Opasnost od prevrtanja**

Pri svladavanju stubišta mogli biste izgubiti ravnotežu i prevrnuti invalidska kolica.

- Pri svladavanju više stuba uvijek koristite pomoć dvaju pomagača.

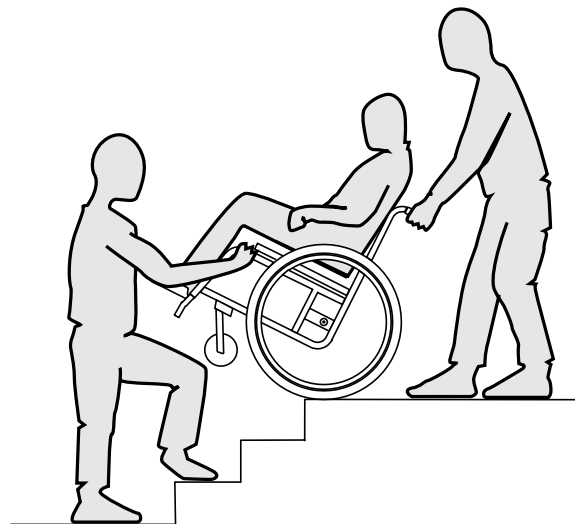

1. Uz i niz stube možete ići jednu po jednu stubu, kako je prethodno opisano. Prvi pomagač treba stajati iza invalidskih kolica i držati ručke za guranje. Drugi pomagač treba poduprijeti invalidska kolica s prednje strane tako da čvrsto drži čvrsti dio prednjeg okvira.

## 6.7 Svladavanje rampi i kosina



### UPOZORENJE!

#### Opasnost od gubitka kontrole nad invalidskim kolicima

Pri svladavanju kosina ili nagiba invalidska se kolica mogu prevrnuti prema natrag, prema naprijed ili bočno.

- Kada se približavate dugim kosinama, pomagač bi uvijek trebao stajati iza invalidskih kolica.
- Izbjegavajte bočne nagibe.
- Izbjegavajte kosine s nagibom većim od 7°.
- Pri promjeni smjera na kosini izbjegavajte trzaje.



### OPREZ!

Ako ih ne kontrolirate obručima, invalidska kolica mogla bi se pokrenuti sama od sebe čak i na blagim kosinama.

- Ako invalidska kolica stoje na kosini, upotrebljavajte kočnice za parkiranje.

### Uspon uz kosine

Da biste se uspjeli uz kosinu, morate postići moment i zadržati ga istodobno kontrolirajući smjer kretanja.

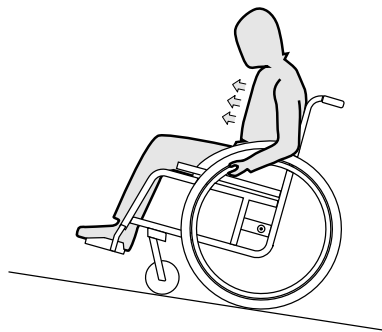

1. Nagnite gornji dio tijela prema naprijed i pokrenite invalidska kolica brzim, snažnim zamascima na oba obruča.

### Spuštanje niz kosine

Pri spuštanju na kosinama važno kontrolirati smjer i osobito brzinu.

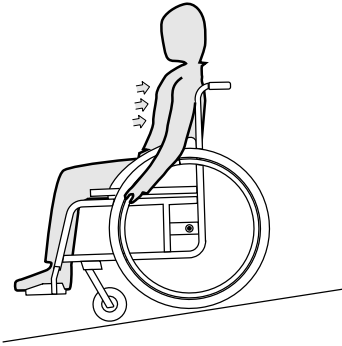

1. Naslonite se i pažljivo puštajte da vam obruči klize niz dlanove. U svakom biste trenutku trebali moći zaustaviti invalidska kolica hvatanjem obruča.

**OPREZ!****Opasnost od opekline na rukama.**

Ako kočenje traje dugo, na obručima se uslijed trenja stvara velika toplina (što osobito vrijedi za Quaddro i Supergripp).

- Nosite odgovarajuće rukavice.

## 6.8 Stabilnost i ravnoteža prilikom sjedenja

Neke svakodnevne aktivnosti i radnje zahtijevaju da se iz invalidskih kolica nagnete prema naprijed, u stranu ili unatrag. To ima veliki učinak na stabilnost invalidskih kolica. Kako biste cijelo vrijeme održali ravnotežu, postupite na sljedeći način:

### Naginjanje prema naprijed

**UPOZORENJE!****Opasnost od padanja**

Ako se iz invalidskih kolica nagnete prema naprijed, mogli biste iz njih pasti.

- Nikada se nemojte nagnjati previše naprijed te se nemojte u sjedalu pomicati prema naprijed kako biste dosegli predmet.
- Nemojte se savijati naprijed između svojih koljena kako biste pokupili nešto s poda.

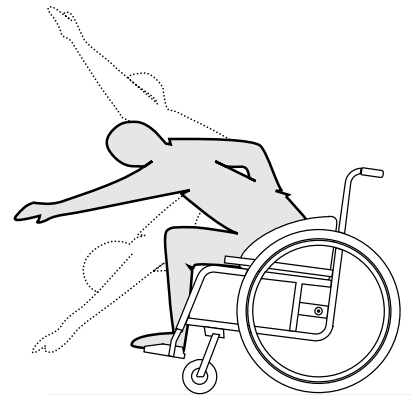

1. Prednje kotače usmjerite prema naprijed. (Kako biste to učinili, invalidska kolica pomaknite malo prema naprijed, a zatim natrag.)
2. Aktivirajte obje parkirne kočnice.
3. Kada se naginjete prema naprijed, gornji dio vašeg tijela mora ostati u ravni iznad prednjih kotača.

### Posezanje unatrag



#### **UPOZORENJE!**

##### **Opasnost od padanja**

Ako se previše nagnete natrag, mogli biste prevrnuti invalidska kolica.

- Nemojte se naginjati preko naslona.
- Upotrebjavajte pomagalo protiv prevrtanja.

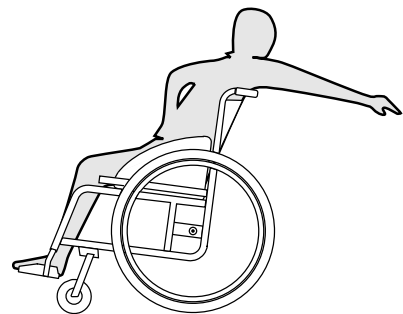

1. Prednje kotače usmjerite prema naprijed. (Kako biste to učinili, invalidska kolica pomaknite malo prema naprijed, a zatim natrag.)
2. Nemojte aktivirati parkirne kočnice.
3. Kada posežete unatrag, nemojte posezati toliko daleko da morate promijeniti položaj sjedenja.

### 6.9 Prijevoz invalidskih kolica bez korisnika



#### **UPOZORENJE!**

##### **Opasnost od ozljede ako invalidska kolica nisu pravilno učvršćena**

U slučaju nezgode, kočenja itd. leteći dijelovi invalidskih kolica mogu uzrokovati teške ozljede.

- Dobro učvrstite sve dijelove invalidskih kolica u prijevoznom sredstvu da biste spriječili njihovo oslobađanje tijekom putovanja.



Prilikom prijevoza invalidskih kolica možete ukloniti stražnje kotače.



#### **OBAVIJEST**

- Prevelika istrošenost i abrazija mogu utjecati na čvrstoću nosivih dijelova.
  - Nemojte vući invalidska kolica po abrazivnim površinama bez namještenih kotača (npr. vući okvir po asfaltu).

**OPREZ!****Opasnost od ozljede**

- Ako invalidska kolica ne možete u vozilu učvrstiti na siguran način, Invacare preporučuje da ga ne prevozite.

Moguće je da ćete invalidska kolica moći transportirati bez ograničenja cestovnim, željezničkim ili zračnim putem. Međutim, pojedine tvrtke za transport imaju pravila koja možda ograničavaju ili zabranjuju neke načine prijevoza. Za informacije se obratite dotičnoj tvrtki za transport.

- Invacare preporučuje da se invalidska kolica učvrste za pod transportnog vozila.

## 7 Prijevoz

### 7.1 Informacije o sigurnosti



#### UPOZORENJE!

**Opasnost od ozljede ako invalidska kolica nisu učvršćena tijekom prijevoza**

Invalidska kolica nisu konstruirana za prijevoz putnika u vozilima. U nezgodi biste mogli pretrpjeti tešku ozljedu.

- Tijekom prijevoza sjedite u pravilno zaštićenom sjedalu, a ne u invalidskim kolicima.



#### UPOZORENJE!

**Opasnost od ozljede ako invalidska kolica nisu pravilno učvršćena**

U slučaju nezgode, kočenja itd. leteći dijelovi invalidskih kolica mogu uzrokovati teške ozljede.

- Prilikom prijevoza invalidskih kolica uvijek uklonite stražnje kotače.
- Dobro učvrstite sve dijelove invalidskih kolica u prijevoznom sredstvu da biste spriječili njihovo oslobađanje tijekom putovanja.
- Pri prijevozu invalidskih kolica bez korisnika u automobilu ili avionu moraju biti sklopljena i pričvršćena.



#### OBAVIJEST

Prevelika istrošenost i abrazija mogu utjecati na čvrstoću nosivih dijelova.

- Nemojte vući invalidska kolica po abrazivnim površinama bez namještenih kotača (npr. vući okvir po asfaltu).

### 7.2 Sklapanje i rasklapanje invalidskih kolica



#### OPREZ!

**Opasnost od priklješćivanja prstiju**

Prsti se mogu zaglaviti između dijelova mehanizma za sklapanje ili između ručice u obliku škara i krajnjeg graničnika.

- Nikad ne primajte mehanizam za preklapanje rukama pri sklapanju ili rasklapanju invalidskih kolica.
- Za sklapanje ili rasklapanje invalidskih kolica upotrebljavajte samo uzicu za povlačenje.

#### Sklapanje invalidskih kolica

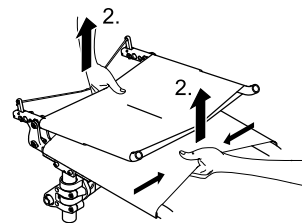
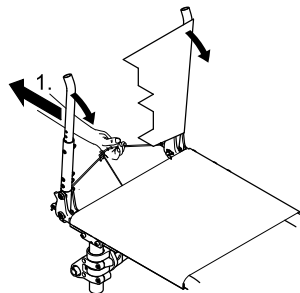



1. Ako se na sjedištu nalazi jastuk sjedišta, uklonite ga.
2. Ako je postavljena, otpustite šipku za učvršćivanje naslona za leđa pritiskom na osigurač s oprugom, a zatim šipku povucite prema dolje, → 3.5.1 Stabilizacijska šipka za naslon za leđa, stranica 17.
3. Povucite prema natrag uzicu za povlačenje na stražnjoj strani invalidskih kolica (1). Ručice u obliku škara mehanizma za preklapanje ispod sjedala preklapaju se prema natrag, a naslon za leđa preklapa se prema naprijed.
4. S obje ruke povucite poklopac sjedišta i poklopac naslona za leđa prema gore (2). Invalidska kolica u potpunosti se sklapaju.

#### Rasklapanje invalidskih kolica

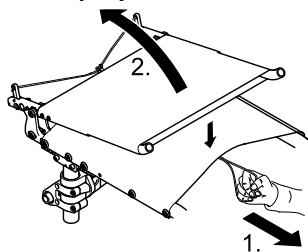

1. Povucite uzicu na prednjoj strani ispod navlake za sjedalo dok se zaporni mehanizam u potpunosti ne zakoči.
2. Podignite naslon za leđa na ručkama za guranje dok klin zapornog mehanizma ne sjedne u bočne potpornje.
3. Ako je dostupna, ponovno namjestite šipku za učvršćivanje naslona za leđa, pogledajte 3.5.1 Stabilizacijska šipka za naslon za leđa, stranica 17.

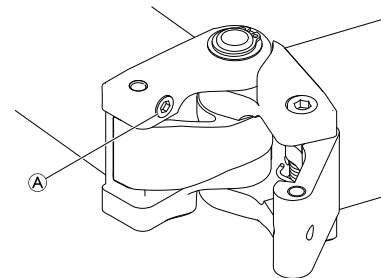

#### OBAVIJEST

Vijak (A) u mehanizmu za sklapanje služi za smanjenje zazora. Vijak je učvršćen i ne može se otpustiti.

- Ne prilagođavajte vijak u mehanizmu za sklapanje jer to može otežati sklapanje i rasklapanje invalidskih kolica.

### 7.3 Skidanje i postavljanje stražnjih kotača



#### UPOZORENJE!

##### Opasnost od prevrtanja

Ako uklonjiva osovina stražnjeg kotača nije posve fiksirana, kotač se tijekom korištenja može olabaviti. To može dovesti do prevrtanja.

- Prilikom svakog postavljanja kotača provjerite jesu li uklonjive osovine posve fiksirane.

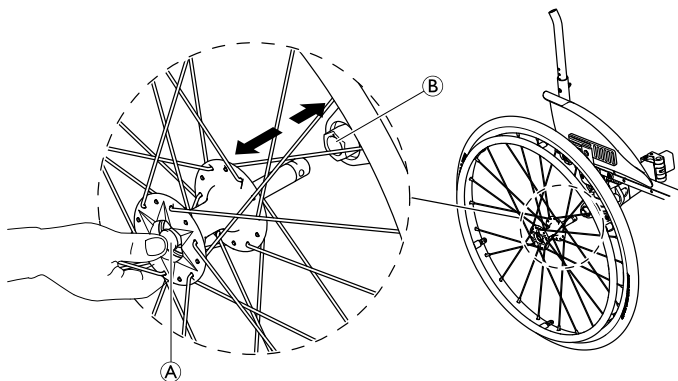

### Skidanje stražnjih kotača

1. Otpustite blokade kotača.
2. Jednom rukom držite invalidska kolica uspravno.
3. Drugom rukom držite kotač kroz vanjski naplatak oko osovine kotača.
4. Palcem pritisnite gumb uklonjive osovine (A). Držeći ga pritisnutog, skinite kotač s prilagodničkog prstena (B).

### Postavljanje stražnjih kotača

1. Otpustite blokade kotača.
2. Jednom rukom držite invalidska kolica uspravno.
3. Drugom rukom držite kotač kroz vanjski naplatak oko osovine kotača.
4. Palcem pritisnite gumb uklonjive osovine (A) i ne otpuštajte ga.
5. Gurajte osovinu u prilagodnički prsten (B) dok ne sjedne.
6. Otpustite gumb uklonjive osovine i provjerite je li kotač učvršćen.

## 7.4 Sklapanje/rasklapanje prednjeg okvira (opcija SK: sklapanje prednjeg okvira)

### Sklapanje okvira

 Okvir se može sklopiti prije, tijekom ili nakon sklapanja invalidskih kolica kako je prethodno opisano.

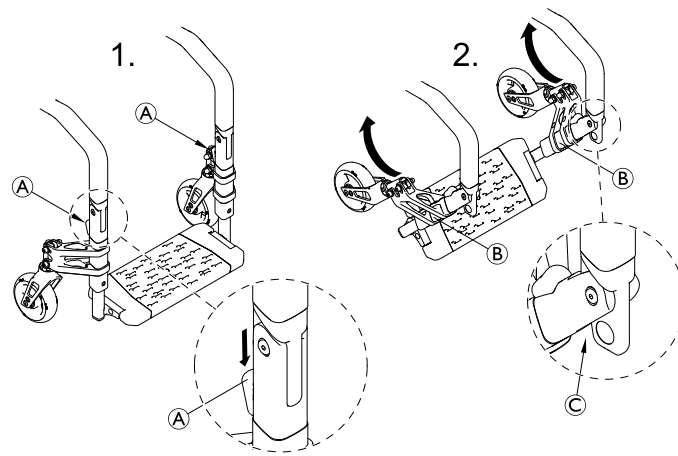

1. Držite donji sklop okvira ⑥ s obje strane pri položaju potporanja prednjeg kotača i simultano pritisnite dolje gumba za otpuštanje ④ na obje strane palcem.
2. Sklopote sklop donjeg okvira gore prema sjedalu.



### OBAVIJEST

U nekim konfiguracijama i invalidskih kolica, kočnice za parkiranje mogu doći u koliziju s donjim okvirom pri potpunom sklapanju prema gore. To može dovesti do oštećenja ili pogrešnog postavljanja sklopa kočnice za parkiranje ili do oštećenja potpornja ili vilice kotačića.

- Okvir uvijek pažljivo sklapajte i provjerite da nema kolizije s drugim dijelovima.

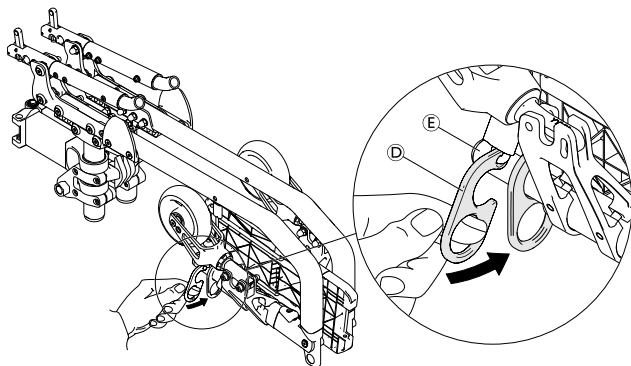

3. Osigurajte sklop donjeg okvira SK-kukom ① postavljenom ispod okvira sjedala vješanjem na teleskopsku cijev ② ploče za stopala.

## Rasklapanje okvira



### OPREZ!

#### Opasnost od priklještenja ruku ili prstiju

- Pri rasklapanju okvira, pazite da ne uhvatite između mehanizma za sklapanje ③.

1. Potpuno rasklopote sklop donjeg okvira prema dolje na obje strane.



### UPOZORENJE!

#### Opasnost od ozljede

- Oba dijela donjeg okvira moraju se potpuno uhvatiti uz zvuk klika prije korištenja invalidskih kolica.

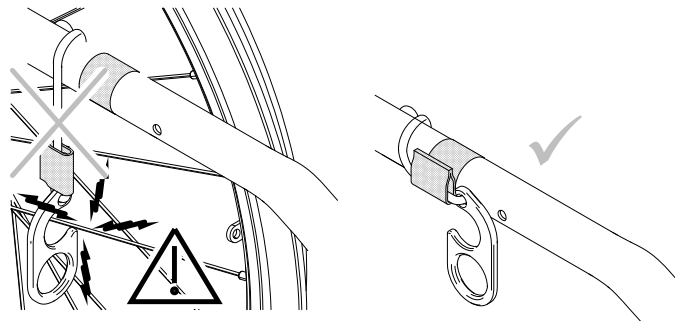



### UPOZORENJE!

#### Opasnost od nezgoda

SK-kuka može se uhvatiti u žbice ako nije pravilno osigurana.

- Pri vožnji invalidskih kolica, uvijek pričvrstite SK-kuku trakama s kukom i petljom ispod okvira sjedala.

Sigurnosna traka koristi se za učvršćivanje invalidskih kolica kad su sklopljena. To sprječava slučajno rasklapanje invalidskih kolica (npr. tijekom transporta).

1. Sklopite invalidska kolica (7.2 *Sklopanje i rasklapanje invalidskih kolica, stranica 40*) i prikačite oba kraja sigurnosne trake jedan za drugi.

## 7.5 Sigurnosna traka

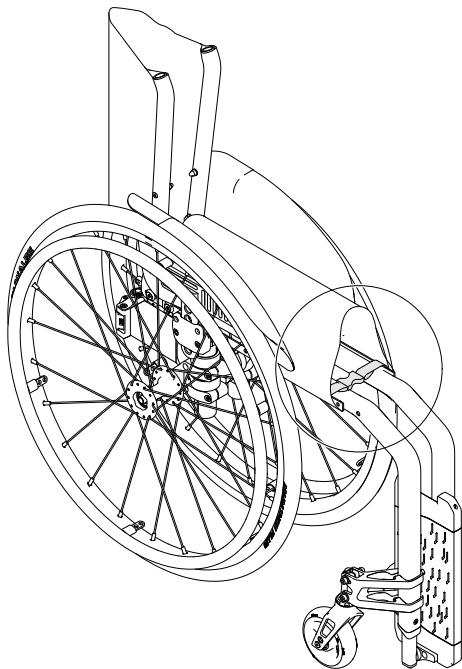

## 8 Održavanje

### 8.1 Informacije o sigurnosti



#### UPOZORENJE!

Nekim se materijalima s vremenom prirodno smanjuje kvaliteta. To može prouzročiti oštećenje dijelova invalidskih kolica.

- Invalidska kolica najmanje jednom godišnje i nakon dugih razdoblja nekorištenja treba pregledati kvalificirani tehničar.



Pakiranje za vraćanje

Invalidska kolica treba vratiti ovlaštenom dobavljaču u odgovarajućem pakiranju kako bi se izbjeglo oštećenje tijekom slanja.

### 8.2 Plan održavanja

Da biste osigurali siguran i pouzdan rad invalidskih kolica, redovito obavljajte sljedeće vizualne provjere i održavanje ili povjerite te zadatke nekoj drugoj osobi.

|  | tjedno | mjesečno | godišnje |
|--|--------|----------|----------|
| Provjera tlaka u gumama                                | x      |          |          |
| Provjerite jesu li stražnji kotači pravilno namješteni | x      |          |          |
| Provjerite pojas za držanje                            | x      |          |          |

|  | tjedno | mjesečno | godišnje |
|--|--------|----------|----------|
| Provjerite mehanizam za sklapanje                      |        | x        |          |
| Provjerite kotačiće i njihovo učvršćenje               |        | x        |          |
| Provjerite vijke                                       |        | x        |          |
| Provjerite žbice                                       |        | x        |          |
| Provjera kočnica za parkiranje (mehanizam i kabeli)    |        | x        |          |
| Neka kvalificirani tehničar pregleda invalidska kolica |        |          | x        |

#### Opća vizualna provjera

1. Pregledajte ima li na invalidskim kolicima olabavljenih dijelova, napuklina ili ostalih nedostataka.
2. Ako pronađete bilo što, odmah prestanite koristiti invalidska kolica i kontaktirajte ovlaštenog dobavljača.

#### Provjera tlaka u gumama

1. Provjerite tlak guma, pogledajte odjeljak „Gume” za više informacija.
2. Napumpajte gume do potrebnog tlaka.
3. Istodobno provjerite profil gume.
4. Prema potrebi promijenite gume.

### Provjerite jesu li stražnji kotači pravilno namješteni

1. Osigurajte da je kugla osovine izvan ležišta vizualnom provjerom i povucite stražnji kotač kako biste provjerili je li uklonjiva osovina ispravno namještena. Kotač pritom ne smije otpasti.
2. Ako stražnji kotači nisu pravilno namješteni, uklonite prljavštinu i naslage. Ako se problem ne riješi, uklonjive osovine treba ponovno namjestiti kvalificirani tehničar.

### Provjerite pojas za držanje

1. Provjerite je li pojas za držanje pravilno postavljen.



#### **OBAVIJEST**

- Labave pojaseve za držanje mora namjestiti ovlaštenu dobavljač.
- Oštećene pojaseve za držanje mora promijeniti kvalificirani tehničar.

### Provjerite mehanizam za sklapanje

1. Provjerite radi li mehanizam za sklapanje lako.

### Provjerite kotačiće i njihovo učvršćenje

1. Provjerite okreću li se pomoćni kotačići slobodno.
2. Gurajte i povlačite u 3 smjera (sprijeda i straga; lijevo i desno; gore i dolje) kako biste vidjeli da nema slobodnog hoda i kretanja, također provjerite ima li vidljivih oštećenja.

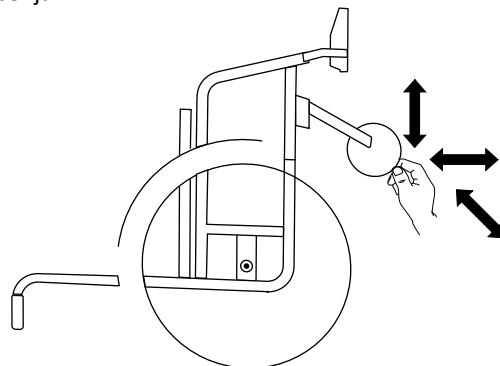

Fig. 8-1

3. Uklonite prljavštinu ili dlake iz ležajeva kotačića.
4. Neispravna ili istrošena učvršćenja kotačića mora zamijeniti kvalificirani tehničar.

### Provjerite vijke

Vijci mogu popustiti uslijed neprestane upotrebe.

1. Provjerite jesu li vijci čvrsto zategnuti i bez labavosti (na naslonu za stopala, pomoćni kotačićima, kućištu pomoćnih kotačića, presvlaci sjedala, bočnim stranicama, naslonu za leđa, okviru, modulu sjedala).
2. Zategnite sve olabavljene vijke uz odgovarajući zatezni moment.

**!** **OBAVIJEST**

Za nekoliko spojeva se koriste samoblokirajući vijci/matrice ili ljepilo za osiguranje vijaka. Ako se ti spojevi olabave potrebno ih je zamijeniti novim samoblokirajućim vijcima/maticama ili učvrstiti novim ljepilom za osiguranje vijaka.

- Samoblokirajuće vijke/matrice mora zamijeniti kvalificirani tehničar.

**Provjera napetosti žbica**

Žbice ne smiju biti labave ni iskrivljene.

1. Labave žbice mora zategnuti kvalificirani tehničar.
2. Slomljene žbice mora zamijeniti kvalificirani tehničar.

**Provjera kočnica za parkiranje**

1. Provjerite jesu li kočnice za parkiranje pravilno postavljene. Kočnica je pravilno postavljena ako pri aktiviranju kočnice kočna čeljust pritišće gumu nekoliko milimetara.
2. Ako ustanovite da nisu pravilno postavljene, kočnice mora podesiti kvalificirani tehničar.

**!** **OBAVIJEST**

Kočnice za parkiranje moraju se ponovno postaviti nakon zamjene stražnjih kotača ili promjene njihovog položaja.

**Pregled nakon jakog sudara ili udarca****!** **OBAVIJEST**

Nakon jakog sudara ili udarca kolica mogu zadobiti oštećenja koja nisu vidljiva.

- Nakon jakog sudara ili udarca invalidska kolica mora pregledati kvalificirani tehničar.

**Popravak ili zamjena unutarnje zračnice**

1. Uklonite stražnji kotač i ispustite sav zrak iz unutarnje zračnice.
2. Podignite jednu stjenku gume od obruča kotača pomoću poluge za skidanje gume s bicikla. Nemojte koristiti oštre predmete, npr. odvijač, jer biste njima mogli oštetiti unutarnju zračnicu.
3. Izvucite unutarnju zračnicu iz gume.
4. Popravite unutarnju zračnicu pomoću kompleta za popravak bicikala ili je, ako je to potrebno, zamijenite.
5. Lagano napužite zračnicu dok ne postane obla.
6. Umetnite ventil u otvor za ventil na obruču kotača i postavite zračnicu u gumu (zračnica treba ležati oko gume bez nabora).
7. Podignite stjenku zračnice iznad ruba obruča kotača. Započnite blizu ventila i koristite polugu za skidanje gume s bicikla. Pritom neprestano provjeravajte da unutarnja zračnica ne zapne između gume i obruča kotača.
8. Napumpajte gumu do najvećeg dopuštenog radnog tlaka. Provjerite da iz gume ne izlazi zrak.

## Rezervni dijelovi

-  Svi rezervni dijelovi mogu se nabaviti kod ovlaštenog dobavljača tvrtke Invacare.

## 8.3 Čišćenje i dezinfekcija

### 8.3.1 Općenite informacije o sigurnosti



#### **OPREZ!**

#### **Opasnost od kontaminacije**

- Poduzmite mjere opreza za vlastitu zaštitu i upotrijebite odgovarajuću zaštitnu opremu.



#### **OBAVIJEST!**

Upotrebom pogrešnih tekućina ili načina čišćenja proizvod se može oštetiti.

- Sva sredstva za čišćenje i sredstva za dezinfekciju moraju biti učinkovita, međusobno kompatibilna i moraju štiti materijale za čije se čišćenje upotrebljavaju.
- Nikad ne upotrebljavajte nagrizajuće tekućine (lužine, kiselinu itd.) ili abrazivna sredstva za čišćenje. Preporučujemo uobičajeno kućansko sredstvo za čišćenje kao što je tekući deterđent za suđe, ako u uputama za čišćenje nije navedeno nešto drugo.
- Nikada ne upotrebljavajte otapalo (celulozni razrjeđivač, aceton itd.) koje mijenja strukturu plastike ili otapa pričvršćene oznake.
- Uvijek provjerite je li se proizvod potpuno osušio prije ponovne upotrebe.



Za čišćenje i dezinfekciju u okruženjima za kliničku ili dugotrajnu skrb slijedite postupke svoje ustanove.

### 8.3.2 Intervali za čišćenje



#### **OBAVIJEST!**

Redovito čišćenje i dezinfekcija pospješuje pravilan rad, produljuje vijek trajanja i sprječava kontaminaciju.

Čistite i dezinficirajte proizvod:

- redovito dok se upotrebljava,
- prije i poslije svakog servisnog zahvata,
- kada je bio u dodiru s tjelesnim tekućinama,
- prije upotrebe s novim korisnikom.

### 8.3.3 Čišćenje



#### **OBAVIJEST**

- Proizvod ne podnosi čišćenje u automatskim postrojenjima za pranje, visokotlačnom opremom za čišćenje ili parom.



#### **OBAVIJEST**

- Prljavnost, pijesak i morska voda mogu oštetiti ležajeve, a čelični dijelovi mogu zahrđati ako je njihova površina oštećena.
- Invalidska kolica nemojte dugotrajno izlagati pijesku i morskoj vodi i čistite ih nakon svakog odlaska na plažu.
  - Ako se invalidska kolica zaprljavaju, prljavnost što prije obrišite vlažnom krpom i pažljivo ih osušite.



1. Uklonite svu postavljenu dodatnu opremu (samo dodatnu opremu za koju nije potreban alat).
2. Prebrišite pojedinačne dijelove koristeći krpu ili meku četku, uobičajena kućna sredstva za čišćenje (pH = 6 – 8) i toplu vodu.
3. Isperite dijelove toplom vodom.
4. Temeljito osušite dijelove suhom krpom.

 Sredstvo za poliranje za automobile i mekani vosak mogu se koristiti na obojanim metalnim površinama za uklanjanje abrazija i vraćanje sjaja.

### Čišćenje presvlaka

Za čišćenje presvlaka pogledajte upute na oznakama sjedala, jastuka i presvlake naslona za leđa.

 Ako je moguće, pri pranju uvijek preklopite trake s kukom i petljom (dijelove koji se samostalno zahvaćaju) kako biste umanjili izvlačenje vlakana i nakupljanje niti na trakama s kukom i spriječili oštećenje tkanine presvlake spomenutim kukama.

#### 8.3.4 Dezinfekcija

Invalidska se kolica mogu dezinficirati prskanjem ili brisanjem ispitanim i odobrenim sredstvima za dezinfekciju.

 Poprskajte meki proizvod za dezinfekciju i čišćenje (baktericid i fungicid koji udovoljava normama EN1040/EN1276/EN1650) i slijedite upute koje daje proizvođač.

1. Obrišite sve opće dostupne površine mekom krpom i uobičajenim kućnim sredstvom za dezinfekciju.
2. Ostavite proizvod da se osuši na zraku.

## 9 Nakon upotrebe

### 9.1 Pohrana



#### **OBAVIJEST**

Opasnost od oštećenja proizvoda

- Ne pohranjujte proizvod blizu izvora topline.
- Nemojte nikada stavljati druge predmete na vrh invalidskih kolica.
- Invalidska kolica pohranite u zatvorenom prostoru na suhom mjestu.
- Pogledajte odjeljak o ograničenjima temperature *11 Tehnički Podaci, stranica 54.*

Nakon dugotrajne pohrane (duže od četiri mjeseca) invalidska kolica moraju se pregledati u skladu s odjeljkom *8 Održavanje, stranica 45.*

### 9.2 Priprema za ponovnu upotrebu

Ovaj je proizvod prikladan za ponovnu upotrebu. Prilikom pripreme proizvoda za novog korisnika provedite sljedeće radnje:

- Kontrola
- Čišćenje i dezinfekcija
- Prilagođavanje novom korisniku

Za detaljne informacije pogledajte *8 Održavanje, stranica 45* i priručnik za servisiranje za ovaj proizvod.

Korisnički priručnik obavezno predajte s proizvodom.

Ako pronađete oštećenje ili kvar, ne koristite proizvod.

### 9.3 Odlaganje otpada

Budite ekološki osviješteni i reciklirajte ovaj proizvod u centru za reciklažu kad mu istekne vijek trajanja.

Rastavite proizvod i njegove dijelove kako biste razdvojili različite materijale i reciklirali ih zasebno.

Odlaganje i recikliranje korištenih proizvoda i ambalaže mora biti u skladu sa zakonima i propisima za zbrinjavanje otpada u pojedinoj zemlji. Informacije možete dobiti od lokalne tvrtke za zbrinjavanje otpada.

---

## 10 Otklanjanje poteškoća

---

### 10.1 Informacije o sigurnosti

Kvarovi mogu nastati uslijed svakodnevne upotrebe, prilagodbi ili promijenjenih zahtjeva za upotrebu invalidskih kolica. U tablici u nastavku objašnjava se kako prepoznati i popraviti kvarove.

Neke od navedenih radnji mora obaviti kvalificirani tehničar. One su posebno naznačene. Preporučujemo da sve prilagodbe obavlja kvalificirani tehničar.

**OPREZ!**

– Ako primijetite kvar na invalidskim kolicima, npr. značajnu promjenu pri rukovanju, prestanite koristiti invalidska kolica i odmah se obratite dobavljaču.

## 10.2 Prepoznavanje i popravak kvarova

| Kvar   | Mogući uzrok   | Potrebna radnja   |
|--|--|---|
| Invalidska kolica ne kreću se ravno                    | Nepравilan tlak u gumi na jednom od stražnjih kotača | Ispravite tlak u gumama, → 11.2 Gume, stranica 55                                     |
|  | Jedna ili više slomljenih žbica                      | Zamijenite neispravnu žbicu (žbice), → kvalificirani tehničar                         |
|  | Žbice neravnomjerno zategnute                        | Zategnite labave žbice, → kvalificirani tehničar                                      |
|  | Potporanj pomoćnog kotačića nije ispravno poravnani  | Ispravni položaj i poravnanje potpornja pomoćnog kotačića, → kvalificirani tehničar   |
|  | Ležajevi pomoćnog kotačića prljavi su ili oštećeni   | Očistite ili zamijenite ležajeve, → kvalificirani tehničar                            |
|  | Stražnji kotači nisu poravnani na osi                | Zamijenite os, → kvalificirani tehničar   |
|  | Pomoćni kotačići nisu postavljeni na istu visinu     | Postavite pomoćne kotačiće tako da istovremeno dodiruju pod, → kvalificirani tehničar |
| Invalidska kolica previše se lako prevrću prema natrag | Stražnji kotači montirani su previše prema naprijed  | Montirajte stražnje kotače više prema natrag, → kvalificirani tehničar                |
|  | Kut za leđa je prevelik                              | Smanjite kut naslona za leđa, → kvalificirani tehničar                                |
|  | Kut sjedala je prevelik                              | Odaberite manju prednju vilicu prednjeg kotačića, → kvalificirani tehničar            |
| Uklonjive osovine nije moguće ispravno umetnuti        | Uklonjive osovine su prljave                         | Očistite uklonjive osovine  |
|  | Uklonjive osovine nisu poravnane                     | Prilagodite uklonjive osovine, → kvalificirani tehničar                               |

| <b>Kvar</b>                                    | <b>Mogući uzrok</b>  | <b>Potrebna radnja</b>   |
|--|--|--|
| Parkirne kočnice hvataju slabo ili asimetrično | Nepravilan tlak u gumi na jednom ili oba stražnja kotača             | Ispravite tlak u gumama, → 11.2 <i>Gume, stranica 55</i>   |
|  | Postavka parkirne kočnice nije ispravna                              | Ispravite postavku parkirne kočnice, → kvalificirani tehničar                                      |
| Pri okretanju kotača otpor je prejak           | Tlak u gumama na stražnjim kotačima je prenizak<br>Guma je probušena | Napuštite gumu na ispravni tlak ili zamijenite cijev unutar gume, → 11.2 <i>Gume, stranica 55</i>  |
|  | Stražnji kotači nisu paralelni                                       | Provjerite jesu li stražnji kotači paralelni, → kvalificirani tehničar                             |
| Prednji kotačići klimaju se pri brzom kretanju | Premala napetost u postolju ležaja prednjeg kotačića                 | Blago zategnite maticu na osovini postolja ležaja, → kvalificirani tehničar                        |
|  | Prednji kotačić je istrošen  | Zamijenite prednji kotačić, → kvalificirani tehničar   |
| Prednji kotačić je krut ili zaglavljjen        | Ležajevi su prljavi ili neispravni                                   | Očistite ili zamijenite ležajeve, → kvalificirani tehničar   |
| Invalidska se kolica teško sklapaju            | Presvlaka naslona za leđa previše je zategnuta                       | Malo otpustite čičak-trake na presvlaci naslona za leđa, → 3.5 <i>Naslona za leđa, stranica 16</i> |
|  | Mehanizam za sklapanje je prečvrsto prilagođen                       | Prilagodite mehanizam za sklapanje, → kvalificirani tehničar                                       |

## 11 Tehnički Podaci

### 11.1 Dimenzije i težina

Sve specifikacije dimenzija i težine odnose se na široku liniju invalidskih kolica u standardnim konfiguracijama. Dimenzije i težina (temeljeni na standardu ISO 7176-1/5/7) mogu se razlikovati ovisno o različitim konfiguracijama.



#### OBAVIJEST

- Pri nekim konfiguracijama, u kupna dimenzija invalidskih kolica, kad su spremna za korištenje, prelaze ovlaštena ograničenja, pa pristup rutama evakuacije u hitnom slučaju nije moguć.
- U nekim konfiguracijama invalidska kolica prekoračuju preporučenu veličinu za putovanje vlakom u EU-u.

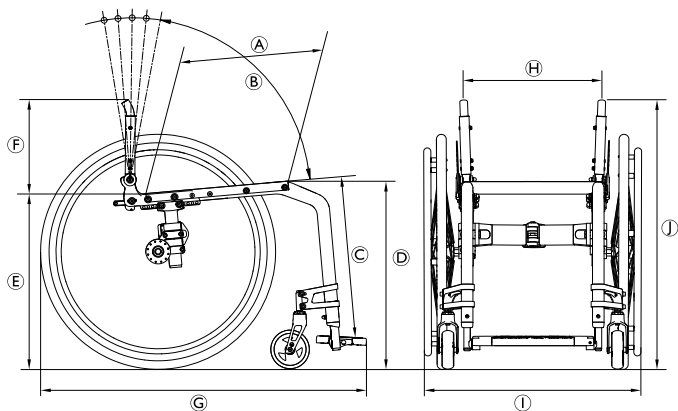

|   |  |  |
|---|--|--|
|   | Najveća dopuštena težina korisnika         | 120 kg   |
| Ⓐ | Dubina sjedišta                            | 340 – 480 mm, u koracima od 20 mm  |
| Ⓑ | Nagib naslona za leđa                      | 76° / 80,5° / 85° / 89,5° / 94°  |
| Ⓒ | Duljina podloge za noge                    | 320 – 500 mm, u koracima od 10 mm  |
| Ⓓ | Visina od prednjeg sjedala do poda         | 450 – 540 mm, prilagodljivo u jednom koraku  |
| Ⓔ | Visina od stražnjeg sjedala do poda        | 390 – 490 mm, prilagodljivo u jednom koraku  |
| Ⓕ | Visina naslona za leđa                     | 300 – 465 mm, u koracima od 15 mm  |
| Ⓖ | Ukupna dužina s naslonom za noge           | 75° kut okvira:<br>pribl. 825 – 1190 mm<br>90° kut okvira:<br>pribl. 775 – 1140 mm |
| Ⓗ | Širina sjedišta                            | 360 – 480 mm, u koracima od 20 mm  |
| Ⓘ | Ukupna širina<br>Ukupna širina, sklopljeno | Širina sjedišta plus 160 – 240 mm<br>pribl. 280 – 340 mm                           |
|   | Dužina sklopljenih invalidskih kolica      | 760 – 920 mm   |
| Ⓙ | Ukupna visina                              | pribl. 690 – 955 mm  |

|  |   |                     |
|--|---|---------------------|
|  | Visina sklopljenih invalidskih kolica     | pribl. 690 – 955 mm |
|  | Ukupna težina                             | pribl. 9,2 kg       |
|  | Težina najtežeg dijela                    | 6,7 kg              |
|  | Širina vrtnje                             | 1220 mm             |
|  | Najmanji dopušteni polumjer okretanja     | 850 mm              |
|  | Maks. sigurnost nagiba                    | 7°                  |
|  | Statička stabilnost nizbrdo               | 20°                 |
|  | Statička stabilnost uzbrdo                | 7°                  |
|  | Statička stabilnost bočno                 | 20°                 |
|  | Kut površine sjedala                      | 2° – 22°            |
|  | Kut između noge i površine sjedala        | 90° / 115°          |
|  | Udaljenost od naslona za ruku do sjedala  | 120 – 280 mm        |
|  | Prednji položaj strukture naslona za ruku | 220 – 330 mm        |

|  |                           |                  |
|--|---------------------------|------------------|
|  | Promjer obruča            | 450 – 590 mm     |
|  | Vodoravan položaj osovine | pribl. 0 u 95 mm |

## 11.2 Gume

Idealan tlak ovisi o vrsti gume.

U tablici u nastavku navedene su okvirne vrijednosti. U slučaju da se guma razlikuje od onih na popisu u nastavku, provjerite bočnu stranu gume. Tamo je obično naveden maksimalni tlak gume.

| Guma          | Promjer  | Najveći dopušteni tlak |          |         |
|---------------|--|------------------------|----------|---------|
|               |  | 7 bara                 | 700 kPa  | 101 psi |
| Profilna gume | 610 mm (24")   |                        |          |         |
| Ostale gume   | 610 mm (24 inča); 635 mm (25 inča); 660 mm (26 inča) | 10 bara                | 1000 kPa | 145 psi |

 Kompatibilnost gore navedenih guma ovisi o konfiguraciji i/ili modelu vaših invalidskih kolica.

 Ako se guma probuši, obratite se odgovarajućem servisu (npr. servisu za popravak bicikala, trgovini bicikala i sl.), gdje će stručna osoba zamijeniti zračnicu.



Veličina gume navedena je na njezinoj bočnoj stijenci. Zamjenu odgovarajućih guma mora obaviti ovlašteni kvalificirani tehničar.

**OPREZ!**

– Tlak u gumama mora biti jednak u oba kotača da bi vožnja bila udobna, da bi parkirne kočnice ispravno radile i da bi se omogućilo lako kretanje invalidskih kolica.

**11.3 Materijali**

Komponente koje se koriste za proizvodnju invalidskih kolica Küschall sastoje se od sljedećih materijala:

|   |                              |
|---|------------------------------|
| Cijevi okvira                                 | Aluminij                     |
| Cijevi naslona za leđa                        | Aluminij                     |
| Mehanizam za sklapanje                        | Aluminij                     |
| Presvlaka sjedala / presvlaka naslona za leđa | PA/PE/PVC                    |
| Ručke za guranje                              | Aluminij/TPE                 |
| Zaštita za odjeću / zaštita od blata          | Ugljično vlakno ili plastika |
| Vilice kotačića                               | Aluminij                     |
| Naslon za noge                                | Aluminij                     |
| Naslon za stopala                             | Ugljično vlakno ili plastika |

|                                |                  |
|--------------------------------|------------------|
| Dijelovi za podršku / nastavci | Čelik / aluminij |
| Vijci i klinovi                | Čelik            |



Svi materijali koji se koriste zaštićeni su od korozije. Upotrebljavamo isključivo materijale i dijelove koji su usklađeni s direktivom REACH.



Sustavi protiv krađe i detektori metala: u rijetkim slučajevima, materijali od kojih su izrađena invalidska kolica mogu aktivirati sustave protiv krađe i detektore metala.

**11.4 Uvjeti u okruženju**

|                  | Pohrana i prijevoz                       | Rad            |
|------------------|--|----------------|
| Temperatura      | -20 °C do 40 °C                          | -5 °C do 40 °C |
| Relativna vlaga  | 20 % do 90 % pri 30 °C, bez kondenzacije |                |
| Atmosferski tlak | 800 hPa do 1060 hPa                      |                |



Imajte na umu da se invalidska kolica, ako su bila pohranjena na niskim temperaturama, moraju prije upotrebe prilagoditi u skladu s poglavljem 8 *Održavanje, stranica 45.*











**EU Export:**

Invacare Poirier SAS  
Route de St Roch  
F-37230 Fondettes  
Tel: (33) (0)2 47 62 69 80  
serviceclient\_export@invacare.com  
www.invacare.eu.com



Invacare France Operations SAS  
Route de St Roch  
F-37230 Fondettes  
France



Invacare UK Operations Limited  
Unit 4, Pencoed Technology Park, Pencoed  
Bridgend CF35 5AQ  
UK

1659322-E 2023-08-29



**Making Life's Experiences Possible®**

**Küschall®**  
UNLIMIT YOUR WORLD