

## The KSL

sl Invalidski voziček z ročnim upravljanjem  
Navodilo za uporabo



Ta priročnik MORATE dati uporabniku izdelka.  
PREDEN uporabljate izdelek, preberite ta priročnik in ga shranite, če ga boste potrebovali v prihodnje.

**Küschall**<sup>®</sup>  
UNLIMIT YOUR WORLD

© 2023 Invacare Corporation

Vse pravice pridržane. Ponovna izdaja, podvajanje ali spreminjanje tega dokumenta v celoti ali deloma je brez predhodnega pisnega dovoljenja družbe Invacare prepovedano. Blagovne znamke so označene s simboloma <sup>™</sup> in <sup>®</sup>. Vse blagovne znamke so last družbe Invacare Corporation ali njenih podružnic oziroma so tem družbam licencirane, razen če je navedeno drugače.

Making Life's Experiences Possible je v Združenih državah Amerike registrirana blagovna znamka.

# Kazalo

<b>1 Splošno</b>	<b>4</b>
1.1 Uvod	4
1.2 Simboli v tem dokumentu	4
1.3 Garancijske informacije	5
1.4 Skladnost s predpisi	5
1.4.1 Posebni standardi za izdelek	5
1.5 Življenjska doba	5
1.6 Omejitev odgovornosti	5
<b>2 Varnost</b>	<b>6</b>
2.1 Varnostne informacije	6
2.2 Oznake in simboli na izdelku	10
<b>3 Pregled izdelka</b>	<b>11</b>
3.1 Opis izdelka	11
3.2 Predvidena uporaba	11
3.3 Glavni deli invalidskega vozička	12
3.4 Parkirni zavori	12
3.5 Naslon za hrbet	14
3.5.1 Potisni ročaji	16
3.6 Trak za meča	17
3.7 Sedežna blazina	18
<b>4 Dodatki</b>	<b>19</b>
4.1 Nastavek proti prevračanju	19
4.2 Pas za zagotavljanje pravilne drže	20
4.3 Pritrditev pri uporabi pasu za zagotavljanje pravilnega položaja	21
4.4 Zračna tlačilka	21
4.5 Pasivna osvetlitev	21
<b>5 Začetek uporabe</b>	<b>22</b>
5.1 Varnostne informacije	22
<b>6 Uporaba</b>	<b>23</b>
6.1 Varnostne informacije	23

6.2 Zaviranje med uporabo	23
6.3 Premeščanje v invalidski voziček in iz njega	24
6.4 Poganjanje in krmiljenje invalidskega vozička	25
6.5 Premagovanje stopnic in robnikov	26
6.6 Vožnja čez stopnice	27
6.7 Premagovanje klančin in strmin	28
6.8 Stabilnost in ravnotežje med sedenjem	30
6.9 Prevoz ročnega invalidskega vozička brez uporabnika	31
<b>7 Prevoz</b>	<b>32</b>
7.1 Varnostne informacije	32
7.2 Zlaganje/odpiranje naslona za hrbet (izbirno)	32
7.3 Odstranjevanje in nameščanje zadnjih koles	33
<b>8 Vzdrževanje</b>	<b>35</b>
8.1 Varnostne informacije	35
8.2 Načrt vzdrževanja	35
8.3 Čiščenje in razkuževanje	38
8.3.1 Splošne varnostne informacije	38
8.3.2 Intervali za čiščenje	38
8.3.3 Čiščenje	38
8.3.4 Razkuževanje	39
<b>9 Po uporabi</b>	<b>40</b>
9.1 Shranjevanje	40
9.2 Priprava za ponovno uporabo	40
9.3 Ravnanje z odpadno opremo	40
<b>10 Odpravljanje težav</b>	<b>41</b>
10.1 Varnostne informacije	41
10.2 Prepoznavanje in odpravljanje napak	42
<b>11 Tehnični Podatki</b>	<b>44</b>
11.1 Mere in teža	44
11.2 Gume	46
11.3 Materiali	46
11.4 Okoljske razmere	47

# 1 Splošno

## 1.1 Uvod

Ta navodila za uporabo vsebujejo pomembne informacije o ravnanju z izdelkom. Za zagotavljanje varne uporabe izdelka natančno preberite navodila za uporabo in upoštevajte varnostne informacije.

Ta izdelek uporabljajte samo v primeru, da ste prebrali ta priročnik in ga razumete. Za dodatne nasvete se obrnite na zdravstvenega delavca, ki je seznanjen z vašim zdravstvenim stanjem, in z njim razjasnite morebitna vprašanja glede pravilne uporabe in potrebnih prilagoditev.

V ta dokument so morda vključeni tudi razdelki, ki niso povezani z vašim izdelkom, saj je namenjen uporabi vseh razpoložljivih modelov (na dan tiskanja). Če ni navedeno drugače, vsak razdelek v tem dokumentu velja za vse modele izdelka.

Modeli in konfiguracije, ki so na voljo v vaši državi, so navedeni v prodajnih dokumentih za vašo državo.

Družba Invacare si pridržuje pravico, da brez predhodnega obvestila spremeni specifikacije izdelka.

Pred branjem tega dokumenta se prepričajte, da imate najnovejšo različico. Najnovejša različica je na voljo v obliki PDF na spletnem mestu družbe Invacare.

Če je pisava v natisnjem dokumentu za uporabo za vas premajhna in zato težko berljiva, lahko s spletnega mesta prenesete navodila v obliki PDF. Na zaslonu računalnika lahko nato spreminjate velikost pisave v dokumentu PDF, dokler vam popolnoma ne ustreza za branje.

Za več informacij o izdelku, kot so varnostna opozorila in odpoklic izdelkov, se obrnite na distributerja družbe Invacare. Naslovi so navedeni na koncu tega dokumenta.

V primeru resne nesreče z izdelkom morate o tem obvestiti proizvajalca in pristojni organ v vaši državi.

## 1.2 Simboli v tem dokumentu

V tem dokumentu so uporabljeni simboli in opozorilne besede, ki veljajo za nevarnosti in nevarne postopke, pri katerih lahko pride do telesnih poškodb ali materialne škode. Definicije opozorilnih besed so navedene spodaj.



### OPOZORILO

Označuje nevarno situacijo, ki lahko povzroči hudo poškodbo ali smrt, če je ne preprečite.



### PREVIDNO

Označuje nevarno situacijo, ki lahko povzroči lažje do srednje hude telesne poškodbe, če je ne preprečite.



### OBVESTILO

Označuje situacije, ki so lahko nevarne in ki lahko povzročijo gmotno škodo, če jih ne preprečite.



Nasveti in priporočila so uporabni napotki, priporočila in informacije za učinkovito uporabo brez težav.

## Drugi simboli

(Ne velja za vse priročnike)



Oseba, odgovorna za ZK  
Označuje izdelek, ki ni izdelan v Združenem kraljestvu.



Triman  
Označuje pravila recikliranja in razvrščanja (velja samo za Francijo).

### 1.3 Garancijske informacije

Garancijo proizvajalca za izdelek zagotavljamo v skladu z našimi splošnimi pogoji ter pogoji poslovanja, ki veljajo v posameznih državah.

Zahtevke za garancijo lahko uveljavljate samo pri prodajalcu, pri katerem ste kupili izdelek.

### 1.4 Skladnost s predpisi

Kakovost je za delovanje družbe temeljnega pomena, zato upoštevamo določila standarda ISO 13485.

Izdelek ima oznako CE v skladu z zahtevami za pripomočke razreda I Uredbe o medicinskih pripomočkih 2017/745.

Izdelek ima oznako UKCA v skladu z zahtevami za pripomočke razreda I iz drugega dela Uredbe o medicinskih pripomočkih za ZK iz leta 2002 (kakor je bila spremenjena).

Neprestano si prizadevamo za kar najmanjši vpliv na lokalno in globalno okolje.

Uporabljamo le materiale in sestavne dele, ki so v skladu z uredbo REACH.

### 1.4.1 Posebni standardi za izdelek

Invalidski voziček je preizkušen v skladu s standardi EN 12183. Opravljen je tudi preizkus vnetljivosti.

Za več informacij o lokalnih standardih in predpisih se obrnite na lokalnega predstavnika podjetja Invacare. Glejte naslove na koncu tega dokumenta.

### 1.5 Življenjska doba

Pričakovana življenjska doba tega izdelka je pet let, če se uporablja dnevno in v skladu z varnostnimi informacijami, intervali vzdrževanja in pravilno uporabo, opisano v tem priročniku. Dejanska življenjska doba se lahko razlikuje glede na pogostost in intenzivnost uporabe.

### 1.6 Omejitev odgovornosti

Družba Invacare zavrača vso odgovornost za škodo, ki bi nastala zaradi:

- neupoštevanja navodil za uporabo,
- nepravilne uporabe,
- običajne obrabe,
- nepravilnega sestavljanja ali nastavitve uporabnika ali druge osebe,
- tehničnih prilagoditev,
- nepooblaščenih prilagoditev in/ali uporabe neprimernih rezervnih delov.

## 2 Varnost

### 2.1 Varnostne informacije

Ta razdelek vsebuje pomembne varnostne informacije za zaščito uporabnika invalidskega vozička in oskrbovalca ter navodila za varno uporabo brez težav.



#### **OPOZORILO!**

**Nevarnost hude poškodbe ali materialne škode**  
Nepravilna uporaba tega izdelka lahko povzroči telesno poškodbo ali nastanek škode.

- Če opozoril, svaril ali navodil ne razumete, se pred uporabo te opreme obrnite na zdravstvenega delavca ali prodajalca.
- Tega izdelka ali katere koli izbirne dodatne opreme ne uporabljajte, ne da bi najprej v celoti prebrali in razumeli ta navodila in kakršna koli dodatna navodila, kot so navodila za uporabo, servisni priročnik ali dodatki k navodilom, ki ste jih prejeli skupaj s tem izdelkom ali izbirno opremo.



#### **OPOZORILO!**

**Nevarnost smrti ali hude poškodbe**

V primeru požara ali dima za uporabnike invalidskih vozičkov še posebej obstaja nevarnost smrti ali hude poškodbe, ko se ne morejo odmakniti od vira požara ali dima. Prižgane vžigalice, vžigalnik in cigarete lahko povzročijo odprt ogenj v okolici invalidskega vozička ali na oblačilih.

- Invalidskega vozička ne shranjujte ali uporabljajte v bližini odprtega ognja ali vnetljivih predmetov.
- Med uporabo invalidskega vozička ne kadite.



#### **OPOZORILO!**

**Nevarnost nesreče in hudih poškodb**

Če invalidski voziček ni ustrezno prilagojen, lahko pride do nesreč s hudimi poškodbami.

- Prilagoditev invalidskega vozička mora vedno opraviti usposobljen tehnik.

**OPOZORILO!****Obstaja nevarnost prevračanja**

Vzdolžni položaj osi zadnjih koles invalidskega vozička v primerjavi s položajem naslona za hrbet lahko vpliva na njegovo stabilnost.

- Ko je invalidski voziček nagnjen naprej, postane manj stabilen, nevarnost prevrnitve nazaj pa je večja, vendar tak položaj z boljšim oprijemom roke in kratkim polmerom obračanja izboljša vodljivost.
- Po drugi strani pa je invalidski voziček s premikom osi zadnjih koles nazaj bolj stabilen in se težje nagiba, zmanjša pa se njegova okretnost.
- Odvisno od uporabnikovih zmožnosti in posebnih varnostnih omejitev lahko zmanjšanje stabilnosti izravnate z namestitvijo nastavka proti prevračanju.

**OPOZORILO!****Nevarnost nagibanja**

Položaj osi zadnjega kolesa in kot naslona za hrbet na invalidskem vozičku sta dva od ključnih dejavnikov, ki lahko vplivajo na stabilnost med sedenjem v invalidskem vozičku.

- Spremembe teh nastavitvev, vsako spremembo položaja sprednjih koles in/ali prilagoditev kota vilic na nastavljenem invalidskem vozičku je treba opraviti pod vodstvom usposobljenega tehnika, da oceni tveganje sprememb zaradi konfiguracije invalidskega vozička. Posvetujte se s svojim pooblaščenim prodajalcem.

**OPOZORILO!****Tveganje zaradi neprilagojene vožnje razmeram**

Na mokrih tleh, pesku ali neravnih površinah obstaja nevarnost zdrsa.

- Vedno prilagodite hitrost in slog vožnje razmeram (vremenu, površini, lastnim zmožnostim itd.).

**OPOZORILO!****Nevarnost telesnih poškodb**

V primeru trka lahko utrpíte telesne poškodbe na delih telesa, ki so zunaj invalidskega vozička (npr. stopala ali dlani).

- Izogibajte se trkom s polno hitrostjo.
- Nikoli ne zapeljite naravnost v oviro.
- V ozkih prehodih vozite previdno.

**OPOZORILO!****Nevarnost zaradi izgube nadzora nad invalidskim vozičkom**

Pri visoki hitrosti lahko izgubíte nadzor nad invalidskim vozičkom in se prevrnete.

- Hitrost vožnje vedno prilagodite danim razmeram.
- Vedno se izogibajte kakršnim koli trkom.



### **OPOZORILO!**

#### **Nevarnost nesreče**

Neustrezno nastavljene oziroma nedelujoče varnostne naprave (zavore, nastavek proti prevračanju) lahko povzročijo nesrečo.

- Pred uporabo invalidskega vozička vedno preverite delovanje varnostnih naprav, redno pa naj jih pregleduje tudi usposobljeni tehnik ali prodajalec.



### **PREVIDNO!**

#### **Nevarnost telesnih poškodb**

- V primeru preležanin ali poškodovane kože zaščitite telesno poškodbo, da se izognete neposrednemu stiku s tkaninami na napravi. Za zdravstvene nasvete se obrnite na zdravstvenega delavca.



### **PREVIDNO!**

#### **Nevarnost telesnih poškodb**

- Uporaba ročnega invalidskega vozička lahko povzroči bolečino v ramenih. To bolečino lahko zmanjšate, če upoštevate naslednja priporočila:
- Zadnji kolesi premikajte bolj naprej tako, da se lahko roke gibljejo znotraj anatomskega položaja.
  - Prepričajte se, da uporabnik sedi v najbolj ergonomskem položaju, ki ga dopušča invalidnost.



### **PREVIDNO!**

#### **Nevarnost opeklin**

Kadar so sestavni deli invalidskega vozička izpostavljeni zunanjim virom toplote, se lahko segrejejo.

- Invalidskega vozička pred uporabo ne izpostavljajte močni sončni svetlobi.
- Pred uporabo preverite, ali so vsi sestavni deli, ki so v stiku s kožo, primerne temperature.



### **PREVIDNO!**

#### **Nevarnost poškodbe prstov**

Vedno obstaja tveganje, da bi se v premikajočih delih invalidskega vozička ujeli prsti ali roke.

- Ko aktivirate mehanizme za zlaganje ali vstavljanje premikajočih delov, kot je odstranljiva os zadnjega kolesa, zložljivi naslon za hrbet ali naprava proti prekucevanju vozička, pazite, da se vanje ne ujamejo deli telesa.



### **PREVIDNO!**

#### **Nevarnost prevrnitve**

Če na zadnjo stran vozička naložite dodatno breme (nahrbtnik ali podobne predmete), lahko s tem vplivate na stabilnost invalidskega vozička.

- Invacare zato priporoča, da uporabite nastavek proti prevračanju (na voljo kot dodatek), kadar na zadnjo stran obesite dodatno breme.



**PREVIDNO!****Nevarnost telesnih poškodb**

Neoriginalni ali neustrezni deli lahko vplivajo na delovanje in varnost izdelka.

- Uporabljajte samo originalne dele za izdelek, ki ga uporabljate.
- Zaradi razlik v dobavi v posameznih regijah si za dodatke, ki so na voljo, oglejte lokalni katalog ali spletno mesto Invacare oziroma se obrnite na lokalnega predstavnika družbe Invacare. Glejte naslove na koncu tega dokumenta.

**OBVESTILO**

Ko ta izdelek kombinirate z drugim izdelkom, za kombinacijo veljajo omejitve obeh izdelkov. Npr. največja dovoljena teža uporabnika enega izdelka je lahko nižja pri kombinaciji.

- Uporabljajte samo kombinacije, ki jih dovoli družba Invacare. Za več informacij se obrnite na distributerja izdelkov Invacare.
- Pred uporabo preberite navodila za uporabo vseh izdelkov in preverite omejitve. Za varno uporabo je potrebna popolna skladnost z informacijami, navodili in priporočili v obeh navodilih za uporabo.

**OBVESTILO****Nevarnost ob uporabi dodatka, ki podpira ali nadomesti potiskanje invalidskega vozička**

Iz varnostnih razlogov lahko invalidski voziček upravljajo le osebe, ki so telesno in duševno sposobne za varno upravljanje invalidskega vozička z nameščenim dodatkom v vseh možnih okoliščinah (npr. cestni promet) ter so v primeru nedelovanja ali zaustavitve dodatka sposobne za zaviranje in varno zaustavitev invalidskega vozička. Kakršna koli uporaba, ki je v nasprotju s predvideno, vključuje nevarnost telesnih poškodb. Pri visoki hitrosti lahko izgubite nadzor nad invalidskim vozičkom in se prevrnete.

- Vozite previdno.
- Hitrost in slog vožnje vedno prilagodite razmeram (vremenu, površini, lastnim zmožnostim itd.).
- Preprečite trčenje.

Dodatek, ki podpira ali nadomesti potiskanje invalidskega vozička, poveča obremenitev strukture invalidskega vozička.

- Po vsaki uporabi dodatka preverite, ali so na okvirju invalidskega vozička vidne razpoke oz. so se zrahljali vijaki.
- V primeru znakov pomanjkljivosti pri strukturi invalidskega vozička takoj prenehajte z uporabo invalidskega vozička in stopite v stik z usposobljenim tehnikom.

## 2.2 Oznake in simboli na izdelku

### Identifikacijska oznaka

Identifikacijska oznaka je pritrjena na okvir invalidskega vozička in vsebuje naslednje informacije:



- A Naslov proizvajalca
- B Črtna koda EAN/HMI
- C Evropska oznaka skladnosti
- D Oznaka skladnosti Združenega kraljestva
- E Preberite navodila za uporabo
- F Medicinski pripomoček
- G Največja dovoljena teža uporabnika
- H Črtna koda s serijsko številko

- I Serijska številka
- J Referenčna številka
- K Širina sedeža
- L Opis izdelka
- M Datum izdelave

### Simbol kavlja

	<p><b>Simbol za OPOZORILO</b></p> <p>Ta invalidski voziček ni konfiguriran za prevoz potnikov v motornih vozilih. Simbol je pritrjen na okvirju blizu identifikacijske oznake</p>
--	---

### Opozorilna oznaka nastavka proti prevračanju

	<p><b>NEVARNOST: Preberite navodila za uporabo</b></p> <p>Pred uporabo nastavka proti prevračanju preberite navodila za uporabo.</p>
--	--

### Oznaka s podatki o pasu za zagotavljanje pravilne drže

	<p>Pas za zagotavljanje pravilne drže je ustrezne dolžine, ko je med telesom in pasom na voljo dovolj prostora za odprto dlan.</p>
--	--

## 3 Pregled izdelka

### 3.1 Opis izdelka

Invalidski voziček za aktivne uporabnike KSL ima trd okvir.



#### OBVESTILO

Invalidski voziček je izdelan in prilagojen individualno v skladu s specifikacijami v naročilu. Specifikacijo mora izdelati zdravstveni delavec v skladu s potrebami uporabnika in njegovim zdravstvenim stanjem.

- Če nameravate prilagoditi konfiguracijo invalidskega vozička, se posvetujte z zdravstvenim delavcem.
- Morebitne prilagoditve mora izvesti usposobljeni tehnik.

### 3.2 Predvidena uporaba

Invalidski voziček je namenjen zagotavljanju mobilnosti osebam, ki so omejene na sedeči položaj, a ga večinoma poganjajo same.

Predvideni uporabnik invalidskega vozička je oseba, ki sedi na njem, in/ali oskrbovalec. Invalidski voziček lahko uporablja le oseba, ki je fizično in psihično sposobna varno uporabljati invalidski voziček (npr. poganjati se, krmiliti, zavirati).

Invalidski voziček je namenjen za uporabo osebam, starim 12 in več let (mladostnikom in odraslim). Teža uporabnika invalidskega vozička ne sme presegati največje teže uporabnika, navedene v razdelku s tehničnimi podatki in na identifikacijski oznaki.

Invalidski voziček ni namenjen za uporabo pri neprimernih ali prekomernih aktivnostih, ki niso del predvidene (dnevne) uporabe, npr. pri športnih aktivnostih.

Invalidski voziček se lahko uporablja na ravnih in dostopnih površinah v zaprtih prostorih in na prostem.

#### Indikacije

- Voziček je primeren za izboljšanje mobilnosti oseb s strukturnimi in/ali funkcionalnimi poškodbami spodnjih okončin.
- Za poganjanje invalidskega vozička sta potrebna zadostna moč in oprijem rok.

Za uporabo tega invalidskega vozička ni znanih kontraindikacij, če se uporablja v skladu z navodili.

### 3.3 Glavni deli invalidskega vozička

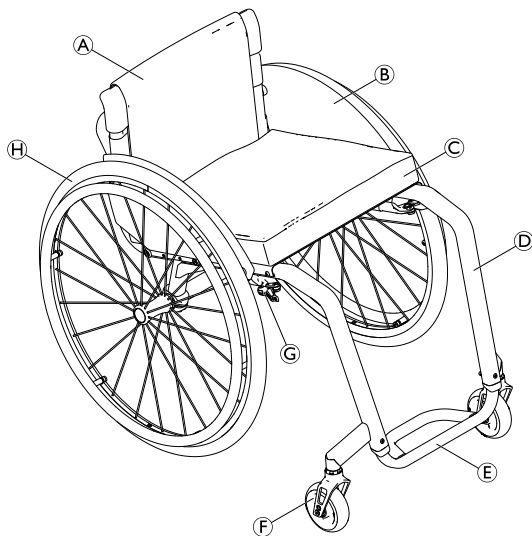

Ⓐ	Naslon za hrbet
Ⓑ	Varovalo za oblačila
Ⓒ	Sedež z blazino
Ⓓ	Okvir
Ⓔ	Stopalka
Ⓕ	Vilice krmilnega kolesca s krmilnim kolescem
Ⓖ	Parkirna zavora
Ⓗ	Zadnje kolo s pogonskim obročem in osjo za hitro sprostitvev

**i** Oprema invalidskega vozička se lahko razlikuje od prikaza na sliki, saj je vsak invalidski voziček izdelan individualno v skladu s specifikacijami v naročilu.

### 3.4 Parkirni zavori

Parkirni zavori se uporabljata za imobilizacijo invalidskega vozička, ko stoji na mestu. Tako preprečite, da bi se invalidski voziček premikal.



#### **OPOZORILO!**

#### **Nevarnost prevrnitve pri ostrem zaviranju**

Če parkirni zavori aktivirate med vožnjo, lahko izgubite nadzor nad smerjo vožnje, invalidski voziček pa se lahko sunkovito ustavi, zato obstaja nevarnost trka ali padca z invalidskega vozička.

– Parkirnih zavor nikoli ne aktivirajte med vožnjo.

**OPOZORILO!****Nevarnost zaradi izgube nadzora nad invalidskim vozičkom**

- Parkirni zavori je treba upravljati hkrati.
- Parkirnih zavor ne uporabljajte za upočasnjevanje invalidskega vozička.
- Na parkirni zavori se ne naslanjajte (na primer za oporo ali med premeščanjem).

**OPOZORILO!****Obstaja nevarnost prevračanja**

- Parkirni zavori bosta pravilno delovali samo, če je v gumah dovolj zračnega tlaka.
- Zagotovite, da je tlak v gumah ustrezen. Glejte *11.2 Gume, stran 46*.

**PREVIDNO!****Nevarnost priščipnjenja ali stisnjenja**

Ko aktivirate zavoro ali jo sprostite, zavornega mehanizma ne prijemajte s celo roko.

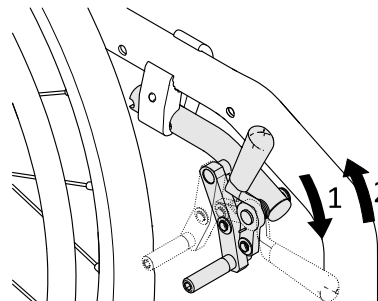

Razdaljo med zavorno čeljustjo in gumo je mogoče nastaviti. Prilagoditev mora opraviti usposobljen tehnik.

**Standardna zavora**

1. Za aktiviranje zavora z dlanjo potisnite zavorno ročico čim bolj naprej.
2. Za sprostitev zavora s prsti povlecite zavorno ročico nazaj.

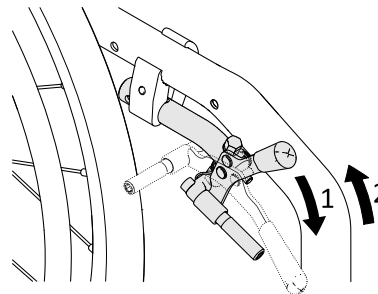
**Zavora Performance**

1. Za aktiviranje zavora z dlanjo potisnite zavorno ročico čim bolj naprej.
2. Za sprostitev zavora s prsti povlecite zavorno ročico nazaj.

### Aktivna zavora

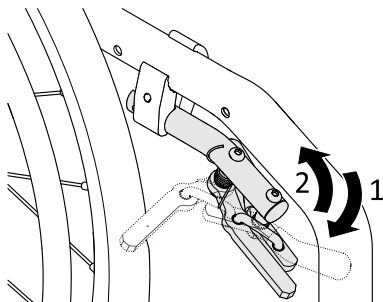

1. Za aktiviranje zavore potegnite zavorno ročico ob kolenu ali med koleni naprej, vse do konca.
2. Za sprostitev zavore zavorno ročico ob kolenu ali med koleni potisnite nazaj.

### Lahka aktivna zavora

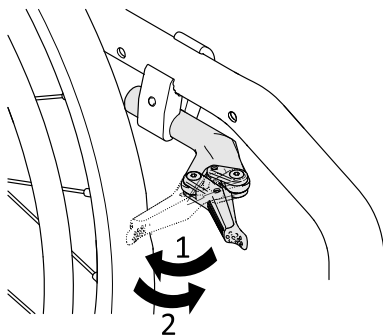

#### PREVIDNO!

#### **Nevarnost priščipjenja ali stisnjenja**

Ko aktivirate zavoro ali jo sprostite, zavornega mehanizma ne prijemajte s celo roko.

1. Za aktiviranje zavore z dlanjo povlecite zavorno ročico čim bolj nazaj proti gumi.
2. Za sprostitev zavore z robom dlani potisnite zavorno ročico naprej.

### 3.5 Naslon za hrbet



#### OPOZORILO!

#### **Nevarnost telesnih poškodb oskrbovalca in poškodbe invalidskega vozička**

Med nagibanjem invalidskega vozička s težkim uporabnikom lahko oskrbovalec poškoduje hrbet in invalidski voziček.

- Pred nagibanjem preverite, ali lahko varno upravljate invalidski voziček s težkim uporabnikom.

#### Standardna prevleka za naslon za hrbet



Standardna prevleka za naslon za hrbet je na voljo za vse vrste naslonov za hrbet. Teh prevlek ni mogoče prilagajati.

**OPOZORILO!****Nevarnost prevrnitve**

Če je standardna prevleka za naslon za hrbet ohlapna, hitreje pride do točke prevrnitve invalidskega vozička.

- Ohlapno standardno prevleko za naslon za hrbet mora zamenjati usposobljeni tehnik.

Poleg standardne prevleke za naslon za hrbet so na voljo tudi nasloni za hrbet z možnostjo prilagajanja napetosti.

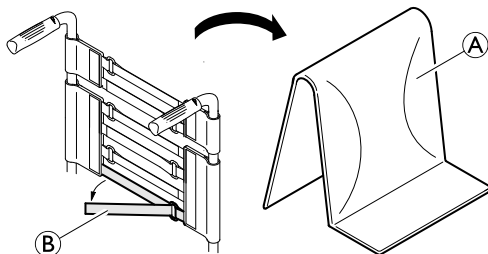
**Prilagajanje napetosti prevleke za naslon za hrbet**

1. Odstranite blazino za naslon za hrbet (A).
2. Popustite sprijemalne trakove (B) na zadnji strani prevleke za naslon za hrbet tako, da jih preprosto povlečete.
3. Ustrezno zategnite ali popustite trakove in jih nato znova pritrdite.

**OPOZORILO!****Nevarnost prevrnitve**

Če so trakovi zelo ohlapni, hitreje pride do točke prevrnitve invalidskega vozička.

- Poskrbite, da bodo trakovi ustrezno nameščeni.

**OBVESTILO**

Če trakove preveč zategnete, se s tem lahko spremeni geometrija invalidskega vozička.

- Trakov ne zategnite pretesno.

**Višina naslona za hrbet/kot naslona za hrbet**

Višino in kot naslona za hrbet lahko prilagodite. Prilagoditev mora opraviti usposobljen tehnik.

**OPOZORILO!****Nevarnost prevrnitve**

Če na naslon za hrbet invalidskega vozička naložite dodatno breme (nahrbtnik ali podobne predmete), lahko s tem vplivate na stabilnost invalidskega vozička. Invalidski voziček se lahko prevrne nazaj, zaradi česar lahko pride do poškodb.

- Družba Kuschall zato priporoča, da uporabljate nastavke proti prevračanju (na voljo kot dodatek), kadar na naslon za hrbet obesite dodatno breme (nahrbtnik ali podobne predmete).

## Prečka naslona za hrbet



### OPOZORILO!

#### Nevarnost nesreče

Prečka naslona za hrbet ni namenjena za to, da bi z njo dvigovali ali nosili voziček, če v njem sedi uporabnik, saj se lahko zlomi.

- Prečke naslona za hrbet ne uporabljajte za dvigovanje ali prenašanje invalidskega vozička, če v njem sedi uporabnik.

## 3.5.1 Potisni ročaji



### OBVESTILO

- Pred uporabo invalidskega vozička vedno preverite potisna ročaja in se prepričajte, da sta varno nameščena in ju ni mogoče zavrteti ali sneti.

## Zložljiva potisna ročaja

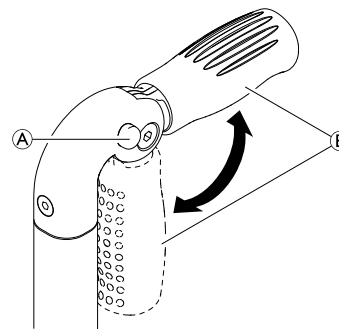

1. Pritisnite gumb **A** in potisni ročaj **B** raztegnite navzgor oz. zložite navzdol, da se slišno zaskoči.



### PREVIDNO!

Če se potisni ročaj ni pravilno zaskočil, se lahko med potiskanjem invalidskega vozička nepričakovano zloži.

- Prepričajte se, da se je potisni ročaj pravilno zaskočil.

## Potisna ročaja z možnostjo prilagajanja višine

Potisna ročaja z možnostjo prilagajanja višine v eni sami potezi omogočata udobno nastavitev ročajev za oskrbovalca.



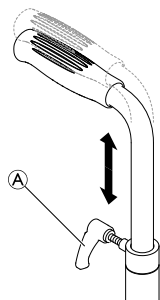

1. Za nastavitev višine potisnih ročajev popustite vijak **A**, potisnite ročaj v želeni položaj in znova zategnite vijak.



#### **OPOZORILO!**

#### **Nevarnost telesnih poškodb**

– Potisnih ročajev z možnostjo prilagajanja višine ne uporabljajte za potiskanje invalidskega vozička.

### **3.6 Trak za meča**

Trak za meča je nameščen na invalidski voziček, da uporabniku omogoči boljši položaj nog.

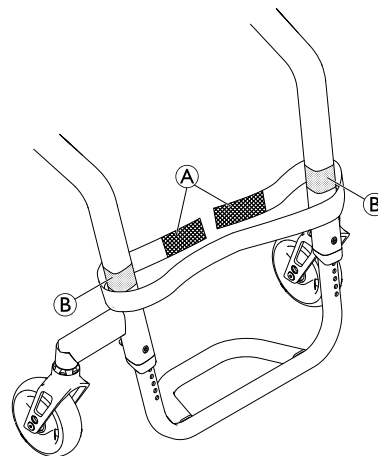

#### **Namestitev/prilagoditev traku za meča**

1. Namestite in nastavite trak za meča **A** okrog sprijemalnih trakov **B** na obeh delih okvirja..

### 3.7 Sedežna blazina

Z ustrežno blazino zagotovimo enakomerno porazdelitev pritiska na stol.



#### **PREVIDNO!**

#### **Nevarnost nestabilnosti**

Namestitev blazine na sedež poveča razdaljo od tal in lahko vpliva na vašo stabilnost v vseh smereh. Zamenjava blazine lahko vpliva na stabilnost uporabnika.

- Če se spremeni debelina blazine, mora usposobljen tehnik ponovno izvesti celotno nastavitve invalidskega vozička.



Uporabite sedežno blazino z neдрsečo spodnjo površino ali z grobim delom sprijemalnega traku preprečite drsenje sedežne blazine. Mehki del sprijemalnega traku je že pritrjen na prevleko za sedež.

## 4 Dodatki

### 4.1 Nastavek proti prevračanju

Nastavek proti prevračanju preprečuje prevračanje invalidskega vozička nazaj.



#### **OPOZORILO!**

##### **Obstaja nevarnost prevračanja**

Zaradi neustrezno nastavljenih ali nedelujočih nastavkov proti prevračanju lahko pride do prevrnitve invalidskega vozička.

- Pred uporabo invalidskega vozička vedno preverite, ali nastavek proti prevračanju deluje, po potrebi pa naj ga nastavi ali znova prilagodi usposobljen tehnik.



#### **OPOZORILO!**

##### **Obstaja nevarnost prevračanja**

Na neravni ali mehki podlagi se lahko nastavek proti prevračanju pogrezne v luknje ali neposredno v tla, tako pa je njegova varnostna funkcija okrnjena ali popolnoma onemogočena.

- Nastavek proti prevračanju uporabljajte samo na ravnih in trdnih tleh.



#### **OBVESTILO**

##### **Nevarnost poškodb**

- Nikoli ne stopajte na nastavek proti prevračanju in ga ne uporabljajte kot pripomoček proti prevračanju.

### Aktiviranje nastavka proti prevračanju

1. Nastavek proti prevračanju v celoti potisnite proti vzmeti ter ga zavrtite nazaj za 90°, dokler se ne zaskoči.



#### **OPOZORILO!**

##### **Nevarnost prevrnitve**

Če je invalidski voziček opremljen s zlozljivim nastavkom proti prevračanju, mora biti zaradi varnosti uporabnika vedno v položaju za uporabo.

- Začasno ga lahko prenehate uporabljati za premagovanje ovire, ki je ni mogoče zaobiti z dejavnim položajem nastavka.
- Ko nastavek proti prevračanju ni uporabljen, uporabnika invalidskega vozička nikoli ne pustite samega.

### Deaktiviranje nastavka proti prevračanju

1. Nastavek proti prevračanju v celoti potisnite proti vzmeti ter ga zavrtite navznoter za 90°, dokler se ne zaskoči.

### Nastavitev položaja

1. Pritisnite vzmetni zatič  na nastavku proti prevračanju ter potisnite notranji del v zeleni položaj. Pustite, da se vzmetni zatič zaskoči v najbližji luknji.



Če so potrebne dodatne nastavitve višine in/ali položaja, se obrnite na usposobljenega tehnika.

## 4.2 Pas za zagotavljanje pravilne drže

Na invalidski voziček lahko namestite pas za zagotavljanje pravilne drže. Ta uporabniku preprečuje zdrs navzdol iz invalidskega vozička ali padec iz invalidskega vozička. Pas za zagotavljanje pravilne drže ni naprava za nastavitev položaja.



### OPOZORILO!

#### Nevarnost hude poškodbe/zadužitve

Če je pas zrahljan, lahko uporabnik zdrsne in se z njim zaduši.

- Pas za zagotavljanje pravilne drže mora namestiti usposobljeni tehnik in prilagoditi zdravstveni delavec.
- Vedno se prepričajte, da se pas za zagotavljanje pravilne drže tesno prilega spodnjemu delu medenice.
- Ob vsaki uporabi pasu za zagotavljanje pravilne drže morate preveriti, ali se pravilno prilega. Spreminjanje kotov sedeža in/ali naslona za hrbet ter zamenjava blazine ali celo oblačil lahko vpliva na prileganje pasu.

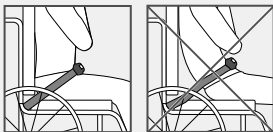

## Pripenjanje in odpenjanje pasu za zagotavljanje pravilne drže

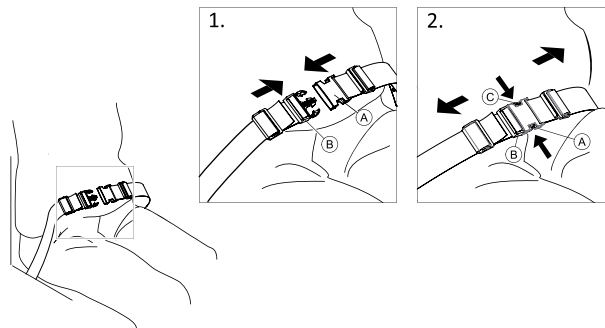

Sedeti morate na sedežu čisto ob naslonu za hrbet, medenica pa mora biti v čim bolj pokončnem in simetričnem položaju.

1. Pas pripnete tako, da potisnete zatič **A** v zaponko **B**.
2. Odpnete ga tako, da pritisnete gumb PRESS **C** in povlečete zatič **A** iz zaponke **B**.

### Prilagajanje dolžine

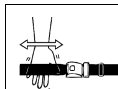

Pas za zagotavljanje pravilne drže je ustrezne dolžine, ko je med telesom in pasom na voljo dovolj prostora za odprto dlan.

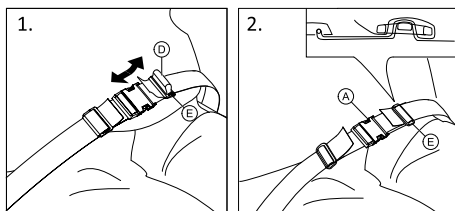

1. Po potrebi skrajšajte ali podaljšajte zanko ①.
2. Zanko ① speljite skozi zatič ② in plastično sponko ③ tako, da bo zanka poravnana.
3. Zagotovite, da je zanka ① popolnoma nameščena v plastično sponko ③.
4. Prileganje zagotovite s koncem traku, ki naj bo vstavljen v sponko ③.



#### OPOZORILO!

##### **Nevarnost zdrsa in zadušitve/Nevarnost padca**

- Pas morate prilagoditi enakomerno na obeh straneh, tako da sponka ostane na sredini.
- Prepričajte se, da sta oba konca pasu dvakrat vpeta v zaponko ③, da preprečite zrahljanje pasu.
- Pazite, da se pas ne zaplete v napere zadnjega kolesa.

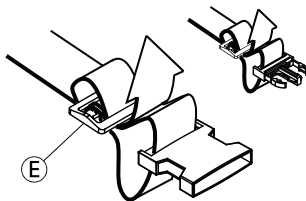

## 4.3 Pritrditev pri uporabi pasu za zagotavljanje pravilnega položaja



#### PREVIDNO!

##### **Nevarnost zdrsa**

- Pas se mora dobro prilegati telesu.
- Če dolžino pasu prilagodite določeni višini sedežne blazine, je pomembno, da to blazino uporabljate. Če sedežno blazino zamenjate, morate dolžino pasu prilagoditi.



Na voziček lahko namestite pas za zagotavljanje pravilnega položaja, ki imajo oznako CE, in se pri tem oznaka CE ohrani. Pas za zagotavljanje pravilnega položaja mora namestiti zdravstveni delavec, pritrditi pa ga mora usposobljen tehnik.



Namen uporabe pasu za zagotavljanje pravilnega položaja pri nastavitvi položaja je, da je uporabnik v ustreznem položaju in ima boljšo držo.

## 4.4 Zračna tlačilka

Zračna tlačilka ima univerzalni priključek za ventil.

1. Odstranite protiprašni pokrovček s priključka za ventil.
2. Pritisnite priključek za ventil zračne tlačilke na odprt ventil kolesa vozička in napihnite kolo.

## 4.5 Pasivna osvetlitev

Na zadnja kolesa je mogoče pritrditi reflektorje.

---

## 5 Začetek uporabe

---

### 5.1 Varnostne informacije



**PREVIDNO!**

**Nevarnost telesnih poškodb**

- Pred uporabo preverite splošno stanje invalidskega vozička in njegove glavne funkcije, *8.2 Načrt vzdrževanja, stran 35.*

Prodajalec vam invalidski voziček dobavi že pripravljen na uporabo. Prodajalec vam bo pojasnil, katere so glavne funkcije, ter poskrbel, da invalidski voziček ustreza vašim potrebam in zahtevam.

Prilagajanje položaja osi in opornikov za krmilna kolesca mora izvesti usposobljen tehnik.

## 6 Uporaba

### 6.1 Varnostne informacije



#### OPOZORILO!

##### **Nevarnost nesreče**

Neenakomeren tlak v gumah lahko občutno vpliva na vodljivost vozička.

- Tlak v gumah preverite pred vsako uporabo.



#### OPOZORILO!

##### **Nevarnost padca iz invalidskega vozička**

Če uporabljate premajhna sprednja kolesa, se lahko invalidski voziček zatakne ob robnikih ali v talnih režah.

- Prepričajte se, da so sprednja kolesa primerna za površino, po kateri se vozite.



#### PREVIDNO!

##### **Nevarnost poškodb**

Med zadnjim kolesom in blatnikom ali naslonom za roke je lahko zelo majhna reža, v kateri si lahko priščipnete prste.

- Invalidski voziček vedno poganjajte samo s pomočjo pogonskih obročev.



#### PREVIDNO!

##### **Nevarnost poškodb**

Med zadnjim kolesom in parkirno zavoro je morda majhen medprostor, kjer se vaši prsti lahko zataknejo.

- Invalidski voziček vedno poganjajte samo s pomočjo pogonskih obročev.

### 6.2 Zaviranje med uporabo

Med premikanjem zavirajte tako, da z rokami prenesete silo na pogonski obroč.



#### OPOZORILO!

##### **Obstaja nevarnost prevračanja**

Če parkirni zavori aktivirate med vožnjo, lahko izgubite nadzor nad smerjo vožnje, invalidski voziček pa se lahko sunkovito ustavi, zato obstaja nevarnost trka ali padca z vozička.

- Parkirnih zavor nikoli ne aktivirajte med vožnjo.



#### OPOZORILO!

##### **Nevarnost padca iz invalidskega vozička**

Če oskrbovalec naglo upočasnjuje invalidski voziček tako, da povleče za potisna ročaja, lahko uporabnik pade z invalidskega vozička.

- Vedno namestite pas za zagotavljanje pravilne drže, če je na voljo.
- Preverite, ali je vaš oskrbovalec opravil usposabljanje za premeščanje invalidskih vozičkov z uporabnikom.



### **PREVIDNO!**

#### **Nevarnost opeklin rok**

Če zavirate dlje časa, se pogonska obroča zaradi trenja močno segrejeta.

– Nosite ustrezne rokavice.

1. Držite pogonska obroča in enakomerno pritiskajte z obema rokama, dokler se invalidski voziček ne ustavi.

## **6.3 Premeščanje v invalidski voziček in iz njega**



### **OPOZORILO!**

#### **Obstaja nevarnost prevračanja**

Med premeščanjem obstaja velika nevarnost prevrnitve.

- Premeščanja v invalidski voziček in iz njega ne izvajajte brez pomoči, razen če ste za to telesno sposobni.
- Pri premeščanju se namestite čim bolj na zadnji del sedeža. Tako boste preprečili poškodbe oblažinjenja in možnost prevrnitve invalidskega vozička naprej.
- Prepričajte se, da sta obe sprednji kolesci obrnjeni popolnoma naprej.



### **OPOZORILO!**

#### **Obstaja nevarnost prevračanja**

Invalidski voziček se lahko prevrne naprej, če stopite na stopalko.

- Pri premeščanju v invalidski voziček ali iz njega nikoli ne stopite na stopalko.



### **PREVIDNO!**

Če popustite ali poškodujete zavore, se lahko invalidski voziček nenadzorovano odpelje.

– Ne opirajte se na zavore, kadar se premeščate v invalidski voziček ali iz njega.



### **OBVESTILO**

Blatniki in nasloni za roke se lahko poškodujejo.

– Pri premeščanju v invalidski voziček ali iz njega se nikoli ne usedite na blatnik ali naslon za roke.



1. Invalidski voziček pripeljite čim bližje sedežu, na katerega se želite premestiti.
2. Aktivirajte parkirne zavore.
3. Odstranite naslona za roke ali ju pomaknite navzgor, da nista v napoto.
4. Položite stopala na tla.
5. Oprite se na invalidski voziček in po potrebi tudi na nepremičen predmet v bližini.
6. Počasi se premestite na sedež.



## 6.4 Poganjanje in krmiljenje invalidskega vozička

Invalidski voziček poganjate in krmilite s pogonskima obročema.

Preden lahko začnete invalidski voziček poganjati v odsotnosti oskrbovalca, morate ugotoviti, kje je točka prevrnitve.



### OPOZORILO!

#### Nevarnost prevrnitve

Invalidski voziček se lahko prevrne nazaj, če ni opremljen z nastavkom proti prevračanju. Med iskanjem točke prevrnitve mora oskrbovalec stati neposredno za invalidskim vozičkom, da ga lahko ujame, če se prevrne.

– Namestite nastavek proti prevračanju, da preprečite prevrnitev.



### OPOZORILO!

#### Nevarnost prevrnitve

Invalidski voziček se lahko nagne naprej.  
– Med nastavljanjem invalidskega vozička preverite njegovo ravnovesje pri nagibanju naprej in ustrezno prilagodite svoj slog vožnje.



### PREVIDNO!

Težek tovor na naslonu za hrbet lahko vpliva na težišče invalidskega vozička.

– Ustrezno prilagodite svoj slog vožnje.

## Ugotavljanje točke prevrnitve

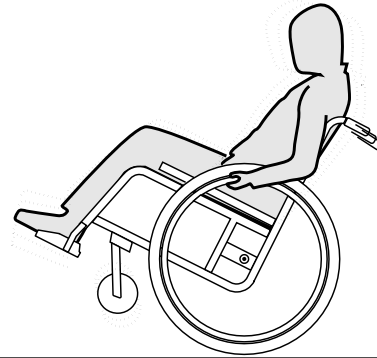

1. Sprostite zavoro.
2. Zapeljite rahlo nazaj, trdno primite oba pogonska obroča in se odrinite naprej z rahlim sunkom.
3. Zaradi premika teže in krmiljenja v nasprotno smer prek pogonskih obročev boste lahko prepoznali točko prevrnitve.

## 6.5 Premagovanje stopnic in robnikov



### OPOZORILO!

#### Obstaja nevarnost prevračanja

Pri prečkanju stopnic lahko izgubite ravnotežje in prevrnete invalidski voziček.

- Stopnice in robnike vedno prečkajte počasi in previdno.
- Ne poskušajte prečkati stopnic, ki so višje od 25 cm.



### PREVIDNO!

Aktiviran nastavek proti prevračanju preprečuje prevračanje invalidskega vozička nazaj.

- Preden prečkate stopnico ali robnik, deaktivirajte nastavek proti prevračanju.



### OPOZORILO!

#### Nevarnost telesnih poškodb oskrbovalca in poškodbe invalidskega vozička

Med nagibanjem invalidskega vozička s težkim uporabnikom lahko oskrbovalec poškoduje hrbet in invalidski voziček.

- Pred nagibanjem preverite, ali lahko varno upravljate invalidski voziček s težkim uporabnikom.

## Sestopanje s stopnice z oskrbovalcem



1. Premaknite invalidski voziček vse do robnika in držite pogonska obroča.
2. Oskrbovalec naj drži oba potisna ročaja, položi eno stopalo na pripomoček proti prevračanju (če je nameščen) in nagne invalidski voziček nazaj, da se sprednji kolesi dvigneta od tal.
3. Oskrbovalec naj nato drži invalidski voziček v tem položaju, ga previdno potisne s stopnice in nato nagne naprej, tako da se sprednji kolesi spet spustita na tla.

## Dviganje na stopnico z oskrbovalcem



### OPOZORILO!

#### Nevarnost hudih poškodb

Zaradi pogostega dviganja na stopnice in robnike se lahko naslon za hrbet na invalidskem vozičku obrabi prej kot pričakovano. Uporabnik lahko pade z invalidskega vozička.

– Pri dviganju na stopnice ali robnike vedno uporabite pripomoček proti prevračanju.

1. Premaknite invalidski voziček nazaj, tako da se zadnji kolesi dotikata robnika.
2. Oskrbovalec naj nagne invalidski voziček z obema potisnima ročajema, da se prednji kolesi dvigneta od tal, nato pa povleče zadnji kolesi čez robnik, tako da se sprednji kolesi lahko spet spustita na tla.

## Sestopanje s stopnice brez oskrbovalca

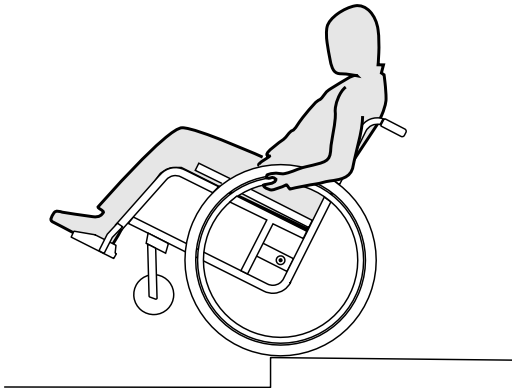

### OPOZORILO!

#### Nevarnost prevrnitve

Pri sestopanju s stopnice brez oskrbovalca se lahko prevrnete nazaj, če ne morete nadzirati invalidskega vozička.

- Najprej se naučite sestopati s stopnice z oskrbovalcem.
- Naučite se ohranjati ravnotežje na zadnjih kolesih, *6.4 Poganjanje in krmiljenje invalidskega vozička, stran 25.*

1. Premaknite invalidski voziček vse do robnika, dvignite sprednji kolesi in ohranjajte ravnotežje invalidskega vozička.
2. Nato počasi z obema zadnjima kolesoma zapeljite čez robnik. Pri tem z obema rokama trdno držite pogonska obroča, dokler se sprednji kolesi ne spustita nazaj na tla.

## 6.6 Vožnja čez stopnice



### OPOZORILO!

#### Nevarnost padca

Pri vožnji čez stopnice lahko izgubite ravnotežje in se skupaj z invalidskim vozičkom prevrnete.

- Čez dve stopnici ali več se načeloma vedno peljite v spremstvu vsaj 2 spremljevalnih oseb.



1. Več stopnic lahko premagate tako, da se peljete čez vsako stopnico posebej, in sicer na zgoraj opisan način. Prva spremljevalna oseba pri tem stoji za invalidskim vozičkom in drži potisna ročaja. Druga spremljevalna oseba drži trdni del sprednjega okvirja in tako ščiti invalidski voziček še s sprednje strani.

## 6.7 Premagovanje klančin in strmin



### OPOZORILO!

#### Nevarnost zaradi izgube nadzora nad invalidskim vozičkom

Med vožnjo po strminah ali klančih se lahko invalidski voziček prevrne nazaj, naprej ali vstran.

- Pri premagovanju dolgih strmin naj za invalidskim vozičkom vedno stoji oskrbovalec.
- Izogibajte se bočnim strminam.
- Izogibajte se strminam z naklonom več kot 7°.
- Pri spreminjanju smeri na strminah se izogibajte sunkovitim gibom.



### PREVIDNO!

Invalidski voziček se lahko nepričakovano odpelje tudi na le rahlo nagnjeni površini, če ga ne upravljate s pogonskima obročema.

- Če invalidski voziček ustavite na nagnjeni površini, uporabite parkirni zavori.

### Vzpenjanje po strminah

Če se želite povzpeti po strmini, morate vzeti zalet, ga ohraniti in hkrati upravljati smer.

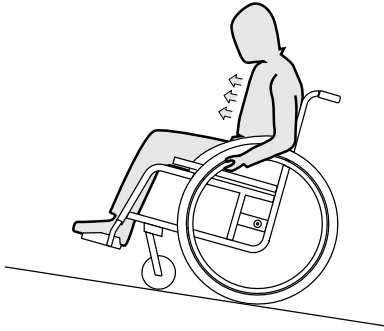

1. Z zgornjim delom telesa se nagnite naprej ter poženite invalidski voziček s hitrimi in močnimi premiki pogonskih obročev.

### Spuščanje po strminah

Pri spuščanju po strminah je pomembno nadzirati smer in predvsem hitrost.

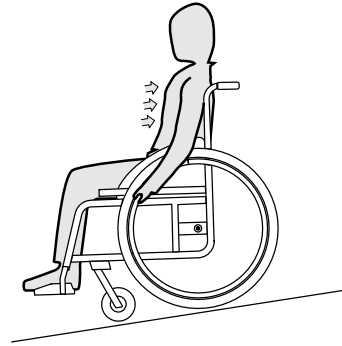

1. Nagnite se nazaj in previdno pustite, da vam pogonska obroča polzita med dlanmi. Invalidski voziček lahko kadar koli ustavite tako, da zgrabite pogonska obroča.



### PREVIDNO!

#### **Nevarnost opeklin rok.**

Če zavirate dlje časa, se pogonska obroča zaradi trenja močno segrejeta.  
– Nosite ustrezne rokavice.

## 6.8 Stabilnost in ravnotežje med sedenjem

Nekatere vsakodnevne dejavnosti in dejanja zahtevajo, da se nagnete naprej, v stran ali nazaj iz invalidskega vozička. To bistveno vpliva na stabilnost invalidskega vozička. Če želite ves čas ohraniti ravnotežje, postopajte na naslednji način:

### Nagibanje naprej



#### OPOZORILO!

##### Nevarnost padca

Če se nagnete naprej iz vozička, lahko iz njega padete.

- Nikoli se ne upognite preveč naprej in ne premikajte naprej na sedežu, da dosežete predmet.
- Ne upognite se naprej med kolena, da bi pobrali kaj s tal.

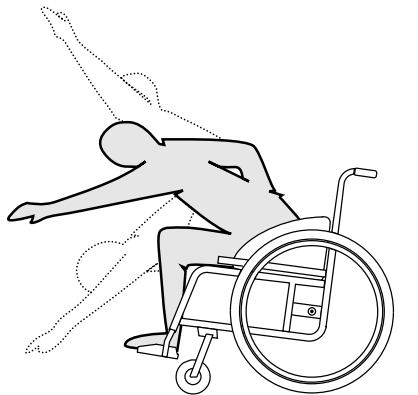

1. Usmerite sprednja kolesa naprej. (Da to naredite, premaknite invalidski voziček nekoliko naprej, nato pa se vrnite nazaj.)
2. Aktivirajte obe parkirni zavori.
3. Ko se nagibate naprej, mora zgornji del telesa ostati nad sprednjimi kolesi.

### Stegovanje nazaj



#### OPOZORILO!

##### Nevarnost padca iz vozička

Če se preveč nagnete nazaj, lahko prevrnete voziček.

- Ne nagibajte se preko naslona za hrbet.
- Uporabite nastavek proti prevračanju.

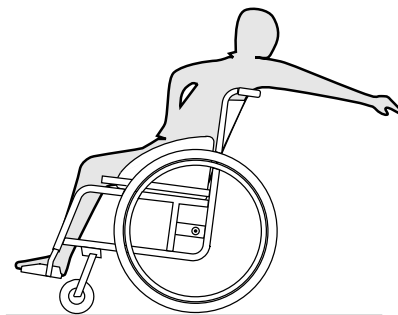

1. Usmerite sprednja kolesa naprej. (Da to naredite, premaknite invalidski voziček nekoliko naprej, nato pa se vrnite nazaj.)
2. Ne uporabljajte parkirnih zavor.
3. Ko segate nazaj, se ne stegujte tako daleč, da morate spremeniti svoj sedeči položaj.

## 6.9 Prevoz ročnega invalidskega vozička brez uporabnika



### **PREVIDNO!**

#### **Nevarnost telesnih poškodb**

– Če ročnega invalidskega vozička ni mogoče varno pritrditi v transportno vozilo, družba Invacare priporoča, da ga ne prevažate.

Ročni invalidski voziček lahko prevažate brez omejitev, tako z vozili po cestah kot z vlakom ali letalom, vendar imajo posamezna transportna podjetja smernice, ki lahko omejijo ali prepovejo določene načine prevoza. Pri vsakem posameznem primeru se posvetujte s transportnim podjetjem.

- Družba Invacare priporoča, da ročni invalidski voziček pritrdite na tla transportnega vozila.

## 7 Prevoz

### 7.1 Varnostne informacije



#### **OPOZORILO!**

**Nevarnost telesnih poškodb, če invalidski voziček med prevozom ni pritrjen.**

Vaš invalidski voziček ni namenjen prevozu potnikov v vozilih. V primeru nesreče lahko utrpíte hude poškodbe.

- Med prevozom sedite na sedežu z ustreznimi varnostnimi pasovi in ne v invalidskem vozičku.



#### **OPOZORILO!**

**Nevarnost telesnih poškodb, če invalidski voziček ni ustrezno pritrjen**

V primeru nesreče, zaviranja ipd. vas lahko leteči deli invalidskega vozička hudo poškodujejo.

- Pri prevozu invalidskega vozička vedno odstranite zadnji kolesi.
- Vse dele invalidskega vozička pri prevozu trdno pričvrstite, da se med potjo ne snamejo.
- Ko prevažate invalidski voziček brez uporabnika v avtomobilu ali na letalu se prepričajte, da je zložen in pritrjen.



#### **OBVESTILO!**

Prekomerna obraba in drgnjenje lahko vplivata na trdnost nosilnih delov.

- Ne vlecite invalidskega vozička po grobih površinah brez nameščenih koles (npr. vlečenje okvirja po asfaltiranih površinah).

### 7.2 Zlaganje/odpiranje naslona za hrbet (izbirno)

Zlaganje naslona za hrbet

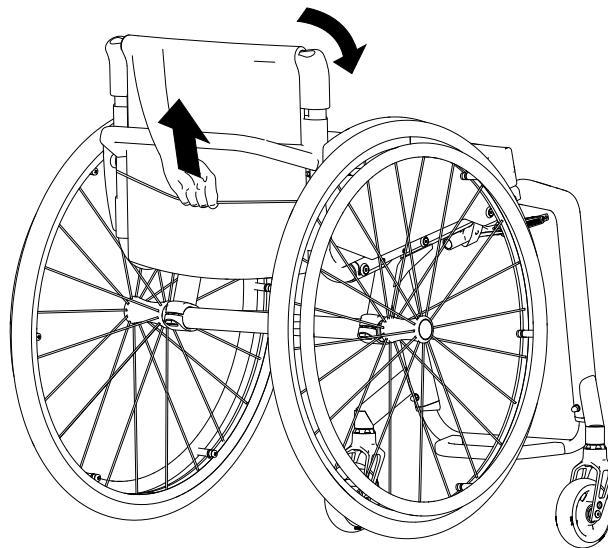



1. Če želite naslon za hrbet zložiti, vrvico na zadnji strani invalidskega vozička potegnite navzgor.
2. Hkrati zgornji rob naslona za hrbet potisnite naprej.

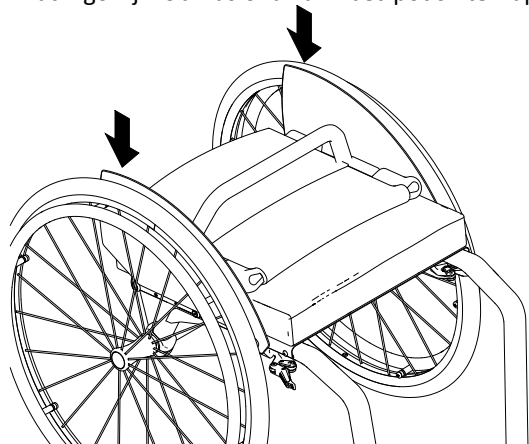

3. Oba stranska dela (blatnik in varovalo za oblačila) potisnite do konca navzdol tako, da bo naslon za hrbet ostal zložen.
4. Invalidski voziček lahko dvignete za prečko naslona za hrbet.



Če je blatnik nameščen, morate zadnji kolesi povleči navzven ali odstraniti ter šele nato popolnoma spustiti blatnik.

### Odpiranje naslona za hrbet

1. Če želite naslon za hrbet razprostrti, vrvico na zadnji strani invalidskega vozička potegnite navzgor.
2. Hkrati zgornji rob naslona za hrbet potisnite navzgor.

3. Stranska dela potisnite navzdol, da se zaskočita.
4. Če ste zadnji kolesi odstranili, ju znova namestite.

## 7.3 Odstranjevanje in nameščanje zadnjih koles



### OPOZORILO!

#### Obstaja nevarnost prevračanja

Če odstranljiva os zadnjega kolesa ni v celoti zaskočena, se lahko kolo med uporabo razrahlja. Zato se lahko voziček prekucne.

– Ko nameščate kolo, vedno zagotovite, da so odstranljive osi popolnoma zaskočene.

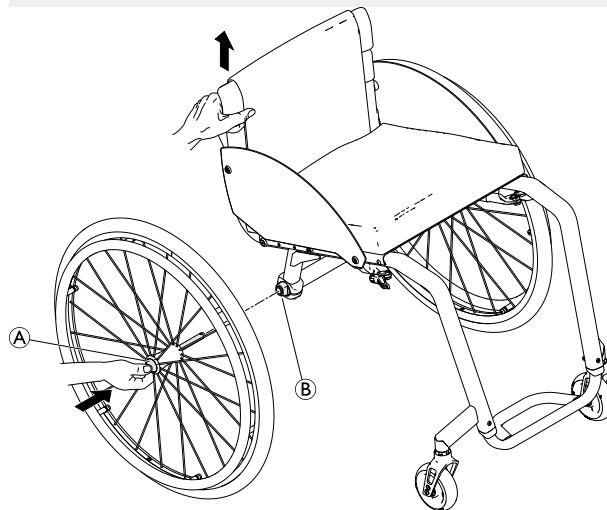

### Odstranjevanje zadnjih koles

1. Sprostite zaklep koles.
2. Z eno roko držite invalidski voziček pokonci.

3. Z drugo roko držite kolo skozi zunanji obod naper okrog pesta kolesa.
4. S palcem pritisnite gumb odstranljive osi Ⓐ. Gumb zadržite pritisnjen in odstranite kolo iz vmesniške obojke Ⓑ.

### **Nameščanje zadnjih koles**

1. Sprostite zaklep koles.
2. Z eno roko držite invalidski voziček pokonci.
3. Z drugo roko držite kolo skozi zunanji obod naper okrog pesta kolesa.
4. S palcem pritisnite gumb odstranljive osi Ⓐ in ga držite pritisnjenega.
5. Potisnite os v vmesniško obojko Ⓑ do zapore.
6. Sprostite gumb odstranljive osi in se prepričajte, da je kolo varno nameščeno.

## 8 Vzdrževanje

### 8.1 Varnostne informacije



#### OPOZORILO!

Nekateri materiali začnejo sčasoma naravno razpadati. To lahko povzroči poškodbe sestavnih delov invalidskega vozička.

- Invalidski voziček mora vsaj enkrat letno ali po daljšem obdobju neuporabe pregledati usposobljen tehnik.



Zaščita med pošiljanjem

Invalidski voziček je treba pooblaščenemu prodajalcu poslati v ustrezni embalaži, ki preprečuje poškodbe med dostavo.

### 8.2 Načrt vzdrževanja

Za zagotovitev varnega in zanesljivega delovanja redno izvajajte naslednje vizualne preglede in vzdrževalne postopke ali za njih zadolžite drugo osebo.

	Vsak teden	Vsak mesec	Vsako leto
Preverjanje tlaka v gumah	x		
Preverjanje ustrezne nameščenosti zadnjih koles	x		

	Vsak teden	Vsak mesec	Vsako leto
Preverjanje pasu za zagotavljanje pravilne drža	x		
Preverjanje mehanizma za zlaganje		x	
Preverite sprednji kolesci in njuno pritrditev		x	
Preverjanje vijakov		x	
Preverjanje naper		x	
Preverjanje parkirnih zavor		x	
Pregled invalidskega vozička pri usposobljenem tehniku			x

#### Splošni vizualni pregled

1. Preverite, ali so na invalidskem vozičku prisotni slabo pritrjeni deli, razpoke ali druge poškodbe.
2. Če jih najdete, takoj prenehajte uporabljati invalidski voziček in se obrnite na pooblaščenega prodajalca.

## Preverjanje tlaka v gumah

1. Preverite tlak v gumah. Za več informacij glejte razdelek »Gume«.
2. Napolnite gume do ustrezne vrednosti tlaka.
3. Hkrati preverite profil gum.
4. Po potrebi gume zamenjajte.

## Preverjanje ustrezne nameščenosti zadnjih koles

1. Zagotovite, da krogelni ležaj osi ne sega v nosilec, tako da izvedete vizualni pregled in povlečete zadnje kolo – tako boste lahko preverili, da se odstranljiva os pravilno nalega. Kolo se ne sme sneti.
2. Če zadnji kolesi nista ustrezno zaskočeni, odstranite morebitno umazanijo ali obloge. Če težave ne morete odpraviti, naj odstranljivi osi znova namesti usposobljeni tehnik.

## Preverjanje pasu za zagotavljanje pravilne drže

1. Preverite, ali je pas za zagotavljanje pravilne drže pravilno nastavljen.



### OBVESTILO

- Ohlapne pasove za zagotavljanje pravilne drže mora prilagoditi pooblaščen prodajalec.
- Poškodovane pasove za zagotavljanje pravilne drže mora zamenjati usposobljeni tehnik.

## Preverjanje mehanizma za zlaganje

1. Preverite, ali je mehanizem za zlaganje mogoče uporabljati brez težav.

## Preverite sprednji kolesci in njuno pritrditev

1. Preverite, ali se sprednja kolesca prosto obračajo.
2. Potisnite in povlecite jih v tri smeri (naprej in nazaj; levo in desno, gor in dol), da preverite, da ni prostega prostora in da se ne premikajo – tako boste preverili tudi, ali so prisotne vizualne poškodbe.

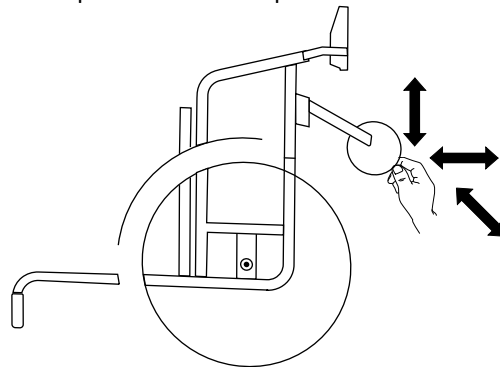

Fig. 8-1

3. Z ležajev krmilnih kolesc odstranite morebitno umazanijo ali lase.
4. Okvarjeni ali obrabljeni krmilni kolesci za pritrditev mora zamenjati usposobljeni tehnik.

## Preverjanje vijakov

Vijaki lahko zaradi pogoste uporabe popustijo.

1. Preverite, ali so vijaki trdno priviti in se prosto ne premikajo (na stopalki, krmilnem kolescu, nastavku krmilnega kolesca, prevleki za sedež, straneh, naslonu za hrbet, okvirju, modulu sedeža).
2. Morebitne popuščene vijake zategnite z ustreznim zateznim momentom.

**!** **OBVESTILO**

Za več povezav se uporabljajo samozatezni vijaki/matice ali sredstvo za varovanje vijakov. Če se vijaki razrahljajo, jih je treba zamenjati z novimi samozateznimi vijaki/maticami ali pa jih je treba pritrditi z novim sredstvom za varovanje vijakov.

- Samozatezne vijake/matice mora zamenjati usposobljeni tehnik.

**Preverjanje napetosti naper**

Napere ne smejo biti popuščene ali ukrivljene.

1. Popuščene napere mora zategniti usposobljeni tehnik.
2. Zlomljene napere mora zamenjati usposobljeni tehnik.

**Preverjanje parkirnih zavor**

1. Preverite, ali so parkirne zavore pravilno nameščene. Zavora je pravilno nameščena, če ob aktivaciji zavore zavorna čeljust stisne gumo za nekaj milimetrov.
2. Če ugotovite, da nastavitev ni pravilna, naj parkirni zavori pravilno nastavi usposobljeni tehnik.

**!** **OBVESTILO**

Parkirne zavore je treba po zamenjavi zadnjih koles ali spremembi njihovega položaja ponovno nastaviti.

**Preverjanje po hudem trku ali udarcu****!** **OBVESTILO**

Invalidski voziček lahko zaradi hudega trka ali udarca utрпи škodo, ki je na videz ni mogoče zaznati.

- Zato je ključnega pomena, da po hudem trku ali udarcu vaš invalidski voziček pregleda usposobljeni tehnik.

**Popravilo ali zamenjava notranje cevi**

1. Odstranite zadnje kolo in sprostite morebiten zrak iz notranje cevi.
2. S snemalnikom kolesarskega plašča privzdignite eno steno gume s platišča. Ne uporabljajte ostrih predmetov, kot je izvijač, ki bi lahko poškodovali notranjo cev.
3. Notranjo cev povlecite iz gume.
4. Notranjo cev popravite s kompletom za popravilo koles ali jo po potrebi zamenjajte.
5. Cev nekoliko napolnite z zrakom, da postane okrogla.
6. Ventil vstavite v odprtino za ventil na platišču in cev namestite v gumo (cev naj se popolnoma prilega gumi).
7. Privzdignite steno gume nad rob platišča. Začnite blizu ventila in uporabite snemalnik plašča. Pri tem v celoti preverite notranjo cev in se prepričajte, da ni ujeta med gumo in platišče.
8. Napolnite gumo do vrednosti najvišjega delovnega tlaka. Prepričajte se, da iz gume ne uhaja zrak.

**Nadomestni deli**

Vse nadomestne dele je mogoče pridobiti pri pooblaščenem prodajalcu izdelkov Invacare.

## 8.3 Čiščenje in razkuževanje

### 8.3.1 Splošne varnostne informacije



#### **PREVIDNO!**

#### **Nevarnost onesnaženja**

- Upoštevajte previdnostne ukrepe in uporabljajte primerno zaščitno opremo.



#### **OBVESTILO**

Z napačnimi tekočinami ali postopki se izdelek lahko poškoduje ali okvari.

- Vsa čistilna sredstva in sredstva za razkuževanje morajo biti učinkovita, medsebojno združljiva ter morajo ščititi materiale, ki se s temi sredstvi čistijo.
- Nikoli ne uporabljajte korozivnih tekočin (baz, kislin ipd.) ali abrazivnih čistilnih sredstev. Priporočamo, da invalidski voziček čistite z običajnim gospodinjskim čistilnim sredstvom, kot je detergent za pomivanje posode, če ni drugače določeno v navodilih za čiščenje.
- Nikoli ne uporabljajte topil (celuloznih razredčil, acetona ipd.), ki spremenijo strukturo plastike ali raztopijo prilepljene oznake.
- Pred ponovno uporabo se vedno prepričajte, da je izdelek popolnoma suh.



Za čiščenje in razkuževanje v kliničnem okolju ali okolju za dolgoročno oskrbo upoštevajte interne postopke.

### 8.3.2 Intervali za čiščenje



#### **OBVESTILO**

Redno čiščenje in razkuževanje pripomoreta k brezhibnemu delovanju invalidskega vozička, podaljšata njegovo življenjsko dobo in preprečujeta okužbo.

Čiščenje in razkuževanje izdelka:

- redno, kadar je v uporabi,
- pred in po katerem koli servisnem posegu,
- kadar pride v stik s katerimi koli telesnimi tekočinami,
- pred uporabo za novega uporabnika.

### 8.3.3 Čiščenje



#### **OBVESTILO**

- Izdelek ne prenaša čiščenja v avtomatskih pralnicah, niti čiščenja z visokotlačno čistilno napravo ali paro.



#### **OBVESTILO**

- Umazanija, pesek in morska voda lahko poškodujejo ležaje, jekleni deli pa lahko zaradi poškodovane površine zarjavijo.
- Invalidskega vozička ne izpostavljajte pesku in morski vodi za dalj časa in ga po vsakem obisku plaže očistite.
- Če je invalidski voziček umazan, umazanijo čim prej obrišite z vlažno krpo in ga skrbno osušite.

1. Odstranite nameščeno dodatno opremo (samo dodatno opremo za katero ne potrebujete orodja).
2. Posamezne dele obrišite s krpo ali mehko krtačo, običajnimi gospodinjskimi čistili (pH = 6–8) in toplo vodo.
3. Dele sperite s toplo vodo.
4. Dele temeljito posušite s suho krpo.

 Za odstranjevanje odrgnin in povrnitev sijaja na kovinskih površinah lahko uporabite polirno sredstvo za avtomobile in mehek vosek.

### Čiščenje oblazinjenja

Za čiščenje oblazinjenja glejte navodila na oznakah na sedežu, blazini in prevleki za naslon za hrbet.

 Če je mogoče, pri pranju vedno zagotovite, da so sprijemalni trakovi sprijeti (sprijemalni deli), saj boste tako omejili nastajanje kosmov in nitk na trakovih s kaveljčkom ter preprečili poškodbe na tkanini oblazinjenja.

### 8.3.4 Razkuževanje

Invalidski voziček lahko razkužite tako, da ga popršite ali obrišete s preskušenim, odobrenim sredstvom za razkuževanje.

 Popršite z blagim sredstvom za čiščenje in razkuževanje (baktericidom in fungicidom, skladnim s standardi EN1040/EN1276/EN1650) ter upoštevajte navodila proizvajalca.

1. Vse splošno dostopne površine obrišite z mehko krpo in običajnim gospodinjskim sredstvom za razkuževanje.
2. Pustite, da se izdelek posuši na zraku.

## 9 Po uporabi

### 9.1 Shranjevanje



#### OBVESTILO

Nevarnost poškodbe izdelka

- Ne shranjujte izdelka v bližini virov toplote.
- Na invalidskem vozičku nikoli ne shranjujte drugih predmetov.
- Invalidski voziček shranjujte v notranjih prostorih in suhem okolju.
- Glejte temperaturne omejitve v poglavju 11 *Tehnični Podatki, stran 44.*

Po dolgotrajnem shranjevanju (več kot štiri mesece) je treba invalidski voziček pregledati v skladu s poglavjem 8 *Vzdrževanje, stran 35.*

### 9.2 Priprava za ponovno uporabo

Ta izdelek je primeren za ponovno uporabo. Če želite pripraviti voziček za novega uporabnika, storite naslednje:

- pregledajte voziček
- očistite ga in razkužite
- prilagodite voziček novemu uporabniku

Za več informacij glejte 8 *Vzdrževanje, stran 35* in servisni priročnik izdelka.

Novemu uporabniku skupaj z vozičkom izročite tudi navodila za uporabo.

Če opazite poškodbo ali okvaro, izdelka ne uporabljajte.

### 9.3 Ravnanje z odpadno opremo

Bodite odgovorni do okolja in izdelek po koncu življenjske dobe odnesite na zbirno mesto za recikliranje.

Izdelek in njegove sestavne dele razstavite tako, da je različne materiale mogoče ločiti in ločeno reciklirati.

Odstranjevanje ter recikliranje rabljenih izdelkov in embalaže morata biti v skladu z zakoni in predpisi o ravnanju z odpadki v posamezni državi. Za več informacij se obrnite na lokalno podjetje za ravnanje z odpadki.



---

## 10 Odpravljanje težav

---

### 10.1 Varnostne informacije

Napake lahko nastanejo zaradi dnevne uporabe, prilagoditev ali spremenjenih zahtev invalidskega vozička. V spodnji tabeli so navodila za prepoznavanje in odpravljanje napak.

Nekatere od navedenih ukrepov mora izvesti usposobljeni tehnik. Ti ukrepi so označeni. Priporočamo, da usposobljeni tehnik izvede vse prilagoditve.

**PREVIDNO!**

– Če na invalidskem vozičku opazite napako, npr. pomembno spremembo pri uporabi, ga takoj prenehajte uporabljati in se obrnite na prodajalca.

## 10.2 Prepoznavanje in odpravljanje napak

Napaka	Možen vzrok	Dejanje
Invalidski voziček se ne premika naravnost	Neustrezen tlak v zračnici na enem od zadnjih koles	Ustrezen tlak v gumi, → <i>11.2 Gume, stran 46</i>
	Ena ali več naper je zlomljenih	Zamenjajte okvarjene napere, → usposobljeni tehnik
	Napere so neenakomerno privite	Privijte neenakomerno napete napere, → usposobljeni tehnik
	Opornik krmilnega kolesca ni ustrezno poravnan	Pravilno nastavite položaj in poravnajte opornik krmilnega kolesca, → usposobljeni tehnik
	Ležaji krmilnega kolesca so umazani ali poškodovani	Očistite ali zamenjajte ležaja, → usposobljeni tehnik
	Zadnji kolesi nista poravnani na osi	Zamenjajte os, → usposobljeni tehnik
	Krmilna kolesca niso na isti višini	Nastavite krmilna kolesca na višino, pri kateri se istočasno dotikajo tal, → usposobljeni tehnik
Invalidski voziček se prehitro prevrne nazaj	Zadnji kolesi sta nameščeni preveč naprej	Namestite zadnji kolesi bolj nazaj, → usposobljeni tehnik
	Kot naslona za hrbet je prevelik	Zmanjšajte kot naslona za hrbet, → usposobljeni tehnik
Odstranljivih osi ni mogoče pravilno vstaviti	Odstranljive osi so umazane	Očistite odstranljive osi
	Odstranljive osi niso poravnane	Prilagodite odstranljive osi, → usposobljeni tehnik
Parkirne zavore delujejo slabo ali nesimetrično	Neustrezen tlak v eni ali obeh zadnjih zračnicah	Ustrezen tlak v gumi, → <i>11.2 Gume, stran 46</i>
	Neustrezna nastavitvev parkirne zavore	Ustrezno nastavite parkirno zavoro, → usposobljeni tehnik

Napaka	Možen vzrok	Dejanje
Kotalni upor je zelo velik	Prenizek tlak v zadnjih zračnicah Guma je predrta	Ustrezno nastavite tlak v gumi ali zamenjajte zračnico v gumi, → <i>11.2 Gume, stran 46</i>
	Zadnji kolesi nista vzporedni	Poskrbite, da bosta zadnji kolesi vzporedni, → usposobljeni tehnik
Pri hitrem premikanju se krmilna kolesca majejo	Prenizka napetost v ležaju krmilnega kolesa	Nekoliko privijte matico na osi ležaja, → usposobljeni tehnik
	Krmilno kolesce se je obrabilo	Zamenjajte krmilno kolesce, → usposobljeni tehnik
Krmilno kolesce se težko premika ali se je zataknilo	Ležaji so umazani ali okvarjeni	Očistite ali zamenjajte ležaja, → usposobljeni tehnik
Naslon za hrbet je zelo težko razpreti	Prevleka za naslon za hrbet je pretesna	Nekoliko popustite sprijemalne trakove na prevleki za naslon za hrbet, → <i>3.5 Naslon za hrbet, stran 14</i>

## 11 Tehnični Podatki

### 11.1 Mere in teža

Vse specifikacije mer in teže veljajo za širok nabor invalidskih vozičkov v standardni konfiguraciji. Mere in teža (v skladu s standardom ISO 7176-1/5/7) se lahko razlikujejo glede na različne konfiguracije.



#### OBVESTILO

- V nekaterih konfiguracijah skupne dimenzije invalidskega vozička v stanju za uporabo presegajo dovoljene omejitve, zato dostop do izhodov v sili ni mogoč.
- V nekaterih konfiguracijah dimenzije invalidskega vozička presegajo priporočene mere za potovanje z vlakom znotraj EU.

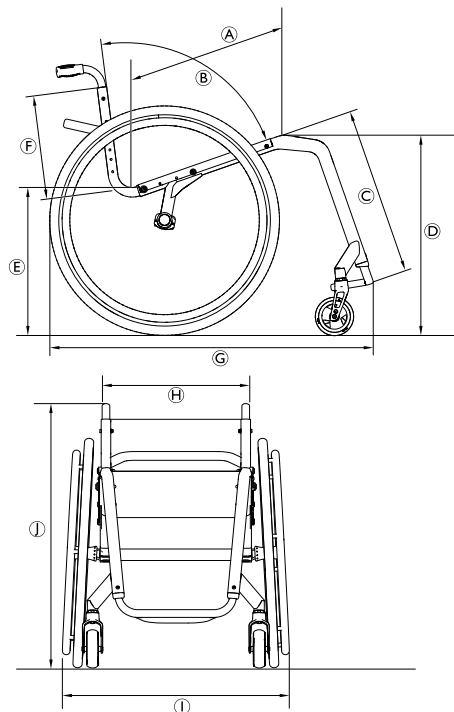

	Največja dovoljena teža uporabnika	100 kg
Ⓐ	Globina sedeža	385 – 485 mm, v korakih po 25 mm
Ⓑ	Kot naslona za hrbet	74°/78°/82°/86°/90°
Ⓒ	Dolžina spodnjega dela nog	350 – 500 mm, v korakih po 10 mm
Ⓓ	Višina od sedišča do tal spredaj	450 – 530 mm, v korakih po 10 mm
Ⓔ	Višina od sedišča do tal zadaj	400 – 480 mm, v korakih po 10 mm
Ⓕ	Višina naslona za hrbet	270 – 420 mm, v korakih po 15 mm
Ⓖ	Skupna dolžina z nožno oporo	75-stopinjski kot okvirja: pribl. 800 mm 90-stopinjski kot okvirja: pribl. 730 mm
Ⓗ	Širina sedeža	340 – 440 mm, v korakih po 20 mm
Ⓘ	Skupna širina	Širina sedeža + 170 mm
Ⓢ	Skupna višina	pribl. 650 – 1200 mm
	Višina zloženega vozička	pribl. 600 – 710 mm
	Skupna teža	pribl. 6,8 kg
	Teža najtežjega dela	4,3 kg



	Širina obrata	1240 mm
	Najmanjši polmer kroženja	700 mm
	Največji varni naklon	7°
	Statična stabilnost pri vožnji po klancu navzdol	20°
	Statična stabilnost pri vožnji po klancu navzgor	7°
	Statična stabilnost pri prečni vožnji	20°
	Kot ravnine sedeža	0° – 20°
	Kot med nogo in površino sedeža	55° – 115°
	Razdalja od naslona za roke do sedeža	120 – 280 mm
	Sprednji položaj naslona za roko	220 – 330 mm
	Premer pogonskega obroča	pribl. 520 – 580 mm
	Vodoravno mesto osi	pribl. –20 do +140 mm

## 11.2 Gume

Najprimernejši tlak v gumi je odvisen od njene vrste.

Podatki v spodnji tabeli veljajo kot priporočilo. Če se guma razlikuje od navedb na spodnjem seznamu, pogledajte na stranski del gume, kjer je pogosto naveden podatek za najvišji priporočeni tlak v gumi.

Guma	Premer	Najvišji tlak		
Profilna guma	610 mm (24")	7 bar	700 kPa	101 psi
Druge gume	610 mm (24 "); 635 mm (25"); 660 mm (26 ")	10 bar	1000 kPa	145 psi

-  Združljivost zgoraj navedenih gum je odvisna od konfiguracije in/ali modela invalidskega vozička.
-  V primeru predrtja gume se obrnite na osebje v ustrezni delavnici (npr. popravjalnici koles, prodajalni koles, itd.), kjer naj zračnico zamenja usposobljena oseba.
-  Velikost gume je navedena na strani gume. Zamenjavo ustreznih gum mora vedno opraviti usposobljen tehnik.



### PREVIDNO!

– Tlak v gumah mora biti v obeh kolesih enak, da se udobje med vožnjo ne zmanjša, da se ohrani pravilno delovanje parkirnih zavor in da je poganjanje invalidskega vozička enostavnejše.

## 11.3 Materiali

Sestavni deli, iz katerih so izdelani invalidski vozički družbe KÜschall, so iz naslednjih materialov:

Cevi okvirja	Aluminij
Cevi naslona za hrbet	Aluminij
Cev osi	Karbonska vlakna
Prevleka za sedež/prevleka za naslon za hrbet	PA/PE/PVC
potisni ročaji,	Aluminij/TPE
Varovalo za oblačila/blatnik	Karbonska vlakna ali plastika
Vilice krmilnega kolesca	Aluminij
Cev stopalke	Aluminij/titan
Stopalka	Karbonska vlakna ali plastika
Podporni deli/nastavki	Jeklo/aluminij
Vijaki	Jeklo



Vsi uporabljeni materiali so zaščiteni proti koroziji. Uporabljamo le materiale in sestavne dele, ki so skladni z uredbo REACH.



Sistemi proti kraji in detektorji kovin: v redkih primerih lahko materiali, uporabljeni v invalidskem vozičku, aktivirajo sisteme proti kraji in detektorje kovin.

## 11.4 Okoljske razmere

	Shranjevanje in prevoz	Uporaba
Temperatura	-20 °C do 40 °C	-5 °C do 40 °C
Relativna vlažnost	20 % do 90 % pri 30 °C, brez kondenzacije	
Atmosferski tlak	od 800 hPa do 1060 hPa	



Upoštevajte, da je treba invalidski voziček, po tem ko je bil shranjen pri nizki temperaturi, pred uporabo prilagoditi v skladu s poglavjem 8 *Vzdrževanje, stran 35*.



**EU Export:**

Invacare Poirier SAS  
Route de St Roch  
F-37230 Fondettes  
Tel: (33) (0)2 47 62 69 80  
serviceclient\_export@invacare.com  
www.invacare.eu.com



Invacare France Operations SAS  
Route de St Roch  
F-37230 Fondettes  
France



Invacare UK Operations Limited  
Unit 4, Pencoed Technology Park, Pencoed  
Bridgend CF35 5AQ  
UK

1659281-D 2023-05-10



**Making Life's Experiences Possible®**

**Küschall®**  
UNLIMIT YOUR WORLD