

Invacare® AVIVA™ RX-serie

AVIVA RX20, AVIVA RX40, AVIVA RX40HD

**nl Elektrische rolstoel
Gebruiksaanwijzing**



Deze handleiding dient te worden overhandigd aan de gebruiker van het product.

Lees deze handleiding VOORDAT u dit product gebruikt en bewaar deze voor toekomstig gebruik.



Yes, you can.®

© 2023 Invacare Corporation

Alle rechten voorbehouden. Herpublicatie, duplicatie of gehele of gedeeltelijke wijziging is verboden zonder voorafgaande schriftelijke toestemming van Invacare. Handelsmerken zijn te herkennen aan ™ en ®. Alle handelsmerken zijn eigendom van of gelicentieerd aan Invacare Corporation of haar dochterondernemingen, tenzij anders aangegeven.

BraunAbility is een geregistreerd handelsmerk van BraunAbility.

Inhoudsopgave

1 Algemeen	5
1.1 Inleiding	5
1.2 Symbolen in deze handleiding	5
1.3 Naleving	6
1.3.1 Productspecifieke normen	6
1.4 Gebruiksgemak	6
1.5 Garantie-informatie	7
1.6 Levensduur	7
1.7 Aansprakelijkheidsbeperking	7
2 Veiligheid	8
2.1 Algemene veiligheidsvoorschriften	8
2.2 Veiligheidsinformatie over het elektrische systeem	12
2.3 Veiligheidsvoorschriften m.b.t. elektromagnetische straling	14
2.4 Veiligheidsinformatie over rijden en de vrijloopmodus	15
2.5 Veiligheidsinformatie voor verzorging en onderhoud	18
2.6 Veiligheidsinformatie met betrekking tot wijzigingen en aanpassingen van het mobiliteitshulpmiddel	19
2.7 Veiligheidsinformatie over rolstoelen met een zitlift	21
3 Productoverzicht	23
3.1 Beoogd gebruik	23
3.1.1 Productbeschrijving	23
3.1.2 Beoogde gebruiker	23
3.1.3 Indicaties	23
3.2 Typeclassificatie	23
3.3 Labels op het product	24
3.4 Voornaamste onderdelen van de rolstoel	28
3.5 Gebruikersinvoer	29
3.6 De verhoging	29
4 Accessoires / Opties	31
4.1 Bekkengordels	31
4.1.1 Typen bekkengordels	31
4.1.2 De bekkengordel passend maken	32
4.2 De stokhouder gebruiken	32
4.3 Bagagedrager	33
5 Montage	34
5.1 Algemene informatie over de installatie	34
6 Gebruik	35
6.1 Rijden	35
6.2 Voordat u voor het eerst gaat rijden	35
6.3 Parkeren en stilstaan	35
6.3.1 De handremmen gebruiken	35
6.3.2 De accupolen schoonmaken	36
6.4 Opstappen op en afstappen van het mobiliteitshulpmiddel	36
6.4.1 De standaardarmsteun verwijderen voor zijdelingse verplaatsing	36
6.4.2 Informatie over in- en uitstappen	37
6.4.3 De houder voor de centrale kernstaaf opzij klappen	38
6.4.4 De wegklapbare displayhouder naar de zijkant klappen	38
6.4.5 De Chin Control naar de zijkant verplaatsen	38
6.5 Over hindernissen rijden	39
6.5.1 Maximale obstakelhoogte	39
6.5.2 Veiligheidsinformatie voor als u over obstakels rijdt	39
6.5.3 De juiste manier om obstakels te nemen	39
6.6 Hellingen op- en afrijden	40
6.7 Gebruik op de openbare weg	41
6.8 Het mobiliteitshulpmiddel duwen in de vrijloopmodus	41
6.8.1 De motoren ontkoppelen	42
7 Bedieningssysteem	44
7.1 Beveiliging van bedieningselementen	44
7.1.1 Stroomonderbreker gebruiken	44
7.2 Accu's	45

7.2.1	Algemene informatie over opladen	45	9.6.3	Reiniging	70
7.2.2	Algemene instructies voor opladen	45	9.6.4	Instructies voor desinfecteren	70
7.2.3	De accu's opladen	46	10 Na gebruik		71
7.2.4	Het mobiliteitshulpmiddel loskoppelen nadat de accu is opgeladen	47	10.1	Geschikt maken voor hergebruik	71
7.2.5	Opslag en onderhoud	47	10.2	Afvoeren	71
7.2.6	Instructies voor het gebruik van de accu's	47	11 Technische Specificaties		73
7.2.7	Accu's vervoeren	48	11.1	Technische specificaties	73
7.2.8	Algemene instructies voor het omgaan met accu's	49	12 Service		80
7.2.9	Juiste aanpak voor beschadigde accu's	49	12.1	Uitgevoerde controles	80
8	Transport	50			
8.1	Transport - algemene informatie	50			
8.2	Het mobiliteitshulpmiddel in een voertuig plaatsen	51			
8.3	Het mobiliteitshulpmiddel als zitplaats in een voertuig gebruiken	52			
8.3.1	Het mobiliteitshulpmiddel verankeren wanneer het als voertuigstoel wordt gebruikt	54			
8.3.2	Extra bevestigingspunten gebruiken	55			
8.3.3	De gebruiker veilig in het mobiliteitshulpmiddel vastzetten	56			
8.4	Het mobiliteitshulpmiddel vervoeren zonder rolstoelgebruiker	59			
8.5	Dahl-dockingsysteem	59			
9	Onderhoud	64			
9.1	Inleiding tot onderhoud	64			
9.2	Inspectiecontroles	64			
9.2.1	Vóór elk gebruik van het mobiliteitshulpmiddel	64			
9.2.2	Wekelijks	65			
9.2.3	Maandelijks	66			
9.3	Wielen en banden	67			
9.4	Kortstondige opslag	68			
9.5	Langdurige opslag	68			
9.6	Reiniging en desinfectie	69			
9.6.1	Algemene veiligheidsinformatie	69			
9.6.2	Reinigingsintervallen	70			

1 Algemeen

1.1 Inleiding

Deze gebruikershandleiding bevat belangrijke informatie over het gebruik van dit product. Lees de gebruikershandleiding aandachtig door en volg de veiligheidsinstructies, zodat u zeker weet dat u het product veilig gebruikt.

Gebruik dit product alleen als u deze handleiding hebt gelezen en begrepen. Ga voor meer informatie over het product en bij vragen over het juiste gebruik en eventuele aanpassing van het product naar een professionele zorgverlener die vertrouwd is met uw medische aandoening.

Omdat dit document betrekking heeft op alle beschikbare modellen (op de datum waarop dit document is gedrukt), zijn mogelijk niet alle delen relevant voor uw product. Indien niet expliciet anders wordt vermeld, verwijst elk hoofdstuk in dit document naar alle modellen van het product.

De modellen en uitvoeringen die in uw land beschikbaar zijn, zijn te vinden in de verkoopdocumenten van het desbetreffende land.

Invacare behoudt zich het recht voor om productspecificaties zonder voorafgaande kennisgeving te wijzigen.

Controleer voordat u dit document leest of u de juiste versie hebt. U vindt een pdf-bestand met de laatste versie op de Invacare-website.

Als u de lettergrootte in de gedrukte versie van het document moeilijk kunt lezen, kunt u een pdf-versie downloaden van de website. In de pdf-versie kunt u de letters op het scherm aanpassen tot een grootte die u prettiger vindt.

Neem voor meer informatie over het product, bijvoorbeeld meldingen over productveiligheid en teruggeroepen producten, contact op met uw Invacare-vertegenwoordiger. Zie de adressen aan het einde van dit document.

In geval zich een ernstig incident met het product voordoet, dient u de fabrikant en de bevoegde instantie in uw land daarvan op de hoogte te brengen.

1.2 Symbolen in deze handleiding

In deze handleiding worden symbolen en signaalwoorden gebruikt die van toepassing zijn op gevaren of onveilige handelingen die kunnen leiden tot persoonlijk letsel of schade aan eigendommen. Zie de onderstaande informatie voor de definities van de symbolen.



WAARSCHUWING

Duidt op een gevaarlijke situatie die kan leiden tot ernstig letsel of overlijden als de situatie niet wordt vermeden.



LET OP

Duidt op een gevaarlijke situatie die kan leiden tot licht of klein letsel als de situatie niet wordt vermeden.



KENNISGEVING

Duidt op een gevaarlijke situatie die kan leiden tot schade aan eigendommen als de situatie niet wordt vermeden.



Tips
Nuttige tips, adviezen en informatie voor een efficiënt, probleemloos gebruik.



Gereedschap
De vereiste gereedschappen en onderdelen die u nodig hebt voor het verrichten van bepaalde werkzaamheden.

Overige symbolen

(Niet op alle handleidingen van toepassing)



Verantwoordelijke persoon in het VK
Geeft aan of een product wel of niet in het Verenigd Koninkrijk is geproduceerd.



Triman
Wijst op de regels voor recyclen en sorteren (alleen voor Frankrijk).

1.3 Naleving

Kwaliteit is cruciaal bij onze bedrijfsactiviteiten, waarbij wordt gewerkt binnen de normen van ISO 13485.

Dit product is voorzien van het CE-merkteken conform Verordening 2017/745 betreffende medische hulpmiddelen, klasse 1.

Dit product is voorzien van het UKCA-merkteken conform Deel II UK MDR 2022 (zoals aangepast) klasse 1.

Wij werken er continu aan om ervoor te zorgen dat het effect van het bedrijf op het milieu, zowel lokaal als internationaal, zo veel mogelijk wordt beperkt.

Wij maken uitsluitend gebruik van materialen en onderdelen die voldoen aan de REACH-richtlijnen.

Wij leven de huidige milieuwetgevingen AEEA en RoHS na.

1.3.1 Productspecifieke normen

Het product is getest en voldoet aan de norm EN 12184 (Elektrisch aangedreven rolstoelen, scooters en hun laders) en alle bijbehorende normen.

Indien het product is uitgerust met een passend verlichtingssysteem, is het geschikt voor gebruik op openbare wegen.

Neem voor meer informatie over de lokale normen en voorschriften contact op met de lokale Invacare-distributeur. Zie de adressen achter in dit document.

1.4 Gebruiksgemak

Gebruik een mobiliteitshulpmiddel alleen als het in perfecte staat verkeert. Anders kunt u uzelf en anderen in gevaar brengen.

De volgende lijst is niet volledig. De lijst is alleen bedoeld om enkele situaties te tonen die het gebruiksgemak van het mobiliteitshulpmiddel kunnen beïnvloeden.

In sommige situaties moet u onmiddellijk stoppen met het gebruik van uw mobiliteitshulpmiddel. In andere situaties kunt u uw mobiliteitshulpmiddel gebruiken om naar uw leverancier gaan.

U moet onmiddellijk stoppen met het gebruik van uw mobiliteitshulpmiddel als het gebruiksgemak wordt beperkt door:

- onverwacht rijgedrag

- defecte remmen

U moet onmiddellijk contact opnemen met een erkende Invacare-leverancier als het gebruiksgemak van uw mobiliteitshulpmiddel wordt beperkt door:

- een niet goed werkend of defect verlichtingssysteem (indien aanwezig)
- reflectoren die eraf vallen
- versleten schroefdraad of onvoldoende bandenspanning
- schade aan de armsteunen (bijvoorbeeld gescheurde stoffering)
- schade aan de beensteunbeugels (bijvoorbeeld ontbrekende of gescheurde hielbanden)
- schade aan de veiligheidsgordel
- schade aan de joystick (de joystick kan niet in de neutrale stand worden gezet)
- kabels die beschadigd, geknikt of bekneld zijn of die zijn losgekomen van de bevestiging
- een mobiliteitshulpmiddel dat zwenkt bij het remmen
- een mobiliteitshulpmiddel dat naar één kant trekt bij het bewegen
- een mobiliteitshulpmiddel dat ongebruikelijke geluiden maakt

Of als u het gevoel hebt dat er iets mis is met uw mobiliteitshulpmiddel.

1.5 Garantie-informatie

Wij bieden voor dit product een fabrieksgarantie in overeenstemming met onze Algemene Voorwaarden in de respectievelijke landen.

Garantieclaims kunnen alleen worden ingediend via de dealer bij wie u het product hebt gekocht.

1.6 Levensduur

Onze onderneming gaat bij dit product uit van een levensduur van vijf jaar, ten minste als het product volgens de voorschriften werd gebruikt en alle onderhouds- en servicetermijnen werden aangehouden. Deze levensduur kan zelfs worden overschreden, indien het product zorgvuldig wordt behandeld, verzorgd en gebruikt en er bij de verdere wetenschappelijke ontwikkelingen en technieken geen technische beperkingen ontstaan. De levensduur kan echter door ondeskundig gebruik of gebruik onder extreme omstandigheden ook aanzienlijk worden verkort. De door onze onderneming bepaalde levensduur biedt in dit geval geen enkele garantie.

1.7 Aansprakelijkheidsbeperking

Invacare aanvaardt geen aansprakelijkheid voor schade veroorzaakt door:

- Niet in acht nemen van de gebruikershandleiding
- Verkeerd gebruik
- Normale slijtage
- Verkeerde montage of afstelling door de koper of een derde
- Technische aanpassingen
- Niet-geautoriseerde wijzigingen en/of gebruik van ongeschikte reserveonderdelen

2 Veiligheid

2.1 Algemene veiligheidsvoorschriften



WAARSCHUWING!

Kans op ernstig letsel of schade

Verkeerd gebruik van dit product kan leiden tot schade of lichamelijk letsel.

- Als u de waarschuwingen, aanwijzingen of instructies niet begrijpt, neem dan contact op met een professionele zorgverlener of leverancier voordat u dit hulpmiddel gebruikt.
- Gebruik dit product of de beschikbare optionele apparatuur alleen als u deze instructies en het eventuele aanvullende instructiemateriaal volledig hebt doorgelezen en begrepen, met inbegrip van de gebruikershandleiding, servicehandleidingen of instructiebladen die bij dit product of de optionele apparatuur worden verstrekt.



GEVAAR!

Kans op schade, ernstig letsel of overlijden

Brandende sigaretten die op een zittingsysteem met bekleding vallen, kunnen brand veroorzaken met overlijden, ernstig letsel of schade tot gevolg. Gebruikers van mobiliteitshulpmiddelen lopen een groter risico op overlijden of ernstig letsel door deze branden en de bijkomende rook, omdat ze mogelijk niet weg kunnen komen van het mobiliteitshulpmiddel.

- NIET roken tijdens het gebruik van dit mobiliteitshulpmiddel.



WAARSCHUWING!

Risico op letsel, schade of overlijden

Onjuiste controle of onderhoud kan leiden tot letsel, schade of overlijden als gevolg van het inslikken van of stikken in onderdelen of materialen.

- Houd kinderen, huisdieren of mensen met een fysieke of mentale beperking nauwlettend in de gaten.

**WAARSCHUWING!****Risico op schade, ernstig letsel of overlijden**

Een onjuiste geleiding van de kabels kan leiden tot struikelen, verstrikking of beknelling, wat overlijden, ernstig letsel of schade tot gevolg kan hebben.

- Zorg dat alle kabels op de juiste manier zijn geleid en bevestigd.
- Zorg dat er geen lussen overtollige kabel buiten de rolstoel steken.

**WAARSCHUWING!****Kans op letsel als u het mobiliteitshulpmiddel onder invloed van geneesmiddelen of alcohol gebruikt**

- Rijd nooit onder invloed van medicijnen of alcohol in het mobiliteitshulpmiddel. Indien nodig moet het mobiliteitshulpmiddel worden bediend door een begeleider die hiertoe fysiek en mentaal in staat is.

**WAARSCHUWING!****Kans op schade of letsel als het mobiliteitshulpmiddel per ongeluk in beweging wordt gebracht**

- Schakel het mobiliteitshulpmiddel uit voordat u opstapt, afstapt of lastige voorwerpen hanteert.
- Als de aandrijving wordt ontkoppeld, wordt de rem in de aandrijving gedeactiveerd. Daarom wordt aangeraden om het mobiliteitshulpmiddel alleen door een begeleider te laten duwen op vlakke ondergronden, nooit op hellingen. Laat uw mobiliteitshulpmiddel nooit met ontkoppelde motoren op een helling staan. Schakel de motoren na het handmatig verplaatsen van het mobiliteitshulpmiddel altijd direct weer in (zie Het mobiliteitshulpmiddel duwen in de vrijloopmodus).



WAARSCHUWING!

Kans op letsel als het mobiliteitshulpmiddel met de bestuurder erin naar een ander voertuig wordt getransporteerd

- Het is altijd beter om het mobiliteitshulpmiddel naar een ander voertuig te transporteren zonder dat de bestuurder erin zit.
- Zorg ervoor dat wanneer het mobiliteitshulpmiddel samen met de gebruiker over een helling moet worden verplaatst, het hellingspercentage niet groter is dan de nominale helling (zie *11 Technische Specificaties, pagina 73*).
- Indien het mobiliteitshulpmiddel moet worden verplaatst over een helling met een hellingspercentage dat groter is dan de nominale helling (zie *11 Technische Specificaties, pagina 73*), moet u een kabeltakel gebruiken. Een begeleider kan dan op een veilige manier toezicht houden op en assisteren bij het verplaatsen.
- Als alternatief kan een platformlift worden gebruikt. Zorg ervoor dat het totale gewicht van het mobiliteitshulpmiddel met gebruiker niet hoger is dan het maximaal toegestane gewicht van de platformlift of de kabeltakel die u gebruikt.



WAARSCHUWING!

Kans op letsel indien het mobiliteitshulpmiddel tijdens het rijden wordt uitgeschakeld, bijvoorbeeld door op de aan/uit-knop te drukken of een kabel los te koppelen. Het mobiliteitshulpmiddel komt dan met een plotselinge stop tot stilstand.

- Wanneer u in geval van nood moet remmen, laat u simpelweg de joystick los. Hierdoor komt het mobiliteitshulpmiddel tot stilstand (zie de gebruikershandleiding van de bedieningskast voor meer informatie).



WAARSCHUWING!

Kans op uit het mobiliteitshulpmiddel vallen

- Schuif niet naar voren in de zitting, leun niet naar voren tussen uw knieën en leun niet naar achteren over het bovenste deel van de rugleuning om bijvoorbeeld een voorwerp te pakken.
- Als er een bekkengordel is geïnstalleerd, moet deze op de juiste wijze worden afgesteld. U dient deze altijd te dragen wanneer u het mobiliteitshulpmiddel gebruikt.
- Als u uit het mobiliteitshulpmiddel wilt stappen, plaatst u het hulpmiddel zo dicht mogelijk bij uw nieuwe zitplaats.

**WAARSCHUWING!****Risico op schade en ernstig letsel**

Opslag of gebruik van het mobiliteitshulpmiddel in de buurt van open vuur of brandbare producten kan ernstig letsel of schade tot gevolg hebben.

- Vermijd opslag of gebruik van het mobiliteitshulpmiddel in de buurt van open vuur of brandbare producten.

**LET OP!****Kans op letsel als de maximaal toegestane belasting wordt overschreden**

- Overschrijd nooit de maximaal toegestane belasting (zie *11 Technische Specificaties, pagina 73*).
- Het mobiliteitshulpmiddel is ontworpen voor gebruik door één persoon, van wie het maximale gewicht niet hoger is dan de maximaal toegestane belasting van het hulpmiddel. Vervoer nooit meer dan één persoon met het mobiliteitshulpmiddel.

**LET OP!****Kans op letsel bij het op onjuiste wijze tillen of laten vallen van zware onderdelen**

- Bij onderhoud, service of het optillen van onderdelen van uw mobiliteitshulpmiddel moet u rekening houden met het gewicht van afzonderlijke onderdelen, met name de accu's. Zorg ervoor dat u altijd vanuit de juiste lichaamshouding tilt en om hulp vraagt indien nodig.

**LET OP!****Kans op letsel door bewegende onderdelen**

- Voorkom verwondingen door het verplaatsen van onderdelen van het mobiliteitshulpmiddel, zoals de wielen of een zitlift (indien aanwezig), vooral als er kinderen in de buurt zijn.

**LET OP!****Kans op letsel door hete oppervlakken**

- Stel het mobiliteitshulpmiddel niet gedurende langere periodes bloot aan direct zonlicht. Metalen onderdelen en oppervlakken, zoals de zitting en armsteunen, kunnen zeer heet worden.

**LET OP!****Kans op brand of beschadiging als elektrische apparaten worden aangesloten**

- Sluit geen elektrische apparaten aan op uw mobiliteitshulpmiddel die niet expliciet voor dit doel zijn gecertificeerd door Invacare. Zorg ervoor dat alle elektrische installaties door uw geautoriseerde Invacare-leverancier worden uitgevoerd.

2.2 Veiligheidsinformatie over het elektrische systeem



WAARSCHUWING!

Risico op overlijden, ernstig letsel of schade

Door verkeerd gebruik van het mobiliteitshulpmiddel kan het gaan roken, vonken of branden. Brand kan leiden tot schade, ernstig letsel of overlijden.

- Gebruik het mobiliteitshulpmiddel uitsluitend voor het beoogde doel.
- Als er rook, vonken of vlammen uit het mobiliteitshulpmiddel komen, moet u het gebruik van het mobiliteitshulpmiddel staken en ONMIDDELLIJK assistentie vragen.



WAARSCHUWING!

Kans op ernstig letsel of overlijden

Een elektrische schok kan ernstig letsel of overlijden tot gevolg hebben.

- Controleer stekkers en snoeren op insneden en/of gerafelde draden, om elektrische schokken te voorkomen. Snoeren met ingesneden of gerafelde draden moeten onmiddellijk worden vervangen.



WAARSCHUWING!

Kans op ernstig letsel of overlijden

Als deze waarschuwingen niet worden opgevolgd, kan er kortsluiting ontstaan met schade aan het elektrische systeem, ernstig letsel of overlijden tot gevolg.

- De POSITIEVE RODE accukabel (+) MOET worden aangesloten op de POSITIEVE pool/polen (+) van de accu('s). De NEGATIEVE ZWARTE accukabel (-) MOET worden aangesloten op de NEGATIEVE pool/polen (-) van de accu('s).
- Zorg ervoor dat de accukabels en het gereedschap dat u gebruikt, NOOIT gelijktijdig met BEIDE accupolen in contact komen. Door gelijktijdig contact kan kortsluiting ontstaan, met mogelijk schade of ernstig letsel tot gevolg.
- Breng beschermdoppen aan op de positieve en negatieve accupolen.
- Vervang onmiddellijk kabels waarvan de isolatie van de kabels beschadigd raakt.
- De zekering en de bevestigingsonderdelen mogen niet worden verwijderd van de bevestigingsschroef van de POSITIEVE rode accukabel (+).

**WAARSCHUWING!****Kans op schade, ernstig letsel of overlijden**

Corrosie van elektrische onderdelen door blootstelling aan water of andere vloeistoffen kan leiden tot schade, ernstig letsel of overlijden.

- Beperk de blootstelling van elektrische onderdelen aan water en/of andere vloeistoffen tot een minimum.
- Elektrische onderdelen die beschadigd zijn door corrosie, moeten onmiddellijk worden vervangen.
- Bij mobiliteitshulpmiddelen die regelmatig worden blootgesteld aan water of andere vloeistoffen, kan het nodig zijn de elektrische onderdelen vaker te vervangen.

**WAARSCHUWING!****Brandgevaar**

Ingeschakelde lampen produceren warmte.

- Wanneer u de lampen met stof bedekt, zoals kleding, bestaat het risico dat deze vlam vatten.
- Dek het verlichtingssysteem NOOIT met stof af.

**WAARSCHUWING!****Risico op overlijden, ernstig letsel of schade bij vervoer van zuurstofsystemen**

Textielproducten en andere materialen die gewoonlijk niet brandbaar zijn, kunnen bij zuurstofrijke lucht snel vlam vatten en intensief branden.

- Controleer de zuurstofslang dagelijks, van de fles tot de afgifteplaats, op lekken en houd hem uit de buurt van elektrische vonken of andere ontstekingsmaterialen.

**WAARSCHUWING!****Risico op letsel of schade als gevolg van kortsluiting**

Zelfs als het systeem is uitgeschakeld, kunnen de connectorpinnen van kabels die op de stroommodule zijn aangesloten, nog onder stroom staan.

- Laat pinnen van kabels die onder stroom staan in de ingang zitten, zet ze vast of dek ze af (met niet-geleidende materialen), zodat ze niet door mensen kunnen worden aangeraakt en geen kortsluiting kunnen veroorzaken door contact met andere materialen.
- Wanneer kabels met pinnen die onder stroom staan moeten worden ontkoppeld, bijvoorbeeld wanneer de buskabel van de bedieningskast om veiligheidsredenen moet worden verwijderd, zorg er dan voor dat u de pinnen vastzet of afdekt (met niet-geleidende materialen).



Kans op schade aan het mobiliteitshulpmiddel

Een fout in het elektrische systeem kan leiden tot een verkeerde werking, zoals aanhoudende verlichting, geen verlichting, of geluid van de magnetische remmen.

- Als er sprake is van een fout, schakelt u de bedieningskast uit en weer in.
- Treedt de fout nog steeds op, dan ontkoppelt of verwijdert u de voedingsbron. Afhankelijk van het model van het mobiliteitshulpmiddel kunt u de accu's verwijderen of van de stroommodule loskoppelen. Als u niet zeker weet welke kabel u moet loskoppelen, neemt u contact op met uw leverancier.
- Neem in ieder geval contact op met uw leverancier.

2.3 Veiligheidsvoorschriften m.b.t. elektromagnetische straling

Dit elektrische voertuig is conform de internationale normen op elektromagnetische compatibiliteit gecontroleerd. Desondanks kunnen elektromagnetische velden, die bijvoorbeeld kunnen ontstaan door radio- en televisiezenders, radio's en mobiele telefoons, de werking van elektrische voertuigen beïnvloeden. De in onze voertuigen gebruikte elektronica kan eventueel zwakke elektromagnetische storingen veroorzaken. Deze liggen echter onder de wettelijke normen. Volg daarom a.u.b. de volgende voorschriften op:



WAARSCHUWING!

Risico voor storing ten gevolge van elektromagnetische straling

- Gebruik geen draagbare zender of communicatieapparaten (bijv. mobilfoon of mobiele telefoon), of schakel deze niet in wanneer het voertuig ingeschakeld is.
- Kom niet in de buurt van sterke radio- en televisiezenders.
- Schakel het voertuig uit wanneer het zich ongewenst in beweging zet, of wanneer het vanzelf van de rem gaat.
- Door het toevoegen van elektrische accessoires en andere componenten of aanpassingen aan het voertuig kan het gevoelig worden voor elektromagnetische straling. Bedenk dat er geen werkelijk veilige methode is om het effect van dergelijke aanpassingen op de storingsbestendigheid vast te stellen.
- Meld alle voorvallen waarbij het voertuig ongewenst in beweging komt, of waarbij het voertuig van de elektrische rem gaat, bij de fabrikant.

2.4 Veiligheidsinformatie over rijden en de vrijloopmodus



GEVAAR!

Kans op schade, ernstig letsel of overlijden

Een defect aan de joystick kan onbedoelde/grillige bewegingen veroorzaken, met schade, ernstig letsel of overlijden tot gevolg.

- Als er onbedoelde/grillige bewegingen optreden, moet u de rolstoel onmiddellijk stilzetten en contact opnemen met een gekwalificeerde technicus.



WAARSCHUWING!

Kans op schade en ernstig letsel

Als de gebruiker op een verkeerde manier leunt of buigt, kan de rolstoel voorover kantelen, met mogelijk schade of ernstig letsel tot gevolg.

- Houd uzelf te allen tijde goed in balans, zodat uw mobiliteitshulpmiddel stabiel blijft en goed werkt. De elektrische rolstoel is zodanig ontworpen dat deze rechtop en stabiel blijft tijdens uw normale dagelijkse activiteiten, mits u NIET over het zwaartepunt heen gaat.
- Leun NIET verder dan de lengte van de armsteunen naar voren uit het mobiliteitshulpmiddel.
- Probeer GEEN objecten te bereiken als u daarvoor naar voren moet schuiven in de zitting. Probeer ook geen objecten op te rapen door tussen uw knieën naar beneden te reiken.



WAARSCHUWING!

Kans op defecten bij ongunstige weersomstandigheden, zoals extreme kou, in een verlaten gebied

- Als u een gebruiker bent met een zeer beperkte mobiliteit, raden wij u aan bij ongunstige weersomstandigheden nooit zonder een begeleider een rit te maken.



WAARSCHUWING!

Kans op letsel als het mobiliteitshulpmiddel kantelt

- Alleen hellingen onder het maximaal toegestane hellingspercentage kunnen met het mobiliteitshulpmiddel worden genomen (raadpleeg *11 Technische Specificaties, pagina 73*).
- Zet de rugleuning van de zitting of de kanzitting altijd rechtop voordat u een helling oprijdt. Wij raden u aan de rugleuning van de zitting en de kanzitting (indien aanwezig) iets naar achteren te zetten voordat u een helling afrijdt.
- Rijd nooit met meer dan 2/3 van de maximumsnelheid bergafwaarts. Vermijd plotseling remmen of versnellen op hellingen.
- Rijd indien mogelijk niet op natte, gladde, bevroren of olieachtige oppervlakken (zoals sneeuw, grind, ijs enzovoort) waar de kans bestaat dat u de controle over het voertuig verliest, vooral op een helling. Dit kan ook het geval zijn op geverfde of anderszins behandelde houten oppervlakken. Rijd zeer langzaam en uitermate voorzichtig als u dit soort oppervlakken niet kunt vermijden.
- Probeer nooit over een obstakel te rijden als u een helling op- of afrijdt.



WAARSCHUWING!

Kans op letsel als het mobiliteitshulpmiddel kantelt (vervolg)

- Probeer nooit een trap op of af te rijden met uw mobiliteitshulpmiddel.
- Houd altijd rekening met de maximale obstakelhoogte als u obstakels neemt (raadpleeg *11 Technische Specificaties, pagina 73* en de informatie over het nemen van obstakels in *6.5 Over hindernissen rijden, pagina 39*).
- Verplaats uw zwaartepunt niet, verander niet plotseling van richting en vermijd abrupte bewegingen met de joystick wanneer het mobiliteitshulpmiddel in beweging is.
- Vervoer nooit meer dan één persoon met het mobiliteitshulpmiddel.
- De maximaal toegestane algehele belasting en de maximale belasting per as mogen niet worden overschreden (raadpleeg *11 Technische Specificaties, pagina 73*).
- Het mobiliteitshulpmiddel zal remmen of versnellen als u de rijmodus wijzigt terwijl het mobiliteitshulpmiddel in beweging is.

**WAARSCHUWING!**

Kans op letsel als uw voet van de voetsteun glijdt en onder het mobiliteitshulpmiddel komt tijdens het rijden

- Zorg ervoor dat uw voeten recht en stevig op de voetplaten zijn geplaatst en dat beide beensteunen goed zijn vastgezet als u gaat rijden met het mobiliteitshulpmiddel.

**WAARSCHUWING!**

Kans op letsel als u tegen een obstakel botst terwijl u door een nauwe doorgang rijdt, zoals een deur of ingang.

- Rijd voorzichtig en in de laagste rijmodus door nauwe doorgangen heen.

**WAARSCHUWING!**

Kans op lichamelijke letsel

Als het mobiliteitshulpmiddel is uitgerust met beensteunen die omhoog kunnen worden gezet, is er kans op persoonlijk letsel en schade aan het mobiliteitshulpmiddel als u het mobiliteitshulpmiddel verplaatst met de beensteunen omhoog.

- Tijdens normale ritten moeten de beensteunen altijd omlaag worden gezet, om te voorkomen dat het zwaartepunt van het mobiliteitshulpmiddel naar voren wordt verplaatst (geldt met name bij het afrijden van een helling) en het mobiliteitshulpmiddel beschadigd raakt.

**WAARSCHUWING!**

Gevaar voor kantelen als de antikantelsteunen worden verwijderd, beschadigd zijn of in een andere positie worden gezet dan de fabrieksinstelling

- Antikantelsteunen mogen alleen worden verwijderd om het mobiliteitshulpmiddel te demonteren voor vervoer in een voertuig of voor opslag.
- Als het mobiliteitshulpmiddel wordt gebruikt, moeten de antikantelsteunen altijd zijn aangebracht.

**WAARSCHUWING!**

Risico op kantelen

Antikantelsteunen (stabilisatoren) werken alleen op een stevige ondergrond. Ze zakken weg in een zachte ondergrond (zoals gras, sneeuw, modder) als het mobiliteitshulpmiddel hierop steunt. Hierdoor verliezen ze hun functie en valt het mobiliteitshulpmiddel om.

- Rijd uitermate voorzichtig op zachte ondergrond, vooral bij ritten bergop- of bergafwaarts. Let tegelijkertijd op de stabiliteit van het mobiliteitshulpmiddel zodat dit niet omvalt.

2.5 Veiligheidsinformatie voor verzorging en onderhoud



WAARSCHUWING!

Kans op schade, ernstig letsel of overlijden

Een onjuiste reparatie en/of onjuist onderhoud aan dit mobiliteitshulpmiddel, uitgevoerd door gebruikers/zorgverleners of ondeskundige technici, kan schade, ernstig letsel of overlijden tot gevolg hebben.

- Probeer GEEN onderhoudswerkzaamheden uit te voeren die niet in deze gebruikershandleiding worden beschreven. Dergelijke reparaties en/of onderhoudswerkzaamheden MOETEN worden uitgevoerd door een gekwalificeerde technicus. Neem contact op met een leverancier of een Invacare-technicus.



LET OP!

Kans op ongelukken en garantieverlies bij onvoldoende onderhoud

- Om veiligheidsredenen en om ongelukken als gevolg van onopgemerkte slijtage te voorkomen, is het belangrijk dat dit mobiliteitshulpmiddel eenmaal per jaar in normale werkingsomstandigheden wordt gecontroleerd (zie het inspectieplan in de onderhoudsinstructies).
- In moeilijke werkingsomstandigheden, zoals dagelijkse ritten over steile hellingen, of bij gebruik binnen de zorgverlening met veel wisselende gebruikers, is het raadzaam regelmatig de remmen, accessoires en aandrijving van het mobiliteitshulpmiddel te controleren.
- Als het mobiliteitshulpmiddel wordt gebruikt op openbare wegen, is de bestuurder van het voertuig er verantwoordelijk voor dat dit voertuig in een operationeel betrouwbare conditie verkeert. Bij onvoldoende onderhoud aan of verwaarlozing van het mobiliteitshulpmiddel geldt een beperking van de aansprakelijkheid van de fabrikant.

2.6 Veiligheidsinformatie met betrekking tot wijzigingen en aanpassingen van het mobiliteitshulpmiddel



WAARSCHUWING!

Kans op schade en ernstig letsel

Het gebruik van onjuiste of onjuist geplaatste (service)onderdelen kan schade of letsel veroorzaken.

- Vervangende onderdelen **MOETEN** overeenkomen met de originele Invacare-onderdelen.
- Geef altijd het serienummer van de rolstoel op, om er zeker van te zijn dat de juiste vervangende onderdelen worden besteld.



LET OP!

Kans op ongevallen en schade aan het mobiliteitshulpmiddel als gevolg van niet-goedgekeurde onderdelen en accessoires

Zittingsystemen, aanvullende opties en accessoires die niet door Invacare zijn goedgekeurd voor gebruik in combinatie met dit mobiliteitshulpmiddel kunnen van invloed zijn op de stabiliteit tegen kantelen en het risico op kantelen doen toenemen.

- Gebruik alleen zittingsystemen, aanvullende opties en accessoires die door Invacare zijn goedgekeurd voor gebruik in combinatie met dit mobiliteitshulpmiddel.

Zittingsystemen die niet door Invacare zijn goedgekeurd voor gebruik in combinatie met dit mobiliteitshulpmiddel, voldoen onder bepaalde omstandigheden niet aan de geldende normen en kunnen het risico op ontvlaming en huidirritatie verhogen.

- Gebruik alleen zittingsystemen die door Invacare zijn goedgekeurd voor gebruik met dit mobiliteitshulpmiddel.



LET OP!

Kans op ongevallen en schade aan het mobiliteitshulpmiddel als gevolg van niet-goedgekeurde onderdelen en accessoires

Elektrische en elektronische onderdelen die niet door Invacare zijn goedgekeurd voor gebruik met dit mobiliteitshulpmiddel kunnen tot brandgevaar en elektromagnetische schade leiden.

- Gebruik alleen elektrische en elektronische onderdelen die door Invacare zijn goedgekeurd voor gebruik met dit mobiliteitshulpmiddel.

Accu's die niet door Invacare zijn goedgekeurd voor gebruik met dit mobiliteitshulpmiddel kunnen chemische brandwonden veroorzaken.

- Gebruik alleen accu's die door Invacare zijn goedgekeurd voor gebruik met dit mobiliteitshulpmiddel.



LET OP!

Kans op ongevallen en schade aan het mobiliteitshulpmiddel als niet-goedgekeurde rugleuningen worden gebruikt

Door het aanbrengen van een nieuwe rugleuning die niet door Invacare is goedgekeurd voor gebruik met dit mobiliteitshulpmiddel, kan de rugbuis overbelast worden, waardoor de kans op ongevallen en schade aan het mobiliteitshulpmiddel toeneemt.

- Neem contact op met uw gespecialiseerde Invacare-leverancier. Deze kan risicoanalyses, berekeningen en stabiliteitscontroles uitvoeren om u ervan te verzekeren dat de rugleuning veilig kan worden gebruikt.



CE-markering van het mobiliteitshulpmiddel

- De conformiteitscontrole/CE-markering is uitgevoerd volgens de geldende voorschriften en is uitsluitend van toepassing op het volledige product.
- De CE-markering wordt ongeldig wanneer componenten of accessoires worden vervangen of toegevoegd die niet voor dit product zijn goedgekeurd door Invacare.
- In zulke gevallen is het bedrijf dat de onderdelen of accessoires toevoegt of vervangt verantwoordelijk voor de conformiteitscontrole/CE-markering of voor het registreren van het mobiliteitshulpmiddel als speciaal ontwerp en voor de relevante documentatie.



Belangrijke informatie over onderhoudsgereedschap

- Voor het correct uitvoeren van enkele onderhoudswerkzaamheden die in deze handleiding worden beschreven en die zonder problemen door de gebruiker zelf kunnen worden uitgevoerd, is het juiste gereedschap nodig. Als u niet over het juiste gereedschap beschikt, raden wij u aan om het onderhoud niet zelf uit te voeren. In dit geval raden wij u ten eerste aan om contact op te nemen met de werkplaats van een geautoriseerde specialist.

2.7 Veiligheidsinformatie over rolstoelen met een zitlift



WAARSCHUWING!

Kans op letsel door bewegende onderdelen

- Laat nooit voorwerpen terechtkomen in de ruimte onder een verhoogde verhoging.
- Zorg ervoor dat uzelf en anderen niet gewond raken door handen, voeten of andere lichaamsdelen onder de verhoogde zitting te plaatsen.
- Als u niet goed onder de zitting kunt kijken, bijvoorbeeld door beperkte bewegingsruimte, draait u de rolstoel één keer om zijn eigen as voordat u de zitting verlaagt. Hierdoor zorgt u ervoor dat niemand zich in de risicozone bevindt.



LET OP!

Gevaar van storing in de verhogingsmodule

- Inspecteer de verhogingsmodule regelmatig op vreemde voorwerpen of zichtbare schade, en om ervoor te zorgen dat de stekkers allemaal goed zijn aangesloten.



LET OP!

Schade aan de rolstoel die wordt veroorzaakt door het eenzijdig laden op de verhogingspilaar

- Bij eenzijdig laden is de zitting verhoogd en/of gekanteld. Zet de rugleuning van uw zitting altijd rechtop en de kantelzitting horizontaal voordat u een helling oprijdt. Belast uw verhogingspilaar nooit voortdurend aan eenzijdige belasting. De verhoog- en kantelfunctie van de zitting biedt alleen meer ruststanden.



LET OP!

Risico op letsel als de rolstoel voorover kantelt

- Overschrijd nooit de maximaal toegestane belasting (zie hoofdstuk *11 Technische Specificaties, pagina 73*).
- Voorkom gevaarlijke situaties als de verhoging omhoog staat, zoals proberen obstakels te nemen zoals stoepen of het op en af rijden van steile hellingen.
- Hang nooit voorover in de zitting als de verhoging omhoog staat.
- Inspecteer de zitlift minstens één keer per maand om te zien of de automatische snelheidsbegrenzer werkt. De snelheidsbegrenzer zorgt dat de snelheid van de rolstoel afneemt wanneer de zitlift omhoog wordt gezet (zie hoofdstuk *Elektrisch zittingsysteem*). Informeer uw erkende leverancier onmiddellijk als die niet goed werkt.



Belangrijke informatie over snelheidsbegrenzer met verhoogde verhoging.

- Als de verhoging tot boven een bepaald punt is verhoogd, verlaagt de elektronica van de aandrijving de snelheid van de rolstoel aanzienlijk. Als snelheidsbegrenzing is ingeschakeld, kan de rijmodus alleen worden gebruikt voor minimale verplaatsingen van de rolstoel en niet voor normaal rijden. Om normaal te rijden, moet de verhoging worden verlaagd tot de snelheidsbegrenzer weer is uitgeschakeld. Zie het hoofdstuk *Elektrisch zittingsysteem* voor meer informatie.

3 Productoverzicht

3.1 Beoogd gebruik

3.1.1 Productbeschrijving

De AVIVA RX is een elektrische rolstoel die in verschillende configuraties kan worden geleverd.

De AVIVA RX20 is het basismodel met beperkte configuratiemogelijkheden.

De AVIVA RX40 is standaard uitgerust met een 120A-stroommodule en een 60Ah-accu. De AVIVA RX40 biedt ook meer elektrische-zittingfuncties en meer configuratiemogelijkheden.

De AVIVA RX40HD is standaard uitgerust met een 120A-stroommodule en een 60Ah-accu. De AVIVA RX40HD is ook voorzien van HD-ophanging (extra ophanging) voor een maximaal gebruikersgewicht van 160 kg.

3.1.2 Beoogde gebruiker

Dit mobiliteitshulpmiddel is ontworpen voor volwassen en jongvolwassenen die slecht ter been zijn, maar die op basis van hun gezichtsvermogen en algemene lichamelijke en geestelijke conditie in staat zijn om een elektrisch mobiliteitshulpmiddel te besturen.

3.1.3 Indicaties

Het gebruik van deze elektrische rolstoel wordt aanbevolen voor de volgende indicaties:

- Onvermogen of een zeer beperkt vermogen om te lopen binnen het kader van de basisbehoefte om zich te kunnen verplaatsen binnen iemands eigen woning.

- De behoefte om de woning te verlaten om even naar buiten te gaan voor frisse lucht of om dicht bij huis de noodzakelijke dagelijkse bezigheden uit te voeren.

Een elektrische rolstoel voor binnen en buiten wordt aanbevolen als het gebruik van handbediende rolstoelen niet langer mogelijk is vanwege de handicap, terwijl een goede bediening van een elektromotorische rolstoel wel nog mogelijk is.

Contra-indicaties

Er zijn geen contra-indicaties bekend.

3.2 Typeclassificatie

Dit voertuig is conform EN 12184 geclassificeerd als een **mobilitetsproduct van klasse B** (voor gebruik binnenshuis en buitenshuis). Het is daarom compact en wendbaar genoeg voor gebruik binnenshuis, en tegelijkertijd geschikt voor het nemen van veel obstakels buitenshuis.

3.3 Labels op het product

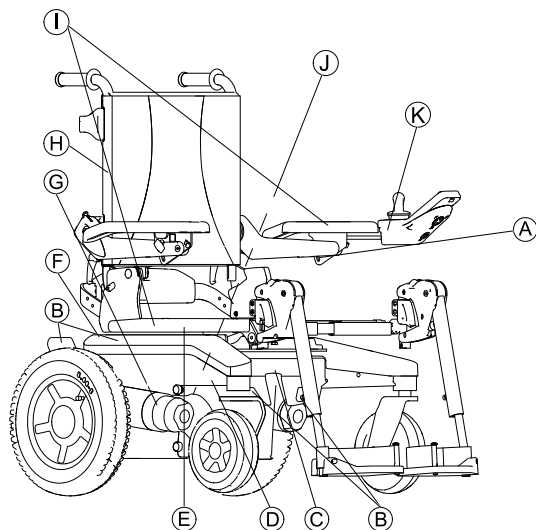





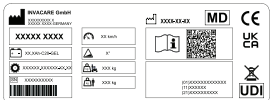







Fig. 3-1

<p>Ⓐ</p>		<p>Als het mobiliteitshulpmiddel is uitgerust met een werkblad, is het noodzakelijk dit werkblad te verwijderen en veilig op te bergen als het mobiliteitshulpmiddel in een voertuig wordt vervoerd.</p> <p> De kleur van de linker en middelste rechthoek en dwarsstreep is rood. De kleur van de rechter vierhoek is groen.</p>
<p>Ⓑ</p>	<p>Identificatie van de bevestigingspunten aan de voor- en achterkant:</p>	
	 <p>ISO 7176-19</p>	<p>Als het symbool op een felgele sticker staat, is het verankeringspunt geschikt om het mobiliteitshulpmiddel in een voertuig vast te zetten en als voertuigstoel te gebruiken.</p>





C	 <p>ISO 7176-19</p>	<p>Waarschuwing dat het mobiliteitshulpmiddel niet mag worden gebruikt als voertuigstoel</p> <p>Dit mobiliteitshulpmiddel voldoet niet aan de vereisten van ISO 7176-19.</p> <p> De kleur van de achtergrond van de symbolen is blauw op de productlabels.</p> <p>De kleur van de cirkel met diagonale streep is rood op de productlabels.</p>
D		<p>Identificatiesticker aan de rechterkant van het chassis.</p> <p>Zie hieronder voor meer informatie.</p>









E		<p>Waarschuwing met betrekking tot het gebruik van de zitlift.</p> <p>Zie hieronder voor meer informatie.</p> <p> De kleur van de rechthoeken en diagonale strepen is rood op de productlabels.</p>
F		<p>Label van accubedradingschema</p>
G		<p>Identificatie van de positie van de koppelingshendel voor de duw- en rijstand (alleen de rechterkant is zichtbaar in de afbeelding).</p> <p>Zie hieronder voor meer informatie.</p>



Ⓜ		<p>Aanduiding dat de rugleuning niet met meer dan 6 kg kan worden belast.</p> <p> De kleur van de achtergrond van de symbolen is geel op de productlabels.</p>
ⓘ		<p>Indicatie van beknellingspunten die kunnen optreden op het mobiliteitshulpmiddel.</p> <p> De kleur van de achtergrond van de symbolen is geel op de productlabels.</p>



Ⓜ		<p>Identificatie van de AAN/UIT-positie van de stroomonderbrekingschakelaar (aan de linkerkant van het mobiliteitshulpmiddel).</p> <p>Zie hieronder voor meer informatie.</p>
Ⓜ		<p>Label met de maximumsnelheid op het bedieningskastje.</p> <p>De maximumsnelheid is teruggebracht tot 3 km/u.</p> <p> De kleur van de achtergrond van de symbolen is rood op de productlabels.</p>

Verklaring van de symbolen op de labels

	Fabrikant
	Fabricagedatum
	Conformiteit met Europese normen
	Conformiteit met Britse normen geëvalueerd

	Medisch hulpmiddel
	Serienummer
	AEEA-conformiteit
	Unieke hulpmiddelenidentificatie
	Accutype
	Fabrieksinstelling
	Maximale snelheid
	Nominale helling
	Leeggewicht
	Maximaal gebruikersgewicht
	Lees de gebruikershandleiding
	De QR-code bevat een link naar de gebruikershandleiding

	Leun niet uit de rolstoel als de zitlift in de hoge stand staat.
	Rij geen hellingen op of af als de zitlift in de hoge stand staat.
	Zorg ervoor dat er geen lichaamsdelen onder een verhoogde zitting terecht komen.
	Rij nooit met twee personen in de rolstoel.
	Rij nooit over een oneffen ondergrond als de zitlift in de hoge stand staat.
	<p>Dit symbool geeft de rijstand van de koppelingshendel aan. In deze positie is de koppeling van de motor ingeschakeld en werken de motorremmen. U kunt het mobiliteitshulpmiddel besturen.</p> <ul style="list-style-type: none"> • Om te kunnen rijden, moet de koppeling van beide motoren zijn ingeschakeld.

	<p>Dit symbool geeft de duwstand van de koppelingshendel aan. In deze positie is de motor ontkoppeld en werken de motorremmen niet. Het mobiliteitshulpmiddel kan worden geduwd door een begeleider en de wielen kunnen vrij ronddraaien.</p> <ul style="list-style-type: none"> • De bedieningskast moet uitgeschakeld zijn. • Zie ook de informatie in paragraaf 6.8 <i>Het mobiliteitshulpmiddel duwen in de vrijloopmodus, pagina 41.</i>
	<p>Dit symbool geeft de UIT-positie van de stroomonderbrekingsschakelaar aan. In deze stand is de accubron geïsoleerd en kan het mobiliteitshulpmiddel niet worden gebruikt of opgeladen.</p>
	<p>Dit symbool geeft de AAN-positie van de stroomonderbrekingsschakelaar aan. In deze stand is de accubron aangesloten en kan het mobiliteitshulpmiddel worden gebruikt of opgeladen.</p>
	<p>Dit symbool geeft de stroomonderbreker aan.</p>
	<p>Lees de gebruiksaanwijzing. Dit symbool staat op verschillende labels en standen.</p>

3.4 Voornaamste onderdelen van de rolstoel

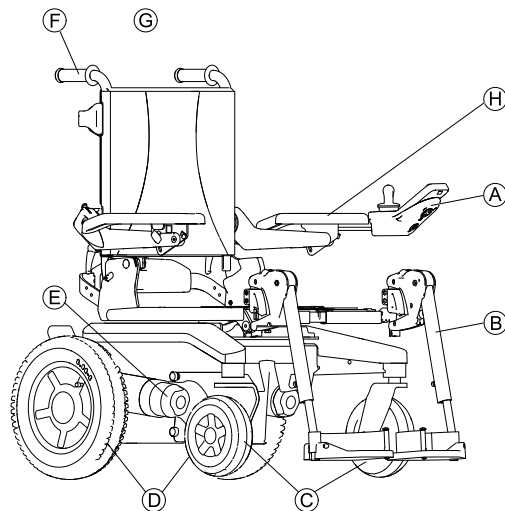

Fig. 3-2

- (A) Bedieningskast
- (B) Beensteunen
- (C) Zwenkwielen
- (D) Achterwielen
- (E) Hendel voor ontkoppelen van de motor (alleen zichtbaar aan de rechterkant van de afbeelding)
- (F) Duwhandgreep

- Ⓒ Hoofdsteun (optioneel)
- Ⓗ Armsteun

3.5 Gebruikersinvoer

Uw mobiliteitshulpmiddel kan worden voorzien van een van de verschillende gebruikersinvoeren. Voor informatie over de verschillende functies en hoe een bepaalde gebruikersinvoer bediend moet worden, raadpleegt u de desbetreffende gebruikershandleiding (meegeleverd).

3.6 De verhoging

De elektrische verhoging wordt met de bedieningskast aangestuurd. Raadpleeg de handleiding van de bedieningskast voor meer informatie.

 Informatie over de bediening van de verhoging bij temperaturen lager dan 0 °C

- Invacare-mobiliteitshulpmiddelen zijn voorzien van veiligheidsmechanismen die overbelasting van de elektronische onderdelen voorkomen. Bij bedrijfstemperaturen onder het vriespunt kan dit met name leiden tot uitschakeling van de actuator van de verhoging na ongeveer 1 seconde accutijd.
- De verhoging kan geleidelijk aan worden verhoogd of verlaagd met behulp van de joystick. In veel gevallen genereert dit genoeg warmte om de actuator normaal te laten werken.



Snelheidsbegrenzer

De snelheidsbegrenzer reageert op verschillende manieren, afhankelijk van de configuratie van het mobiliteitshulpmiddel.

- De verhoging is voorzien van sensoren die de snelheid van het mobiliteitshulpmiddel verlagen zodra de verhoging tot boven een bepaald punt is verhoogd.
- Of als de snelheidsbegrenzer is ingeschakeld, wordt automatisch een verlaagd rijniveau (gedwongen profiel) ingesteld. Raadpleeg de handleiding van de bedieningskast voor meer informatie.
- Dat gebeurt om de stabiliteit tegen kantelen van het mobiliteitshulpmiddel te garanderen en om persoonlijke schade aan het mobiliteitshulpmiddel te voorkomen.
- Om de normale snelheid weer toe te passen, laat u de verhoging zakken tot het geforceerde profiel of de snelheidsbegrenzer wordt uitgeschakeld.
- Als het mobiliteitshulpmiddel is voorzien van kinbediening, reageert het anders op het geforceerde profiel. Raadpleeg de handleiding bij de kinbediening voor meer informatie.



LET OP!

Risico op kantelen als de sensoren van de snelheidsbegrenzer uitvallen als de verhoging wordt verhoogd

- Als de snelheidsbegrenzingsfunctie niet werkt als de verhoging is verhoogd, mag u hier niet mee rijden en moet u onmiddellijk contact opnemen met een erkende Invacare-leverancier.

4 Accessoires / Opties

4.1 Bekkengordels

Een bekkengordel is een optioneel product dat 'af-fabriek' kan worden bevestigd aan het mobiliteitshulpmiddel of achteraf kan worden aangebracht door uw gespecialiseerde leverancier. Als uw mobiliteitshulpmiddel is voorzien van een bekkengordel, zal uw gespecialiseerde leverancier u hebben geïnformeerd over pasvorm en gebruik.

De bekkengordel wordt gebruikt om de gebruiker van het mobiliteitshulpmiddel in een optimale zithouding te houden. Correct gebruik van de gordel helpt de gebruiker stevig, gemakkelijk en goed in het mobiliteitshulpmiddel te zitten, vooral voor gebruikers met een verstoord evenwichtsgevoel als ze zitten.

 We raden het gebruik van de bekkengordel aan zolang het mobiliteitshulpmiddel wordt gebruikt.

4.1.1 Typen bekkengordels

Het mobiliteitshulpmiddel kan 'af fabriek' worden uitgerust met de hierna genoemde typen bekkengordels. Als het mobiliteitshulpmiddel is uitgerust met een andere band dan hieronder vermeld, dient u te controleren of u documentatie van de fabrikant hebt gekregen over de bevestiging en het gebruik van de band.

Riem met metalen sluiting, aan beide zijden verstelbaar



De riem kan aan beide zijden worden versteld. Dit betekent dat de sluiting in het midden kan worden geplaatst.

Gordel met kunststof gesp, aan beide zijden verstelbaar



De riem kan aan beide zijden worden versteld. Dit betekent dat de sluiting in het midden kan worden geplaatst.

Harnas met metalen sluiting, aan beide zijden verstelbaar

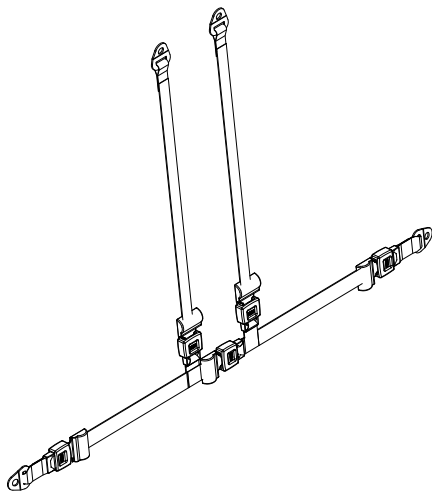

Het harnas kan aan beide zijden worden versteld. Hierdoor zit de sluiting altijd in het midden.

4.1.2 De bekkengordel passend maken



De gordel moet strak genoeg zitten om er zeker van te zijn dat u prettig zit en uw lichaam de juiste zithouding heeft.

1. Zorg dat u goed zit: rechtop, helemaal naar achteren in de zitting, uw bekken recht en zo symmetrisch mogelijk, niet naar voren gekanteld, of zijwaarts of aan een kant van de zitting.
2. Plaats de bekkengordel zodanig dat uw heupbotten goed boven de gordel te voelen zijn.

3. Pas de lengte van de bekkengordel aan met behulp van een van de hierboven beschreven hulpmiddelen. De gordel moet zo worden aangepast dat er een vlakke hand tussen de gordel en uw lichaam past.
4. De gesp moet zo centraal mogelijk worden geplaatst. Pas de gordel daarom zoveel mogelijk aan beide kanten aan.
5. Controleer uw gordel elke week om er zeker van te zijn dat deze nog steeds in goede staat is, dat hij geen schade of slijtage vertoont en dat hij op de juiste manier aan het mobiliteitshulpmiddel vastzit. Als de gordel alleen met een boutverbinding is bevestigd, moet u controleren of de verbinding niet los zit of helemaal is losgeraakt. Raadpleeg voor verdere informatie over onderhoud van de bekkengordels de servicehandleiding van Invacare.

4.2 De stokhouder gebruiken

Indien uw mobiliteitshulpmiddel met een stokhouder is uitgevoerd, kan de stokhouder voor een veilig transport van een wandelstok of voor- of onderarmkrukken worden gebruikt. De stokhouder bestaat uit een kunststof houder (onder) en een bevestiging met klittenbandsluiting (boven).

**LET OP!****Gevaar voor lichamelijk letsel**

Een wandelstok of krukken die tijdens het transport niet zijn bevestigd (bijvoorbeeld op de schoot van de gebruiker) kunnen lichamelijk letsel veroorzaken bij de gebruiker of bij iemand anders.

- Tijdens het transport moeten wandelstokken of krukken altijd met een stokhouder worden bevestigd.

1. Open de klittenbandsluiting bovenaan.
2. Zet de onderkant van de wandelstok of de krukken in de houder onderaan.
3. De wandelstok of de krukken kunnen aan de bovenkant worden vastgezet met de klittenbandsluiting.

4.3 Bagagedrager

Dit onderdeel is een optioneel product dat 'af-fabriek' kan worden bevestigd aan het mobiliteitshulpmiddel of achteraf kan worden aangebracht door uw gespecialiseerde leverancier.

**Risico op beschadiging**

Als de bagagedrager als bevestigingspunt wordt gebruikt, kan het mobiliteitshulpmiddel beschadigd raken.

- Gebruik de bagagedrager nooit als bevestigingspunt om het mobiliteitshulpmiddel vast te zetten. Raadpleeg *8 Transport, pagina 50* voor bevestigingspunten om het mobiliteitshulpmiddel vast te zetten.

**Kans op beschadiging bij botsingen**

Enkele onderdelen van het mobiliteitshulpmiddel kunnen beschadigd raken als de bagagedrager tegen de zitvoorziening botst tijdens het verstellen van de zithoek of de rugleuning.

- Zorg dat de bagagedrager buiten het bereik is wanneer u de instelling van de zithoek of de rugsteun aanpast.

**Kan breken bij te zware belasting**

De bagagedrager kan breken als de maximale belasting wordt overschreden.

- Zie voor de maximale belasting het etiket op de bagagedrager.



Als het mobiliteitshulpmiddel is uitgerust met een bagagedrager, verandert dat niets aan de maximale belasting van het hulpmiddel.

5 Montage

5.1 Algemene informatie over de installatie

Raadpleeg de gebruikershandleiding van het zittingsysteem voor meer informatie over de installatie.

6 Gebruik

6.1 Rijden



De maximale laadcapaciteit die in de technische gegevens wordt vermeld, geeft alleen aan dat het systeem voor deze totale belasting is ontworpen. Dit betekent echter niet dat een persoon met dit lichaamsgewicht zonder beperkingen in het mobiliteitshulpmiddel kan zitten. Er moet worden gelet op de lichaamsverhoudingen zoals lengte, gewichtsverdeling, buikband, been- en kuitband en zitdiepte. Deze factoren hebben een sterke invloed op rijfuncties zoals stabiliteit tegen kantelen en tractie. De toegestane asbelastingen moeten vooral in acht worden genomen (zie *11 Technische Specificaties, pagina 73*). Het is misschien noodzakelijk om het zittingsysteem aan te passen.

6.2 Voordat u voor het eerst gaat rijden

Voordat u de eerste rit maakt, moet u weten hoe u het mobiliteitshulpmiddel en alle bijbehorende elementen moet bedienen. Neem uw tijd om alle functies en rijmodi uit te proberen.



Als er een bekkengordel is geïnstalleerd, moet deze op de juiste wijze worden afgesteld. U dient deze altijd te dragen wanneer u het mobiliteitshulpmiddel gebruikt.

Comfortabel zitten = veilig rijden

Zorg er voor elke rit voor dat:

- Alle bedieningsconsoles binnen handbereik zijn.
- de accu voldoende is opgeladen voor de afstand die u wilt afleggen;
- de bekkengordel (als deze is geïnstalleerd) perfect in orde is en
- de achteruitkijkspiegel (indien geïnstalleerd) op de juiste wijze is afgesteld, zodat u altijd achteruit kunt kijken zonder voorover te buigen of uw zithouding aan te passen.

6.3 Parkeren en stilstaan

Wanneer u uw mobiliteitshulpmiddel parkeert of als uw mobiliteitshulpmiddel langere tijd stilstaat:

1. Schakel de stroom naar het mobiliteitshulpmiddel uit (AAN/UIT-knop).

6.3.1 De handremmen gebruiken

Het mobiliteitshulpmiddel is uitgerust met automatische remmen om onbedoelde verplaatsing te voorkomen, bijvoorbeeld als u stopt op een helling of als er tegen de rolstoel wordt geduwd.

Uw mobiliteitshulpmiddel kan ook worden uitgerust met handremmen. Deze voorkomen dat uw mobiliteitshulpmiddel heen en weer beweegt tijdens het transport, bijvoorbeeld bij speling in de transmissie.

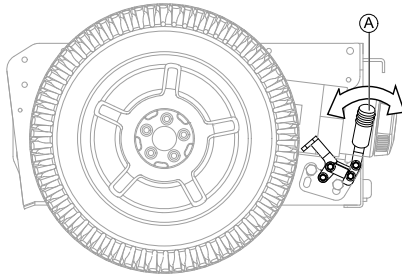

Fig. 6-1

De handrem inschakelen

1. Duw de hendel **A** naar voren.

De handrem ontkoppelen

1. Trek de hendel **A** naar achteren.

6.3.2 De accupolen schoonmaken



WAARSCHUWING!

- De meeste accu's worden verkocht zonder instructies. De celdoppen zijn echter vaak voorzien van waarschuwingen. Lees deze zorgvuldig.
- Laat de vloeistof in de accu NIET in contact komen met de huid, kleding of andere bezittingen. Het is een vorm van zuur die ernstige brandwonden of brandschade kan veroorzaken. Als de vloeistof toch in contact met uw huid komt, spoel het gebied dan ONMIDDELIJK en grondig met koud water. Neem in ernstige gevallen of bij contact met de ogen ONMIDDELIJK contact op met een arts.

1. Controleer de accupolen op corrosie.
2. Controleer of de plastic doppen over de accucellen zijn geplaatst.
3. Maak de accupolen schoon met een speciaal schoonmaakgereedschap, een staalborstel of middelgrof schuurpapier.



Na reiniging mogen de polen niet dof zijn maar moeten ze glanzen.

4. Verwijder zorgvuldig alle metaaldeeltjes.

6.4 Opstappen op en afstappen van het mobiliteitshulpmiddel



- De armsteun moet worden verwijderd of naar boven worden gedraaid om vanaf de zijkant op te stappen op of af te stappen van het mobiliteitshulpmiddel.

6.4.1 De standaardarmsteun verwijderen voor zijdelingse verplaatsing



Dit hoofdstuk gaat over de standaardarmsteun. Raadpleeg de gebruikershandleiding van het zittingsysteem voor meer informatie over andere armsteunen.

Afhankelijk van de versie wordt de armsteun bevestigd met een of meer bevestigingsopties:

- Klemhendel
- Handschroef
- Vergrendelingspin
- Stelschroef

In de afbeelding hieronder ziet u een voorbeeld.

Afhankelijk van aan welke kant de bedieningskast is geïnstalleerd, moet u de kabel van de bedieningskast loskoppelen voordat u de armsteun verwijdert.

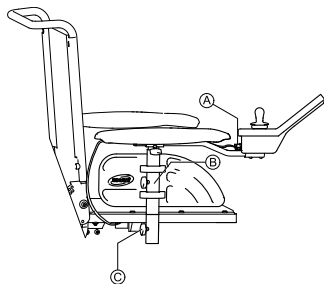

Fig. 6-2

1. Trek de stekker **A** van de kabel van de bedieningskast los om de bedieningskast los te koppelen.
2. Verwijder indien nodig de kabel van de bedieningskast van klem **B**.
3. Maak bevestiging **C** los.
4. Verwijder de armsteun uit de houder.

6.4.2 Informatie over in- en uitstappen



Fig. 6-3

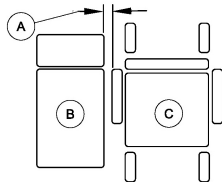

Fig. 6-4



WAARSCHUWING!

Kans op schade en ernstig letsel

Een onjuiste overplaatsingstechniek kan ernstig letsel of schade tot gevolg hebben.

- Vraag een gekwalificeerde zorgverlener naar de juiste overplaatsingstechnieken voor de gebruiker en het type rolstoel, voordat u begint met overplaatsen.
- Volg de onderstaande instructies op.



Vraag andere personen om hulp als u niet sterk genoeg bent. Gebruik indien mogelijk een schuifblad.

1. Verklein de ruimte tussen verplaatsingsoppervlak **B** en de zitting van mobiliteitshulpmiddel **C** tot de minimale afstand **A** die nodig is voor het overstappen. Dit moet misschien door een begeleider worden gedaan.
2. Zet de zwenkwielen parallel aan de achterwielen voor een betere stabiliteit tijdens het overstappen.
3. Schakel het mobiliteitshulpmiddel altijd uit.
4. Zet de motorvergrendelingen/-koppelingen en de vrije wielnaven (indien aanwezig) altijd vast, om te voorkomen dat de wielen in beweging komen.
5. Afhankelijk van het type armsteun op het mobiliteitshulpmiddel verwijdert u de armsteun of draait u de armsteun omhoog.
6. U kunt nu op of uit uw mobiliteitshulpmiddel glijden.

6.4.3 De houder voor de centrale kernstaaf opzij klappen

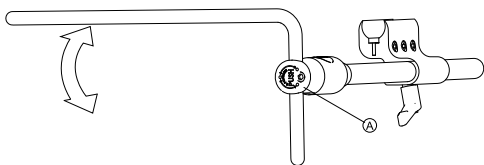

1. Druk op knop **A** en klap de kernstaaf omhoog of omlaag.

6.4.4 De wegklapbare displayhouder naar de zijkant klappen



De wegklapbare displayhouder wordt alleen op zijn plek vergrendeld als deze naar de standaardstand wordt geklapt.

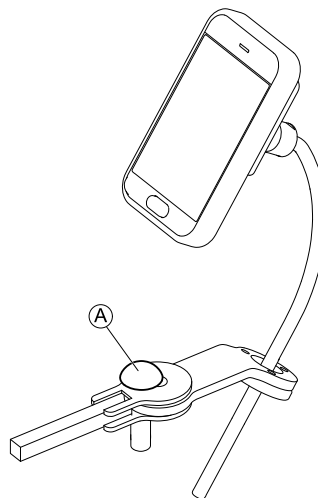

1. Druk op knop **A** en klap de displayhouder naar de zijkant.

6.4.5 De Chin Control naar de zijkant verplaatsen

- 1.

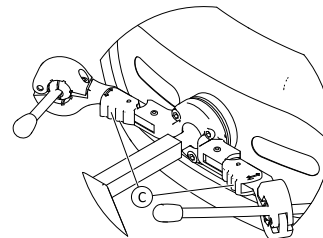

Druk op de vergrendeling **C** (achter de hoofdsteun) en draai de joystick of eivormige schakelaar naar binnen of naar buiten totdat hij op zijn plaats klikt.

6.5 Over hindernissen rijden

6.5.1 Maximale obstakelhoogte

Informatie over de maximale hoogte van obstakels vindt u in het hoofdstuk *11 Technische Specificaties, pagina 73*.

6.5.2 Veiligheidsinformatie voor als u over obstakels rijdt



LET OP!

Risico op kantelen

- Nader obstakels nooit diagonaal, maar altijd in een rechte hoek zoals hieronder wordt aangegeven.
- Nader obstakels waarachter een helling volgt voorzichtig. Als u niet zeker weet of de helling te steil is, keer dan om en zoek indien mogelijk een andere locatie.
- Nader nooit obstakels wanneer de ondergrond ongelijk en/of los is.
- Rijd nooit met een te lage bandenspanning.
- Zet de rugleuning altijd rechtop voordat u een obstakel oprijdt.



LET OP!

Risico op uit het mobiliteitshulpmiddel vallen en schade aan het mobiliteitshulpmiddel, zoals gebroken zwenkwieltjes

- Vermijd obstakels die hoger zijn dan de maximaal hanteerbare hoogte van een obstakel.
- Voorkom dat de voetsteun/beensteun de grond raakt wanneer u een obstakel af rijdt.
- Als u niet zeker weet of u over een obstakel kunt rijden, zoek dan indien mogelijk een andere locatie waar dit wel mogelijk is.

6.5.3 De juiste manier om obstakels te nemen



De volgende instructies voor het nemen van obstakels gelden ook voor begeleiders als het mobiliteitshulpmiddel is voorzien van een bedieningskastmodule voor een begeleider.

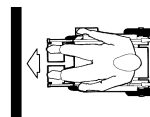

Fig. 6-5 Goed



Fig. 6-6 Fout

Oprijden

1. Nader het obstakel of de stoeprand langzaam, frontaal en in een rechte hoek.
2. Afhankelijk van het type achterwiel stopt u in een van de volgende posities:
 - a. In het geval van centraal aangedreven mobiliteitshulpmiddelen: 5 tot 10 cm voor het obstakel.
 - b. In het geval van alle andere aandrijvingen: circa 30 tot 50 cm voor het obstakel.
3. Controleer de positie van de voorwielen. Deze moeten in de rijrichting staan en in een rechte hoek ten opzichte van het obstakel.
4. Nader het obstakel langzaam met een constante snelheid totdat ook de achterwielen het obstakel gepasseerd zijn.

Obstakels oprijden met een stoepklimmer

1. Nader het obstakel of de stoeprand langzaam, frontaal en in een rechte hoek.
2. Stop in de volgende positie: 30 tot 50 cm voor het obstakel.
3. Controleer de positie van de voorwielen. Deze moeten in de rijrichting staan en in een rechte hoek ten opzichte van het obstakel.
4. Nader het obstakel nu op volle snelheid, totdat de stoepklimmer contact maakt met het obstakel. Door de vaart worden de beide voorwielen over het obstakel getild.
5. Houd een constante snelheid aan totdat ook de achterwielen het obstakel gepasseerd zijn.

Afrijden

U benadert een obstakel dat u wilt afrijden op dezelfde manier als een obstakel dat u wilt oprijden, behalve dat u niet hoeft te stoppen voordat u een obstakel afrijdt.

1. Rijd met een matige snelheid het obstakel af.



Wanneer u een obstakel te langzaam afrijdt, bestaat de mogelijkheid dat de antikantelsteunen bekneld raken, zodat de achterwielen van de grond worden getild. Het mobiliteitshulpmiddel kan dan niet verder rijden.

6.6 Hellingen op- en afrijden

Voor informatie over het maximaal toegestane hellingspercentage raadpleegt u *11 Technische Specificaties, pagina 73*.

**LET OP!****Risico op kantelen**

- Rijd nooit met meer dan 2/3 van de maximumsnelheid bergafwaarts. Voorkom plotselinge richtingveranderingen of abrupt remmen bij het rijden op hellingen.
- Zet de rugleuning van de zitting of de kanzitting (als verstelbare kanzitting beschikbaar is) altijd rechtop voordat u een helling oprijdt. Wij raden u aan de rugleuning van de zitting of de kanzitting iets naar achteren te zetten voordat u een helling afrijdt.
- Zet de zitlift (indien aanwezig) altijd in de laagste stand voordat u een helling op of af gaat.
- Rijd hellingen nooit op of af als deze glad zijn of als er risico op slippen is (zoals op een natte stoep, bij bevriezing, enz.)
- Probeer niet uit het mobiliteitshulpmiddel te stappen als u zich op een hellend vlak of op een helling bevindt.
- Volg de straat of het pad waarop u rijdt altijd in een rechte lijn in plaats van zigzaggend te rijden.
- Draai nooit om op een hellend vlak of een helling.

**LET OP!****De remweg is heuvelafwaarts veel langer dan op een gelijkmatig terrein**

- Rijd nooit een helling af die de nominale helling overschrijdt (raadpleeg *11 Technische Specificaties, pagina 73*).

6.7 Gebruik op de openbare weg

Als u het mobiliteitshulpmiddel op de openbare weg wilt gebruiken en verlichting wettelijk verplicht is, moet uw mobiliteitshulpmiddel worden uitgerust met een passend verlichtingssysteem. Mogelijk zijn extra aanpassingen vereist, afhankelijk van het land.

Neem contact op met uw Invacare-leverancier als u vragen hebt.

6.8 Het mobiliteitshulpmiddel duwen in de vrijloopusmodus

De motoren van het mobiliteitshulpmiddel zijn uitgerust met een automatisch remsysteem waarmee kan worden voorkomen dat de rolstoel oncontroleerbaar begint te rijden terwijl de bedieningskast is uitgeschakeld. Om het mobiliteitshulpmiddel met de hand te duwen in de vrijloopusmodus, moeten de magnetische remmen worden ontkoppeld.



Het mobiliteitshulpmiddel met de hand duwen kan meer fysieke kracht vereisen dan verwacht (meer dan 100 N). De benodigde kracht voldoet echter aan de vereisten van ISO 7176-14.

 Het beoogd gebruik van de vrijloopmodus is het mobiliteitshulpmiddel op korte afstanden voortbewegen. De duwhandvatten of duwstangen ondersteunen deze functie, maar wees erop bedacht dat er beperkingen kunnen zijn tussen de voeten van de begeleider en het achterste deel van het mobiliteitshulpmiddel.

6.8.1 De motoren ontkoppelen



LET OP!

Kans op weggrollen van het mobiliteitshulpmiddel

– Als de motoren zijn ontkoppeld (voor duwen in vrijloop), zijn de elektromagnetische motorremmen uitgeschakeld. Als het mobiliteitshulpmiddel is geparkeerd, moeten de draaiknoppen voor het koppelen en ontkoppelen van de motoren goed in de positie "RIJDEN" worden vergrendeld (elektromagnetische motorremmen ingeschakeld).

 De motoren mogen alleen door een begeleider worden ontkoppeld, niet door de gebruiker.

Dit zorgt ervoor dat de motoren alleen worden ontkoppeld als er een begeleider aanwezig is om het mobiliteitshulpmiddel te vergrendelen om onbedoeld weggrollen te voorkomen.

Op elke motor bevindt zich een koppelingsdraaiknop voor het ontkoppelen van de motoren.

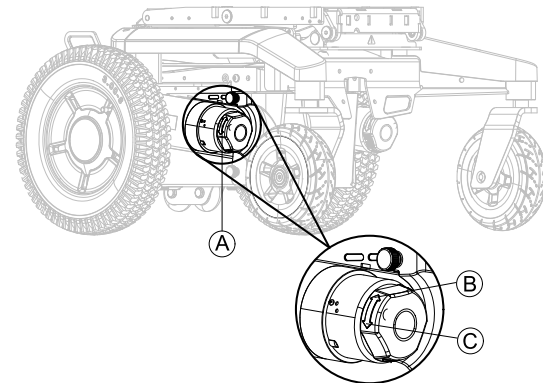

Fig. 6-7 Gebruik voor 02_2023

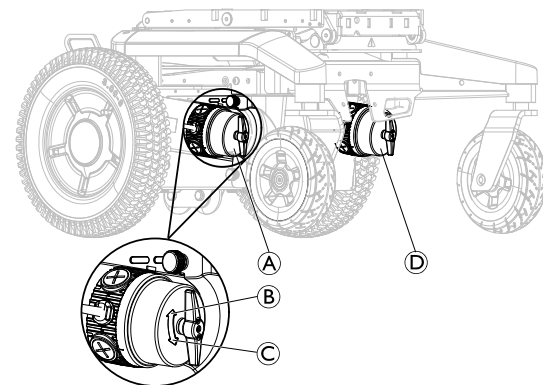

Fig. 6-8 Gebruik na 02_2023

De rechter motor ontkoppelen (gezien vanaf de gebruiker)

1. Schakel de bedieningskast uit.
2. Draai de koppelingsdraaiknop van de rechter motor Ⓐ met de klok mee Ⓑ.
De motor is ontkoppeld.
3. Draai de koppelingsdraaiknop van de rechter motor Ⓐ tegen de klok in Ⓒ.
De motor is gekoppeld.

De linker motor ontkoppelen (gezien vanaf de gebruiker)

1. Schakel de bedieningskast uit.
2. Draai de koppelingsdraaiknop van de linker motor Ⓓ tegen de klok in Ⓒ.
De motor is ontkoppeld.
3. Draai de koppelingsdraaiknop van de linker motor Ⓓ met de klok mee Ⓑ.
De motor is gekoppeld.

7 Bedieningsysteem

7.1 Beveiliging van bedieningselementen

Het bedieningssysteem van de rolstoel is voorzien van een overbelastingsbeveiliging.

Als de aandrijving ernstig wordt overbelast gedurende een langere periode (bijvoorbeeld als u een steile helling oprijdt), en vooral bij een hoge omgevingstemperatuur, kan het bedieningssysteem oververhit raken. In dat geval nemen de prestaties van de rolstoel geleidelijk af totdat deze volledig stil komt te staan. De status geeft de bijbehorende foutcode weer (raadpleeg de gebruikershandleiding van uw bedieningskast). Door de bedieningskast uit en weer aan te zetten, wordt de foutcode gewist en wordt het bedieningssysteem weer ingeschakeld. Het kan echter maximaal vijf minuten duren voordat het bedieningssysteem voldoende is afgekoeld om de rolstoel weer optimaal te laten werken.

Als de aandrijving wordt belemmerd door een onoverkomelijk obstakel, zoals een te hoge stoep of iets vergelijkbaars, en de gebruiker probeert langer dan 20 seconden dit obstakel op te rijden, wordt het bedieningssysteem automatisch uitgeschakeld om te voorkomen dat de motor beschadigd raakt. De status geeft de bijbehorende foutcode weer (raadpleeg de gebruikershandleiding van uw bedieningskast). Door de bedieningskast uit en weer aan te zetten, wordt de foutcode gewist en wordt het bedieningssysteem weer ingeschakeld.

7.1.1 Stroomonderbreker gebruiken



De stroomonderbreker mag niet worden gebruikt als AAN/UIT-knop.

Als de stroomonderbreker wordt gebruikt, kan informatie van het LiNX-systeem verloren gaan, zoals de juiste tijd die op de bedieningskast wordt weergegeven.



De stroomonderbreker hoeft niet te worden gebruikt als het mobiliteitshulpmiddel in een voertuig wordt vervoerd.



Het mobiliteitshulpmiddel kan niet worden opgeladen als de stroomonderbreker is uitgeschakeld.



Een defecte stroomonderbreker mag alleen worden vervangen na controle van het gehele bedieningssysteem. De vervanging moet worden uitgevoerd door een gespecialiseerde Invacare-leverancier. Zie *11 Technische Specificaties, pagina 73* voor meer informatie over het type stroomonderbreker.

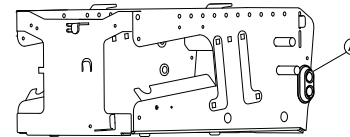

Fig. 7-1

De stroomonderbreker **A** bevindt zich aan de linkerkant van de accubak.

De stroomonderbreker is een extra veiligheidsfunctie van het beveiligingssysteem van de bedieningselementen. Als het systeem overbelast is, wordt de stroomonderbreker automatisch uitgeschakeld. In een gevaarlijke situatie of wanneer het mobiliteitshulpmiddel spontaan in beweging komt, kan de stroomonderbreker worden gebruikt om de accubron snel te isoleren.

De stroomonderbreker kan ook worden gebruikt om de stroomtoevoer van het mobiliteitshulpmiddel handmatig uit te schakelen als het mobiliteitshulpmiddel zonder toezicht wordt vervoerd, bijvoorbeeld bij reizen in een vliegtuig. Raadpleeg 8.4 *Het mobiliteitshulpmiddel vervoeren zonder rolstoelgebruiker*, pagina 59.

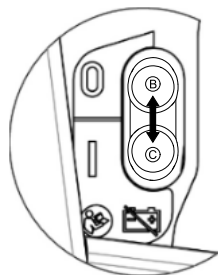

Fig. 7-2

1. Als u de stroomtoevoer handmatig wilt uitschakelen, zet u de schakelaar van de stroomonderbreker omhoog ②.
2. Als de stroomonderbreker automatisch of handmatig is uitgeschakeld, zet u de schakelaar van de stroomonderbreker omlaag ③ om de stroomtoevoer weer in te schakelen.

7.2 Accu's

Het mobiliteitshulpmiddel wordt gevoed door twee 12 V accu's. De accu's zijn onderhoudsvrij en hoeven alleen regelmatig te worden opgeladen.

De volgende tekst bevat informatie over het opladen, behandelen, transporteren, opslaan, onderhouden en het gebruik van accu's.

7.2.1 Algemene informatie over opladen

Laad nieuwe accu's altijd één keer volledig op voordat u ze voor het eerst gebruikt. Nieuwe accu's bereiken hun volledige capaciteit na circa 10-20 oplaadcycli (inlooperperiode). Het in acht nemen van deze inlooperperiode is nodig om de accu volledig te activeren voor een maximaal prestatieniveau en een maximale gebruiksduur. Zo kan het voorkomen dat het bereik en de levensduur van uw mobiliteitshulpmiddel aanvankelijk toenemen naarmate u het vaker gebruikt.

Gel- of AGM-accu's met loodzuur hebben geen geheugeneffect zoals NiCd-accu's.

7.2.2 Algemene instructies voor opladen

Volg de onderstaande instructies voor een veilig en langdurig gebruik van de accu's:

- Begin 18 uur voor het eerste gebruik met opladen.
- We raden u aan de accu's elke dag na gebruik op te laden, zelfs als ze niet helemaal ontladen zijn. Ook raden we u aan de accu's iedere nacht de gehele nacht op te laden. Afhankelijk van de resterende acculading kan het maximaal 12 uur duren voordat de accu's weer volledig zijn opgeladen.

- Als het indicatie-led-lampje voor de accu in het rode bereik terecht is gekomen, dient u de accu's gedurende minimaal 16 uur op te laden, ongeacht of op het display wordt aangegeven dat de accu's volledig zijn opgeladen!
- Probeer om één keer per week de accu gedurende een periode van 24 uur op te laden, zodat u zeker weet dat beide accu's volledig zijn opgeladen.
- Gebruik de accu's niet steeds opnieuw als ze nog niet volledig opgeladen zijn, zonder dat u ze regelmatig volledig oplaadt.
- Laad de accu's niet op bij extreme temperaturen. Het wordt niet aangeraden op te laden bij temperaturen boven 30 °C of temperaturen onder 10 °C.
- Gebruik alleen laders van klasse 2. Dit type laders kan tijdens het opladen zonder toezicht worden achtergelaten. Alle laders die door Invacare worden geleverd, voldoen aan deze vereisten.
- De accu's kunnen niet worden overladen als u gebruik maakt van de lader die bij het mobiliteitshulpmiddel wordt geleverd of een lader die is goedgekeurd door Invacare.
- Houd uw lader uit de buurt van warmtebronnen zoals kachels en direct zonlicht. Als de acculader oververhit raakt, neemt de laadstroom af en duurt het langer voordat de accu volledig is opgeladen.

7.2.3 De accu's opladen

Raadpleeg de gebruikershandleidingen van uw bedieningskast en acculader voor de positie van de oplaadbus en verdere informatie over het opladen van de accu's.



WAARSCHUWING!

Kans op explosie en onherstelbare schade aan de accu's wanneer een onjuiste acculader wordt gebruikt

- Gebruik alleen de acculader die bij het mobiliteitshulpmiddel is geleverd of een lader die is goedgekeurd door Invacare.



WAARSCHUWING!

Kans op elektrische schokken en beschadiging van de acculader als deze nat wordt

- Bescherm de acculader tegen water.
- Laad altijd in een droge omgeving op.



WAARSCHUWING!

Kans op kortsluiting en elektrische schokken als de acculader beschadigd is

- Gebruik de acculader niet als deze is gevallen of beschadigd is.



WAARSCHUWING!

Kans op elektrische schokken en beschadiging van de accu's

- Probeer de accu's NOOIT opnieuw op te laden door kabels direct aan de aansluitpunten van de accu te bevestigen.

**WAARSCHUWING!****Brandgevaar en kans op elektrische schokken als een beschadigd verlengsnoer wordt gebruikt**

- Gebruik alleen een verlengsnoer wanneer dit absoluut noodzakelijk is. Als u er toch een moet gebruiken, controleer dan of het verlengsnoer in goede staat verkeert.

**WAARSCHUWING!****Kans op lichamelijk letsel als het mobiliteitshulpmiddel tijdens het opladen wordt gebruikt**

- Laad de accu's NIET op terwijl u het mobiliteitshulpmiddel gebruikt.
- Ga NIET in het mobiliteitshulpmiddel zitten terwijl de accu's worden opgeladen.

1. Schakel het mobiliteitshulpmiddel uit.
2. Sluit de acculader aan op de oplaadbuis.
3. Sluit de acculader aan op de stroomvoorziening.

7.2.4 Het mobiliteitshulpmiddel loskoppelen nadat de accu is opgeladen

1. Wanneer de accu is opgeladen, koppelt u eerst de acculader los van de voeding en trekt u vervolgens de stekker uit de bedieningskast.

7.2.5 Opslag en onderhoud

Volg de onderstaande instructies voor een veilig en langdurig gebruik van de accu's:

- Sla de accu's alleen op als ze volledig zijn opgeladen.

- Sla de accu's niet voor langere tijd op als ze weinig lading bevatten. Laad een lege accu zo snel mogelijk op.
- Als uw mobiliteitshulpmiddel gedurende een langere periode niet wordt gebruikt (d.w.z. langer dan twee weken) moeten de accu's minstens een keer per maand worden opgeladen zodat ze volledig opgeladen blijven, daarbij moeten ze altijd voor elk gebruik worden opgeladen.
- Vermijd bij het opslaan extreem hoge en extreem lage temperaturen. Wij raden u aan de accu's bij een temperatuur van 15 °C te bewaren.
- Gel- en AGM-accu's hoeven niet te worden onderhouden. Mochten er zich problemen voordoen waardoor het prestatievermogen in het geding komt, dan dienen deze te worden opgelost door een technisch specialist op het gebied van mobiliteitshulpmiddelen.

7.2.6 Instructies voor het gebruik van de accu's**LET OPI!****Risico op beschadiging van de accu's.**

- Vermijd een extreme ontlading van de accu's en zorg dat de accu's nooit volledig leeg raken.

- Let op de accuvermogensindicator! Laad de accu's op wanneer de indicator aangeeft dat het accuvermogen laag is. Hoe snel de accu's ontladen, hangt af van diverse omstandigheden, zoals omgevingstemperatuur, staat van de bestrating, bandenspanning, gewicht van de gebruiker, rijstijl en het gebruik van de verlichting, indien aanwezig.

- Probeer de accu's altijd op te laden voordat het ledlampje in het rode bereik komt.
Als de laatste ledlampje brandt (één rode), betekent dit dat de resterende capaciteit ongeveer 20% bedraagt.
- Als de ledlampjes tijdens het rijden rood knipperen, betekent dit dat de accu's extreem worden belast. Deze situatie moet onder normale omstandigheden worden vermeden.
- Als er maar één rood ledlampje knippert, is de accubeveiligingsfunctie ingeschakeld. In een dergelijke situatie neemt de snelheid en het acceleratievermogen drastisch af. Op deze wijze kunt u het mobiliteitshulpmiddel nog langzaam uit een gevaarlijke situatie manoeuvreren voordat alle elektronica uiteindelijk uitvalt. Dit betekent 'diep ontladen' en dient te worden vermeden.
- Vergeet niet dat bij temperaturen onder 20 °C de nominale capaciteit van de accu begint af te nemen. Zo neemt bij een temperatuur van -10 °C de capaciteit af tot ongeveer 50% van de nominale accucapaciteit.
- Om schade aan de accu's te voorkomen, dient u te vermijden dat ze helemaal leegraken. Rijd niet met bijna lege accu's als dat niet per se nodig is. Hierdoor worden de accu's overmatig belast en wordt hun verwachte levensduur verkort.
- Hoe eerder u de accu's opnieuw oplaadt, hoe langer ze leven.

- De mate van ontlading is van invloed op de levensduur. Hoe harder de accu moet werken, hoe korter de verwachte levensduur is.

Voorbeelden:

- Eén diepe ontlading vormt een belasting die gelijk is aan 6 normale cycli (groene/oranje display is uitgeschakeld).
- De levensduur van de accu bedraagt ongeveer 500 cycli bij een ontlading van 80% (eerste 4 ledlampjes uit) of ongeveer 5000 cycli bij een ontlading van 10% (één ledlampje uit).



Het aantal LED's is afhankelijk van het type afstandsbediening.

- Onder normale omstandigheden moet de accu worden ontladen totdat alle groene en oranje ledlampjes uit zijn. Dit moet binnen één dag gebeuren. Een laadcyclus van 16 uur is nodig om de accu opnieuw in de juiste conditie te brengen.

7.2.7 Accu's vervoeren

De accu's die bij uw mobiliteitshulpmiddel worden geleverd, zijn geen gevaarlijke goederen. Deze classificatie is gebaseerd op de Duitse GGVS-verordeningen voor het vervoer van gevaarlijke goederen over de weg, en de IATA/DGR-verordeningen voor het vervoer van gevaarlijke goederen over het spoor en via het luchtruim. Accu's kunnen zonder beperkingen worden vervoerd, over de weg, over het spoor en via de lucht. De afzonderlijke transportmaatschappijen hanteren echter richtlijnen die bepaalde transportprocedures mogelijk beperken of verbieden. Vraag elk apart geval na bij het transportbedrijf.

7.2.8 Algemene instructies voor het omgaan met accu's

- Gebruik nooit accu's van verschillende makelij of verschillende accutechnologieën samen. Gebruik geen accu's waarvan de datumcodes verschillen.
- Nooit gel- en AGM-accu's samen gebruiken.
- De accu's zijn aan het eind van hun levensduur als het rijbereik aanzienlijk kleiner is dan anders. Neem voor meer informatie contact op met uw leverancier of onderhoudstechnicus.
- Laat accu's altijd installeren door een technisch specialist op het gebied van mobiliteitshulpmiddelen of een persoon met de juiste kennis. Deze specialisten hebben de juiste opleiding gevolgd en beschikken over de juiste gereedschappen om deze taak veilig en op de juiste wijze uit te voeren.

7.2.9 Juiste aanpak voor beschadigde accu's



LET OP!

Roestvorming en brandwonden door lekken van zuur als de accu's zijn beschadigd

- Verwijder kleding waarop zuur terecht is gekomen onmiddellijk.

Na contact met de huid:

- was de aangedane plek direct met veel water.

Na contact met de ogen:

- spoel de ogen onmiddellijk gedurende een aantal minuten onder stromend water en raadpleeg een arts.

- Draag altijd een veiligheidsbril en geschikte veiligheidskleding wanneer u bezig bent met beschadigde accu's.
- Plaats beschadigde accu's direct nadat ze zijn verwijderd in een zuurbestendige container.
- Vervoer beschadigde accu's uitsluitend in een geschikte zuurbestendige container.
- Was alle spullen die in contact zijn geweest met zuur met veel water.

Juiste afvoer van dode of beschadigde accu's

Dode of beschadigde accu's kunt u teruggeven aan uw leverancier of rechtstreeks aan Invacare.

8 Transport

8.1 Transport - algemene informatie



WAARSCHUWING!

Als een mobiliteitshulpmiddel via een bevestigingssysteem van derden wordt vastgezet en het lege gewicht van het mobiliteitshulpmiddel groter is dan het maximumgewicht voor het systeem waarmee het mobiliteitshulpmiddel wordt vastgezet, is er risico op overlijden of ernstig letsel voor de gebruiker en mogelijke passagiers.

- Zorg ervoor dat het gewicht van het mobiliteitshulpmiddel niet groter is dan het gewicht waarvoor het bevestigingssysteem is goedgekeurd. Raadpleeg de documentatie van de fabrikant van het bevestigingssysteem.
- Als u niet zeker weet hoe zwaar uw mobiliteitshulpmiddel is, moet u dit laten wegen op een geijkte weegschaal.



WAARSCHUWING!

Gevaar voor letsel of beschadiging

Als het mobiliteitshulpmiddel is uitgerust met een werkblad of andere hulpapparatuur kan dit tijdens het overbrengen naar een voertuig losraken en in het geval van een botsing schade of letsel veroorzaken bij gebruikers.

- Indien mogelijk moet andere hulpapparatuur van het mobiliteitshulpmiddel worden bevestigd aan het mobiliteitshulpmiddel of ervan worden verwijderd en tijdens het reizen in het voertuig worden vastgezet.
- Verwijder, indien aanwezig, altijd het werkblad voordat u het mobiliteitshulpmiddel transporteert.

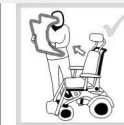

LET OP!

- De bodem van het voertuig moet sterk genoeg zijn voor het gecombineerde gewicht van de gebruiker, het mobiliteitshulpmiddel en de accessoires.

8.2 Het mobiliteitshulpmiddel in een voertuig plaatsen



WAARSCHUWING!

Risico op kantelen wanneer het mobiliteitshulpmiddel in een voertuig wordt geplaatst terwijl de gebruiker er nog in zit

- Plaats het mobiliteitshulpmiddel indien mogelijk zonder gebruiker in een voertuig.
- Als het mobiliteitshulpmiddel toch met gebruiker via een helling in een voertuig moet worden geplaatst, zorg dan dat het hellingspercentage niet groter is dan de nominale helling.
- Als het mobiliteitshulpmiddel in een voertuig moet worden geplaatst via een helling met een hellingspercentage dat groter is dan de nominale helling, moet een kabeltakel worden gebruikt. Een begeleider kan dan op een veilige manier toezicht houden op en assisteren bij het verplaatsen van de rolstoel.
- Als alternatief kan een platformlift worden gebruikt.
- Zorg dat het totale gewicht van het mobiliteitshulpmiddel met gebruiker niet meer bedraagt dan het maximaal toegestane totaalgewicht voor de helling of de platformlift.
- Als het mobiliteitshulpmiddel naar een voertuig wordt verplaatst, moet dat altijd gebeuren met de rugleuning rechtop, de zitlift in de laagste stand en de kanzelzitting rechtop (zie 6.6 *Hellingen op- en afrijden, pagina 40*).



WAARSCHUWING!

Risico op letsel en schade aan het mobiliteitshulpmiddel en het voertuig

- Als het mobiliteitshulpmiddel in een voertuig wordt geplaatst via een helling met een groter hellingspercentage dan de nominale helling, bestaat het risico dat het mobiliteitshulpmiddel kantelt of spontaan in beweging komt.
- Verplaats het mobiliteitshulpmiddel zonder gebruiker naar een voertuig.
 - Een begeleider moet assisteren bij het verplaatsen van de rolstoel.
 - Zorg dat alle begeleiders de handleiding van de helling en de kabeltakel volledig hebben gelezen en begripen.
 - Zorg dat de kabeltakel geschikt is voor uw mobiliteitshulpmiddel.
 - Gebruik alleen geschikte bevestigingspunten. Gebruik geen verwijderbare of beweegbare onderdelen van het mobiliteitshulpmiddel als bevestigingspunten.



WAARSCHUWING!

Risico op letsel en schade aan mobiliteitshulpmiddel

Als het mobiliteitshulpmiddel via een lift in een voertuig moet worden geplaatst terwijl de bedieningskast is ingeschakeld, bestaat het risico dat het hulpmiddel spontaan in beweging komt en van de lift valt.

– Voordat u het mobiliteitshulpmiddel via een lift verplaatst, moet u het hulpmiddel uitschakelen en ofwel de buskabel loskoppelen van de bedieningskast of de accu's eruit halen.

1. Rijd of duw het mobiliteitshulpmiddel in het voertuig via een geschikte helling.

8.3 Het mobiliteitshulpmiddel als zitplaats in een voertuig gebruiken

Niet elk mobiliteitshulpmiddel mag automatisch worden gebruikt als voertuigstoel. De volgende etiketten geven aan of het mobiliteitshulpmiddel wel of niet als voertuigstoel mag worden gebruikt.

Als het mobiliteitshulpmiddel NIET als voertuigstoel mag worden gebruikt, worden dat aangegeven door het volgende etiket:



Als het mobiliteitshulpmiddel wel als voertuigstoel mag worden gebruikt, worden de bevestigingspunten aangegeven door het volgende etiket:



Als u een mobiliteitshulpmiddel als voertuigstoel wilt gebruiken, moet het zijn voorzien van bevestigingspunten om het mobiliteitshulpmiddel in het voertuig te kunnen verankeren. Deze accessoires zijn in sommige landen (bijvoorbeeld in het VK) onderdeel van de standaardlevering van het mobiliteitshulpmiddel, maar kunnen ook in andere landen via Invacare worden aangeschaft.

De volgende informatie is alleen relevant als uw mobiliteitshulpmiddel kan worden gebruikt als voertuigstoel:

Het mobiliteitshulpmiddel kan worden gebruikt als voertuigstoel in combinatie met een verankeringssysteem dat is gecontroleerd en goedgekeurd conform ISO 10542. Het vervoersmiddel moet vakkundig worden aangepast om het mobiliteitshulpmiddel te verankeren. Neem contact op met de fabrikant van uw voertuig voor meer informatie.



Indien mogelijk moet de gebruiker in een voertuigstoel plaatsnemen met de door de fabrikant van het voertuig geïnstalleerde vastzetsysteem, in plaats van het mobiliteitshulpmiddel te gebruiken. Het niet-gebruikte mobiliteitshulpmiddel moet tijdens het reizen worden opgeborgen in een laadruimte of worden vastgezet in het voertuig.

Een mobiliteitshulpmiddel dat is toegestaan als voertuigstoel heeft een botsproef ondergaan conform ISO 7176-19 voor gebruik in wegvoertuigen en voldoet aan de vereisten voor voorwaarts kijkend transport en frontale botsingen. De crashtestdummy was bevestigd met veiligheidsgordels voor bekken en bovenlichaam. Beide veiligheidsgordeltypen dienen te worden gebruikt om de kans op hoofd- of bovenlichaamletsel te minimaliseren.



De tests van Invacare worden uitgevoerd met een bevestigingssysteem van BraunAbility® Safety Systems.

- Neem contact op met BraunAbility voor meer informatie over de aanschaf van dit systeem in uw land en voor het betreffende type voertuig. Raadpleeg *11 Technische Specificaties, pagina 73* voor informatie over het lege gewicht.



WAARSCHUWING!

Risico op ernstig letsel

Het mobiliteitshulpmiddel is ontworpen en getest om te voldoen aan de vereisten van ISO 7176-19 uitsluitend voor gebruik als een voor voorwaarts kijkende stoel in een motorvoertuig.

Het mobiliteitshulpmiddel is dynamisch getest in een voorwaarts kijkende richting met de ATD (antropomorfisch testapparaat, crashtestdummy), die is vastgezet met een drie-punts gordel.

Als de instructies niet worden opgevolgd, kan er ernstig letsel of schade ontstaan bij een botsing:

- Er mogen geen wijzigingen of vervangingen worden gedaan aan de bevestigingspunten van het mobiliteitshulpmiddel of aan structurele en frameonderdelen van componenten aangezien dit de botsveiligheid van het mobiliteitshulpmiddel kan beïnvloeden en het kan bovendien de prestaties van het mobiliteitshulpmiddel tijdens het normale gebruik wijzigen. Als het noodzakelijk wordt geacht om dergelijke wijzigingen aan te brengen moet Invacare worden geraadpleegd.
- Gebruik alleen lekvrije verzegelde accu's die zijn goedgekeurd door Invacare.
- Het is van cruciaal belang dat het mobiliteitshulpmiddel wordt geïnspecteerd door een geautoriseerde leverancier om te bepalen of het mobiliteitshulpmiddel geschikt is voor hergebruik na een voertuigbotsing van welke aard dan ook.

8.3.1 Het mobiliteitshulpmiddel verankeren wanneer het als voertuigstoel wordt gebruikt

Het mobiliteitshulpmiddel is voorzien van bevestigingspunten. Karabijnhaken of riemlussen kunnen worden gebruikt voor de bevestiging.



LET OP!

Er is kans op letsel als het mobiliteitshulpmiddel niet correct wordt vastgezet voor gebruik als voertuigstoel.

- Indien mogelijk moet de gebruiker in een voertuigstoel plaatsnemen met de veiligheidsgordels die met het voertuig worden geleverd, in plaats van het mobiliteitshulpmiddel te gebruiken.
- Het mobiliteitshulpmiddel moet altijd met de voorkant naar de beoogde rijrichting van het transportvoertuig worden verankerd.
- Het mobiliteitshulpmiddel moet altijd worden bevestigd volgens de instructies van de gebruikershandleiding van de fabrikant voor het mobiliteitshulpmiddel en het verankeringsysteem.
- Verwijder altijd alle accessoires die aan het mobiliteitshulpmiddel zijn bevestigd, zoals kinsteunen of bladen, en berg deze veilig op.
- Als uw mobiliteitshulpmiddel is uitgerust met een rugleuning waarvan de hoek instelbaar is, moet deze in een verticale positie worden geplaatst.
- Zet de beensteunen in de laagste stand, indien aanwezig.
- Zet de zitlift in de laagste stand, indien aanwezig.

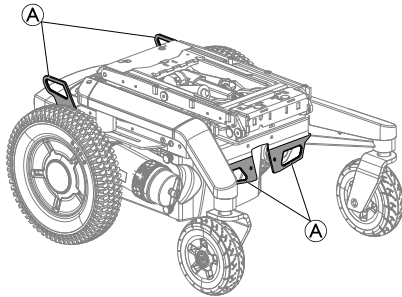

Fig. 8-1 Bevestigingspunten onderstel – alle mobiliteitshulpmiddelen

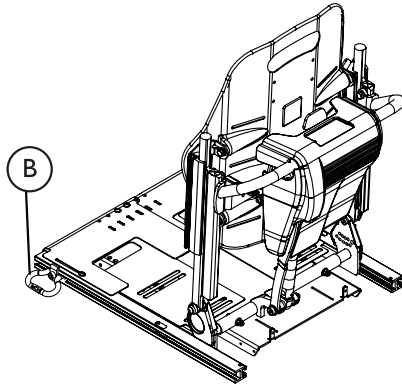

Fig. 8-2 Bevestigingspunten zitting: zittingsystemen met zitlift (Ultra Low Maxx-zitting dient als voorbeeld)

1. Zet het mobiliteitshulpmiddel op de volgende punten vast met de riemen voor het bevestigingssysteem:
 - a. Alle mobiliteitshulpmiddelen: vier bevestigingspunten Ⓐ op het onderstel van mobiliteitshulpmiddel (twee voor en twee achter).
 - b. Systemen met lift en Ultra Low Maxx-zitting: twee extra bevestigingspunten Ⓑ aan beide kanten van de zitting, op de voorkant van de rails van de zitting.
2. Zet het mobiliteitshulpmiddel vast door de riemen aan te spannen volgens de gebruikershandleiding van de fabrikant van het bevestigingssysteem.

8.3.2 Extra bevestigingspunten gebruiken

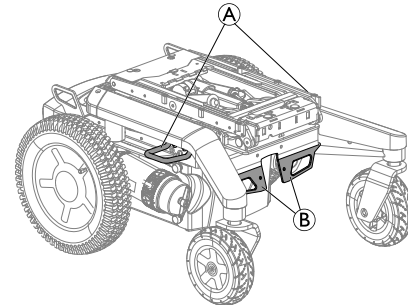

Fig. 8-3

Het mobiliteitshulpmiddel kan worden uitgerust met extra bevestigingspunten Ⓐ voor betere toegang.



Als de extra bevestigingspunten worden gebruikt om het mobiliteitshulpmiddel te verankeren, mogen de standaardbevestigingspunten aan de voorkant Ⓑ niet meer worden gebruikt.

8.3.3 De gebruiker veilig in het mobiliteitshulpmiddel vastzetten

De crashtestdummy was bevestigd met veiligheidsgordels voor bekken en bovenlichaam. Beide veiligheidsgordeltypen dienen te worden gebruikt om de kans op hoofd- of bovenlichaamletsel te minimaliseren.



LET OP!

Kans op letsel als de gebruiker niet correct wordt vastgezet in het mobiliteitshulpmiddel.

- Vastzetsystemen mogen alleen worden gebruikt als het gewicht van de rolstoelgebruiker 23 kg of meer is.
- Zelfs als het mobiliteitshulpmiddel is uitgerust met een bekkengordel of een ander geïntegreerd gordelsysteem in het mobiliteitshulpmiddel, is dit geen vervanging voor een echte veiligheidsgordel die voldoet aan ISO 10542 in het vervoersmiddel. Gebruik altijd de veiligheidsgordel die in het transportvoertuig is geïnstalleerd.
- Veiligheidsgordels moeten zo strak mogelijk worden aangetrokken zonder dat dit ongemak voor de gebruiker veroorzaakt.
- Veiligheidsgordels mogen niet worden geplaatst als deze zijn gedraaid.
- Zorg dat het derde verankeringspunt van de veiligheidsgordel niet rechtstreeks aan de vloer van het voertuig maar aan een van de zijkanten van het voertuig is bevestigd.



LET OP!

Kans op letsel als de gebruiker niet correct wordt vastgezet in het mobiliteitshulpmiddel.(vervolg)

- Zowel de veiligheidsgordel als de vastzetgordels voor het bovenlichaam moeten worden gebruikt om de passagier vast te zetten zodat de mogelijkheid van botsingen van het hoofd of de borstkas met de voertuigonderdelen wordt verminderd. Ze dienen samen te worden gebruikt en alleen waarvoor ze zijn ontworpen.
- Een aan de rolstoel verankerd vastzetsysteem voor de gebruiker, d.w.z. een 3-punts gordel, harnas of bekkensteunen (schootbanden, schootgordels) mag niet worden gebruikt of worden vertrouwd om een gebruiker vast te zetten in een rijdend voertuig. Gebruik in plaats daarvan altijd een aan het voertuig verankerd en gecertificeerd vastzetsysteem voor de gebruiker.

**LET OP!****Kans op letsel als de gebruiker niet correct wordt vastgezet in het mobiliteitshulpmiddel.(vervolg)**

- Zorg ervoor bij het toepassen van het vastzetsysteem voor de gebruiker dat de gesp van de veiligheidsgordel zo wordt geplaatst dat de ontgrendelknop niet in aanraking komt met onderdelen van het mobiliteitshulpmiddel tijdens het transport en tijdens een botsing.
- Veiligheidsgordels moeten contact maken met het lichaam van de gebruiker. Ze mogen niet worden weggehouden van het lichaam van de gebruiker door delen van het mobiliteitshulpmiddel, zoals armsteunen of wielen.

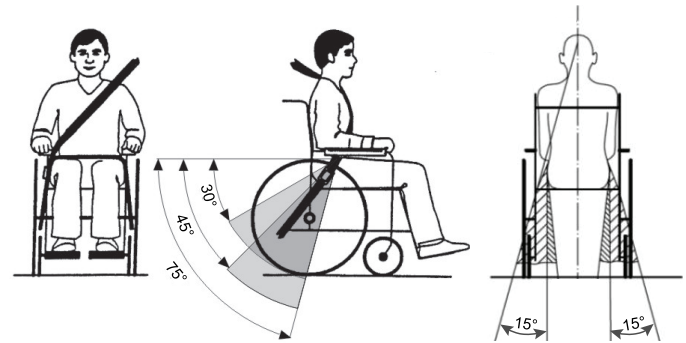

Fig. 8-4

De veiligheidsgordel moet in het gedeelte tussen de heupen en dijen van de gebruiker worden geplaatst, zodat deze niet wordt belemmerd en niet te los zit. De ideale hoek van de veiligheidsgordel ten opzichte van het horizontale vlak is tussen 45° en 75°. De maximaal toegestane hoek is tussen 30° en 75°. De hoek mag nooit minder zijn dan 30°!

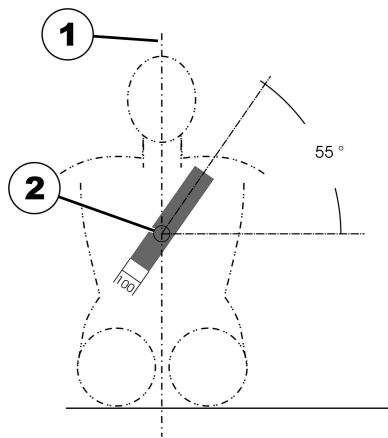

Fig. 8-5

De veiligheidsgordel die in het voertuig is geïnstalleerd, moet worden aangebracht zoals in de bovenstaande afbeelding wordt weergegeven.

- 1) Middenlijn van het lichaam
- 2) Midden van het borstbeen



LET OP!

Kans op letsel tijdens het gebruik van het mobiliteitshulpmiddel als voertuigstoel indien een hoofdsteun verkeerd is afgesteld of niet is geïnstalleerd.

Bij een botsing kan dit leiden tot hyperextensie van de nek.

- Er moet een hoofdsteun worden geïnstalleerd. De hoofdsteun die optioneel door Invacare wordt geleverd voor dit mobiliteitshulpmiddel is perfect geschikt voor gebruik tijdens transport.
- De hoofdsteun moet worden aangepast aan de oorhoogte van de gebruiker.

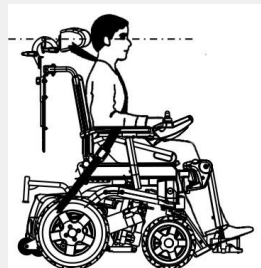

8.4 Het mobiliteitshulpmiddel vervoeren zonder rolstoelgebruiker



LET OP!

Risico op lichamelijk letsel

- Als u het mobiliteitshulpmiddel niet zelf goed kunt vastzetten in een voertuig, raadt Invacare aan het mobiliteitshulpmiddel niet zelf te vervoeren.

Uw mobiliteitshulpmiddel kan zonder beperkingen worden vervoerd, over de weg, over het spoor of in de lucht. De afzonderlijke vervoersmaatschappijen hebben echter richtlijnen die bepaalde transportprocedures mogelijk beperken of verbieden. Vraag elk apart geval na bij het transportbedrijf.

- Voordat u het mobiliteitshulpmiddel gaat vervoeren, moet u ervoor zorgen dat de motoren zijn gekoppeld en dat de bedieningskast is uitgeschakeld. Invacare raadt ten eerste aan de accu's los te koppelen en te verwijderen. Raadpleeg De accu's verwijderen.
- Het wordt ten eerste aangeraden het mobiliteitshulpmiddel aan de vloer van het transportvoertuig vast te zetten.

8.5 Dahl-dockingsysteem

Als een mobiliteitshulpmiddel is uitgerust met een adapterplaatje voor een Dahl-dockingsysteem staat het onderstaande etiket op de rugsteun van het mobiliteitshulpmiddel. De waarde op het etiket geeft de bodenvrijheid van het mobiliteitshulpmiddel aan

dat is uitgerust met een adapterplaatje voor een Dahl-dockingsysteem.

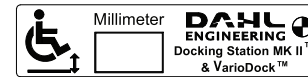

Fig. 8-6



WAARSCHUWING!

Risico op schade, ernstig letsel of overlijden

Als het mobiliteitshulpmiddel niet is vastgezet in een voorwaarts kijkende richting in het Dahl-dockingstation, kan er ernstig letsel of schade ontstaan.

- De rolstoel moet worden bevestigd in een voorwaarts kijkende richting. Deze rolstoel is getest conform ISO 7176-19 voor gebruik in wegvoertuigen en voldoet aan de vereisten voor voorwaarts kijkend transport en frontale botsingen. De rolstoel is niet getest voor andere richtingen in een voertuig.

Installatie van Dahl-dockingsystemen in voertuigen

Alleen professionele bedrijven die zich bezighouden met het converteren of bouwen van rolstoeltoegankelijke voertuigen kunnen het dockingsysteem bestellen bij Dahl Engineering. Een gekwalificeerde en ervaren technicus moet de installatie uitvoeren. Dahl Engineering kan voertuigspecifieke installatie-instructies verstrekken voor een groot aantal verschillende voertuigen, die door de installateur moeten worden nageleefd. Neem contact op met Dahl Engineering voor meer informatie over goedgekeurde voertuigen en plaatsingsposities. De contactgegevens van Dahl Engineering zijn te vinden op: www.dahlengineering.dk.



Voor het toevoegen van een Dahl-dockingsysteem aan een bestaand mobiliteitshulpmiddel is het essentieel dat het mobiliteitshulpmiddel is voorzien van het juiste adapterplaatje. Het adapterplaatje moet hierbij aan de onderkant van het mobiliteitshulpmiddel worden vastgeschroefd op de borgplaat van het Dahl-dockingsysteem.

Met het Dahl-dockingsysteem is de maximaal toegestane belasting 136 kg.

Het totale gewicht van het mobiliteitshulpmiddel mag de 200 kg niet overschrijden.

Neem voor meer informatie over het naderhand monteren van het systeem contact op met uw leverancier.



Hoe u het Dahl-dockingsysteem zo kunt installeren dat het CE-keurmerk van het product gewaarborgd blijft, staat beschreven in de servicehandleiding van dit mobiliteitshulpmiddel. U kunt de servicehandleiding bestellen bij Invacare.



Neem voor meer informatie over reserveonderdelen, de installatie van accessoireonderdelen in voertuigen en onderhoud van het Dahl-dockingsysteem contact op met Dahl Engineering.



Het vastzetsysteem voor de gebruiker aanbrengen wanneer dit alleen met het Dahl-dockingsysteem wordt gebruikt

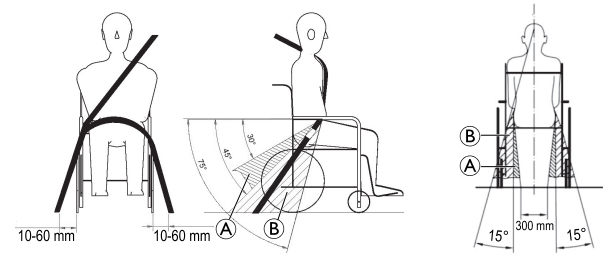

Wanneer u uw mobiliteitshulpmiddel met een Dahl-dockingsysteem gebruikt, moeten de bodemverankeringspunten voor het vastzetsysteem voor de gebruiker zich aan elke kant op 10-60 mm afstand van de wielen bevinden. De veiligheidsgordel moet laag over de voorzijde van het bekken worden gedragen, zodat de hoek van de veiligheidsgordel zich binnen het gewenste horizontale gebied **A** van 30° tot 45° bevindt (zie afbeelding). Hoewel een nog steilere hoek binnen het optionele gebied **B** (tussen de 45° en 75°) de voorkeur heeft, mag deze hoek nooit groter worden dan 75°.

Onderdelen van het Dahl-dockingsysteem

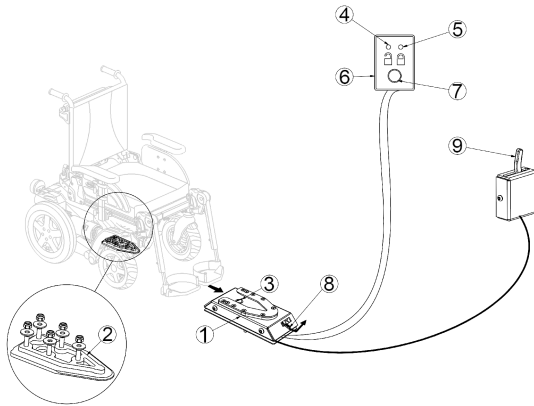

Fig. 8-7

- (1) Dahl-dockingstation
- (2) Borgplaat en tussenstuk van 8 mm
- (3) Vergrendelingspin
- (4) Rood ledlampje
- (5) Groen ledlampje
- (6) Bedieningspaneel
- (7) Ontgrendelingsknop
- (8) Handmatige noodontgrendelingshendel
- (9) Handmatige bedieningshendel (optioneel)

Dahl Engineering biedt twee dockingsystemen aan, de MK II (Dahl-nr. 501750), en een elektrisch in hoogte verstelbaar systeem, de Dahl VarioDock (Dahl-nr. 503600).

Vastzetten in het Dahl-dockingstation



WAARSCHUWING!

Risico op schade, ernstig letsel of overlijden

Als het voertuig in beweging komt terwijl het mobiliteitshulpmiddel niet goed is vastgezet in het Dahl-dockingstation, kan dit schade, ernstig letsel of de dood tot gevolg hebben.

- Verplaats het voertuig niet terwijl het mobiliteitshulpmiddel in het Dahl-dockingstation wordt geïnstalleerd.
- Verplaats het voertuig niet als het mobiliteitshulpmiddel en de gebruiker nog niet goed zijn vastgezet.
- Verplaats het voertuig niet als het waarschuwingssignaal klinkt en/of het rode ledlampje op het bedieningspaneel brandt of knippert.

1. Laat het mobiliteitshulpmiddel langzaam rechtdoor over het Dahl-dockingstation rollen (1).

Achteraanzicht

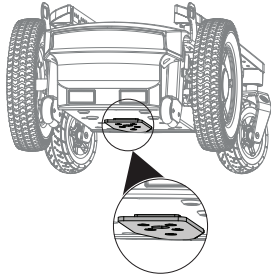

Fig. 8-8 AVIVA RX

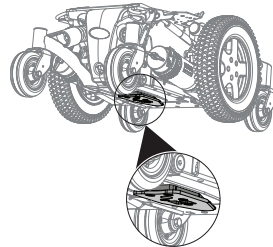

Fig. 8-9 TDX SP2

De borgplaat (2) onder het mobiliteitshulpmiddel helpt het mobiliteitshulpmiddel correct in het Dahl-dockingstation te positioneren.

2. Als de borgplaat helemaal in het Dahl-dockingstation zit, wordt de borgplaat automatisch vergrendeld via een vergrendelingspin (3).
3. Het Dahl-dockingstation is voorzien van een bedieningsschakelaar die aangeeft of de borgplaat goed is vastgezet in het Dahl-dockingstation. Zodra de borgplaat de vergrendelingspin raakt, klinkt er een (hoog, schel) waarschuwingssignaal en gaat er een rood ledlampje (6) op het bedieningspaneel branden totdat de borgplaat helemaal vastzit of totdat het mobiliteitshulpmiddel weer uit het Dahl-dockingstation wordt gehaald.

4. Wanneer het mobiliteitshulpmiddel goed vastzit, stopt het geluid en gaat in plaats van het rode ledlampje een groen ledlampje branden.
5. Doe de veiligheidsgordel van het voertuig om.



Controleer voordat u het voertuig in beweging brengt of de borgplaat goed is vastgezet in het Dahl-dockingstation. U doet dit door te proberen het mobiliteitshulpmiddel in achterwaartse richting uit het Dahl-dockingstation te rollen. Dit moet niet mogelijk zijn als niet eerst de rode ontgrendelingsknop (7) op het bedieningspaneel is ingedrukt.

Losmaken uit het Dahl-dockingstation

1. Zet het voertuig stil en op de handrem.
2. Doe de veiligheidsgordel weer af.
3. Verplaats het mobiliteitshulpmiddel naar voren, zodat de spanning van de vergrendelingspin wordt gehaald.
4. Druk op de rode ontgrendelingsknop (7) op het bedieningspaneel. De vergrendelingspin wordt gedurende circa vijf seconden ontgrendeld, waarna deze ook weer automatisch wordt vergrendeld.
5. Rol het mobiliteitshulpmiddel binnen deze vijf seconden weg bij het Dahl-dockingstation. Rol het mobiliteitshulpmiddel pas naar achteren als het rode ledlampje, dat de niet-vergrendelde toestand aangeeft, brandt.

 Als u probeert het mobiliteitshulpmiddel naar achteren te rollen voordat het rode ledlampje brandt, blokkeert het vergrendelingsmechanisme van het Dahl-dockingsysteem en is het onmogelijk om achteruit te rollen. Als dit gebeurt, moet u de ontgrendelingsprocedure herhalen.

Handmatig ontgrendelen bij een stroomstoring

 De volgende instructies kunnen alleen met iemands hulp worden uitgevoerd:

1. Verplaats het mobiliteitshulpmiddel naar voren, zodat de spanning van de vergrendelingspin wordt gehaald.
2. Duw de handmatige noodontgrendelingshendel (8) naar een kant en houd deze in positie terwijl het mobiliteitshulpmiddel wordt verplaatst.
3. Er kan ook een handmatige, bekabelde bedieningshendel (9) worden aangebracht (als accessoire). Duw de hendel naar een kant en houd deze in positie terwijl het mobiliteitshulpmiddel wordt verplaatst.

 Als de handmatige ontgrendelingsprocedure mislukt, kunt u gebruikmaken van de rode plastic noodontgrendeling die bij elk Dahl-dockingstation wordt geleverd.

1. Verplaats het mobiliteitshulpmiddel naar voren, zodat de spanning van de vergrendelingspin wordt gehaald.
- 2.

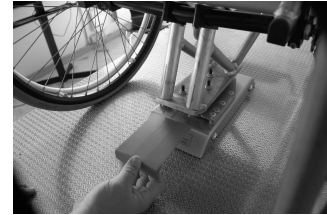

Fig. 8-10

Plaats deze noodontgrendeling in de ruimte tussen de borgplaat en het Dahl-dockingstation.

- 3.



Fig. 8-11

Duw de noodontgrendeling en het mobiliteitshulpmiddel naar voren totdat de vergrendelingspin naar beneden is gedrukt.

4. Rol het mobiliteitshulpmiddel weg bij het Dahl-dockingstation.

9 Onderhoud

9.1 Inleiding tot onderhoud

De term 'onderhoud' verwijst naar alle taken die worden uitgevoerd om ervoor te zorgen dat een medisch apparaat goed werkt en klaar is voor het beoogde gebruik. Onderhoud omvat verschillende zaken, zoals dagelijkse verzorging en reiniging, inspecties, reparaties en herstel.



Het wordt aanbevolen om uw mobiliteitshulpmiddel eenmaal per jaar te laten nakijken door een erkende Invacare-leverancier, zodat het veilig en geschikt blijft voor deelname aan het verkeer.

9.2 Inspectiecontroles

In de onderstaande tabel staat welke inspectiecontroles de gebruiker moet uitvoeren, met de bijbehorende tijdsintervallen. Raadpleeg bij het vaststellen van een probleem met het mobiliteitshulpmiddel tijdens een inspectiecontrole het erbij vermelde hoofdstuk of neem contact op met een erkende Invacare-leverancier. Een uitgebreider overzicht met inspectiecontroles en instructies voor onderhoudswerkzaamheden vindt u in de bij Invacare op te vragen servicehandleiding voor het hulpmiddel. De servicehandleiding mag echter alleen worden gebruikt door erkende, speciaal opgeleide onderhoudstechnici. Er worden taken in beschreven die niet door de gebruiker zelf mogen worden uitgevoerd.

9.2.1 Vóór elk gebruik van het mobiliteitshulpmiddel

Onderdeel	Inspectiecontrole	Als er bij de inspectie problemen aan het licht komen
Schroefaansluitingen	Controleer of alle aansluitingen, zoals die van de rugleuning en wielen, stevig vastzitten.	Neem contact op met uw leverancier.
Claxon	Controleer of dit onderdeel correct werkt.	Neem contact op met uw leverancier.
Verlichtingssysteem	Controleer of alle lichten, zoals de richtingaanwijzers, voor- en achterlichten, correct werken.	Neem contact op met uw leverancier.

Onderdeel	Inspectiecontrole	Als er bij de inspectie problemen aan het licht komen
Vergrendeling accubak	Controleer of de vergrendeling van de accubak correct werkt. Vergrendelingspinnen moeten helemaal in de daarvoor bestemde gaten zijn geplaatst (zie hoofdstuk 8.4 <i>Het mobiliteitshulpmiddel vervoeren zonder rolstoelgebruiker, pagina 59</i>).	Neem contact op met uw leverancier.
Accu's	Zorg ervoor dat de accu's zijn opgeladen. Zie de gebruikershandleiding bij de bedieningskast voor een beschrijving van de accuvermogenindicator.	Laad de accu's op (zie hoofdstuk 7.2.3 <i>De accu's opladen, pagina 46</i>).

9.2.2 Wekelijks

Onderdeel	Inspectiecontrole	Als er bij de inspectie problemen aan het licht komen
Armsteunen/zijkanten	Controleer of de armsteunen stevig vastzitten in de houders en niet heen en weer bewegen.	Draai de schroef of klemhendel van de armsteun stevig vast (zie hoofdstuk <i>Aanpassingsmogelijkheid voor bedieningskast</i>). Neem contact op met uw leverancier.
Banden (pneumatisch)	Controleer of de banden niet beschadigd zijn.	Neem contact op met uw leverancier.
	Controleer of de banden tot de juiste druk zijn opgepompt.	Pomp de band op tot de juiste druk (zie hoofdstuk 9.3 <i>Wielen en banden, pagina 67 en 11 Technische Specificaties, pagina 73</i>).

Onderdeel	Inspectiecontrole	Als er bij de inspectie problemen aan het licht komen
Banden (pechbestendig)	Controleer of de banden niet beschadigd zijn.	Neem contact op met uw leverancier.
Antikantelsteunen	Controleer of de antikantelsteunen stevig vastzitten en niet heen en weer bewegen. Controleer of de veerklemmen van de antikantelsteunen in goede staat verkeren en maak de steunen op de juiste manier vast.	Neem contact op met uw leverancier.

9.2.3 Maandelijks

Onderdeel	Inspectiecontrole	Als bij inspectie problemen aan het licht komen
Alle bekledingsonderdelen	Controleer op schade en slijtage.	Neem contact op met uw leverancier.
Verwijderbare beensteunen	Controleer of beensteunen goed kunnen worden vastgezet en of losdraaimechanisme eenvoudig kan worden bediend.	Neem contact op met uw leverancier.
	Controleer of alle aanpassingsopties goed functioneren.	Neem contact op met uw leverancier.
Zwenkwielen	Controleer of de zwenkwielen vrij kunnen draaien.	Neem contact op met uw leverancier.

Onderdeel	Inspectiecontrole	Als bij inspectie problemen aan het licht komen
Achterwielen	Controleer of achterwielen draaien zonder te wiebelen. De beste manier hiervoor is dat een andere persoon achter mobiliteitshulpmiddel gaat staan die achterwielen bekijkt terwijl u van deze persoon wegrijdt.	Neem contact op met uw leverancier.
Elektronica en aansluitingen	Controleer of de kabels niet beschadigd zijn en of de stekkerverbindingen stevig vastzitten.	Neem contact op met uw leverancier.

9.3 Wielen en banden

Schade aan wielen aanpakken

Bij een beschadigd wiel moet u direct contact opnemen met uw leverancier. Om veiligheidsredenen mag u het wiel niet zelf en ook niet door niet-bevoegde personen laten repareren.

Omgaan met pneumatische banden

- !
Risico op beschadiging van band en velg
 Rijd nooit met een te lage bandenspanning, omdat de banden daardoor beschadigd kunnen raken.
 Als de bandenspanning te hoog is, kan de velg beschadigd raken.
 - Pomp de banden op tot de aanbevolen bandenspanning.

 Controleer de bandenspanning met de bandmeter.

Controleer wekelijks of de banden tot de juiste druk zijn opgepompt, zie hoofdstuk 9.2 *Inspectiecontroles*, pagina 64.

Voor de aanbevolen bandenspanning raadpleegt u de inscriptie op de band/velg of neemt u contact op met Invacare. Raadpleeg de tabel hieronder voor conversies.

psi	bar
22	1,5
23	1,6
25	1,7
26	1,8
28	1,9
29	2,0
30	2,1
32	2,2
33	2,3
35	2,4

psi	bar
36	2,5
38	2,6
39	2,7
41	2,8
44	3,0

9.4 Kortstondige opslag

Bij een ernstig defect treden er verschillende ingebouwde veiligheidsmechanismen in werking die uw mobiliteitshulpmiddel beschermen. De stroommodule zorgt ervoor dat uw mobiliteitshulpmiddel niet gaat rijden.

Als het mobiliteitshulpmiddel in een dergelijke toestand verkeert, moet u in afwachting van een monteur de volgende maatregelen treffen:

1. Schakel de stroom uit.
2. Koppel de accu's los.
Afhankelijk van het model van het mobiliteitshulpmiddel kunt u de accu's verwijderen of van de stroommodule loskoppelen. Raadpleeg het desbetreffende hoofdstuk over het loskoppelen van de accu's.
3. Neem contact op met uw leverancier.

9.5 Langdurige opslag

Als uw mobiliteitshulpmiddel gedurende een langere periode niet wordt gebruikt, moet u het klaarmaken voor opslag, zodat het hulpmiddel en de accu's langer meegaan.

Opslag van mobiliteitshulpmiddel en accu's

- We raden u aan het mobiliteitshulpmiddel op te slaan bij een temperatuur van 15° C. Voorkom extreem hoge en lage temperaturen tijdens opslag, zodat het hulpmiddel en de accu's langer meegaan.
- De onderdelen zijn echter wel getest en goedgekeurd voor extremere temperaturen (zie hieronder):
 - Het toegestane temperatuurbereik tijdens opslag van het mobiliteitshulpmiddel is -40 °C tot +65 °C.
 - Het toegestane temperatuurbereik tijdens opslag van de accu's is -25 °C tot +65 °C.
- Zelfs als de accu's niet worden gebruikt, vindt er toch enig verlies van vermogen plaats. U kunt de accu's het beste loskoppelen van de stroommodule wanneer het mobiliteitshulpmiddel langer dan twee weken wordt opgeslagen. Afhankelijk van het model van het mobiliteitshulpmiddel kunt u de accu's verwijderen of van de stroommodule loskoppelen. Raadpleeg het desbetreffende hoofdstuk over het loskoppelen van de accu's. Als u niet zeker weet welke kabel u moet loskoppelen, neemt u contact op met uw leverancier.
- Accu's moeten altijd volledig zijn opgeladen voordat ze worden opgeslagen.
- Als het mobiliteitshulpmiddel langer dan vier weken wordt opgeslagen, moet u ten minste één keer per maand de accu's controleren en deze zo nodig opladen (voordat de accumulatie halverwege staat) om schade te voorkomen.
- Opslaan in een droge, goed geventileerde omgeving, beschermd tegen invloeden van buitenaf.
- Pomp de pneumatische banden iets harder op.

- Zet het mobiliteitshulpmiddel op een vloer die niet verkleurt door contact met het rubber van de band.

Een mobiliteitshulpmiddel op gebruik voorbereiden

- Sluit de accu weer aan op de stroommodule.
- De accu's moeten voor gebruik worden opgeladen.
- Laat het mobiliteitshulpmiddel alleen controleren door een erkende Invacare-leverancier.

9.6 Reiniging en desinfectie

9.6.1 Algemene veiligheidsinformatie



LET OP!

Besmettingsgevaar

- Tref voorzorgsmaatregelen voor uw eigen veiligheid en gebruik de juiste beschermingsuitrusting.



LET OP!

Risico op elektrische schokken en beschadiging van het product

- Schakel het apparaat uit en haal indien van toepassing de stekker uit het stopcontact.
- Houd bij het reinigen van elektrische onderdelen rekening met de betreffende beschermingsgraad tegen het binnendringen van water.
- Zorg dat er geen water op de stekker of het stopcontact spat.
- Raak de contactdoos niet aan als u natte handen hebt.



KENNISGEVING

Het gebruik van de verkeerde vloeistoffen of methoden kan het product aantasten of beschadigen.

- Alle gebruikte reinigings- en desinfecteringsmiddelen moeten effectief zijn, met elkaar gecombineerd kunnen worden en de te reinigen materialen beschermen.
- Gebruik nooit bijtende vloeistoffen (zuren, basen enzovoort) of schurende reinigingsmiddelen. We raden u aan een gewoon huishoudelijk reinigingsmiddel zoals vaatwasmiddel te gebruiken, indien in de reinigingsinstructies geen ander middel wordt voorgeschreven.
- Gebruik nooit een oplosmiddel (thinner, aceton en dergelijke) waardoor de structuur van de kunststof kan veranderen of labels kunnen loslaten.
- Zorg er altijd voor dat het product volledig droog is voordat dit weer in gebruik wordt genomen.



Volg voor reiniging en desinfectie in klinische omgevingen of omgevingen voor langdurige zorg de intern ingestelde procedures.

9.6.2 Reinigingsintervallen



KENNISGEVING

Regelmatig reinigen en desinfecteren zorgt voor een soepele werking, verhoogt de levensduur en voorkomt besmetting.

Reinig en desinfecteer dit product:

- regelmatig tijdens gebruik,
- voor en na onderhoudswerkzaamheden;
- als het in contact is gekomen met lichaamsvocht;
- voordat een nieuwe gebruiker er gebruik van maakt.

9.6.3 Reiniging



KENNISGEVING!

- Het product mag niet worden gereinigd in geautomatiseerde wasinrichtingen, met hogedrukreinigingsapparatuur of met stoom.



KENNISGEVING!

- Vuil, zand en zeewater kunnen de lagers beschadigen. Als stalen onderdelen beschadigd raken, kunnen ze gaan roesten.
- Stel de rolstoel niet te lang bloot aan zand en zeewater, en maak de rolstoel schoon nadat u er mee naar het strand bent geweest.
 - Eventueel vuil op de rolstoel dient u er zo snel mogelijk af te vegen met een vochtige doek. Droog de rolstoel daarna goed af.

1. Verwijder alle eventueel geïnstalleerde optionele uitrusting (alleen optionele uitrusting waarvoor geen gereedschap nodig is).
2. Neem de verschillende onderdelen af met een doek of zachte borstel, een gewoon huishoudelijk reinigingsmiddel (pH = 6-8) en warm water.
3. Spoel de onderdelen met warm water af.
4. Droog de onderdelen grondig af met een droge doek.



Versleten of mat geworden geverfde metalen oppervlakken kunt u weer glanzend maken met glansmiddel of boenwas voor auto's.

Bekleding reinigen

Raadpleeg voor het reinigen van de bekleding de instructies op de labels van de zitting, het kussen en de rugbekleding.



Probeer (de klevende delen van) het klittenband tijdens het wassen netjes passend op elkaar te bevestigen. Zo voorkomt u dat er te veel pluïsjes en draadjes aan het klittenband blijven hangen en hierdoor de bekleding wordt beschadigd.

9.6.4 Instructies voor desinfecteren

Methode: volg de aanwijzingen voor het aanbrengen van het gebruikte desinfectiemiddel op en neem alle toegankelijke oppervlakken af.

Desinfectiemiddel: een standaard desinfectiemiddel voor huishoudelijk gebruik.

Drogen: Laat het product aan de lucht drogen.

10 Na gebruik

10.1 Geschikt maken voor hergebruik

Dit product is geschikt voor hergebruik. Om het product voor een nieuwe gebruiker gebruiksklaar te maken, voert u de volgende handelingen uit:

- Inspectie volgens het onderhoudsplan. Raadpleeg de servicehandleiding, verkrijgbaar bij Invacare.
- Schoonmaken en desinfecteren. Raadpleeg 9 *Onderhoud, pagina 64*.
- Aanpassing aan de nieuwe gebruiker. Raadpleeg 5 *Montage, pagina 34*.

Zorg ervoor dat de gebruikershandleiding samen met het product wordt overhandigd.

Hergebruik het product niet als er schade of afwijkingen zijn geconstateerd.

10.2 Afvoeren



WAARSCHUWING!

Potentieel schadelijk voor het milieu

Dit hulpmiddel bevat accu's.

Dit product bevat mogelijk stoffen die schadelijk kunnen zijn voor het milieu wanneer ze worden achtergelaten op plaatsen (stortplaatsen) die volgens de wetgeving daarvoor niet geschikt zijn.

- Gooi de accu's NIET weg met normaal huishoudelijk afval.
- Gooi de accu's NIET in het vuur.
- De accu's MOETEN naar een daarvoor bestemd afvalverwerkingsstation worden gebracht. Het inleveren van accu's is wettelijk verplicht; er zijn geen kosten aan verbonden.
- Voer alleen lege accu's af.
- Dek bij lithiumaccu's die afgevoerd moeten worden de contactpunten af.
- Meer informatie over het soort accu vindt u op het label van de accu of in hoofdstuk 11 *Technische Specificaties, pagina 73*.

Wij hopen dat u voldoende milieubewust bent om dit product na de levensduur naar een afvalverwerkingsstation te brengen.

Haal het product en de onderdelen ervan uit elkaar, zodat de verschillende materialen afzonderlijk kunnen worden gerecycled.

Gebruikte producten en verpakkingen moeten worden afgevoerd en gerecycled overeenkomstig de wet- en regelgeving voor afvalverwerking in het betreffende land.

Invacare® AVIVA™ RX-serie

Neem contact op met uw plaatselijke afvalverwerkingsbedrijf voor meer informatie.

11 Technische Specificaties

11.1 Technische specificaties

De hierna verstrekte technische gegevens gelden voor een standaardconfiguratie of vertegenwoordigen de maximaal bereikbare waarden. Deze waarden kunnen veranderen als er accessoires worden toegevoegd. De precieze wijzigingen in deze waarden worden gedetailleerd beschreven in de gedeelten over de betreffende accessoires.

Omdat deze lijst betrekking heeft op alle beschikbare modellen (op de datum waarop dit document is gedrukt), zijn mogelijk niet alle waarden in deze lijst relevant voor uw product. Indien niet expliciet anders wordt vermeld, geldt elke waarde in deze lijst voor alle modellen van het product.

De modellen en uitvoeringen die in uw land beschikbaar zijn, zijn te vinden in de verkoopdocumenten van het desbetreffende land.

 Houd er rekening mee dat de gemeten waarden in sommige gevallen tot wel ± 10 mm kunnen verschillen.

Toegestane gebruiks- en opslagomstandigheden	
Temperatuurbereik voor gebruik Volgens ISO 7176-9:	<ul style="list-style-type: none"> -25 °C – +50 °C
Aanbevolen opslagtemperatuur	<ul style="list-style-type: none"> +15 °C
Temperatuurbereik voor opslag Volgens ISO 7176-9:	<ul style="list-style-type: none"> -25 °C – +65 °C met accu's -40 °C – +65 °C zonder accu's

Elektrisch systeem	
Accu's ¹	<ul style="list-style-type: none"> 2 x 12 V/73,5 Ah (C20) / 63 Ah (C5) gesloten VRLA-gelaccu 2 x 12 V/60 Ah (C20) / 47,4 Ah (C5) gesloten VRLA-gelaccu 2 x 12 V/52 Ah (C20) / 46,6 Ah (C5) gesloten VRLA AGM-gel
Hoofdzekering	<ul style="list-style-type: none"> 63 A
Mate van bescherming	IPX4 ²

Oplaadapparaat	
Uitgangsstroom	<ul style="list-style-type: none"> • 8 A • 10 A
Uitgangsspanning	<ul style="list-style-type: none"> • 24 V nominaal

Achterwielbanden	
Type band	<ul style="list-style-type: none"> • 14-inch anti-lek bescherming, massieve band, lucht
Bandenspanning	<p>De aanbevolen maximale bandenspanning in bar of kPa wordt aangegeven op de zijkant van de band of op de rand. Als er meerdere waarden staan, geldt de laagste waarde in de betreffende eenheid.</p> <p>(Tolerantie = -0,3 bar, 1 bar = 100 kPa)</p>

Banden zwenkwielen	
Type band	<ul style="list-style-type: none"> • 9-inch anti-lek bescherming, massieve band, lucht • 8-inch, massieve band
Bandenspanning	<p>De aanbevolen maximale bandenspanning in bar of kPa wordt aangegeven op de zijkant van de band of op de rand. Als er meerdere waarden staan, geldt de laagste waarde in de betreffende eenheid.</p> <p>(Tolerantie = -0,3 bar, 1 bar = 100 kPa)</p>

Rijkenmerken	
Snelheid	<ul style="list-style-type: none"> • 3 km/u • 6 km/u • 10 km/u • 12 km/u
Max. remafstand:	
Normale werking	<ul style="list-style-type: none"> • 490 mm (3 km/u) • 950 mm (6 km/u) • 2050 mm (10 km/u) • 2850 mm (12 km/u)
Bediening in noodgevallen	<ul style="list-style-type: none"> • 840 mm (6 km/u) • 1920 mm (10 km/u) • 2730 mm (12 km/u)
Max. hanteerbare obstakelhoogte	<ul style="list-style-type: none"> • Vooruit met stoepklimmer 100 mm • Vooruit zonder stoepklimmer 75 mm • 40 mm achteruit
Nominale helling ³ :	
Modulite zonder zitlift	<ul style="list-style-type: none"> • 10° (17,6%) volgens de specificaties van de fabrikant met een laadvermogen van 160 kg, een zithoek van 4°, een rughoek van 20°
Modulite met zitlift	<ul style="list-style-type: none"> • 6° (10,5%) volgens de specificaties van de fabrikant met een laadvermogen van 160 kg, een zithoek van 4°, een rughoek van 20°
Ultra Low Maxx	<ul style="list-style-type: none"> • 6° (10,5%) volgens de specificaties van de fabrikant met een laadvermogen van 136 kg, een zithoek van 4°, een rughoek van 20°
Max. hellingspercentage met geactiveerde parkeerremmen	<ul style="list-style-type: none"> • 17,4° (bergopwaarts) • 12,5° (bergafwaarts)

Rijkenmerken		
Laterale dynamische stabiliteit:		
Min. draaicirkel bij max. snelheid	<ul style="list-style-type: none"> • 3200 mm (Ultra Low Maxx) • 4400 mm (Modulite) 	
Stabiël bij plotseling draaien	Ja	
Continue rijafstand conform ISO 7176-4 ⁴ :		
Ultra Low Maxx	73,5 Ah accu's	<ul style="list-style-type: none"> • 37 km (6 km/u) • 31 km (10 km/u) • 26 km (12 km/u)
	60 Ah accu's	<ul style="list-style-type: none"> • 27 km (6 km/u)
Modulite	73,5 Ah accu's	<ul style="list-style-type: none"> • 47 km (6 km/u) • 40 km (10 km/u) • 34 km (12 km/u)
	60 Ah accu's	<ul style="list-style-type: none"> • 35 km (6 km/u) • 30 km (10 km/u) • 26 km (12 km/u)
	52 Ah accu's	<ul style="list-style-type: none"> • 34 km (6 km/u) • 30 km (10 km/u)
Manoeuvrereafstand conform ISO 7176-4 ⁴ :		
Ultra Low Maxx	<ul style="list-style-type: none"> • 14 km (6 km/u) • 10 km (10 km/u) • 7 km (12 km/u) 	
Modulite	<ul style="list-style-type: none"> • 19 km (6 km/u) • 14 km (10 km/u) • 10 km (12 km/u) 	

Draaidiameter	<ul style="list-style-type: none"> • 1506 – 2086 mm (Modulite) • 1975 – 2105 mm (Ultra Low Maxx)
Draaibreedte	<ul style="list-style-type: none"> • 1300 – 1575 mm
Vereiste breedte van schuine gang	<ul style="list-style-type: none"> • 1100 mm (Ultra Low Maxx) • 930 mm (Modulite)
Vereiste deuropeningsdiepte	<ul style="list-style-type: none"> • 1500 mm (Ultra Low Maxx) • 1260 mm (Modulite)
Vereiste gangbreedte voor zijopening	<ul style="list-style-type: none"> • 1140 mm (Ultra Low Maxx) • 990 mm (Modulite)

Afmetingen in overeenstemming met ISO 7176-5	Type zitting	
	Ultra Low Maxx	Modulite
Hoogte (zitting tot vloer) ⁵ :		
Met kantelmodule	<ul style="list-style-type: none"> • 420 mm (alleen Ultra Low Maxx) • 435 mm • 460 mm • 485 mm 	
Met zitlift/kantelmodule	<ul style="list-style-type: none"> • 420 – 720 mm (alleen Ultra Low Maxx) • 435 – 735 mm • 460 – 760 mm • 485 – 785 mm 	
Max. totale hoogte	<ul style="list-style-type: none"> • 1101 – 1210 mm 	<ul style="list-style-type: none"> • 1000 – 1335 mm
Max. totale breedte (afhankelijk van breedte van zitting en onderstel)	<ul style="list-style-type: none"> • 565 – 865 mm 	<ul style="list-style-type: none"> • 565 – 690 mm • 565 – 730 mm (Modulite HD)
Totale lengte (met standaardbeensteunen)	<ul style="list-style-type: none"> • 1251 – 1300 mm 	<ul style="list-style-type: none"> • 1026 – 1300 mm

Afmetingen in overeenstemming met ISO 7176-5	Type zitting	
	Ultra Low Maxx	Modulite
Lengte berging	• 830 – 1006 mm	
Breedte berging	• 565 – 865 mm	• 565 – 690 mm
Hoogte berging	• 1101 – 1210 mm	• 1000 – 1180 mm
Vrije ruimte tot de grond	• 70 mm	

Leeggewicht⁶	Type zitting	
	Ultra Low Maxx	Modulite
	• 148,6 – 190,1 kg	• 105 – 185,2 kg

Gewicht van onderdelen	
73,5 Ah accu's	• circa 23 kg per accu
60 Ah accu's	• circa 20 kg per accu
52 Ah accu's	• circa 12,6 kg per accu

Laadvermogen	Type zitting	
	Ultra Low Maxx	Modulite
Max. gewicht gebruiker	• 136 kg	• 136 kg (smal onderstel) • 160 kg (breed onderstel)

Asbelasting	
Max. asbelasting voor	• 144,4 kg
Max. asbelasting achter	• 267,2 kg

- 1 Bruikbare accucapaciteit afhankelijk van de ontladingstijd.
C20: Ontlading gedurende een periode van 20 uur.
C5: Ontlading gedurende een periode van 5 uur.
- 2 Een IPX4-classificatie houdt in dat het elektrische systeem beschermd is tegen spatwater.
- 3 Bergopwaartse, bergafwaartse en zijwaartse statische stabiliteit in overeenstemming met ISO 7176-1 = 9° (15,8%)
Dynamische stabiliteit in overeenstemming met ISO 7176-2 = 6° (10,5%)
- 4 Opmerking: Het bereik van een mobiliteitshulpmiddel wordt sterk beïnvloed door externe factoren, zoals de snelheidsinstelling van de rolstoel, de restlading van de accu's, de omgevingstemperatuur, de lokale topografie, de kenmerken van de bestrating, de bandenspanning, het gewicht van de gebruiker, de rijstijl en het gebruik van de accu's voor verlichting, servosystemen, enzovoort.

De opgegeven waarden zijn theoretisch maximaal bereikbare waarden, gemeten in overeenstemming met ISO 7176-4.
- 5 Gemeten zonder zitkussen
- 6 Het werkelijke leeggewicht hangt af van de opties waarmee het mobiliteitshulpmiddel is uitgerust. Alle Invacare-mobiliteitshulpmiddelen worden gewogen bij het verlaten van de fabriek. Raadpleeg het naamplaatje voor het gemeten leeggewicht (inclusief accu's).

12 Service

12.1 Uitgevoerde controles

Met een stempel en een handtekening wordt bevestigd dat alle taken in het inspectieschema uit de onderhouds- en reparatie-instructies goed zijn uitgevoerd. De lijst met de uit te voeren controletaken is te vinden in de servicehandleiding die verkrijgbaar is via Invacare.

Inspectie bij levering	1e jaarlijkse inspectie
Stempel van erkende leverancier / datum / handtekening	Stempel van erkende leverancier / datum / handtekening
2e jaarlijkse inspectie	3e jaarlijkse inspectie

Stempel van erkende leverancier / datum / handtekening	Stempel van erkende leverancier / datum / handtekening
4e jaarlijkse inspectie	5e jaarlijkse inspectie
Stempel van erkende leverancier / datum / handtekening	Stempel van erkende leverancier / datum / handtekening



Belgium & Luxemburg:

Invacare nv
Autobaan 22
B-8210 Loppem
Tel: (32) (0)50 83 10 10
Fax: (32) (0)50 83 10 11
marketingbelgium@invacare.com
www.invacare.be

Nederland:

Invacare BV
Galvanistraat 14-3
NL-6716 AE Ede
Tel: (31) (0)318 695 757
nederland@invacare.com
www.invacare.nl



Invacare GmbH
Am Achener Hof 8
D-88316 Isny
Germany



Invacare UK Operations Limited
Unit 4, Pencoed Technology Park,
Pencoed
Bridgend CF35 5AQ
UK

1654744-E 2023-01-26



Making Life's Experiences Possible®



Yes, you can.®