



Řada Invacare® AVIVA™ RX

AVIVA RX20, AVIVA RX40, AVIVA RX 40HD

cs **Elektrický invalidní vozík**
Uživatelská příručka

Tento návod k použití **MUSÍ** být poskytnut každému uživateli tohoto výrobku.
PŘED použitím výrobku si návod prostudujte a poté ho uschovejte pro
budoucí použití.



Yes, you can.®

Obsah

1	Obecné	4
1.1	Úvod	4
1.2	Symboly použité v tomto návodu	4
1.3	Soulad s předpisy	5
1.3.1	Příslušné produktové normy	5
1.4	Použitelnost	5
1.5	Informace o záruce	6
1.6	Životnost	6
1.7	Omezení odpovědnosti	6
2	Bezpečnost	7
2.1	Všeobecné poznámky týkající se bezpečnosti	7
2.2	Bezpečnostní informace o elektrickém systému	10
2.3	Bezpečnostní informace o elektromagnetickém rušení	11
2.4	Bezpečnostní informace o řízení a režimu volnoběhu	12
2.5	Bezpečnostní informace se zřetelem k péči a údržbě	15
2.6	Bezpečnostní informace týkající se změn a úprav elektrického invalidního vozíku	15
2.7	Bezpečnostní informace k elektrickým invalidním vozíkům se zvedákem	17
3	Přehled produktu	19
3.1	Účel použití	19
3.1.1	Popis výrobku	19
3.1.2	Zamýšlený uživatel	19
3.1.3	Indikace	19
3.2	Klasifikace typů	19
3.3	Hlavní součásti invalidního vozíku	19
3.4	Štítky na výrobku	20
3.5	Uživatelské vstupy	24
3.6	Zvedák	24
4	Příslušenství / volitelná zařízení	25
4.1	Poziční pásy	25
4.1.1	Typy pásů pro zajištění polohy	25
4.1.2	Správné nastavení pozičního pásu	26
4.2	Použití držáku na hůl	26
5	Použití	27
5.1	Všeobecné informace týkající se nastavení	27
5.2	Jízda	27
5.3	Před první jízdou	27
5.4	Parkování a zastavení	27
5.4.1	Použití ručních brzd	27
5.5	Nastupování a vysedání z elektrického invalidního vozíku	28
5.5.1	Demontáž opěrek rukou Standard k umožnění přemístění uživatele do strany	28
5.5.2	Otočení délkového ovladače ke straně	28
5.5.3	Naklonění základního středového držáku do strany	30
5.5.4	Naklonění výkyvného držáku displeje do strany	30
5.5.5	Naklonění ovladače Chin Control do strany	30
5.5.6	Nastupování a vysedání z elektrického invalidního vozíku	31

© 2026 Invacare International GmbH

Všechna práva vyhrazena. Přetisk, vytváření kopií nebo úpravy, ať celého dokumentu, nebo jen jeho částí, jsou bez předchozího písemného souhlasu společnosti Invacare zakázány. Ochranné známky jsou označeny symboly [™] a [®].

Není-li uvedeno jinak, všechny ochranné známky vlastní nebo používá na základě získané licence společnost Invacare International GmbH či její přidružené společnosti.

5.6	Překonávání překážek	31	8 Údržba	51	
5.6.1	Maximální výška překážky	31	8.1	Údržba – úvod	51
5.6.2	Správný způsob překonání překážky	32	8.2	Kontroly	51
5.7	Jízda do svahu a ze svahu	33	8.2.1	Před každým použitím elektrického invalidního vozíku ..	51
5.8	Použití na veřejných komunikacích	33	8.2.2	Jednou týdně	52
5.9	Tlačení elektrického invalidního vozíku v režimu volnoběhu ..	33	8.2.3	1x za měsíc	52
5.9.1	Odpojení motorů	34	8.3	Kola a pneumatiky	53
6 Ovládací systém	35	8.4	Krátkodobé uskladnění	53	
6.1	Ochrana ovládacího systému	35	8.5	Dlouhodobé uskladnění	54
6.1.1	Využívání jističe	35	8.6	Čištění a dezinfekce	54
6.2	Baterie	36	8.6.1	Obecné bezpečnostní informace	54
6.2.1	Všeobecné informace týkající se nabíjení	36	8.6.2	Intervaly čištění	55
6.2.2	Všeobecné pokyny k nabíjení	36	8.6.3	Čištění	55
6.2.3	Nabíjení baterií	36	8.6.4	Pokyny k dezinfekci	56
6.2.4	Odpojení elektrického invalidního vozíku po nabití	37	9 Po použití	57	
6.2.5	Skladování a údržba	37	9.1	Repase	57
6.2.6	Pokyny k použití baterií	38	9.2	Likvidace	57
6.2.7	Čištění svorek baterie	39	10 Technické údaje	58	
6.2.8	Přeprava baterií	39	10.1	Technické údaje	58
6.2.9	Všeobecné pokyny k manipulaci s bateriemi	39	11 Servis	65	
6.2.10	Správné zacházení s poškozenými bateriemi	39	11.1	Provedené kontroly	65
7 Přeprava	41				
7.1	Přeprava – Všeobecné informace	41			
7.2	Přemísťování elektrického invalidního vozíku do vozidla	41			
7.3	Použití elektrického invalidního vozíku jako sedadla ve vozidle	42			
7.3.1	Upevnění elektrického invalidního vozíku při použití jako sedadla ve vozidle	44			
7.3.2	Použití dodatečných bodů k upoutání	45			
7.3.3	Zajištění uživatele na elektrickém invalidním vozíku	45			
7.4	Přeprava elektrického invalidního vozíku bez osoby v sedadle ..	47			
7.5	Systém dokování Dahl	47			

1 Obecné

1.1 Úvod

V této uživatelské příručce naleznete důležité informace o správném použití tohoto výrobku. Pečlivě si tuto uživatelskou příručku přečtěte a dodržujte veškeré bezpečnostní pokyny, aby byla při používání tohoto výrobku zajištěna bezpečnost.

Používejte tento výrobek pouze tehdy, když jste si přečetli tuto příručku a porozuměli jí. Vyžádejte si další rady od zdravotníka, který je obeznámen s vaším zdravotním stavem a vyjasněte si veškeré otázky ohledně správného používání a nezbytného nastavení se zdravotníkem.

Pamatujte, že některé části tohoto dokumentu se nemusí na vztahovat na váš výrobek, neboť tato příručka platí pro všechny dostupné modely vyráběné v době jejího tisku. Není-li uvedeno jinak, jednotlivé části tohoto dokumentu se týkají všech modelů výrobku.

Modely a konfigurace dostupné ve vaší zemi najdete v lokální prodejní dokumentaci.

Společnost Invacare si vyhrazuje právo změnit specifikace výrobku bez dalšího oznámení.

Než začnete tento dokument číst, zkontrolujte, že se jedná o jeho nejnovější verzi. Nejnovější verzi naleznete ve formátu PDF na webových stránkách společnosti Invacare.

Předchozí verze výrobku nemusí být popsány v aktuální revizi této příručky. Pokud potřebujete pomoc, obraťte se na společnost Invacare.

Pokud je pro vás velikost písma v tištěné verzi dokumentu hůře čitelná, můžete si ji z webu stáhnout ve formátu PDF. Stažený soubor si můžete na obrazovce přiblížit tak, aby byl pro vás lépe čitelný.

Další informace o výrobku, například bezpečnostní údaje o výrobku či informace o stažení výrobků, vám poskytne distributor společnosti Invacare. Adresy jsou uvedeny na konci tohoto dokumentu.

V případě vážného incidentu souvisejícího s produktem informujte výrobce a příslušný orgán ve vaší zemi.

1.2 Symboly použité v tomto návodu

V tomto návodu jsou použity symboly a signální slova k označení nebezpečných situací nebo postupů, které by mohly zapříčinit úraz osob nebo škodu na majetku. Tento dokument je vytištěn ve stupních šedi. Pro vaši informaci jsou bezpečnostní hlášení označena následujícími barvami podle normy ANSI Z535.6: Nebezpečí (červená), varování (oranžová), upozornění (žlutá) a oznámení (modrá). Definice těchto signálních slov jsou uvedeny níže.



NEBEZPEČÍ!

Označuje nebezpečnou situaci, v jejímž důsledku dojde k vážnému poranění nebo usmrcení.



VAROVÁNÍ!

Označuje nebezpečnou situaci, v jejímž důsledku by mohlo dojít k vážnému poranění nebo usmrcení.



UPOZORNĚNÍ!

Označuje nebezpečnou situaci, v jejímž důsledku může dojít k drobnému či méně závažnému poranění.



OZNÁMENÍ!

Označuje nebezpečnou situaci, v jejímž důsledku by mohlo dojít k poškození majetku.

**Tipy a doporučení**

Poskytuje užitečné rady a doporučení pro účelné a bezproblémové používání výrobku.

Další symboly**Odpovědná osoba v UK**

Označení, pokud výrobek není vyráběn ve Velké Británii.

1.3 Soulad s předpisy

Kvalita je nezbytným předpokladem správného fungování společnosti, která se řídí normou ISO 13485.

Tento výrobek nese označení CE v souladu s nařízením 2017/745 o zdravotnických prostředcích třídy I.

Tento výrobek nese označení UKCA v souladu s částí II UK MDR 2002 třídy I (v platném znění).

Naše společnost se neustále snaží snižovat dopad na životní prostředí – lokálně i globálně.

Používáme pouze materiály a součásti, které odpovídají požadavkům směrnice REACH.

Dodržujeme požadavky platných předpisů OEEZ a RoHS o ochraně životního prostředí.

1.3.1 Příslušné produktové normy

Tento výrobek úspěšně prošel testováním podle normy EN 12184 (Elektricky poháněné vozíky pro osoby se zdravotním postižením, skútry a jejich nabíječe) a všech souvisejících předpisů.

Pokud je výrobek vybaven odpovídajícím systémem osvětlení, je vhodný k použití na veřejných komunikacích.

Další informace o aktuálně platných normách a předpisech vám poskytne příslušný zástupce společnosti Invacare. Adresy jsou uvedeny na konci tohoto dokumentu.

1.4 Použitelnost

Elektrický invalidní vozík používejte pouze tehdy, je-li v bezvadném provozním stavu. V opačném případě můžete ohrozit sebe nebo ostatní.

Následující seznam není úplný. Jeho účelem je poukázat na některé situace, které by mohly ovlivnit použitelnost elektrického invalidního vozíku.

V určitých situacích je nutné ihned přestat elektrický invalidní vozík používat. Jiné situace umožňují použít elektrický invalidní vozík pouze k přepravě k dodavateli.

Ihned přestaňte elektrický invalidní vozík používat, pokud dojde k omezení jeho použitelnosti v důsledku některé z následujících závad:

- neočekávané chování při jízdě;
- selhání brzd.

Pokud dojde k omezení použitelnosti elektrického invalidního vozíku v důsledku některé z následujících závad, je nutné ihned kontaktovat autorizovaného dodavatele výrobků Invacare:

- selhání nebo porucha osvětlovacího systému (je-li součástí vybavení);
- vypadávání reflektorů;
- opotřebením vzorku nebo nedostatečný tlak v pneumatikách;
- poškozené opěrky rukou (např. roztržené čalounění);
- poškozené držáky opěrek nohou (např. chybějící nebo roztržené pásy přes paty);
- poškozený poziční pás;
- poškozený joystick (nelze jej přemístit do neutrální polohy);

- kabely, které jsou poškozené, zalomené, přiskřípnuté nebo se uvolnily ze svého upevnění;
- elektrický invalidní vozík se při brzdění dostává do smyku;
- táhnutí elektrického invalidního vozíku při jízdě do strany;
- výskyt neobvyklých zvuků.

Prodejce rovněž kontaktujte vždy, když máte pocit, že elektrický invalidní vozík nefunguje správně.

1.5 Informace o záruce

Poskytujeme záruku výrobce na výrobek v souladu s našimi všeobecnými obchodními podmínkami platnými v jednotlivých zemích.

Záruční reklamace lze uplatňovat pouze prostřednictvím poskytovatele, od něhož byl výrobek zakoupen.

1.6 Životnost

Životnost tohoto výrobku odhadujeme na pět let za předpokladu, že je používán v přísném souladu s účelem použití, jak je uvedeno v tomto dokumentu a za předpokladu splnění všech požadavků na údržbu a servis. Odhadovaná životnost může být delší při šetrném používání a pečlivé údržbě výrobku a za předpokladu, že technický a vědecký pokrok neukáže nová technická omezení. Očekávaná životnost se může výrazně zkrátit při nadměrném nebo nesprávném používání. Uvedená odhadovaná životnost tohoto výrobku nepředstavuje další doplňkovou záruku.

1.7 Omezení odpovědnosti

Společnost Invacare nenese žádnou zodpovědnost za poškození vzniklé v důsledku následujících situací:

- nedodržení pokynů v uživatelské příručce,
- nesprávné použití,
- přirozené opotřebení,
- nesprávná montáž nebo sestavení provedené kupujícím nebo třetí stranou,
- technické úpravy,
- neoprávněné úpravy, kombinace a/nebo použití nevhodných náhradních dílů.

2 Bezpečnost

2.1 Všeobecné poznámky týkající se bezpečnosti



VAROVÁNÍ!

Nebezpečí poškození nebo závažného úrazu

Nešprávné použití tohoto výrobku může vést k úrazu nebo poškození.

- Nejsou-li pro vás varování, upozornění nebo pokyny srozumitelné, obraťte se před použitím produktu na zdravotníka, dodavatele nebo odborného technika.
- Tento výrobek ani žádné dostupné volitelné vybavení používejte teprve tehdy, až se důkladně obeznámíte s tímto návodem a s veškerými dodatečnými instruktážními podklady, a to uživatelskou příručkou, servisní příručkou nebo pokyny dodávanými spolu s tímto výrobkem nebo s volitelným vybavením.



NEBEZPEČÍ!

Nebezpečí poškození, závažného úrazu nebo úmrtí

Pokud na čalounění sedadla upadne zapálená cigareta, hrozí riziko požáru, který může vést k poškození, závažnému úrazu nebo úmrtí. Nebezpečí závažného úrazu nebo úmrtí v důsledku takových požárů a vznikajících zplodin jsou vystaveni zejména uživatelé elektrického invalidního vozíku, protože nemusí být schopni elektrický invalidní vozík opustit.

- Při používání tohoto elektrického invalidního vozíku **NEKUŘTE.**



VAROVÁNÍ!

Nebezpečí poškození nebo závažného úrazu

Ukládání nebo používání elektrického invalidního vozíku v blízkosti otevřeného ohně nebo hořlavých látek může vést k závažnému úrazu nebo poškození.

- Elektrický invalidní vozík neuskładňujte ani nepoužívejte v blízkosti otevřeného ohně či hořlavých látek.



VAROVÁNÍ!

Nebezpečí poškození nebo poranění v případě nechtěného uvedení elektrického invalidního vozíku do pohybu

- Před nasazením, sesazením a před manipulací s objemnými předměty vypněte elektrický invalidní vozík.
- Když je pohon odpojený, je brzda motoru deaktivovaná. Z tohoto důvodu je tlačení elektrického invalidního vozíku asistentem doporučeno pouze na rovném povrchu, nikdy však na svahu. Nikdy nenechávejte elektrický invalidní vozík na svahu s odpojenými motory. Ihned poté, co elektrický invalidní vozík dotlačíte na určené místo, znovu zapněte motory (viz část 5.9.1 *Odpojení motorů, strana 34*).



VAROVÁNÍ!

Nebezpečí úrazu, poškození nebo úmrtí

Nesprávné provádění kontroly nebo údržby může vést k úrazu poškození nebo úmrtí způsobenému požitím nebo vdechnutím součástí či materiálů.

- V blízkosti dětí, domácích zvířat či osob s tělesným/mentálním postižením je vyžadován neustálý dohled.



VAROVÁNÍ!

Nebezpečí poškození, závažného úrazu nebo úmrtí

Nebezpečí zachycení a uškrtnení, když se volné osobní věci (např. šperky, šátky) zachytí pohyblivými nebo vyčnívajícými částmi.

- Ujistěte se, že všechny volné předměty nejsou v blízkosti pohyblivých částí elektrického invalidního vozíku, např. kola nebo poháněné součásti sedadel.
- Udržujte ruce, oděv a všechny ostatní předměty mimo dosah kol nebo elektricky ovládaných sedadel, když jsou v provozu.
- Okamžitě vypněte elektrický invalidní vozík, abyste zastavili jakýkoli pohyb.



VAROVÁNÍ!

Nebezpečí poškození, závažného úrazu nebo úmrtí

Budou-li použité kabely vedeny nesprávným způsobem, hrozí nebezpečí zakopnutí, zachycení či uškrtnení, což může vést k úmrtí, závažnému úrazu nebo poškození.

- Zajistěte, aby byly všechny kabely správně vedeny a zajištěny.
- Ověřte, že z invalidního vozíku netrčí smyčky přebytečného kabelu.



VAROVÁNÍ!

Nebezpečí poranění v případě ovlivnění způsobilosti uživatele elektrického invalidního vozíku k jízdě léky nebo alkoholem

- Nikdy nejezděte na elektrickém invalidním vozíku, jste-li pod vlivem léků nebo alkoholu. Je-li to nutné, musí být elektrický invalidní vozík ovládán asistentem, který je k tomu fyzicky a duševně způsobilý.



VAROVÁNÍ!

Nebezpečí poranění při vypnutí elektrického invalidního vozíku v pohybu, např. stisknutím tlačítka ZAPNOUT/VYPNOUT nebo odpojením kabelu, když vozík náhle a prudce zastaví

- Jste-li v nouzové situaci donuceni brzdit, postačí, když uvolníte joystick a necháte invalidní vozík, aby se zastavil (další informace naleznete v návodu k použití dálkového ovladače).



VAROVÁNÍ!

Nebezpečí poranění při přemísťování elektrického invalidního vozíku se sedícím uživatelem do vozidla pro potřeby přepravy

- Vždy je vhodné přemístit do vozidla prázdný elektrický invalidní vozík.
- Pokud je nutné elektrickým invalidním vozíkem najet na nájezd se sedícím uživatelem, ujistěte se, že náklon nájezdu nepřesahuje projektovaný sklon (viz část 10.1 *Technické údaje, strana 58*).



- Pokud je při nakládání nutné elektrickým invalidním vozíkem najet na nájezd s větším než projektovaným sklonem (viz část 10.1 *Technické údaje, strana 58*), je třeba použít naviják. Asistent tak může bezpečně kontrolovat situaci a pomáhat při nakládání.
- Rovněž je možné použít plošinový výtah. Ujistěte se, že celková hmotnost elektrického invalidního vozíku i s uživatelem nepřekračuje maximální hmotnost, která je u použitého plošinového výtahu nebo navijáku povolena.

**VAROVÁNÍ!****Nebezpečí pádu z elektrického invalidního vozíku**

- Neposunujte se na sedadle dopředu, nenaklánějte se dopředu mezi kolena ani se nenaklánějte dozadu přes horní okraj opěradla, například pokud se natahujete pro nějaký předmět.
- Pokud je nainstalován pás pro zajištění polohy těla, je nutné jej správně nastavit a používat při každém použití elektrického invalidního vozíku.
- Při přemísťování na jiné sedadlo umístěte elektrický invalidní vozík co nejbližší k tomuto sedadlu.

**UPOZORNĚNÍ!****Nebezpečí poranění při překročení maximální přípustné nosnosti**

- Nepřekračujte maximální přípustnou nosnost (viz část 10.1 *Technické údaje, strana 58*).



- Elektrický invalidní vozík je určen pouze k použití jednou osobou, jejíž maximální hmotnost nepřekračuje maximální přípustnou nosnost zařízení. Elektrický invalidní vozík se nesmí používat k přepravě více než jedné osoby.

**UPOZORNĚNÍ!****Nebezpečí poranění v případě nesprávného zvedání nebo pokládání těžkých součástí**

- Při údržbě, opravách nebo zvedání součástí vozíku zohledněte hmotnost jednotlivých součástí, především baterií. Při zvedání těžkých předmětů vždy zaujměte správný postoj a podle potřeby požádejte o pomoc.

**UPOZORNĚNÍ!****Nebezpečí poranění pohyblivými součástmi**

- Dejte pozor, aby nedošlo k poranění pohyblivými součástmi elektrického invalidního vozíku, jako jsou kola nebo moduly zvedáku (je-li jimi vozík vybaven), zejména v případě, když se v okolí vozíku nacházejí děti.

**UPOZORNĚNÍ!****Nebezpečí poranění horkými povrchy**

- Nenechávejte elektrický invalidní vozík dlouhodobě na přímém slunci. Kovové součásti a plochy, jako jsou sedadla a opěrky rukou, se mohou značně zahřát.



UPOZORNĚNÍ!

Nebezpečí požáru nebo poruchy při připojení elektrických zařízení

- Nepřipojujte k vozíku žádná elektrická zařízení, která společnost Invacare neschválila k použití pro tento účel. O provedení všech elektrických instalací požádejte autorizovaného dodavatele výrobků Invacare.

2.2 Bezpečnostní informace o elektrickém systému



VAROVÁNÍ!

Nebezpečí poškození, závažného úrazu nebo úmrtí

Při nesprávném použití elektrického invalidního vozíku může dojít k vzniku kouře, jiskření nebo požáru. V důsledku požáru může dojít k poškození, závažnému úrazu nebo úmrtí.

- NEPOUŽÍVEJTE elektrický invalidní vozík k jiným než stanoveným účelům.
- Pokud dojde ke vzniku kouře, jiskření nebo požáru elektrického invalidního vozíku, okamžitě vozík přestaňte používat a vyhledejte servis.



VAROVÁNÍ!

Nebezpečí závažného úrazu nebo úmrtí

Úraz elektrickým proudem může způsobit závažný úraz nebo úmrtí

- Aby nedošlo k úrazu elektrickým proudem, ověřte, že zástrčka a kabel nejsou poškozené a vodiče nejsou roztřepené. Poškozené kabely a roztřepené vodiče okamžitě vyměňte.



VAROVÁNÍ!

Nebezpečí závažného úrazu nebo úmrtí

Pokud se těmito varováními nebudete řídit, hrozí riziko elektrického zkratu, který může vést k poškození elektrického systému, závažnému úrazu nebo úmrtí.

- KLADNÝ (+) ČERVENÝ kabel baterie MUSÍ být připojen ke KLADNÉ (+) svorce baterie (baterií).
- ZÁPORNÝ (-) ČERNÝ kabel baterie MUSÍ být připojen k ZÁPORNÉ (-) svorce baterie (baterií).
- Dávejte pozor, aby NIKDY nedošlo ke styku nářadí a/nebo kabelů baterie s OBĚMA svorkami najednou. Mohlo by dojít k elektrickému zkratu a poškození nebo závažnému úrazu.
- Na kladné a záporné svorky baterie nainstalujte krytky.
- Pokud dojde k poškození izolace kabelů, okamžitě kabely vyměňte.
- NEDEMONTUJTE pojistku nebo montážní prvky z upevňovací šroubu KLADNÉHO (+) červeného kabelu baterie.



VAROVÁNÍ!

Nebezpečí poškození, závažného úrazu nebo úmrtí

Koroze elektrických součástí způsobená vystavením vlivu vody nebo jiných kapalin může mít za následek poškození, závažný úraz nebo úmrtí.

- Maximálně omezte možnosti vystavení elektrických součástí vlivu vody a dalších kapalin.
- Elektrické součásti poškozené korozí je NUTNÉ okamžitě vyměnit.
- Elektrický invalidní vozík, které jsou často vystavovány vodě/kapalinám, mohou vyžadovat častější výměnu elektrických součástí.

**VAROVÁNÍ!****Nebezpečí vzniku požáru**

Zapnutá světla se zahřívají. Pokud je přikryjete tkaninami, například oblečením, hrozí nebezpečí vzplanutí těchto tkanin.

- Systém osvětlení NIKDY nepřikrývejte tkaninami.

**VAROVÁNÍ!****Nebezpečí úmrtí, závažného poranění nebo poškození při převážení společně s kyslíkovými systémy**

Textilie a jiné materiály, které jinak nejsou hořlavé, se na kyslíkem obohaceném vzduchu snadno vznítí a hoří s vyšší intenzitou.

- Každý den kontrolujte těsnost kyslíkového potrubí od válce až po místo podání a chraňte je před elektrickými jiskrami a hořlavinami.

**VAROVÁNÍ!****Nebezpečí poranění nebo poškození v důsledku zkratu**

Kolíky konektorů kabelů připojených k napájecímu modulu mohou zůstat pod napětím i po vypnutí systému.

- Kabely, jejichž kolíky jsou pod napětím, by měly být připojeny, upoutány nebo zakryty (nevodivými materiály) tak, aby nemohlo dojít k jejich kontaktu s osobami nebo s materiály, které by mohly způsobit elektrický zkrat.



- Pokud je třeba odpojit kabely s kolíky pod proudem, například při odpojování sběrnice kabelu od dálkového ovladače, z bezpečnostních důvodů nezapomeňte příslušné kolíky zakrýt nevodivým materiálem.

**OZNÁMENÍ!**

Závada elektrického systému může vést k neočekávanému chování, jako je trvale rozsvícené osvětlení, nefunkční osvětlení nebo hluk vycházející z magnetických brzd.

- Dojde-li k závadě, vypněte a znovu zapněte dálkový ovladač.
- Pokud závada přetrvává, odpojte nebo odeberte zdroj napájení. V závislosti na modelu elektrického invalidního vozíku můžete baterie odebrat nebo odpojit od napájecího modulu. Pokud si nejste jisti, který kabel odpojit, obraťte se na dodavatele.
- Ve všech případech se obraťte na dodavatele.

2.3 Bezpečnostní informace o elektromagnetickém rušení

Tento elektrický invalidní vozík je navržen tak, aby fungoval bez významného elektromagnetického rušení okolí a bez významného snížení provozního výkonu v případě elektromagnetického rušení, které lze očekávat při běžném používání. Proto byl tento invalidní vozík úspěšně testován podle mezinárodních norem a vyhovuje předpisům o elektromagnetickém rušení (EMI).

Je vhodný pro použití v obytných prostorech a v zařízeních přímo připojených k nízkonapěťové rozvodné síti, která zásobuje budovy používané pro domácnosti. Elektromagnetická pole, jako jsou pole generovaná rádiovými a televizními vysíláči nebo mobilními telefony, však mohou u elektrických invalidních vozíků ovlivnit některé funkce.

Elektronika, která je používána u našich elektrických invalidních vozíků, také může vytvářet slabé elektromagnetické rušení. To však nepřekračuje zákonem povolené toleranční limity. Z těchto důvodů je žádoucí dodržovat následující opatření:



VAROVÁNÍ!

Nebezpečí závady v důsledku elektromagnetického rušení

- Když je elektrický invalidní vozík zapnutý, nezapínejte ani nepoužívejte přenosné vysíláče či komunikační zařízení (např. rádiový přijímač-vysílač nebo mobilní telefon).
- Je-li to možné, nepřibližujte se k silným rádiovým a televizním vysíláčům.
- V případě, že by se elektrický invalidní vozík neúmyslně uvedl do pohybu nebo došlo k uvolnění brzd, okamžitě jej vypněte.
- Přidávání elektrických doplňků a jiných součástí nebo jakékoli upravování elektrického invalidního vozíku může způsobit, že bude vozík na elektromagnetické rušení citlivější. Upozorňujeme, že nelze s jistotou určit, jaký vliv takové úpravy budou mít na celkovou odolnost elektronického systému.
- Všechny výskyty neúmyslného pohybu elektrického invalidního vozíku nebo uvolnění elektrických brzd nahlaste výrobci.



OZNÁMENÍ!

Elektromagnetické rušení může způsobit nechtěný pohyb elektrického vozíku.

- Vypněte dálkové ovládání a pokud možno i elektronická zařízení v okolí, než vozík znovu zapnete.
- Vzdalte se od zdroje elektromagnetického rušení.

2.4 Bezpečnostní informace o řízení a režimu volnoběhu



NEBEZPEČÍ!

Nebezpečí poškození, závažného úrazu nebo úmrtí

Porucha joysticku může vést k tomu, že se invalidní vozík stane neovladatelným / ztratí stabilitu, což může mít za následek poškození, závažný úraz nebo úmrtí.

- Pokud se vozík stane neovladatelným / ztratí stabilitu, okamžitě jej přestaňte používat a obraťte se na kvalifikovaného technika.



VAROVÁNÍ!

Nebezpečí poškození nebo závažného úrazu

Nesprávné umístění při naklonění nebo ohnutí může vést k převrácení invalidního vozíku a mít za následek poškození nebo závažný úraz.

- Chcete-li zajistit stabilitu a správné fungování elektrického invalidního vozíku, je nutné za všech okolností správným způsobem udržovat rovnováhu. Elektrický invalidní vozík byl navržen tak, aby zůstal vzpřímený a poskytoval vám stabilitu potřebnou pro běžné denní činnosti, dokud NEPŘEKONÁTE jeho těžiště.



- NENAKLÁNĚJTE se dopředu z elektrického invalidního vozíku do vzdálenosti větší než je délka opěrek rukou.
- NEPOKOUŠEJTE se dosáhnout na předměty, pokud se při tom musíte posunout na sedadle dopředu, nebo zvednout předměty ze země tak, že se budete natahovat mezi kolena směrem dolů.

**VAROVÁNÍ!****Riziko poruchy za nepříznivých povětrnostních podmínek, tzn. extrémní mrazy, v izolované oblasti**

- Jste-li uživatel s těžce omezenou schopností pohybu a orientace, NEDOPORUČUJEME v případě nepříznivých povětrnostních podmínek vyrazet na cestu bez doprovodu asistenta.

**VAROVÁNÍ!****Nebezpečí úrazu při převrácení elektrického invalidního vozíku**

- Jízda do svahu a ze svahu je možná pouze do maximálního bezpečného sklonu (viz část 10.1 *Technické údaje, strana 58*).
- Před jízdou do svahu vždy vraťte opěradlo sedadla a náklon sedadla do vzpřímené polohy. Před jízdou ze svahu doporučujeme opěradlo sedadla a náklon sedadla (pokud je namontován) sklonit mírně dozadu.
- Po svazích vždy jezděte maximálně 2/3 nejvyšší rychlosti.
- Vyhněte se prudkému brzdění nebo zrychlování.



- Je-li to možné, vyhněte se jízdě na vlhkém, klzkém, zledovatělém či mastném povrchu (např. na sněhu, štěrku, ledu apod.), kde hrozí ztráta kontroly nad vozíkem, a to především na svahu. Do této kategorie se mohou počítat také některé lakované nebo jinak ošetřené dřevěné povrchy. Nelze-li se jízdě po takovém povrchu vyhnout, jeďte pomalu a s nejvyšší opatrností.
- Nikdy se nesnažte překonat překážku, pokud vyjždíte do svahu nebo jej sjíždíte.
- Nikdy se s elektrickým invalidním vozíkem nepokoušejte jezdit do schodů nebo ze schodů.
- Při překonávání překážek vždy ověřte maximální výšku překážky (viz část 5.6 *Překonávání překážek, strana 31*).
- Pokud je elektrický invalidní vozík v pohybu, nepřesouvejte těžiště, neprovádějte prudké pohyby joystickem ani neměňte náhle směr.
- Elektrický invalidní vozík se nesmí používat k přepravě více než jedné osoby.
- Nepřekračujte maximální celkovou přípustnou nosnost a maximální zatížení na nápravu (viz část 10.1 *Technické údaje, strana 58*).
- Uvědomte si, že pokud během jízdy změníte režim jízdy, bude elektrický invalidní vozík brzdit nebo zrychlovat.



VAROVÁNÍ!

Nebezpečí zranění v důsledku sklouznutí nohy z podnožky a zachycení pod pohybujícím se elektrickým invalidním vozíkem

- Před zahájením jízdy s elektrickým invalidním vozíkem se vždy ujistěte, že jsou vaše nohy rovně a bezpečně umístěny na stupátkách a že obě opěrky nohou jsou řádně zajištěny na místě.



VAROVÁNÍ!

Nebezpečí zranění v případě srážky s překážkou při projíždění úzkými průchody, například dveřmi či vchodem

- Úzkými průchody projíždějte s nejnižším jízdním režimem a s maximální opatrností.



VAROVÁNÍ!

Nebezpečí úrazu

Pokud je váš elektrický invalidní vozík vybaven stavitelnými opěrkami nohou, hrozí při jízdě se zvednutými opěrkami nohou riziko poranění osob a poškození elektrického invalidního vozíku.

- Chcete-li zabránit nežádoucímu posunutí těžiště elektrického invalidního vozíku dopředu (zvláště při jízdě ze svahu) a možnému poškození elektrického invalidního vozíku, musí být při běžné jízdě stavitelné opěrky nohou vždy spuštěné.



VAROVÁNÍ!

Nebezpečí překlopení v případě, že je zařízení proti převrácení odstraněné, poškozené nebo jeho poloha neodpovídá továrnímu nastavení

- Zařízení proti převrácení se smí odstranit pouze z důvodu demontáže elektrického invalidního vozíku pro přepravu ve vozidle nebo uskladnění.
- Pokud se elektrický invalidní vozík používá, musí na něm za všech okolností být namontované zařízení proti převrácení.



VAROVÁNÍ!

Nebezpečí převrácení

Zařízení proti převrácení (stabilizátory) fungují pouze na pevném povrchu. Na měkkém povrchu, jako je trávník, sníh nebo bláto, se proboří do půdy, pokud se o ně elektrický invalidní vozík opírá. V takovém případě ztrácí na funkčnosti a elektrický invalidní vozík se může převrátit.

- Po měkkém podkladu se pohybujte jen s maximální opatrností, zejména při jízdě do svahu a ze svahu. Věnujte vyšší pozornost stabilitě elektrického invalidního vozíku, aby nedošlo k jeho převrácení.

2.5 Bezpečnostní informace se zřetelem k péči a údržbě



VAROVÁNÍ!

Nebezpečí poškození, závažného úrazu nebo úmrtí

Nesprávné opravy nebo servisní úkony na tomto elektrickém invalidním vozíku provedené uživateli, pečovateli nebo nekvalifikovanými technikami mohou mít za následek poškození, závažný úraz nebo úmrtí.

- NEPROVÁDĚJTE postupy údržby, které nejsou uvedeny v této uživatelské příručce. Takové opravy a servisní úkony smí provádět POUZE kvalifikovaný technik. Obráťte se na dodavatele nebo technika společnosti Invacare.



UPOZORNĚNÍ!

V případě nedostatečné údržby hrozí nebezpečí nehody a zneplatnění záruky.

- Z důvodu bezpečnosti a předcházení nehodám, které mohou vzniknout v důsledku zanedbané kontroly opotřebení, je důležité při běžných provozních podmínkách provádět roční kontroly elektrického invalidního vozíku (viz rozvrh kontrol uvedený v servisních pokynech).
- V případě ztížených provozních podmínek, jako je každodenní jízda na strmých svazích, a při použití ve zdravotnictví s častým střídáním uživatelů elektrického invalidního vozíku je vhodné provádět průběžné kontroly brzd, příslušenství a podvozků.



- Pokud má být vozík používán na veřejných komunikacích, je řidič zodpovědný za to, že je elektrický invalidní vozík v dobrém provozním stavu. Nedostatečné zajištění nebo zanedbání péče a údržby elektrického invalidního vozíku bude mít za následek omezení odpovědnosti výrobce.

2.6 Bezpečnostní informace týkající se změn a úprav elektrického invalidního vozíku



Označení CE elektrického invalidního vozíku:

- Posouzení shody a udělení označení CE bylo provedeno v souladu s příslušnými platnými směrnici a platí pouze pro kompletní výrobek.
- Označení CE je neplatné, jestliže dojde k výměně nebo přidání součástí či příslušenství / volitelných zařízení, které nebylo schváleno společností Invacare pro tento produkt.
- V takovém případě je společnost, která přidá nebo nahradí součásti či příslušenství / volitelná zařízení, odpovědná za posouzení shody / označení CE nebo za registraci elektrického invalidního vozíku jako speciálního návrhu a dodání související dokumentace.



VAROVÁNÍ!

Nebezpečí poškození nebo závažného úrazu

Použití nesprávných nebo nevhodných náhradních (servisních) dílů může vést k úrazu nebo poškození.

- Náhradní díly MUSÍ odpovídat originálním dílům společnosti Invacare.
- Při objednání náhradních dílů vždy uvádějte sériové číslo invalidního vozíku.



UPOZORNĚNÍ!

Nebezpečí úrazu a poškození elektrického invalidního vozíku v důsledku použití neschválených součástí a příslušenství / volitelných zařízení

Sedací systémy, doplňky a příslušenství / volitelná zařízení, které neprošly schvalovacím procesem společnosti Invacare pro použití s tímto elektrickým invalidním vozíkem, mohou ovlivnit stabilitu a zvýšit riziko převrácení.

- Používejte pouze sedací systémy, doplňky a příslušenství / volitelná zařízení, které prošly schvalovacím procesem společnosti Invacare pro použití s tímto elektrickým invalidním vozíkem.

Sedací systémy, které neprošly schvalovacím procesem společnosti Invacare pro použití s tímto elektrickým invalidním vozíkem, za určitých okolností nesplňují platné normy, mohou mít vyšší hořlavost a mohou zvyšovat riziko podráždění pokožky.

- Používejte pouze sedací systémy, které prošly schvalovacím procesem společnosti Invacare pro použití s tímto elektrickým invalidním vozíkem.



UPOZORNĚNÍ!

Nebezpečí úrazu a poškození elektrického invalidního vozíku v důsledku použití neschválených součástí a příslušenství / volitelných zařízení

Elektrické a elektronické součástky, které neprošly schvalovacím procesem společnosti Invacare pro použití s tímto elektrickým invalidním vozíkem, mohou zvýšit nebezpečí požáru a elektromagnetického rušení.



- Používejte pouze elektrické a elektronické součástky, které prošly schvalovacím procesem společnosti Invacare pro použití s tímto elektrickým invalidním vozíkem.

Baterie, které neprošly schvalovacím procesem společnosti Invacare pro použití s tímto elektrickým invalidním vozíkem, mohou způsobit poleptání.

- Používejte pouze baterie, které prošly schvalovacím procesem společnosti Invacare pro použití s tímto elektrickým invalidním vozíkem.



UPOZORNĚNÍ!

Pokud budou používána neschválená opěradla, může dojít ke zranění osoby nebo poškození elektrického invalidního vozíku.

Vylepšené opěradlo, které nebylo společností Invacare schváleno pro tento elektrický invalidní vozík, může způsobit přetížení tyče opěradla a zvýšit nebezpečí zranění uživatele a poškození elektrického invalidního vozíku.

- obraťte se na odborného dodavatele výrobků Invacare, který provede analýzu rizika, výpočty, kontrolu stability atd. a zkontroluje, zda je možné takové opěradlo bezpečně používat.



Důležité informace o pracovních nástrojích pro údržbu

Některé postupy údržby popisované v tomto návodu, které může provádět uživatel, vyžadují použití vhodných nástrojů. Pokud nemáte k dispozici vhodné nástroje, nedoporučujeme dané postupy provádět. V takovém případě důrazně doporučujeme obrátit se na autorizovaný odborný servis.

2.7 Bezpečnostní informace k elektrickým invalidním vozíkům se zvedákem



VAROVÁNÍ!

Nebezpečí poranění pohyblivými součástmi

- Zabraňte zachycení objektů v prostoru pod zvednutým zvedákem.
- Dbejte opatrnosti, abyste si vy ani nikdo jiný nepřivodil zranění rukou, nohou či jiných částí těla pod zvednutým sedadlem.
- Pokud pod zvednuté sedadlo nevidíte, například z důvodu snížené možnosti manipulace s vozíkem, otočte před snížením sedadla invalidní vozík jednou kolem jeho vlastní osy. Tím se ujistíte, že se nikdo nenachází v nebezpečné zóně.



UPOZORNĚNÍ!

Nebezpečí závady modulu zvedáku

- V pravidelných intervalech modul zvedáku kontrolujte a ověřujte, že se v něm nenachází cizí objekty, není patrné poškození a elektrické konektory jsou pevně zapojeny do zásuvek.



UPOZORNĚNÍ!

Poškození elektrického invalidního vozíku způsobené zatížením jedné strany sloupku zvedáku

- K zatížením jedné strany dochází tehdy, když je sedadlo zvednuté nebo nakloněné. Před jízdou do svahu vždy vraťte opěradlo do vzpřímené polohy a náklon sedadla do vodorovné polohy. Nevystavujte sloupek zvedáku nepřetržitěmu jednostrannému zatížení. Funkce zvedání a náklonu sedadla poskytuje pouze další klidové polohy.



UPOZORNĚNÍ!

Nebezpečí úrazu při převrácení elektrického invalidního vozíku

- Nepřekračujte maximální přípustnou nosnost (viz část *10.1 Technické údaje, strana 58*).
- Pokud je zvedák ve zvednuté poloze, vyhněte se nebezpečné jízdě, například přejíždění překážek, jako jsou obrubníky, a jízdě do svahu a ze svahu.
- Nevyklánějte se ze sedadla, když je zvedák zvednutý.
- Alespoň jednou měsíčně modul zvedáku zkontrolujte, abyste se ujistili, že funkce automatického omezení rychlosti, která snižuje rychlost invalidního vozíku při zvednutí zvedáku, funguje správně (viz návod k sezení). V případě, že tomu tak není, okamžitě upozorněte autorizovaného dodavatele.



Důležité informace o omezení rychlosti jízdy se zvednutým zvedákem

Pokud je zvedák zvednutý nad určitou úroveň, elektronický systém pohonu značně sníží rychlost invalidního vozíku. Pokud bylo omezení rychlosti aktivováno, lze režim jízdy použít pouze k provádění drobných pohybů elektrického invalidního vozíku, nikoli k normální jízdě. Pro normální jízdu snižte zvedák, dokud nebude redukce rychlosti opět deaktivována, viz kapitola *Omezení řízení a sezení* podrobnosti najdete v návodu k sezení.

3 Přehled produktu

3.1 Účel použití

3.1.1 Popis výrobku

AVIVA RX je elektrický invalidní vozík s pohonem zadních kol, který může být sestaven v řadě různých konfigurací.

3.1.2 Zamýšlený uživatel

Tento elektrický invalidní vozík je určen pro dospělé a dospívající osoby s omezenou schopností chůze, které dostatečně vidí a jsou tělesně i duševně schopné řídit elektrický invalidní vozík.

3.1.3 Indikace

Použití elektrického invalidního vozíku je doporučeno v následujících případech:

- Při neschopnosti nebo výrazně omezené schopnosti pohybu ve vlastním domově.
- Při nutnosti opustit bydliště za účelem procházky nebo návštěvy míst každodenní potřeby v blízkosti bydliště.

Použití elektrických invalidních vozíků ve vnitřních a vnějších prostorách je doporučeno v případě, že ručně ovládané invalidní vozíky již nejsou pro konkrétní osobu dostačující z důvodu její omezené pohyblivosti a použití elektrického pohonu je pro takovou situaci vhodné.

Kontraindikace

U tohoto výrobku nejsou známy žádné kontraindikace.

3.2 Klasifikace typů







Toto zařízení bylo klasifikováno podle normy EN 12184 jako **mobilitní výrobek třídy B** (pro vnitřní i venkovní použití). Je tedy dostatečně kompaktní a pohyblivý pro vnitřní prostory, rovněž ale dokáže překonávat řadu překážek ve venkovním prostředí.





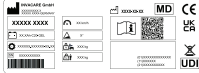

3.3 Hlavní součásti invalidního vozíku



















- Ⓐ Dálkový ovladač
- Ⓑ Opěrky nohou
- Ⓒ Kolečka
- Ⓓ Hnaná kola
- Ⓔ Odpojovací páčka
- Ⓕ Madla k tlačení
- Ⓖ Opěrka hlavy (volitelná)
- Ⓗ Opěrka rukou







3.4 Štítky na výrobku





	<p>(A)</p> 	<p>Pokud je elektrický invalidní vozík vybaven podnosem, je nutné při přepravě ve vozidle podnos demontovat a bezpečně uložit.</p> <p><i>Barva levého a středního obdélníku a příčného pruhu je červená. Barva pravého obdélníku je zelená.</i></p>
	<p>(B)</p>  <p>ISO 7176-19</p>	<p>Určení upevňovacích bodů vpředu a vzadu: Pokud se tento symbol nachází na světle žluté nálepce, upevňovací bod je vhodný k připevnění invalidního vozíku ve vozidle tak, aby bylo možné elektrický invalidní vozík použít jako další sedadlo ve vozidle.</p>
	<p>(C)</p>  <p>ISO 7176-19</p>	<p>Varování, že elektrický invalidní vozík nelze používat jako sedadlo ve vozidle. Tento elektrický invalidní vozík nesplňuje požadavky normy ISO 7176-19.</p> <p><i>Na štítcích výrobku je pozadí tohoto symbolu modré. Na štítcích výrobku je kruh se šikmým přeškrtnutím červený.</i></p>
	<p>(D)</p> 	<p>Identifikační štítek na šasi vpravo. Podrobnosti naleznete níže.</p>
	<p>(E)</p> 	<p>Varování při použití zvedáku. Podrobnosti naleznete níže.</p> <p><i>Na štítcích výrobku je barva čtverců a úhlopříček červená.</i></p>

		Identifikace polohy páčky spojky pro jízdu a tlačení (na obrázku je vidět pouze pravá strana). Podrobnosti naleznete níže.
		Označení míst na elektrickém invalidním vozíku, na kterých může dojít k přiskřípnutí prstů. <i>Na štítcích výrobku je pozadí tohoto symbolu žluté.</i>
		Označení upozorňující na omezení zátěže opěradla na 6 kg. <i>Na štítcích výrobku je pozadí tohoto symbolu žluté.</i>
		Štítek označuje, že elektrický invalidní vozík musí být při použití jako sedadlo ve vozidle orientován směrem dopředu v souladu s požadavky normy ISO 7176-19.
		Určení zapnuté (ON) a vypnuté (OFF) polohy spínače jističe (na levé straně invalidního vozíku). Podrobnosti naleznete níže.
		Štítek maximální rychlosti na dálkovém ovladači. Maximální rychlost je snížena na 3 km/h. <i>Na štítcích výrobku je pozadí tohoto symbolu červené.</i>

Vysvětlení symbolů na štítcích

	Výrobce		Jedinečná identifikace prostředku
	Datum výroby		Typ baterie
	Zdravotnický prostředek		Nastavení z výroby
	Shoda s evropskými normami		Sériové číslo
	Posouzena shoda pro Spojené království		Maximální rychlost
	QR kód obsahuje odkaz na uživatelskou příručku		Projektovaný sklon
	Přečtěte si návod k použití.		Hmotnost v nenaloženém stavu
	Shody s požadavky normy OEEZ		Maximální hmotnost uživatele

	Nevyklánějte se, když je zvedák zvednutý!		Nejezděte do svahu ani ze svahu, když je zvedák zvednutý!
	Nedovolte, aby se pod zvednuté sedadlo dostala jakákoli část těla!		Nikdy nejezděte ve dvou osobách!
	Nejezděte přes nerovný povrch, když je zvedák zvednutý!		
	Tento symbol označuje páčku spojky v režimu jízdy. V této poloze je motor zapojený a jeho brzdy jsou v provozu. Elektrický invalidní vozík lze používat k jízdě. <ul style="list-style-type: none"> • Chcete-li invalidní vozík použít k jízdě, musí být oba motory zapojené. 		

	<p>Tento symbol označuje páčku spojky v režimu tlačení. V této poloze je motor odpojený a jeho brzdy jsou mimo provoz. Kola elektrického invalidního vozíku se volně otáčejí a vozík může tlačit asistent.</p> <ul style="list-style-type: none"> • Dálkový ovladač musí být vypnutý. • Viz také 5.9 <i>Tlačení elektrického invalidního vozíku v režimu volnoběhu, strana 33.</i>
	<p>Tento symbol označuje vypnutou polohu spínače jističe. V této poloze je bateriový zdroj odpojen a elektrický invalidní vozík nelze ovládat ani nabíjet.</p>
	<p>Tento symbol označuje zapnutou polohu spínače jističe. V této poloze je bateriový zdroj připojen a elektrický invalidní vozík lze ovládat nebo nabíjet.</p>
	<p>Tento symbol označuje jistič.</p>
	<p>Přečtěte si uživatelskou příručku. Tento symbol se vyskytuje na různých štítcích a místech.</p>

3.5 Uživatelské vstupy

Váš elektrický invalidní vozík může být vybaven jedním z několika různých uživatelských vstupů. Informace o různých funkcích a způsobu ovládání konkrétního uživatelského vstupu najdete v odpovídající uživatelské příručce (příložená).

3.6 Zvedák

K ovládání elektrického zvedáku slouží dálkový ovladač. Další informace naleznete v návodu k použití dálkového ovladače.



Informace týkající se ovládání zvedáku při teplotách pod 0 °C:

- Elektrické invalidní vozíky společnosti Invacare jsou vybaveny bezpečnostními mechanismy, které brání přetížení elektronických součástí. Při provozních teplotách pod bodem mrazu se proto může stát, že přibližně po 1 sekundě provozu dojde k vypnutí ovládacího zařízení zvedáku.
- Zvedák lze zvedat či spouštět postupně opakovaným použitím joysticku. V mnoha případech tak dojde k vytvoření dostatečného tepla, aby mohlo ovládací zařízení fungovat normálně.



Omezovač rychlosti

Omezení rychlosti reaguje různým způsobem v závislosti na konfiguraci elektrického invalidního vozíku.

- Zvedák je buď vybaven snímači, které snižují rychlost elektrického invalidního vozíku, pokud je zvedák zvednut nad určitou úroveň.
- Nebo pokud je aktivováno omezení rychlosti, dojde k automatickému nastavení omezené rychlosti (vynuceného profilu). Další informace naleznete v návodu k použití dálkového ovladače.
- Omezení rychlosti zajišťuje stabilitu elektrického invalidního vozíku proti převrnutí a brání nebezpečí úrazu a poškození elektrického invalidního vozíku.
- Chcete-li opět použít normální rychlost, spusťte zvedák dolů, dokud se vynucený profil nebo omezení rychlosti nevypne.
- Pokud je elektrický invalidní vozík vybaven ovládáním bradou, reaguje na vynucený profil odlišným způsobem. Další informace naleznete v návodu k ovládání bradou.



UPOZORNĚNÍ!

Nebezpečí převrácení, pokud při zvednutí zvedáku selže snímač omezovače rychlosti

- Pokud zjistíte, že omezovač rychlosti nefunguje, když je zvedák zvednutý, nejezděte se zvednutým zvedákem a neprodleně se obraťte na autorizovaného dodavatele výrobků Invacare.

4 Příslušenství / volitelná zařízení

4.1 Poziční pásy

Poziční pás je volitelný doplněk, který může být k elektrickému invalidnímu vozíku upevněn ve výrobním závodě nebo následně odborným dodavatelem. Pokud je elektrický invalidní vozík vybaven pozičním pásem, informace o jeho nasazení a použití získáte od odborného dodavatele.

Poziční pás pomáhá uživateli elektrického invalidního vozíku udržovat optimální sedací polohu. Správné použití pásu pomáhá uživateli dosáhnout bezpečného, pohodlného a správného usazení v elektrickém invalidním vozíku. Týká se to zejména uživatelů, kteří při sezení nedokážou udržet dostatečnou rovnováhu.

 Poziční pás doporučujeme používat při každém použití elektrického invalidního vozíku.

4.1.1 Typy pásů pro zajištění polohy

Elektrický invalidní vozík je možné ve výrobním závodě vybavit následujícími typy pozičních pásů. Pokud je váš elektrický invalidní vozík vybaven jiným pásem než některým z pásů uvedených níže, ujistěte se, že jste od výrobce obdrželi dokumentaci ohledně jeho správné montáže a použití.

Pás s kovovou přezkou nastavitelný na obou stranách



Tento pás je nastavitelný na obou stranách. Díky tomu může být přezka umístěna uprostřed.

Pás s plastovou přezkou nastavitelný na obou stranách



Tento pás je nastavitelný na obou stranách. Díky tomu může být přezka umístěna uprostřed.

Popruh s kovovou přezkou, nastavitelný na obou stranách

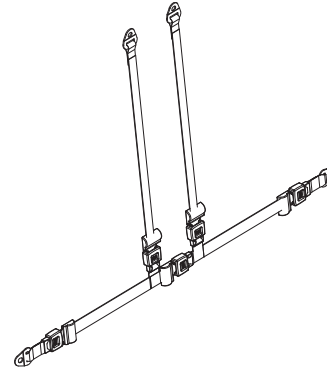

Popruh je nastavitelný na obou stranách. Díky tomu je přezka vždy umístěna uprostřed.

4.1.2 Správné nastavení pozičního pásu



Pás musí být dostatečně utažen, aby zajišťoval pohodlné sezení a správnou polohu těla.

1. Ujistěte se, že sedíte správně. To znamená, že sedíte zcela vzadu na sedadle, pánev je vzpřímená a co nejvíce symetrická, tj. nikoli vpředu, stranou ani u okraje sedadla.
2. Umístěte poziční pás tak, abyste nad pásem snadno nahmatali kyčelní kosti.
3. Upravte délku pásu pomocí některé z výše popsaných pomůcek pro nastavení. Pás musí být nastaven tak, abyste mezi pás a tělo mohli vsunout rovnou dlaň.
4. Přezka musí být umístěna co nejvíce uprostřed. Nastavení proto provádějte, pokud je to možné, na obou stranách.
5. Jednou týdně pás kontrolujte a přesvědčte se, zda je v dobrém stavu, bez poškození či opotřebení a zda je bezpečně připevněn k elektrickému invalidnímu vozíku. Pokud je pás připevněn pouze šroubovým spojením, zkontrolujte, zda se spojení nepovolilo nebo zcela neuvolnilo. Další informace o údržbě pásů najdete v servisní příručce, kterou získáte od společnosti Invacare.

4.2 Použití držáku na hůl

Pokud je váš elektrický invalidní vozík vybaven držákem holí, lze jej použít k bezpečnému přenosu holí, francouzských holí nebo podpažních berlí. Držák holí je tvořen umělohmotným pouzdem (spodní část) a upevňovacím suchým zipem (vrchní část).



UPOZORNĚNÍ!

Nebezpečí úrazu

Hůl nebo berle, které nejsou při přenosu zajištěny (např. v klíně uživatele), mohou poranit uživatele nebo jiné osoby.
— Během přenosu musí být hůl nebo berle vždy zajištěny pomocí držáku holí.

1. Otevřete horní upevňovací suchý zip.
2. Umístěte spodní část hole nebo berlí do nádoby ve spodní části.
3. Hole nebo berle lze upevnit v horní části pomocí suchého zipu.

5 Použití

5.1 Všeobecné informace týkající se nastavení

Další informace o nastavení naleznete v uživatelské příručce sedacího systému.

5.2 Jízda



Maximální nosnost uvedená v technických údajích pouze informuje o nejvyšší celkové hmotnosti, kterou vozík dokáže uvést. To však neznamená, že lze na elektrický invalidní vozík bez omezení posadit osobu o této tělesné hmotnosti. Je třeba vzít v úvahu tělesné míry (např. výšku), rozložení hmotnosti, použití břišního popruhu, popruhu přes nohy a lýtka a hloubku sedadla. Tyto faktory výrazně ovlivňují jízdní vlastnosti, jako je svislá stabilita a trakce. Zejména je důležité nepřekračovat přípustné zatížení náprav (viz část 10.1 *Technické údaje, strana 58*). Může být potřeba příslušným způsobem seřídit sedací systém.

5.3 Před první jízdou

Před **první jízdou** je třeba se seznámit s používáním elektrického invalidního vozíku a se všemi ovládacími součástmi. Věnujte dostatek času seznámení se všemi funkcemi a jízdními režimy.



Pokud je nainstalován poziční pás, je nutné jej správně nastavit. Používejte jej při každém použití elektrického invalidního vozíku.

Pohodlné usazení = bezpečná jízda

Před **každou jízdou** ověřte následující:

- Můžete snadno dosáhnout na všechny ovládací prvky.
- Baterie je dostatečně nabitá, abyste mohli ujet požadovanou vzdálenost.
- Poziční pás (je-li nainstalován) je zcela v pořádku.
- Zpětné zrcátko (je-li nainstalováno) je nastaveno tak, abyste se mohli kdykoli podívat za sebe bez nutnosti se naklánět dopředu nebo posouvat po sedadle.

5.4 Parkování a zastavení

Při parkování elektrického invalidního vozíku nebo pokud je váš elektrický invalidní vozík delší dobu nehybný:

1. Vypněte napájení elektrického invalidního vozíku (klávesou ZAPNOUT/VYPNOUT).

5.4.1 Použití ručních brzd

Elektrický invalidní vozík je vybaven automatickými brzdami, které brání jakémukoli nežádoucímu pohybu, např. při zastavení na nakloněném místě nebo při tlačení invalidního vozíku.

Elektrický invalidní vozík je možné rovněž vybavit ručními brzdami. Tyto zabraňují kývání elektrického invalidního vozíku během přepravy, například pokud se v převodovce vyskytuje určitý stupeň vůle.

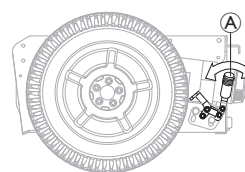

Aktivace ruční brzdy

1. Zatlačte páčku **A** směrem dopředu.

Deaktivace ruční brzdy

1. Přesuňte páčku **A** směrem dozadu.

5.5 Nastupování a vysedání z elektrického invalidního vozíku



OZNÁMENÍ!

- Chcete-li nasednout či vysednout z elektrického invalidního vozíku ze strany, je nutné odebrat opěrku rukou nebo ji otočit nahoru.

5.5.1 Demontáž opěrek rukou Standard k umožnění přemístění uživatele do strany



Tato kapitola pojednává o standardních opěrkách rukou. Informace o jiných opěrkách rukou naleznete v uživatelské příručce sedacího systému.

Opěrka rukou je v závislosti na verzi zajištěna jedním z několika možných způsobů uchycení:

- upínací páčka,
- Kolíková zarážka
- ruční šroub,
- pojistný šroub.

Podle toho, na které straně je namontován dálkový ovladač, musíte před demontáží opěrky rukou odpojit kabel ovladače.

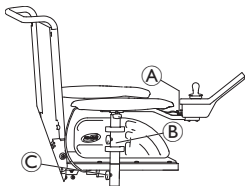

Obrázky jsou pouze ilustrační.

1. Vytažením zástrčky **A** kabelu dálkového ovladače odpojte dálkový ovladač.
2. Pokud je to nutné, vyjměte kabel dálkového ovladače ze spony **B**.
3. Povolte uchycení **C**.
4. Vytáhněte opěrku rukou z držáku.

5.5.2 Otočení délkového ovladače ke straně

Pokud je váš elektrický invalidní vozík vybaven otočným držákem dálkového ovladače, lze dálkový ovladač odsunout bokem, například pokud se chcete přiblížit ke stolu.

Výkyvný držák dálkového ovladače

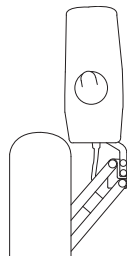

1. Zatlačením na dálkový ovladač otočíte držák dálkového ovladače do strany.

Výkyvný držák dálkového ovladače Maxx Resolve



UPOZORNĚNÍ!

Nebezpečí úrazu nebo poškození

Řízení elektrického invalidního vozíku a/nebo ovládání funkcí elektrického polohování s dálkovým ovladačem ve výklopné poloze může způsobit kolize nebo neúmyslný pohyb.

- Při obsluze elektrického invalidního vozíku vždy věnujte zvýšenou pozornost okolí, abyste zabránili kolizím, poškození nebo neúmyslnému pohybu.
- Když je dálkový ovladač ve výklopné poloze, vždy zajistěte dostatečnou vzdálenost mezi podložkou opěrky ruky a joystickem.

! OZNÁMENÍ!

Použití nadměrného napětí na přední část dálkového ovladače při ovládání výkyvného mechanismu může způsobit poškození vnitřního řemenového pohonu.

- Mírný tah by měl být aplikován na střed dálkového ovladače, který je blíže k otočnému bodu výkyvného mechanismu. Napětí pro ovládání výkyvného mechanismu lze nastavit podle potřeb uživatele, viz kapitola v návodu k sezení.

! OZNÁMENÍ!

Použití joysticku k ovládání výkyvného mechanismu způsobuje poškození joysticku.

- K ovládání výkyvného mechanismu nepoužívejte joystick.

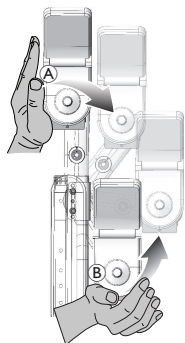

1. Stiskněte střed dálkového ovladače **A** k ovládání výkyvného mechanismu.
2. Zatlačte dopředu a dovnitř **B**, dokud se dálkový ovladač s cvaknutím nezablokuje v základní poloze.

Držák dálkového ovladače Quad Link**VAROVÁNÍ!****Riziko skřípnutí prstů**

- Ujistěte se, že prsty nejsou mezi spojovacími tyčemi, když zamykáte zatahovací držák dálkového ovládání Quad Link na místo. Při zamykání Quad Link na místě se objeví body sevření mezi spojovacími tyčemi.

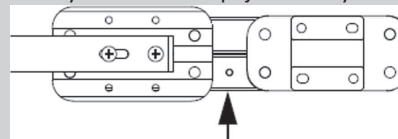
**Otočení dálkového ovladače ke straně**

1.



Chcete-li zasunout dálkový ovladač z normální vysunuté polohy, zatlačte na vnitřní povrch dálkového ovladače směrem ven, dokud se Quad Link neuvolní.



Quad Link funguje nejlépe, když je dálkový ovladač zatlačen směrem ven na vnitřní plochu dálkového ovladače v blízkosti opěrky ruky.

2. Zatlačte dálkový ovladač směrem ven a dozadu, dokud se Quad Link nepohne v celém svém rozsahu do zcela zasunuté polohy.

Vraťte dálkový ovladač do vysunuté polohy

1.

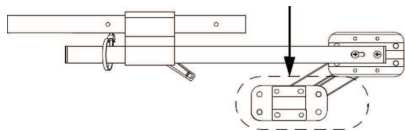

Chcete-li ovladač vrátit do normální vysunuté polohy, zatlačte na vnitřní povrch ovladače směrem ven, pak dopředu a dovnitř, dokud se Quad Link nepohne v celém svém rozsahu a nezapadne do zcela vysunuté polohy.

5.5.3 Naklonění základního středového držáku do strany

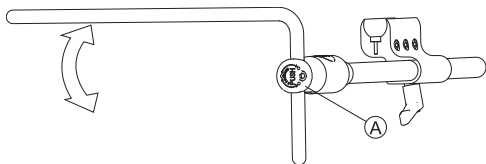

1. Stiskněte tlačítko (A) a vytočte základní držák nahoru nebo dolů.

5.5.4 Naklonění výkyvného držáku displeje do strany



Výkyvný držák displeje lze uzamknout pouze v jeho výchozí poloze.

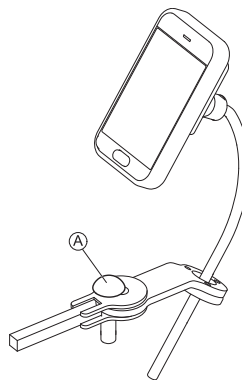

1. Zmáčkněte tlačítko (A) a nakloňte držák displeje do strany.

5.5.5 Naklonění ovladače Chin Control do strany

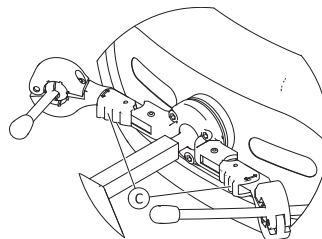

1. Stiskněte pojistný mechanismus (C) (za opěrkou hlavy) a nakloňte joystick nebo oválný spínač směrem dovnitř nebo ven, dokud nezacvakne na místo.

5.5.6 Nastupování a vysedání z elektrického invalidního vozíku



VAROVÁNÍ!

Nebezpečí poškození nebo závažného úrazu

Nesprávná technika přemísťování může vést k závažnému úrazu nebo poškození.

- Před zahájením přemísťování se obraťte na kvalifikovaného zdravotníka, který vám pomůže určit správné techniky, které jsou vhodné pro konkrétního uživatele a invalidní vozík.
- Postupujte podle následujících pokynů.



Nemáte-li dostatečnou sílu, měli byste požádat o pomoc další osoby. Pokud je to možné, použijte skluzavku.

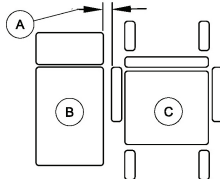

1. Zmenšíte mezeru mezi přenosnou plochou **B** a sedadlem elektrického invalidního vozíku **C** na minimální vzdálenost **A**, která je zapotřebí k přesunu. K tomu může být potřeba pomoc asistenta.
2. Umístěte kolečka rovnoběžně s poháněnými koly, aby byla během přemísťování zajištěna větší stabilita.
3. Elektrický invalidní vozík vždy vypněte.
4. Vždy zapněte oba zámky motorů / obě spojky a uvolněte náboje kol (pokud jsou namontovány), aby se kola nemohla pohybovat.

5. Odpojte opěrku rukou nebo ji otočte směrem nahoru (v závislosti na typu opěrky).
6. Nyní svůj elektrický invalidní vozík zasuňte nebo vysuňte.

5.6 Překonávání překážek

5.6.1 Maximální výška překážky

Maximální výška překážky je:

- vpředu se zařízením k výjezdu na obrubník: 100 mm
- vpředu bez zařízení k výjezdu na obrubník: 75 mm
- Při pohybu vzad: 40 mm

Další informace naleznete v části *10.1 Technické údaje, strana 58*.



UPOZORNĚNÍ!

Nebezpečí převrácení

- K překážkám se nepřibližujte ze šikmého směru, ale v úhlu 90 stupňů (kolmo), jak je znázorněno níže.
- K překážkám, za kterými následuje svah, se přibližujte opatrně. Pokud si nejste jisti, zda svah není příliš prudký, vzdalte se od překážky a (je-li to možné) pokuste se nalézt jiné vhodné místo.
- Nikdy se nepřibližujte k překážkám na nerovném a/nebo nepevném povrchu.
- Nikdy nejezděte s vozíkem, který má příliš nízký tlak v pneumatikách.
- Před překonáním překážky umístěte opěradlo do vzpřímené polohy.

**UPOZORNĚNÍ!**

Hrozí vypadnutí z elektrického invalidního vozíku či jeho poškození (např. koleček).

- Nikdy se nepřibližujte překážkám, které jsou vyšší než maximální zvládnutelná výška překážky.
- Při sjíždění z překážky zabraňte kontaktu podnožky / opěrky nohy se zemí.
- Pokud si nejste jisti, zda je možné překážku překonat, pokuste se nalézt jiné vhodné místo.

5.6.2 Správný způsob překonání překážky

Následující pokyny k překonávání překážek také platí pro asistenty, pokud je elektrický invalidní vozík vybaven ovládaním pro asistenta.

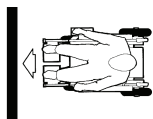

Správně



Nesprávně

Najíždění na překážku

1. Najíždějte na překážku, resp. obrubník kolmo a pomalu.
2. Zastavte na následujícím místě: přibl. 30–50 cm před překážkou.
3. Zkontrolujte polohu předních kol. Musí být natočena ve směru jízdy a v pravém úhlu k překážce.
4. Jeďte pomalu a stálou rychlostí, dokud překážku nepřekonají i zadní kola.

Překonávání překážek pomocí zařízení k výjezdu na obrubník

1. Najíždějte na překážku, resp. obrubník kolmo a pomalu.

2. Zastavte na následujícím místě: přibl. 30–50 cm před překážkou.
3. Zkontrolujte polohu předních kol. Musí být natočena ve směru jízdy a v pravém úhlu k překážce.
4. Přibližujte se plnou rychlostí, dokud se zařízení k výjezdu na obrubník nedostane do kontaktu s překážkou. Obě přední kola se hybnou silou zvednou nad překážku.
5. Jeďte stálou rychlostí, dokud překážku nepřekonají i zadní kola.

Sjíždění z překážky

Postup při sjíždění z překážky je stejný jako při najíždění. Před sjížděním však není nutné zastavovat.

1. Z překážky sjíždějte střední rychlostí.



Pokud budete z překážky sjíždět příliš pomalu, zábrany proti převrnutí mohou uvíznout a hnaná kola se mohou zvednout nad zem. Jízda s elektrickým invalidním vozíkem nadále nebude možná.

5.7 Jízda do svahu a ze svahu

Informace o maximálním bezpečném sklonu najdete v části 10.1 *Technické údaje*, strana 58.



UPOZORNĚNÍ!

Nebezpečí převrácení

- Po svazích vždy jezděte maximálně 2/3 nejvyšší rychlosti. Při jízdě ve svahu se vyhněte náhlým změnám směru a prudkému brzdění.
- Před jízdou do svahu vždy vraťte opěradlo sedadla a náklon sedadla (pokud máte sedadlo s nastavitelným náklonem) do vzpřímené polohy. Před jízdou ze svahu doporučujeme opěradlo sedadla či náklon sedadla mírně sklonit dozadu.
- Před jízdou do svahu nebo ze svahu vždy spusťte zvedák (je-li namontován) do nejnižší polohy.
- Nikdy nejezděte do svahu ani ze svahu, je-li povrch kluzký nebo hrozí-li nebezpečí smyku (vlhký chodník, náledí atd.).
- Nevystupujte z elektrického invalidního vozíku na nakloněném místě či ve svahu.
- Nejezděte stylem „cikcak“, ale přímo ve směru cesty nebo stezky.
- Nikdy se neotáčejte na nakloněném místě nebo ve svahu.



UPOZORNĚNÍ!

Při jízdě ze svahu je brzdná vzdálenost mnohem delší než na rovném terénu

- Nikdy nejezděte ze svahu, jehož sklon je větší než projektovaný sklon, viz část 10.1 *Technické údaje*, strana 58.

5.8 Použití na veřejných komunikacích

Pokud hodláte elektrický invalidní vozík používat na veřejných komunikacích a vnitrostátní předpisy nařizují použití osvětlení, je nutné vozík dovybavit vhodným osvětlovacím příslušenstvím. V závislosti na zemi mohou být vyžadovány dodatečné úpravy. Máte-li jakékoli dotazy, kontaktujte dodavatele výrobků Invacare.

5.9 Tlačení elektrického invalidního vozíku v režimu volnoběhu

Motory elektrického invalidního vozíku jsou vybaveny automatickými brzdami, které brání nekontrolovanému rozjetí elektrického invalidního vozíku, když je dálkový ovladač vypnutý. Když elektrický invalidní vozík tlačíte ručně v režimu volnoběhu, musí být magnetické brzdy neaktivní.



K ručnímu tlačení elektrického invalidního vozíku může být nutná větší fyzická síla, než by se mohlo zdát (více než 100 N). Potřebná síla však odpovídá požadavkům normy ISO 7176-14.



Režim volnoběhu je určen k manévrování elektrickým invalidním vozíkem na krátké vzdálenosti. K tomuto účelu slouží madla/tyče k tlačení. Dbejte však na to, že zadní část elektrického invalidního vozíku může překážet nohám asistenta.

5.9.1 Odpojení motorů



UPOZORNĚNÍ! **Nebezpečí nekontrolovaného rozjetí elektrického invalidního vozíku**

- Když jsou motory odpojeny (tj. vozík se nachází v režimu tlačení při volnoběhu), automaticky se deaktivují elektromagnetické motorové brzdy. Při odstavení elektrického invalidního vozíku je vždy nutné otočit otočné knoflíky pro zapojení a odpojení motorů do polohy „JÍZDA“, kde budou pevně zablokovány (elektromagnetické brzdy motoru jsou aktivovány).



Motory smí odpojit pouze asistent, nikoli samotný uživatel.

Motory tak budou odpojeny pouze v případě, že je přítomen asistent, který elektrický invalidní vozík zabezpečí a zajistí, aby nedošlo k jeho neočekávanému uvedení do pohybu.

Otočné voliče k odpojení motorů se nachází na každém motoru.

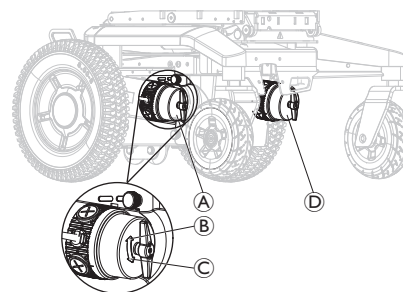

Odpojení pravého motoru (z pohledu uživatele)

1. Vypněte dálkový ovladač.
2. Otočte otočný knoflík pro zapojení pravého motoru **A** ve směru hodinových ručiček **B**.
Motor je odpojen.
3. Otočte otočný knoflík pro zapojení pravého motoru **A** proti směru hodinových ručiček **C**.
Motor je zapojen.

Odpojení levého motoru (z pohledu uživatele)

1. Vypněte dálkový ovladač.
2. Otočte otočný knoflík pro zapojení levého motoru **D** proti směru hodinových ručiček **C**.
Motor je odpojen.
3. Otočte otočný knoflík pro zapojení levého motoru **D** ve směru hodinových ručiček **B**.
Motor je zapojen.

6 Ovládací systém

6.1 Ochrana ovládacího systému

Ovládací systém elektrického invalidního vozíku je chráněn před přetížením.

Pokud pohon delší dobu přetěžujete (např. jízdou do prudkého svahu) a zejména je-li teplota okolního vzduchu vysoká, může se ovládací systém přehřívat. V takovém případě se výkon invalidního vozíku bude postupně snižovat a nakonec se vozík zcela zastaví. Na stavovém displeji se zobrazí odpovídající kód poruchy (související informace naleznete v uživatelské příručce dálkového ovladače). Vypnutím a zapnutím dálkového ovladače kód poruchy vymažete a ovládací systém opět zapnete. Může však být nutné vyčkat až pět minut, než ovládací systém dostatečně vychladne, aby se obnovil plný výkon pohonu.

Pokud je pohon blokován nepřekonatelnou překážkou (například obrubníkem nebo podobnou vysokou překážkou) a vy se budete snažit tuto překážku překonat déle než 20 sekund, ovládací systém se automaticky vypne, aby zabránil poškození motorů. Na stavovém displeji se zobrazí odpovídající kód poruchy (související informace naleznete v uživatelské příručce dálkového ovladače). Vypnutím a zapnutím dálkového ovladače kód poruchy vymažete a ovládací systém opět zapnete.

6.1.1 Využívání jističe



Jistič není dovoleno používat jako tlačítko zapínání a vypínání. Při použití jističe by v systému LiNX mohlo dojít ke ztrátě údajů, například správného času zobrazovaného na dálkovém ovladači.



Při přepravě elektrického invalidního vozíku ve vozidle není nutno jistič používat.



Pokud je jistič vypnutý, elektrický invalidní vozík nelze nabíjet.



Vadný jistič lze vyměnit až po kontrole celého ovládacího systému. Výměnu musí provést specializovaný dodavatel výrobků Invacare. Více informací o typu jističe naleznete v části 10.1 *Technické údaje, strana 58*.

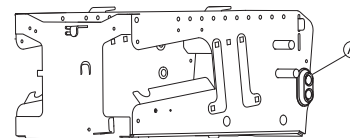

Jistič (A) se nachází na levé straně akumulátorového bloku.

Jistič je doplňkový bezpečnostní prvek ochrany ovládacího systému. Při přetížení systému se jistič automaticky vypne. V nebezpečné situaci nebo v případě, že elektrický invalidní vozík nebude ovladatelný, lze jistič použít k rychlému odpojení bateriového zdroje napájení.

Lze jej také použít k ručnímu odpojení zdroje napájení v případě, že se elektrický invalidní vozík přepravuje bez dozoru, například při letecké přepravě, viz část 7.4 *Přeprava elektrického invalidního vozíku bez osoby v sedadle, strana 47*.



1. Pokud chcete napájení ručně vypnout, přesuňte jistič směrem vzhůru (B).
2. Pokud byl jistič automaticky nebo ručně vypnut, přesuňte jej směrem dolů (C) a napájení se opět zapne.

6.2 Baterie

Napájení zajišťují dvě 12V baterie. Baterie nevyžadují údržbu a potřebují pouze pravidelné nabíjení.

V následujícím textu naleznete informace o nabíjení, manipulaci, přepravě, skladování, údržbě a používání baterií.

6.2.1 Všeobecné informace týkající se nabíjení

Nové baterie je třeba před prvním použitím vždy jednou plně nabít. Nové baterie dosáhnou své plné kapacity po přibližně 10 až 20 cyklech nabíjení (období zaběhnutí). Toto období zaběhnutí je potřeba k plné aktivaci baterie za účelem dosažení jejího maximálního výkonu a životnosti. S postupným používáním proto může dojít k nárůstu dojezdu a provozní doby vašeho elektrického invalidního vozíku.

Gelové/AGM olověné baterie nemají paměťový efekt jako baterie NiCd.

6.2.2 Všeobecné pokyny k nabíjení

Bezpečné použití a dlouhou životnost baterií zajistíte dodržením následujících pokynů:

- Před úvodním použitím je nabíjejte 18 hodin.
- Doporučujeme baterie nabíjet denně po každém vybití (i částečném) a každou noc. V závislosti na úrovni vybití může plné dobití baterií trvat až 12 hodin.
- Když dosáhne ukazatel stavu baterie červeného spektra kontrolek, baterie je nutné minimálně 16 hodin nabíjet. V takovém případě nereagujte ani na indikaci plného nabití!
- Snažte se baterie jednou za týden nechat 24 hodin nabíjet, aby byly obě plně nabitě.
- Baterie neodpojujte od nabíjení v nízkém stavu nabití bez pravidelného plného dobíjení.

- Nenabíjejte baterie při extrémních teplotách. Vysoké teploty nad 30 °C ani nízké teploty pod 10 °C se pro nabíjení nedoporučují.
- Používejte pouze nabíjecí zařízení třídy 2. Tato třída nabíječek může být během nabíjení ponechána bez dozoru. Všechna dobíjecí zařízení dodávaná společností Invacare splňují tyto požadavky.
- Při použití nabíječky dodané s elektrickým invalidním vozíkem nebo schválené společností Invacare nelze baterie přebít.
- Chraňte svou nabíječku před zdroji tepla, například před ohřívači a přímým slunečním světlem. Pokud se nabíječka baterií přehřeje, poklesne nabíjecí proud a proces nabíjení se prodlouží.

6.2.3 Nabíjení baterií

Polohu nabíjecí zásuvky a další informace o nabíjení baterií naleznete v uživatelské příručce vašeho dálkového ovladače a nabíječky baterií.



VAROVÁNÍ!

Při používání elektrického invalidního vozíku během nabíjení hrozí nebezpečí úrazu!

- Když nabíjíte baterie, elektrický invalidní vozík **NEPOUŽÍVEJTE**.
- Při dobíjení baterií v elektrickém invalidním vozíku **NESEĎTE**.



VAROVÁNÍ!

Nebezpečí vzniku požáru

- Elektrický invalidní vozík nabíjejte pouze v dobře větraném prostředí, aby se zabránilo hromadění hořlavých plynů.
- Během procesu nabíjení vznikají výbušné plyny. Udržujte elektrický invalidní vozík a nabíječku mimo dosah zdrojů vznícení, jako jsou plameny a jiskry.

**VAROVÁNÍ!**

V případě použití nesprávné nabíječky hrozí nebezpečí výbuchu a zničení baterí

- Používejte výhradně nabíječku dodanou s elektrickým invalidním vozíkem nebo schválenou společností Invacare.

**VAROVÁNÍ!**

V případě, že je nabíječka mokrá, hrozí nebezpečí úrazu elektrickým proudem a poškození nabíječky

- Chraňte nabíječku před vlhkem.
- Baterie vždy nabíjejte v suchém prostředí.

**VAROVÁNÍ!**

V případě, že je nabíječka poškozená, hrozí nebezpečí zkratu a úrazu elektrickým proudem

- Nabíječku nepoužívejte, jestliže spadla na zem nebo se jinak poškodila.

**VAROVÁNÍ!**

Hrozí nebezpečí úrazu elektrickým proudem a poškození baterí

- V ŽÁDNÉM PŘÍPADĚ nenabíjejte baterie připojením kabelů přímo k jejich pólům

**VAROVÁNÍ!**

V případě použití poškozeného prodlužovacího kabelu hrozí nebezpečí požáru a úrazu elektrickým proudem

- Prodlužovací kabel používejte jen tehdy, jestliže je to bezpodmínečně nutné. V případě, že musíte prodlužovací kabel použít, se ujistěte, že není poškozený.

1. Vypněte napájení elektrického invalidního vozíku.
2. Připojte nabíječku k zásuvce nabíječky.
3. Připojte nabíječku ke zdroji napájení.



Baterie jsou vybaveny bezpečnostními průduchy, které umožňují odpařování plynu, který vzniká při procesu nabíjení. Pokud bezpečnostní průduchy nedokážou správně uvolnit plyn, baterie se mohou přehřát a trvale deformovat. Můžete zaznamenat nepříjemný zápach a sníženou funkci baterií. Baterie však zůstávají v bezpečí. Okamžitě zastavte nabíjení a nechte elektrický invalidní vozík vychladnout. Pro výměnu baterií kontaktujte svého dodavatele.

6.2.4 Odpojení elektrického invalidního vozíku po nabití

1. Po dokončení nabíjení nejprve odpojte nabíječku baterie od zdroje napájení a poté odpojte zástrčku od dálkového ovladače.

6.2.5 Skladování a údržba

Bezpečné použití a dlouhou životnost baterií zajistíte dodržáním následujících pokynů:

- Elektrický invalidní vozík skladujte vždy plně nabitý.
- Nenechávejte baterie ve stavu nízkého nabití po delší dobu. Vybitou baterii co nejdříve je dobijte.

- V případě, že váš elektrický invalidní vozík delší dobu nepoužíváte (tj. více než dva týdny), je nutné baterie nabíjet alespoň jednou za měsíc, aby se udržely plně nabité, a vždy je před použitím nabijte.
- Vyhněte se uskladnění při extrémně vysokých nebo nízkých teplotách. Elektrický invalidní vozík doporučujeme uchovávat při teplotě 15 °C.
- Gelové a AGM baterie jsou bezúdržbové. Jakékoli problémy s výkonem by měl řešit řádně vyškolený technik elektrického invalidního vozíku.

6.2.6 Pokyny k použití baterií



UPOZORNĚNÍ!

Hrozí riziko poškození baterií

- Baterie nikdy zcela nevybíjejte.

- Věnujte pozornost ukazateli nabití baterií! Nabijte baterie tehdy, když ukazatel nabití baterií oznamuje, že je úroveň nabití nízká. Rychlost vybíjení baterií závisí na mnoha okolnostech, jako je například okolní teplota, stav povrchu vozovky, tlak v pneumatikách, hmotnost řidiče, způsob jízdy a využití osvětlení, je-li k dispozici.
- Vždy se snažte nabít baterie dříve, než ukazatel na dálkovém ovladači zobrazí stav nabití červenou barvou. Červená barva znamená zbývající kapacitu přibližně 20 %.
- Pokud bliká červená kontrolka, aktivovala se funkce ochrany baterií. Od této chvíle se rychlost a výkon vozíku podstatně sníží. Bude možné s elektrickým invalidním vozíkem pomalu odjet mimo dosah nebezpečí a poté se elektronika definitivně odpojí. Jedná se o stav úplného vybití, kterému byste se měli vyhnout.
- Při jízdě s blikajícími červenými kontrolkami jsou baterie vystaveny nadměrné zátěži. Za normálních okolností byste se této situaci měli vyhnout.

- Vezměte na vědomí, že při poklesu teplot pod 20 °C se kapacita baterií postupně začíná snižovat. Například při teplotě –10 °C kapacita baterií poklesne na úroveň 50 % normální kapacity.
- Chcete-li předejít poškození baterií, nikdy je zcela nevybíjejte. Nejezděte s výrazně vybitými bateriemi, pokud to není nezbytně nutné. Baterie budou při takovém použití nepřiměřeně zatíženy a v důsledku toho se zkrátí jejich životnost.
- Čím dříve baterie dobijete, tím déle vydrží.
- Úroveň vybití má vliv na životní cyklus baterie. Čím většímu zatížení je baterie vystavena, tím kratší je její očekávaná životnost. Příklady:
 - Jedno úplné vybití zatěžuje baterii stejně jako 6 normálních cyklů (zelené/oranžové kontrolky nesvítí).
 - Výdrž baterie je přibližně 500 cyklů při 80% vybití (prvních 4 kontrolky nesvítí) nebo přibližně 5000 cyklů při 10% vybití (jedna kontrolka nesvítí).
- Počet diod LED se může lišit v závislosti na typu dálkového ovladače.
- Při normálním provozu je třeba baterii jednou měsíčně vybit tak, aby všechny zelené a oranžové kontrolky zhasly. Měli byste toho dosáhnout během jednoho dne. Poté je třeba baterie znovu dobít. Cyklus nabíjení potrvá 16 hodin.

6.2.7 Čištění svorek baterie



VAROVÁNÍ!

- K většině baterií nejsou dodávány pokyny. Na krytech článků jsou však často uvedena varování. Pečlivě si je přečtěte.
- ZABRAŇTE kontaktu kapaliny z baterie s pokožkou, oblečením a dalšími předměty. Jedná se o kyselinu, která může způsobit popálení nebo poškození. V případě kontaktu kapaliny s pokožkou oblast IHNED důkladně opláchněte vodou. Ve vážných případech a v případě kontaktu s očima IHNED vyhledejte pomoc lékaře.

1. Zkontrolujte svorky baterie, zda nejsou zkorodované.
2. Zkontrolujte, zda jsou plastové kryty nasazeny nad otvory pro články baterie.
3. K čištění svorek používejte nástroj na čištění baterií, drátěný kartáč nebo smirkový papír střední velikosti.



Po očištění musí být plochy lesklé, nikoli matné.

4. Opatrně setřete všechny kovové částice.

6.2.8 Přeprava baterií

Baterie dodávané s vaším elektrickým invalidním vozíkem nepředstavují „nebezpečnou věc“. Tato klasifikace je založená na německých předpisech o silniční přepravě nebezpečných věcí GGVS a předpisech o železniční/letecké přepravě nebezpečných věcí IATA/DGR. Baterie je možné bez omezení přepravovat ve vozidlech, vlacích i letadlech. Jednotlivé přepravní společnosti však mohou omezovat nebo zakazovat určité způsoby přepravy. Potřebné informace pro konkrétní případy vám poskytnou pracovníci přepravní společnosti.

6.2.9 Všeobecné pokyny k manipulaci s bateriemi

- Pokud se dojezdová vzdálenost vozíku výrazně zkrátí, baterie dosáhly konce své životnosti. Podrobnosti vám poskytne dodavatel nebo servisní technik.
- Baterie si vždy nechejte namontovat technikem řádně vyškoleným v péči o elektrický invalidní vozík nebo osobou s odpovídajícími znalostmi. Tyto osoby mají potřebné znalosti a nástroje, aby tento úkon provedly bezpečným a správným způsobem.

6.2.10 Správné zacházení s poškozenými bateriemi

Pokud jsou baterie vadné nebo poškozené, elektrický invalidní vozík se za žádných okolností nesmí používat. Obráťte se na svého dodavatele ohledně opravy nebo výměny baterií.

S poškozenými bateriemi smí manipulovat pouze řádně vyškolený technik elektrického invalidního vozíku.



VAROVÁNÍ!

Nebezpečí popálení

- Nikdy se nedotýkejte a nevyjímejte přehřívající se baterie. Pouze odpojte nabíječku.
- Nikdy se nedotýkejte vytékajících baterií.



UPOZORNĚNÍ!

Koroze a spáleniny způsobené uniklou kyselinou při poškození baterií

- Oblečení, které bylo znečištěno kyselinou, okamžitě svlékněte.

Po kontaktu s kůží:

- Okamžitě opláchněte postiženou oblast velkým množstvím vody.

Po kontaktu s očima:

- Okamžitě oči vypláchněte tekoucí vodou; vyplachujte několik minut a poté vyhledejte lékaře.

Správná likvidace nevratně vybitých nebo poškozených baterií

Baterie se řídí zvláštními pravidly pro likvidaci. Váš dodavatel má k dispozici veškeré informace pro bezpečnou výměnu a likvidaci vadných baterií.

7 Přeprava

7.1 Přeprava – Všeobecné informace



VAROVÁNÍ!

Pokud je elektrický invalidní vozík upevněn pomocí poutacího systému od jiného dodavatele a hmotnost nenaloženého vozíku překračuje maximální nosnost daného poutacího systému, hrozí riziko úmrtí nebo závažného poranění osoby sedící na vozíku nebo pasažéra vozidla sedícího poblíž.

- Ověřte, zda hmotnost elektrického invalidního vozíku nepřekračuje maximální nosnost upevňovacího systému. Informace naleznete v dokumentaci od výrobce upevňovacího systému.
- Pokud si nejste jistí, jaká je hmotnost elektrického invalidního vozíku, je nutné vozík zvážit na kalibrované váze.



VAROVÁNÍ!

Nebezpečí úrazu nebo poškození

Pokud je elektrický invalidní vozík vybaven podnosem nebo jiným přídatným zařízením, může se toto zařízení odломit při přesunu do vozidla a způsobit poškození nebo poranění uživatelů v případě kolize.

- Pokud je to možné, přídatná zařízení elektrického invalidního vozíku musí být za jízdy ve vozidle připevněna k vozíku nebo odstraněna z vozíku a zajištěna.



- Podnos je třeba před každou přepravou elektrického invalidního vozíku ve vozidle demontovat.



OZNÁMENÍ!

- Vozidlo musí mít takovou pevnost podlahy, aby unesla kombinovanou hmotnost osoby sedící na vozíku, elektrického invalidního vozíku a příslušenství / volitelných zařízení.

7.2 Přemísťování elektrického invalidního vozíku do vozidla



VAROVÁNÍ!

Při přemísťování elektrického invalidního vozíku s uživatelem do vozidla hrozí riziko převrácení vozíku.

- Pokud je to možné, elektrický invalidní vozík přemísťujte jenom tehdy, když v něm nesedí uživatel.
- Pokud je nutné elektrický invalidní vozík s uživatelem do vozidla přemísťovat po nájedzu, ujistěte se, že náklon nájedzu nepřesahuje projektovaný sklon.
- Pokud je nutné elektrický invalidní vozík do vozidla přemísťovat po nájedzu, jehož náklon přesahuje projektovaný sklon, je třeba použít naviják. Asistent může poté situaci bezpečně kontrolovat a pomáhat při přemísťování.
- Také je možné použít plošinový výtah.



- Ujistěte se, že celková hmotnost elektrického invalidního vozíku včetně pacienta nepřekračuje maximální přípustnou celkovou hmotnost nájezdu nebo plošinového výtahu.
- Elektrický invalidní vozík je vždy třeba do vozidla přemísťovat s opěradlem ve vzpřímené poloze, se zvedákem sedadla v dolní poloze a náklonem sedadla ve vzpřímené poloze (viz část 5.7 *Jízda do svahu a ze svahu, strana 33*).

**VAROVÁNÍ!****Riziko poranění nebo poškození elektrického invalidního vozíku a vozidla**

Pokud je elektrický invalidní vozík s uživatelem do vozidla přemísťován po nájezdu, který přesahuje projektovaný sklon, hrozí riziko převrácení nebo nekontrolovaných pohybů vozíku.

- Elektrický invalidní vozík přemísťujte do vozidla, když v něm nesedí uživatel.
- Asistent musí pomáhat při přemísťování.
- Ujistěte se, že všichni asistenti zcela rozumí příručce k nájezdu a navijáku.
- Ujistěte se, že naviják je vhodný pro váš elektrický invalidní vozík
- Používejte jen vhodné body pro upoutání. Odnímatelné nebo pohyblivé součásti elektrického invalidního vozíku nepoužívejte jako body pro upoutání.

**VAROVÁNÍ!****Riziko poranění nebo poškození elektrického invalidního vozíku**

Pokud je nutno elektrický invalidní vozík přemístit do vozidla pomocí výtahu, když je zapnutý dálkový ovladač, hrozí riziko, že vozík nebude ovladatelný nebo spadne z výtahu.

- Elektrický invalidní vozík před přemísťováním pomocí výtahu vypněte a dále odpojte sběrnicový kabel od dálkového ovladače nebo baterie od systému.

1. Najedte s elektrickým invalidním vozíkem do přepravního vozidla pomocí vhodného nájezdu, případně jej po tomto nájezdu vytlačte.
2. Upevněte elektrický invalidní vozík k přepravnímu vozidlu, viz 7.3 *Použití elektrického invalidního vozíku jako sedadla ve vozidle, strana 42* a zajistěte uživatele v elektrickém invalidním vozíku, viz 7.3.3 *Zajištění uživatele na elektrickém invalidním vozíku, strana 45*.

7.3 Použití elektrického invalidního vozíku jako sedadla ve vozidle

Některé elektrické invalidní vozíky nejsou automaticky schváleny k použití jako sedadlo ve vozidle. Následující štítky informují o tom, zda lze či nelze elektrický invalidní vozík používat jako sedadlo ve vozidle.

Elektrické invalidní vozíky, které **NELZE** používat jako sedadlo ve vozidle, jsou označeny následujícím štítkem:



Elektrické invalidní vozíky, které lze používat jako sedadlo ve vozidle, mají body pro upoutání označeny následujícím štítkem:



Chcete-li elektrický invalidní vozík používat jako sedadlo ve vozidle, je nutné jej opatřit body pro upoutání, pomocí nichž bude ve vozidle upevněn. Toto příslušenství / volitelná zařízení může být v některých zemích (např. ve Velké Británii) součástí standardní výbavy elektrického invalidního vozíku. V jiných zemích je lze zakoupit u společnosti Invacare jako volitelné příslušenství.

Následující informace platí pouze tehdy, pokud lze elektrický invalidní vozík používat jako sedadlo ve vozidle:



VAROVÁNÍ!

Nebezpečí vážného úrazu

Elektrický invalidní vozík je vyroben a testován, aby splňoval požadavky normy ISO 7176-19 pro použití pouze jako sedadlo umístěné ve směru jízdy v motorovém vozidle. Elektrické invalidní vozíky byly podrobeny dynamickým testům v orientaci ve směru jízdy s ATD (antropomorfní testovací zařízení, figurína pro crash test) zachyceným tříbodovým bezpečnostním pásem.

Pokud není některý z pokynů dodržován, může dojít v případě kolize k závažnému zranění nebo poškození:



- Na zajišťovacích bodech elektrického invalidního vozíku a na jeho konstrukčních dílech a jeho rámu se nesmí provádět žádné změny ani náhrady, protože by to mohlo mít negativní vliv na odolnost vozíku vůči nárazu a rovněž to může změnit funkčnost vozíku při normálním použití. Pokud je provedení změn tohoto typu považováno za nutné, je třeba se předem poradit se společností Invacare.
- Používejte pouze baterie odolné vůči vytečení schválené společností Invacare.
- Je nezbytné, aby byl elektrický invalidní vozík zkontrolován autorizovaným poskytovatelem k určení, zda je vozík vhodný k opakovanému použití po kolizi vozidla jakéhokoli typu.

Elektrický invalidní vozík lze používat jako sedadlo ve vozidle ve spojení s upevňovacím systémem, který byl zkontrolován a schválen podle normy ISO 10542. Přepravní vozidlo musí být profesionálně upraveno pro upevnění elektrického invalidního vozíku. Další informace vám poskytne výrobce vozidla.



Pokud je to možné, měl by uživatel vždy opustit elektrický invalidní vozík a použít sedadlo ve vozidle a výrobcem nainstalovaný zádržný systém. Neobsazený elektrický invalidní vozík je třeba před jízdou uložit do nákladního prostoru nebo zajistit ve vozidle.



Elektrický invalidní vozík schválený k použití jako sedadlo ve vozidle byl podroben crash testu podle normy ISO 7176-19 pro použití v silničních vozidlech a splňuje požadavky na přepravu s umístěním ve směru jízdy a čelní srážky.

Figurína použitá při nárazovém testu byla zajištěna pomocí pánevního bezpečnostního pásu a bezpečnostního pásu pro horní část těla. Je nutné používat oba typy bezpečnostního pásu, abyste minimalizovali riziko poranění hlavy a horní části těla přepravované osoby.

 Testy Invacare s upínacími systémy, které splňují požadavky ISO 10542-1 a pohotovostní hmotnost elektrického invalidního vozíku. Informace o pohotovostní hmotnosti najdete v části 10.1 Technické údaje, strana 58.

7.3.1 Upevnění elektrického invalidního vozíku při použití jako sedadla ve vozidle

Elektrický invalidní vozík je vybaven body pro upoutání. K upevnění lze použít karabiny nebo pásová poutka.



UPOZORNĚNÍ!

Pokud elektrický invalidní vozík není ve vozidle řádně upevněn, hrozí nebezpečí úrazu.

- Vždy používejte upevňovací systém vhodný pro kombinovanou hmotnost cestujícího a elektrického invalidního vozíku.
- Pokud je to možné, usad'te uživatele elektrického invalidního vozíku na některé ze sedadel ve vozidle a zapněte mu bezpečnostní pásy.
- Elektrický invalidní vozík je vždy nutné upevnit tak, aby byl orientován k zamýšlenému směru jízdy přepravního vozidla.
- Elektrický invalidní vozík je vždy nutné upevnit v souladu s uživatelskou příručkou od výrobce invalidního vozíku a upevňovacího systému.
- Vždy demontujte a zajistěte veškeré příslušenství připevněné k elektrickému invalidnímu vozíku, jako jsou prvky pro ovládání bradou nebo stolký.



- Pokud je elektrický invalidní vozík vybaven opěradlem s nastavitelným úhlem sklonu, je nutné opěradlo umístit do vzpřímené polohy.
- Pokud jsou namontovány opěrky nohou, zcela je spusťte do dolní polohy.
- Pokud je namontován zvedák sedadla, zcela jej spusťte do dolní polohy.

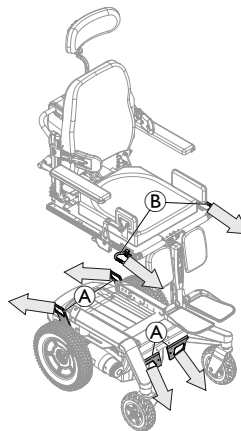

1. Zajistěte elektrický invalidní vozík směřující po směru jízdy pomocí upínacích pásů na následujících místech:
 - a. čtyři body k upoutání **A** na základně elektrického invalidního vozíku (dva vpředu a dva vzadu).
 - b. Systémy se zvedákem: další dva body k upoutání **B** na každé straně sedadla, v přední části lišt sedadla.
2. Zajistěte elektrický invalidní vozík na místě utažením pásů. Řiďte se při tom pokyny uvedenými v uživatelské příručce výrobce upevňovacího systému.



Šipky označují směr upevnění k vozidlu.



Sedadlo Ultra Low Maxx slouží jako příklad pro systémy se zvedákem.

7.3.2 Použití dodatečných bodů k upoutání

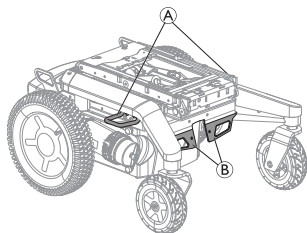

Elektrický invalidní vozík lze opatřit dalšími čtyřmi poutacími body (A) pro snazší přístup.

 Pokud k ukotvení elektrického invalidního vozíku použijete dodatečné poutací body, nesmíte již použít standardní poutací body (B) vpředu.

7.3.3 Zajištění uživatele na elektrickém invalidním vozíku



UPOZORNĚNÍ!

Nebezpečí poranění při použití elektrického invalidního vozíku jako sedadla ve vozidle, pokud jsou opěrky hlavy nesprávně nastaveny nebo nejsou použity

V případě kolize může dojít k hyperextenzi krku.

- Opěrky hlavy musí být nainstalovány. Opěrky hlavy dodávané společností Invacare jako volitelný doplněk k elektrickému invalidnímu vozíku jsou vhodné pro použití během přepravy.



- Opěrky hlavy je třeba nastavit podle úrovně uší uživatele.

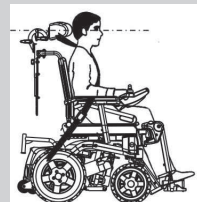

Figurína použitá při nárazovém testu byla zajištěna pomocí pánevního bezpečnostního pásu a bezpečnostního pásu pro horní část těla. Je nutné používat oba typy bezpečnostního pásu, abyste minimalizovali riziko poranění hlavy a horní části těla přepravované osoby.



UPOZORNĚNÍ!

Pokud uživatel není v elektrickém invalidním vozíku řádně zajištěn, hrozí nebezpečí úrazu

- Bezpečnostní zadržná zařízení lze používat pouze tehdy, činí-li hmotnost uživatele elektrického invalidního vozíku 23 kg nebo více.
- I když je elektrický invalidní vozík vybaven pozičním pásem nebo jiným systémem integrovaného pásu, nejedná se o náhradu plnohodnotného bezpečnostního pásu, který odpovídá normě ISO 10542, v přepravním vozidle. V přepravním vozidle vždy používejte bezpečnostní pásy.
- Bezpečnostní pás vozidla musí co nejtěsněji obepínat tělo uživatele tak, aby uživateli nezpůsobil nepohodlí.
- Bezpečnostní pás nesmí být při použití překroucený.



- Zajistěte, aby třetí bod ukotvení bezpečnostní pásu nebyl upevněn přímo k podlaze vozidla, ale k jeho horní části.
- K zadržení osoby sedící na vozíku je nutno používat pásy v oblasti pánve a v horní části trupu, aby se omezila možnost nárazu hlavy a hrudníku na komponenty vozidla. Je nutné je používat společně a pouze určeným způsobem.
- V pohyblivém vozidle se nesmí používat ani ponechávat žádné zádržné systémy připevněné k elektrickému invalidnímu vozíku, například 3bodový pás, kšíry nebo podpěry těla (břišní popruhy, břišní pásy). Namísto toho vždy používejte certifikovaný zádržný systém pro osobu na vozíku připevněný k vozidlu.
- Je třeba dbát na to, aby při použití zádržných prvků pro osobu sedící na vozíku byla spona bezpečnostního pásu umístěna tak, aby uvolňovací tlačítko nebylo v kontaktu s komponentami elektrického invalidního vozíku při přepravě a nárazu.
- Bezpečnostní pásy se musí dotýkat těla pacienta. Bezpečnostní pás nesmí být od těla uživatele oddálen žádnými součástmi elektrického invalidního vozíku, například opěrkami rukou či koly.

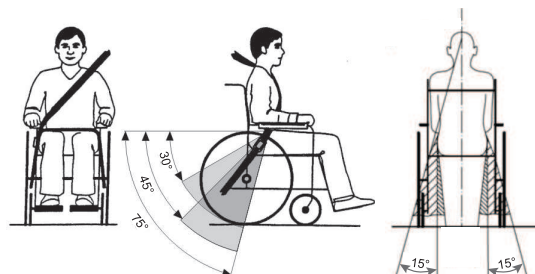

Pánevní pás musí být umístěn v oblasti mezi pánví a stehny uživatele tak, aby jej neblokovaly žádné překážky a nebyl příliš volný. Ideální úhel pánevního pásu k vodorovnému směru je 45° až 75°. Maximální přípustný úhel je 30° až 75°. Úhel nesmí být nikdy menší než 30°!

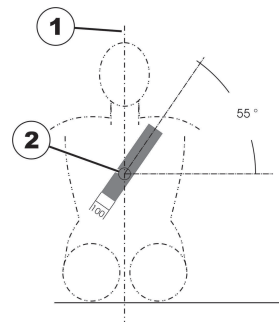

Bezpečnostní pás v přepravním vozidle použijte dle znázornění na obrázku výše.

1) středová osa těla

2) střed hrudní kosti

7.4 Přeprava elektrického invalidního vozíku bez osoby v sedadle



UPOZORNĚNÍ! Nebezpečí úrazu

- Pokud elektrický invalidní vozík nelze v přepravním vozidle řádně upevnit, společnost Invacare doporučuje, abyste jej nepřpravovali.

Elektrický invalidní vozík je možné bez omezení přepravovat ve vozidlech, vlacích a letadlech. Jednotlivé přepravní společnosti však mohou omezovat nebo zakazovat určité způsoby přepravy. Potřebné informace pro konkrétní případy vám poskytnou pracovníci přepravní společnosti.

- Před přepravou elektrického invalidního vozíku se ujistěte, že jsou motory zapojeny a dálkový ovladač je vypnutý.
- Společnost Invacare důrazně doporučuje, abyste také odpojili nebo vymontovali baterie. Viz příslušná kapitola o odpojení baterií v servisní příručce, která je k dispozici u společnosti Invacare.
- Společnost Invacare důrazně doporučuje, abyste elektrický invalidní vozík upevnili k podlaze přepravního vozidla.

7.5 Systém dokování Dahl

Pokud je elektrický invalidní vozík vybaven deskou adaptéru systému dokování Dahl, na opěradle elektrického invalidního vozíku je následující štítek. Hodnota na štítku uvádí světlou výšku elektrického invalidního vozíku vybaveného deskou adaptéru systému dokování Dahl.

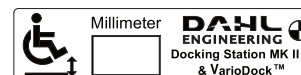

VAROVÁNÍ!







Nebezpečí poškození, závažného úrazu nebo úmrtí

Pokud není elektrický invalidní vozík zajištěn ve směru jízdy v dokovací stanici Dahl, může dojít k úmrtí, závažnému úrazu nebo k poškození.

- Invalidní vozík musí být zajištěn ve směru jízdy. Invalidní vozík je testován podle normy ISO 7176-19 pro použití v silničních vozidlech a splňuje požadavky na přepravu s umístěním ve směru jízdy a čelní srážky. Invalidní vozík nebyl testován pro jiné směry ve vozidle.

Instalace dokovacích stanic Dahl ve vozidle

Dokovací systém si mohou od společnosti Dahl Engineering objednat pouze profesionální společnosti zabývající se úpravami a stavbou invalidních vozíků. Instalaci musí provést kvalifikovaný zkušený technik. Společnost Dahl Engineering je schopna poskytnout specifické pokyny k instalaci pro širokou škálu vozidel, které musí instalující technik respektovat. Další informace o schválených vozidlech a místech montáže vám na vyžádání poskytne společnost Dahl Engineering. Kontaktní údaje společnosti Dahl Engineering jsou k dispozici na adrese: www.dahlengineering.dk.

-  Pro dodatečné vybavení elektrického invalidního vozíku systémem dokování Dahl je bezpodmínečně nutné, aby byl elektrický invalidní vozík vybaven správnou deskou adaptéru. Tato deska adaptéru musí být opatřena závitmi pro upevnění zajišťovací desky systému dokování Dahl pod elektrickým invalidním vozíkem.
-  Maximální užitečné zatížení při použití systému dokování Dahl je 136 kg.
-  Maximální hmotnost elektrického invalidního vozíku nesmí překročit 200 kg.
-  Další informace o dodatečném vybavení získáte od svého dodavatele.
-  Popis instalace systému dokování Dahl je pro zachování označení CE produktu obsažen v servisní příručce tohoto elektrického invalidního vozíku, která je dostupná u společnosti Invacare.
-  Další informace o náhradních dílech, instalaci dílů příslušenství /volitelných zařízení do vozidel a údržbě dokovacího systému Dahl vám na vyžádání poskytne společnost Dahl Engineering.

 **Umístění zádržného systému uživatele při použití pouze se systémem dokování Dahl**

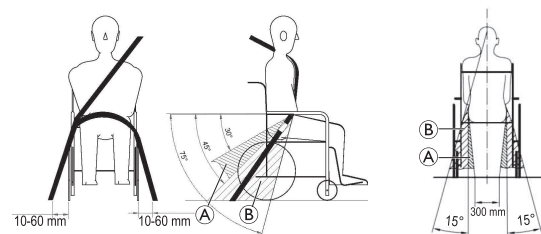

Při používání elektrického invalidního vozíku se systémem dokování Dahl by měly být podlahové body ukotvení pro zádržný systém cestujícího umístěny na každé straně 10–60 mm od vnějších kol. Pánevní pás musí být připevněn přes spodní přední část pánve tak, aby úhel pánevního pásu byl ve stanovené oblasti A 30° až 45°, jak je znázorněno. V oblasti B je žádoucí i strmější úhel 45° až 75°, nesmí však nikdy přesáhnout 75°.

Součásti systému dokování Dahl

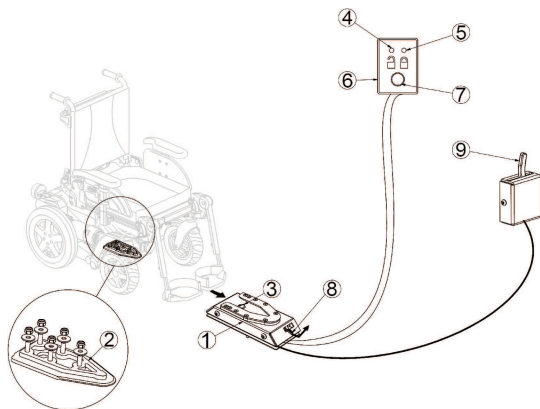

- (1) Dokovací stanice Dahl
- (2) Zajišťovací deska a 8mm podložka
- (3) Kolíková zarážka
- (4) Červená kontrolka LED
- (5) Zelená kontrolka LED
- (6) Ovládací panel
- (7) Tlačítko pro uvolnění
- (8) Páka manuálního nouzového uvolnění
- (9) Manuální ovládací páka (volitelně)

Dahl Engineering nabízí dva dokovací systémy, MK II (Dahl č. 501750) a Dahl VarioDock s výškově nastavitelným výkonem (Dahl č. 503600).

Zajištění v dokovací stanici Dahl



VAROVÁNÍ!

Nebezpečí poškození, závažného úrazu nebo úmrtí

Pokud se vozidlo pohybuje v době, kdy není elektrický invalidní vozík správně upevněn v dokovací stanici Dahl, může dojít ke smrti, vážnému zranění nebo poškození.

- Nepohybujte s vozidlem, pokud není elektrický invalidní vozík umístěn do polohy v dokovací stanici Dahl.
- Nepohybujte s vozidlem, pokud nejsou elektrický invalidní vozík a uživatel řádně zabezpečeni.
- Nepohybujte vozidlem, pokud se ozývá varovný tón a/nebo na ovládacím panelu bliká nebo svítí červená kontrolka LED.

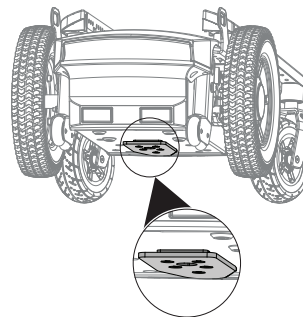

Pohled zezadu

1. Manévrojte s elektrickým invalidním vozíkem pomalu a v přímém směru nad dokovací stanici Dahl (1). Zajišťovací deska (2) pod elektrickým invalidním vozíkem pomáhá umístit vozík do dokovací stanice Dahl.
2. Pokud je zajišťovací deska plně zapojena v dokovací stanici Dahl, kolíková zarážka (3) zajišťovací desku automaticky zajistí.
3. Dokovací stanice Dahl je vybavena ovládacím spínačem, který ukazuje, zda je v dokovací stanici Dahl správně zajištěna zajišťovací deska.

Jakmile se zajišťovací deska dostane do kontaktu s kolíkovou zarážkou, bude znít varovný tón (zahoukání vysokým tónem) a svítit červená kontrolka LED na ovládacím panelu (6) do doby, než se blokovácí deska plně zapojí nebo dokud nebude elektrický invalidní vozík vyjmut z dokovací stanice Dahl.

4. Pokud je elektrický invalidní vozík řádně zajištěn, ztichne varovný tón, zhasne červená kontrolka LED a rozsvítí se zelená kontrolka LED.
5. Připoutejte se bezpečnostním pásem vozidla.

 Před jízdou vozidla vždy zkontrolujte, zda je zajišťovací deska v dokovací stanici Dahl správně zapojena – zkuste vycouvat elektrickým invalidním vozíkem z dokovací stanice Dahl. Nesmí být možné vycouvat z dokovací stanice Dahl bez stisknutí červeného tlačítka pro uvolnění (7) na ovládacím panelu.

Uvolnění z dokovací stanice Dahl

1. Zastavte a zabrzděte vozidlo.
2. Sejměte bezpečnostní pás.
3. Popojedte elektrickým invalidním vozíkem vpřed, abyste uvolnili tlak na kolíkové zarážce.
4. Stiskněte červené tlačítko pro uvolnění (7) na ovládacím panelu. Kolíková zarážka se uvolní na cca. pět sekund, poté se automaticky opět zablokuje.
5. Během pěti sekund vycouvejte s elektrickým invalidním vozíkem z dokovací stanice Dahl. Nepokoušejte se vycouvat elektrickým invalidním vozíkem, dokud se nerozsvítí červená kontrolka LED, která indikuje uvolněnou polohu.

 Pokus o couvání elektrického invalidního vozíku dříve, než se rozsvítí červená kontrolka LED, zablokuje uzamykací mechanismus dokovací stanice Dahl, což znemožní couvání. Pokud se tak stalo, zopakujte postup uvolnění.

Manuální uvolnění pro případ výpadku proudu

 Následující pokyny vyžadují pomoc asistenta.

1. Popojedte elektrickým invalidním vozíkem vpřed, abyste uvolnili tlak na kolíkové zarážce.
2. Stiskněte páku manuálního nouzového uvolnění (8) na jednu stranu a držte, dokud elektrický invalidní vozík neodjede.
3. Může být také namontována kabelem aktivovatelná manuální ovládací páka (9) (příslušenství / volitelné zařízení). Stiskněte páku na jednu stranu a držte, dokud elektrický invalidní vozík neodjede.

 Pokud manuální uvolnění selže, s každou dokovací stanicí Dahl je dodáván nástroj pro nouzové uvolnění vyrobený z červeného plastu.



1. Popojedte elektrickým invalidním vozíkem vpřed, abyste uvolnili tlak na kolíkové zarážce.
2. Umístěte nástroj pro nouzové uvolnění do mezery mezi zajišťovací deskou a dokovací stanicí Dahl.
3. Tlačte nástroj pro nouzové uvolnění a elektrický invalidní vozík dopředu, dokud se kolíková zarážka nestlačí dolů.
4. Vycouvejte s elektrickým invalidním vozíkem z dokovací stanice Dahl.

8 Údržba

8.1 Údržba – úvod

Pojem „údržba“ označuje veškeré úkony prováděné za účelem zajištění, aby zdravotnický prostředek byl v dobrém stavu a připraven k určenému použití. Údržba zahrnuje různé oblasti, mezi které patří každodenní péče a čištění, kontroly, opravy a renovace.

 Doporučujeme, abyste elektrický invalidní vozík každý rok nechali zkontrolovat autorizovaným dodavatelem výrobků Invacare, aby byla zajištěna jeho bezpečnost při jízdě a způsobilost k silničnímu provozu.

8.2 Kontroly

Následující tabulky uvádí kontroly, které by měl uživatel provádět, a jejich intervaly. Pokud elektrický invalidní vozík některou kontrolou neprojde, postupujte dle pokynů v uvedené kapitole nebo se obraťte na autorizovaného dodavatele výrobků Invacare. Podrobnější seznam kontrol a pokynů k údržbě najdete v servisní příručce k tomuto zařízení, kterou lze získat u společnosti Invacare. Servisní příručka je však určena vyškoleným a autorizovaným servisním technikům a popisuje postupy, které nejsou určeny uživatelům.

8.2.1 Před každým použitím elektrického invalidního vozíku

Položka	Kontrola	Pokud neprošlo
Šroubovaná připojení	Zkontrolujte všechny spoje (jako opěradla a kola) a ověřte, že dobře sedí.	Obraťte se na dodavatele.

Položka	Kontrola	Pokud neprošlo
Signální klakson	Zkontrolujte, zda správně funguje.	Obraťte se na dodavatele.
Systém osvětlení	Zkontrolujte, zda všechna světla, jako jsou ukazatele směru, světlomety a zadní světla, fungují správně.	Obraťte se na dodavatele.
Aretační systém bateriového bloku	Ověřte, že aretační systém bateriového bloku funguje správně. Pojistné kolíky musí být zcela zasunuté do patřičných otvorů (viz část 7.4 <i>Převážení elektrického invalidního vozíku bez osoby v sedadle</i> , strana 47).	Obraťte se na dodavatele.
Baterie	Ověřte, že jsou baterie nabitě. Popis ukazatele nabití baterie naleznete v uživatelské příručce dodané s dálkovým ovládním.	Nabijte baterie (viz část 6.2.3 <i>Nabíjení baterií</i> , strana 36).

8.2.2 Jednou týdně

Položka	Kontrola	Pokud neprošlo
Opěrky rukou / boční části	Zkontrolujte, zda jsou pevně upevněné v držácích a neviklají se.	Utáhněte šroub nebo upínací páčky držící opěrky rukou. Obraťte se na dodavatele.
Pneumatiky (plněné vzduchem)	Zkontrolujte, zda nejsou pneumatiky poškozené.	Obraťte se na dodavatele.
	Zkontrolujte, zda jsou pneumatiky nafouknuté a tlak odpovídá doporučení.	Nafoukněte pneumatiku na doporučený tlak (viz části 8.3 Kola a pneumatiky, strana 53 a 10.1 Technické údaje, strana 58).
Pneumatiky (odolné proti defektu)	Zkontrolujte, zda nejsou pneumatiky poškozené.	Obraťte se na dodavatele.

Položka	Kontrola	Pokud neprošlo
Zařízení proti převrácení	Zkontrolujte, zda jsou zařízení proti převrácení pevně upevněná a neviklají se. Zkontrolujte, zda jsou pružinové spony zařízení proti převrácení v dobrém stavu, a odpovídajícím způsobem zařízení zajistěte.	Obraťte se na dodavatele.

8.2.3 1x za měsíc

Položka	Kontrola	Pokud neprošlo
Všechny čalouněné díly	Zkontrolujte, zda nedošlo k poškození či opotřebení.	Obraťte se na dodavatele.
Odnímatelné opěrky nohou	Zkontrolujte, zda lze opěrky nohou bezpečně upevnit a zda povolovací mechanismus funguje správně.	Obraťte se na dodavatele.
	Ověřte správnou funkci všech možností nastavení.	Obraťte se na dodavatele.

Položka	Kontrola	Pokud neprošlo
Kolečka	Zkontrolujte, zda se kolečka volně točí i natáčejí do stran.	Obráťte se na dodavatele.
Hnaná kola	Zkontrolujte, zda se hnaná kola točí bez kývání. Nejjednodušším způsobem je požádat jinou osobu, aby se postavila za elektrický invalidní vozík a sledovala pohyb kol, zatímco vozík jede směrem od ní.	Obráťte se na dodavatele.
Elektronický systém a konektory	Zkontrolujte, zda jsou všechny kabely nepoškozené a všechny konektory jsou pevně zastrčené.	Obráťte se na dodavatele.

8.3 Kola a pneumatiky

Postup při poškození kol

V případě poškození kola kontaktujte dodavatele. Z bezpečnostních důvodů neopravujte kola sami ani nesvěřujte opravu neautorizovaným osobám.

Postup u pneumatik plněných vzduchem



OZNÁMENÍ!

Nejezděte s nízkým tlakem v pneumatikách, jinak hrozí poškození pneumatik. V případě překročení tlaku v pneumatice hrozí poškození ráfku.
— Nafoukněte pneumatiky na doporučený tlak.



Zkontrolujte tlak v pneumatikách pomocí tlakoměru.

Každý týden kontrolujte, zda jsou pneumatiky nafouknuté a tlak odpovídá doporučení, viz 8.2.1 *Před každým použitím elektrického invalidního vozíku, strana 51.*

Doporučený tlak v pneumatice je uveden na pneumatice/ráfku nebo jej můžete zjistit od společnosti Invacare. K převodu použijte následující tabulku.

psi	bar	psi	bar	psi	bar
22	1,5	29	2,0	36	2,5
23	1,6	30	2,1	38	2,6
25	1,7	32	2,2	39	2,7
26	1,8	33	2,3	41	2,8
28	1,9	35	2,4	44	3,0

8.4 Krátkodobé uskladnění

Pro případ závažné poruchy je elektrický invalidní vozík chráněn řadou zabudovaných bezpečnostních mechanismů, které jej chrání. Napájecí modul znemožní jízdu s elektrickým invalidním vozíkem.

Pokud je elektrický invalidní vozík v takovém stavu a čeká na opravu:

1. Vypněte napájení.
2. Odpojte baterie.
V závislosti na modelu elektrického invalidního vozíku můžete baterie odebrat nebo odpojit od napájecího modulu. Viz příslušná kapitola o odpojení baterií v servisní příručce, která je k dispozici u společnosti Invacare.
3. obraťte se na dodavatele.

8.5 Dlouhodobé uskladnění

Pokud se elektrický invalidní vozík nechystáte delší dobu používat, je třeba jej připravit k uskladnění. Zajistíte tím delší životnost jak elektrického invalidního vozíku, tak jeho baterií.

Uskladnění elektrického invalidního vozíku a baterií

- Elektrický invalidní vozík doporučujeme uskladnit při teplotě 15 °C. Doporučujeme se vyhnout uskladnění při extrémně vysokých nebo nízkých teplotách. Zajistíte tím delší životnost jak výrobku, tak jeho baterií.
- Součásti byly testovány a schváleny pro větší teplotní rozsahy:
 - Přípustný teplotní rozsah pro uskladnění invalidního elektrického vozíku je -40° až 65 °C.
 - Přípustný teplotní rozsah pro uskladnění baterií je -25 až 65 °C.
- Baterie se vybíjejí i v době, kdy se nepoužívají. Pokud elektrický invalidní vozík hodláte uskladnit na více než dva týdny, doporučujeme odpojit baterie od napájecího modulu. V závislosti na modelu elektrického invalidního vozíku můžete baterie odebrat nebo odpojit od napájecího modulu. Viz příslušná kapitola o odpojení baterií v servisní příručce, která je k dispozici u společnosti Invacare. Pokud si nejste jisti, který kabel odpojit, obraťte se na dodavatele.
- Baterie je třeba před uskladněním vždy plně nabít.

- Pokud elektrický invalidní vozík skladujete déle než čtyři týdny, jednou měsíčně baterie zkontrolujte a dle potřeby je dobijte (dříve, než indikátor stavu nabití baterie bude ukazovat poloviční vybití), aby se nepoškodily.
- Uchovávejte je v suchém a dobře odvětraném prostředí chráněném před vnějšími vlivy.
- Pneumatiky mírně přehustěte.
- Umístěte invalidní vozík na podlahu, která se při kontaktu s gumou pneumatik nezbarví.

Příprava elektrického invalidního vozíku k použití

- Znovu připojte baterie k napájecímu modulu.
- Baterie je nutné před použitím nabít.
- Nechte elektrický invalidní vozík zkontrolovat u autorizovaného dodavatele výrobků Invacare.

8.6 Čištění a dezinfekce

8.6.1 Obecné bezpečnostní informace



UPOZORNĚNÍ!

Nebezpečí kontaminace

- Proveďte bezpečnostní opatření a používejte vhodné ochranné pomůcky.

**UPOZORNĚNÍ!****Nebezpečí úrazu elektrickým proudem a poškození výrobku**

- V případě potřeby vypněte zařízení a odpojte jej ze sítě.
- Při čištění elektronických součástek berte v potaz jejich třídu ochrany týkající se vniknutí vody.
- Zajistěte, aby voda nestříkala na zástrčku nebo elektrickou zásuvku.
- Nedotýkejte se elektrické zásuvky mokřkýma rukama.

**OZNÁMENÍ!**

Nevhodné tekutiny nebo postupy mohou výrobek poškodit.

- Všechny používané čisticí a dezinfekční prostředky spolu musejí být kompatibilní a musejí chránit materiály, které čistí.
- Nikdy nepoužívejte žíraviny (kyseliny, zásady atd.) ani abrazivní čisticí prostředky. Doporučujeme používat běžné domácí čisticí prostředky, jako je tekutý prostředek na mytí nádobí, pokud není v pokynech k čištění uvedeno jinak.
- Nikdy nepoužívejte rozpouštědla (celulózoové ředidlo, aceton atd.), která mění strukturu plastů nebo rozpouští připevněné štítky.
- Před opětovným použitím výrobku vždy pečlivě zkontrolujte, zda je zcela suchý.



Při čištění a dezinfekci v klinickém prostředí nebo v prostředí dlouhodobé péče postupujte podle vašich interních postupů.

8.6.2 Intervaly čištění**OZNÁMENÍ!**

Pravidelné čištění a dezinfekce přispívá k hladkému provozu, zvyšuje životnost a zabraňuje kontaminaci.

Výrobek čistěte a dezinfikujte:

- pravidelně při užívání,
- před a po jakémkoliv servisní proceduře,
- pokud se dostal do kontaktu s jakoukoliv tělní tekutinou,
- před užíváním novým uživatelem.

8.6.3 Čištění**OZNÁMENÍ!**

- Výrobek není možné čistit v automatických mycích zařízeních, vysokotlakými čisticími zařízeními ani parou.

**OZNÁMENÍ!**

Nečistoty, písek a mořská voda mohou poškodit ložiska, a je-li povrch ocelových částí poškozen, mohou zkorodovat.

- Vystavujte vozík vlivům písku a mořské vody pouze na krátkou dobu a po každé návštěvě pláže vozík vyčistěte.
- Je-li vozík špinavý, co nejdříve setřete špinu vlhkým hadrem a pečlivě vozík vysušte.

1. Demontujte případné volitelné vybavení (pouze vybavení, které nevyžaduje použití nástrojů).
2. Jednotlivé díly setřete hadříkem nebo měkkým kartáčkem, běžnými domácími čisticími prostředky (pH = 6 až 8) a teplou vodou.
3. Díly opláchněte teplou vodou.

4. Díly pečlivě vysušte suchým hadříkem.



K odstranění oděrek a obnově lesku je možné na natřených kovových površích použít leštadlo na vozidla a měkký vosk.

Čištění čalounění

Pokyny k čištění čalounění najdete na štítcích na sedadle, polstrování a potahu opěradla.



Je-li to možné, při mytí vždy překryjte pásy se suchým zipem (tj. jejich hrubou stranu). Omezíte tak hromadění útržků nití a vláken na páskách s háčky a zabráníte poškození čalounění těmito pásy.

8.6.4 Pokyny k dezinfekci

Metoda: Postupujte podle pokynů pro použití daného dezinfekčního prostředku a vydezinfikujte všechny přístupné povrchy.

Dezinfekční prostředek: Běžný domácí dezinfekční prostředek.

Sušení: Nechejte výrobek volně uschnout.

9 Po použití

9.1 Repase

Tento výrobek je vhodný k opakovanému použití. Chcete-li výrobek repasovat pro nového uživatele, postupujte následovně:

- Kontrola podle servisního plánu, viz servisní příručka, která je k dispozici u společnosti Invacare.
- Čištění a dezinfekce, viz část 8.6 *Čištění a dezinfekce, strana 54*.
- Přizpůsobení novému uživateli, viz kapitola „Nastavení“ v návodu k sezení.

Zajistěte, aby byla uživatelská příručka předána společně s výrobkem.

Pokud zjistíte jakékoli poškození nebo poruchu, výrobek znovu nepoužívejte.

9.2 Likvidace



VAROVÁNÍ!

Nebezpečí pro životní prostředí

Zařízení obsahuje baterie.

Tento výrobek může obsahovat látky potenciálně škodlivé pro životní prostředí, bude-li zlikvidován na místech (skládkách), která nesplňují zákonné požadavky.

- NEVYHAZUJTE baterie do komunálního odpadu.
- NEVHAZUJTE baterie do ohně.
- Baterie MUSÍ být zlikvidovány na odpovídajícím sběrném místě. Odevzdání je požadováno zákonem a je bezplatné.
- Vyhazujte pouze vybité baterie.
- Před vyhozením baterií umístěte na jejich kontakty kryty.
- Informace o správném zacházení s poškozenými bateriemi, viz část 6.2.10 *Správné zacházení s poškozenými bateriemi, strana 39*.

Buďte zodpovědní k životnímu prostředí a tento výrobek po skončení životnosti recyklujte.

Výrobek a jeho součásti rozeberte, aby bylo možné jednotlivé materiály oddělit a recyklovat samostatně.

Likvidace a recyklace použitých výrobků a obalů musí odpovídat místním zákonům a předpisům pro nakládání s odpady. Další informace vám poskytne společnost zabývající se zpracováním odpadů.

10 Technické údaje

10.1 Technické údaje

Níže uvedené technické údaje se týkají standardní konfigurace nebo představují maximální dosažitelné hodnoty. Pokud namontujete příslušenství, mohou se tyto technické údaje změnit. Konkrétní změny hodnot technických údajů jsou podrobně popsány v částech věnovaných odpovídajícímu příslušenství.

Pamatujte, že některé hodnoty v tomto dokumentu se nemusí vztahovat na váš výrobek, neboť tento seznam platí pro všechny dostupné modely (výroběné v době tisku). Není-li uvedeno jinak, jednotlivé hodnoty v seznamu se týkají všech modelů výrobku.

Modely a konfigurace dostupné ve vaší zemi najdete v lokální prodejní dokumentaci.



Naměřené hodnoty se v některých případech mohou lišit až o ± 10 mm.

Přípustné podmínky pro provoz a uskladnění	
Teplotní rozsah pro provoz dle normy ISO 7176-9	<ul style="list-style-type: none"> -25 °C – +50 °C
Doporučená teplota při uskladnění	<ul style="list-style-type: none"> +15 °C
Teplotní rozsah pro uskladnění dle normy ISO 7176-9	<ul style="list-style-type: none"> -25 °C až +65 °C s bateriemi -40 °C až +65 °C bez baterií
Elektrický systém	
Baterie ¹	<ul style="list-style-type: none"> 2 x 12 V / 73,5 Ah (C20) / 63 Ah (C5), hermeticky uzavřený gelový akumulátor VRLA 2 x 12 V / 60 Ah (C20) / 47,4 Ah (C5), hermeticky uzavřený gelový akumulátor VRLA
1	Využitelná kapacita baterie v závislosti na době vybití. C20: vybití během 20 hodin. C5: vybití během 5 hodin.
Hlavní pojistka	<ul style="list-style-type: none"> 63 A
Stupeň krytí	<ul style="list-style-type: none"> IPX4²
2	Stupeň krytí IPX4 znamená, že elektrický systém je chráněn před stříkající vodou.

Nabíjecí zařízení	
Výstupní proud	<ul style="list-style-type: none"> • 8 A • 10 A
Výstupní napětí	<ul style="list-style-type: none"> • 24 V, jmenovité

Pneumatiky hnaných kol	
Typ pneumatiky	<ul style="list-style-type: none"> • 14 palců, s ochranou před propíchnutím, nepropíchnutelná, plněná vzduchem
Tlak v pneumatikách	<p>Doporučený maximální tlak v pneumatikách (v barech nebo kPa) je uveden na boční straně pneumatiky nebo na ráfku. Pokud je uvedeno více hodnot, platí nižší hodnota s odpovídajícími jednotkami. (Tolerance = -0,3 baru, 1 bar = 100 kPa)</p>

Pneumatiky koleček	
Typ pneumatiky	<ul style="list-style-type: none"> • 9", s ochranou před propíchnutím, nepropíchnutelná, plněná vzduchem • 8", nepropíchnutelná
Tlak v pneumatikách	<p>Doporučený maximální tlak v pneumatikách (v barech nebo kPa) je uveden na boční straně pneumatiky nebo na ráfku. Pokud je uvedeno více hodnot, platí nižší hodnota s odpovídajícími jednotkami. (Tolerance = -0,3 baru, 1 bar = 100 kPa)</p>

Jízdní vlastnosti	
Rychlost	<ul style="list-style-type: none"> • 3 km/h • 6 km/h • 10 km/h • 12 km/h
Max. Brzdná vzdálenost:	
Normální provoz	<ul style="list-style-type: none"> • 490 mm (3 km/h) • 950 mm (6 km/h) • 2050 mm (10 km/h) • 2850 mm (12 km/h)

Jízdní vlastnosti	
Nouzový provoz	<ul style="list-style-type: none"> • 840 mm (6 km/h) • 1920 mm (10 km/h) • 2730 mm (12 km/h)
Max. zvládnutelná výška překážky	<ul style="list-style-type: none"> • vpředu se zařízením k výjezdu na obrubník: 100 mm • vpředu bez zařízení k výjezdu na obrubník: 75 mm • Při pohybu vzad: 40 mm
Projektovaný sklon ³ :	
3	<p>Statická stabilita při pohybu ze svahu, do svahu a do stran v souladu s normou ISO 7176-1 = 9° (15,8 %)</p> <p>Dynamická stabilita v souladu s normou ISO 7176-2 = 6° (10,5 %)</p>
Ultra Low Maxx	<ul style="list-style-type: none"> • 6° (10,5 %) dle specifikací výrobce, s nákladem 136 kg, 4° sklonem sedadla, 20° sklonem opěradla
Modulite bez zvedáku	<ul style="list-style-type: none"> • 10° (17,6 %) dle specifikací výrobce, s nákladem 160 kg, 4° sklonem sedadla, 20° sklonem opěradla
Modulite se zvedákem	<ul style="list-style-type: none"> • 6° (10,5 %) dle specifikací výrobce, s nákladem 160 kg, 4° sklonem sedadla, 20° sklonem opěradla
Max. sklon s aktivovanou parkovací brzdou	<ul style="list-style-type: none"> • 17,4° (do svahu) • 12,5° (ze svahu)
Stranová dynamická stabilita:	
Min. průměr zatáčení v kruzích při max. rychlosti Rychlost	<ul style="list-style-type: none"> • 3 200 mm (Ultra Low Maxx) • 4 400 mm (Modulite)
Stabilní při prudké zatáčce	<ul style="list-style-type: none"> • Ano

Jízdní vlastnosti		
Nepřetržitá dojezdová vzdálenost podle ISO 7176-4 ⁴ :		
Ultra Low Maxx	Baterie o 73,5 Ah	<ul style="list-style-type: none"> • 37 km (6 km/h) • 31 km (10 km/h) • 26 km (12 km/h)
	Baterie o 60 Ah	<ul style="list-style-type: none"> • 27 km (6 km/h)
Modulite	Baterie o 73,5 Ah	<ul style="list-style-type: none"> • 47 km (6 km/h) • 40 km (10 km/h) • 34 km (12 km/h)
	Baterie o 60 Ah	<ul style="list-style-type: none"> • 35 km (6 km/h) • 30 km (10 km/h) • 26 km (12 km/h)
Manévrovací dojezdová vzdálenost podle ISO 7176-4 ⁴ :		
4	<p>Poznámka: Na dojezdovou vzdálenost vozíku mají výrazný vliv vnější faktory, jako je nastavení rychlosti elektrického invalidního vozíku, stav nabití baterií, okolní teplota, místní terén, stav povrchu silnice, tlak v pneumatikách, hmotnost uživatele, styl jízdy a využití baterií (např. k osvětlení, pohonu servosystémů atd.). Uvedené hodnoty jsou teoretické maximální hodnoty, kterých lze dosáhnout, a které byly změřeny podle normy ISO 7176-4.</p>	
Ultra Low Maxx	<ul style="list-style-type: none"> • 14 km (6 km/h) • 10 km (10 km/h) • 7 km (12 km/h) 	
Modulite	<ul style="list-style-type: none"> • 19 km (6 km/h) • 14 km (10 km/h) • 10 km (12 km/h) 	
Poloměr otočení	<ul style="list-style-type: none"> • 1 975–2 105 mm (Ultra Low Maxx) • 1 506–2 086 mm (Modulite) 	

Jízdní vlastnosti	
Šířka čepu	<ul style="list-style-type: none"> • 1300–1575 mm
Požadovaná šířka šikmého koridoru	<ul style="list-style-type: none"> • 1100 mm (Ultra Low Maxx) • 930 mm (Modulite)
Požadovaná hloubka prahu dveří	<ul style="list-style-type: none"> • 1500 mm (Ultra Low Maxx) • 1260 mm (Modulite)
Požadovaná šířka koridoru pro boční otvory	<ul style="list-style-type: none"> • 1140 mm (Ultra Low Maxx) • 990 mm (Modulite)

Rozměry podle ISO 7176-5	Typ sedadla	
	Ultra Low Maxx	Modulite
Výška sedáku od země vzadu ⁵ :		
5 Měřeno bez čalounění sedadla.		
S modulem naklonění	<ul style="list-style-type: none"> • 420 mm (pouze Ultra Low Maxx!) • 435 mm • 460 mm • 485 mm 	
Se zvedákem / modulem naklonění	<ul style="list-style-type: none"> • 420–720 mm (pouze Ultra Low Maxx!) • 435–735 mm • 460–760 mm • 485–785 mm 	
Max. Celková výška	<ul style="list-style-type: none"> • 1101–1210 mm 	<ul style="list-style-type: none"> • 1000–1335 mm
Max. celková šířka (v závislosti na šířce sedadla a základny)	<ul style="list-style-type: none"> • 565–865 mm 	<ul style="list-style-type: none"> • 565–690 mm • 565–730 mm (Modulite HD)

Rozměry podle ISO 7176-5	Typ sedadla	
	Ultra Low Maxx	Modulite
Celková délka (se standardními opěrkami nohou)	• 1251–1300 mm	• 1026–1300 mm
Délka při uskladnění	• 830–1006 mm	
Šířka při uskladnění	• 565–865 mm	• 565–690 mm
Výška při uskladnění	• 1101–1210 mm	• 1000–1180 mm
Světlá výška	• 70 mm	

Pohotovostní hmotnost⁶

6 Skutečná pohotovostní hmotnost závisí na doplňcích, s nimiž byl elektrický invalidní vozík dodán. Každý elektrický invalidní vozík Invacare je při expedici z továrny vážen. Naměřenou pohotovostní hmotnost (včetně baterií) naleznete na štítku s názvem.

	Typ sedadla	
	Ultra Low Maxx	Modulite
	• 148,6–190,1 kg	• 105–185,2 kg

Hmotnosti součástí

Baterie o 73,5 Ah	• cca. 23 kg na baterii
Baterie o 60 Ah	• cca. 20 kg na baterii

Náklad	Typ sedadla	
	Ultra Low Maxx	Modulite
Max. hmotnost osoby na sedadle	<ul style="list-style-type: none"> • 136 kg 	<ul style="list-style-type: none"> • 136 kg (úzká základna) • 160 kg (široká základna)

Zatížení nápravy	
Max. zatížení přední nápravy	<ul style="list-style-type: none"> • 144,4 kg
Max. zatížení zadní nápravy	<ul style="list-style-type: none"> • 267,2 kg

11 Servis

11.1 Provedené kontroly

Řádné provedení všech úkonů uvedených v plánu kontrol podle pokynů k servisu a opravám je potvrzeno razítkem a podpisem. Seznam úkonů kontroly, které je nutné provést, naleznete v servisní příručce, kterou získáte od společnosti Invacare.

Kontrola při dodání	1. roční kontrola
Razítko autorizovaného dodavatele / datum / podpis	Razítko autorizovaného dodavatele / datum / podpis
2. roční kontrola	3. roční kontrola
Razítko autorizovaného dodavatele / datum / podpis	Razítko autorizovaného dodavatele / datum / podpis

4. roční kontrola	5. roční kontrola
Razítko autorizovaného dodavatele / datum / podpis	Razítko autorizovaného dodavatele / datum / podpis



EU Export:

Invacare Poirier SAS

Route de St Roch

F-37230 Fondettes

Phone: (33) (0) 2 47 62 69 80

serviceclient_export@invacare.com

www.invacare.eu.com



Invacare GmbH

Am Achener Hof 8

D-88316 Isny

Germany



Invacare UK Operations Limited

Unit 4, Pencoed Technology Park, Pencoed

Bridgend CF35 5AQ

UK

1654742-G

2026-04-21



Yes, you can.®