

Invacare® Action® 5/MyOn HC

Merev változat

hu Önhajtós kerekesszék
Használati utasítás

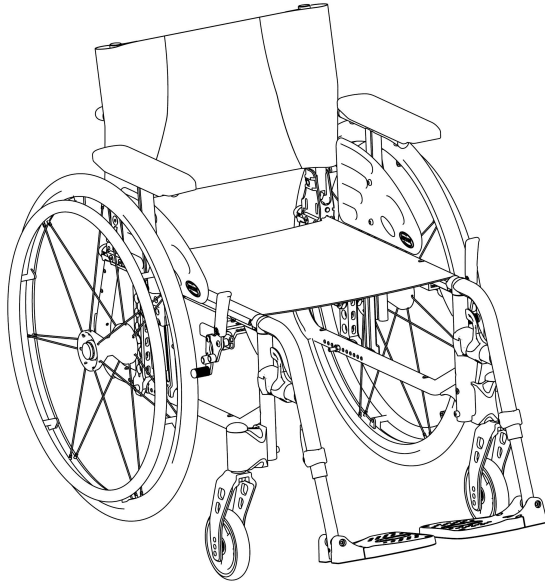

Ezt a kézikönyvet a végfelhasználónak kell átadni.
A termék használatba vétele ELŐTT el KELL olvasni ezt a kézikönyvet, és el
KELL tenni, hogy később is fel lehessen lapozni.



Yes, you can.®

©2023 Invacare Corporation

Minden jog fenntartva. Az Invacare Corporation előzetes írásbeli engedélye nélkül tilos a dokumentum egészének, illetve részeinek ismételt kiadása, másolása és módosítása. A védjegyeket a ™ és az ® szimbólum jelöli. Ellenkező értelmű jelölés hiányában az összes védjegy az Invacare Corporation vagy leányvállalatainak tulajdona, illetve licencbe van adva e vállalatok számára.

Tartalomjegyzék

1 Általános információk	5
1.1 Bevezetés	5
1.2 A dokumentumban használt szimbólumok	5
1.3 A jótállásra vonatkozó információk	6
1.4 A felelősség korlátozása	6
1.5 Megfelelőség	6
1.5.1 Termékspecifikus szabványok	6
1.6 Élettartam	7
2 Biztonság	8
2.1 A biztonságra vonatkozó információk	8
2.2 Biztonsági eszközök	10
2.3 Címkék és szimbólumok a terméken	11
3 A termék áttekintése	13
3.1 Termék leírása	13
3.2 Rendeltetés	13
3.3 A kerekesszék főbb részei	14
3.4 Rögzítőfékek	15
3.5 Háttámla	16
3.5.1 Standard háttámlahuzat	16
3.5.2 Állítható háttámlahuzat	16
3.5.3 A háttámlahuzat magassága	17
3.5.4 Rögzített háttámla	18
3.5.5 Állítható dőlésszögű háttámla (-15°/+15°)	18
3.5.6 A háttámla összecsukható hátsó merevítője	19
3.5.7 Toló fogantyúk	19
3.6 Karfák	20
3.6.1 Állítható magasságú, elfordítható csókarfa	21
3.6.2 Fokozat nélkül állítható magasságú, levehető karfa	21
3.6.3 Állítható magasságú, hátrahajtható karfa	22
3.7 Lábtámaszok	22
3.7.1 Elfordítható lábtámaszok	23
3.7.2 Elfordítható, állítható szögű lábtámaszok	23
3.8 Borulásgátló	26
3.9 Üléspárna	28
4 Kiegészítők	29
4.1 Teströgzítő öv	29
4.2 Billentő	30
4.3 Szállító kerekek	31
4.4 Pumpa	31
4.5 Passzív világítás	32
4.6 Bottartó	32
4.7 Csomagtartó	32
5 Használatbavétel	33
5.1 A biztonságra vonatkozó információk	33
5.2 Szállítási ellenőrzés	33
6 Közlekedés a kerekesszékekkel	34
6.1 A biztonságra vonatkozó információk	34
6.2 Fékezés használat közben	35
6.3 Beszállás a kerekesszékbe/kiszállás a kerekesszékéből	36
6.4 A kerekesszék hajtása és irányítása	37
6.5 Haladás lépcsőn és járdaszegélyen	38
6.6 Közlekedés lépcsőkön	40
6.7 Haladás rámpán és lejtőn/emelkedőn	41
6.8 Stabilitás és egyensúly ülő helyzetben	42
7 Szállítás	44
7.1 A biztonságra vonatkozó információk	44
7.2 A háttámla összecsukása és szétnyitása	44
7.3 A kerekesszék felemelése	45
7.4 A hátsó kerekek levétele és felszerelése	45
7.5 A kézi kerekesszék szállítása utas nélkül	46
7.6 Kerekesszékben ülő személy szállítása járművön	47
8 Karbantartás	53
8.1 A biztonságra vonatkozó információk	53
8.2 A karbantartás ütemezése	53
8.3 Tisztítás és fertőtlenítés	56

8.3.1	A biztonságra vonatkozó általános információk	56
8.3.2	A tisztítási gyakorisága	57
8.3.3	Tisztítás	57
8.3.4	Fertőtlenítés	57
9	Hibaelhárítás	58
9.1	A biztonságra vonatkozó információk	58
9.2	Hibák azonosítása és javítása	59
10	Használat után	61
10.1	Tárolás	61
10.2	Hulladékkezelés	61
10.3	Felújítás	61
11	Műszaki Adatok	62
11.1	Méreték és tömeg	62
11.2	A cserélhető alkatrészek maximális súlya	63
11.3	Gumiabroncsok	64
11.4	Anyagok	64
11.5	Környezeti feltételek	65

1 Általános információk

1.1 Bevezetés

Ez a használati útmutató a termék kezelésére vonatkozó fontos tudnivalókat tartalmazza. A termék biztonságos használata érdekében figyelmesen olvassa el a használati útmutatót, és kövesse a biztonsági utasításokat.

A terméket csak akkor használja, ha elolvasta és megértette ezt a kézikönyvet. Kérjen további tanácsot olyan egészségügyi szakembertől, aki ismeri az Ön egészségi állapotát, és tisztázza vele a helyes használatra és a szükséges beállításra vonatkozó kérdéseket.

Fontos tudni, hogy lehetnek olyan részek ebben a dokumentumban, amelyek az Ön termékére nem érvényesek, mivel ez a dokumentum a (nyomdába adás időpontjában) elérhető összes modellünkre vonatkozik. Ellenkező értelmű jelzés hiányában e dokumentum mindegyik fejezete a termék összes modelljére vonatkozik.

Az Ön országában elérhető modelleket és konfigurációkat az országspecifikus értékesítési dokumentumok tartalmazzák.

Az Invacare fenntartja a jogot a termék műszaki adatainak további értesítés nélkül történő módosítására.

Mielőtt elolvassa ezt a dokumentumot, ellenőrizze, hogy a legfrissebb verzióval rendelkezik-e. A legfrissebb verzió PDF formátumban az Invacare webhelyén található.

Ha a nyomtatott dokumentumban kicsinek találja a betűket, és így nehezen tudja elolvasni a szöveget, akkor letöltheti a PDF változatot a webhelyről. A PDF változat betűméretét

a képernyőn tetszőlegesen beállíthatja, hogy kényelmesen el tudja olvasni a szöveget.

Ha a termékre vonatkozóan további információra van szüksége, például ha tájékoztatást szeretne kapni a termékre vonatkozó biztonsági értesítésekről vagy a termékvisszahívásokról, akkor forduljon Invacare viszonteladójához. A címek e dokumentum végén találhatók.

Amennyiben a termékkel súlyos esemény következik be, értesítse a gyártót és országában az illetékes hatóságot.

1.2 A dokumentumban használt szimbólumok

Ebben a dokumentumban különböző jeleket és figyelemfelhívó szavakat használunk az olyan veszélyes vagy nem biztonságos gyakorlat jelölésére, amely személyi sérülést vagy anyagi kárt okozhat. A jelek és figyelemfelhívó szavak magyarázata alább olvasható.



FIGYELEM

Olyan veszélyes helyzetet jelez, amely súlyos sérüléshez vagy halálhoz is vezethet, ha nem kerülik el.



VIGYÁZAT

Olyan veszélyes helyzetet jelez, amely kisebb vagy közepes sérüléshez vezethet, ha nem kerülik el.

! ÉRTESÍTÉS
Olyan veszélyes helyzetet jelez, amely anyagi kárhoz, rongálódáshoz vezethet, ha nem kerülük el.

i Tippek és javaslatok
Hasznos tanácsokat, javaslatokat és tudnivalókat nyújt a hatékony, gondtalan használathoz.

Egyéb szimbólumok

(Nem alkalmazható minden kézikönyv esetén)



Egyesült Királyságban felelős személy
Azt jelzi, ha egy terméket nem az Egyesült Királyságban gyártanak.



Triman
Az újrahasznosítási és válogatási szabályokat jelzi (csak Franciaországra vonatkozik).

1.3 A jótállásra vonatkozó információk

A termékre az egyes országokban érvényes általános szerződési feltételeknek megfelelően gyártói szavatosságot vállalunk.

Garanciális igénnyel kizárólag azon a forgalmazón keresztül lehet fellépni, amelytől a terméket beszerezték.

1.4 A felelősség korlátozása

Az Invacare nem vállal felelősséget olyan károkért, amelyek a következőkből erednek:

- a használati útmutatóban foglaltak be nem tartása,

- helytelen használat,
- természetes elhasználódás,
- a vásárló vagy egy harmadik fél általi helytelen összeszerelés vagy beállítás,
- műszaki módosítások,
- illetéktelen módosítások és/vagy nem megfelelő pótalkatrészek használata.

1.5 Megfelelőség

Mint ahogy vállalatunk az ISO 13485 szabvány elveinek megfelelően működik, számunkra a minőség alapvető fontosságú.

Ez a termék rendelkezik a CE jelzéssel, ami azt mutatja, hogy megfelel az I. osztályba sorolt orvostechnikai eszközökre vonatkozó 2017/745 rendeletnek.

Ez a termék rendelkezik a UKCA jelzéssel, ami azt mutatja, hogy megfelel az I. osztályba sorolt orvostechnikai eszközökre vonatkozó UK MDR 2002 (2. rész) rendeletnek.

Folyamatosan erőfeszítéseket teszünk annak biztosítására, hogy a vállalat környezetre gyakorolt hatását helyileg és globálisan egyaránt a lehető legkisebbre csökkentsük.

Kizárólag a REACH rendeletnek megfelelő anyagokat és alkatrészeket használunk.

1.5.1 Termékspecifikus szabványok

A kerekesszéket az EN 12183 szabvány szerint bevizsgáltuk. Ennek része a gyúlékonyságvizsgálat is.

A helyi szabványokról és előírásokról az Invacare helyi képviselőjétől kaphat további tájékoztatást. A címek e dokumentum végén található.

1.6 Élettartam

A termék várható élettartama öt év, feltételezve, hogy a terméket naponta használják, rendeltetésének megfelelően, betartva a jelen útmutatóban leírt biztonsági és karbantartási utasításokat. A tényleges élettartam a használat gyakoriságától és intenzitásától függően változhat.

2 Biztonság

2.1 A biztonságra vonatkozó információk

Ez a szakasz fontos, a kerekesszék használójának és segítőjének védelmére és a kerekesszék biztonságos, gond nélküli használatára vonatkozó biztonsági információkat tartalmaz.



FIGYELEM!

Halál vagy súlyos sérülés veszélye

Tűz vagy füst esetén a kerekesszékeseknél fokozottan fennáll a súlyos sérülés vagy a halál veszélye, amennyiben nem tudnak eltávolodni a tűz vagy a füst közeléből. Az égő gyufa, öngyújtó és cigaretta képes lángra gyújtani a kerekesszék közelében lévő dolgokat és ruhaneműket.

- Ne tárolja és ne használja a kerekesszéket nyílt láng vagy tűzveszélyes anyagok közelében!
- Ne dohányozzon a kerekesszék használata közben!



FIGYELEM!

Balesetveszély és súlyos sérülés veszélye áll fenn

Súlyos sérüléssel járó baleset fordulhat elő, ha rosszul van beállítva a kerekesszék.

- A kerekesszék beállítását minden esetben szakképzett szerelőnek kell elvégeznie.



FIGYELEM!

Borulásveszély

A kerekesszék hátsó kerekei tengelyének a háttámlához viszonyított hosszanti helyzete befolyásolhatja a kerekesszék stabilitását.

- Ha a tengelyt előrébb tolják, akkor a kerekesszék kevésbé lesz stabil, illetve nagyobb lesz a hátraborulás veszélye, de javul a manőverezhetősége a jobban kézre eső hajtókarikának és a kisebb fordulókörnek köszönhetően.
- Ha a tengelyt hátrébb tolják, akkor a kerekesszék stabilabb lesz és nehezebben borul fel, ám csökken a manőverezhetősége.
- A használó képességeitől és biztonsági korlátaitól függően a stabilitás csökkenése kompenzálható egy borulásgátló eszköz felszerelésével.

**FIGYELEM!****Borulásveszély**

A hátsó kerék tengelyének helyzete és a kerekesszék háttámlájának dőlésszöge kettő az olyan legfontosabb beállítható paraméterek közül, amelyek a kerekesszékben ülő személy stabilitását befolyásolják.

- Ezeket, továbbá az első kerék helyzetét és/vagy a villa szögét kizárólag olyan szakképzett szerelő irányításával szabad megváltoztatni, aki teljes mértékben átlátja a kerekesszék konfigurációjának megváltoztatásával járó kockázatokat. Ezért kérjen tanácsot a hivatalos beszállítótól.

**FIGYELEM!****A körülményeknek nem megfelelő vezetési stílusból adódó kockázat**

Nedves felületen, kavicson és egyenetlen talajon fennáll a megcsúszás veszélye.

- Mindig a körülményeknek (időjárás, felület, egyedi képességek stb.) megfelelően válassza meg a sebességet és a vezetési stílust!

**FIGYELEM!****Sérülésveszély**

Ha nekiütközik valaminek, megsérülhetnek a kerekesszéken túlnyúló testrészei (például a keze és a lába).

- Kerülje a fékezés nélküli ütközést!
- Soha ne hajtson neki egyenesen semminek!
- Legyen óvatos, amikor szűk helyen halad át!

**FIGYELEM!****Sérülésveszély áll fenn, ha elveszti uralmát a kerekesszék felett**

Nagy sebességű haladás közben elvesztheti uralmát a kerekesszék felett, és felborulhat.

- Soha nem lépje túl a 7 km/h-s sebességet!
- Általában is kerülje az ütközést!

**VIGYÁZAT!****Égési sérülés veszélye**

A kerekesszék külső hőforrásnak kitett alkatrészei felforrósodhatnak.

- Használat előtt ne tegye ki a kerekesszéket erős napsugárzásnak!
- Használat előtt ellenőrizze az összes olyan alkatrész hőmérsékletét, amely érintkezésbe kerül a bőrével!

**VIGYÁZAT!****Becsípődésveszély**

A kerekesszék mozgó alkatrészei bármikor könnyen becsíphetik az ujját vagy a karját.

- A mozgó alkatrészek összecsukása vagy behelyezése, pl. a hátsó kerék tengelyének eltávolítása vagy visszahelyezése, a háttámla vagy a borulásgátló becsukása közben vigyázzon, hogy semmit se csípjen be.



VIGYÁZAT!

Borulásveszély

Ha további terhet (hátzsákokat vagy hasonlót) akaszt a szék hátsó rúdjaira, azzal csökkentheti a kerekesszék hátirányú stabilitását, különösen akkor, ha állítható szögű háttámlát használ.

- Az Invacare nyomtatékosan javasolja, hogy amikor a hátsó rudakra további terhet akaszt, használjon borulásgátlót (ez kiegészítő tartozékként vásárolható meg).



VIGYÁZAT!

Sérülésveszély

- Nyomási fekély vagy sérült bőr esetén védje a sérülést, és ne engedje, hogy közvetlenül az eszköz szövetével érintkezzen. A sebápolással kapcsolatban kérjen tanácsot egy egészségügyi szakembertől.



VIGYÁZAT!

Sérülésveszély

Amikor a kerekesszék egy másik eszközzel használja, ezek kombinációjára mindkét eszköz korlátozásai érvényesek. Előfordulhat például, hogy az egyik termékhez megadott maximális testsúly alacsonyabb.

- Csak az Invacare által engedélyezett készülék-kombinációkat használja. További tájékoztatást a hivatalos forgalmazótól kaphat.
- Az eszközök használata előtt olvassa el a kapcsolódó használati útmutatókat, és ellenőrizze azok korlátozásait.

2.2 Biztonsági eszközök



FIGYELEM!

Balesetveszély

A helytelenül felszerelt vagy nem működőképes biztonsági eszközök (fékek, borulásgátló) balesetet okozhatnak.

- A kerekesszék használata előtt mindig ellenőrizze, hogy működnek-e a biztonsági eszközök, és rendszeresen ellenőriztesse őket egy szakképzett szerelővel vagy a hivatalos forgalmazóval.



VIGYÁZAT!

Sérülésveszély

A nem eredeti, illetve a nem megfelelő alkatrészek befolyásolhatják a termék működését és biztonságosságát.

- Kizárólag a használt termékhez gyártott eredeti alkatrészeket használjon.
- A regionális eltérések miatt a rendelkezésre álló kiegészítőket az Invacare helyi katalógusában vagy helyi webhelyén nézheti meg, vagy forduljon az Invacare helyi képviselőjéhez. A címek e dokumentum végén találhatóak.

A biztonsági eszközök funkcióit a következő fejezet ismerteti: *3 A termék áttekintése, 13. oldal.*

2.3 Címkék és szimbólumok a terméken

Azonosító címke

Az azonosító címke a kerekesszék vázára van ragasztva, és a következő adatokat tartalmazza:



- (A) A gyártó címe
- (B) EAN/HMI vonalkód
- (C) Európai megfelelőség
- (D) Egyesült Királyság megfelelőség
- (E) Olvassa el a felhasználói kézikönyvet
- (F) Orvosi eszköz
- (G) Maximális felhasználói súly
- (H) Sorozatszám vonalkód
- (I) Sorozatszám
- (J) Referenciaszám
- (K) Ülészélesség
- (L) Termékleírás
- (M) Gyártás dátuma

	Olvassa el a használati útmutatót
	Olyan veszélyes helyzetet jelez, amely súlyos sérüléshez vagy halálhoz is vezethet, ha nem kerülik el.

Nem rögzített oldalsó alkatrészekre figyelmeztető címke

	Ne emelje meg a kerekesszéket a nem rögzített oldalsó alkatrészeinél fogva!
--	---

Biztonsági öv – Tájékoztató címke

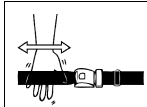

A teströgzítő öv hossza akkor megfelelő, ha a keze kinyújtott ujjakkal éppen befér a teste és az öv közé.

Karabinercsat szimbólumok

A felszereltségtől függően egyes kerekesszékek gépjármű üléseként is használhatók, míg mások nem.



ISO 7176-19

Azok a rögzítési pontok, amelyekhez a rögzítőrendszer hevedereit rögzíteni kell, amikor a kerekesszékekben ülő személyt járművel szállítják. Ezt a szimbólumot csak akkor ragasztják rá a kerekesszékekre, ha azt a szállítási csomaggal kiegészítve rendelték meg.



FIGYELMEZTETŐ szimbólum

A kerekesszék nem alkalmas gépjárműben történő utasszállításra. Ez a szimbólum a vázon, az azonosító címke közelében van elhelyezve.

3 A termék áttekintése

3.1 Termék leírása

Ez rögzített és elfordítható lábtámaszokkal rendelkező, közepes önhajtós (aktív) kerekesszék.

! ÉRTESÍTÉS!

- Minden kerekesszéket a megrendelésben meghatározott specifikáció szerint, egyedileg gyártunk le és konfigurálunk. A specifikációt egészségügyi szakembernek kell megadnia a használó igényeinek és egészségi állapotának megfelelően.
 - Ha adaptálni szeretné a kerekesszék konfigurációját, konzultáljon egy egészségügyi szakemberrel.
 - Minden adaptálást szakképzett szerelőnek kell végrehajtania.

3.2 Rendeltetés

A közepes önhajtós kerekesszék olyan személyek számára biztosít mozgási lehetőséget, akiket egészségi állapotuk ülő helyzetre korlátoz, de akik általában maguk tudják hajtani a kerekesszéket.

A kerekesszék vízszintes talajon és megközelíthető terepen épületen belül és kívül egyaránt használható.

Tervezett felhasználók

A kerekesszék 12 éves és ennél idősebb személyek (serdülők és felnőttek) számára készült. A kerekesszékben ülő személy

testtömege nem haladhatja meg a „Műszaki adatok” című részben és az azonosítócímkén a használó megengedett legnagyobb testtömegére vonatkozóan feltüntetett értéket.

A rendeltetésszerű használó a kerekesszékben ülő személy és/vagy annak segítője.

A használónak fizikailag és mentálisan egyaránt képesnek kell lennie arra, hogy biztonságosan használja a kerekesszéket (például tudja magukat hajtani, tudjon kormányozni és fékezni).

Javallatok/ellenjavallatok

- Az alsó végtagok szerkezeti és/vagy funkcionális károsodásából adódó jelentős mozgáskorlátozottságtól a teljes mozgásképtelenségig.
- A kerekesszék hajtásához megfelelő erő és fogási képesség a karokban és a kezekben.

A kerekesszék rendeltetésszerű használata esetén nincs ismert ellenjavallat.

3.3 A kerekesszék főbb részei

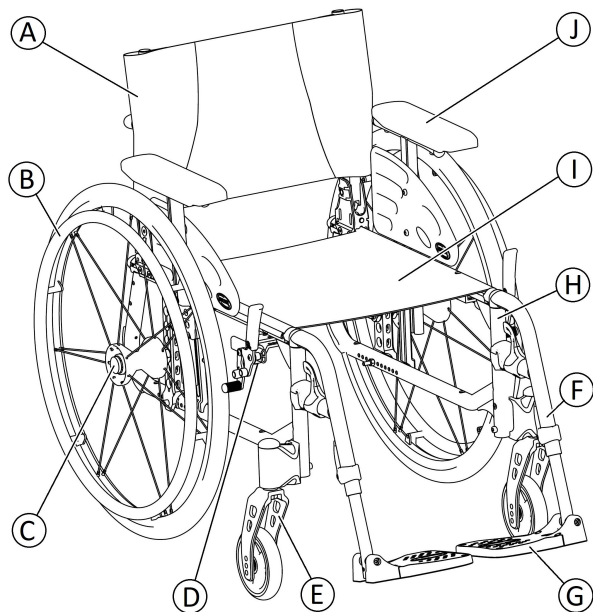

- Ⓐ Háttámla
- Ⓑ Hátsó kerék hajtókarikával
- Ⓒ Eltávolítható tengely gombja
- Ⓓ Rögzítőfék
- Ⓔ Első kerékvilla bolygókerékkel
- Ⓕ Elfordítható lábtámaszok
- Ⓖ Lábtartó
- Ⓗ Váz
- Ⓘ Ülés
- Ⓙ Karfa

i Mivel minden egyes kerekesszéket a megrendelésben meghatározottak szerint, egyedileg gyártunk le, előfordulhat, hogy az Ön kerekesszékeinek felszereltsége eltér az ábrán láthatótól.

3.4 Rögzítőfékek

A rögzítőfékek arra szolgálnak, hogy az álló kerekszéket mozdulatlanul rögzítve megakadályozzák, hogy elguruljon.



FIGYELEM!

Borulásveszély hitelen fékezés esetén

Ha mozgás közben hozza működésbe a rögzítőfékeket, akkor szabályozhatatlanná válhat a mozgás iránya, és a kerekszék hitelen megállhat, amelynek következtében összeütközhet valamivel, vagy Ön kieshet belőle.

– Mozgás közben soha ne hozza működésbe a rögzítőfékeket!



FIGYELEM!

Sérülésveszély áll fenn, ha elveszti uralmát a kerekszék felett

- A rögzítőfékeket egyszerre kell használni.
- Ne próbálja meg a kerekszéket a rögzítőfékek aktiválásával lelassítani.
- Ne támaszkodjon a rögzítőfékekre, és ne dőljön nekik szállítás céljából.



FIGYELEM!

Borulásveszély

A rögzítőfék csak akkor tud megfelelően működni, ha elegendő levegő van a kerekekben.

– Ellenőrizze, megfelelő-e a keréknyomás, *11.3 Gumiabroncsok, 64. oldal.*



VIGYÁZAT!

Becsípődésveszély, beszorulásveszély

Előfordulhat, hogy egy nagyon keskeny rés van a hátsó kerék és a rögzítőfék között, és ebbe beleszorulhat az ujj.

– Fékezéskor tartsa távol az ujjait a mozgó alkatrészekről, kezét mindig a fékkaron tartsa.



Beállítható a fékpofa és a kerékabroncs közötti távolság. A beállítást szakképzett szerelőnek kell elvégeznie.

Normál fék

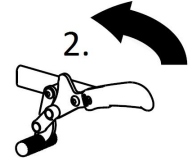
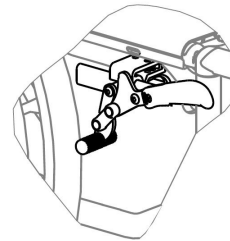

1. A fék behúzásához a tenyerével annyira tolja előre a fékkart, amennyire csak lehet.
2. A fék kioldásához húzza hátra a fékkart az ujjainak alsó részével (ne a hegyével).

Húzó fék

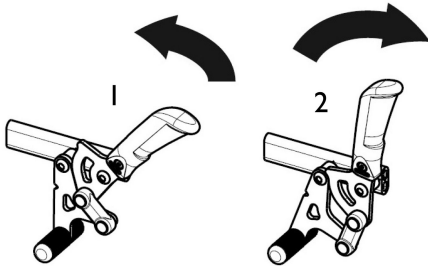

1. A fék működésbe hozásához annyira húzza hátra a fékkart ujjainak alsó részével (ne a hegyével), amennyire csak lehet.
2. A fék kioldásához tolja előre a fékkart a tenyerével.



A szállítás elősegítése érdekében a toló fogantyú karja visszahajtható. Ehhez húzza felfelé és hajtja vissza a kart.

3.5 Háttámla

Két különböző típusú háttámla kapható (rögzített és állítható szögű).



FIGYELEM!

Az asszisztens sérülésének és a kerekesszék megrongálódásának veszélye

Ha a széket úgy döntik meg, hogy nagy testtömegű személy ül benne, akkor ez az asszisztens hátfájásához és a szék megrongálódásához vezethet.

- Döntés előtt győződjön meg róla, hogy megfelelően tudja-e kontrollálni a kerekesszéket a nagy testtömegű személlyel együtt.

3.5.1 Standard háttámlahuzat



A standard háttámlahuzat minden háttámlatípushoz elérhető. Ezek a huzatok nem állíthatók.



FIGYELEM!

Borulásveszély

Ha a standard háttámlahuzat nagyon laza, akkor a kerekesszék könnyebben felborulhat.

- A meglazult standard háttámlahuzatot szakképzett szerelőnek kell kicserélnie.

3.5.2 Állítható háttámlahuzat

A háttámlahuzat feszesége szükség szerint beállítható.

A háttámla huzatának beállítása

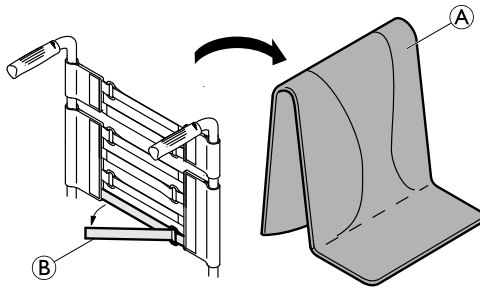

1. Vegye ki a háttámla **A** párnáját.
2. Lazítsa meg a háttámlahuzat hátsó részén található **B** tépőzárás szalagokat: egyszerűen húzza meg őket.
3. Szükség szerint állítsa feszesebbre vagy lazábbra a szalagokat, majd ismét rögzítse őket.



FIGYELEM!

Borulásveszély

Ha a szalagok nagyon lazák, akkor a kerekesszék borulási pontja úgy módosul, hogy a kerekesszék könnyebben felborulhat.

– Ügyeljen arra, hogy a szalagok megfelelően legyenek beállítva.



ÉRTESÍTÉS

– Ne feszítse meg túlságosan a szalagokat, hogy ne változzon meg a kerekesszék geometriája.



ÉRTESÍTÉS

– Csak akkor feszítse meg a szalagokat, amikor a kerekesszék nincs összecuska.

3.5.3 A háttámlahuzat magassága

A háttámlahuzat magassága minden háttámlatípus esetében állítható.



FIGYELEM!

Borulásveszély

Ha további terhet (hátizsákokat vagy hasonlót) akaszt a kerekesszék hátsó rúdjaire, azzal megváltoztatja a kerekesszék hátirányú stabilitását. Így a kerekesszék hátrabilenhet, és sérülést keletkezhet.

– Ezért az Invacare nyomatékosan javasolja, hogy amikor a hátsó rúdra további terhet (hátizsákokat vagy hasonlót) akaszt, használjon borulásgátlót (ez kiegészítő tartozékként vásárolható meg).



A háttámlahuzat magassága a hátsó rudakon állítható be. A beállítást szakképzett szerelőnek kell elvégeznie.

3.5.4 Rögzített háttámla

0°-os és 7°-os rögzített háttámla: ez a két háttámla nem igényel beállítást.

3.5.5 Állítható dőlésszögű háttámla (-15°/+15°)

A háttámla dőlésszöge -15° és +15° között (fokozat nélkül) állítható.

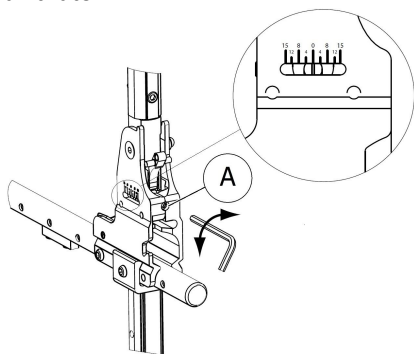

1. A beállítócsavarral ① állítsa be a háttámla dőlésszögét.
2. Negatív szöget úgy tud beállítani, hogy az 5 mm-es imbuszkulcsot az óramutató járásával megegyező irányban forgatja.
3. Pozitív szög beállításához pedig az 5 mm-es imbuszkulcsot forgassa az óramutató járásával ellentétes irányban.
4. Ügyeljen arra, hogy mindkét oldalon a kívánt, azonos szög legyen beállítva.

Az Invacare azt javasolja, hogy a háttámla dőlésszögét szakképzett szerelővel állíttassa be.



FIGYELEM!

Borulásveszély

Ne mozgassa a kerekesszéket, amikor hátra van döntve a háttámla.

- Az Invacare nyomtatékosan javasolja, hogy amikor hátra van döntve a háttámla, használjon borulásgátlót (ez kiegészítő tartozékként vásárolható meg).



FIGYELEM!

Sérülésveszély

- Az Invacare nyomtatékosan javasolja, hogy ha a háttámlát 12°-os vagy nagyobb dőlésszöggel használja, akkor a hátsó kerék minden helyzetében használjon borulásgátlót (ez kiegészítő tartozékként vásárolható meg).



VIGYÁZAT!

Kényelmetlen testhelyzet kockázata

Egyes használók számára kényelmetlen lehet, ha az ülés és a háttámla szöge kisebb 90 °-nál.

- Ezt a beállítást szakképzett szerelőnek kell végrehajtania, konzultálva a felíró orvossal. Forduljon a berendezés szállítójához.

3.5.6 A háttámla összecukható hátsó merevítője

A külön megvásárolható, összecukható hátsó merevítővel növelhető a háttámla merevsége olyan esetekben, amikor a kerekesszék háttámlája nagyon magas vagy nagyon széles.



VIGYÁZAT!

– Ne emelje meg és ne tolja a kerekesszéket az összecukható hátsó merevítőnél fogva, mert eltörhet.

A hátsó merevítő lehajtása

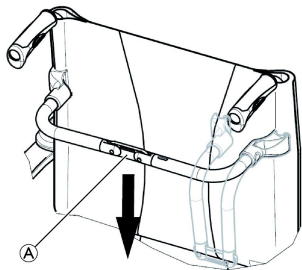

1. A csuklót (A) kissé lefelé nyomva oldja ki az összecukható hátsó merevítőt.
2. Tovább nyomva lefelé csukja össze a hátsó merevítőt.



A kerekesszék összecukásakor az összecukható hátsó merevítő automatikusan kioldódik.

A hátsó merevítő felhajtása

1. Felfelé emelve nyissa szét a hátsó merevítőt.
2. A csuklót (A) kissé felfelé húzva rögzítse az összecukható hátsó merevítőt.

3.5.7 Toló fogantyúk



ÉRTESETÉS

– A kerekesszék használata előtt mindig ellenőrizze a tolófogantyúkat, hogy rajtuk a fogantyúk szilárdan állnak-e, nem fordulnak-e el, és nem jönnek-e le.

Állítható magasságú, hátsó rögzítésű toló fogantyúk (külön megvásárolható)

Az állítható magasságú, hátsó rögzítésű toló fogantyúk esetén a fogantyúkat bármely segítő a számára kényelmes magasságba állíthatja.

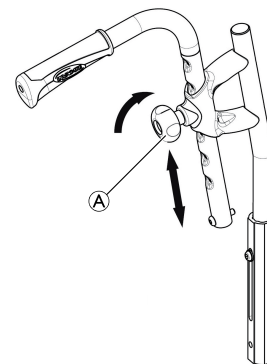

1. A toló fogantyúk magasságának beállításához lazítsa meg a gombot (A), tolja a fogantyút a kívánt helyzetbe, és húzza meg a gombot.



VIGYÁZAT!

Ha a gomb nincs megfelelően meghúzva, akkor a fogantyú véletlenül lejöhet a háttámla csövéből, amikor felfelé nyomja.

- Ügyeljen arra, hogy megfelelően meg legyen húzva a gomb.

Állítható magasságú, integrált toló fogantyúk (külön megvásárolható)

Az állítható magasságú, integrált toló fogantyúk esetén a fogantyúkat bármely segítő a számára kényelmes magasságba állíthatja.

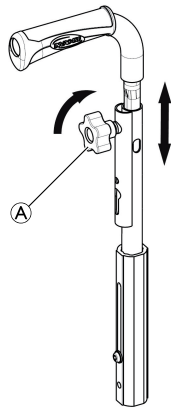

1. A toló fogantyúk magasságának beállításához lazítsa meg a gombot **A**, tolja a fogantyút a kívánt helyzetbe, és húzza meg a gombot.



VIGYÁZAT!

Ha a gomb nincs megfelelően meghúzva, akkor a fogantyú véletlenül lejöhet a háttámla csövéből, amikor felfelé nyomja.

- Ügyeljen arra, hogy megfelelően meg legyen húzva a gomb.

3.6 Karfák



FIGYELEM!

Sérülésveszély

Az oldalsó karfák nincsenek rögzítve, felfelé emelve könnyen kihúzhatók.

- Ne emelje meg és ne vigye a kerekesszéket az oldalsó karfáknál fogva!
- Ne az oldalsó karfáknál fogva vigye a kerekesszéket lépcsőn le- vagy felfelé!



VIGYÁZAT!

Becsípődésveszély

- A karfa eltávolítása, felszerelése és beállítása közben tartsa távol ujjait a mozgó alkatrészekről.

3.6.1 Állítható magasságú, elfordítható csókarfa

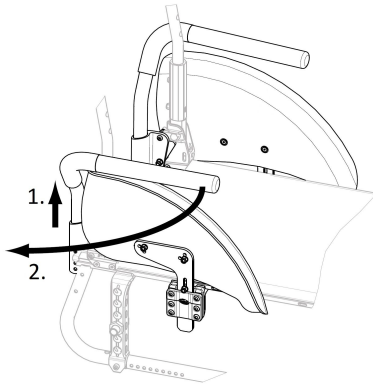

Eltávolítás

1. Emelje meg és felfelé húzva vegye ki a karfát a tartóból.

Felszerelés

1. Tolja be a karfát a tartóba.

A magasság beállítása

1. Húzza ki a karfát a tartóból.
2. Lazítsa meg a karfa csővéen található csavart, majd húzza meg a kívánt magasságban.
3. Tolja vissza a karfát a tartóba.
4. Hajtsa végre a beállítást mindkét oldalon.

Elfordítás

1. Emelje meg a karfát egy kicsit.
2. Fordítsa kifelé.

3.6.2 Fokozat nélkül állítható magasságú, levehető karfa

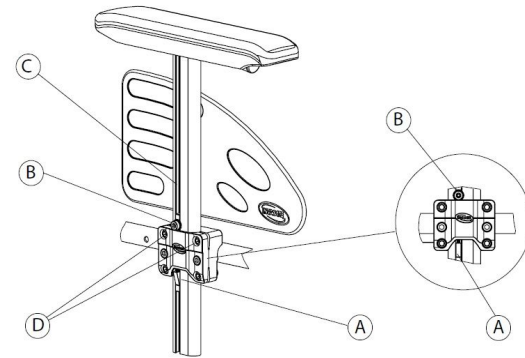

Eltávolítás

1. Hozza működésbe a rögzítőféket mindkét oldalon.
2. Első lépésként nyomja meg a karfa függőleges konzoljának (ha fel van szerelve) alján található rögzítőszerkezetet (A).
3. Párnájánál fogva húzza ki a karfát a tartóból.
4. A karfa tartóból történő kihúzásának nehézségi fokát a csavarok (D) meghúzási mértékének módosításával állíthatja be.

Rögzítés

1. Tolja be a karfát a tartóba.

A magasság beállítása

1. Lazítsa meg a karfa csövének vájlatában © található csavart ⑥ az 5 mm-es imbuszkulccsal.
2. Tartsa helyén (a tartó felső szélénél) a csavart ⑥, és addig mozgassa a karfát felfelé vagy lefelé, amíg el nem éri a kívánt magasságot.
3. Húzza meg a csavart ⑥ (5–6 Nm nyomatékkal).
4. Hajtsa végre a beállítást mindkét oldalon.

3.6.3 Állítható magasságú, hátrahajtható karfa

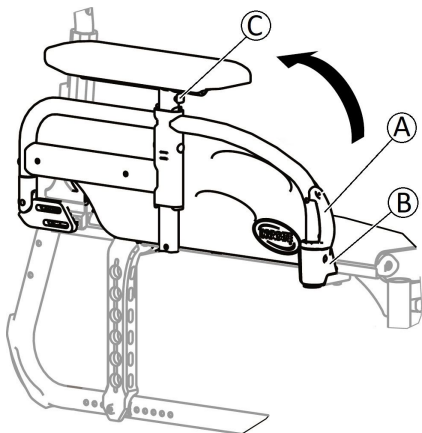

Hátrahajtás

1. Fogja meg a karfát a párnájánál vagy az elülső hajlatánál, és hajtsa hátra.

Eltávolítás

1. Nyomja meg és tartsa nyomva a karfa elöl található kioldóját ①.
2. Egyenesen felfelé húzva vegye ki a karfát a karfaaljzatból, és hajtsa hátra.

Felszerelés

1. Nyomja le a karfát addig, amíg az elülső kioldógomb ② bele nem ugrik a karfaaljzat furatába.
2. Győződjön meg arról, hogy a gomb teljesen átment az aljzat furatán.

A magasság beállítása

1. Nyomja meg a tartó első vagy hátsó részén található gombot ©, és addig mozgassa a karfát felfelé vagy lefelé, amíg el nem éri a kívánt magasságot.
2. Hagyja, hogy a gomb a kívánt furatban rögzüljön.
3. Hajtsa végre a beállítást mindkét oldalon.

3.7 Lábtámaszok



FIGYELEM!

Sérülésveszély

– Soha ne emelje meg a kerekesszéket a lábtartóknál vagy a lábtámaszoknál fogva!

**VIGYÁZAT!****Ujjak becsípődésének vagy beszorulásának veszélye**

Vannak olyan elfordítható szerkezetek, amelyekkel becsípheti az ujját.

- Legyen óvatos, amikor használja, elfordítja, szétszereli, illetve beállítja az ilyen szerkezeteket!

**ÉRTESÍTÉS**

Sérülésveszély és a lábtámasz-szerkezet károsodásának veszélye

- Ne tegyen nehéz tárgyat a lábtámaszra, és ne engedje, hogy gyerekek ráüljenek!

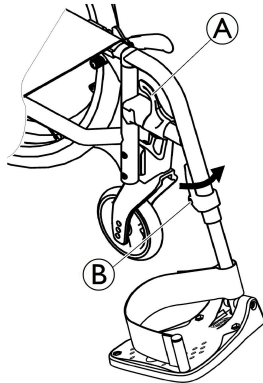
3.7.1 Elfordítható lábtámaszok**Kifelé fordítás**

1. Hozza működésbe a kioldókart (A), és fordítsa kifelé a lábtámaszokat.

1648862-F

Fordítás előre

1. Fordítsa előre a lábtámaszt, amíg nem rögzül.

Felhajtás

1. Hozza működésbe a kioldókart (A).
2. Húzza felfelé a lábtámaszt.

Lehajtás

1. Hajtsa le a váz elején található lábtámaszt, és fordítsa előre, amíg nem rögzül.

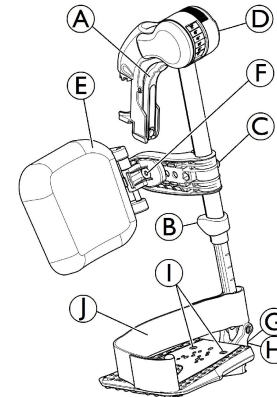
3.7.2 Elfordítható, állítható szögű lábtámaszok**Kifelé fordítás**

1. Hozza működésbe az (A) kioldókart, és fordítsa kifelé a lábtámaszokat.

Fordítás előre

1. Fordítsa előre a lábtámaszt, amíg nem rögzül.

Felhajtás

1. Hozza működésbe az (A) kioldókart, és fordítsa kifelé a lábtámaszt.
2. Húzza felfelé a lábtámaszt.

Lehajtás

1. Nyomja le a lábtámaszt, bele a foglatába, és fordítsa előre, amíg nem rögzül.

A dőlésszög beállítása

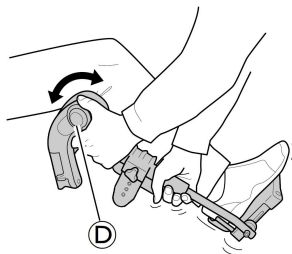

A szög beállításához hat előre meghatározott pozíció áll rendelkezésre.

1. Egyik kezével tartsa a lábtámaszt, közben a másikkal forgassa a (D) gombot.
2. Amikor eléri a kívánt szöget, engedje el a gombot, hogy a lábtámasz a kívánt pozícióban rögzülhessen.

A lábikratámasz elfordítása és beállítása

- A lábikratámasz elfordítása előre (1) vagy hátra (2):

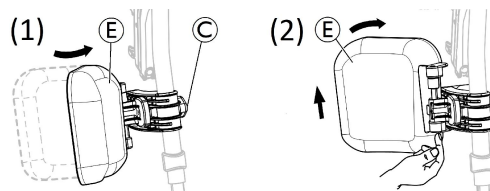

1. Fordítsa előre az (E) lábikratámaszt (1).
2. Húzza felfelé és fordítsa hátra az (E) lábikratámaszt (2).

- A hátrafelé kihajtott lábikratámasz rögzítése:

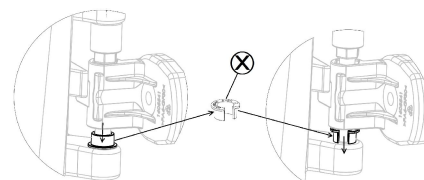

1. Húzza ki az (X) hasított, szürke távtartó gyűrűt a helyéről.
2. Fordítsa meg a hasított, szürke távtartó gyűrűt.
3. Az ábra jobb oldalán látható módon helyezze be az (X) hasított, szürke távtartó gyűrűt.



A hátrahajtott lábikratámasz rögzítésének a feloldásához végezze el fordított sorrendben a fenti lépéseket.

- A lábikratámasz magasságának beállítása:

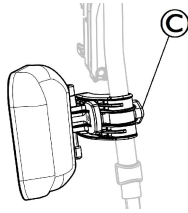

1. Lazítsa meg a © gombot.
2. Állítsa be a kívánt magasságot, majd jól húzza meg a gombot.

- A lábikratámasz mélységének beállítása

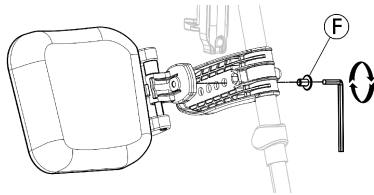

A lábikratámasz mélysége négy fokozatban állítható:

1. Hajtsa ki az © rögzítőcsavart az 5 mm-es imbuszkulccsal.
2. Állítsa be a négy helyzet valamelyikére, és jól (3–5 Nm nyomatékkal) húzza meg az © rögzítőcsavart.

A lábtartó lemez beállítása

Három különböző felhajtható lábtartó lemez van.

- Állítható magasságú, normál lábtartó lemezek:

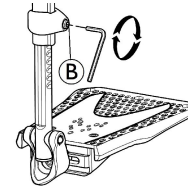

1. Lazítsa meg a © rögzítőcsavart az 5 mm-es imbuszkulccsal.
2. Állítsa be a magasságot, és engedje, hogy a csavar belemenjen a lábtartó lemez csövének valamelyik mélyedésébe.
3. A kívánt helyzetben húzza meg (3–5 Nm nyomatékkal) a © rögzítőcsavart.



A lábtartó legelső pontjának legalább 50 mm távolságra kell lennie a talajtól.

- Állítható mélységű, szögű (1) és szélességű (2) lábtartó lemezek:

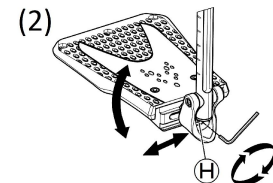
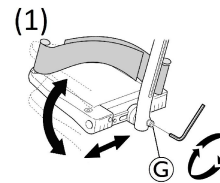

1. Lazítsa meg a © vagy © rögzítőcsavart az 5 mm-es imbuszkulccsal.
2. Állítsa be a kívánt mélységet és szöget, és a kívánt helyzetben jól húzza meg a © (12 Nm) vagy © (8-9 Nm) rögzítőcsavart.

- Állítható szélességű lábtartó lemezek (2):

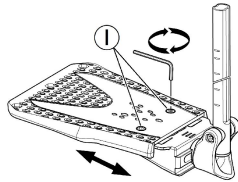

1. Lazítsa meg a két ① rögzítőcsavart az 5 mm-es imbuszkulccsal.
2. Állítsa be a szélességet, és a kívánt helyzetben jól (3–5 Nm nyomatékkal) húzza meg a két ① rögzítőcsavart.

Az Invacare azt javasolja, hogy a lábtartó lemezt szakképzett szerelővel állíttassa be.



A láb megfelelő helyzetének biztosításához kétfajta pánt áll rendelkezésre, a sarokpánt (szériatartozék) és a lábtámasz tartójához rögzített lábikrapánt (külön megvásárolható). Mindkettő tépőzárral vagy csúszócsattal állítható.

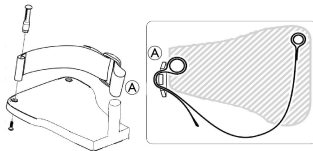

A műanyag csatot kifelé fordítva és a lehető legközelebb kell felszerelni a lábtartó csövéhez ①.

3.8 Borulásgátló

A borulásgátló megakadályozza, hogy a kerekesszék hátrafelé felboruljon.



FIGYELEM!

Borulásveszély

A helytelenül felszerelt vagy nem működőképes borulásgátlók használata felboruláshoz vezethet.

- A kerekesszék használata előtt mindig ellenőrizze, hogy működik-e a borulásgátló, és szükség esetén szakképzett szerelővel szereltesse fel vagy állíttassa be azt.
- Egyes felszereltségek esetén előfordulhat, hogy a kerekesszék statikus stabilitása nem éri el a 10°-ot; az Invacare nyomatékosan javasolja, hogy használjon borulásgátlót (ez kiegészítő tartozékként vásárolható meg).



FIGYELEM!

Borulásveszély

Egyenetlen vagy puha talajon a borulásgátló beesüllyedhet a kátyúkba vagy a talajba, ez pedig korlátozhatja vagy akár ki is iktathatja biztonsági funkcióját.

- A borulásgátlót csak akkor használja, amikor sima, szilárd talajon halad.



ÉRTESETÉS

Károsodás veszélye

- Soha ne lépjen rá a borulásgátlóra, és ne használja azt a felborulás elleni támasztékként.

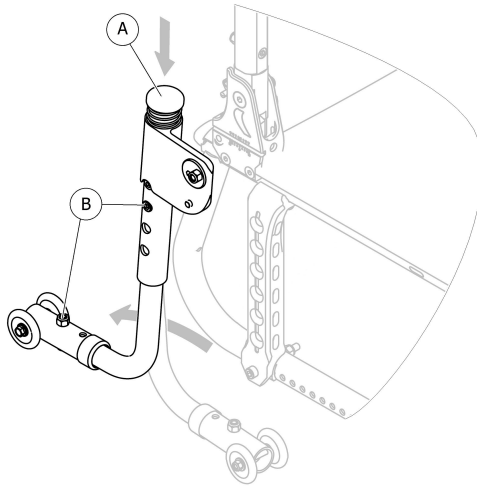

A borulásgátló működésbe hozása

1. Nyomja le a borulásgátlót **A**.
2. Hajtsa hátrafelé, amíg nem rögzül.



FIGYELEM! **Borulásveszély**

A működésbe hozott borulásgátló beakadhat, amikor lépcsőn vagy szegélyen halad.
– Mindig iktassa ki a borulásgátlót, mielőtt lépcsőre vagy járdaszegélyre hajt fel!

A borulásgátló kiiktatása

1. Nyomja le a borulásgátlót **A**.
2. Hajtsa előre, amíg nem rögzül.



FIGYELEM! **Borulásveszély**

– Mindig szóljon a használonak, ha kiiktatja a borulásgátlókat!



A borulásgátló házán piros címke található, ez jelzi, ha ki van iktatva a borulásgátló. Amikor megfelelően működésbe hozzák a borulásgátlót, nem látható a piros címke.

A magasság beállítása



FIGYELEM! **Borulásveszély**

– A borulásgátlót minden esetben szakképzett szerelőnek kell beállítania.



Ezt a beállítást a hátsó kerék helyzetére és átmérőjére, valamint a használó állapotára és konkrét biztonsági határértékeire tekintettel kell végrehajtani.



Gondoskodjon arról, hogy a borulásgátló (ha van) mindkét oldalon megfelelően legyen felszerelve, mindkét csavart **B** a helyén kell rögzíteni.

3.9 Ülőpárna

Megfelelő ülőpárna javasolt ahhoz, hogy a nyomást egyenletesen ossza el az ülésen.



VIGYÁZAT!

Instabilitás veszélye

Ha párnát tesz az ülésre, akkor teste távolabb kerül a talajtól, és ez befolyásolhatja a stabilitást minden irányban. A párna cseréje módosíthatja a használó stabilitását is.

- Ha megváltozik a párna vastagsága, akkor a teljes kerekesszéket újra be kell állíttatni egy szakképzett szerelővel.
- A kicsúszás megelőzése érdekében mindig Invacare vagy Matrx márkájú, csúszásgátló alaphuzattal ellátott párnát használjon.

4 Kiegészítők

4.1 Teströgzítő öv

A kerekesszékre teströgzítő öv szerelhető. Ez megakadályozza, hogy a használó lecsússzon a kerekesszékekben, vagy kiessen belőle. A teströgzítő öv nem pozicionáló eszköz.



FIGYELEM!

Súlyos sérülés/fulladás veszélye

Ha az öv túl laza, a használó lecsúszhat, és ezáltal fulladásveszélyt okozhat.

- A teströgzítő övet szakképzett szerelőnek kell felszerelnie, és egészségügyi szakembernek kell beállítania.
- Mindig ellenőrizze, hogy a teströgzítő öv szorosan illeszkedik-e a medencecsont alsó részéhez.
- Valahányszor használja a teströgzítő övet, ellenőrizze, hogy megfelelően illeszkedik-e. Az ülés és/vagy a háttámla dőlésszögének módosítása, az ülés párná, sőt, még a ruházat is befolyásolja a teströgzítő öv illeszkedését.

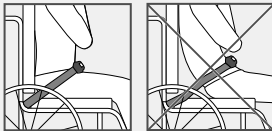

A teströgzítő öv be- és kicsatolása

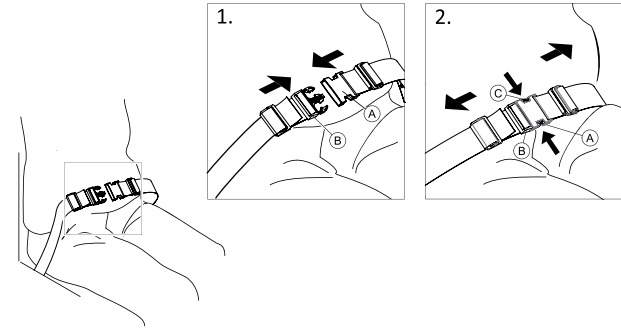

Ügyeljen arra, hogy teljesen a háttámlának támaszkodjon, valamint hogy medencéje függőleges és lehetőleg szimmetrikus legyen.

1. A becsatoláshoz tolja be az **A** villát a **B** övcsatba.
2. A kicsatoláshoz nyomja be a **PRESS** feliratú **C** gombot, és húzza ki az **A** villát a **B** övcsatból.

A hosszúság beállítása

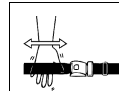

A teströgzítő öv hossza akkor megfelelő, ha a keze kinyújtott ujjakkal éppen befér a teste és az öv közé.

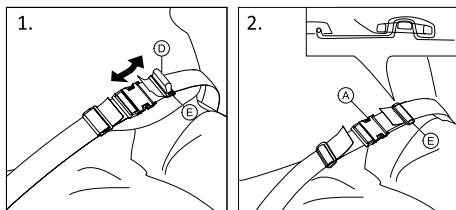

1. Szükség szerint állítsa rövidebbre vagy hosszabbra a ① hurkot.
2. Fűzze át a ① hurkot az ② villán és az ③ műanyag csaton úgy, hogy a hurok lapos legyen.
3. Győződjön meg róla, hogy a ① hurok tökéletesen illeszkedik az ③ műanyag csatba.
4. A beállítást biztosítsa azzal, hogy az övszíj túllógó részét bevezeti az ③ csatba.



FIGYELEM!

Lecsúszás és fojtás veszélye / Leesés veszélye

- A beállítást mindkét oldalon egyformán végezze el, úgy, hogy az öv csatja középen maradjon.
- Az öv kilazulásának elkerülése érdekében biztosítsa, hogy mindkét túllógó vége kétszer át legyen fűzve az ③ csaton.
- Ügyeljen arra, hogy az övek ne akadjanak be a hátsó kerekek küllői közé.

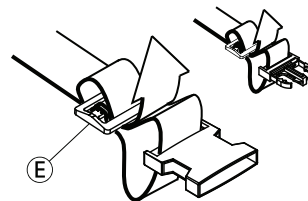

4.2 Billentő

A billentő segítségével a segítő könnyebben meg tudja billenteni a kerekesszéket, amikor például lépcsőn halad.

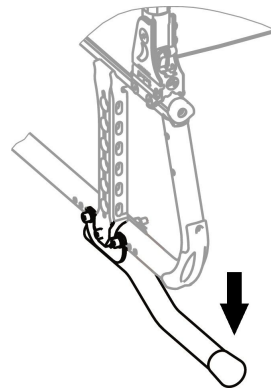

FIGYELEM!

Borulásveszély

- Ügyeljen arra, hogy a billentő ne nyúljon túl a hátsó kerék külső átmérőjén.

1. A toló fogantyúknál fogva tartsa a kerekesszéket.
2. Lábával nyomja meg a billentőt, és addig tartsa a kerekesszéket megbillentett helyzetben, amíg túl nem jut az akadályon.

4.3 Szállító kerekek

Ha a kerekesszék bizonyos dolgokhoz, például vonathoz/repülőgéphez, keskeny átjáróhoz, keskeny ajtóhoz túl szélesnek bizonyul, akkor használhatók a szállító kerekek.



FIGYELEM!

– A szállító kerekek használata esetén a rögzítőfékek egyáltalán nem hatásosak, és a kerekesszék nem hajtható és nem irányítható a hajtókarikákkal.

A szállító kerekek kiegészítőként közvetlenül a hátsó vázra szerelhetők.



FIGYELEM!

Oldalra borulás veszélye áll fenn

– Ügyeljen arra, hogy a szállító kerékekkel ellátott borulásgátló a kerekesszék mindkét oldalára fel legyen szerelve.

Váltás szállító kerékre

1. Mindkét oldalon hozza működésbe a szállító kerékekkel ellátott borulásgátlót,
→ *Borulásgátló.*
2. Egy segítő személy segítségével vegye le a hátsó kereket (
→ *7.4 A hátsó kerekek levétele és felszerelése, 45. oldal*), és engedje le a kerekesszéket a szállító kerékre.
3. Ismétlje meg az eljárást a másik oldalon is.

Váltás szállító kerékről hátsó kerékre

1. Egy segítő személy segítségével tegye vissza a hátsó kereket az eltávolítható tengelyre (
→ *7.4 A hátsó kerekek levétele és felszerelése, 45. oldal*), és engedje le a kerekesszéket a hátsó kerékre.
2. Ismétlje meg az eljárást a másik oldalon is.

4.4 Pumpa

A pompa univerzális szelepcsatlakozóval rendelkezik. Az, hogy milyen szelepcsatlakozót kell használni, a belső gumitömlő szelepének típusától függ.

1. Vegye le a porvédő kupakot a szelepcsatlakozóról.
2. Nyomja rá a szelepcsatlakozót a kerék nyitott szelepeire, és pumpálja fel a kereket.



Kétfajta pompa van:

- kisnyomású <6 bar
- nagynyomású >6 bar

A használati útmutató a csomagolásra nyomtatva található.

4.5 Passzív világítás

A hátsó kerekre fényszórókat erősíthet.

4.6 Bottartó

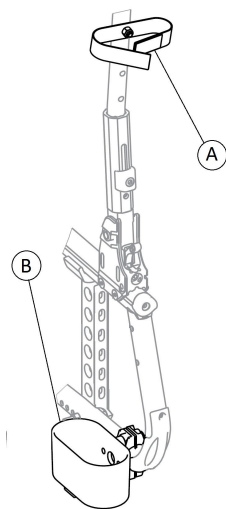

FIGYELEM! Borulásveszély

– Ügyeljen arra, hogy a bottartó ne nyúljon túl a hátsó kerék külső átmérőjén.

1. Tegye a botot a tartóba **B**.
2. Rögzítse a bot felső végét a háttámlához **A**.

4.7 Csomagtartó

A kerekszékre csomagtartó szerelhető. Használaton kívül a csomagtartó felhajtható.



FIGYELEM! Borulásveszély

A csomagtartó terhelt állapota módosítja a kerekszék borulási jellemzőit. A kerekszék sokkal könnyebben borul előre, ha a csomagtartó terhelve van.

- A csomagtartón csak kicsi és könnyű csomag szállítható.
- Csomag szállításakor ne haladjon túl gyorsan a kerekszékkel.
- Csomag szállításakor kerülje a rámpákat, a lejtőket és az emelkedőket.
- Ne álljon a csomagtartóra.

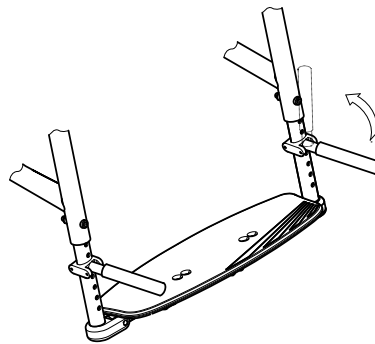

5 Használatbavétel

5.1 A biztonságra vonatkozó információk

**VIGYÁZAT!****Sérülésveszély**

– A kerekesszék használata előtt ellenőrizze annak általános állapotát és fő funkcióit. *8.2 A karbantartás ütemezése, 53. oldal.*

A hivatalos forgalmazó használatra kész állapotban adja át a kerekesszéket. A forgalmazó ismerteti a fő funkciókat, és garantálja, hogy a kerekesszék kielégíti az Ön által támasztott követelményeket.

A tengely helyzetét és az bolygókeréktartókat csak szakképzett szerelő állíthatja be.

Ha a kerekesszéket összecukva kapja meg, olvassa el a következő szakaszt: *7.2 A háttámla összecukása és szétnyitása, 44. oldal.*

5.2 Szállítási ellenőrzés

A szállítás során bekövetkezett bármilyen sérülést azonnal be kell jelenteni a fuvarozóvállalatnak. Ne feledje megőrizni a csomagolást mindaddig, míg a fuvarozóvállalat nem ellenőrizte az árut és egyezség nem született.

6 Közlekedés a kerekesszékkal

6.1 A biztonságra vonatkozó információk



FIGYELEM!

Balesetveszély

A gumiabroncsok eltérő nyomása jelentősen befolyásolhatja a viselkedést.

- Minden egyes út előtt ellenőrizze a gumiabroncsok nyomását!



FIGYELEM!

A kerekesszékből való kiesés veszélye

Túl kicsi első kerekek használata esetén a kerekesszék fennakadhat a járdaszegélynél és a padló vájatainál.

- Ügyeljen arra, hogy az első kerekek megfelelőek legyenek ahhoz a felülethez, amelyen közlekedni fog.



VIGYÁZAT!

Becsípődésveszély

Előfordulhat, hogy egy nagyon keskeny rés van a hátsó kerék és a sárvédő vagy a karpárna között, és ebbe az ujjja beleszorulhat.

- A kerekesszéket mindig csak a hajtókarika segítségével hajtja.



VIGYÁZAT!

Becsípődésveszély

Előfordulhat, hogy egy nagyon keskeny rés van a hátsó kerék és a rögzítőfék között, és ebbe beleszorulhat az ujjja.

- A kerekesszéket mindig csak a hajtókarika segítségével hajtja.

6.2 Fékezés használat közben

Mozgás közben úgy fékezhet, hogy kezét rászorítja a hajtókarikára.



FIGYELEM!

Borulásveszély

Ha mozgás közben hozza működésbe a rögzítőfékeket, akkor szabályozhatatlanná válhat a mozgás iránya, és a kerekesszék hitelen megállhat, amelynek következtében összeütközhet valamivel, vagy Ön kieshet belőle.

– Mozgás közben soha ne hozza működésbe a rögzítőfékeket!



FIGYELEM!

A kerekesszékből való kiesés veszélye

Ha a kerekesszéket egy segítő tolja a toló fogantyúk segítségével, és hitelen lelassítja, akkor a használó kieshet a kerekesszékből.

- Ha van, mindig használja a biztonsági övet.
- Gondoskodjon róla, hogy segítője megfelelően szakképzett legyen a kerekesszék és a benne ülő személy szállítása terén.
- A két féket egyszerre használja, és ne haladjon 7°-nál meredekebb lejtőn vagy emelkedőn, hogy tökéletesen ura maradjon a kerekesszéknek.
- Akár rövid, akár hosszabb időre áll meg, mindig használja a rögzítőfékeket.



VIGYÁZAT!

A kéz égési sérülésének veszélye

Ha hosszasan fékez, a súrlódás nagyon felmelegítheti a hajtókarikákat (különösen a csúszásgátlós hajtókarikákat).

– Viseljen megfelelő kesztyűt.

1. Fogja a hajtókarikákat, és mindkét kezével egyenletesen szorítsa őket, amíg meg nem áll a kerekesszék.

Fékezés segítővel

A segítő fékjével (dobfék) a segítő le tudja fékezni a mozgó kerekesszéket. A segítő fékje rögzítőfékként is használható.

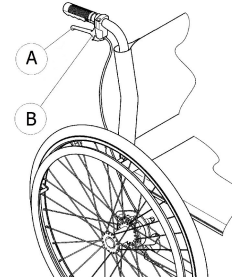

1. Fékezéshez húzza meg a toló fogantyún található fékkart **(A)**.
2. A rögzítéshez húzza meg erősen a fékkart, majd tolja felfelé a biztonsági kart **(B)**.
3. A kioldáshoz húzza meg a fékkart úgy, hogy a biztonsági kar kioldjon.

6.3 Beszállás a kerekesszékekbe/kiszállás a kerekesszékből



FIGYELEM!

Borulásveszély

Szállítás közben nagy a borulásveszély.

- Csak akkor szálljon ki és be segítség nélkül, ha erre fizikailag képes.
- Szállítás közben a lehető leghátrább helyezkedjen el az ülésben. Így nem sérül meg a kárpit, és nem fog előrebillenni a kerekesszék.
- Győződjön meg arról, hogy mindkét bolygókerék egyenesen előre néz.



FIGYELEM!

Borulásveszély

A kerekesszék előrebillenhet, ha rááll a lábtartóra.

- Be- és kiszálláskor soha ne álljon a lábtartóra.



VIGYÁZAT!

Ha kioldja vagy tönkreteszi a fékeket, a kerekesszék elszabadulhat.

- Be- és kiszálláskor ne támaszkodjon a fékekre.



ÉRTESÍTÉS

Megsérülhetnek a sárvédők és a karfák.

- Be- és kiszálláskor soha ne üljön a sárvédőre és a karfára.



1. Irányítsa a kerekesszéket a lehető legközelebb ahhoz az üléshez, amelybe át szeretne szállni.
2. Aktiválja a rögzítőféket.
3. Távolítsa el a karfákat, vagy húzza fel őket, hogy ne legyenek útban.
4. Ha vannak, vegye le a lábtámaszokat, vagy hajtsa ki őket.
5. Tegye a lábát a talajra.
6. Kapaszkodjon a kerekesszékekbe, és szükség esetén egy közeli rögzített tárgyba is.
7. Lassan szálljon be a székbe.

6.4 A kerekesszék hajtása és irányítása

A kerekesszék a hajtókarikák segítségével hajtható és irányítható.

Mielőtt kísérő nélkül hajtja a kerekesszéket, meg kell keresnie annak borulási pontját.



FIGYELEM!

Borulásveszély

A kerekesszék hátrafelé felborulhat, ha nem rendelkezik borulásgátlóval. Amikor a borulási pontot keresik, egy kísérőnek közvetlenül a kerekesszék mögött kell állnia, hogy elkaphassa, ha felborul.

– A borulás megelőzése érdekében szereljen fel borulásgátlót.



FIGYELEM!

Borulásveszély

A kerekesszék előreborulhat.

– A kerekesszék használatbavétele előtt ellenőrizze a szék viselkedését az előreborulás szempontjából, és a használat során ennek megfelelő hajtási stílust alkalmazzon.



VIGYÁZAT!

Ha nehéz tárgyat akasztottak a háttámlára, az befolyásolhatja a kerekesszék súlypontjának helyzetét.

– Ennek megfelelően módosítsa a hajtási stílust.

A borulási pont megkeresése

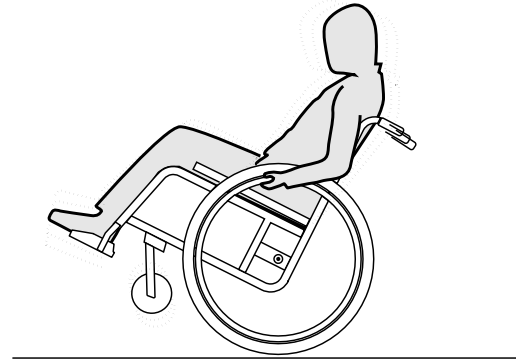

1. Oldja ki a féket.
2. Guruljon hátra egy kicsit, erősen markolja meg mindkét hajtókarikát, és egy kis rúgással tolja magát előre.
3. A súlyeltolódás és az ellenkező irányú mozgatás a hajtókarikákkal lehetővé teszi a borulási pont meghatározását.

6.5 Haladás lépcsőn és járdaszegélyen



FIGYELEM!

Borulásveszély

Amikor lépcsőn halad, elveszítheti egyensúlyát és felborulhat a kerekesszékkal.

- A lépcsőt és a járdaszegélyt mindig lassan és óvatosan közelítse meg.
- 25 cm-nél magasabb lépcsőfokokon ne menjen se le, se fel.



VIGYÁZAT!

A működésbe hozott borulásgátló megakadályozza, hogy a kerekesszék hátrafelé felboruljon.

- Iktassa ki a borulásgátlót, mielőtt lépcsőre vagy járdaszegélyre hajt fel, illetve lépcsőről vagy járdaszegélyről hajt le.



FIGYELEM!

Az asszisztens sérülésének és a kerekesszék megrongálódásának veszélye

Ha a széket úgy döntik meg, hogy nagy testtömegű személy ül benne, akkor ez az asszisztens hátfájásához és a szék megrongálódásához vezethet.

- Döntés előtt győződjön meg róla, hogy megfelelően tudja-e kontrollálni a kerekesszéket a nagy testtömegű személlyel együtt.

Haladás lépcsőn lefelé segítővel



1. Menjen a kerekesszékkal egészen a járdaszegélyhez, és fogja meg a hajtókarikákat.
2. A segítő fogja meg mindkét toló fogantyút, egyik lábával lépjen rá a billentőre (ha fel van szerelve), és döntse hátra a kerekesszéket úgy, hogy az első kerekei emelkedjenek a talajtól.
3. A segítő ezután tartsa meg a kerekesszéket ebben a helyzetben, óvatosan tolja le a lépcsőn, majd döntse előre, amíg az első kerekek ismét a talajra nem érnek.

Haladás lépcsőn felfelé segítővel



FIGYELEM!

Súlyos sérülés következhet be

Ha gyakran megy lépcsőn vagy járdaszegélyen, akkor a kerekesszék háttámlája az idő előtti anyagfáradás miatt eltörhet. A használó kieshet a kerekesszékből.

– Amikor lépcsőre vagy járdaszegélyre hajt fel, mindig használjon billentőt.

1. Menjen a kerekesszékekkel hátra egészen addig, amíg a hátsó kerekek hozzá nem érnek a járdaszegélyhez.
2. A segítő fogja meg mindkét toló fogantyút, és döntse hátra a kerekesszékét úgy, hogy az első kerekei elemelkedjenek a talajtól, majd húzza át a hátsó kerekeket a járdaszegélyen addig, amíg az első kerekeket vissza nem lehet engedni a talajra.

Haladás lépcsőn lefelé segítő nélkül

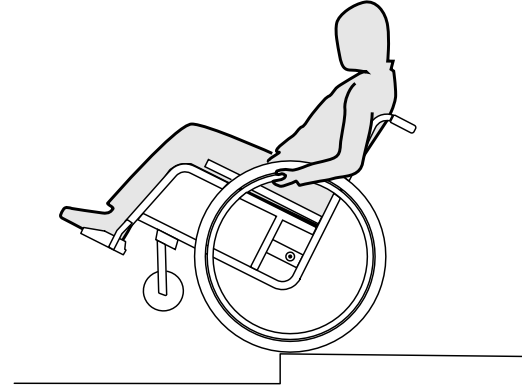

FIGYELEM!

Borulásveszély

Amikor segítő nélkül halad lépcsőn lefelé, hátraborulhat, ha nem tudja uralni a kerekesszékét.

- Először tanulja meg, hogyan kell segítővel haladni lépcsőn lefelé.
- Tanulja meg, hogyan lehet egyensúlyozni a hátsó kerekeken, *6.4 A kerekesszék hajtása és irányítása, 37. oldal.*

1. Menjen a kerekesszékkal egészen a járdaszegélyhez, emelje meg az első kerekeket, és tartsa egyensúlyban a kerekesszéket.
2. Most lassan gurítsa át mindkét hátsó kereket a járdaszegélyen. Közben mindkét kezével szorosan fogja a hajtókarikákat, amíg a kerekek vissza nem kerülnek a talajra.

6.6 Közlekedés lépcsőkön



FIGYELEM!

Borulásveszély

Lépcsőkön való közlekedés esetén elveszítheti az egyensúlyát, és felborulhat a kerekesszékkal.
– Egy lépcsőfokot meghaladó lépcsők esetén csak két kísérőszeméllyel közlekedjen.



1. A lépcsőkön a fent leírtaknak megfelelően lehet közlekedni, az egyes lépcsőfokokon egymás után áthajtva. Az egyik kísérőszemély a kerekesszék mögött áll, és a markolatnál fogva tartja a széket. A másik kísérőszemély megfogja a váz elülső részének egy stabil elemét, és így biztosítja a kerekesszéket előre felé.

6.7 Haladás rámpán és lejtőn/emelkedőn



FIGYELEM!

Sérülésveszély áll fenn, ha elveszti uralmát a kerekesszék felett

Amikor lejtőn vagy emelkedőn halad, a kerekesszék hátra, előre vagy oldalra billenthet.

- Hosszú lejtők/emelkedők megközelítésekor mindig legyen segítőt a kerekesszék mögött.
- Kerülje az oldalirányban lejtő felületeket.
- Kerülje a 7°-nál meredekebb lejtőket/emelkedőket.
- Emelkedőn és lejtőn haladva kerülje a hirtelen irányválttatást.



VIGYÁZAT!

A kerekesszék még enyhe lejtőn is elszabadulhat, ha nem vezérli a hajtókarikákkal.

- Használja a rögzítőfékeket, amikor lejtős talajon áll a kerekesszékekkel.

Haladás emelkedőn felfelé

Ahhoz, hogy feljusson egy emelkedőn, lendületet kell szereznie, azt meg kell tartania, és ugyanakkor irányítania is kell a kerekesszéket.

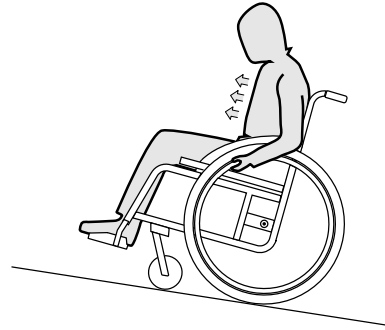

1. Dőljön előre a felsőtestével, és gyors, erőteljes mozdulatokkal hajtja a kerekesszék mindkét hajtókarikáját.

Haladás lejtőn lefelé

Amikor lejtőn lefelé halad, fontos, hogy irányítsa a kerekesszéket, és különösen fontos, hogy szabályozza a sebességet.

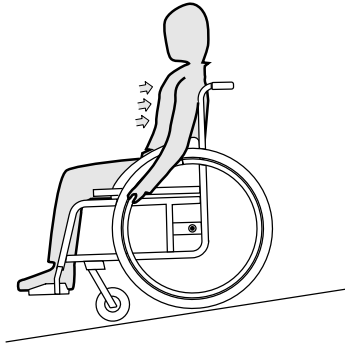

1. Dőljön hátra, és óvatosan engedje, hogy kezében elforduljanak a hajtókarikák. A hajtókarikák megmarkolásával bármelyik pillanatban meg kell tudnia állítani a kerekesszéket.



VIGYÁZAT!

A kéz égési sérülésének veszélye.

Ha hosszasan fékez, a súrlódás nagyon felmelegítheti a hajtókarikákat (különösen a csúszásgátlós hajtókarikákat).

- Viseljen megfelelő kesztyűt.

6.8 Stabilitás és egyensúly ülő helyzetben

Egyes mindennapi tevékenységek és műveletek megkövetelik, hogy előre, oldalra vagy hátra dőljön a kerekesszékekben. Ez komoly hatással van a kerekesszék stabilitására. Ahhoz, hogy mindig megőrizze egyensúlyát, kövesse az alábbi utasításokat:

Előredőlés



FIGYELEM!

Leesés veszélye

Ha előre dől a kerekesszékből, kieshet belőle.

- Soha ne hajoljon túlságosan előre, és ne csússzon előre az ülésben, hogy elérjen valamilyen tárgyat.
- Ne hajoljon előre a térdjei között, hogy felemeljen valamit a padlóról.

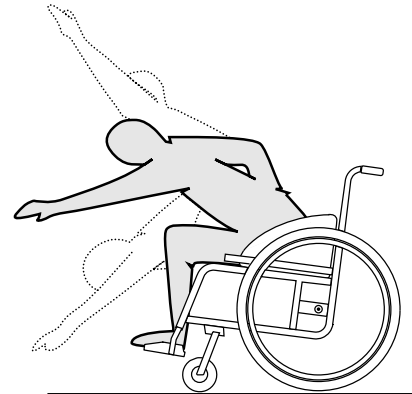

1. Irányítsa előre az első kerekeket. (Ehhez mozgassa a kerekesszéket kissé előre, majd vissza.)
2. Húzza be mindkét rögzítőféket.
3. Amikor előredől, a felsőtestének az első kerekek fölött kell maradnia.

Hátranyúlás



FIGYELEM!

Leesés veszélye

Ha túlságosan hátradől, felborulhat a kerekesszékekkel együtt.

- Ne hajoljon ki a háttámla fölött.
- Használjon borulásgátlót.

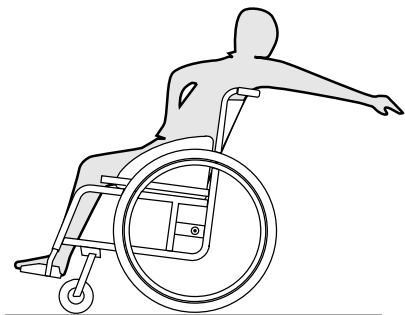

1. Irányítsa előre az első kerekeket. (Ehhez mozgassa a kerekesszéket kissé előre, majd vissza.)
2. Ne rögzítse a rögzítőfékeket.
3. Amikor hátranyúl, soha ne nyúljon olyan messzire, hogy meg kelljen változtatnia az üléspozícióját.

7 Szállítás

7.1 A biztonságra vonatkozó információk



FIGYELEM!

Sérülésveszély, ha a kerekesszék nincs megfelelően rögzítve

Baleset, hirtelen fékezés stb. esetén a kerekesszék elrepülő darabjai súlyos sérüléseket okozhatnak.

- Szorosan rögzítse a kerekesszék elemeit a szállítóeszközben, nehogy útközben meglazuljanak.

7.2 A háttámla összecukása és szétnyitása



VIGYÁZAT!

Becsípődésveszély

- A háttámla összecukásakor és szétnyitásakor a másik kezét tartsa távol az összecukó szerkezet mozgó alkatrészeitől.



A kényelmes ülés elősegítése érdekében állítható az üléskárpit feszessége. Az Invacare azt javasolja, hogy a feszességet szakképzett szerelővel állíttassa be.

A háttámla összecukása

1. Távolítsa el az ülőpárnát, ha van.
2. Most lehajthatja a háttámlát, ha kerekesszéke összecukható háttámlával rendelkezik.

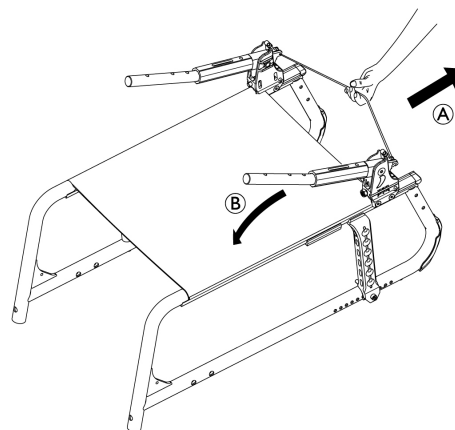

3. Húzza felfelé a kerekesszék hátulján található szalagot (A). A háttámla (B) előrehajolva összecukódik.

A háttámla szétnyitása

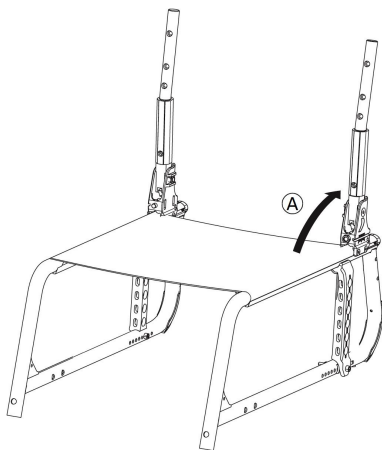

VIGYÁZAT! **Becsípődésveszély**

Az összecukó szerkezet alkatrészei becsíphetik az ujját.

– Ezért sose fogja meg ujjával az összecukó szerkezetet.

1. Tegye maga mellé a kerekesszéket.
2. Másik kezével tartsa a kerekesszék vázának elülső részét.
3. A toló fogantyúknál fogva addig húzza felfelé a háttámlát, amíg a retesz csapjai az oldalsó tartókba (A) nem illeszkednek.

7.3 A kerekesszék felemelése



ÉRTESETÉS

- Soha ne emelje meg a kerekesszéket az eltávolítható alkatrészeinél (karfáknál, lábtartóknál) fogva!
- Ügyeljen arra, hogy a háttámla rúdjai megfelelően a helyükön legyenek.

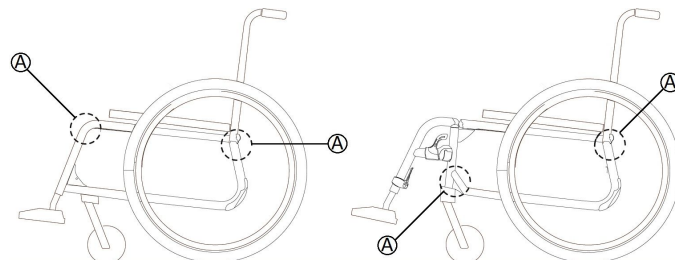

1. Cukja össze a kerekesszéket, lásd 7.2 *A háttámla összecukása és szétnyitása*, 44. oldal.
2. A kerekesszéket mindig a váz (A) jelű pontjainál fogva emelje fel.

7.4 A hátsó kerekek levétele és felszerelése



FIGYELEM!

Borulásveszély

Ha a hátsó kerék eltávolítható tengelye nincs teljesen a helyén, a kerék a használat során meglazulhat. Ez boruláshoz vezethet.

- Minden kerékszerelés után győződjön meg arról, hogy az eltávolítható tengelyek teljesen a helyükre kerültek.

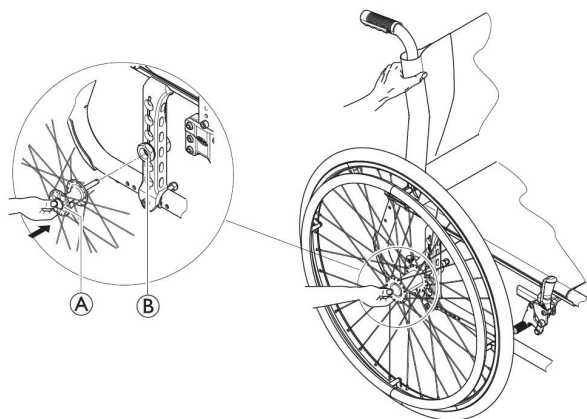

A hátsó kerekek levétele

1. Oldja ki a fékeket.
2. Egyik kezével tartsa a kerekszéket álló helyzetben.
3. A másik kezével fogja meg a kereket a kerékagy körüli külső kerékabroncs küllői között.
4. A hüvelykujjával nyomja meg az eltávolítható tengely gombját (A). A gombot nyomva tartva húzza ki a kereket az adapterhüvelyből (B).

A hátsó kerekek felszerelése

1. Oldja ki a fékeket.
2. Egyik kezével tartsa a kerekszéket álló helyzetben.
3. A másik kezével fogja meg a kereket a kerékagy körüli külső kerékabroncs küllői között.
4. A hüvelykujjával nyomja meg és tartsa nyomva az eltávolítható tengely gombját.

5. Tolja a tengelyt ütközésig az adapterhüvelybe (B).
6. Engedje el az eltávolítható tengely gombját, és bizonyosodjon meg arról, hogy a kerék rögzítése megfelelő.

7.5 A kézi kerekszék szállítása utas nélkül



VIGYÁZAT!

Sérülésveszély

- Ha nem lehet biztonságosan rögzíteni a szállítójárműben a kézi kerekszéket, akkor az Invacare azt javasolja, hogy inkább ne szállítsa.

A kézi kerekszék korlátozás nélkül szállítható közúton, vasúton és repülőgépen is. Az egyes szállítványozó cégeknek azonban lehetnek olyan előírásai, amelyek korlátozhatják vagy megtilthatják bizonyos dolgok szállítását. Az egyedi esetekről érdeklődjön az adott szállítványozó cégnél.

- Az Invacare nyomatékosan javasolja, hogy a kézi kerekszéket rögzítsék a szállítójármű padlójához.

7.6 Kerekesszékekben ülő személy szállítása járművön

Karambol vagy hirtelen megállás esetén még akkor is megsérülhetnek az utasok, ha megfelelően rögzítették a kerekesszéket, és a következő szabályoknak megfelelően jártak el. Ezért az Invacare nyomtatékosan javasolja, hogy ültesse át a kerekesszék használgóját a gépkocsi ülésére. Ne módosítsa, ne helyettesítse a kerekesszék egyetlen részét (szerkezetét, keretét, alkatrészeit) sem az Invacare Corporation írásbeli hozzájárulása nélkül! A kerekesszék sikeresen megfelelt az ISO 7176–19 szabvány előírásai szerinti tesztelésén (frontális ütközés).



FIGYELEM!

Súlyos sérülés vagy akár halál következhet be

Ha a kerekesszéket ülésnént használja a járműben, a háttámla magasságának legalább 400 mm-nek kell lennie.

A kerekesszék a benne ülő személlyel együtt csak olyan járművel szállítható, amelybe rögzítőrendszert szereltek be. A kerekesszék rögzítőelemei, illetve a kerekesszékben ülő személy rögzítőrendszerei az ISO 10542-1 szabvány szerinti jóváhagyással kell rendelkezzenek. A jóváhagyott és kompatibilis rögzítőrendszerek beszerzésével és beszerelésével kapcsolatos tudnivalókért forduljon az Invacare hivatalos forgalmazójához.



FIGYELEM!

Ha valamilyen okból kifolyólag nem oldható meg, hogy a kerekesszékes személyt a jármű ülésén szállítsák, akkor – feltéve, hogy követik az alábbi eljárásokat, és betartják az alábbi előírásokat – a kerekesszék használható a jármű üléseként. Ehhez a kerekesszékre (külön megvásárolható) szállítási csomagot kell felszerelni.

- A kerekesszéket 4 pontos kerekesszék-rögzítő rendszerrel kell rögzíteni a járműben.
- A kerekesszékben ülő személynek a járműhöz rögzített 3 pontos utasrögzítő rendszert (3 pontos biztonsági övet) kell használnia.
- A kerekesszékben ülő személyt egy további biztonsági övvel is lehet rögzíteni a kerekesszékhez.



FIGYELEM!

Biztonsági rögzítő eszközöket csak akkor kell használni, ha a kerekesszék utasának testtömege legalább 22 kg (ISO-7176-19).

- A kerekesszéket ne használja ülésnént járműben, ha az utas testtömege nem éri el a 22 kg-ot.



FIGYELEM!

- Az út megkezdése előtt vegye fel a kapcsolatot a szállítóval, és kérdezze meg, rendelkezik-e az alább felsorolt szükséges eszközökkel.
- Gondoskodjon arról, hogy a kerekesszék és a kerekesszékes személy körül elegendően nagy szabad hely legyen, nehogy a kerekesszékes személy a jármű más utasaihoz, a jármű ki nem párnázott részeihez, a kerekesszék kiegészítőihez vagy a rögzítőrendszer rögzítési pontjaihoz ütődjön.



FIGYELEM!

- Ügyeljen arra, hogy ne sérüljenek meg a kerekesszék rögzítési pontjai, és hogy a rögzítőfékek tökéletesen működjenek.
- A szállítás során önjavító gumibroncs használata ajánlott, hogy így elkerülhetők legyenek a kis keréknyomásból adódó fékproblémák.



FIGYELEM!

- Karambol és hirtelen megállás esetén a kerekesszék meglazult alkatrészei és kiegészítői sérülést és anyagi kárt okozhatnak.
- Gondoskodjon arról, hogy a kerekesszékről le legyen véve minden eltávolítható vagy levehető alkatrész és kiegészítő, és ezek biztonságosan legyenek elhelyezve a járműben.
 - Nagyon fontos, hogy baleset, karambol stb. után a kerekesszéket szakképzett szerelővel ellenőriztesse.

Rámpák és lejtők/emelkedők:



FIGYELEM!

Sérülésveszély

A kerekesszék előre és hátra is irányíthatatlanul elgurulhat.

- Ha a kerekesszéket rámpán vagy lejtőn / emelkedőn felfelé vagy lefelé mozgatja, soha ne hagyja annak használatát felügyelet nélkül.



Ezért az Invacare nyomtatékosan javasolja, hogy ültesse át a kerekesszékes személyt a jármű ülésére, a biztonsági öv pedig legyen bekapcsolva.



ÉRTESETÉS

- Olvassa el a rögzítőrendszerek használati útmutatóját.
- Az alábbi ábrák eltérhetnek a valóságtól, attól függően, ki a rögzítőrendszer szállítója.



A választott kerekesszék-konfiguráció (ülésszélesség és -mélység, tengelytáv) hatással van a fordulékonyagra és a gépjárművekbe való beszállásra.

A kerekesszék rögzítése 4 pontos rögzítőrendszerrel

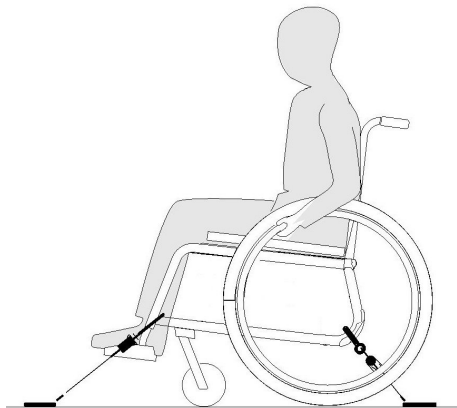

FIGYELEM!

- A kerekesszékét úgy helyezze el a járműben, hogy a benne ülő személy a menetiránnyal szembe kerüljön.
- Rögzítse a kerekesszékét annak rögzítőfékjével.

A kerekesszéknek azokat a rögzítési pontjait, ahova a rögzítőrendszer hevedereit kell csatlakoztatni, karabinercsat szimbólumok jelölik (lásd a következő ábrákat és a következő szakaszt: *2.3 Címkék és szimbólumok a terméken, 11. oldal*).

1. A 4 pontos rögzítőrendszer első és hátsó hevederével rögzítse a kerekesszékét a járműbe szerelt sínekhez. A részleteket a 4 pontos rögzítőrendszer használati útmutatójában olvashatja.

A hevederek rögzítési helye az elülső oldalon:

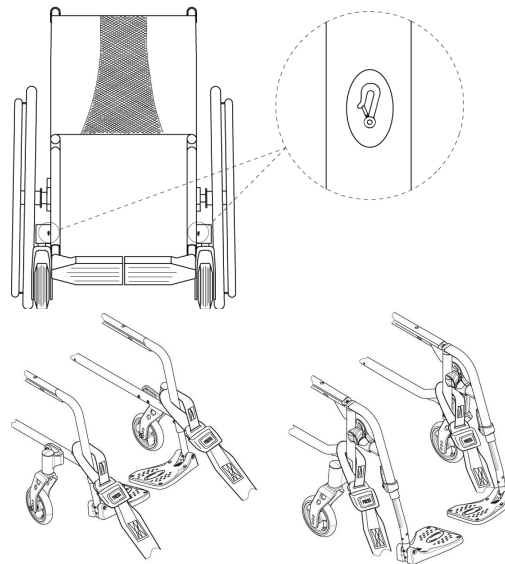

1. Rögzítse az elülső hevedereket a görgőtámasz fölött, ahogy ezt a fenti két ábra mutatja (lásd a felragasztott címkék helyét).
2. Rögzítse az elülső hevedereket a sínrendszerhez a biztonsági öv gyártója által javasolt bevált módon.
3. Oldja ki a rögzítőféket, és feszítse meg az elülső hevedereket: hátulról húzza visszafelé a kerekesszékét.
4. Ismét aktiválja a rögzítőféket.
5. Hozza működésbe a boruláságlótlót (ha van).

A karabinercsatok rögzítési helye a hátsó oldalon:

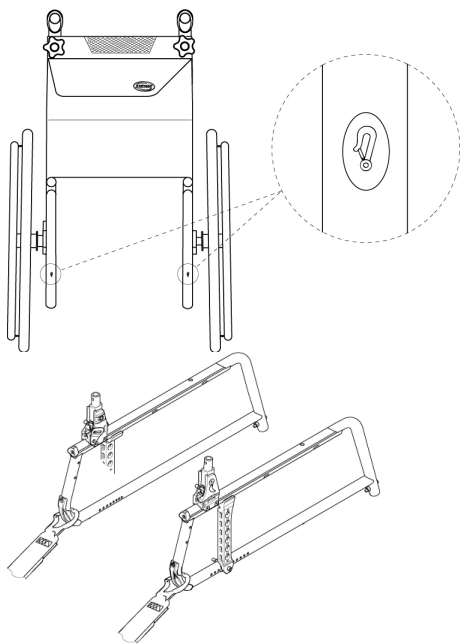

1. Erősítse a karabinercsatokat a hátsó keretre, közvetlenül a felfogólap fölé, amint ezt a fenti két ábra szemlélteti (lásd a felragasztott címkék helyét).
2. Rögzítse a hátsó hevedereket a sínrendszerhez a biztonsági öv gyártója által javasolt bevált módon.
3. Húzza meg a hevedereket.

! ÉRTESTÍTÉS

– Gondoskodjon arról, hogy a karabinercsatok be legyenek vonva csúszásgátló anyaggal, hogy ne tudjanak elcsúszni oldalra a tengely mentén.

! ÉRTESTÍTÉS

– Ellenőrizze, hogy a tüskék mindkét oldalon teljes mértékben helyükön vannak-e, és hogy a sín kivágott részén ugyanolyan helyzetben állnak-e.
– Ügyeljen arra, hogy a sín és a heveder 40–45°-os szöveget zárjon be egymással.

A biztonsági öv felhelyezése



FIGYELEM!

A teströgzítő öv a minősített utasrögzítő rendszer (3 pontos biztonsági öv) kiegészítéseként, de soha nem helyette használható.

1. A biztonsági övet úgy állítsa be, hogy illeszkedjen a kerekesszékekben ülő személyre – lásd a következő szakaszt: *4.1 Teströgzítő öv, 29. oldal.*

A 3 pontos utasrögzítő rendszer (3 pontos biztonsági öv) bekapcsolása

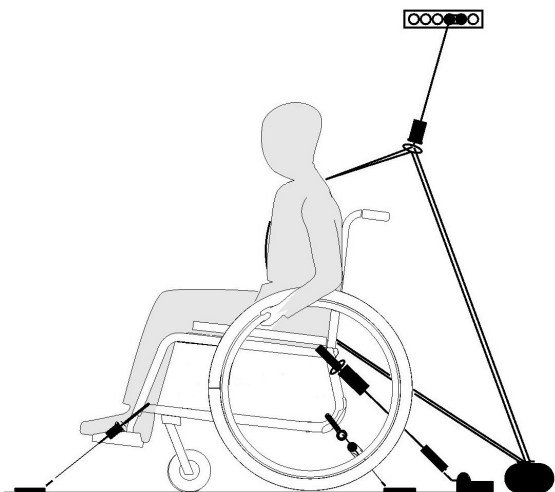

ÉRTESETÉS

A fenti ábra eltérhet a valóságtól, attól függően, ki a rögzítőrendszer szállítója.



FIGYELEM!

- Gondoskodjon arról, hogy a 3 pontos utasrögzítő rendszer (3 pontos biztonsági öv) a lehető legszorosabban illeszkedjen a kerekesszékekben ülő személy testére úgy, hogy az ne legyen neki kényelmetlen, és az öv egyetlen része se legyen megtekeredve.
- Ügyeljen arra, hogy a kerekesszék részei, például a karfa, a kerék stb. ne tartsa távol a 3 pontos utasrögzítő rendszert (3 pontos biztonsági övet) a kerekesszékekben ülő személy testétől.
- Ügyeljen arra, hogy a biztonsági övhöz a kerekesszékekben ülő személy és az öv rögzítési pontja között ne érjen hozzá a jármű egyetlen része sem, és ne érjen hozzá se a kerekesszék, se az ülés, se pedig egyetlen tartozék sem.
- Gondoskodjon arról, hogy az utas ölében haladó öv szorosan illeszkedjen a kerekesszékekben ülő személy csípőjéhez, és ne tudjon felcsúszni a hasi részre.
- Ügyeljen arra, hogy a kerekesszékekben ülő személy segítség nélkül el tudja érní a kioldószervezetet.

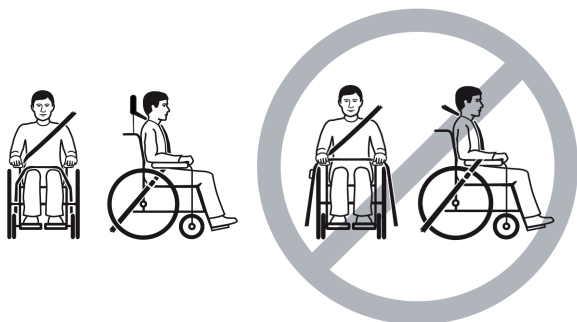

1. Kapcsolja be a 3 pontos utasrögzítő rendszert a használati útmutatójában ismertetett módon.

! ÉRTESETÉS

– A 3 pontos rögzítő rendszer (3 pontos biztonsági öv) csípőre illeszkedő övét úgy vezesse át a csípő alsó részén, hogy az a vízszintestől mért 30° és 75° közötti kívánatos zónába (A) essen. A meredekebb szög jobb, de ez a szög nem haladhatja meg a 75° -ot.

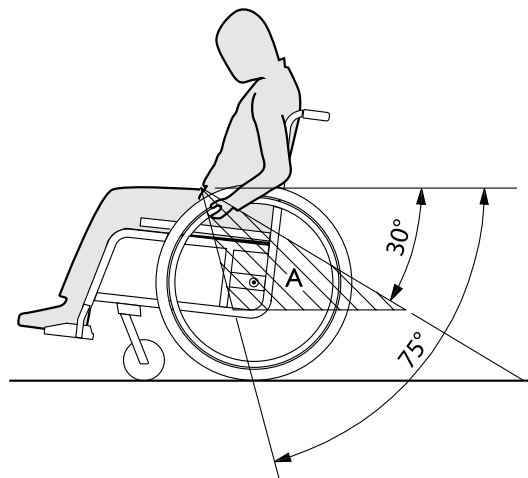

8 Karbantartás

8.1 A biztonságra vonatkozó információk



FIGYELEM!

Egyes anyagok minősége idővel természetükénél fogva romlik. Ez a kerekesszék alkatrészeinek károsodását okozhatja.

– A kerekesszéket évente legalább egyszer, illetve ha sokáig nem használták, szakképzett szerelővel kell ellenőriztetni.



Becsomagolás visszaküldéshez

A kerekesszéket a hivatalos forgalmazónak olyan csomagolásban kell elküldeni, amely szállítás közben megóvjaa a sérülésektől.

8.2 A karbantartás ütemezése

A biztonságos és megbízható működés biztosítása érdekében rendszeresen végezze vagy végeztesse el az alábbi vizuális ellenőrzéseket és karbantartásokat.

	hetente	havonta	évente
A gumibroncsnyomás ellenőrzése	x		
A hátsó kerekek megfelelő illeszkedésének ellenőrzése	x		

	hetente	havonta	évente
A biztonsági öv ellenőrzése	x		
Az összecsukó szerkezet ellenőrzése		x	
Ellenőrizze a bolygókerékeket és azok rögzítését		x	
A csavarok ellenőrzése		x	
A küllők ellenőrzése		x	
A rögzítőfékek ellenőrzése (szerkezet és kábel)		x	
A kerekesszék ellenőriztetése szakképzett szerelővel			x

Általános szemrevételezés

1. Vizsgálja meg, hogy van-e a kerekesszéken meglazult alkatrész, repedés vagy más hiba.
2. Ha bármilyen hibát talál, azonnal hagyja abba a kerekesszék használatát, majd vegye fel a kapcsolatot egy hivatalos forgalmazóval.

A gumiabroncsnyomás ellenőrzése

1. Ellenőrizze a gumiabroncsnyomást. További információkat a „Gumiabroncs” című szakaszban található.
2. Fújja fel a gumiabroncsokat a szükséges nyomásra.
3. Ugyanakkor ellenőrizze a gumiabroncs futófelületét is.
4. Szükség esetén cserélje ki a gumiabroncsokat.

A hátsó kerekek megfelelő illeszkedésének ellenőrzése

1. Szemrevételezéssel ellenőrizze, hogy a tengely végén lévő golyó nem ugrott-e ki a helyéről, majd húzza meg a hátsó kereket, amely során ellenőrizze, hogy az eltávolítható tengely megfelelően illeszkedik-e. A keréknek nem szabad lejönnie.
2. Ha a hátsó kerekek nem megfelelően illeszkednek, távolítson el róluk mindenféle piszkot és lerakódást. Ha a probléma nem oldódik meg, igazítsa meg az eltávolítható tengelyeket egy szakképzett szerelővel.

A biztonsági öv ellenőrzése

1. Ellenőrizze, hogy helyesen van-e beállítva a biztonsági öv.

! ÉRTESETÉS

- A laza biztonsági öveket hivatalos márkaszerviznek kell beállítania.
- A sérült biztonságiövet szakképzett szerelőnek kell kicserélnie.

Az összecsukó szerkezet ellenőrzése

1. Ellenőrizze, hogy könnyen használható-e az összecsukó szerkezet.

Ellenőrizze a bolygókerékeket és azok rögzítését

1. Ellenőrizze, hogy szabadon futnak-e a bolygókerékek.
2. Nyomja és húzza meg 3 irányba (előre és hátra; balra és jobbra; fel és le), és ellenőrizze, hogy nincs-e holtjáték vagy mozgás, és keressen szemmel látható sérüléseket.

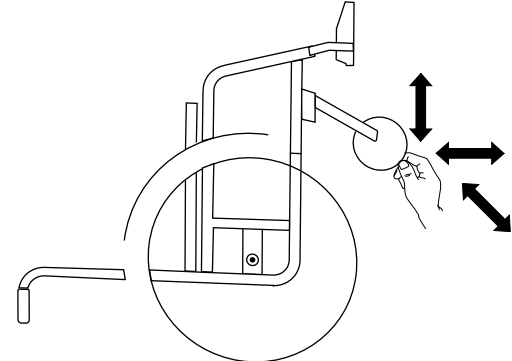

Fig. 8-1

3. Távolítson el minden szennyeződést, haj- és szőrszálát a bolygókerékek csapágyairól.
4. A hibás vagy kopott bolygókerék-rögzítést szakképzett szerelőnek kell kicserélnie.

A csavarok ellenőrzése

A folyamatos használat során meglazulhatnak a csavarok.

1. Ellenőrizze, hogy a csavarok nem lazultak-e ki, és nincs-e holtjáték a csavaroknál (a lábtartón, a görgőn, a görgő burkolatán, az ülés burkolatán, oldalt, a háttámlán, a vázon, az ülésen).
2. Húzza meg a laza csavarokat a megfelelő nyomatékkal.

! **ÉRTESÍTÉS**

Egyes csatlakozásoknál önrögzítő csavart, anyát vagy menetragsztót használunk. Ezek meglazítása esetén helyettük új önrögzítő csavart vagy anyát kell használni, illetve menetragsztóval kell biztosítani a rögzítést.

- Az önrögzítő csavarokat/anyákat szakképzett szerelőnek kell kicserélnie.

A küllők feszességének ellenőrzése

A küllők nem lehetnek lazák vagy deformáltak.

1. A laza küllőket szakképzett szerelőnek kell megfeszítenie.
2. A törött küllőket szakképzett szerelőnek kell kicserélnie.

A rögzítőfékek ellenőrzése

1. Ellenőrizze, hogy jól vannak-e beállítva a rögzítőfékek. A fék akkor van jól beállítva, ha befékezéskor a fékpofa pár milliméterre benyomja a gumiabroncsot.
2. Ha úgy találja, hogy a beállítás nem jó, akkor egy megfelelően szakképzett szerelővel állíttassa be a rögzítőfékeket.

! **ÉRTESÍTÉS**

A hátsó kerekek cseréje vagy helyzetük megváltoztatása után újra be kell állítani a rögzítőfékeket.

Ellenőrzés erős ütközés vagy ütődés után**!** **ÉRTESÍTÉS**

A kerekesszék erős ütközés vagy ütődés következtében szemmel észre nem vehető kárt szenvedhet.

- Nagyon fontos, hogy erős ütközés vagy ütődés után a kerekesszéket ellenőriztesse szakképzett szerelővel.

A belső gumitömlő javítása vagy cseréje

1. Vegye le a hátsó kereket, és engedje ki az összes levegőt a belső gumitömlőből.
2. Kerékpár-gumiabroncshoz való feszítővel emelje le a gumiabroncs egyik falát a kerékabroncsról. Ne használjon hegyes tárgyat, például csavarhúzó, mert azzal megsértheti a belső gumitömlőt.
3. Húzza ki a belső gumitömlőt a gumiabroncsból.
4. Kerékpáros javítókészlettel javítsa meg a belső gumitömlőt, vagy szükség esetén cserélje ki.
5. Fújja fel egy kicsit a gumitömlőt, amíg kerek nem lesz.
6. Illessze be a szelepet a számára a kerékabroncson kialakított furatba, és tegye be a gumitömlőt a gumiabroncs belsejébe (a gumitömlőnek a gumiabroncsban körben, gyűrődés nélkül kell elhelyezkednie).

- Emelje át a gumiabroncs falát a kerékabroncs széle felett. A szelepnél kezdje, és használjon kerékpár-gumiabroncshoz való feszítőt. Közben folyamatosan ellenőrizze, hogy a belső gumitömlő nem csípődött-e be a gumiabroncs és a kerékabroncs közé.
- Fújja fel a kereket a maximális üzemi nyomásra. Ellenőrizze, hogy nem ereszt-e a gumiabroncs.

Pótalkatrészek

 Minden pótalkatrész megrendelhető az Invacare hivatalos forgalmazóitól.

8.3 Tisztítás és fertőtlenítés

8.3.1 A biztonságra vonatkozó általános információk



VIGYÁZAT!

Szennyeződés veszélye

- Védje önmagát, használjon megfelelő védőfelszerelést.



ÉRTESETÉS

A nem megfelelő folyadékok, illetve módszerek tönkretelhetik a terméket.

- Az összes tisztító- és fertőtlenítőszernek hatásosnak és egymással összeférhetőnek kell lennie, és védenie kell a tisztított anyagokat.
- Soha ne használjon korróziót okozó folyadékot (lúgot, savat stb.) vagy karcoló hatású tisztítószeret. Ha a tisztításra vonatkozó utasítások nem rendelkeznek másként, közönséges háztartási tisztítószer, például mosogatószer használatát javasoljuk.
- Soha ne használjon olyan oldószert (cellulóz-hígítót, acetont stb.), amely megváltoztatja a műanyagok szerkezetét, vagy amely leoldja a felragasztott címkéket.
- Mindig ügyeljen arra, hogy a termék tökéletesen megszáradjon, mielőtt ismét használatba veszik.



Kórházi vagy hosszú távú gondozást biztosító környezetben a tisztításhoz és fertőtlenítéshez kövesse az adott intézmény eljárásait.

8.3.2 A tisztítási gyakorisága

! ÉRTESETÉS

A rendszeres tisztítás és fertőtlenítés elősegíti a zökkenőmentes működést, meghosszabbítja a várható élettartamot és megelőzi a szennyeződést.

Tisztítsa meg és fertőtlenítse a terméket:

- használata során rendszeresen;
- minden szervizelés előtt és után;
- amikor érintkezésbe került valamilyen testnedvvel;
- mielőtt egy új használóhoz használnák.

8.3.3 Tisztítás

! ÉRTESETÉS

A por, a homok és a tengervíz károsíthatja a csapágyakat, az acél alkatrészek pedig megrozsdásodhatnak, ha megsérül a felületük.

- A kerekesszéket csak rövid időre tegye ki homok és tengervíz hatásának, és minden egyes tengerparti út után tisztítsa meg.
- Ha piszkos a kerekesszék, a lehető leghamarabb törölje le a piszkot egy nedves törlőkendővel, majd gondosan szárítsa meg a széket.

1. Távolítsa el a felszerelt kiegészítőket (csak azokat, amelyek eltávolításához nem kell szerszám).
2. Törölje le az egyes alkatrészeket egy törlőkendővel vagy puha kefével, közönséges háztartási tisztítószerrel (pH = 6–8) és meleg vízzel.

3. Öblítse le az alkatrészeket meleg vízzel
4. Törölje az alkatrészeket teljesen szárazra egy száraz törlőkendővel.



A festett fémfelületeken a horzsolódások eltüntetésére és a felület fényének helyreállítására autófényező és puha viasz is használható.

A kárpit tisztítása

A kárpit tisztítását illetően kövesse az ülés, a párna, illetve a háttámlaborítás címkéjén található utasításokat.



Ha lehetséges, mosáskor mindig simítsa egymásba a tépőzárak két részét, ezzel minimalizálva annak esélyét, hogy a horgos részek szövet- és cérnaszálakat gyűjtsenek magukba, és megakadályozva, hogy a horgos részek kárt tegyenek a kárpit szövetében.

8.3.4 Fertőtlenítés

A kerekesszék bevizsgált és jóváhagyott fertőtlenítőszer rápermetezésével és letörlésével fertőtleníthető.



Permetezzen rá kímélő tisztító és fertőtlenítő terméket (az EN1040/EN1276/EN1650 szabvány előírásait kielégítő baktérium- és gombaölő szert), és kövesse a gyártó útmutatását.

1. Puha törlőkendővel és közönséges háztartási fertőtlenítőszerrel törölje le az összes általában hozzáférhető felületet.
2. Hagyja, hogy a termék a levegőn megszáradjon.

9 Hibaelhárítás

9.1 A biztonságra vonatkozó információk

A kerekesszék napi használata, beállítása és a változó igények következtében hibák léphetnek fel. Az alábbi táblázat azt mutatja, hogyan lehet a hibákat beazonosítani és kijavítani.

Egyes felsorolt tevékenységeket szakképzett szerelőnek kell elvégeznie. Ezeket megjelöltük. Javasoljuk, hogy az összes beállítást szakképzett szerelő végezze el.



VIGYÁZAT!

- Ha kerekesszékénél hibát észlel (például jelentős változást a kezelésében), azonnal hagyjon fel a kerekesszék használatával és forduljon a forgalmazóhoz.

9.2 Hibák azonosítása és javítása

Hiba	Lehetséges ok	Teendő
A kerekszék nem egyenes vonalban halad	Nem megfelelő a nyomás az egyik hátsó kerékben	Állítsa be megfelelően a gumibroncsnyomást → <i>11.3 Gumiabroncsok, 64. oldal</i>
	Egy vagy több küllő eltörött	Cserélje ki a hibás küllőket → szakképzett szerelő
	Nem egyformán vannak megfeszítve a küllők	Feszítse meg a laza küllőket → szakképzett szerelő
	Piszkosak vagy sérültek a bolygókerék csapágjai	Tisztítsa meg a csapágakat, vagy cserélje ki a bolygókeréket → szakképzett szerelő
A kerekszék túl könnyen hátrabilen	A hátsó kerekek nagyon előre vannak felszerelve	Szerelje hátrébb a hátsó kerekeket → szakképzett szerelő
	Túl nagy a háttámla dőlésszöge	Csökkentse a háttámla dőlésszögét → szakképzett szerelő
	Túl nagy az ülés dőlésszöge	Szerelje fel a felfogólapot alulra az oldalprofilon → szakképzett szerelő Válasszon kisebb első villát → szakképzett szerelő
Rosszul vagy aszimmetrikusan fognak a fékek	Nem megfelelő a nyomás az egyik vagy mindkét hátsó kerékben	Állítsa be megfelelően a gumibroncsnyomást → <i>11.3 Gumiabroncsok, 64. oldal</i>
	Nincs jól beállítva a fék	Állítsa be megfelelően a rögzítőféket → szakképzett szerelő

Hiba	Lehetséges ok	Teendő
Nagyon nagy a gördülési ellenállás	A hátsó kerekben túl kicsi a nyomás	Állítsa be megfelelően a gumiabroncsnyomást → <i>11.3 Gumiabroncsok, 64. oldal</i>
	A hátsó kerek nem párhuzamosak	Gondoskodjon arról, hogy a hátsó kerek párhuzamosak legyenek → szakképzett szerelő
Gyors haladásnál lötyögnek a bolygókerék	Nem elég feszes a bolygókerék csapágya	Kissé húzza meg a csapágytengelyen lévő anyát → szakképzett szerelő
	A bolygókerék simára kopott	Cserélje ki a bolygókeréket → szakképzett szerelő
A bolygókerék merev vagy beragadt	Piszkosak vagy hibásak a csapágyak	Tisztítsa meg a csapágyakat, vagy cserélje ki a bolygókeréket → szakképzett szerelő
Nagyon nehéz szétnyitni a kerekszéket	Túl feszes a háttámla burkolata	Lazítsa meg kissé a háttámla borításának tépőzárás szalagjait, → <i>3.5 Háttámla, 16. oldal</i>

10 Használat után

10.1 Tárolás



ÉRTESETÉS

- A termék károsodásának veszélye áll fenn
- Ne használja a terméket hóforrás közelében!
 - Soha ne tároljon egyéb tárgyakat a kerekesszék tetején!
 - A kerekesszéket épületen belül, száraz környezetben tárolja!
 - Olvassa el a hőmérsékletre vonatkozó korlátozásokat a következő fejezetben: *11 Műszaki Adatok, 62. oldal.*

Hosszabb idejű (négy hónapot meghaladó) tárolás után a kerekesszéket a következő fejezetben foglaltaknak megfelelően át kell vizsgálni: *8 Karbantartás, 53. oldal.*

10.2 Hulladékkezelés

Figyeljen Ön is a környezetre, és élettartama végén hasznosítsa újra a terméket a helyi hulladékhasznosító létesítmény révén.

Szerelje szét a terméket és a részegységeit, hogy elkülöníthetők legyenek a különböző anyagok, és külön-külön lehessen újrahasznosítani őket.

A használt termékek és a csomagolóanyagok kidobásának és újrahasznosításnak összhangban kell lennie az adott ország hulladékkezelési jogszabályaival és előírásaival. További tájékoztatásért forduljon a helyi hulladékkezelő vállalathoz.

10.3 Felújítás

A termék ismételten használható. Amikor egy új használó számára újítják fel a terméket, a következőket kell végrehajtani:

- ellenőrzés;
- tisztítás és fertőtlenítés;
- az új használónak megfelelő beállítás.

A részleteket a *8 Karbantartás, 53. oldal* fejezet és a termék szervizkönyve tartalmazza.

Figyeljen arra, hogy a termékkel együtt a használati útmutatót is átadja.

Ha bármilyen sérülést vagy rendellenes működést észlel, ne használja újra a terméket!

11 Műszaki Adatok

11.1 Méretek és tömeg

Minden méret- és tömegadat különféle alapfelszereltségű kerekesszékre vonatkozik. A (z ISO 7176–1/5/7 szabvány szerinti) méret és tömeg a különböző konfigurációknak megfelelően változhat.

! ÉRTESTÉS

- Bizonyos felszereltségek esetében a használatra kész kerekesszék teljes méretei meghaladják a megengedett értékeket, így nem lehet vele áthaladni a vészkijáratokon és a kiürítési útvonalakon.
- Bizonyos felszereltségek esetében a kerekesszék mérete meghaladja az EU-ban a vonaton történő utazáshoz ajánlott méretet.

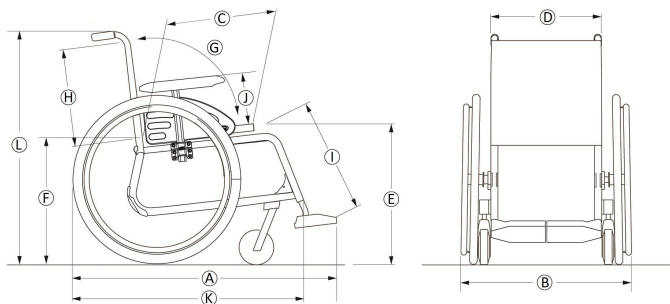

	A használó legnagyobb testtömege	305–330 ülészélesség esetén: 100 kg 355–530 ülészélesség esetén: 130 kg
Ⓐ	Teljes hossz lábtámaszokkal	845 – 1205 mm
Ⓑ	Teljes szélesség*	485 – 780 mm
	Hossz összecukva	670 – 860 mm
	Szélesség összecukva	485 – 780 mm
	Magasság összecukva	480 – 670 mm
	Teljes tömeg	10,8 – 26,5 kg
	A legnehezebb alkatrész tömege	6,8 – 14,3 kg
	Statikus stabilitás	Lejtmenetben: 0° – 21° Hegymenetben: 0° – 12° Oldalirányban: 0° – 21°
	Az ülés síkjának dőlésszöge	0° – 9°
Ⓒ	Tényleges ülésmélység	350 – 500 mm, 25 mm-es fokozatokban
Ⓓ	Tényleges ülészélesség	305 – 530 mm, 25 mm-es fokozatokban

Ⓔ	Az ülés felszínének magassága az első élénél	360 – 535 mm, 25 mm-es fokozatokban
Ⓕ	Az ülés felszínének magassága a hátsó élénél	360 – 510 mm, 25 mm-es fokozatokban
Ⓖ	Háttámla dőlésszöge	Tartomány: $-15^\circ / +15^\circ$ Rögzített: 90° Állítható: $90^\circ ; -15^\circ/+15^\circ$, fokozat nélkül
Ⓗ	Háttámlamagasság	300 – 500 mm
Ⓘ	A lábtartó és az ülés távolsága	160 – 510 mm, 10 mm-es fokozatokban
	A lábszár és az ülés felszínének szöge	$70^\circ - 90^\circ$
Ⓝ	A karfa üléstől számított magassága	Tartomány: 186 – 280 mm Csőkarfa: 238 – 275 mm N°1: 186 – 266 mm N°3: 205 – 280 mm
	A karfaszerkezet helye elöl	240 – 350 mm
	Hajtókarika átmérője	390 – 535 mm
	Tengely helye vízszintesen	+14 / +89 mm
	Legkisebb fordulási sugár	1250 mm

	Rakodási szélesség	485 – 780 mm
	Rakodási magasság	480 – 670 mm
	Rakodási hossz	670 – 860 mm
Ⓚ	Teljes hossz lábtámaszok nélkül	670 – 860 mm
Ⓛ	Teljes magasság	701 – 1108 mm
	Megfordulási szélesség	1250 – 1530 mm
	Fékezéshez megengedett legnagyobb lejtés	7°

* A kerék dőlésszögétől függ

11.2 A cserélhető alkatrészek maximális súlya

A cserélhető alkatrészek maximális súlya	
Alkatrész:	Maximális súly:
A lábikratámasz és a lábtartó segítségével állítható szögű lábtámasz.	3,2 kg
Karfa	2,0 kg
Tömör, 600 mm (24") méretű hátsó kerék hajtókarral és küllővédővel.	2,5 kg
Fejtámla / nyaktámasz / arctámasz	1,4 kg

Törzstámasz	0,8 kg
Háttámlapárna	2,0 kg
Üléspárna	1,9 kg
Asztalul szolgáló tálca	3,9 kg

11.3 Gumiabroncsok

Az ideális nyomás a gumiabroncs típusától függ:

Gumiabroncs	Max. nyomás		
	4,5 bar	450 kPa	65 psi
Levegővel töltött profilos gumiabroncs: 560 mm (22"); 610 mm (24")	4,5 bar	450 kPa	65 psi
Levegővel töltött alacsony profilú gumiabroncs: 560 mm (22"); 610 mm (24")	7,5 bar	750 kPa	110 psi
Schwalbe® Marathon Plus Evolution gumiabroncs: 610 mm (24"); 635 mm (25")	10 bar	1000 kPa	145 psi
Tömör gumiabroncs: 560 mm (22"); 610 mm (24")	-	-	-
Tömör gumiabroncs: 100 mm (4"); 125 mm (5"); 150 mm (6"); 180 mm (7")	-	-	-



A fent felsorolt gumiabroncsok kompatibilitása a kerekesszékek konfigurációjától és/vagy modelljétől függ.



Defekt esetén forduljon egy megfelelő műhelyhez (például kerékpárjavító műhelyhez, kerékpár-fogalmazóhoz stb.), és a gumitömlőt szakemberrel cseréltesse ki.



A gumiabroncs mérete a gumiabroncs oldalán van feltüntetve. A megfelelő gumiabroncsokat szakképzett szerelőnek kell kicserélnie.



VIGYÁZAT!

– A kényelmesebb ülés, a fék hatékonyságának megőrzése és a kerekesszékekkel való egyszerűbb haladás érdekében a gumiabroncs nyomásának mindkét kerékben ugyanakkorának kell lennie.

11.4 Anyagok

Váz/háttámla csövei	Alumínium, acél
Kárpit (ülés és háttámla)	PUR-hab, nejlon és poliészter anyag
Toló fogantyúk	PVC
Műanyag alkatrészek, például a fékek fogantyúja, az öltözetvédők, a lábtartó lemezek, a karfák és a legtöbb kiegészítő egyes részei	Hőre lágyuló műanyag (például PA, PP, ABS és PUR), az egyes alkatrészekon található jelzésnek megfelelően

Összecsukó szerkezet/függőleges merevítő/rögzítő/kerékvillák	Alumínium, acél
Csavarok, alátétek és anyák	Acél

 Minden felhasznált anyag védett a korrózió ellen. Kizárólag a REACH rendeletnek megfelelő anyagokat és alkatrészeket használunk.

 Lopásjelző és fémmérzelő rendszerek: ritkán előfordulhat, hogy a kerekesszékekben felhasznált anyagok működésbe hozzák a lopásjelző és fémmérzelő rendszereket.

11.5 Környezeti feltételek

	Tárolás és szállítás	Üzemeltetés
Hőmérséklet	-20 °C és +40 °C között	-5 °C és +40 °C között
Relatív páratartalom	20% és 90% között 30 °C hőmérsékleten, páralecsapódás nélkül	
Légnymás	800 hPa és 1060 hPa között	

 Fontos: ha a kerekesszéket alacsony hőmérsékletű helyen tárolták, akkor használat előtt a következő fejezetben foglaltaknak megfelelően be kell állítani: *8 Karbantartás, 53. oldal.*

Megjegyzés



EU Export:

Invacare Poirier SAS
Route de St Roch
F-37230 Fondettes
Tel: (33) (0)2 47 62 69 80
serviceclient_export@invacare.com
www.invacare.eu.com



1648862-F 2023-08-31



Invacare France Operations SAS
Route de St Roch
F-37230 Fondettes
France



Invacare UK Operations Limited
Unit 4, Pencoed Technology Park, Pencoed
Bridgend CF35 5AQ
UK

Making Life's Experiences Possible®



Yes, you can.®