

Invacare® Pronto™ Serie M41

es Silla de ruedas eléctrica
Manual del usuario



Este manual debe ser entregado al usuario final.
ANTES de utilizar este producto, DEBE leer este manual y conservarlo
para futuras consultas.



Yes, you can.®

© 2020 Invacare Corporation

Todos los derechos reservados. Queda prohibido volver a publicar, copiar o modificar el presente documento, en parte o por completo, sin el previo consentimiento por escrito de Invacare. Las marcas comerciales se identifican con [™] y [®]. Todas las marcas comerciales son propiedad de Invacare Corporation o de sus filiales, o bien Invacare Corporation o sus filiales cuentan con las correspondientes licencias, a menos que se estipule lo contrario.

Making Life's Experiences Possible es una marca comercial registrada en EE. UU.

BraunAbility es una marca comercial registrada de BraunAbility.

Contenido

1 Generalidades	7	4.1.1 Tipos de cinturones posturales	29
1.1 Introducción	7	4.1.2 Ajustar correctamente el cinturón postural	29
1.2 Símbolos de este manual.	7	5 Instalación	31
1.3 Cumplimiento	8	5.1 Información general sobre la configuración	31
1.3.1 Normas específicas del producto	8	5.2 Posibilidad de ajuste del mando	32
1.4 Manejabilidad	8	5.2.1 Ajustar el mando a la longitud del brazo del usuario.	33
1.5 Información sobre la garantía	9	5.2.2 Ajustar la altura del mando	33
1.6 Vida útil	9	5.2.3 Ajustar la altura del mando (solo para soportes de mando abatibles)	34
1.7 Limitación de responsabilidad	9	5.2.4 Ajustar el desplazamiento del mando	34
2 Seguridad	10	5.2.5 Ajustar la posición del mando	34
2.1 Información general sobre seguridad	10	5.2.6 Girar el mando hacia el lateral	35
2.2 Información de seguridad sobre el sistema eléctrico.	14	5.3 Posibilidades de ajuste del soporte de la línea media del núcleo	35
2.3 Avisos de seguridad a la radiación electromagnética.	16	5.3.1 Ajuste de la profundidad del soporte de línea media	36
2.4 Información de seguridad sobre la conducción y el modo de rueda libre.	17	5.3.2 Ajuste de la altura del soporte de la línea media del núcleo	36
2.5 Información de seguridad con respecto al cuidado y mantenimiento	19	5.3.3 Ajustar la posición del joystick/pantalla en el soporte de la línea media del núcleo	36
2.6 Información de seguridad sobre cambios y modificaciones en el vehículo eléctrico	20	5.4 Ajustar el control de barbilla manual	38
2.7 Información de seguridad sobre las sillas de ruedas con elevador.	22	5.4.1 Ajuste del joystick de control con extremidades	38
3 Descripción del producto	24	5.4.2 Ajuste del interruptor con forma de huevo	39
3.1 Uso previsto	24	5.4.3 Ajustar el mecanismo abatible	39
3.2 Indicaciones	24	5.5 Ajustar el control de barbilla eléctrico	40
3.3 Clasificación de tipo	24	5.5.1 Ajuste del joystick de control con extremidades	41
3.4 Etiquetas del producto	24	5.5.2 Ajuste de joysticks e interruptores en el acoplamiento	41
3.5 Características clave	27	5.5.3 Ajuste de la altura del interruptor de acoplamiento	43
3.6 Entradas de usuario	27	5.6 Posibilidades de ajuste para la unidad de asiento estándar	43
3.7 El elevador	27	5.6.1 Ajustar la altura del reposabrazos.	43
4 Accesorios	29	5.6.2 Ajuste de la anchura de los reposabrazos	44
4.1 Cinturones posturales	29	5.6.3 Ajustar el respaldo.	44

5.6.4	Ajustar la tapicería del respaldo de tensión regulable	45	5.11	Ajustar el reposacabezas Elan	62
5.7	Opciones de ajuste para la unidad de asiento Modulte	45	5.11.1	Ajustar las piezas del reposacabezas Elan	63
5.7.1	Ajustar la altura del reposabrazos	45	5.12	Ajustar los soportes del tronco	64
5.7.2	Ajustar la anchura del reposabrazos	45	5.12.1	Ajustar la anchura	64
5.7.3	Ajustar la profundidad del reposabrazos	46	5.12.2	Ajustar la altura	65
5.7.4	Ajustar la altura del reposabrazos (reposabrazos ajustable)	47	5.12.3	Ajustar la profundidad	65
5.7.5	Ajustar la altura del reposabrazos (reposabrazos siguiente)	47	5.13	Ajustar/extraer la bandeja	65
5.7.6	Cambiar la resistencia (reposabrazos ajustable/siguiente)	48	5.13.1	Ajustar la bandeja lateralmente	66
5.7.7	Ajustar el ángulo del apoyabrazos (reposabrazos ajustable/siguiente)	48	5.13.2	Ajustar la profundidad de la bandeja y extraer la bandeja	66
5.7.8	Ajustar la posición del apoyabrazos (reposabrazos ajustable)	48	5.13.3	Girar la bandeja hacia el lateral	66
5.7.9	Ajuste del soporte de la cadera	49	5.14	Plataforma de montaje centrado	67
5.7.10	Ajustar la anchura del asiento	53	5.14.1	Retirada/instalación del conjunto de la plataforma	67
5.7.11	Ajuste de la profundidad de asiento	54	5.14.2	Ajuste del ángulo del montaje de la plataforma	68
5.7.12	Ajustar la altura del respaldo	55	5.14.3	Ajuste de la profundidad del montaje de la plataforma	69
5.7.13	Ajustar la anchura del respaldo	55	5.14.4	Ajuste de la altura del conjunto de la plataforma	69
5.7.14	Ajustar el ángulo del respaldo	56	5.15	Reposapiernas con montaje centrado - ajustable manualmente	70
5.8	El asiento tipo capitán	58	5.15.1	Extracción del reposapiernas	70
5.8.1	Ajuste de la anchura del reposabrazos	58	5.15.2	Ajuste del ángulo del soporte para piernas	70
5.8.2	Ajuste del ángulo del reposabrazos	58	5.15.3	Ajuste de la longitud del soporte para piernas	70
5.8.3	Ajuste de la altura del reposabrazos	59	5.15.4	Ajuste del ángulo de la paleta del reposapiés	71
5.8.4	Ajuste del ángulo del respaldo	59	5.15.5	Ajuste del ángulo y altura de la placa para piernas	71
5.9	Ajustar el ángulo del asiento	60	5.16	Reposapiernas LNX	71
5.10	Ajuste del reposacabezas Rea	60	5.16.1	Ajuste de la longitud del reposapiernas	71
5.10.1	Ajuste de la posición del reposacuellos o reposacabezas Rea	61	5.16.2	Ajuste del ángulo de la paleta del reposapiés	72
5.10.2	Ajustar la altura del reposacuellos o reposacabezas Rea	61	5.16.3	Ajustar la altura y anchura del apoya-pantorrillas	73
5.10.3	Ajuste del reposacabezas del asiento tipo capitán	62	5.17	Reposapiernas de 80° estándar	74
			5.17.1	Girar o extraer los reposapiernas (reposapiernas de 80° estándar)	74
			5.17.2	Ajustar la longitud (reposapiernas de 80° estándar)	74
			5.18	Reposapiernas de altura ajustable manual	75

5.18.1	Giro y/o desmontaje de los reposapiernas (ajustable en altura manualmente)	75	5.21.4	Ajustar la profundidad de la almohadilla del reposapiernas.	88
5.18.2	Ajuste del ángulo del reposapiernas (altura ajustable manualmente)	75	5.21.5	Ajustar la altura de la almohadilla del reposapiernas.	89
5.18.3	Ajuste de la longitud del reposapiernas (altura ajustable manualmente)	76	5.21.6	Desbloquear la almohadilla del reposapiernas para salir y abatirla hacia atrás.	89
5.18.4	Ajuste de la profundidad del apoya-pantorrillas (ajustable en altura manualmente)	76	5.21.7	Ajustar el ángulo de la paleta.	90
5.18.5	Ajuste de la altura del apoya-pantorrillas (ajustable en altura manualmente)	77	5.21.8	Ajustar el ángulo y la profundidad de la paleta.	90
5.19	Reposapiés ajustables de 90-65º	77	5.22	Reposapiernas elevables eléctricos (Reposapiernas ADE).	91
5.19.1	Abatir el pescante/reposapiés hacia el exterior y/o retirar	77	5.22.1	Abatir el reposapiés hacia afuera y/o retirar	91
5.19.2	Ajustar el ángulo	77	5.22.2	Ajustar el ángulo	91
5.19.3	Ajustar el tope final del pescante	78	5.22.3	Ajustar la longitud del reposapiés.	91
5.19.4	Ajustar la longitud del reposapiés.	80	5.22.4	Ajustar la profundidad de la almohadilla del reposapiernas.	92
5.20	Reposapiernas elevable manual	80	5.22.5	Ajustar la altura de la almohadilla del reposapiernas.	92
5.20.1	Abatir el pescante/reposapiés hacia el exterior y/o retirar	80	5.22.6	Desbloquear la almohadilla del reposapiernas para salir y abatirla hacia atrás.	92
5.20.2	Ajustar el ángulo	81	5.22.7	Ajustar el ángulo de la paleta.	93
5.20.3	Ajustar el tope final del reposapiés.	82	5.22.8	Ajustar el ángulo y la profundidad de la paleta.	93
5.20.4	Ajustar la longitud del reposapiés.	84	5.23	Tabla de conversión del sistema imperial al sistema métrico.	94
5.20.5	Ajustar la profundidad de la almohadilla del reposapiernas.	85	6	Utilización	96
5.20.6	Ajustar la altura de la almohadilla del reposapiernas.	85	6.1	Conducción.	96
5.20.7	Desbloquear la almohadilla del reposapiernas para salir y abatirla hacia atrás.	85	6.2	Antes de conducir por primera vez	96
5.20.8	Ajustar el ángulo de la paleta.	86	6.3	Estirarse, inclinarse y doblarse (hacia delante)	96
5.20.9	Ajustar el ángulo y la profundidad de la paleta.	86	6.4	Estirarse, doblarse (hacia atrás)	97
5.21	Reposapiernas elevable manual con compensación ergonómica.	87	6.5	Subir y bajar del vehículo eléctrico	98
5.21.1	Abatir el pescante/reposapiés hacia el exterior y/o retirar	87	6.5.1	Extraer el reposabrazos estándar para un traslado lateral	98
5.21.2	Ajustar el ángulo	87	6.5.2	Información sobre la subida y bajada del vehículo	98
5.21.3	Ajustar la longitud del reposapiés.	88	6.5.3	Giro del asiento para entrar y salir	99
			6.6	Franquear obstáculos	100
			6.6.1	El sistema "SureStep".	100
			6.6.2	Altura máxima de obstáculos	100

6.6.3	Información de seguridad al superar obstáculos	100	9.2.1	Antes de cada uso del vehículo eléctrico	120
6.6.4	La forma correcta de superar obstáculos	101	9.2.2	Semanalmente	121
6.7	Subir y bajar de pendientes	102	9.2.3	Mensualmente	121
6.8	Uso en vías públicas	103	9.3	Ruedas y neumáticos	122
6.9	Empuje del vehículo eléctrico en el modo de rueda libre	103	9.4	Almacenamiento durante periodos cortos de tiempo . . .	122
6.9.1	Desacoplamiento de motores	103	9.5	Almacenamiento de larga duración	123
7	Sistema de controles	105	9.6	Limpieza y desinfección	124
7.1	Sistema de protección de controles	105	9.6.1	Información general de seguridad	124
7.2	Baterías	105	9.6.2	Intervalos de limpieza	125
7.2.1	Información general sobre la carga	105	9.6.3	Limpieza	125
7.2.2	Instrucciones generales sobre la carga	105	9.6.4	Desinfección	125
7.2.3	Cargar las baterías	106	10	Después del uso	126
7.2.4	Desconectar el vehículo eléctrico después de la carga	107	10.1	Reacondicionamiento	126
7.2.5	Almacenamiento y mantenimiento	107	10.2	Eliminación	126
7.2.6	Instrucciones sobre el uso de las baterías	107	11	Datos Técnicos	127
7.2.7	Transportar las baterías	108	11.1	Especificaciones técnicas	127
7.2.8	Instrucciones generales sobre el manejo de las baterías	109	12	Servicio técnico	136
7.2.9	Manejar correctamente baterías dañadas	109	12.1	Inspecciones realizadas	136
7.2.10	Uso de las baterías adecuadas	109			
8	Transporte	111			
8.1	Transporte — Información general	111			
8.2	Traslado del vehículo eléctrico a un vehículo	111			
8.3	Uso del vehículo eléctrico como asiento en un vehículo	112			
8.3.1	Cómo se ancla el vehículo eléctrico en un vehículo	114			
8.3.2	Sujeción del usuario en el vehículo eléctrico	115			
8.4	Transporte del vehículo eléctrico sin ocupante	117			
8.5	Elevación/Escaleras	118			
9	Mantenimiento	120			
9.1	Introducción al mantenimiento	120			
9.2	Inspecciones	120			

1 Generalidades

1.1 Introducción

Este manual del usuario contiene información importante sobre la manipulación del producto. Para garantizar su seguridad al utilizar el producto, lea detenidamente el manual del usuario y siga las instrucciones de seguridad.

Tenga en cuenta que puede haber secciones que no sean relevantes para su producto, ya que este documento se aplica a todos los modelos disponibles (en la fecha de impresión). A no ser que se indique lo contrario, cada una de las secciones de este documento hace referencia a todos los modelos del producto.

Los modelos y las configuraciones disponibles en su país pueden encontrarse en los documentos de venta específicos del país.

Invacare se reserva el derecho a modificar las especificaciones del producto sin previo aviso.

Antes de leer este documento, asegúrese de contar con la versión más reciente. Podrá encontrarla en formato PDF en el sitio web de Invacare.

Si la versión impresa del documento tiene un tamaño de letra que le resulta difícil de leer, podrá descargarlo en formato PDF en el sitio web. Podrá ampliar el PDF en pantalla a un tamaño de letra que le resulte más cómodo.

Para obtener más información sobre el producto (por ejemplo, avisos de seguridad y retiradas de productos), póngase en contacto con su representante de Invacare. Consulte las direcciones al final de este documento.

En caso de un accidente grave con el producto, informe al fabricante y a las autoridades competentes de su país.

1.2 Símbolos de este manual

En este manual se utilizan símbolos y señales que hacen referencia a peligros o usos poco seguros que podrían provocar lesiones físicas o daños materiales. A continuación, se muestran las descripciones de estos símbolos.



ADVERTENCIA

Indica una situación peligrosa que, si no se evita, podría tener como consecuencia la muerte o lesiones graves.



PRECAUCIÓN

Indica una situación peligrosa que, si no se evita, podría tener como consecuencia lesiones leves o de poca gravedad.



IMPORTANTE

Indica una situación peligrosa que, si no se evita, podría tener como consecuencia daños materiales.



Consejos

Proporciona información, recomendaciones y consejos útiles para un uso eficiente y sin problemas.



Herramientas

Identifica las herramientas, los componentes y los elementos que se requieren para realizar ciertas tareas.

1.3 Cumplimiento

La calidad es fundamental para el funcionamiento de nuestra empresa, que trabaja conforme a las normas ISO 13485.

Este producto lleva la marca CE, en cumplimiento con el Reglamento 2017/745 sobre productos sanitarios de clase 1. La fecha de lanzamiento de este producto figura en la declaración de conformidad CE.

Trabajamos continuamente para garantizar que se reduzca al mínimo el impacto medioambiental de la empresa, tanto a nivel local como global.

Solo utilizamos materiales y componentes que cumplen con el reglamento REACH.

Cumplimos con las leyes medioambientales RAEE y RoHS actuales.

1.3.1 Normas específicas del producto

El producto se ha probado y cumple con la norma DIN EN 12184 (sillas de ruedas eléctricas, scooters y sus cargadores) y todas las normas relacionadas.

Si el vehículo está dotado de un sistema de iluminación adecuado, también podrá utilizarse en vías públicas.

Para obtener más información sobre las normativas locales, póngase en contacto con el distribuidor local de Invacare. Consulte las direcciones al final de este documento.

1.4 Manejabilidad

Utilice un vehículo eléctrico solamente cuando esté en perfectas condiciones de funcionamiento. De lo contrario, podría poner en riesgo su seguridad y la de otras personas.

La lista siguiente no pretende ser exhaustiva. La intención es mostrar algunas de las situaciones que podrían afectar a la manejabilidad del vehículo eléctrico.

En determinadas situaciones, debe dejar de utilizar inmediatamente el vehículo eléctrico. En otros casos podrá utilizar el vehículo eléctrico hasta que lo lleve al proveedor.

Debe dejar de utilizar inmediatamente el vehículo eléctrico si la manejabilidad se ve restringida debido a:

- comportamiento del vehículo inesperado
- un fallo de los frenos

Debe ponerse en contacto inmediatamente con un proveedor autorizado de Invacare si la manejabilidad del vehículo eléctrico se ve restringida debido a:

- un fallo del sistema de iluminación (si está instalado) o si está defectuoso
- el desprendimiento de los reflectores
- ruedas gastadas o presión de los neumáticos insuficiente
- reposabrazos dañados (por ejemplo, si el acolchado de los reposabrazos está rasgado)
- pescante del reposapiernas dañado (por ejemplo, si faltan las correas para el talón o si están rotas)
- cinturón postural dañado
- joystick dañado (el joystick no se puede mover a la posición neutra)
- cables dañados, doblados, pinzados o que se han soltado de la fijación
- el vehículo eléctrico derrapa al frenar
- el vehículo eléctrico se inclina hacia un lado al moverse
- se escuchan ruidos raros

O si tiene la sensación de que algo falla en el vehículo eléctrico.

1.5 Información sobre la garantía

Ofrecemos la garantía del fabricante del producto conforme a nuestras Condiciones generales y Condiciones comerciales en los distintos países.

Las reclamaciones relativas a la garantía solo pueden efectuarse a través del distribuidor en el que se adquirió el producto.

1.6 Vida útil

Estimamos que la vida útil de este producto es de cinco años, siempre que se utilice de forma adecuada y se cumplan todas las normas de mantenimiento y de servicio recomendadas. Esta vida útil puede incluso prolongarse, si el producto se utiliza, mantiene y cuida con esmero y no haya limitaciones técnicas de acuerdo a posteriores avances técnicos y científicos. Esta vida útil puede asimismo reducirse considerablemente, si se somete a usos extremos e incorrectos. La estimación de una vida útil por parte de nuestra empresa no supone ninguna garantía adicional.

1.7 Limitación de responsabilidad

Invacare no se hace responsable de los daños surgidos por:

- Incumplimiento del manual del usuario
- Uso incorrecto
- Desgaste natural
- Montaje o instalación incorrectos por parte del comprador o de terceros
- Modificaciones técnicas

- Modificaciones no autorizadas y/o uso de recambios inadecuados

2 Seguridad

2.1 Información general sobre seguridad



¡PELIGRO!

Riesgo de daños, lesiones graves o muerte

Si se arrojan cigarrillos encendidos sobre un sistema de asiento acolchado, se puede producir un incendio que cause daños, lesiones graves o la muerte. Los ocupantes del vehículo eléctrico tienen especial riesgo de muerte o de sufrir lesiones graves a causa de dichos incendios y de los gases que estos produzcan, ya que es posible que no puedan alejarse del vehículo eléctrico.

- NO fume mientras utilice este vehículo eléctrico.



¡ADVERTENCIA!

Riesgo de daños, lesiones o muerte

Una supervisión o un mantenimiento inadecuados podrían provocar lesiones, daños o la muerte debido a la ingestión o asfixia causadas por piezas o materiales.

- Vigile especialmente a los niños, mascotas o personas con discapacidad física o mental.



¡ADVERTENCIA!

Riesgo de daños, lesiones graves o muerte

Una colocación incorrecta de los cables podría provocar tropiezos, enredos o estrangulación que podrían producir la muerte, daños o lesiones graves.

- Asegúrese de que todos los cables pasen por el sitio adecuado y se fijen correctamente.
- Asegúrese de que no haya cable sobrante que salga de la silla de ruedas.



¡ADVERTENCIA!

Riesgo de daños o lesiones graves

Un uso incorrecto de este producto puede provocar lesiones o daños.

- Si tiene alguna duda relacionada con las advertencias, precauciones o instrucciones, póngase en contacto con un profesional sanitario o con su proveedor antes de intentar utilizar este equipo.
- No utilice este producto ni cualquier otro equipo opcional disponible sin antes haber leído y comprendido estas instrucciones y cualquier otro material informativo adicional, como el manual del usuario, manuales de servicio u hojas de instrucciones proporcionados con este producto o equipo opcional.

**¡ADVERTENCIA!**

Riesgo de sufrir lesiones si se conduce el vehículo eléctrico cuando la capacidad de conducir esté afectada por el consumo de medicamentos o el alcohol

- No conduzca nunca el vehículo eléctrico bajo los efectos de medicamentos o alcohol. En caso necesario, deberá ser un acompañante con plenas facultades físicas y psíquicas quien maneje el vehículo eléctrico.

**¡ADVERTENCIA!**

Riesgo de sufrir lesiones si el vehículo eléctrico se apaga durante la conducción, por ejemplo, al pulsar el botón de encendido/apagado o desconectar algún cable, ya que se produciría una parada brusca

- Si debe frenar en un caso de emergencia, simplemente suelte el joystick y el vehículo se detendrá (consulte el manual del usuario del mando para obtener más información).

**¡ADVERTENCIA!**

Riesgo de sufrir daños o lesiones si el vehículo eléctrico se pone en marcha accidentalmente

- Apague el vehículo eléctrico antes de montarse, bajarse o manejar objetos poco manejables.
- Cuando la unidad está desembragada, el freno interno se desactiva. Por este motivo, se recomienda que un acompañante empuje el vehículo eléctrico solo sobre superficies planas, nunca en pendientes. Nunca deje el vehículo eléctrico en una pendiente con los motores desembragados. Vuelva a embragar siempre los motores inmediatamente después de empujar el vehículo eléctrico (consulte la sección Empuje del vehículo eléctrico en el modo de rueda libre).



¡ADVERTENCIA!

Riesgo de sufrir lesiones si se traslada el vehículo eléctrico a otro vehículo para transportarlo con el ocupante sentado en él

- Siempre es mejor trasladar el vehículo eléctrico a otro vehículo sin que el ocupante esté sentado en él.
- Si es necesario cargar el vehículo eléctrico junto con la persona sentada utilizando una rampa, asegúrese de que la rampa no supere la pendiente nominal (consulte la sección *11 Datos Técnicos, página 127*).
- Si es necesario cargar el vehículo eléctrico utilizando una rampa que supera la pendiente nominal (consulte la sección *11 Datos Técnicos, página 127*), se deberá usar un cabestrante. Podrá contar con la ayuda de un acompañante que supervise y le ayude con el proceso de carga.
- También se puede utilizar una plataforma elevadora. Asegúrese de que el peso total del vehículo eléctrico, incluido el usuario, no supere el peso máximo permitido para la plataforma elevadora o cabrestante que esté utilizando.



¡ADVERTENCIA!

Riesgo de caídas del vehículo eléctrico

- No se deslice hacia delante en el asiento, ni se incline hacia delante entre las rodillas, ni se incline hacia atrás por encima del respaldo, por ejemplo, para alcanzar un objeto.
- Si se instala un cinturón postural, este debe estar ajustado correctamente y se debe emplear cada vez que se utilice el vehículo eléctrico.
- Cuando vaya a trasladarse a otro asiento, coloque el vehículo eléctrico lo más cerca posible del nuevo asiento.



¡ADVERTENCIA!

Riesgo de lesiones graves o daños

- Almacenar o usar el vehículo eléctrico cerca del fuego o de productos combustibles puede causar daños o lesiones graves.
- Evite guardar o usar el vehículo eléctrico cerca del fuego o de productos combustibles.

**¡PRECAUCIÓN!****Riesgo de sufrir lesiones si se supera la carga máxima permitida**

- No supere la carga máxima permitida (consulte *11 Datos Técnicos, página 127*).
- El vehículo eléctrico está diseñado únicamente para que lo utilice un solo ocupante cuyo peso máximo no supere la carga máxima permitida del vehículo. Nunca utilice el vehículo eléctrico para transportar a más de una persona.

**¡PRECAUCIÓN!****Riesgo de sufrir lesiones al levantar o soltar de forma incorrecta componentes pesados.**

- Cuando realice cualquier tarea de mantenimiento, reparación o elevación de alguna pieza del vehículo eléctrico, tenga en cuenta el peso de los componentes individuales, especialmente de las baterías. Asegúrese de adoptar en todo momento la correcta posición de elevación y pida ayuda si es necesario.

**¡PRECAUCIÓN!****Riesgo de sufrir lesiones por las piezas en movimiento**

- Asegúrese de que las piezas en movimiento del vehículo eléctrico, como las ruedas o cualesquiera de los módulos elevadores (si están instalados) no causen lesiones, especialmente cuando haya niños cerca.

**¡PRECAUCIÓN!****Riesgo de sufrir lesiones por las superficies calientes**

- No exponga el vehículo eléctrico a la luz solar directa durante largos periodos de tiempo. Las superficies y piezas metálicas, como el asiento y los reposabrazos, podrían calentarse en exceso.

**¡PRECAUCIÓN!****Riesgo de incendio o avería por los dispositivos eléctricos que se conecten**

- No conecte ningún dispositivo eléctrico al vehículo eléctrico que no haya sido expresamente certificado por Invacare para tal fin. Procure que todas las instalaciones eléctricas las realice su proveedor autorizado de Invacare.

2.2 Información de seguridad sobre el sistema eléctrico



¡ADVERTENCIA!

Riesgo de daños, lesión grave o muerte

Un uso inadecuado podría provocar que el vehículo eléctrico empiece a generar humo, a echar chispas o a arder. Podrían producirse daños, lesiones graves o la muerte debido al fuego.

- NO utilice el vehículo eléctrico para un fin distinto del previsto.
- Si el vehículo eléctrico comienza a generar humo, a echar chispas o a arder, deje de utilizarlo y solicite su reparación DE INMEDIATO.



¡ADVERTENCIA!

Riesgo de incendio

Las lámparas encendidas generan calor. Si cubre las lámparas con algún tipo de tejido como, por ejemplo, una prenda, existe el riesgo de que el tejido arda.

- No cubra NUNCA el sistema de iluminación con tejidos.



¡ADVERTENCIA!

Riesgo de daños, lesión grave o muerte al transportar sistemas de oxígeno

Los textiles y otros materiales que normalmente no arden, prenden fuego y se queman con mayor intensidad en aire enriquecido con oxígeno.

- Compruebe el estado de los tubos de oxígeno a diario (desde la botella hasta el lugar de administración) para detectar posibles fugas y apartar el sistema de oxígeno en caso de que se perciban chispas o cualquier fuente de ignición.



¡ADVERTENCIA!

Riesgo de lesiones o daños debido a cortocircuitos

Las clavijas de conexión de los cables conectados al módulo de suministro eléctrico pueden seguir activas aunque el sistema esté apagado.

- Los cables con clavijas activas se deben conectar, sujetar o cubrir (con materiales no conductores) para que no se expongan al contacto con personas o materiales que podrían provocar cortocircuitos.
- Cuando haya que desconectar cables con clavijas activas, por ejemplo, para retirar el cable bus del mando por motivos de seguridad, asegúrese de sujetar o cubrir las clavijas (con materiales no conductores).



¡ADVERTENCIA!

Riesgo de daños, lesión grave o muerte

Los componentes eléctricos corroídos debido a exposición al agua u otros líquidos pueden provocar daños, lesiones graves o la muerte.

- Reduzca la exposición de los componentes eléctricos al agua u otros líquidos.
- Los componentes eléctricos dañados por la corrosión se DEBEN sustituir de inmediato.
- Los vehículos eléctricos que estén expuestos frecuentemente a agua u otros líquidos podrían requerir una sustitución más frecuente de los componentes eléctricos.



¡ADVERTENCIA!

Riesgo de muerte o lesión grave

Si no se tienen en cuenta estas advertencias, se puede producir un cortocircuito eléctrico que produzca la muerte, lesión grave o daños en el sistema eléctrico.

- El cable de batería ROJO POSITIVO (+) SE DEBE conectar al terminal/borne de batería POSITIVO (+). El cable de batería NEGRO NEGATIVO (-) SE DEBE conectar al terminal/borne de batería NEGATIVO (-).
- NO permita que ninguna herramienta ni los cables de la baterías hagan contacto con AMBOS bornes de la batería al mismo tiempo. Podría producirse un cortocircuito y provocar daños o lesiones graves.
- Instale los tapones protectores en los terminales positivo y negativo de la batería.
- Sustituya el cable o los cables de inmediato si se daña su aislante.
- NO quite el fusible ni los elementos de montaje del tornillo de montaje del cable de batería rojo POSITIVO (+).



¡ADVERTENCIA!

Riesgo de muerte o lesión grave

La descarga eléctrica puede provocar la muerte o una lesión grave

- Para evitar descargas eléctricas, compruebe si el enchufe y el cable tienen cortes o hilos deshilachados. Sustituya los cables cortados o deshilachados de inmediato.



Riesgo de daños en el vehículo eléctrico

Un fallo del sistema eléctrico puede provocar un comportamiento inusual como, por ejemplo, que la luz se encienda de forma fija, que no se encienda, o que los frenos magnéticos hagan ruido.

- Si existe algún fallo, apague el mando y vuelva a encenderlo.
- Si el problema sigue sin resolverse, desconecte o retire la fuente de alimentación. En función del modelo del vehículo eléctrico, puede retirar los bloques de batería o desconectar las baterías del módulo de suministro eléctrico. Si no está seguro de qué cable tiene que desconectar, póngase en contacto con el proveedor.
- En cualquier caso, póngase en contacto con el proveedor.

2.3 Avisos de seguridad a la radiación electromagnética

Este vehículo eléctrico ha sido comprobado con respecto a su compatibilidad electromagnética según las normas internacionales. Sin embargo, campos electromagnéticos, como los que pueden generar aparatos de radio y de televisión, radiotransmisores y teléfonos móviles, pueden posiblemente influir en el funcionamiento de los vehículos eléctricos. La electrónica empleada en nuestros vehículos también puede provocar débiles interferencias electromagnéticas, las cuales son inferiores a los límites legales. Por favor, tenga en cuenta los avisos siguientes:



¡ADVERTENCIA!

Peligro de un mal funcionamiento debido a una radiación electromagnética

- No ponga en funcionamiento emisoras portátiles o aparatos de comunicación (p. ej. radiotransmisores o teléfonos móviles) ni los conecte estando el vehículo encendido.
- Evite las cercanías de fuertes emisoras de radio y de televisión.
- Si el vehículo se pusiera en movimiento sin querer o si se desactivan los frenos, desconéctelo.
- El montaje de accesorios eléctricos y de otros componentes o el modificar el vehículo pueden hacerlo susceptible a radiación / perturbación electromagnética. Tenga en cuenta que no hay ningún método completamente seguro para valorar la influencia de tales modificaciones en la seguridad anti-interferencias.
- Notifique todos los incidentes de un movimiento indeseado del vehículo o el desembrague del freno eléctrico al fabricante.

2.4 Información de seguridad sobre la conducción y el modo de rueda libre



¡PELIGRO!

Riesgo de daños, lesión grave o muerte

Un joystick averiado podría provocar un movimiento errático/indeseado que provoque daños, lesión grave o muerte

- Si se produce un movimiento indeseado/errático, deje de utilizar la silla de ruedas de inmediato y póngase en contacto con un técnico cualificado.



¡ADVERTENCIA!

Riesgo de sufrir lesiones si el vehículo eléctrico vuelca

- Las cuestas y bajadas solo se pueden recorrer en caso de que no superen la pendiente de seguridad máxima (consulte *11 Datos Técnicos, página 127*).
- Coloque siempre el respaldo del asiento o la inclinación del asiento en posición vertical antes de subir pendientes. Le recomendamos que coloque el respaldo del asiento y la inclinación del asiento (si la tuviera) ligeramente hacia atrás antes de bajar pendientes.
- Conduzca cuesta abajo solo a 2/3 como máximo de la velocidad máxima. Evite frenar bruscamente o acelerar en las pendientes.



¡ADVERTENCIA!

Riesgo de sufrir lesiones si el vehículo eléctrico vuelca (continuación)

- Evite en todo lo posible conducir por superficies húmedas, resbaladizas, heladas o con grasa (como nieve, grava, hielo, etc.) donde exista el riesgo de que pierda el control del vehículo, especialmente en una pendiente. Aquí podrían incluirse determinadas superficies de madera pintada o con otros tratamientos. Si resulta inevitable conducir en una superficie así, conduzca siempre despacio y con la máxima precaución.
- Nunca intente superar un obstáculo cuando esté subiendo o bajando una pendiente.
- Nunca intente subir o bajar escalones con el vehículo eléctrico.
- Al salvar obstáculos, respete siempre la altura de obstáculo máxima (consulte *11 Datos Técnicos, página 127* e información acerca de cómo salvar obstáculos en *6.6 Franquear obstáculos, página 100*).
- Evite la variación de su centro de gravedad, así como los movimientos del joystick y cambios de dirección bruscos, cuando el vehículo eléctrico esté en movimiento.
- Nunca utilice el vehículo eléctrico para transportar a más de una persona.
- No supere la carga máxima permitida total o la carga máxima por eje (consulte *11 Datos Técnicos, página 127*).

- Tenga en cuenta que el vehículo eléctrico frenará o acelerará si cambia el modo de conducción cuando esté en marcha.



¡ADVERTENCIA!

Riesgo de lesión grave o daños

Una colocación incorrecta al inclinarse o doblarse podría provocar que la silla de ruedas se vuelque hacia delante provocando una lesión grave o daños

- Para garantizar la estabilidad y el correcto funcionamiento del vehículo eléctrico, debe en todo momento mantener el equilibrio adecuado. La silla de ruedas ha sido diseñada para permanecer en posición vertical y estable durante las actividades diarias normales siempre y cuando NO se mueva más allá de su centro de gravedad.
- NO incline su cuerpo hacia adelante del vehículo eléctrico más allá de la longitud de los reposabrazos.
- NO intente alcanzar objetos si tiene que desplazarse hacia adelante en el asiento o recogerlos del suelo doblándose hacia adelante entre las rodillas.



¡ADVERTENCIA!

Riesgo de avería en condiciones climáticas adversas, por ejemplo frío extremo, en una zona aislada

- Si es un usuario con movilidad muy limitada, le aconsejamos que en caso de condiciones

climáticas adversas NO intente desplazarse sin un acompañante.



¡ADVERTENCIA!

Riesgo de lesión si el pie se desliza del reposapiés y queda atrapado debajo del vehículo eléctrico en movimiento

- Asegúrese antes de conducir el vehículo eléctrico de que los pies estén bien colocados sobre las paletas del reposapiés y de que ambos reposapiernas estén correctamente encajados en su sitio.



¡ADVERTENCIA!

Riesgo de sufrir lesiones si choca contra un obstáculo al conducir por espacios estrechos como puertas y entradas

- Conduzca por espacios estrechos a la velocidad mínima y con la debida precaución.



¡ADVERTENCIA!

Riesgo de lesiones

Si el vehículo eléctrico dispone de reposapiernas elevables, existe riesgo de lesión personal y de daños en el vehículo eléctrico si conduce con los reposapiernas levantados.

- Para evitar un desplazamiento indeseado hacia delante del centro de gravedad del vehículo eléctrico (especialmente al conducir cuesta abajo) y para evitar daños en el mismo, los reposapiernas elevables deben estar siempre bajados durante la marcha normal.



¡ADVERTENCIA!

Riesgo de volcado

Los dispositivos antivuelco (estabilizadores) solo son efectivos sobre superficies firmes. Se hundirán en superficies blandas como césped, nieve o barro si el vehículo eléctrico se apoya sobre ellos. Perderán su efecto y el vehículo eléctrico podría volcar.

- Conduzca con sumo cuidado sobre superficies blandas, especialmente en trayectos con pendientes ascendentes y descendentes. Durante el proceso, preste especial atención a la estabilidad de volcado del vehículo eléctrico.

2.5 Información de seguridad con respecto al cuidado y mantenimiento



¡PELIGRO!

Riesgo de daños, lesión grave o muerte

Una reparación y/o mantenimiento incorrecto de esta silla de ruedas realizado por usuarios/cuidadores o personal no cualificado puede provocar daños, lesiones graves o muerte.

- NO intente llevar a cabo tareas de mantenimiento que no estén descritas en este manual del usuario. Dicha reparación y/o mantenimiento lo DEBE realizar un técnico cualificado. Póngase en contacto con un distribuidor o técnico de Invacare.



¡PRECAUCIÓN!

Riesgo de accidentes y pérdida de garantía si el mantenimiento es insuficiente

- Por razones de seguridad y para evitar accidentes derivados de un desgaste inadvertido, es importante que este vehículo eléctrico pase una revisión anual en condiciones de funcionamiento normales (consulte el plan de inspección incluido en las instrucciones de mantenimiento).
- En condiciones de funcionamiento difíciles como, por ejemplo, recorridos diarios sobre pendientes pronunciadas o en el caso de uso en casos de cuidados médicos con cambios frecuentes de usuarios de silla de ruedas, sería conveniente realizar comprobaciones intermedias en los frenos, accesorios y el tren de rodadura.

2.6 Información de seguridad sobre cambios y modificaciones en el vehículo eléctrico



¡ADVERTENCIA!

Riesgo de lesión grave o daños

El uso de piezas de recambio (servicio) incorrectas o inadecuadas podría provocar lesiones o daños

- Las piezas de recambio **DEBERÁN** coincidir con las piezas Invacare originales.
- Indique siempre el número de serie de la silla de ruedas para facilitar el pedido de las piezas de recambio correctas.



¡PRECAUCIÓN!

Riesgo de lesiones y daños en el vehículo eléctrico debido al uso de accesorios y componentes no aprobados

Los sistemas de asiento, suplementos y accesorios que Invacare no haya aprobado para su uso en este vehículo eléctrico pueden afectar a la estabilidad y aumentar el riesgo de volcado.

- Utilice exclusivamente sistemas de asiento, suplementos y accesorios que Invacare haya aprobado para su uso en este vehículo eléctrico.

Los sistemas de asiento que no haya aprobado Invacare para su uso en este vehículo eléctrico no cumplen, bajo ninguna circunstancia, las normas válidas y podrían aumentar la inflamabilidad y el riesgo de irritación de la piel.

- Utilice exclusivamente sistemas de asiento que haya aprobado Invacare para este vehículo eléctrico.

Los componentes eléctricos y electrónicos que Invacare no haya aprobado para su uso en este vehículo eléctrico pueden provocar riesgo de incendios y causar daños electromagnéticos.

- Utilice exclusivamente componentes eléctricos y electrónicos que Invacare haya aprobado para su uso en este vehículo eléctrico.

Las baterías que Invacare no haya aprobado para su uso con este vehículo eléctrico pueden provocar quemaduras químicas.

- Utilice exclusivamente baterías que haya aprobado Invacare para este vehículo eléctrico.



¡PRECAUCIÓN!

Si se utilizan respaldos no aprobados, el usuario puede sufrir lesiones y el vehículo eléctrico, daños

El uso de un respaldo reacondicionado que no haya sido aprobado por Invacare para este vehículo eléctrico podría sobrecargar el tubo del respaldo y, por lo tanto, aumentar el riesgo de lesiones y de daños en el vehículo eléctrico.

- Póngase en contacto con el proveedor especializado de Invacare que realizará análisis de riesgos, cálculos, pruebas de estabilidad, etc. para garantizar que el respaldo se pueda utilizar con seguridad.



Marcado CE del vehículo eléctrico

- El marcado CE/evaluación de conformidad se ha realizado según las normativas válidas respectivas y solo se aplica al producto completo.
- El marcado CE quedará anulado si se sustituyen o añaden componentes o accesorios que no hayan sido aprobados por Invacare para este producto.
- En ese caso, la empresa que añada o sustituya los componentes o accesorios será responsable de la evaluación de conformidad/marcado CE o del registro del vehículo eléctrico como diseño especial y también de la documentación relacionada.



Información importante acerca de las herramientas de trabajo de mantenimiento

- Algunas tareas de mantenimiento que se describen en este manual y que puede llevar a cabo sin problemas el usuario requieren el uso de las herramientas correctas para trabajar de forma adecuada. En caso de no disponer de la herramienta correcta, se recomienda no intentar llevar a cabo la tarea en cuestión. En ese caso, le recomendamos que se ponga en contacto con un taller especializado autorizado.

2.7 Información de seguridad sobre las sillas de ruedas con elevador



¡ADVERTENCIA!

Riesgo de sufrir lesiones por las piezas en movimiento

- No deje que queden objetos atrapados en el espacio bajo el elevador levantado.
- Asegúrese de que ni usted ni ninguna otra persona resulta lesionada por poner las manos, los pies u otras partes del cuerpo bajo el asiento levantado.
- Si no puede ver bajo el asiento, por ejemplo, porque hay un espacio de maniobra limitado, gire la silla de ruedas sobre sí misma antes de bajar el asiento. De esta forma se asegurará de que no haya nadie situado en la zona de peligro.



¡PRECAUCIÓN!

Riesgo de sufrir lesiones si vuelca la silla de ruedas

- No supere nunca la carga máxima permitida (consulte el capítulo *11 Datos Técnicos, página 127*).
- Evite conducir por lugares peligrosos cuando el elevador esté levantado, por ejemplo, intentar superar obstáculos como bordillos o subir y bajar pendientes.
- No se incline nunca hacia fuera desde el asiento cuando el elevador esté levantado.
- Examine el módulo del elevador al menos una vez al mes para asegurarse de que funciona correctamente la función de reducción de velocidad automática, que disminuye la velocidad de la silla de ruedas cuando el elevador está levantado (consulte el capítulo El elevador). Informe a su proveedor autorizado inmediatamente si no funciona correctamente.



¡PRECAUCIÓN!

Riesgo de funcionamiento incorrecto del módulo del elevador

- Examine el módulo del elevador a intervalos regulares para asegurarse de que no hay objetos extraños o daños visibles y para comprobar que las clavijas eléctricas están firmemente insertadas en sus enchufes.

**¡PRECAUCIÓN!****Daños de la silla de ruedas causados por la carga unilateral en el pilar del elevador**

– La carga unilateral se produce si se sube y/o inclina el asiento. Coloque siempre el respaldo del asiento en posición vertical y la inclinación del asiento en posición horizontal antes de subir pendientes. No someta nunca el pilar del elevador a una carga unilateral continua. La función de elevación e inclinación del asiento solo proporciona posiciones de descanso adicionales.

**Información importante relativa a la reducción de velocidad con el elevador levantado**

– Si el elevador se ha levantado por encima de un punto determinado, el sistema electrónico de conducción reduce considerablemente la velocidad de la silla de ruedas. Si se ha activado la reducción de velocidad, el modo de conducción solo se puede usar para realizar movimientos pequeños de la silla de ruedas y no para la conducción habitual. Para conducir con normalidad, baje el elevador hasta que la reducción de velocidad se haya desactivado de nuevo. Consulte el capítulo El elevador para obtener más detalles.

3 Descripción del producto

3.1 Uso previsto

Este vehículo eléctrico se ha diseñado para personas con incapacidad para caminar, pero cuyas capacidades visuales, físicas y mentales no están afectadas para manejar un vehículo eléctrico.

3.2 Indicaciones

El uso de esta silla de ruedas eléctrica está recomendado para las siguientes indicaciones:

- La imposibilidad o posibilidad muy limitada de caminar dentro del propio domicilio.
- La necesidad de salir del domicilio para dar un paseo corto y tomar el aire o para llegar a lugares de actividad comercial cercanos al domicilio.

El uso de sillas de ruedas eléctricas está recomendado para zonas de interior y exterior cuando la persona con discapacidad no puede utilizar una silla de ruedas manual, pero sí es capaz de manejar una unidad electromotriz.

Contraindicaciones

No se conoce ninguna contraindicación.

3.3 Clasificación de tipo

Este vehículo está clasificado de acuerdo con la norma EN 12184 como un **producto de movilidad de clase A**. Esto significa que se trata de un vehículo maniobrable y compacto principalmente destinado para un uso en interiores con capacidades restringidas para una o varias de las siguientes funciones en el exterior:

- pendiente nominal (3 grados)
- obstáculo sobre una pendiente (15 mm)
- iluminación (sin opción de iluminación)
- autonomía (15 km)
- distancia hasta el suelo (10 mm)



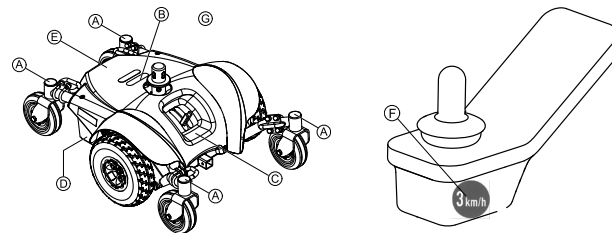

Los valores entre paréntesis mencionan los requisitos mínimos de un producto clase A. Para obtener los valores máximos posibles de este vehículo eléctrico, consulte **11 Datos Técnicos, página 127**.

3.4 Etiquetas del producto

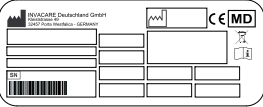

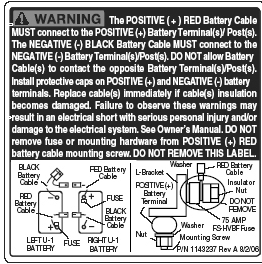









(A)	Identificación de los puntos de sujeción en la parte delantera y en la trasera:	
	<p>ISO 7176-19</p>	Si el símbolo aparece en una pegatina amarilla brillante, el punto de sujeción resulta adecuado para sujetar el vehículo eléctrico en un vehículo y utilizarlo como asiento del vehículo.

<p>B</p>		<p>Esta etiqueta indica que no debe girar el asiento 360° para evitar que el cable de conexión del mando se enrolle alrededor de la barra del asiento y se rompa.</p> <p>Lea a continuación para obtener más información.</p>
<p>C</p>		<p>Identificación de la posición de la palanca de acoplamiento para la conducción y el empuje.</p> <p>Lea a continuación para obtener más información.</p>
<p>D</p>	 <p>ISO 7176-19</p>	<p>Advertencia de que el vehículo eléctrico no puede utilizarse como un asiento del vehículo.</p> <p>Este vehículo eléctrico no cumple los requisitos de la norma ISO 7176-19.</p>
		<p>Etiqueta de identificación adhesiva en la barra trasera que contiene los siguientes símbolos.</p> <p>Lea a continuación para obtener más información.</p>

<p>E</p>		<p>Etiqueta de conexión de la batería bajo la funda.</p> <p>Solo para técnicos.</p>
<p>F</p>		<p>Etiqueta de máxima velocidad en el mando.</p> <p>La velocidad máxima se reduce a 3 km/h.</p>
<p>G</p>		<p>Indicación de los puntos del vehículo eléctrico en los que se podrían producir pellizcos.</p>
<p>H</p>		<p>Indicación de no sobrecargar el respaldo con más de 6 kg.</p>

Explicación de los símbolos de las etiquetas

	<p>Lea el manual del usuario. Este símbolo aparece en la etiqueta de identificación.</p>
	<p>Lea el manual del usuario. Este símbolo aparece en distintas etiquetas y posiciones.</p>
	<p>Indica una situación peligrosa.</p> <ul style="list-style-type: none"> • Consulte 6.5.3 <i>Giro del asiento para entrar y salir, página 99.</i>
	<p>Este símbolo indica la posición "Conducir" de la palanca de acoplamiento. En esta posición, el motor estará embragado y sus frenos operativos. Podrá conducir el vehículo eléctrico.</p> <ul style="list-style-type: none"> • Tenga en cuenta que, para la conducción, ambos motores deberán estar siempre embragados.

	<p>Este símbolo indica la posición "Empujar" de la palanca de acoplamiento. En esta posición, el motor estará desembragado y sus frenos no estarán operativos. Un acompañante podrá empujar el vehículo eléctrico y las ruedas se moverán libremente.</p> <ul style="list-style-type: none"> • Tenga en cuenta que el mando deberá estar apagado. • Tenga en cuenta también la información facilitada en la sección 6.9 <i>Empuje del vehículo eléctrico en el modo de rueda libre, página 103</i>
	<p>Fabricante</p>
	<p>Fecha de fabricación</p>
	<p>Conformidad europea</p>
	<p>Número de serie</p>
	<p>Producto sanitario</p>
	<p>Conforme con RAEE</p>

3.5 Características clave

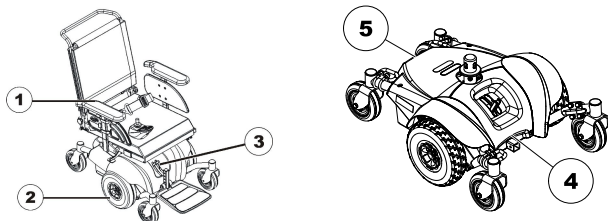

- 1 Reposabrazos
- 2 Rueda motriz
- 3 Palancas para el desembrague de motores
- 4 Parte delantera
- 5 Parte trasera

3.6 Entradas de usuario

El vehículo eléctrico se puede equipar con una de las distintas entradas de usuario. Para obtener información sobre las diferentes funciones y cómo utilizar una entrada de usuario concreta, consulte el manual del usuario correspondiente (adjunto).

3.7 El elevador

El elevador eléctrico se acciona mediante el mando. Para obtener más información, consulte el manual del mando.



Información relativa al funcionamiento del elevador a temperaturas inferiores a los 0 °C

- Las ayudas para la movilidad de Invacare disponen de mecanismos de seguridad que impiden la sobrecarga de capacidad de los componentes electrónicos. A temperaturas de funcionamiento inferiores al punto de congelación esto podría provocar, en concreto, el apagado del pistón del elevador tras funcionar aproximadamente durante 1 segundo.
- El elevador se puede subir o bajar gradualmente manejando el joystick. En muchos casos, esto genera suficiente calor para que el pistón funcione de forma normal.



Limitador de velocidad

El límite de velocidad reacciona de distintos modos, en función de la configuración del vehículo eléctrico.

- El elevador dispone de sensores que reducen la velocidad del vehículo eléctrico en cuanto el elevador sube por encima de cierto punto.
- O bien, si se activa el límite de velocidad, se fija automáticamente un nivel de conducción reducido (perfil forzado). Para obtener más información, consulte el manual del mando.
- La reducción de velocidad se produce para garantizar la estabilidad de volcado del vehículo eléctrico y para evitar riegos personales y daños en el vehículo eléctrico.
- Para volver a aplicar la velocidad normal, baje el elevador hasta que se desactive el perfil forzado o la reducción de velocidad.
- Si el vehículo eléctrico dispone de un control de barbilla, reacciona de forma diferente respecto al perfil forzado. Consulte el manual del control de barbilla para obtener más información.



Interruptor de límite

- Si el elevador sube por encima de un determinado punto, puede ajustar los ángulos del respaldo y el asiento solo en un total combinado máximo de 15° para garantizar un comportamiento de conducción seguro. La configuración permite la inclinación completa y el ajuste del respaldo cuando el elevador está bajado. En caso de que la inclinación y el ángulo del respaldo superen los 15° (por ejemplo, una inclinación de 10° y una reclinación de 10° del respaldo) se desactiva la función del elevador.



¡PRECAUCIÓN!

Riesgo de volcado, si fallan los sensores del limitador de velocidad cuando está levantado el elevador

- Si detecta que la función de reducción de velocidad no funciona cuando el elevador está levantado, no conduzca con el elevador levantado y póngase en contacto de inmediato con un proveedor autorizado de Invacare.

4 Accesorios

4.1 Cinturones posturales

Un cinturón postural es un elemento opcional que se puede instalar en el vehículo eléctrico de fábrica o bien lo puede instalar posteriormente su proveedor especializado. Si el vehículo eléctrico dispone de un cinturón postural, su proveedor especializado le habrá informado de su montaje y uso.

El cinturón postural se utiliza para ayudar al usuario del vehículo eléctrico a mantener una posición óptima al sentarse. El uso correcto del cinturón ayuda al usuario a sentarse de forma correcta, cómoda y bien colocado en el vehículo eléctrico, sobre todo en el caso de los usuarios que carezcan de un buen sentido del equilibrio al sentarse.

 Recomendamos utilizar el cinturón postural siempre que se utilice el vehículo eléctrico.

4.1.1 Tipos de cinturones posturales

Su vehículo eléctrico puede suministrarse de fábrica con los siguientes tipos de cinturones posturales. Si el vehículo eléctrico dispone de un cinturón distinto a los mencionados a continuación, asegúrese de haber recibido la documentación del fabricante referente a su correcto montaje y uso.

Cinturón con hebilla metálica, ajustable a ambos lados



Fig. 4-1

El cinturón se puede ajustar a ambos lados. Esto significa que la hebilla se puede colocar en el centro.

Cinturón con hebilla de plástico, ajustable en ambos lados



Fig. 4-2

El cinturón se puede ajustar a ambos lados. Esto significa que la hebilla se puede colocar en el centro.

4.1.2 Ajustar correctamente el cinturón postural

 El cinturón deberá estar lo suficientemente apretado para garantizar que esté sentado cómodamente y que el cuerpo esté en la posición sentada correcta.

1. Asegúrese de que está sentado correctamente, es decir, que está sentado justo en la parte posterior del asiento, que la pelvis está erguida y colocada lo más simétricamente posible, no en la parte de delante, ni en un lado ni en un extremo del asiento.
2. Coloque el cinturón postural de tal forma que los huesos de la cadera se noten fácilmente por encima del cinturón.

3. Ajuste la longitud del cinturón con una de las ayudas de ajuste descritas anteriormente. El cinturón deberá estar ajustado de tal forma que pueda colocar una mano plana entre el cinturón y el cuerpo.
4. La hebilla deberá colocarse lo más centrada posible. Para ello, realice los ajustes a ambos lados cuanto sea posible.
5. Compruebe el cinturón cada semana para asegurarse de que se encuentre en buen estado, de que no esté dañado ni desgastado y de que esté fijado correctamente al vehículo eléctrico. Si el cinturón se ha abrochado solo con una conexión con pernos, asegúrese de que estos no se hayan aflojado ni salido. Puede encontrar más información sobre las tareas de mantenimiento de los cinturones en el manual de servicio, disponible a través de Invacare.

5 Instalación

5.1 Información general sobre la configuración



¡ADVERTENCIA!

Riesgo de daños, lesiones graves o muerte

El uso continuado de un vehículo eléctrico que no se haya ajustado según las especificaciones correctas podría dar lugar a un comportamiento errático del mismo que provocara daños, lesiones graves o la muerte.

- Los ajustes de rendimiento solo los deben realizar profesionales sanitarios o personas que conozcan perfectamente este proceso y las capacidades de la persona que utilizará el vehículo.
- Una vez configurado/ajustado el vehículo eléctrico, asegúrese de que este funcione según las especificaciones establecidas durante el procedimiento de configuración. En caso contrario, apague INMEDIATAMENTE el vehículo eléctrico y vuelva a introducir las especificaciones de configuración. Póngase en contacto con Invacare si el vehículo eléctrico sigue sin funcionar según las especificaciones correctas.



¡ADVERTENCIA!

Riesgo de daños, lesiones graves o muerte

Si faltan piezas de sujeción o están sueltas, el vehículo podría volverse inestable y causar daños materiales, lesiones corporales graves o la muerte.

- Después de realizar CUALQUIER ajuste, reparación o tarea de mantenimiento y antes de proceder a su uso, asegúrese de que todas las piezas de sujeción estén montadas y bien apretadas.



¡ADVERTENCIA!

Riesgo de daños o lesiones

Una configuración incorrecta de este vehículo eléctrico realizada por usuarios/cuidadores o personal no cualificado puede provocar lesiones o daños.

- NO intente configurar este vehículo eléctrico. La configuración inicial de este vehículo eléctrico DEBERÁ realizarla un técnico cualificado.
- Se recomienda que el usuario solo realice ajustes una vez que haya recibido las instrucciones adecuadas por parte del profesional sanitario.
- NO intente realizar las tareas si no cuenta con las herramientas mencionadas.



¡PRECAUCIÓN!

Daños en el vehículo eléctrico y peligro de accidente

Es posible que se produzcan colisiones entre los componentes del vehículo eléctrico debido a las diversas combinaciones de las opciones de ajuste y sus parámetros individuales.

- El vehículo eléctrico está equipado con un sistema de asiento individual de múltiples ajustes que incluye un reposacabezas, reposabrazos y reposapiernas ajustables además de otras opciones. Estas opciones de ajuste se describen en los siguientes capítulos. Se utilizan para adaptar el asiento a las necesidades físicas y a las condiciones del usuario. Al adaptar el sistema de asiento y sus funciones al usuario, asegúrese de que los componentes del vehículo eléctrico no choquen entre sí.



¡IMPORTANTE

El vehículo eléctrico se fabrica y se configura individualmente según las especificaciones del pedido. La valoración deberá realizarla un profesional sanitario, según las necesidades del usuario y su estado de salud.

- Consulte a un profesional sanitario si tiene previsto adaptar la configuración del vehículo eléctrico.
- Cualquier adaptación deberá realizarla un técnico cualificado.



La configuración inicial siempre deberá realizarla un profesional sanitario. Se recomienda que el usuario solo realice ajustes una vez que haya recibido las instrucciones adecuadas por parte del profesional sanitario.

Opciones de ajustes eléctricos



Consulte el manual del usuario del mando para obtener más información sobre las opciones de ajustes eléctricos.

5.2 Posibilidad de ajuste del mando

La siguiente información es válida para todos los sistemas de asiento.



¡PRECAUCIÓN!

Existe el riesgo de que el mando se desplace hacia atrás durante una colisión accidental con un obstáculo, por ejemplo, con el marco de una puerta o una mesa, y de que el joystick se atasque con el brazaletе si la posición del mando está ajustada y no todos los tornillos están bien apretados

Esto hará que el vehículo eléctrico avance sin control y podría causar daños al usuario del vehículo eléctrico y a cualquier persona que se encuentre en su trayectoria.

- Al ajustar la posición del mando, asegúrese siempre de que todos los tornillos estén bien apretados.
- Si ocurre de forma accidental, desconecte inmediatamente el módulo de suministro eléctrico del vehículo eléctrico mediante el mando.



¡PRECAUCIÓN!

Riesgo de lesiones

Si se apoya sobre el mando, por ejemplo, al subir o bajar al usuario de la silla de ruedas, el soporte del mando podría romperse y el usuario podría caerse de la silla de ruedas.

- No se apoye nunca sobre el mando para trasladar al usuario, por ejemplo.

5.2.1 Ajustar el mando a la longitud del brazo del usuario

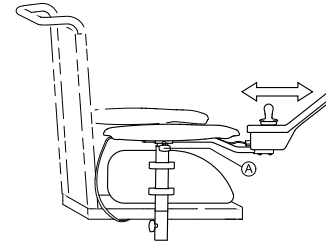

Fig. 5-1

1. Afloje el tornillo de mariposa **A**.
2. Ajuste el componente hasta conseguir la posición deseada.
3. Apriete el tornillo de mariposa.

5.2.2 Ajustar la altura del mando



- Llave Allen de 3 mm

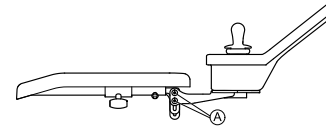

Fig. 5-2

1. Afloje los tornillos **A**.
2. Ajuste el componente hasta conseguir la posición deseada.
3. Apriete los tornillos.

5.2.3 Ajustar la altura del mando (solo para soportes de mando abatibles)



- Llave Allen de 6 mm

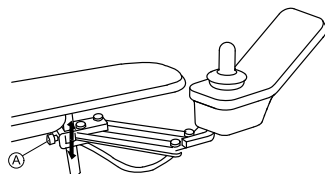

Fig. 5-3

1. Afloje el tornillo (A).
2. Ajuste el componente hasta conseguir la posición deseada.
3. Apriete el tornillo.

5.2.4 Ajustar el desplazamiento del mando

El mando puede ajustarse lateralmente en intervalos de 20 mm (0,8”).



- Llave Allen de 3 mm

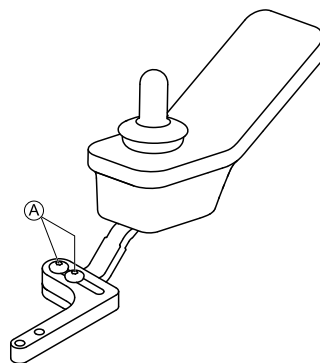

Fig. 5-4

1. Afloje los tornillos (A).
2. Ajuste el componente hasta conseguir la posición deseada.
3. Apriete los tornillos.

5.2.5 Ajustar la posición del mando



- Llave Allen de 3 mm

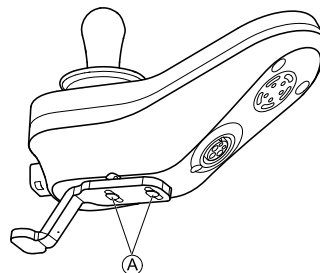

Fig. 5-5

1. Afloje los tornillos Ⓐ.
2. Ajuste el componente hasta conseguir la posición deseada.
3. Apriete los tornillos.

5.2.6 Girar el mando hacia el lateral

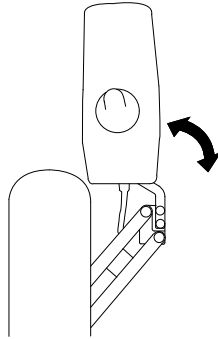

Fig. 5-6

Si el vehículo eléctrico integra un soporte para el mando abatible, el mando se podrá mover hacia el lateral, por ejemplo, para acercar el vehículo a una mesa.

5.3 Posibilidades de ajuste del soporte de la línea media del núcleo



¡ADVERTENCIA!

Riesgo de lesiones o muerte

Las piezas pequeñas sueltas pueden causar un atragantamiento, lo cual podría provocar lesiones o la muerte.

- No retire ninguna pieza pequeña salvo para sustituir el botón del joystick.
- Cuando quite el botón del joystick, no lo deje sin vigilancia.
- Vigile especialmente a los niños, mascotas o personas con discapacidad física o mental.



¡PRECAUCIÓN!

Riesgo de lesiones y daños

Si después de modificar las varillas (acortándolas, por ejemplo) queda rebaba o no se colocan las cubiertas de los extremos, podrían producirse lesiones o daños.

- Siempre que realice un corte para ajustar la longitud, lime después los bordes.
- Una vez limados los bordes, coloque de nuevo las cubiertas de los extremos.
- Compruebe que las cubiertas de los extremos queden bien ajustadas.

5.3.1 Ajuste de la profundidad del soporte de línea media

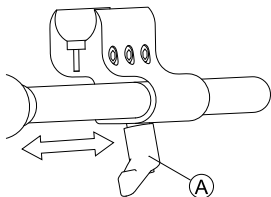

1. Afloje la palanca (A).
2. Mueva el soporte de la línea media hasta la posición deseada.
3. Apriete la palanca.

5.3.2 Ajuste de la altura del soporte de la línea media del núcleo

Puede ajustar la altura del soporte de la línea media del núcleo de dos maneras:

- Ajústela junto a la altura de los reposabrazos. Consulte los capítulos correspondientes a los reposabrazos.
- Ajuste solo la altura del soporte de la línea media del núcleo. Consulte la siguiente sección.



- Llave Allen de 3/16"

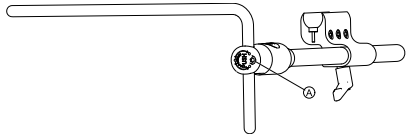

1. Afloje el tornillo (A).
2. Ajuste el núcleo hasta la altura deseada.
3. Apriete el tornillo.

5.3.3 Ajustar la posición del joystick/pantalla en el soporte de la línea media del núcleo

DLX-REM110, DLX-REM2XX, DLX-REM400



- Llave Allen de 4 mm
- Llave inglesa de 8 mm

Inclinar el mando

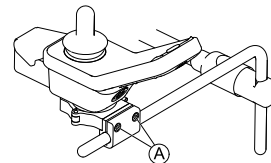

Fig. 5-7 Ejemplo de ajuste de DLX-REM400. DLX-REM110, DLX-REM211 y DLX-REM216 se ajustan de la misma manera.

1. Afloje los tornillos (A).
2. Coloque el mando en el núcleo.
3. Apriete los tornillos.

Girar el mando

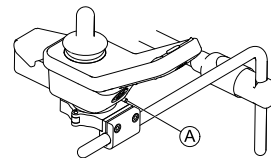

Fig. 5-8 Ejemplo de ajuste de DLX-REM400. DLX-REM110, DLX-REM211 y DLX-REM216 se ajustan de la misma manera.

1. Afloje el tornillo (A).
2. Gire el mando en la abrazadera hasta alcanzar la posición deseada.
3. Apriete el tornillo.

DLX-REM500



- Llave Allen de 3/16"

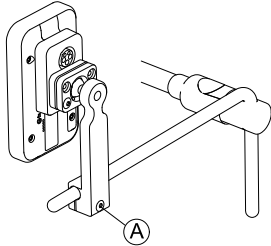

Fig. 5-9

1. Afloje el tornillo (A).
2. Coloque la pantalla en el núcleo.
3. Apriete el tornillo.

DLX-CR400 y DLX-CR400LF

Inclinar el mando



- Llave Allen de 4 mm

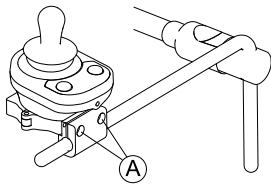

Fig. 5-10

1. Afloje los tornillos (A).
2. Coloque el mando en el núcleo.
3. Apriete los tornillos.

Girar el mando



- Llave Allen de 4 mm
- Llave inglesa de 8 mm

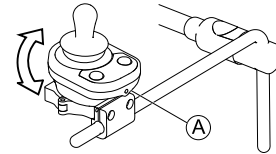

Fig. 5-11

1. Afloje el tornillo (A) (no se muestra en la imagen).
2. Gire el mando en la abrazadera hasta alcanzar la posición deseada.
3. Apriete el tornillo.

Componentes ASL en la bandeja del núcleo



- Llave Allen de 3/16"

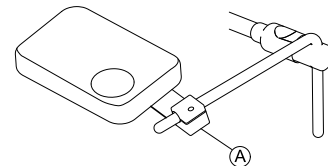

Fig. 5-12 El gráfico sirve de ejemplo.

1. Afloje el tornillo (A).
2. Coloque el joystick en el núcleo.
3. Apriete el tornillo.

Componentes ASL solo en el núcleo



- Llave Allen de 5/32"

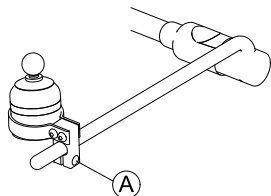

Fig. 5-13 El gráfico sirve de ejemplo.

1. Afloje el tornillo (A).
2. Coloque el joystick en el núcleo.
3. Apriete el tornillo.

5.4 Ajustar el control de barbilla manual



¡ADVERTENCIA!

Riesgo de lesiones o muerte

Las piezas pequeñas pueden causar un atragantamiento, lo cual podría provocar lesiones o la muerte.

- No retire ninguna pieza pequeña.
- Vigile especialmente a los niños, mascotas o personas con discapacidad física o mental.



¡PRECAUCIÓN!

Riesgo de lesiones y daños

Si después de modificar las varillas (acortándolas, por ejemplo) queda rebaba o no se colocan las cubiertas de los extremos, podrían producirse lesiones o daños.

- Siempre que realice un corte para ajustar la longitud, lime después los bordes.
- Una vez limados los bordes, coloque de nuevo las cubiertas de los extremos.
- Compruebe que las cubiertas de los extremos queden bien ajustadas.

5.4.1 Ajuste del joystick de control con extremidades

Ajuste de la orientación del joystick

El joystick se puede girar 360 grados. Una ranura en el lateral permite ajustar el ángulo del joystick en 90 grados.

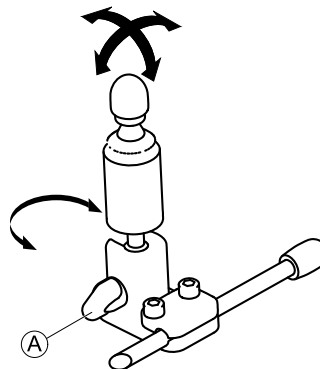

1. Afloje el tornillo manual (A).
2. Gire la parte inferior del joystick para colocar la ranura.
3. Ajuste la orientación del joystick. Si lo desea, bloquee el joystick en un ángulo de 90 grados en la ranura.
4. Apriete el tornillo manual.

Ajuste de la posición en el soporte

-  • Llave Allen de 5/32"

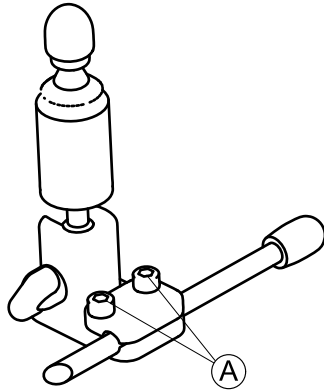

1. Afloje los tornillos (A).
2. Coloque el joystick en el soporte.
3. Apriete los tornillos.

Ajuste de la profundidad y la altura

Consulte 5.4.3 *Ajustar el mecanismo abatible*, página 39.

5.4.2 Ajuste del interruptor con forma de huevo

Ajuste de la orientación del interruptor

El interruptor con forma de huevo se puede girar 360 grados.

-  • Llave inglesa de 7/16"

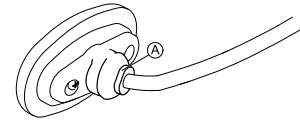

1. Afloje la tuerca (A).
2. Ajuste la orientación del interruptor con forma de huevo.
3. Apriete la tuerca.

Ajuste de la profundidad y la altura

Consulte 5.4.3 *Ajustar el mecanismo abatible*, página 39.

5.4.3 Ajustar el mecanismo abatible



¡ADVERTENCIA!

Riesgo de lesiones o muerte

Las piezas pequeñas pueden causar un atragantamiento, lo cual podría provocar lesiones o la muerte.

- No retire ninguna pieza pequeña.
- Vigile especialmente a los niños, mascotas o personas con discapacidad física o mental.



¡PRECAUCIÓN!

Riesgo de lesiones y daños

Si después de modificar las varillas (acortándolas, por ejemplo) queda rebaba o no se colocan las cubiertas de los extremos, podrían producirse lesiones o daños.

- Siempre que realice un corte para ajustar la longitud, lime después los bordes.
- Una vez limados los bordes, coloque de nuevo las cubiertas de los extremos.
- Compruebe que las cubiertas de los extremos queden bien ajustadas.

El mecanismo abatible se puede utilizar para distintas opciones como las siguientes:

- Alas tipo PROTON del control de cabeza
- Joystick de control de extremidades para control de barbilla
- Interruptor con forma de huevo



- Llave Allen de 5/32"

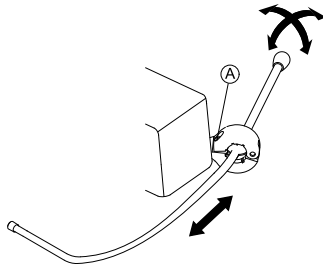

Ajustar la profundidad

1. Afloje el tornillo (A).
2. Ajuste la varilla hasta conseguir la profundidad deseada.
3. Apriete el tornillo.

Ajustar la posición

El mecanismo abatible se puede girar 360 grados.

1. Afloje el tornillo (A).
2. Ajuste hasta conseguir la posición deseada.
3. Apriete el tornillo.

5.5 Ajustar el control de barbilla eléctrico



¡ADVERTENCIA!

Riesgo de lesiones o muerte

Las piezas pequeñas pueden causar un atragantamiento, lo cual podría provocar lesiones o la muerte.

- No retire ninguna pieza pequeña.
- Vigile especialmente a los niños, mascotas o personas con discapacidad física o mental.



¡PRECAUCIÓN!

Riesgo de lesiones y daños

Si después de modificar las varillas (acortándolas, por ejemplo) queda rebaba o no se colocan las cubiertas de los extremos, podrían producirse lesiones o daños.

- Siempre que realice un corte para ajustar la longitud, lime después los bordes.
- Una vez limados los bordes, coloque de nuevo las cubiertas de los extremos.
- Compruebe que las cubiertas de los extremos queden bien ajustadas.

5.5.1 Ajuste del joystick de control con extremidades

Consulte “Ajuste de la orientación del joystick” en 5.4.1 *Ajuste del joystick de control con extremidades, página 38.*

5.5.2 Ajuste de joysticks e interruptores en el acoplamiento

Posicionamiento de los joysticks/interruptores



Riesgo de dañar los tornillos

Si aprieta los tornillos con un par de torsión inadecuado, podrían aflojarse o dañarse.

- Apriete los tornillos con un par de torsión de 3 Nm ± 10 %.



- Llave Allen de 4 mm

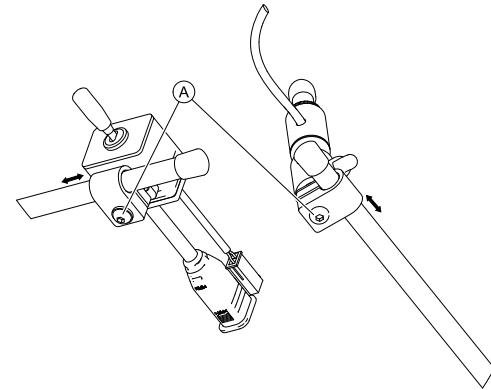

Fig. 5-14

1. Afloje los tornillos (A).
2. Mueva el joystick o el interruptor a la posición deseada en el acoplamiento.
3. Apriete los tornillos.

Posicionamiento de los pulsadores



Riesgo de dañar los tornillos

Si aprieta los tornillos con un par de torsión inadecuado, podrían aflojarse o dañarse.

- Apriete los tornillos con un par de torsión de 3 Nm ± 10 %.



- Llave Allen de 4 mm
- Llave inglesa de 7/16 pulgadas

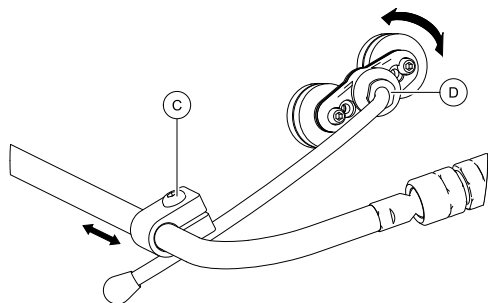

Fig. 5-15

1. Afloje el tornillo ©.
2. Mueva el soporte hasta la posición deseada.
3. Si es necesario, afloje la tuerca ©.
4. Ajuste la orientación del soporte.
5. Apriete el tornillo © y la tuerca ©.

Ajuste de altura y profundidad del acoplamiento



- Llave Allen de 3 mm

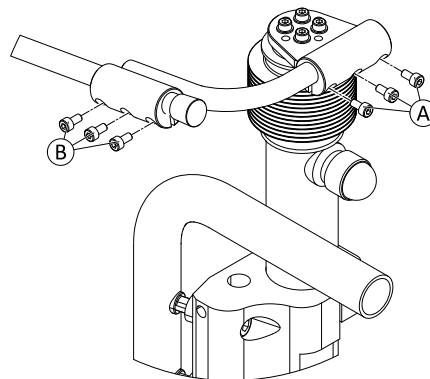

Fig. 5-16

1. Afloje los tornillos © (ajuste de la altura) o © (ajuste de profundidad).
2. Mueva el acoplamiento hasta la posición deseada.
3. Apriete los tornillos.

Ajuste de la orientación del acoplamiento



Esta sección solo se aplica a las variantes con juntas esféricas.

También puede ajustar la posición de los joysticks y del mando mediante las juntas esféricas en el acoplamiento. Las juntas esféricas se pueden mover libremente y le ofrecen numerosas posibilidades de ajuste.

- !** **Riesgo de dañar las juntas esféricas**
 Si aprieta las juntas esféricas con un par de torsión inadecuado, podrían aflojarse o dañarse.
 – Apriete las juntas esféricas con un par de torsión de 35 Nm.



- Llave inglesa de 19 mm (2x)

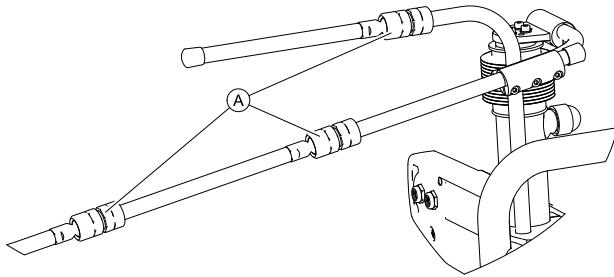
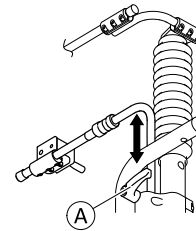

Fig. 5-17

1. Afloje la junta esférica (A).
2. Coloque el acoplamiento.
3. Apriete la junta esférica.

5.5.3 Ajuste de la altura del interruptor de acoplamiento

- !** **Riesgo de dañar la palanca de fijación**
 Si aprieta la palanca de fijación con un par de torsión inadecuado, podría aflojarse o dañarse.
 – Apriete la palanca de fijación solo con la mano.



1. Afloje la palanca de fijación (A).
2. Ajuste la altura del interruptor de acoplamiento.
3. Apriete la palanca de fijación.

5.6 Posibilidades de ajuste para la unidad de asiento estándar

5.6.1 Ajustar la altura del reposabrazos

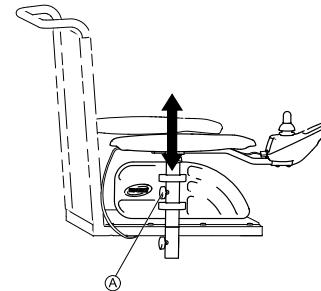

Fig. 5-18

1. Afloje el tornillo de mariposa (A).
2. Ajuste el componente hasta conseguir la posición deseada.
3. Apriete el tornillo de mariposa.

5.6.2 Ajuste de la anchura de los reposabrazos



¡ADVERTENCIA!

Existe el riesgo de sufrir lesiones graves si uno de los reposabrazos se sale de su soporte por haber sido ajustado a una anchura superior al valor permitido

- El ajuste de la anchura lleva marcas rojas **A** y la palabra "STOP". Los reposabrazos nunca deberán extraerse más allá del punto en el que la palabra "STOP" pueda leerse completamente.
- Apriete siempre los tornillos de fijación correctamente una vez finalizados los ajustes.

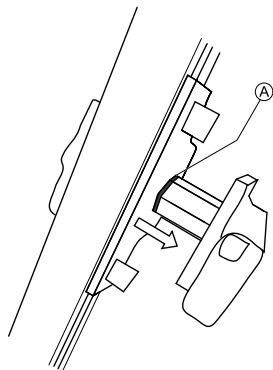

Dependiendo del lado, se puede acceder al tornillo desde la parte delantera o trasera.



- Llave Allen de 8 mm

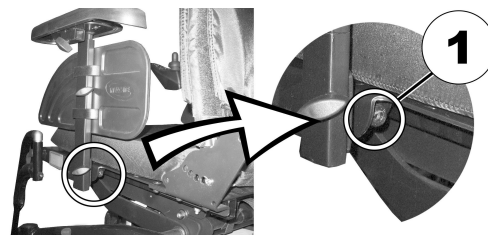

1. Afloje el tornillo (1).
2. Ajuste el reposabrazos en la posición necesaria.
3. Vuelva a apretar el tornillo.
4. Repita este procedimiento para el segundo reposabrazos.

5.6.3 Ajustar el respaldo



¡PRECAUCIÓN!

El ajuste de la inclinación del asiento o del ángulo del respaldo cambia la geometría del dispositivo de movilidad e influye directamente en su estabilidad dinámica.

- Para obtener más detalles sobre la estabilidad dinámica, la superación de pendientes y obstáculos y el correcto ajuste de la inclinación del asiento o del ángulo del respaldo, consulte *6.6 Franquear obstáculos, página 100* y *6.7 Subir y bajar de pendientes, página 102*

5.6.4 Ajustar la tapicería del respaldo de tensión regulable

1.



Fig. 5-19

Quite el cojín del respaldo (fijado con tiras de gancho y bucle) tirando de él hacia arriba para acceder a las correas de ajuste.

2.



Fig. 5-20

Ajuste la tensión de las correas individuales según desee.

3. Sustituya el cojín del respaldo.

5.7 Opciones de ajuste para la unidad de asiento Modulte

5.7.1 Ajustar la altura del reposabrazos

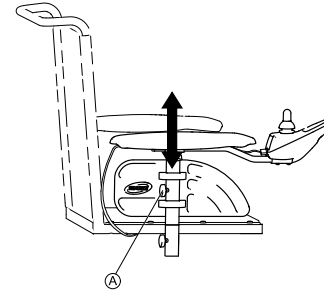

Fig. 5-21

1. Afloje el tornillo de mariposa **A**.
2. Ajuste el componente hasta conseguir la posición deseada.
3. Apriete el tornillo de mariposa.

5.7.2 Ajustar la anchura del reposabrazos



¡ADVERTENCIA!

Peligro de sufrir lesiones graves si uno de los reposabrazos se sale de su soporte por haberse ajustado en una anchura superior al valor permitido

- El ajuste de la anchura lleva marcas rojas **A** y la palabra "STOP". Los reposabrazos nunca deberán extraerse más allá del punto en el que la palabra "STOP" pueda leerse completamente.
- Apriete siempre los tornillos de fijación correctamente una vez finalizados los ajustes.

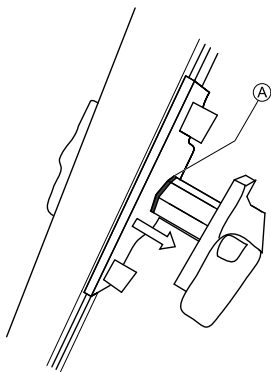

Fig. 5-22



En función del lado, se podrá acceder al tornillo desde la parte delantera o trasera.



- Llave Allen de 8 mm

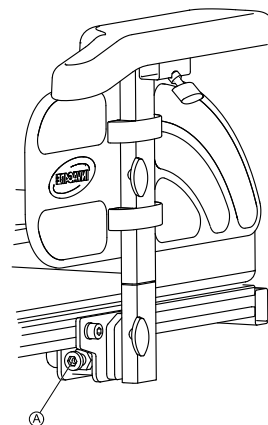

Fig. 5-23

1. Afloje el tornillo ①.
2. Ajuste el componente hasta conseguir la posición deseada.
3. Apriete el tornillo.

5.7.3 Ajustar la profundidad del reposabrazos



- Llave Allen de 6 mm

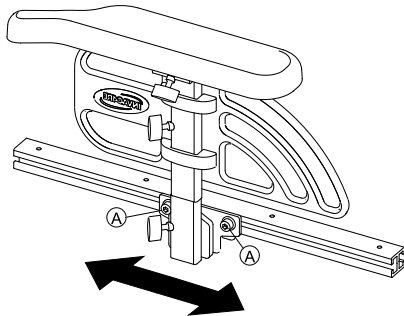

Fig. 5-24

1. Afloje los tornillos (A).
2. Ajuste el componente hasta conseguir la posición deseada.
3. Apriete los tornillos.

5.7.4 Ajustar la altura del reposabrazos (reposabrazos ajustable)

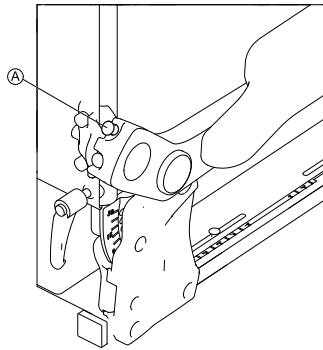

Fig. 5-25

1. Afloje el tornillo de muletilla (A).
2. Ajuste el componente hasta conseguir la posición deseada.
3. Apriete el tornillo de muletilla.

5.7.5 Ajustar la altura del reposabrazos (reposabrazos siguiente)



Herramientas:

- Llave Allen de 5 mm
- Llave inglesa de 13 mm

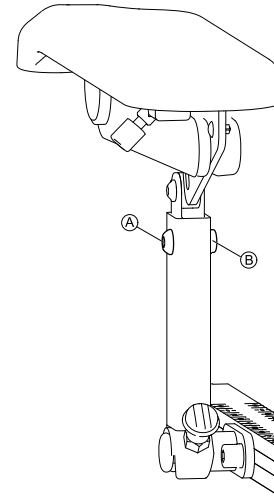

Fig. 5-26

1. Afloje y retire el tornillo (A) y la tuerca (B).
2. Ajuste el componente hasta conseguir la posición deseada.
3. Inserte y apriete el tornillo y la tuerca.

5.7.6 Cambiar la resistencia (reposabrazos ajustable/siguiente)

El movimiento de los reposabrazos ajustables y siguientes se puede fijar para conseguir una mayor o menor resistencia.



Herramientas:

- Llave Allen de 5 mm

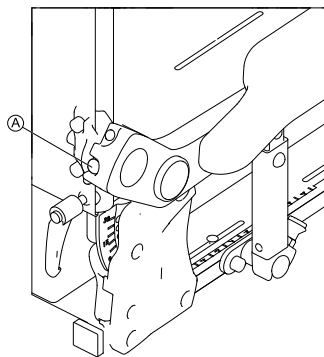

Fig. 5-27

1. Para que resulte más fácil mover el reposabrazos, afloje el tornillo (A).
2. Para que resulte más difícil mover el reposabrazos, apriete el tornillo (A).

5.7.7 Ajustar el ángulo del apoyabrazos (reposabrazos ajustable/siguiente)



Herramientas:

- Llave Allen de 5 mm

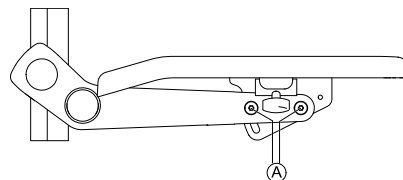



Fig. 5-28

1. Afloje los tornillos (A).
 No retire los tornillos (A).
2. Ajuste el componente hasta conseguir la posición deseada.
3. Apriete los tornillos.

5.7.8 Ajustar la posición del apoyabrazos (reposabrazos ajustable)



- Llave Allen de 5 mm

1.

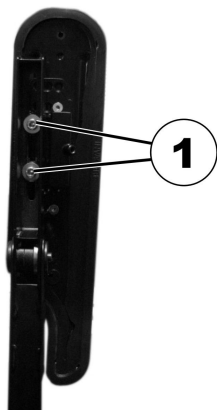

Fig. 5-29

- Coloque el componente en posición vertical.
- Afloje los tornillos interiores (1).

3.



Fig. 5-30

- Ajuste el componente hasta conseguir la posición deseada.
- Apriete los tornillos.
Asegúrese de que las arandelas Nordlock utilizadas vuelvan a insertarse.

5.7.9 Ajuste del soporte de la cadera

El soporte de la cadera solo se puede combinar con el reposabrazos ajustable.

Extracción del soporte de la cadera

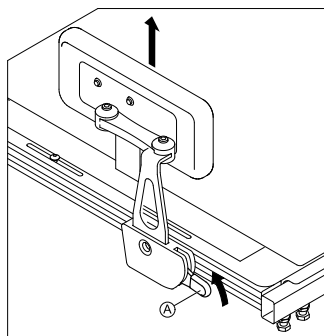

Fig. 5-31

1. Tire de la palanca **A** hacia arriba.
2. Extraiga el soporte de cadera del soporte.

Inserción del soporte de la cadera

1. Inserte el soporte de cadera en el soporte.
2. Presione la palanca **A** hacia abajo.
Un clic audible asegurará que el soporte de cadera está bloqueado.

Ajuste de la posición del soporte de cadera



Herramientas

- Llave Allen de 5 mm

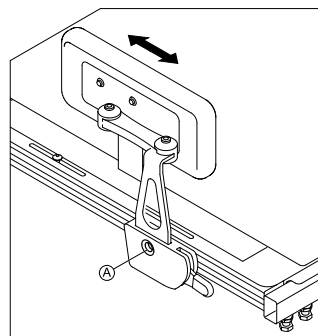



Fig. 5-32

1. Afloje el tornillo **A**.
 No retire el tornillo **A**.
2. Ajuste el componente hasta conseguir la posición deseada.
3. Apriete el tornillo.

Ajuste de la anchura del soporte de cadera



Herramientas

- 2 llaves Allen de 5 mm

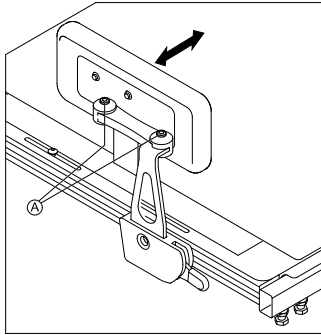



Fig. 5-33

1. Afloje los tornillos Ⓐ.
2. Ajuste el componente hasta conseguir la posición deseada.

 Solo puede ajustar la anchura haciéndola más estrecha que la anchura del asiento, pero no más ancha.

3. Apriete los tornillos.

Ajuste del ángulo del soporte de cadera

-  Herramientas
- Llave Allen de 5 mm

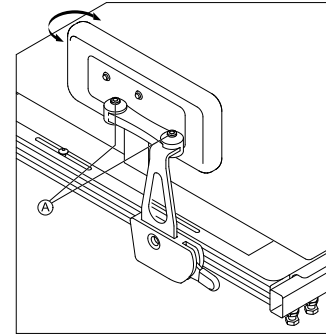



Fig. 5-34

1. Afloje los tornillos Ⓐ.
2. Ajuste el componente hasta conseguir la posición deseada.
3. Apriete los tornillos.

Ajuste de la profundidad del reposacadera

-  Herramientas
- Llave inglesa de 10 mm

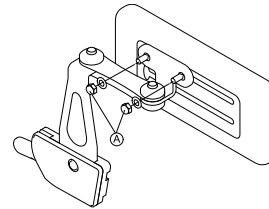

Fig. 5-35

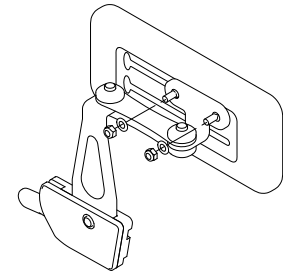

Fig. 5-36

1. Afloje los tornillos Ⓐ.
2. Ajuste el componente hasta conseguir la posición deseada.
3. Apriete los tornillos.

Ajuste de la altura del reposacadera

Puede ajustar la altura del reposacadera de las dos formas siguientes:

- Mediante las ranuras de montaje.
- Mediante su soporte.

Mediante las ranuras de montaje



Herramientas

- Llave inglesa de 10 mm

1.

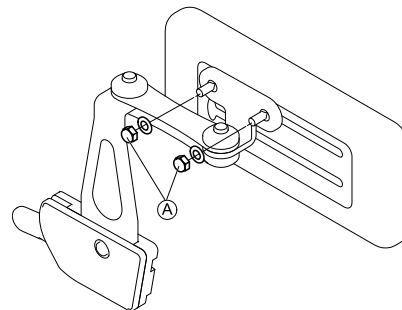

Fig. 5-37

Afloje los tornillos Ⓐ.

2.

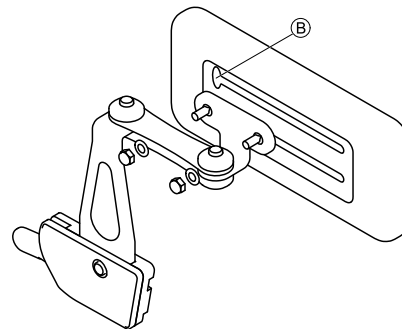

Fig. 5-38

Retire el soporte del reposacadera de la ranura de montaje por la muesca Ⓑ.

3. Inserte el soporte del reposacadera en otra ranura de montaje.
4. Apriete los tornillos.

Mediante el soporte



Herramientas

- Llave Allen de 5 mm

1.

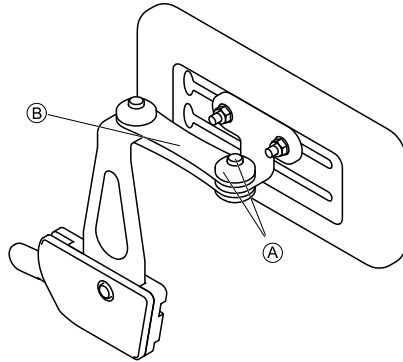

Fig. 5-39

Quite el tornillo superior y el tope de fricción (A).

2. Retire el enlace de fricción pequeño (B).

3.

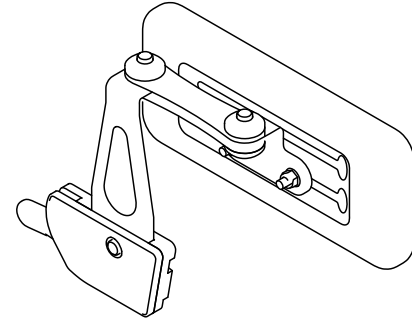

Fig. 5-40

Retire el reposacadera con el soporte, gírelo y vuelva a instalarlo.

4. Inserte el enlace de fricción, el tope de fricción y el tornillo y apriételos.

5.7.10 Ajustar la anchura del asiento

El soporte del asiento telescópico se puede ajustar en cuatro pasos. Así pues, la anchura del asiento se puede ajustar conjuntamente con la placa del asiento regulable o el asiento de eslinga regulable.

En el manual de servicio de este vehículo eléctrico se describe cómo se ajusta la anchura. El manual de servicio se puede solicitar a Invacare. No obstante, dicho manual contiene instrucciones dirigidas a técnicos de servicio especialmente cualificados y en él se describen operaciones que no están pensadas para que las realice el usuario final.

5.7.11 Ajuste de la profundidad de asiento



¡PRECAUCIÓN!

Mayor riesgo de vuelco porque el asiento tiene muy poca profundidad

Cuando la profundidad del asiento está por debajo de los 41 cm, la estabilidad antivuelco de la silla de ruedas se reduce y hay un mayor riesgo, en determinadas situaciones, de que el usuario se caiga sobre las ruedas antivuelco.

- Elija una profundidad de asiento de 41 cm como mínimo.
- Para evitar que la profundidad del asiento se ajuste en un valor inferior, se utiliza un tornillo bien apretado en el perfil del asiento. No quite NUNCA este tornillo



La profundidad del asiento tiene una influencia decisiva en el centro de gravedad del asiento, ya que incide en su estabilidad de vuelco. Si realiza algún cambio importante en la profundidad del asiento, el centro de gravedad del asiento también deberá ajustarse. Consulte el apartado sobre el ajuste del centro de gravedad del asiento en las instrucciones de mantenimiento de este dispositivo de movilidad. Las instrucciones de mantenimiento se pueden solicitar a Invacare. Sin embargo, contienen instrucciones dirigidas a técnicos especialmente preparados y hacen referencia a operaciones que no están previstas para el usuario final.



Los números en el nivel presente en el asiento se deben usar a modo de orientación. No estipulan ninguna dimensión, como pueda ser la profundidad del asiento en centímetros.



Herramientas necesarias:

- 1 x 6 mm llave hexagonal

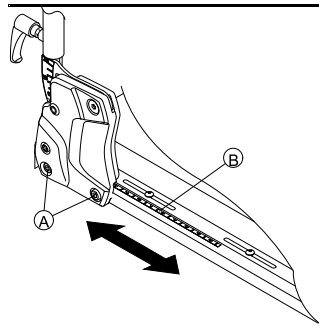

1. En ambos lados, afloje los tornillos inferiores del soporte del respaldo (A).
¡No quite los tornillos!
2. Mueva el respaldo a la profundidad de asiento deseada. La profundidad del asiento se puede ajustar sin intervalos. A tal efecto, utilice el nivel (B) en el asiento a modo de guía.
Asegúrese de ajustar la misma profundidad del asiento en los dos lados.
3. Vuelva a apretar los tornillos.

5.7.12 Ajustar la altura del respaldo

En la siguiente sección se describen los pasos para ajustar la altura de la placa del respaldo.

 El armazón de eslingas solo está disponible en alturas fijas de 48 cm y 54 cm.



- Llave Allen de 5 mm

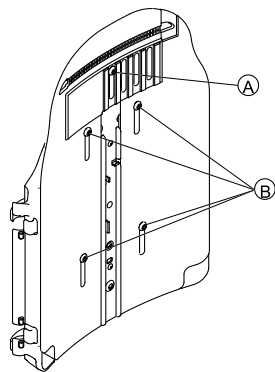

Fig. 5-41

1. Afloje los tornillos **A** y **B**.



No retire los tornillos **A** y **B**.

2. Ajuste el componente hasta conseguir la posición deseada.
3. Apriete los tornillos.

5.7.13 Ajustar la anchura del respaldo

La anchura de la placa del respaldo se puede regular hasta un cierto grado moviendo la placa delantera para, de este modo, poder ajustar la placa del respaldo hasta que quede alineada con el cojín del asiento. El servicio técnico deberá realizar numerosos ajustes en la placa posterior que están debidamente descritos en el manual de servicio de este vehículo eléctrico.



El armazón de eslingas, que solo está disponible en dos anchuras (38-43 cm y 48-53 cm), se deberá reemplazar en determinadas circunstancias para realizar un ajuste de anchura. Para ver una descripción de este cambio, consulte el manual de servicio de este vehículo eléctrico. El manual de servicio se puede solicitar a Invacare. No obstante, dicho manual contiene instrucciones dirigidas a técnicos de servicio especialmente cualificados y en él se describen operaciones que no están pensadas para que las realice el usuario final.

Tenga en cuenta que si se ajusta la anchura del armazón de eslingas, el cojín del respaldo también se deberá cambiar.



- Llave Allen de 5 mm

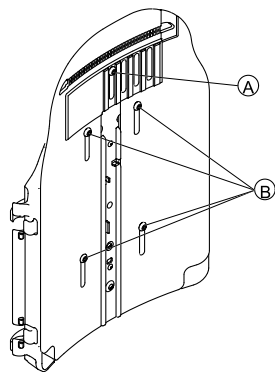

Fig. 5-42

1. Afloje y retire el tornillo (A).
2. Afloje los tornillos (B).



No retire los tornillos (B).

3. Ajuste el componente hasta conseguir la posición deseada.
4. Inserte el tornillo (A).
5. Apriete los tornillos.

5.7.14 Ajustar el ángulo del respaldo



¡PRECAUCIÓN!

Cualquier cambio realizado en el ángulo del asiento y el ángulo del respaldo altera la geometría de la silla de ruedas eléctrica y afecta a su estabilidad dinámica

- Para obtener más información sobre cómo salvar obstáculos correctamente, conducir en pendientes y cuestas, la estabilidad y la correcta posición de los ángulos del respaldo y del asiento, consulte las secciones 6.6 *Franquear obstáculos*, página 100 y 6.7 *Subir y bajar de pendientes*, página 102



¡PRECAUCIÓN!

Riesgo de caída de la silla de ruedas

- Cuando ajuste el respaldo, este podría desplazarse hacia atrás de forma inesperada y usted podría caerse de la silla de ruedas.
- No se apoye en el respaldo al ajustarlo.



Si el respaldo está equipado con tornillos de fijación en lugar de tornillos Allen, no necesitará herramientas.

Respaldo ajustable en anchura



- Llave Allen de 6 mm

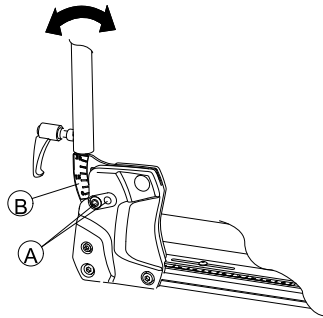

Fig. 5-43

1. Afloje y retire el tornillo superior del respaldo (A) en ambos lados.
2. Ajuste el ángulo del respaldo deseado en intervalos de 3,8°. Utilice la escala (B) del respaldo para realizar esta operación. Asegúrese de ajustar el mismo ángulo en los dos lados.
3. Inserte y apriete el tornillo. Asegúrese de que inserta el tornillo en uno de los orificios del soporte del respaldo. El tornillo se deberá ver en el interior del soporte y la cabeza del tornillo deberá estar alineada con el soporte.

Respaldo simple



- Llave Allen de 6 mm

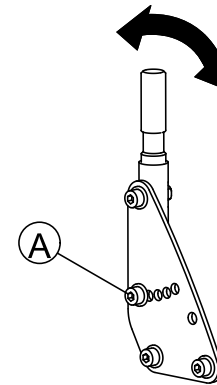
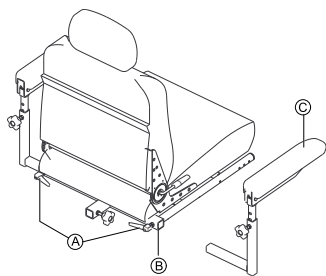

Fig. 5-44

1. Afloje y retire el tornillo intermedio del respaldo (A) en ambos lados.
2. Ajuste el ángulo del respaldo deseado en intervalos de 7,5°. Asegúrese de ajustar el mismo ángulo en los dos lados.
3. Inserte y apriete el tornillo.

5.8 El asiento tipo capitán

5.8.1 Ajuste de la anchura del reposabrazos



1. Afloje los dos tornillos de bloqueo **A** que fijan el reposabrazos **C** al tubo de soporte del brazo **B**.



- Ambos brazos deberán ajustarse a la misma distancia del tubo de soporte del brazo.
- Si se cambia la anchura de los brazos también puede verse afectada la anchura total de la silla de ruedas.

2. Vuelva a colocar los brazos hasta alcanzar la anchura deseada.
3. Apriete firmemente los dos tornillos de bloqueo que fijan los brazos al tubo de soporte del reposabrazos.

5.8.2 Ajuste del ángulo del reposabrazos



¡PRECAUCIÓN!

Al ajustar el ángulo del reposabrazos, puede haber algún punto de enclavamiento
– Tenga cuidado con los dedos.



Herramientas:

- Llave de extremo abierto de 1/2"

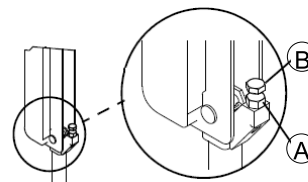

1. Levante el reposabrazos.
2. Afloje la tuerca de bloqueo **A**.
3. Ajuste el tornillo de cabeza hueca **B** hacia arriba o abajo hasta obtener la posición del ángulo del reposabrazos que desee.
4. Apriete la tuerca de bloqueo.
5. Para determinar el mismo ángulo para el reposabrazos opuesto, cuente las roscas que quedan expuestas una vez apretada la tuerca de bloqueo.
6. Repita los PASOS del 1 al 4 para el reposabrazos opuesto, si resulta necesario.

5.8.3 Ajuste de la altura del reposabrazos

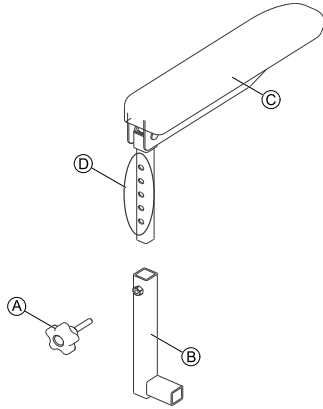

1. Retire el tornillo de retención (A) que sujeta el reposabrazos (C) al conjunto del chasis del brazo (D).
2. Ajuste el reposabrazos en una de las cinco posiciones (D).
3. Vuelva a instalar el tornillo de retención que sujeta el reposabrazos al conjunto del chasis del brazo y apriételo firmemente.

5.8.4 Ajuste del ángulo del respaldo



¡PRECAUCIÓN!

El ajuste de la inclinación del asiento o del ángulo del respaldo cambia la geometría del dispositivo de movilidad e influye directamente en su estabilidad dinámica.

- Para obtener más detalles sobre la estabilidad dinámica, la superación de pendientes y obstáculos y el correcto ajuste de la inclinación del asiento o del ángulo del respaldo, consulte *6.6 Franquear obstáculos, página 100* y *6.7 Subir y bajar de pendientes, página 102*



¡PRECAUCIÓN!

Riesgo de sufrir lesiones si el vehículo eléctrico vuelca

El uso del elevador cambia el centro de gravedad del vehículo eléctrico.

- Nunca ajuste el ángulo del respaldo más de 15° cuando el elevador esté en posición elevada.



¡PRECAUCIÓN!

Riesgo de lesiones

Cuando ajusta el ángulo del respaldo sin sujetar el respaldo, este se encaja hacia delante muy rápido. Esto puede provocar que el respaldo le atrape los dedos en el reposabrazos o golpearle la espalda cuando está sentado en el asiento.

- Nunca ajuste el ángulo de un respaldo que no esté sujeto. Mientras tira de la empuñadura de desbloqueo, sosténgala contra el respaldo para sujetarlo.

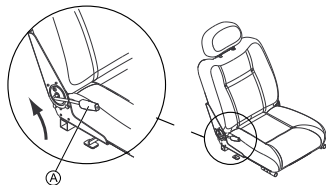

1. Levante la empuñadura de desbloqueo (A) y ajuste el asiento en el ángulo que desee.
2. Suelte la empuñadura de desbloqueo para bloquear el respaldo en posición.

5.9 Ajustar el ángulo del asiento



¡PRECAUCIÓN!

El ajuste de la inclinación del asiento o del ángulo del respaldo cambia la geometría del dispositivo de movilidad e influye directamente en su estabilidad dinámica.

- Para obtener más detalles sobre la estabilidad dinámica, la superación de pendientes y obstáculos y el correcto ajuste de la inclinación del asiento o del ángulo del respaldo, consulte *6.6 Franquear obstáculos, página 100* y *6.7 Subir y bajar de pendientes, página 102*

5.10 Ajuste del reposacabezas Rea



¡PRECAUCIÓN!

Riesgo de lesiones durante el uso del vehículo eléctrico como asiento de un vehículo si no se ajusta correctamente o no se instala un reposacabezas

Esto podría ocasionar una hiperextensión del cuello en caso de colisión.

- Debe instalarse un reposacabezas. El reposacabezas suministrado por Invacare de forma opcional para este vehículo eléctrico es la solución perfecta para utilizar durante el transporte.
- El reposacabezas deberá ajustarse a la altura de las orejas del usuario.

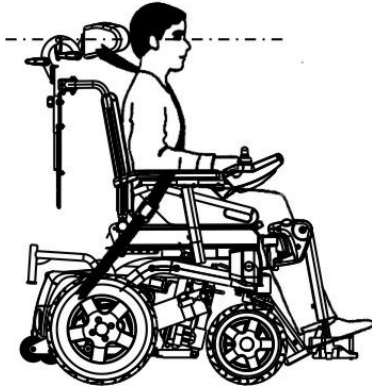

5.10.1 Ajuste de la posición del reposacuellos o reposacabezas Rea

El procedimiento de ajuste de la posición es igual para todos los reposacuellos y reposacabezas Rea.



- Llave Allen de 5 mm

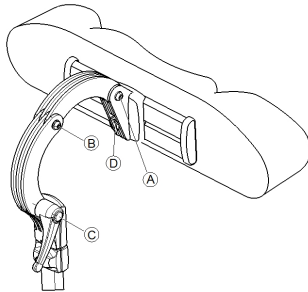

1. Afloje los tornillos (A), (B) o la palanca de fijación (C).
2. Ajuste el reposacabezas o reposacuellos en la posición necesaria.
3. Vuelva a apretar los tornillos y la palanca de fijación.
4. Afloje el tornillo Allen (D).
5. Deslice el reposacabezas hacia la izquierda o hacia la derecha hasta ajustarlo en la posición necesaria.
6. Vuelva a apretar el tornillo Allen.

5.10.2 Ajustar la altura del reposacuellos o reposacabezas Rea

El procedimiento de ajuste de la altura es igual para todos los reposacuellos y reposacabezas Rea.

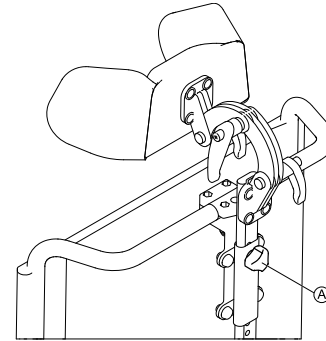
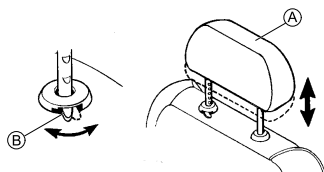

Fig. 5-45

1. Afloje el tornillo manual (A).
2. Ajuste el componente hasta conseguir la posición deseada.
3. Apriete el tornillo manual.

5.10.3 Ajuste del reposacabezas del asiento tipo capitán



1. Para levantar el reposacabezas **A**, elévelo hacia arriba hasta alcanzar la posición que desee.
2. Para bajar el reposacabezas, empuje la lengüeta de seguridad **B** hacia la parte delantera de la silla de ruedas. Baje el reposacabezas hasta la posición que desee.

5.11 Ajustar el reposacabezas Elan

La abrazadera del reposacabezas está diseñada para instalarse en los agujeros de montaje presentes en la estructura del respaldo.



¡PRECAUCIÓN!

Riesgo de lesiones durante el uso del vehículo eléctrico como asiento de un vehículo si no se ajusta correctamente o no se instala un reposacabezas

Esto podría ocasionar una hiperextensión del cuello en caso de colisión.

- Debe instalarse un reposacabezas. El reposacabezas suministrado por Invacare de forma opcional para este vehículo eléctrico es la solución perfecta para utilizar durante el transporte.
- El reposacabezas deberá ajustarse a la altura de las orejas del usuario.

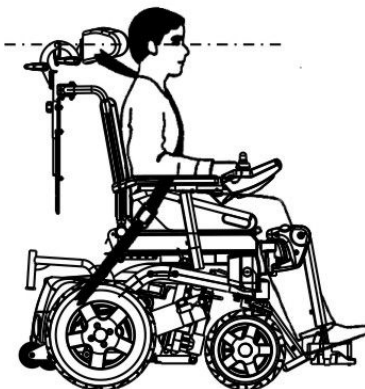

Fig. 5-46



- Es posible que sea necesario retirar y modificar la cubierta del cojín del respaldo para acceder a los agujeros de montaje del reposacabezas en la estructura del respaldo.
- Hay disponible una placa espaciadora opcional. Esta puede instalarse entre el conjunto de abrazaderas y la estructura del respaldo para proporcionar un espacio/holgura adicional en el Posture Back y el Deep Back.

5.11.1 Ajustar las piezas del reposacabezas Elan

Las piezas del reposacabezas Elan se pueden ajustar de diversos modos. La siguiente ilustración muestra los rangos de ajuste posibles de las juntas.

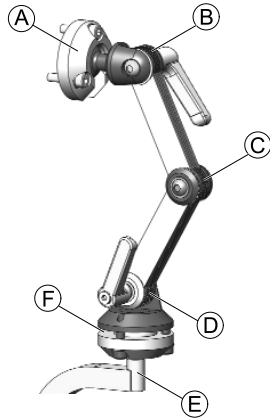

Fig. 5-47

Ⓐ	Pivote rotatorio superior multiangular	<ul style="list-style-type: none"> • Rotación de 360° • Inclinación de 80°
Ⓑ	Acoplamiento superior	<ul style="list-style-type: none"> • Rotación de 180°
Ⓒ	Acoplamiento medio	<ul style="list-style-type: none"> • Rotación de 100°
Ⓓ	Acoplamiento inferior	<ul style="list-style-type: none"> • Rotación de 180°
Ⓔ	Barra de montaje	<ul style="list-style-type: none"> • Rotación de 360° en incrementos de 90°
Ⓕ	Pivote rotatorio inferior multiangular	<ul style="list-style-type: none"> • Rotación de 360° • Inclinación de 50°

Instalación



- Llave Allen de 2,5 mm
- Llave Allen de 4 mm
- Llave Allen de 5 mm

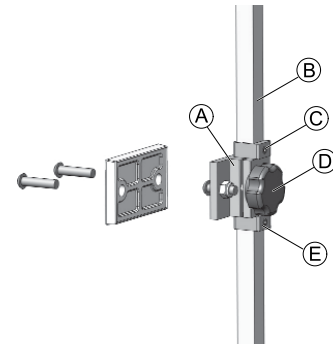



Fig. 5-48

1. Utilice los componentes proporcionados, alinee e instale el conjunto de la abrazadera del reposacabezas en los orificios de montaje existentes en la estructura del respaldo (A).
2. Instale la almohadilla del reposacabezas (no mostrado) en la varilla del reposacabezas con los componentes de montaje proporcionados.

 Se puede ajustar al ángulo deseado de la almohadilla del reposacabezas mediante el soporte pivotante situado en el extremo de la varilla del reposacabezas aflojando y apretando los componentes de montaje.



3. Afloje y retire la anilla en D inferior (E) de las piezas.
4. Deslice la barra de montaje vertical (B) en el conjunto de abrazaderas y ajuste la altura general de la almohadilla del reposacabezas en la posición deseada. Apriete el tornillo de fijación (C).

Para lograr una correcta configuración, el reposacabezas deberá ajustarse a la altura de las orejas del usuario.

5. Ajuste la anilla en D superior (C) cuanto sea necesario.
6. Cuando haya ajustado la posición de altura final, ajuste la anilla en D inferior (E) de tal forma que se apoye al ras sobre la parte inferior del conjunto de abrazaderas (para evitar el deslizamiento).

Ajustar la profundidad y el ángulo

Es posible realizar ajustes adicionales de profundidad y ángulo del reposacabezas con los componentes de articulación.

-
-  • Llave Allen de 4 mm
 -  • Llave Allen de 5 mm
-

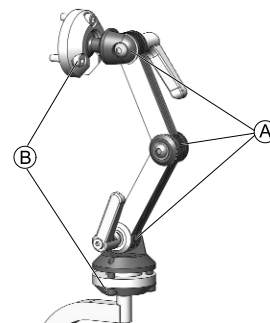

Fig. 5-49

1. Afloje los tornillos y las palancas de fijación del conjunto del ajuste de doble enlace (A) y los tornillos de los pivotes rotatorios superiores e inferiores (B).
2. Ajuste el componente hasta conseguir la posición deseada.
3. Apriete los tornillos y las palancas de fijación.

5.12 Ajustar los soportes del tronco

5.12.1 Ajustar la anchura

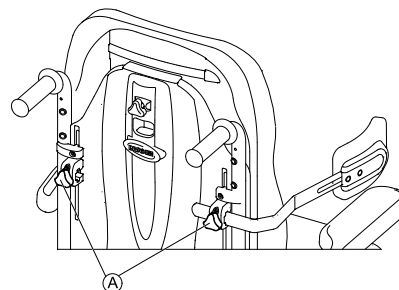

Fig. 5-50

1. Afloje los tornillos de fijación (A) que sujetan los soportes del tronco.
2. Ajuste el componente hasta conseguir la posición deseada.
3. Apriete los tornillos de fijación.

5.12.2 Ajustar la altura



- Llave Allen de 5 mm

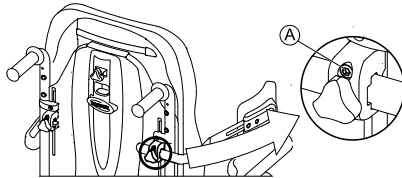

Fig. 5-51

1. Afloje los tornillos (A).
2. Ajuste el componente hasta conseguir la posición deseada.
3. Apriete los tornillos.

5.12.3 Ajustar la profundidad



- Llave Allen de 5 mm

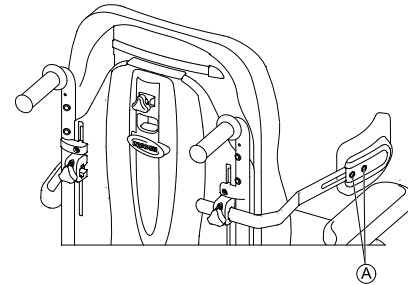

Fig. 5-52

1. Afloje los tornillos (A).
2. Ajuste el componente hasta conseguir la posición deseada.
3. Apriete los tornillos.

5.13 Ajustar/extraer la bandeja



¡PRECAUCIÓN!

Riesgo de lesiones o de daños materiales si un vehículo eléctrico equipado con una bandeja se transporta en un vehículo.

– Si el vehículo eléctrico está equipado con una bandeja, extráigala siempre antes de transportarlo.



Fig. 5-53

5.13.1 Ajustar la bandeja lateralmente

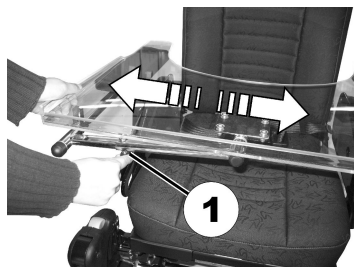

Fig. 5-54

1. Afloje el tornillo de mariposa (1).
2. Ajuste el componente hasta conseguir la posición deseada.
3. Apriete el tornillo de mariposa.

5.13.2 Ajustar la profundidad de la bandeja y extraer la bandeja

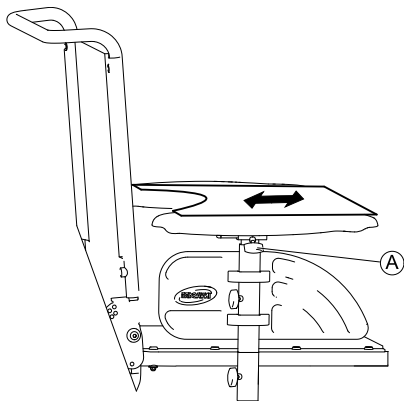

Fig. 5-55

1. Afloje el tornillo de mariposa (A).
2. Ajuste el componente en la posición deseada (o extráigalo completamente).
3. Apriete el tornillo de mariposa.

5.13.3 Girar la bandeja hacia el lateral

La bandeja se puede girar y abatir hacia el lateral para permitir al usuario entrar y salir del vehículo eléctrico.



¡PRECAUCIÓN!

Riesgo de lesiones Cuando la bandeja se eleva, no se bloquea en esa posición.

- No eleve la bandeja y la deje inclinada en esa posición.
- No intente conducir con la bandeja inclinada hacia arriba.
- Baje siempre la bandeja de forma controlada.

5.14 Plataforma de montaje centrado



¡ADVERTENCIA!

Después de cualquier ajuste, reparación o servicio y antes de su uso, asegúrese de que todas las piezas de sujeción están apretados de forma segura. En caso contrario podrían producirse lesiones personales o daños.

- Antes de llevar a cabo cualquier tarea de mantenimiento, ajuste o reparación, compruebe que el interruptor on/off del joystick se encuentra en la posición de apagado (off).
- NO se ponga de pie sobre la plataforma ajustable. Cuando se monte o se baje de la silla de ruedas, asegúrese de que la plataforma ajustable se encuentra en posición vertical.



¡ADVERTENCIA!

Espacio limitado entre la plataforma y la rueda

- Los pies del usuario DEBEN permanecer centrados en la plataforma, alejados de los laterales de la plataforma, al manejar la silla de ruedas. Si el usuario apoya los pies fuera de la plataforma, estos podrían entrar en contacto con la rueda giratoria, lo que podría causarle lesiones.

5.14.1 Retirada/instalación del conjunto de la plataforma



¡ADVERTENCIA!

Al ajustar el ángulo de la plataforma, puede haber algún punto de enclavamiento



¡ADVERTENCIA!

Asegúrese de que las bolas de frenado del pasador de bloqueo rápido estén totalmente sueltas más allá del borde exterior del tubo antes de poner en funcionamiento la silla de ruedas. De lo contrario, podrían producirse lesiones o daños.

- Mantenga limpias las bolas de frenado.

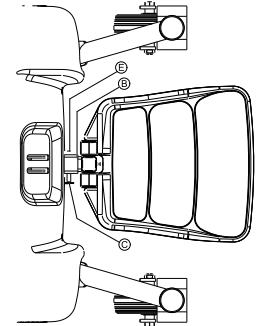
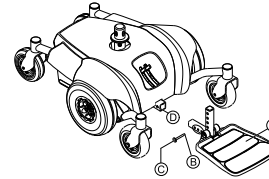

Fig. 5-56 Detalle "A"

Desmontaje

1. Retire el pasador de liberación rápida © que sujeta el montaje de la plataforma A al chasis de la silla de ruedas soltando el botón mientras desliza el pasador hacia fuera.
2. Retire el montaje de la plataforma del chasis de la silla de ruedas.

Instalación

1. Coloque el montaje de la plataforma sobre el chasis de la silla de ruedas de tal forma que el orificio de montaje © del chasis de la silla de ruedas quede alineado con el orificio de montaje apropiado del conjunto de la plataforma.
2. Instale el pasador de liberación rápida soltando el botón mientras desliza el pasador hacia dentro. Asegúrese de que las bolas de frenado B encajen en el borde exterior del tubo E (Detalle "A").

5.14.2 Ajuste del ángulo del montaje de la plataforma



Herramientas:

- Llave Allen de 4 mm (5/32")
- Llave inglesa de extremo abierto de 1/2" (13 mm)

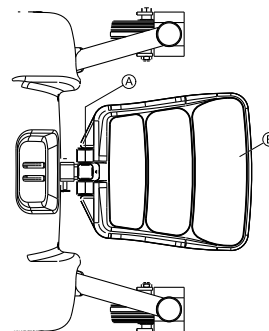

1. Afloje la tuerca de bloqueo y el tornillo de fijación A situados debajo de la parte posterior del reposapiés B.
2. Ajuste el tornillo de fijación hacia dentro o hacia fuera hasta obtener el ángulo del montaje de la plataforma que desee.
3. Apriete la tuerca de bloqueo y la arandela hacia dentro hasta que se encuentre a ras del soporte de la plataforma.
4. Apriete bien la tuerca de bloqueo y la arandela para sujetar el tornillo de fijación en su sitio.

5.14.3 Ajuste de la profundidad del montaje de la plataforma



¡ADVERTENCIA!

Asegúrese de que las bolas de frenado del pasador de bloqueo rápido estén totalmente sueltas más allá del borde exterior del tubo antes de poner en funcionamiento la silla de ruedas. De lo contrario, podrían producirse lesiones o daños.

– Mantenga limpias las bolas de frenado.

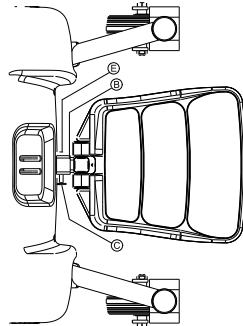
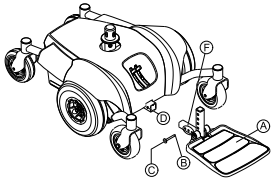
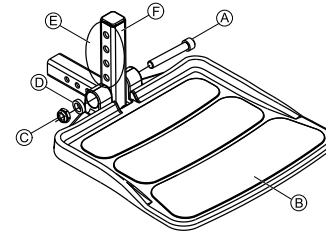

Fig. 5-57 Detalle "A"

1. Retire el pasador de liberación rápida ③ que sujeta el montaje de la plataforma al chasis ① de la silla de ruedas.
2. Ajuste la plataforma en una de las tres posiciones de montaje ⑥.
3. Instale el pasador de liberación rápida. Asegúrese de que las bolas de frenado ② se acoplan con el borde exterior del tubo ⑤ (Detalle "A").

5.14.4 Ajuste de la altura del conjunto de la plataforma



1. Retire el pasador de liberación rápida que sujeta el conjunto de la plataforma al chasis de la silla de ruedas.
2. Retire el tornillo de montaje ①, la arandela ④ y la contratuerca ③ que sujeta la plataforma ② al soporte de la plataforma ⑥.
3. Alinee la plataforma en uno de los orificios de montaje ⑤ en el soporte de la plataforma.
4. Sujete la plataforma al soporte de la plataforma con el tornillo de montaje, la arandela y la contratuerca. Apriételas firmemente.

5.15 Reposapiernas con montaje centrado - ajustable manualmente

5.15.1 Extracción del reposapiernas

Puede extraer por completo el reposapiernas central manualmente ajustable.

1.

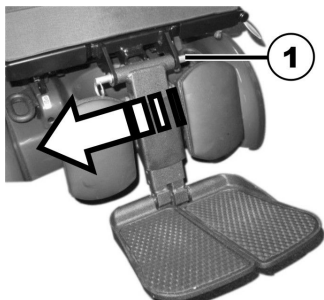

Retire el eje extraíble (1).

2.

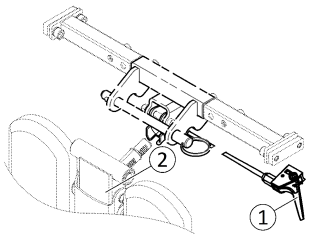

Sostenga con firmeza el reposapiernas y tire de la palanca (1).

3. Retire el reposapiernas del soporte (2).

5.15.2 Ajuste del ángulo del soporte para piernas



¡PRECAUCIÓN!

Si no ha asegurado el soporte para piernas y ha tirado de la palanca (1), se hunde bruscamente el soporte. Existe peligro de lesiones.

– Antes de tirar de la palanca, asegure el soporte para piernas para regular su ángulo.



1. Sujete firmemente el soporte para piernas.

2. Tire de la palanca (1).

3. Coloque el soporte para piernas en la posición que desee.

5.15.3 Ajuste de la longitud del soporte para piernas



- 1 x llave hexagonal 3/16" (4,8 mm)

Puede ajustar la longitud de los soportes para piernas independientemente uno de otro.

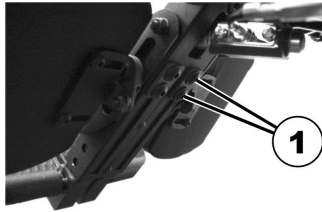

1. Afloje los tornillos (1) del lado posterior del soporte para piernas con la llave hexagonal.
2. Ajuste la longitud que desee.
3. Vuelva a apretar los tornillos.

5.15.4 Ajuste del ángulo de la paleta del reposapiés



- Llave Allen de 5/32" (4 mm)



1. Pliegue hacia arriba las paletas del reposapiés para poder acceder a los tornillos de ajuste (1).
2. Ajuste los tornillos de ajuste con la llave Allen.
3. Pliegue hacia abajo de nuevo la paleta del reposapiés.

5.15.5 Ajuste del ángulo y altura de la placa para piernas



Herramientas necesarias:

- 1 x llave hexagonal 3/16"

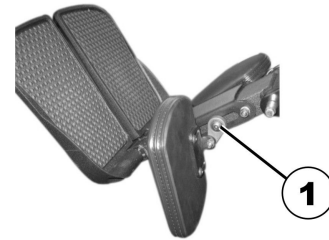

1. Levante la placa para piernas hacia delante para llegar al tornillo (1).
2. Afloje el tornillo con la llave hexagonal y ajuste el ángulo y altura deseados.
3. Vuelva a apretar el tornillo.
4. Abata hacia atrás la placa para piernas.

5.16 Reposapiernas LNX

5.16.1 Ajuste de la longitud del reposapiernas

Si es necesario, el reposapiernas puede ajustarse previamente a 83° o 97° en lugar de 90°. Póngase en contacto con su proveedor de Invacare.



- Llave Allen de 4 mm
- Llave inglesa de extremo abierto de 10 mm

Puede ajustar la longitud del reposapiernas de manera independiente entre sí.

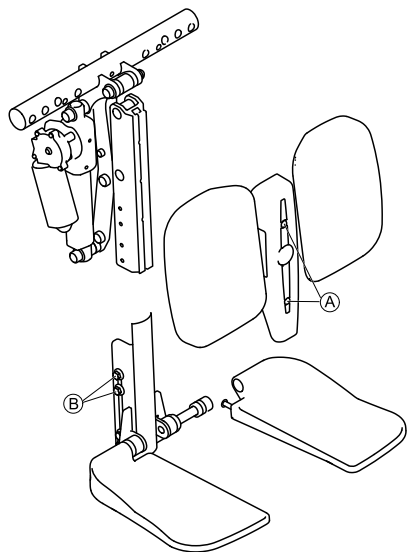

1. Retire los tornillos (A) al frente del reposapiernas.
2. Retire la cubierta junto con los apoya-pantorrillas.
3. Afloje las tuercas (B) en el lateral del reposapiernas.
Es posible que sea necesario retirar las tuercas y moverlas de una ranura a la otra.
4. Ajuste la longitud deseada.
5. Vuelva a apretar las tuercas.
6. Readapte los apoya-pantorrillas y la cubierta y vuelva a apretar los tornillos.



El reposapiernas con plataforma para pies se ajusta de la misma manera.

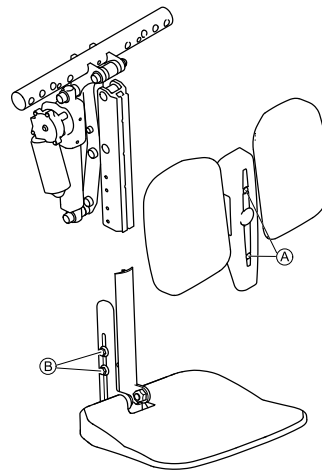

5.16.2 Ajuste del ángulo de la paleta del reposapiés



- Llave Allen de 5/32" (4 mm)



1. Pliegue hacia arriba las paletas del reposapiés para poder acceder a los tornillos de ajuste (1).
2. Ajuste los tornillos de ajuste con la llave Allen.
3. Pliegue hacia abajo de nuevo la paleta del reposapiés.

5.16.3 Ajustar la altura y anchura del apoya-pantorrillas



Riesgo de daños en el vehículo eléctrico

- Después de cambiar la configuración de los apoya-pantorrillas, asegúrese de que no entren en contacto con las ruedas ni con la placa del asiento cuando ajuste el ángulo del reposapiernas.

Los apoya-pantorrillas pueden ajustarse de manera independiente en sus respectivos soportes de montaje utilizando los tornillos de montaje en su parte posterior. Los apoya-pantorrillas pueden ajustarse (profundidad, altura y ángulo) en una variedad de configuraciones diferentes. Los ajustes independientes de las almohadillas proporcionan un posicionamiento y una comodidad óptimos para los usuarios finales (a continuación se ilustran algunas configuraciones de ejemplo).

Ajuste del apoya-pantorrillas (configuraciones de ejemplo)

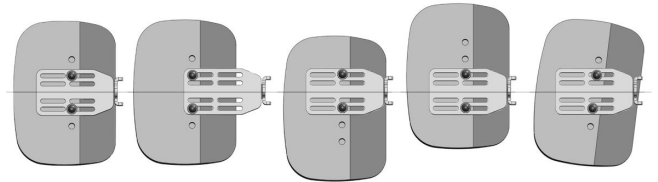

Centrado	Posición extendida (máxima)	Compensación reducida	Compensación elevada	En ángulo
----------	-----------------------------	-----------------------	----------------------	-----------



- Llave Allen de 4 mm

1. Pliegue hacia adelante el apoya-pantorrillas para poder acceder a los tornillos.
2. Afloje los tornillos y retírelos si es necesario.
3. Ajuste el apoya-pantorrillas a la altura y anchura necesarios.
4. Vuelva a apretar los tornillos.
5. Pliegue nuevamente el apoya-pantorrillas.

5.17 Reposapiernas de 80° estándar

5.17.1 Girar o extraer los reposapiernas (reposapiernas de 80° estándar)

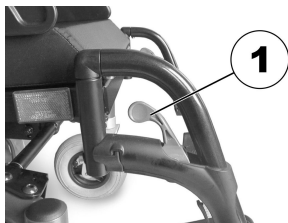

Fig. 5-58

La palanca de liberación pequeña se encuentra en la parte superior del reposapiernas (1). Cuando se libera el reposapiernas, puede girarse hacia dentro o hacia fuera para facilitar el acceso y también se puede extraer por completo.



Fig. 5-59

1. Empuje la palanca de liberación hacia dentro o hacia afuera.
2. Ajuste el componente hasta conseguir la posición deseada.
3. Tire hacia arriba para extraer el componente.

5.17.2 Ajustar la longitud (reposapiernas de 80° estándar)



- Llave Allen de 5 mm



Fig. 5-60

1. Afloje el tornillo (1).
 No retire el tornillo (1).
2. Ajuste el componente hasta conseguir la posición deseada.
3. Apriete el tornillo.

5.18 Reposapiernas de altura ajustable manual

5.18.1 Giro y/o desmontaje de los reposapiernas (ajustable en altura manualmente)

La perilla de desbloqueo se encuentra en la sección superior de los reposapiernas. Si el reposapiernas está desbloqueado, puede girarse hacia dentro o hacia fuera para facilitar que el usuario se siente; también puede quitarse por completo.

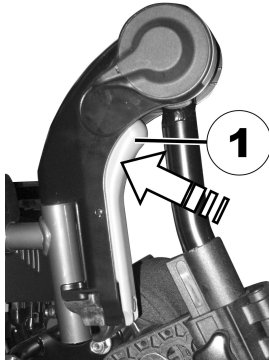

Fig. 5-61

1. Pulse el botón de desbloqueo (1) y extraiga los reposapiernas hacia arriba.

5.18.2 Ajuste del ángulo del reposapiernas (altura ajustable manualmente)



¡PRECAUCIÓN!

Riesgo de aplastamiento

– No introduzca la mano en el área de giro del reposapiernas.



¡PRECAUCIÓN!

Riesgo de sufrir lesiones debido al ajuste incorrecto de los reposapiés y reposapiernas

– Antes y durante cada uno de los trayectos, deberá asegurarse de que los reposapiernas no estén en contacto ni con las ruedas ni con el suelo.

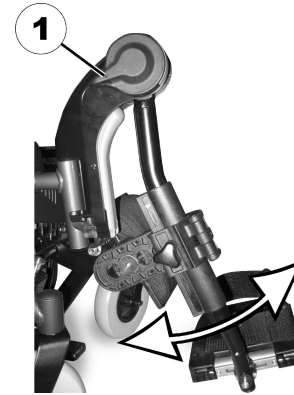

Fig. 5-62

1. Empujar la palanca de desbloqueo (1) hacia abajo.
2. Ajuste el componente hasta conseguir la posición deseada.
3. Soltar la palanca de desbloqueo. El reposapiernas se acopla.

5.18.3 Ajuste de la longitud del reposapiernas (altura ajustable manualmente)



¡PRECAUCIÓN!

Riesgo de sufrir lesiones debido al ajuste incorrecto de los reposapiés y reposapiernas

– Antes y durante cada uno de los trayectos, deberá asegurarse de que los reposapiernas no estén en contacto ni con las ruedas ni con el suelo.



- Llave Allen de 5 mm

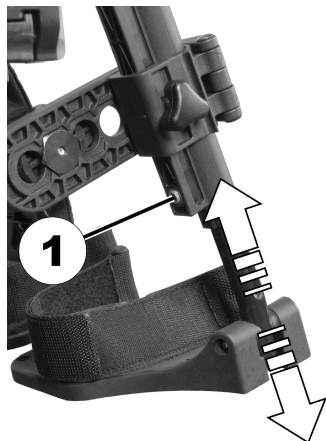

Fig. 5-63

1. Afloje el tornillo (1).
2. Ajuste el componente hasta conseguir la posición deseada.
3. Apriete el tornillo.

5.18.4 Ajuste de la profundidad del apoya-pantorrillas (ajustable en altura manualmente)

El apoya-pantorrillas dispone de cuatro ajustes de profundidad:



- Llave Allen de 4 mm



Fig. 5-64

1. Gire el apoya-pantorrillas hacia el frente.
2. Afloje y retire el tornillo (1).
3. Coloque la tuerca en el otro lado a la profundidad deseada.
4. Ajuste apoya-pantorrillas para que coincida con la profundidad de la tuerca, vuelva a colocar el tornillo y apriete.

5.18.5 Ajuste de la altura del apoya-pantorrillas (ajustable en altura manualmente)

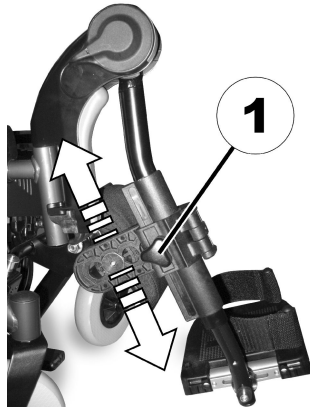

Fig. 5-65

1. Afloje el tornillo manual (1).
2. Ajuste el componente hasta conseguir la posición deseada.
3. Apriete el tornillo manual.

5.19 Reposapiés ajustables de 90-65°

5.19.1 Abatir el pescante/reposapiés hacia el exterior y/o retirar

El botoncito de desbloqueo se encuentra en la parte superior del pescante/reposapiés. Si el pescante/reposapiés está desbloqueado, se puede abatir hacia fuera o hacia dentro para subir o bajar, y también desmontarse completamente.

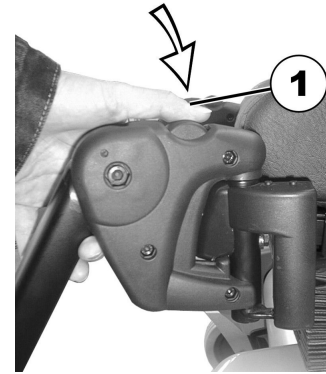

1. Apriete el botón de desbloqueo (1) y gire el pescante/reposapiés hacia afuera.
2. Retire el pescante/reposapiés hacia arriba.

5.19.2 Ajustar el ángulo



¡PRECAUCIÓN!

Riesgo de sufrir lesiones debido al ajuste incorrecto de los reposapiés y reposapiernas

– Antes y durante cada uno de los trayectos, deberá asegurarse de que los reposapiernas no estén en contacto ni con las ruedas ni con el suelo.



- 1 x 6 mm llave hexagonal

1.

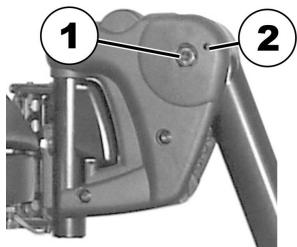

Afloje el tornillo (1) con la llave hexagonal.

2. Si no puede ajustar el pescante después de aflojar el tornillo, ponga un pasador metálico en el agujero previsto para ello (2) y golpee ligeramente con un martillo. Con ello se afloja el mecanismo de bloqueo del interior del pescante. Repita el proceso, si es necesario, para el otro pescante.

3.

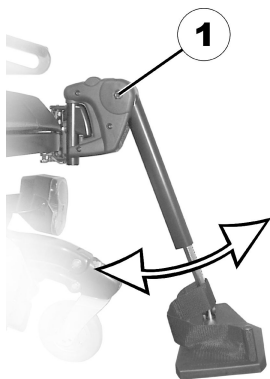

Afloje el tornillo (1) con la llave hexagonal.

4. Ajuste el ángulo deseado.
5. Apriete de nuevo el tornillo.

5.19.3 Ajustar el tope final del pescante



- 6 mm llave hexagonal
- 10 mm llave de horquilla

1.

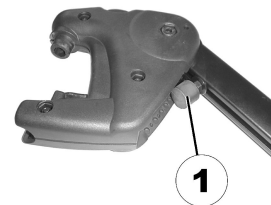

Fig. 5-66

La posición final del pescante se define con un tope de goma (1).

2.

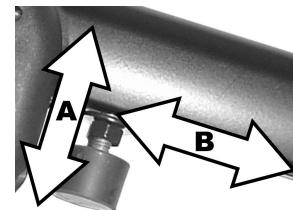

Fig. 5-67

El tope de goma puede enroscarse/denroscarse (A) o desplazarse hacia arriba o hacia abajo (B).

3.

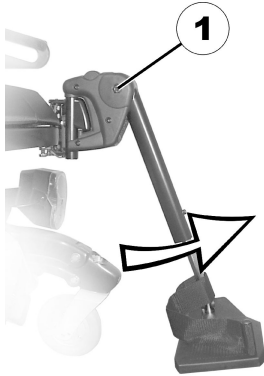

Fig. 5-68

Afloje el tornillo (1) con la llave hexagonal y desplace el ángulo de pescante hacia arriba.

4.



Fig. 5-69

Afloje la contratuerca (1) con la llave de horquilla.

5.

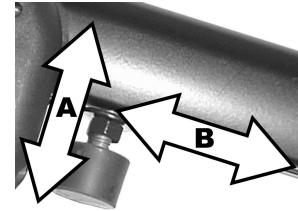

Fig. 5-70

Ponga el tope de goma en la posición deseada.

6. Apriete de nuevo la contratuerca.

7.

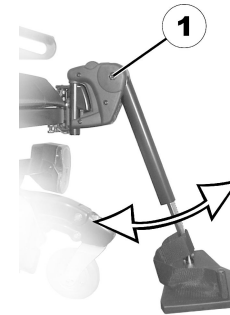

Fig. 5-71

Ponga el reposapiés en la posición deseada.

8. Apriete de nuevo el tornillo.

5.19.4 Ajustar la longitud del reposapiés



¡PRECAUCIÓN!

Riesgo de sufrir lesiones debido al ajuste incorrecto de los reposapiés y reposapiernas

– Antes y durante cada uno de los trayectos, deberá asegurarse de que los reposapiernas no estén en contacto ni con las ruedas ni con el suelo.



- 1 x 5 mm llave hexagonal

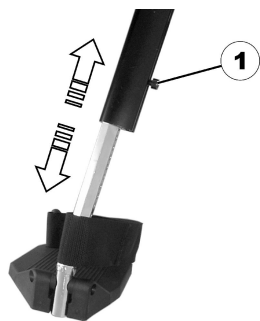

1. Afloje el tornillo (1) con la llave.
2. Ajuste la longitud deseada.
3. Apriete de nuevo el tornillo.

5.20 Reposapiernas elevable manual

5.20.1 Abatir el pescante/reposapiés hacia el exterior y/o retirar

El botoncito de desbloqueo se encuentra en la parte superior del pescante/reposapiés. Si el pescante/reposapiés está desbloqueado, se puede abatir hacia fuera o hacia dentro para subir o bajar, y también desmontarse completamente.



1. Apriete el botón de desbloqueo (1) y gire el pescante/reposapiés hacia afuera.
2. Retire el pescante/reposapiés hacia arriba.

5.20.2 Ajustar el ángulo



¡PRECAUCIÓN!

Riesgo de sufrir lesiones debido al ajuste incorrecto de los reposapiés y reposapiernas

- Antes y durante cada uno de los trayectos, deberá asegurarse de que los reposapiernas no estén en contacto ni con las ruedas ni con el suelo.

1.

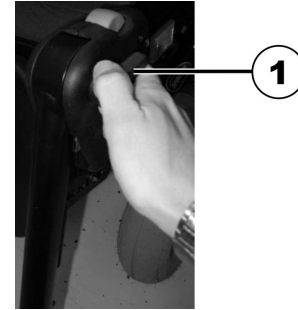

Afloje el pomo de bloqueo (1) en sentido antihorario al menos una vuelta.

2.



Presione el pomo para liberar el mecanismo de bloqueo.

3.



Ajuste el ángulo deseado.

4.



Gire el pomo en sentido horario para apretarlo.

5.20.3 Ajustar el tope final del reposapiés



- 1 x 10 mm llave de horquilla

1.

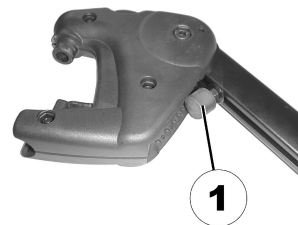

La posición final del reposapiernas se fija mediante un tope de goma (1).

2.

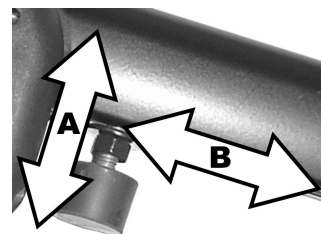

El tope de goma puede atornillarse o desatornillarse (A), o desplazarse arriba y abajo (B).

3.

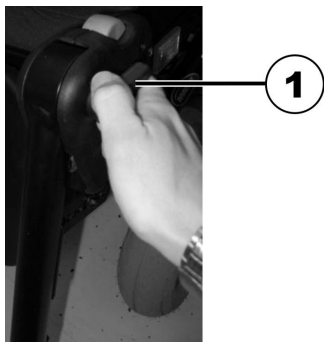

Afloje el pomo de bloqueo (1) en sentido antihorario al menos una vuelta.

4.



Presione el pomo para liberar el mecanismo de bloqueo.

5.



Haga girar el reposapiernas hacia arriba para tener acceso al tope de goma.

6.

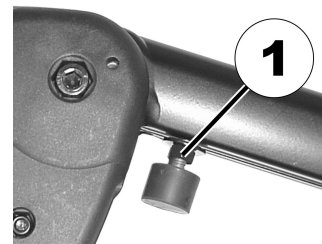

Utilice la llave de horquilla para aflojar la contratuerca (1).

7.

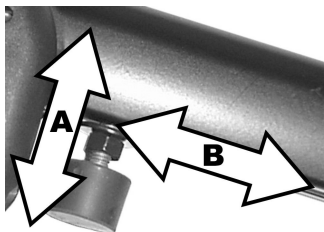

Mueva el tope de goma hasta la posición deseada.

8. Vuelva a apretar la contratuerca.

9.



Mueva el reposapiernas hasta la posición deseada.

10. Vuelva a apretar el pomo de bloqueo.

5.20.4 Ajustar la longitud del reposapiés



¡PRECAUCIÓN!

Riesgo de sufrir lesiones debido al ajuste incorrecto de los reposapiés y reposapiernas

– Antes y durante cada uno de los trayectos, deberá asegurarse de que los reposapiernas no estén en contacto ni con las ruedas ni con el suelo.



- 1 x 5 mm llave hexagonal

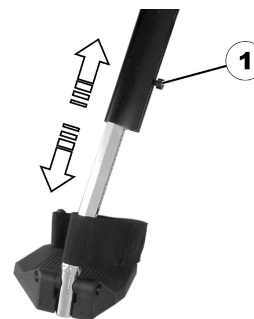

1. Afloje el tornillo (1) con la llave.
2. Ajuste la longitud deseada.
3. Apriete de nuevo el tornillo.

5.20.5 Ajustar la profundidad de la almohadilla del reposapiernas

Se puede ajustar la profundidad de la almohadilla del reposapiernas. Los orificios permiten obtener hasta 5 profundidades diferentes.



- 10 mm llave de horquilla

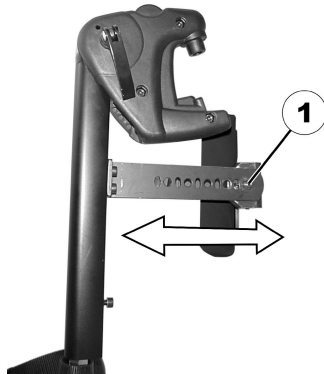

1. Afloje la tuerca (1) con la llave de horquilla y retírela.
2. Ajuste la profundidad deseada. Observe que los agujeros redondos están previstos para los tornillos de sujeción de la placa de pantorrilla, los oblicuos para la espiga de metal sin rosca.
3. Enroscar de nuevo la tuerca y apretar.

5.20.6 Ajustar la altura de la almohadilla del reposapiernas



- 4 mm llave hexagonal



1. Afloje los tornillos (1) con la llave hexagonal.
2. Ajuste la posición deseada.
3. Apriete de nuevo los tornillos.

5.20.7 Desbloquear la almohadilla del reposapiernas para salir y abatirla hacia atrás

- 1.



Apriete la almohadilla del reposapiernas hacia abajo. La almohadilla se desbloquea.

- 2.

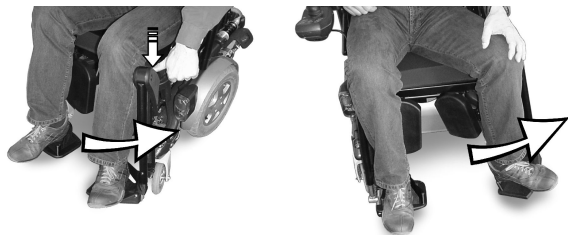

Desbloquee el reposapiés y abátalo hacia afuera.
La almohadilla del reposapiernas se abate por si misma
hacia atrás.

3.



Levante la pierna por encima de la correa y póngala
en el suelo.

5.20.8 Ajustar el ángulo de la paleta



- 5 mm llave hexagonal

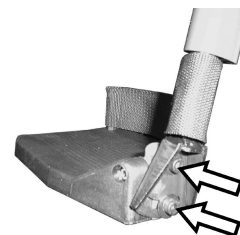

1. Afloje las dos palomillas de la paleta con la llave hexagonal.
2. Ajuste el ángulo deseado.
3. Apretar de nuevo los tornillos.

5.20.9 Ajustar el ángulo y la profundidad de la paleta



- 1 x 5 mm llave hexagonal

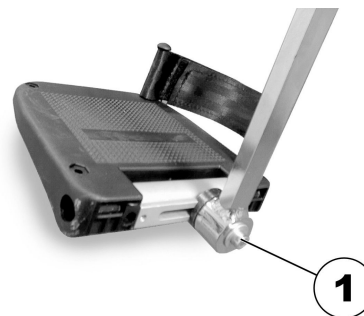

1. Afloje la palomilla de la paleta (1) con la llave hexagonal.
2. Ajuste la paleta al ángulo o profundidad deseados.
3. Apriete de nuevo el tornillo.

5.21 Reposapiernas elevable manual con compensación ergonómica

5.21.1 Abatir el pescante/reposapiés hacia el exterior y/o retirar

El botoncito de desbloqueo se encuentra en la parte superior del pescante/reposapiés. Si el pescante/reposapiés está desbloqueado, se puede abatir hacia fuera o hacia dentro para subir o bajar, y también desmontarse completamente.

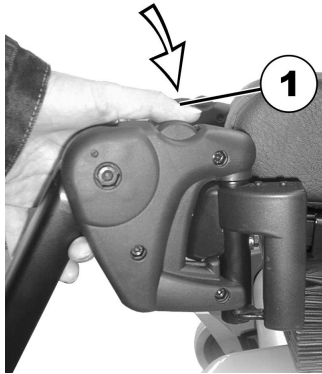

1. Apriete el botón de desbloqueo (1) y gire el pescante/reposapiés hacia afuera.
2. Retire el pescante/reposapiés hacia arriba.

5.21.2 Ajustar el ángulo



¡PRECAUCIÓN!
Riesgo de aplastamiento

- No meta las manos en el radio de giro del reposapiés.



¡PRECAUCIÓN!

Riesgo de sufrir lesiones debido al ajuste incorrecto de los reposapiés y reposapiernas
– Antes y durante cada uno de los trayectos, deberá asegurarse de que los reposapiernas no estén en contacto ni con las ruedas ni con el suelo.

Subir



1. Levante el reposapiés hasta que haya alcanzado el ángulo deseado.

Bajar

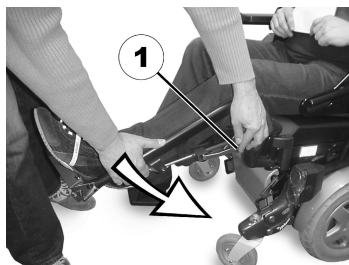

1. Mantenga el reposapiés en la zona de la paleta, tire de la palanca lateral de ajuste (1) y baje lentamente el reposapiés.

5.21.3 Ajustar la longitud del reposapiés



¡PRECAUCIÓN!

Riesgo de sufrir lesiones debido al ajuste incorrecto de los reposapiés y reposapiernas

– Antes y durante cada uno de los trayectos, deberá asegurarse de que los reposapiernas no estén en contacto ni con las ruedas ni con el suelo.



- 1 x 5 mm llave hexagonal

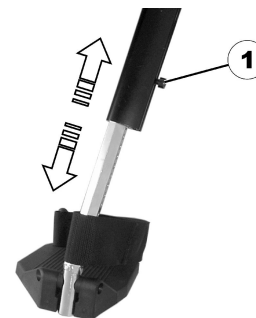

1. Afloje el tornillo (1) con la llave.
2. Ajuste la longitud deseada.
3. Apriete de nuevo el tornillo.

5.21.4 Ajustar la profundidad de la almohadilla del reposapiernas

Se puede ajustar la profundidad de la almohadilla del reposapiernas. Los orificios permiten obtener hasta 5 profundidades diferentes.



- 10 mm llave de horquilla

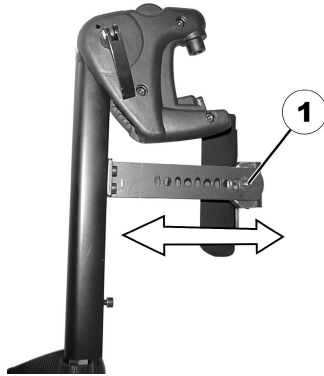

1. Afloje la tuerca (1) con la llave de horquilla y retírela.
2. Ajuste la profundidad deseada. Observe que los agujeros redondos están previstos para los tornillos de sujeción de la placa de pantorrilla, los oblicuos para la espiga de metal sin rosca.
3. Enroscar de nuevo la tuerca y apretar.

5.21.5 Ajustar la altura de la almohadilla del reposapiernas



- 4 mm llave hexagonal



1. Afloje los tornillos (1) con la llave hexagonal.
2. Ajuste la posición deseada.
3. Apriete de nuevo los tornillos.

5.21.6 Desbloquear la almohadilla del reposapiernas para salir y abatirla hacia atrás

- 1.



Apriete la almohadilla del reposapiernas hacia abajo. La almohadilla se desbloquea.

- 2.

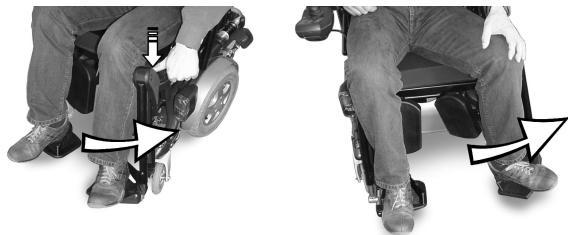

Desbloquee el reposapiés y abátalo hacia afuera. La almohadilla del reposapiernas se abate por si misma hacia atrás.

3.



Levante la pierna por encima de la correa y póngala en el suelo.

5.21.7 Ajustar el ángulo de la paleta



- 5 mm llave hexagonal

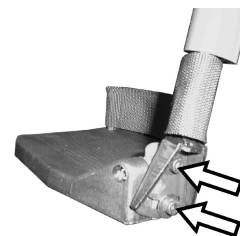

1. Afloje las dos palomillas de la paleta con la llave hexagonal.
2. Ajuste el ángulo deseado.
3. Apretar de nuevo los tornillos.

5.21.8 Ajustar el ángulo y la profundidad de la paleta



- 1 x 5 mm llave hexagonal

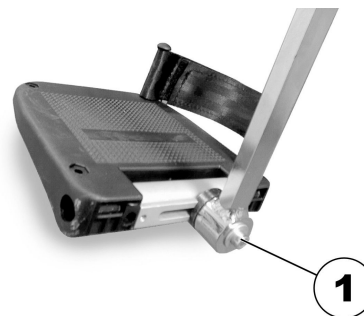

1. Afloje la palomilla de la paleta (1) con la llave hexagonal.
2. Ajuste la paleta al ángulo o profundidad deseados.
3. Apriete de nuevo el tornillo.

5.22 Reposapiernas elevables eléctricos (Reposapiernas ADE)

5.22.1 Abatir el reposapiés hacia afuera y/o retirar

El botoncito de desbloqueo se encuentra en la parte superior del reposapiés. Si el reposapiés está desbloqueado, se puede bascular hacia fuera o hacia dentro para subir o bajar, y también desmontarse completamente.

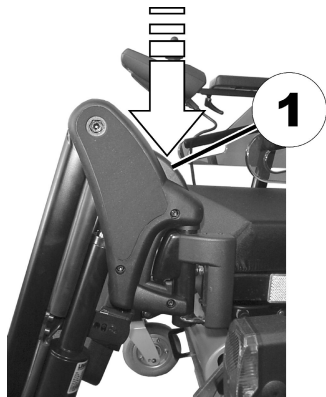

1. Apriete el botón de desbloqueo (1) y gire el reposapiés hacia afuera.
2. Retire el reposapiés hacia arriba.

5.22.2 Ajustar el ángulo



¡PRECAUCIÓN!
Riesgo de aplastamiento

– No meta las manos en el radio de giro del reposapiés.



¡PRECAUCIÓN!

Riesgo de sufrir lesiones debido al ajuste incorrecto de los reposapiés y reposapiernas

– Antes y durante cada uno de los trayectos, deberá asegurarse de que los reposapiernas no estén en contacto ni con las ruedas ni con el suelo.

El reposapiés regulable eléctricamente en altura se activa con el mando. Véanse al respecto las instrucciones especiales de uso de su mando.

5.22.3 Ajustar la longitud del reposapiés



¡PRECAUCIÓN!

Riesgo de sufrir lesiones debido al ajuste incorrecto de los reposapiés y reposapiernas

– Antes y durante cada uno de los trayectos, deberá asegurarse de que los reposapiernas no estén en contacto ni con las ruedas ni con el suelo.



- 10 mm llave de horquilla

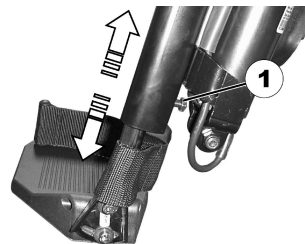

1. Afloje el tornillo (1) con la llave.
2. Ajuste la longitud deseada.
3. Apriete de nuevo el tornillo.

5.22.4 Ajustar la profundidad de la almohadilla del reposapiernas

Se puede ajustar la profundidad de la almohadilla del reposapiernas. Los orificios permiten obtener hasta 5 profundidades diferentes.

-
-  • 10 mm llave de horquilla
-

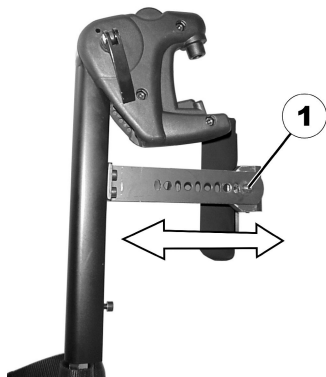

1. Afloje la tuerca (1) con la llave de horquilla y retírela.
2. Ajuste la profundidad deseada. Observe que los agujeros redondos están previstos para los tornillos de sujeción de la placa de pantorrilla, los oblicuos para la espiga de metal sin rosca.
3. Enroscar de nuevo la tuerca y apretar.

5.22.5 Ajustar la altura de la almohadilla del reposapiernas

-
-  • 4 mm llave hexagonal
-

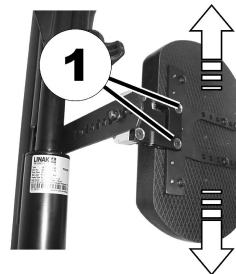

1. Afloje los tornillos (1) con la llave hexagonal.
2. Ajuste la posición deseada.
3. Apriete de nuevo los tornillos.

5.22.6 Desbloquear la almohadilla del reposapiernas para salir y abatirla hacia atrás

- 1.



Apriete la almohadilla del reposapiernas hacia abajo. La almohadilla se desbloquea.

- 2.



Desbloquee el reposapiés y abátalo hacia afuera. La almohadilla del reposapiernas se abate por si misma hacia atrás.

3.



Levante la pierna por encima de la correa y póngala en el suelo.

5.22.7 Ajustar el ángulo de la paleta



- 5 mm llave hexagonal

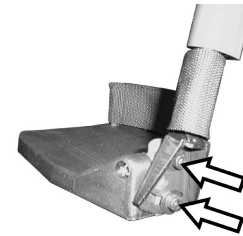

1. Afloje las dos palomillas de la paleta con la llave hexagonal.
2. Ajuste el ángulo deseado.
3. Apretar de nuevo los tornillos.

5.22.8 Ajustar el ángulo y la profundidad de la paleta



- 1 x 5 mm llave hexagonal

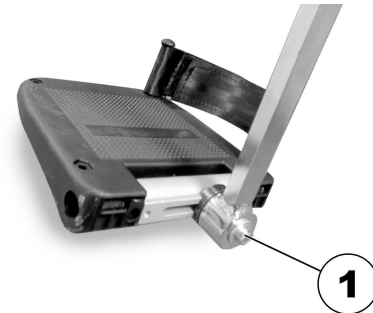

1. Afloje la palomilla de la paleta (1) con la llave hexagonal.
2. Ajuste la paleta al ángulo o profundidad deseados.
3. Apriete de nuevo el tornillo.

5.23 Tabla de conversión del sistema imperial al sistema métrico

Puede utilizar esta tabla a modo orientativo para encontrar el tamaño de herramienta adecuado.

IMPERIAL	MÉTRICO
pulgadas	mm
5/64	1,9844
3/32	2,3813
7/64	2,7781
1/8	3,1750
9/64	3,5719
5/32	3,9688
11/64	4,3656
3/16	4,7625
13/64	5,1594
7/32	5,5563
15/64	5,9531
1/4	6,3500
17/64	6,7469
9/32	7,1438
19/64	7,5406

IMPERIAL	MÉTRICO
pulgadas	mm
5/16	7,9375
21/64	8,3344
11/32	8,7313
23/64	9,1281
3/8	9,5250
25/64	9,9219
13/32	10,3188
27/64	10,7156
7/16	11,1125
29/64	11,5094
15/32	11,9063
31/64	12,3031
1/2	12,7000
33/64	13,0969
17/32	13,4938
35/64	13,8906
9/16	14,2875
37/64	14,6844
19/32	15,0813

IMPERIAL	MÉTRICO
pulgadas	mm
39/64	15,4781
5/8	15,8750
41/64	16,2719
21/32	16,6688
43/64	17,0656
11/16	17,4625
45/64	17,8594
23/32	18,2563
47/64	18,6531
3/4	19,0500
49/64	19,4469
25/32	19,8438
51/64	20,2406
13/16	20,6375
53/64	21,0344
27/32	21,4313
55/64	21,8281
7/8	22,2250

6 Utilización

6.1 Conducción

 La capacidad de carga máxima que se indica en los datos técnicos solo establece que el sistema ha sido diseñado para soportar este peso en total. No obstante, esto no significa que se pueda sentar una persona con este peso corporal en el dispositivo de movilidad sin restricciones. Deberán tenerse en cuenta las proporciones corporales, así como la altura, la distribución del peso, el cinturón abdominal, la correa para las piernas y las pantorrillas y la profundidad del asiento. Estos factores influyen considerablemente en la conducción, como por ejemplo, en la estabilidad de inclinación y en la tracción. Concretamente, las cargas sobre los ejes permitidas deberán cumplir (consulte *11 Datos Técnicos, página 12*). Es posible que resulte necesario realizar adaptaciones en el sistema de asiento.

6.2 Antes de conducir por primera vez

Antes de realizar el primer recorrido, deberá familiarizarse debidamente con el funcionamiento del vehículo eléctrico con todos los elementos operativos. Dedique un tiempo a probar todas las funciones y modos de conducción.

 Si el cinturón postural está instalado, este deberá estar correctamente ajustado y se deberá emplear cada vez que se utilice el vehículo eléctrico.

Posición cómoda de sentado = Conducción segura

Antes de cada viaje, compruebe lo siguiente:

- Alcanza fácilmente a todos los controles de funcionamiento.
- La carga de la batería es suficiente para la distancia que pretende recorrer.
- El cinturón postural (si está instalado) está ajustado correctamente.
- El retrovisor (si está instalado) está ajustado para poder mirar hacia atrás en todo momento sin tener que inclinarse hacia delante o sin cambiar la posición de sentado.

6.3 Estirarse, inclinarse y doblarse (hacia delante)



Muchas actividades requieren que el usuario de silla de ruedas se estire, incline, doble y traslade hacia dentro y fuera de la silla de ruedas. Estos movimientos provocarán un cambio en el equilibrio normal, en el centro de gravedad y en la distribución de peso de la silla de ruedas. Para determinar y establecer sus límites de seguridad particulares, practique actividades como inclinarse, estirarse y trasladarse en varias combinaciones ante la presencia de un profesional sanitario cualificado antes de intentar usar activamente la silla de ruedas.



¡ADVERTENCIA!

Riesgo de lesión grave o daños

Una colocación incorrecta al inclinarse podría provocar que la silla de ruedas se vuelque hacia delante provocando una lesión grave o daños.

- Para garantizar la estabilidad y el correcto funcionamiento de la silla de ruedas, debe en todo momento mantener el equilibrio adecuado. La silla de ruedas ha sido diseñada para permanecer en posición vertical y estable durante las actividades diarias normales siempre y cuando NO se mueva más allá de su centro de gravedad. NO incline su cuerpo hacia adelante de la silla de ruedas más allá de la longitud de los reposabrazos.
- NO intente alcanzar objetos si tiene que desplazarse hacia adelante en el asiento o recogerlos del suelo doblándose hacia adelante entre las rodillas.

1. Acople los bloqueos del motor y apague el vehículo antes de estirarse, inclinarse o doblarse solo hasta donde le llegue el brazo sin cambiar su posición de sentado.
2. Sitúe las ruedas extendidas y alejadas de las ruedas motrices.
3. Acople los bloqueos de las ruedas/bloqueos del motor/embragues.

6.4 Estirarse, doblarse (hacia atrás)



¡ADVERTENCIA!

Riesgo de lesiones

Si se inclina hacia atrás sobre la parte superior del respaldo del asiento, cambiará su centro de gravedad, lo que podría provocar que volcase y se lesionase.

- Adoptar una posición correcta resulta esencial para su seguridad. NO se incline sobre la parte superior del respaldo del asiento.

1. Sitúe la silla de ruedas lo más cerca posible del objeto que desee alcanzar.
2. Sitúe las ruedas extendidas y alejadas de las ruedas motrices para crear una base de rueda lo más larga posible.
3. Acople los bloqueos del motor y apague el vehículo.
4. Estírese hacia atrás solo hasta donde le llegue el brazo sin cambiar su posición de sentado.

6.5 Subir y bajar del vehículo eléctrico

- ! – El reposabrazos deberá retirarse o girarse hacia arriba para poder subir y bajar del vehículo eléctrico desde el lateral.

6.5.1 Extraer el reposabrazos estándar para un traslado lateral

i Este capítulo se refiere al reposabrazos estándar. Para obtener más información sobre otros reposabrazos, consulte el manual del usuario del sistema de asiento.

En función de la versión, el reposabrazos se fija con uno de los siguientes sistemas de sujeción:

- Palanca de fijación
- Tornillo manual
- Pasador de bloqueo
- Tornillo de bloqueo

El siguiente gráfico sirve de ejemplo.

En función del lado en el que esté instalado el mando, deberá desconectar el cable del mando antes de retirar el reposabrazos.

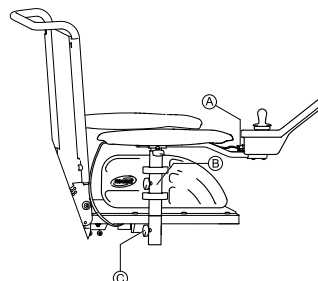

Fig. 6-1

1. Tire de la clavija **A** del cable del mando para desconectarlo.
2. Si es necesario, extraiga el cable del mando de la horquilla **B**.
3. Afloje el sistema de sujeción **C**.
4. Extraiga el reposabrazos del soporte.

6.5.2 Información sobre la subida y bajada del vehículo



Fig. 6-2



¡ADVERTENCIA!

Riesgo de daños o lesiones graves

- Una técnica de transferencia incorrecta podría provocar daños o lesiones graves
- Antes de intentar realizar la transferencia, consulte a un profesional sanitario para determinar las técnicas de transferencia adecuadas para el usuario y el tipo de silla de ruedas.
 - Siga las instrucciones que se indican a continuación.



Si no tiene suficiente fuerza muscular, deberá pedir ayuda a otras personas. Utilice una plataforma deslizante, si es posible.

Subir al vehículo eléctrico:

1. Coloque el vehículo eléctrico lo más cerca posible de su asiento. Es posible que esto deba realizarlo un acompañante.
2. Coloque las ruedas paralelas a las ruedas motrices para mejorar la estabilidad durante la transferencia.
3. Apague siempre el vehículo eléctrico.
4. Acople siempre ambos bloqueos del motor/embragues y cubos de rueda libres (si dispone de ellos) para evitar que las ruedas se muevan.
5. En función del tipo de reposabrazos que tenga su vehículo eléctrico, desacópelo o gírelo hacia arriba.
6. A continuación, móntese en el vehículo eléctrico.

Bajar del vehículo eléctrico:

1. Coloque el vehículo eléctrico lo más cerca posible de su asiento.
2. Coloque las ruedas paralelas a las ruedas motrices para mejorar la estabilidad durante la transferencia.
3. Apague siempre el vehículo eléctrico.
4. Acople siempre ambos bloqueos del motor/embragues y cubos de rueda libres (si dispone de ellos) para evitar que las ruedas se muevan.
5. En función del tipo de reposabrazos que tenga su vehículo eléctrico, desacópelo o gírelo hacia arriba.
6. A continuación, colóquese en su nuevo asiento.

6.5.3 Giro del asiento para entrar y salir

Si prefiere entrar y salir del vehículo eléctrico a través del lateral frontal del asiento, puede girar el asiento para entrar y salir.



¡PRECAUCIÓN!

Existe riesgo de lesiones y daños en el vehículo eléctrico, si el asiento no se orienta hacia la dirección de la marcha mientras conduce

Puede girar el asiento 360°. El vehículo eléctrico se puede mover inesperadamente si, por ejemplo, está orientado hacia atrás y en el mando se pulsa hacia delante.

- Cuando gire el asiento hacia atrás para conducir, asegúrese de que la parte frontal se orienta hacia la dirección de la marcha. Consulte 3.5 *Características clave*, página 27.



¡PRECAUCIÓN!

Si el asiento está girado solo en una dirección, el vehículo eléctrico puede sufrir daños

Si gira el asiento solo en una dirección, el cable de conexión del mando se enrolla alrededor de la barra del asiento y se puede romper.

– Gire siempre el asiento en dirección opuesta.

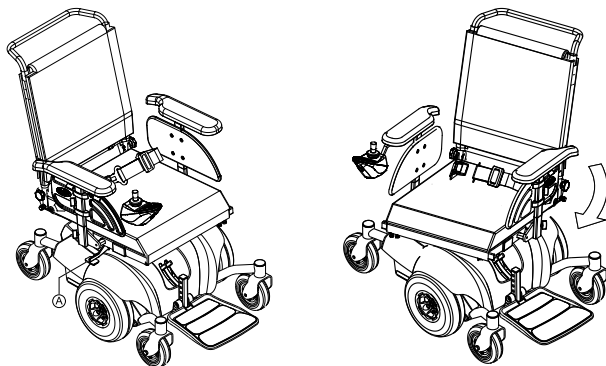

1. Levante la palanca de bloqueo (A).
2. Gire el asiento hacia un lado.
El bloqueo volverá a acoplarse automáticamente después de 90°.

6.6 Franquear obstáculos

6.6.1 El sistema "SureStep"

Este vehículo eléctrico está equipado con tecnología "SureStep". Al subir obstáculos, las ruedas se retraen y se levantan. Se extienden y bajan al descender.

6.6.2 Altura máxima de obstáculos

Puede encontrar más información sobre la altura máxima de obstáculos en el capítulo 11 *Datos Técnicos*, página 127.

6.6.3 Información de seguridad al superar obstáculos



¡PRECAUCIÓN!

Riesgo de volcado

- No se aproxime nunca a obstáculos a un ángulo distinto de 90 grados, como se muestra a continuación.
- Aproxímese con precaución a los obstáculos que vayan seguidos de una pendiente. En caso de no estar seguro de que la pendiente sea o no demasiado pronunciada, aléjese del obstáculo y, si es posible, pruebe a buscar un trayecto alternativo.
- No se aproxime nunca a obstáculos en un terreno irregular o poco firme.
- No conduzca nunca si la presión de los neumáticos es demasiado baja.
- Coloque el respaldo en posición vertical antes de pasar por encima de un obstáculo.



¡PRECAUCIÓN!

Riesgo de caerse del vehículo eléctrico o de que este resulte dañado como, por ejemplo, que se rompan las ruedas

- No se aproxime nunca a obstáculos que superen la altura máxima de obstáculos salvables.
- No deje nunca que el reposapiés o el reposapiernas toque el suelo al bajar un obstáculo.
- En caso de no estar seguro de poder o no superar un obstáculo, aléjese del mismo y, si es posible, busque un trayecto alternativo.

6.6.4 La forma correcta de superar obstáculos



Las instrucciones que se detallan a continuación sobre cómo superar obstáculos también se aplican a los acompañantes si el vehículo eléctrico dispone de control para el asistente.

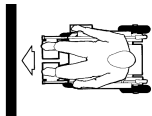

Fig. 6-3 Correcto



Fig. 6-4 Incorrecto

Subir

1. Aproxímese al obstáculo o al bordillo despacio, de frente y en ángulo recto.
2. En función del tipo de ruedas motrices, deberá detenerse en una de las siguientes posiciones:
 - a. En el caso de vehículos eléctricos de conducción centralizada: 5-10 cm antes del obstáculo.
 - b. Para el resto de sistemas de conducción: aprox. a 30-50 cm frente al obstáculo.
3. Compruebe la posición de las ruedas delanteras. Deben estar orientadas en la dirección de la marcha y en ángulo recto con respecto al obstáculo.
4. Aproxímese despacio y mantenga una velocidad constante hasta que las ruedas traseras hayan superado también el obstáculo.

Subir obstáculos con subebordillos

1. Aproxímese al obstáculo o al bordillo despacio, de frente y en ángulo recto.
2. Deténgase en la siguiente posición: a 30-50 cm frente al obstáculo.
3. Compruebe la posición de las ruedas delanteras. Deben estar orientadas en la dirección de la marcha y en ángulo recto con respecto al obstáculo.
4. Aproxímese a toda velocidad hasta que el subebordillo entre en contacto con el obstáculo. El impulso elevará las dos ruedas delanteras sobre el obstáculo.
5. Mantenga una velocidad constante hasta que las ruedas traseras hayan superado también el obstáculo.

Bajar

El procedimiento para bajar un obstáculo es el mismo que el de subida, con la diferencia de que no es necesario parar antes de descender.

1. Baje el obstáculo a velocidad media.

-  Si se baja un obstáculo demasiado despacio, los dispositivos antivuelco podrían quedarse atascados y elevar las ruedas motrices del suelo. A consecuencia, no será posible conducir el vehículo eléctrico.

6.7 Subir y bajar de pendientes

Para obtener información sobre la pendiente de seguridad máxima, consulte *11 Datos Técnicos, página 127*.



¡PRECAUCIÓN!

Riesgo de volcado

- Conduzca cuesta abajo solo a 2/3 como máximo de la velocidad máxima. Evite cambios repentinos de dirección o frenazos bruscos al conducir en pendientes.
- Coloque siempre el respaldo del asiento o la inclinación del asiento (si está disponible esta función) en posición vertical antes de subir pendientes. Le recomendamos que coloque el respaldo del asiento o la inclinación del asiento ligeramente hacia atrás antes de bajar pendientes.
- Baje el aparato elevador (si lo tuviera) hasta la posición más baja antes de subir o bajar una pendiente.
- No intente nunca subir o bajar una pendiente en superficies resbaladizas o si existe el riesgo de que el vehículo patine (como en un pavimento mojado, superficies heladas, etc.)
- No intente bajarse del vehículo eléctrico en una superficie inclinada o en una pendiente.
- Conduzca siempre en línea recta por la carretera o vía por la que esté circulando, en lugar de intentar ir en zigzag.
- Nunca intente dar la vuelta en una superficie inclinada o en una pendiente.

**¡PRECAUCIÓN!**

La distancia de frenado es mucho más larga en una cuesta abajo que en un terreno llano

– Nunca baje una pendiente que supere la pendiente nominal (consulte *11 Datos Técnicos, página 127*).

6.8 Uso en vías públicas

Si desea utilizar el vehículo eléctrico en vías públicas y la legislación nacional exige el uso de luces, tendrá que equipar el vehículo eléctrico con un sistema de iluminación adecuado.

Póngase en contacto con su proveedor de Invacare si tiene alguna duda.

6.9 Empuje del vehículo eléctrico en el modo de rueda libre

Los motores del vehículo eléctrico están equipados con frenos automáticos que evitan que este empiece a desplazarse de forma descontrolada cuando se desactiva el mando. Al empujar el vehículo eléctrico manualmente en rueda libre, se deben desbloquear los frenos magnéticos.



Empujar el vehículo eléctrico a mano puede que requiera más fuerza física de la esperada (más de 100 N). No obstante, la fuerza necesaria cumple con los requisitos de ISO 7176-14.



El uso previsto del modo de rueda libre es maniobrar el vehículo eléctrico durante distancias cortas. Las barras de empuje o empuñaduras sirven para esta función, pero tenga en cuenta que puede que exista algún impedimento entre los pies del auxiliar y la parte posterior del vehículo eléctrico.

6.9.1 Desacoplamiento de motores

**¡PRECAUCIÓN!**

Riesgo de que el vehículo eléctrico se desplace sin control

– Cuando se desacoplen los motores (para un empuje con las ruedas libres), los frenos electromagnéticos se desactivarán. Cuando el vehículo eléctrico se aparque, las palancas para acoplar y desacoplar los motores deberán bloquearse firmemente y sin fallos en la posición de conducción "CONDUCCIR" (frenos electromagnéticos activados).



Los motores solo los podrá desacoplar un acompañante, no el usuario.

De este modo, se garantiza que solo se puedan desacoplar los motores si hay un acompañante que pueda sujetar el vehículo eléctrico y evitar el deslizamiento involuntario del mismo.

Las palancas para desacoplar los motores están ubicadas en cada motor.

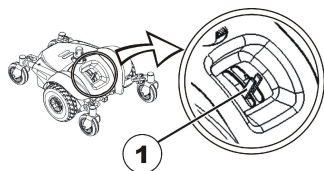

Desacoplamiento del motor:

1. Apague el mando.
2. Presione la palanca de acoplamiento (1) hacia abajo.
El motor se desacoplará.

Acoplamiento del motor:

1. Tire de la palanca de acoplamiento (1) hacia arriba.
El motor se acoplará.

7 Sistema de controles

7.1 Sistema de protección de controles

El sistema de controles de la silla de ruedas está equipado con una protección contra sobrecargas.

Si la dirección se sobrecarga excesivamente durante un tiempo prolongado (por ejemplo, al conducir por una pendiente pronunciada) y sobre todo cuando la temperatura ambiente es alta, el sistema de controles podría sobrecalentarse. En ese caso, el rendimiento de la silla de ruedas se reducirá gradualmente hasta detenerse. La pantalla de estado mostrará el código de error correspondiente (consulte el manual del usuario del mando). Al desconectar la fuente de alimentación y al volverla a conectar, el código de error se borrará y el sistema de controles volverá a encenderse. No obstante, podrán transcurrir hasta cinco minutos hasta que el sistema de controles se haya enfriado lo suficiente para que la dirección se restablezca y vuelva a rendir al máximo.

Si la dirección se bloquea debido a un obstáculo insalvable, por ejemplo, un bordillo o algún obstáculo similar que sea demasiado alto, y el conductor intenta conducir durante más de 20 segundos contra dicho obstáculo, el sistema de controles se apagará automáticamente para evitar que los motores resulten dañados. La pantalla de estado muestra el código de error correspondiente (consulte el manual del usuario del mando). Al desconectar la alimentación y al volverla a conectar, el código de error se borrará y el sistema de controles volverá a encenderse.



Un fusible principal defectuoso solo podrá sustituirse después de haber comprobado todo el sistema de controles. La sustitución deberá realizarla un proveedor especializado de Invacare. Podrá encontrar más información sobre el tipo de fusible en *11 Datos Técnicos, página 127*.

7.2 Baterías

El suministro eléctrico del vehículo se realiza a través de dos baterías de 12 V. Las baterías no tienen mantenimiento y solamente necesitan cargarse regularmente.

En adelante, encontrará información sobre cómo cargar, manipular, transportar, guardar, mantener y utilizar baterías.

7.2.1 Información general sobre la carga

Las baterías nuevas siempre deberán estar completamente cargadas antes de utilizarse por primera vez. Las baterías nuevas estarán a plena capacidad después de haber realizado entre 10 y 20 ciclos de carga (periodo de adaptación). Este periodo de adaptación resulta necesario para activar la batería por completo y obtener así el máximo rendimiento y una vida útil duradera. Así pues, la autonomía y el tiempo de funcionamiento de su vehículo eléctrico podrían incrementarse inicialmente con el uso.

Las baterías de plomo y ácido de gel o AGM no tienen efecto memoria como las baterías de NiCd.

7.2.2 Instrucciones generales sobre la carga

Siga las instrucciones siguientes para garantizar un uso seguro y una vida útil duradera de las baterías:

- Cargue la batería 18 horas antes de su primer uso.

- Recomendamos que cargue las baterías diariamente después de cada descarga, incluso después de una descarga parcial, así como cada noche. En función del nivel de descarga, las baterías pueden tardar hasta 12 horas en volver a cargarse por completo.
- Si el indicador de la batería ha alcanzado el LED de color rojo, ignore la pantalla de carga completa y cargue la batería durante 16 horas como mínimo.
- Intente cargar las baterías durante 24 horas una vez a la semana para asegurarse de que ambas baterías estén cargadas completamente.
- No utilice las baterías con poca carga sin haberlas cargado completamente de forma regular.
- No cargue las baterías en entornos con temperaturas extremas. Para cargar las baterías, no se recomiendan temperaturas elevadas por encima de 30 °C ni temperaturas por debajo de 10 °C.
- Utilice solo dispositivos de carga de clase 2. Este tipo de cargadores podrían dejarse sin vigilancia durante la carga. Todos los dispositivos de carga suministrados por Invacare cumplen con estos requisitos.
- No podrá sobrecargar las baterías si utiliza el cargador suministrado con su vehículo eléctrico o un cargador que haya sido aprobado por Invacare.
- Proteja su cargador de fuentes de calor tales como calefactores y la luz solar directa. Si el cargador de batería se sobrecalienta, la corriente de carga se reducirá y el proceso de carga se retrasará.

7.2.3 Cargar las baterías

Consulte los manuales del usuario del mando y del cargador de batería para conocer la posición del conector de carga y obtener más información sobre cómo cargar las baterías.



¡ADVERTENCIA!

Riesgo de explosión y destrucción de las baterías si no se utiliza el cargador de batería adecuado

- Utilice únicamente el cargador de batería suministrado con su vehículo eléctrico o un cargador que haya sido aprobado por Invacare.



¡ADVERTENCIA!

Riesgo de descarga eléctrica y daños en el cargador de batería si este se moja

- Proteja el cargador de batería frente a la humedad.
- Cargue siempre las baterías en un entorno seco.



¡ADVERTENCIA!

Riesgo de cortocircuito y descarga eléctrica si se ha dañado el cargador de batería

- No utilice el cargador de batería si este se ha caído o está dañado.



¡ADVERTENCIA!

Riesgo de descarga eléctrica y daños en las baterías

- NUNCA intente recargar las baterías conectando los cables directamente a los terminales de las baterías.

**¡ADVERTENCIA!**

Riesgo de incendio y descarga eléctrica si se utiliza un cable prolongador dañado

- Utilice un cable prolongador solo si resulta absolutamente necesario. En caso de tener que utilizar uno, asegúrese de que este se encuentre en perfectas condiciones.

**¡ADVERTENCIA!**

Riesgo de sufrir lesiones si se utiliza el vehículo eléctrico durante la carga

- NO intente recargar las baterías y utilizar el vehículo eléctrico al mismo tiempo.
- NO se sienta en el vehículo eléctrico mientras las baterías se estén cargando.

1. Apague el vehículo eléctrico.
2. Conecte el cargador de batería al conector del cargador.
3. Conecte el cargador de batería a la fuente de alimentación.

7.2.4 Desconectar el vehículo eléctrico después de la carga

1. Una vez que finalice la carga, desconecte primero el cargador de batería de la fuente de alimentación y, a continuación, desconecte el enchufe del mando.

7.2.5 Almacenamiento y mantenimiento

Siga las instrucciones siguientes para garantizar un uso seguro y una vida útil duradera de las baterías:

- Almacene siempre las baterías completamente cargadas.

- No deje las baterías con poca carga durante un largo periodo de tiempo. Cargue las baterías que estén descargadas lo antes posible.
- En el caso de que el dispositivo de movilidad no se vaya a usar durante un largo periodo de tiempo (más de dos semanas), las baterías deben cargarse al menos una vez al mes para mantener una carga completa y estar siempre cargadas antes de usarlas..
- Evite temperaturas extremas de frío y calor al almacenar. Recomendamos guardar las baterías a una temperatura de 15 °C.
- Las baterías de gel y AGM no precisan ningún mantenimiento. Un técnico cualificado en dispositivos de movilidad debe ocuparse de los problemas de rendimiento.

7.2.6 Instrucciones sobre el uso de las baterías**¡PRECAUCIÓN!**

Peligro de dañar las baterías.

- Evite la descarga total y nunca agote las baterías completamente.
- Preste atención al indicador de carga de las baterías. Cargue las baterías cuando el indicador de carga muestre un nivel bajo.
La velocidad con la que se descarguen las baterías dependerá de muchas circunstancias, como la temperatura ambiente, el estado de la superficie de la carretera, la presión de los neumáticos, el peso del conductor, la forma de conducir y el uso de las luces, si se incluyen.

- Intente cargar siempre las baterías antes de que el indicador alcance el LED de color rojo. Los tres últimos LED (dos rojos y uno naranja) indican que queda una capacidad de un 15 %.
- La conducción con los LED de color rojo parpadeando supone un esfuerzo excesivo para las baterías y deberá evitarse en circunstancias normales.
- Cuando solo parpadee un LED de color rojo, se activará la función de reserva de las baterías. A partir de ese momento, la velocidad y la aceleración se reducirán considerablemente. Le permitirá mover el vehículo eléctrico lentamente para apartarlo de una situación peligrosa antes de que se corte la electricidad. Esto indica una descarga total y deberá evitarse.
- Tenga en cuenta que, con temperaturas por debajo de 20 °C, la capacidad nominal de las baterías comienza a disminuir. Por ejemplo, a -10 °C, la capacidad se reduce a un 50 % de la capacidad nominal de las baterías.
- Para evitar que las baterías resulten dañadas, nunca deje que se descarguen por completo. No conduzca con las baterías muy descargadas si no resulta absolutamente necesario, ya que esto las forzaría de forma indebida y reduciría su vida útil.
- Cuanto antes cargue las baterías, mayor duración tendrán.

- La descarga total afecta a la vida útil. Cuanto más se utilicen las baterías, más corta será su vida útil.

Ejemplos:

- Una descarga total supone el mismo esfuerzo que 6 ciclos normales (indicadores verde/naranja apagados).
- Las baterías tienen una vida útil de 300 ciclos a un 80 % de descarga (primeros 7 LED apagados) o de unos 3000 ciclos a un 10 % de descarga (un LED apagado).



El número de LED puede variar según el tipo de mando.

- Con un funcionamiento normal, las baterías deberían descargarse una vez al mes hasta que todos los LED de color rojo y verde se apaguen. Esto deberá realizarse en un día. Después, será necesario realizar una carga de 16 horas como reacondicionamiento.

7.2.7 Transportar las baterías

Las baterías suministradas con su vehículo eléctrico no son mercancías peligrosas. Esta clasificación se basa en las "German GGVS Hazardous Goods Road Transport Ordinances" (ordenanzas alemanas sobre el transporte por carretera de mercancías peligrosas) y en las "Hazardous Goods Rail Transport / Air Transport Ordinances" (ordenanzas sobre el transporte aéreo/ferroviario de mercancías peligrosas de la IATA/DGR). Las baterías pueden transportarse sin restricciones, ya sea por carretera, ferrocarril o vía aérea. No obstante, cada empresa de transporte tiene una serie de directrices que posiblemente restrinjan o prohíban determinados procedimientos de transporte. Pregunte a la empresa de transporte cada caso particular.

7.2.8 Instrucciones generales sobre el manejo de las baterías

- No mezcle ni combine baterías de diferentes fabricantes o tecnologías, ni utilice baterías que no tengan códigos de fecha similares.
- No mezcle nunca baterías de gel con baterías AGM.
- Las baterías llegan al final de su vida útil cuando la autonomía del vehículo se reduce más de lo normal. Póngase en contacto con su proveedor o servicio técnico para obtener más información.
- Las baterías las deberá instalar siempre un técnico debidamente especializado en vehículos eléctricos o una persona con los conocimientos adecuados. Ellos poseen la formación y las herramientas necesarias para realizar el trabajo de forma correcta y segura.

7.2.9 Manejar correctamente baterías dañadas



¡PRECAUCIÓN!

Las fugas de ácido pueden producir corrosión y quemaduras si las baterías están dañadas

- Retire de inmediato las prendas que se hayan manchado con ácido.

Si entra en contacto con la piel:

- Lave inmediatamente el área afectada con abundante agua.

Si entra en contacto con los ojos:

- Enjuáguese inmediatamente los ojos con agua corriente durante varios minutos; consulte a un médico.

- Lleve siempre gafas protectoras y las prendas de seguridad adecuadas al manejar baterías dañadas.
- Coloque las baterías dañadas en un receptáculo resistente al ácido inmediatamente después de extraerlas.
- Solo transporte las baterías dañadas en un receptáculo adecuado y resistente al ácido.
- Lave con abundante agua todos los objetos que hayan entrado en contacto con el ácido.

Eliminar correctamente baterías desgastadas o dañadas

Puede entregar las baterías desgastadas o dañadas a su proveedor o directamente a Invacare.

7.2.10 Uso de las baterías adecuadas



¡PRECAUCIÓN!

Existe riesgo de lesiones o daños para las baterías si se utilizan baterías inadecuadas

- Utilice solamente baterías que dispongan de una configuración de terminales similar a la que se indica a continuación.

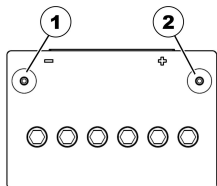

Fig. 7-1 Batería correcta

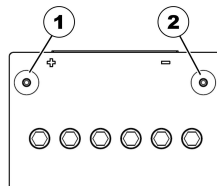

Fig. 7-2 Batería incorrecta

(1) Terminal NEGATIVO (-)

(1) Terminal POSITIVO (+)

(2) Terminal POSITIVO (+)

(2) Terminal NEGATIVO (-)



Utilice solo baterías del mismo tipo.

8 Transporte

8.1 Transporte — Información general



¡ADVERTENCIA!

Riesgo de causar lesiones graves o mortales al usuario del vehículo eléctrico y posiblemente a otros ocupantes del vehículo cercanos si el vehículo eléctrico se sujeta mediante un sistema de fijación de 4 puntos proporcionado por un tercero y el peso sin carga del vehículo eléctrico supera el peso máximo para el que dicho sistema de fijación ha sido certificado

- Asegúrese de que el peso del vehículo eléctrico no supere el peso para el cual el sistema de fijación haya sido certificado. Consulte la documentación del fabricante del sistema de fijación.
- Si no está seguro del peso de su vehículo eléctrico, deberá pesarlo con balanzas calibradas.

8.2 Traslado del vehículo eléctrico a un vehículo



¡ADVERTENCIA!

El vehículo eléctrico corre el riesgo de volcar si se traslada a un vehículo de transporte mientras el usuario todavía está sentado en él.

- Siempre que sea posible, traslade el vehículo eléctrico sin el usuario.
- Si es necesario trasladar a un vehículo de transporte el vehículo eléctrico con el usuario utilizando una rampa, asegúrese de que esta no supere la pendiente nominal.
- Si es necesario trasladar a un vehículo de transporte el vehículo eléctrico utilizando una rampa que no supere la pendiente nominal, se deberá utilizar un cabestrante. Podrá contar con la asistencia de un acompañante para que supervise la operación y le ayude con el proceso de traslado.
- También podrá utilizar una plataforma elevadora.
- Asegúrese de que el peso total del vehículo eléctrico, incluido el usuario, no supere el peso total máximo permitido para la rampa o la plataforma elevadora.
- El vehículo eléctrico siempre se deberá trasladar al vehículo de transporte con el respaldo en posición vertical, el elevador del asiento bajado y el asiento en posición vertical (consulte 6.7 *Subir y bajar de pendientes, página 102*).



¡ADVERTENCIA!

Riesgo de lesiones y daños en el vehículo eléctrico y en el vehículo de transporte

Si el vehículo eléctrico se traslada a un vehículo de transporte utilizando una rampa que supere la pendiente nominal, corre el riesgo de volcarse o de moverse de forma incontrolada.

- Siempre que sea posible, traslade el vehículo eléctrico al vehículo de transporte sin el usuario.
- Deberá contar con la asistencia de un acompañante para que le ayude con el proceso de traslado.
- Asegúrese de que todos los cuidadores conozcan el manual de la rampa y del cabestrante.
- Asegúrese de que el cabestrante resulte adecuado para su vehículo eléctrico.
- Utilice solo puntos de sujeción adecuados. No utilice componentes extraíbles o móviles del vehículo eléctrico como puntos de sujeción.



¡ADVERTENCIA!

Riesgo de lesiones y daños en el vehículo eléctrico

Si es necesario trasladar a un vehículo de transporte el vehículo eléctrico utilizando una plataforma elevadora y el mando está encendido, existe el riesgo de que el dispositivo actúe de forma errática y se caiga de la plataforma elevadora.

- Antes de trasladar el vehículo eléctrico mediante una plataforma elevadora, desactive el producto y desconecte el cable de bus del mando o las baterías del sistema.

1. Conduzca o empuje el vehículo eléctrico en el vehículo de transporte utilizando una rampa adecuada.

8.3 Uso del vehículo eléctrico como asiento en un vehículo



La siguiente sección no se aplica a modelos o configuraciones que no se puedan utilizar como asiento del vehículo. Se identificarán por la siguiente etiqueta en el vehículo eléctrico:



ISO 7176-19



¡ADVERTENCIA!
Riesgo de lesiones

Los mecanismos de sujeción de seguridad se deben utilizar exclusivamente cuando el peso del usuario de la silla de ruedas sea de 22 kg o más.

- No utilice la silla de ruedas como asiento en un vehículo si el peso del usuario es inferior a 22 kg.



¡PRECAUCIÓN!
Riesgo de lesiones si el vehículo eléctrico no se sujeta correctamente cuando se utilice como asiento del vehículo.

- Si es posible, el usuario siempre deberá bajarse del vehículo eléctrico y utilizar un asiento del vehículo de transporte y los cinturones de seguridad que ofrezca dicho vehículo.
- El vehículo eléctrico siempre deberá anclarse orientado en la dirección de marcha del vehículo de transporte.
- El vehículo eléctrico siempre se sujetará de acuerdo con el manual del usuario del fabricante del vehículo eléctrico y del sistema de anclaje.
- Retire y guarde siempre de forma segura cualquier accesorio fijado al vehículo eléctrico, como controles de barbilla o mesas.
- Si su vehículo eléctrico está equipado con un respaldo ajustable en ángulo, este deberá colocarse en posición vertical.
- Baje completamente los reposapiernas elevados, si se incluyen.
- Baje completamente el elevador, si se incluye.



¡PRECAUCIÓN!
Riesgo de lesiones si un vehículo eléctrico que no está equipado con baterías estancas se transporta en otro vehículo.

- Utilice solo baterías estancas.



¡PRECAUCIÓN!

Riesgo de sufrir lesiones o causar daños en el vehículo eléctrico o en el vehículo de transporte si los reposapiernas se encuentran en una posición elevada mientras el vehículo eléctrico se utiliza como asiento del vehículo.

- Baje siempre completamente los reposapiernas ajustables en altura, si se incluyen.



Para poder utilizar un vehículo eléctrico como asiento de un vehículo a motor, el vehículo eléctrico deberá estar equipado con puntos de sujeción para poder anclarlo al vehículo a motor. En algunos países (por ejemplo, el Reino Unido), puede que estos accesorios se incluyan en el pedido estándar del vehículo eléctrico, pero también se pueden solicitar a Invacare de forma opcional en otros países.

Este vehículo eléctrico cumple los requisitos de la norma ISO 7176-19 y puede utilizarse como asiento de un vehículo junto con un sistema de anclaje que haya sido verificado y aprobado de acuerdo con la norma ISO 10542. El vehículo de transporte deberá estar adaptado especialmente para anclar el vehículo eléctrico. Póngase en contacto con el fabricante de su vehículo para obtener más información.

El vehículo eléctrico se ha sometido a una prueba de colisión en la que se ancló en la dirección de marcha del vehículo que lo transportaba. No se probó ninguna otra configuración. El maniquí de la prueba de colisión se sujetó con un cinturón de seguridad para la zona pélvica y otro para la parte superior del cuerpo. Deben utilizarse ambos tipos

de cinturones de seguridad para reducir al mínimo el riesgo de lesiones en la cabeza y en la parte superior del cuerpo.



Pruebas de Invacare con un sistema de sujeción de 4 puntos de BraunAbility® Safety Systems.

- Póngase en contacto con BraunAbility para obtener más información sobre cómo obtener este sistema para su país y su tipo de vehículo. Para obtener información sobre la tara, consulte *11 Datos Técnicos, página 127*.

Es obligatorio que un proveedor autorizado inspeccione el vehículo eléctrico antes de que se vuelva a utilizar después de haber sufrido una colisión. No se podrán modificar los puntos de sujeción del vehículo eléctrico sin el permiso del fabricante.

8.3.1 Cómo se ancla el vehículo eléctrico en un vehículo

El vehículo eléctrico está equipado con cuatro puntos de sujeción. Se pueden utilizar ganchos de mosquetón o las anillas del cinturón para su fijación. Si la silla de ruedas puede utilizarse como un asiento del vehículo, estos puntos de sujeción están marcados con el símbolo que se muestra a la derecha.



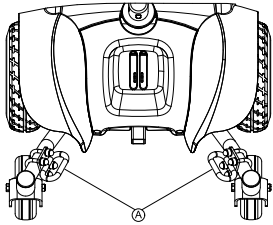

Fig. 8-1 Parte delantera

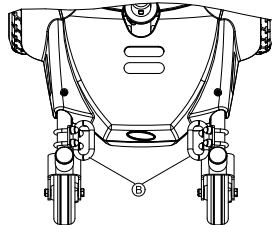

Fig. 8-2 Parte trasera

1. Sujete el vehículo eléctrico en la parte delantera **A** y trasera **B** con las correas de fijación.
2. Fije el vehículo eléctrico tensando las correas conforme al manual del usuario proporcionado por el fabricante del sistema de sujeción.

8.3.2 Sujeción del usuario en el vehículo eléctrico



¡PRECAUCIÓN!

Existe cierto riesgo de lesión si el usuario no se sujeta de forma correcta en el vehículo eléctrico

- Aunque el vehículo eléctrico esté equipado con un cinturón postural, éste no sustituye al cinturón de seguridad adecuado que cumple la norma ISO 10542 del vehículo de transporte. Utilice siempre el cinturón de seguridad instalado en el vehículo de transporte.
- Los cinturones de seguridad deben estar en contacto con el cuerpo del usuario. No deben mantenerse alejados del cuerpo mediante partes del vehículo eléctrico, como los reposabrazos o las ruedas.
- Los cinturones de seguridad deben tensarse lo máximo posible sin causar molestias al usuario.
- Los cinturones de seguridad no deben colocarse torcidos.
- Compruebe que el tercer punto de anclaje del cinturón de seguridad no se sujeta directamente al suelo del vehículo, sino a uno de los elementos verticales del vehículo.



¡ADVERTENCIA!

Riesgo de sufrir lesiones si el dispositivo de movilidad se utiliza como asiento de un vehículo sin un reposacabezas envolvente

Esto podría ocasionar una hiperextensión del cuello en caso de colisión.

- Se recomienda utilizar un reposacabezas envolvente durante el transporte. El reposacabezas envolvente de Invacare para este dispositivo de movilidad (suministrado de forma opcional) es la solución perfecta para utilizar durante el transporte.
- El reposacabezas envolvente deberá ajustarse a la altura de las orejas del usuario.

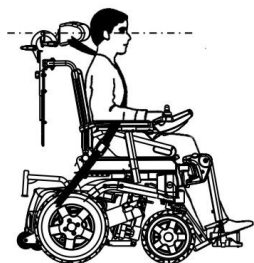

Fig. 8-3



Fig. 8-4

Los cinturones de seguridad no deben mantenerse alejados del cuerpo mediante partes del vehículo eléctrico, como los reposabrazos o las ruedas.

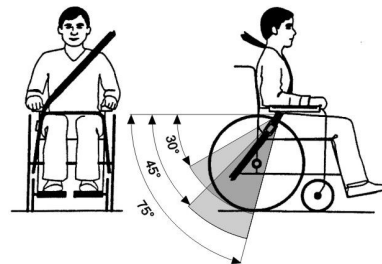

Fig. 8-5

El cinturón pélvico debe colocarse en el área entre la pelvis y los muslos del usuario, de modo que no quede obstruido ni demasiado suelto. El ángulo ideal del cinturón pélvico con respecto a la línea horizontal es de entre 45° y 75°. El ángulo máximo permisible es de entre 30° y 75°. El ángulo no debe ser nunca inferior a 30°.

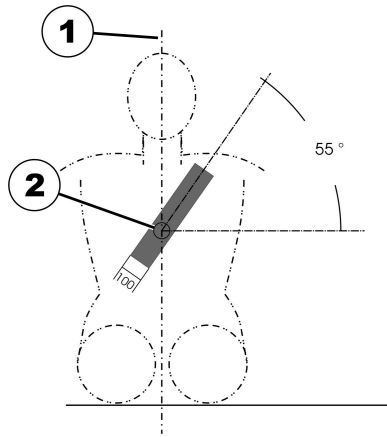

Fig. 8-6

El cinturón de seguridad instalado en el vehículo de transporte debe colocarse tal y como se indica en la ilustración anterior.

- 1) Línea central del cuerpo
- 2) Centro del esternón

8.4 Transporte del vehículo eléctrico sin ocupante



¡PRECAUCIÓN! Riesgo de lesiones

- Si el vehículo eléctrico no puede anclarse de forma segura en un vehículo de transporte, Invacare recomienda no transportarlo.

El vehículo eléctrico puede transportarse sin restricciones por carretera, ferrocarril o vía aérea. No obstante, las compañías de transporte individuales tienen directrices que posiblemente restrinjan o prohíban ciertos procedimientos de transporte. Pregunte a la compañía de transporte cada caso particular.

- Antes de transportar el vehículo eléctrico, asegúrese de que los motores estén acoplados y de que el mando esté apagado. Invacare recomienda encarecidamente que también se desconecten o extraigan las baterías. Consulte Extracción de las baterías.
- Invacare recomienda encarecidamente fijar el vehículo eléctrico al suelo del vehículo de transporte.

8.5 Elevación/Escaleras



¡ADVERTENCIA!

Existe riesgo de lesiones al mover una silla de ruedas eléctrica de un piso a otro

- NO intente mover una silla de ruedas eléctrica de un piso a otro con un usuario dentro a través de una escalera. Utilice un ascensor para mover una silla de ruedas eléctrica de un piso a otro con un usuario dentro. Si se mueve una silla de ruedas eléctrica de un piso a otro a través de una escalera, el usuario DEBE retirarse de la silla y transportarse aparte de la silla de ruedas eléctrica.
- Se deben extremar las precauciones si es necesario mover una silla de ruedas eléctrica sin un usuario dentro escaleras arriba o abajo. Invacare recomienda usar dos asistentes y realizar preparaciones meticulosas.
- Utilice solamente piezas seguras y no desmontables para los soportes manuales.
- Se recomienda encarecidamente elevar la silla de ruedas solamente por el chasis posterior y las horquillas delanteras. En caso contrario, podrían producirse lesiones o daños.
- NO intente elevar la silla de ruedas por las piezas extraíbles (desmontables). La elevación a través de las piezas extraíbles (desmontables) de la silla de ruedas puede provocar lesiones al usuario o daños a la silla.
- El peso de la silla de ruedas con las baterías y sin el usuario es de aproximadamente 57

kg. Utilice técnicas de elevación adecuadas (elevación con las piernas) para evitar lesiones.



¡ADVERTENCIA!

Existe riesgo de lesiones al utilizar escaleras mecánicas para mover una silla de ruedas de un piso a otro

- NO utilice escaleras mecánicas para mover una silla de ruedas de un piso a otro. podrían producirse lesiones personales graves.

Siga este procedimiento para mover la silla de ruedas entre pisos si no hay un ascensor disponible o si es necesario elevar la silla de ruedas:



Cuando se mueva la silla de ruedas, el asiento o cualquier accesorio, a través de una escalera, retire todos los componentes de la silla de ruedas de la escalera antes de volver a montarlos.



Para este procedimiento se necesitan dos asistentes que eleven la silla de ruedas y la transporten.

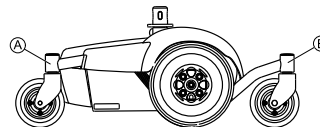

1. Retire al usuario de la silla de ruedas.
2. Retire el asiento. Consulte *Extracción/instalación del asiento*.
3. Retire los accesorios de la silla de ruedas.
4. Flexione las rodillas y mantenga la espalda recta.

5. Asegúrese de que las ruedas están orientadas como se muestra en la figura anterior.
6. A través de las horquillas trasera ① y delantera ② como soportes manuales, traslade la base de la silla de ruedas al lugar que desee.
7. A través de las piezas no extraíbles (no desmontables), traslade el asiento y los accesorios al lugar que desee.
8. Vuelva a instalar los accesorios que se extrajeron en el PASO 3.
9. Vuelva a instalar el asiento. Consulte *Extracción/instalación del asiento*.

9 Mantenimiento

9.1 Introducción al mantenimiento

El término “mantenimiento” significa cualquier tarea llevada a cabo para garantizar que un dispositivo médico se encuentra en buen estado de funcionamiento y está listo para su uso previsto. El mantenimiento abarca diferentes áreas, como el cuidado y la limpieza diarias, así como las inspecciones y las tareas de reparación y de reacondicionamiento.



Procure que un proveedor de Invacare autorizado inspeccione su vehículo una vez al año para mantener así su seguridad y su condición de vehículo apto para circular.

9.2.1 Antes de cada uso del vehículo eléctrico

Elemento	Inspección	Si no se supera la inspección
Pasador de bloqueo del asiento	Asegúrese de que el asiento esté bloqueado firmemente en la barra del asiento.	Balancee el asiento levemente hasta que el pasador de bloqueo encaje.
Bocina de advertencia	Compruebe que funciona correctamente.	Póngase en contacto con su proveedor.
Baterías	Asegúrese de que las baterías están cargadas. Consulte el manual del usuario suministrado con el mando para ver una descripción del indicador de carga de las baterías.	Carga de las baterías (consulte <i>7.2.3 Cargar las baterías, página 106</i>).

9.2 Inspecciones

En las siguientes tablas se indican las comprobaciones que deberá realizar el usuario y sus intervalos. Si el vehículo eléctrico no supera alguna de las inspecciones, consulte el capítulo indicado o póngase en contacto con su proveedor autorizado de Invacare. Puede encontrar una lista más detallada de comprobaciones e instrucciones para las tareas de mantenimiento en el manual de servicio de este vehículo, que puede obtener a través de Invacare. No obstante, este manual se ha concebido para que lo utilicen técnicos de servicio cualificados y autorizados, y en él se describen tareas que no están pensadas para que las realice el usuario.

9.2.2 Semanalmente

Elemento	Inspección	Si no se supera la inspección
Reposabrazos/piezas laterales	Compruebe que los reposabrazos estén bien acoplados en los soportes y que no se muevan.	Apriete el tornillo o la palanca de fijación que sujeta el reposabrazos (consulte 5.2 <i>Posibilidad de ajuste del mando, página 32</i>). Póngase en contacto con su proveedor.
Cubiertas (a prueba de pinchazos)	Compruebe que las ruedas no estén dañadas.	Póngase en contacto con su proveedor.

9.2.3 Mensualmente

Elemento	Inspección	Si no se supera la inspección
Todas las piezas acolchadas	Compruebe si hay partes dañadas o desgastadas.	Póngase en contacto con su proveedor.
Reposapiernas extraíbles	Compruebe que reposapiernas puedan fijarse de forma segura y que mecanismo de aflojamiento funcione correctamente.	Póngase en contacto con su proveedor.
	Compruebe que todas las opciones de ajuste funcionen correctamente.	Póngase en contacto con su proveedor.
Ruedas	Compruebe que las ruedas giren y rueden sin problemas.	Póngase en contacto con su proveedor.
Ruedas motrices	Compruebe que ruedas motrices giren sin tambalearse. Lo más sencillo es que alguien se coloque detrás vehículo eléctrico y observe ruedas motrices durante el desplazamiento.	Póngase en contacto con su proveedor.
Componentes electrónicos y conectores	Compruebe que no haya ningún cable dañado y que todas las clavijas de conexión estén bien acopladas.	Póngase en contacto con su proveedor.

9.3 Ruedas y neumáticos

Gestión de daños en las ruedas

En caso de que alguna rueda sufra daños, póngase en contacto con su proveedor. Por motivos de seguridad, no repare la rueda usted mismo ni deje que la reparen personas no autorizadas.

Gestión de ruedas neumáticas



Riesgo de daños en la rueda y la llanta

No conduzca nunca si la presión de los neumáticos es demasiado baja, ya que puede dañar la rueda. Si la presión de los neumáticos es excesiva, se puede dañar la llanta.
– Infle las ruedas hasta la presión recomendada.



Utilice un manómetro para comprobar la presión.

Compruebe semanalmente que las ruedas están infladas con la presión correcta, consulte el capítulo 9.2 *Inspecciones*, página 120

Para conocer la presión recomendada de los neumáticos, vea la inscripción en la rueda/en la llanta o bien póngase en contacto con Invacare. Compare la siguiente tabla para realizar la conversión.

psi	bar
22	1,5
23	1,6
25	1,7

psi	bar
26	1,8
28	1,9
29	2,0
30	2,1
32	2,2
33	2,3
35	2,4
36	2,5
38	2,6
39	2,7
41	2,8
44	3,0

9.4 Almacenamiento durante periodos cortos de tiempo

En caso de detectar un fallo grave, el vehículo eléctrico incluye una serie de mecanismos de seguridad que lo protegerán. El módulo de suministro eléctrico impide que se conduzca el vehículo eléctrico.

Mientras el vehículo eléctrico se encuentre en este estado y esté esperando a su reparación:

1. Desconecte la alimentación.
2. Desconecte las baterías.
En función del modelo del vehículo eléctrico, podrá retirar los bloques de baterías o desconectar las baterías del módulo de suministro eléctrico. Consulte el capítulo correspondiente para obtener información sobre cómo desconectar las baterías.
3. Póngase en contacto con su proveedor.

9.5 Almacenamiento de larga duración

En caso de que no vaya a usar el vehículo eléctrico durante un largo periodo de tiempo, deberá prepararlo para su almacenamiento, para garantizar una mayor vida útil del vehículo y de las baterías.

Almacenamiento del vehículo eléctrico y las baterías

- Recomendamos almacenar el vehículo eléctrico a una temperatura de 15 °C, evitar el frío o el calor extremo en el lugar de almacenamiento para garantizar una larga vida útil del producto y de las baterías.
- Los componentes se someten a pruebas y se aprueban para intervalos de temperatura superiores a los descritos a continuación:
 - El intervalo de temperatura permisible para almacenar el vehículo eléctrico es de -40 a 65 °C.
 - El intervalo de temperatura permisible para almacenar las baterías es de -25 a 65 °C.

- Aunque no se utilicen, las baterías se descargan. Lo más recomendable es desconectar la alimentación de la batería del módulo de suministro eléctrico si se va a almacenar el vehículo eléctrico por periodos superiores a dos semanas. En función del modelo del vehículo eléctrico, puede retirar los bloques de batería o desconectar las baterías del módulo de suministro eléctrico. Consulte el capítulo correspondiente para obtener información sobre cómo desconectar las baterías. Si no está seguro de qué cable tiene que desconectar, póngase en contacto con el proveedor.
- Las baterías siempre deben estar totalmente cargadas antes de su almacenamiento.
- Si se va a almacenar el vehículo eléctrico durante más de cuatro semanas, compruebe las baterías una vez al mes para recargarlas cuanto sea necesario (antes de que el indicador muestre media carga) para evitar daños.
- Almacene el vehículo en un entorno seco y bien ventilado, protegido de las influencias externas.
- Sobreinfla ligeramente las ruedas neumáticas.
- Coloque el vehículo eléctrico sobre una superficie que no se descolore por el contacto con el caucho de la rueda.

Preparación del vehículo eléctrico para su uso

- Vuelva a conectar la alimentación de la batería al módulo de suministro eléctrico.
- Las baterías se deben cargar antes de su uso.
- Solicite a un proveedor autorizado de Invacare que compruebe el vehículo eléctrico.

9.6 Limpieza y desinfección

9.6.1 Información general de seguridad



¡PRECAUCIÓN!

Riesgo de contaminación

- Adopte las precauciones necesarias y utilice el equipo de protección adecuado.



¡PRECAUCIÓN!

Riesgo de descarga eléctrica y daños en el producto

- Apague el dispositivo y desconéctelo de la red eléctrica, si procede.
- Al limpiar componentes electrónicos, tenga en cuenta su clase de protección sobre la introducción de agua.
- Asegúrese de que no salpique agua en el enchufe o la toma de pared.
- No toque la toma de corriente con las manos mojadas.



IMPORTANTE

- Seguir métodos erróneos o utilizar fluidos incorrectos puede dañar o deteriorar el producto.
- Todos los productos de limpieza y desinfectantes empleados deben ser eficaces, compatibles entre sí y deben proteger los materiales que se van a limpiar.
 - Nunca utilice fluidos corrosivos (álcalis, ácidos, etc.) ni productos de limpieza abrasivos. Recomendamos usar un producto de limpieza doméstico normal, como líquido lavavajillas, si no especifica lo contrario en las instrucciones de limpieza.
 - No utilice disolventes (decapantes de celulosa, acetona, etc.) que cambien la estructura del plástico o disuelvan las etiquetas adheridas.
 - Asegúrese siempre de que el producto se ha secado por completo antes de utilizarlo de nuevo.



Para la limpieza y desinfección en entornos clínicos o de atención sanitaria a largo plazo, siga los procedimientos internos.

9.6.2 Intervalos de limpieza

! IMPORTANTE

La limpieza y la desinfección habituales mejoran el correcto funcionamiento, aumentan la vida útil y evitan la contaminación.

Limpie y desinfecte el producto

- periódicamente mientras esté en uso,
- antes y después de cualquier procedimiento de mantenimiento,
- cuando haya estado en contacto con fluidos corporales,
- antes de usarlo con un nuevo usuario.

9.6.3 Limpieza

! IMPORTANTE

- La limpieza del producto no puede realizarse en instalaciones de lavado automático, mediante equipos de limpieza de vapor o a presión.

! IMPORTANTE

- La suciedad, la arena y el agua salada pueden dañar los cojinetes y las partes de acero se pueden oxidar si la superficie se daña.
- Exponga la silla de ruedas a la arena o al agua salada únicamente durante periodos cortos y límpiela cada vez que vaya a la playa.
 - Si la silla de ruedas está sucia, limpie la suciedad lo antes posible con un paño húmedo y séquela con cuidado.

1. Retire todo el equipamiento opcional instalado (solo el que no requiera herramientas).
2. Limpie las piezas individuales con un paño o un cepillo suave, con productos habituales de limpieza del hogar (pH = 6-8) y agua tibia.
3. Enjuague las piezas con agua templada.
4. Seque a fondo las piezas con un paño seco.



Se puede utilizar abrillantador de coches y cera suave en las superficies metálicas pintadas para eliminar raspaduras y restablecer el brillo.

Limpieza de la tapicería

Para obtener información sobre la limpieza de la tapicería, consulte las instrucciones de las etiquetas del asiento, del cojín y de la funda del respaldo.

9.6.4 Desinfección



Encontrará más información sobre los desinfectantes y los métodos recomendados en <https://vah-online.de/en/for-users>.

1. Limpie todas las superficies a las que se pueda acceder con un paño suave y un desinfectante doméstico común.
2. Deje que el producto se seque al aire.

10 Después del uso

10.1 Reacondicionamiento

Este producto se puede reutilizar. Para reacondicionar el producto para un nuevo usuario, lleve a cabo las siguientes acciones:

- Inspección según el plan de servicio. Consulte el manual de servicio, disponible en Invacare.
- Limpieza y desinfección. Consulte *9 Mantenimiento, página 120*
- Adaptación al nuevo usuario. Consulte *5 Instalación, página 31*.

Asegúrese de que el manual del usuario se entregue con el producto.

Si se detecta algún daño o un funcionamiento deficiente, no reutilice el producto.

10.2 Eliminación



¡ADVERTENCIA! **Riesgo medioambiental**

El dispositivo tiene baterías. Este producto puede contener sustancias que podrían ser perjudiciales para el medio ambiente si se procede a su eliminación en lugares (vertederos) que no sean los idóneos según la legislación.

- NO tire las baterías con la basura doméstica.
- Las baterías DEBERÁN llevarse a un punto limpio adecuado. Entregar las baterías no tiene coste alguno y lo exige la ley.
- Solo tire baterías descargadas.
- Cubra los terminales de las baterías de litio antes de tirarlas.
- Para obtener más información sobre el tipo de batería, consulte la etiqueta de la batería o el capítulo *11 Datos Técnicos, página 127*

Proteja el medio ambiente y recicle este producto a través de la planta de reciclaje más próxima cuando llegue al final de su vida útil.

Desmonte el producto y sus componentes para separar y reciclar individualmente los diferentes materiales.

La eliminación y el reciclaje de los productos usados y de sus embalajes debe llevarse a cabo conforme a las normativas legales relativas al tratamiento de residuos vigentes en cada país. Póngase en contacto con su empresa de gestión de residuos local para obtener más información al respecto.

11 Datos Técnicos

11.1 Especificaciones técnicas

La información técnica que se proporciona a continuación se aplica a una configuración estándar o representa los valores alcanzables máximos. Estos valores podrían cambiar si se añaden accesorios. Los cambios precisos de estos valores se detallan en las secciones de los accesorios correspondientes.

 Tenga en cuenta que, en algunos casos, los valores medidos pueden variar hasta ± 10 mm.

Condiciones permitidas de uso y almacenamiento	
Intervalo de temperatura de funcionamiento según la norma ISO 7176-9:	<ul style="list-style-type: none"> • $-25\text{ °C} \dots +50\text{ °C}$
Temperatura de almacenamiento recomendada:	<ul style="list-style-type: none"> • 15 °C
Intervalo de temperatura de almacenamiento según la norma ISO 7176-9:	<ul style="list-style-type: none"> • $-25\text{ °C} \dots +65\text{ °C}$ con baterías • $-40\text{ °C} \dots +65\text{ °C}$ sin baterías

Sistema eléctrico	
Motores	<ul style="list-style-type: none"> • 2 x 250 W
Baterías	<ul style="list-style-type: none"> • 2 x 12 V/aprox. 35 Ah (C20) estancas/AGM • 2 x 12 V/aprox. 31 Ah (C20) estancas/gel
Fusible principal	<ul style="list-style-type: none"> • 2 x 75 A
Grado de protección	IPX4 ¹

Cargador	
Corriente de salida	<ul style="list-style-type: none"> • 8 A \pm 8 % • 10 A
Tensión de salida	<ul style="list-style-type: none"> • 24 V nominal (12 celdas)

Neumáticos de las ruedas motrices

Tipo de cubierta

- 10,5 pulg x 3,5 pulg, a prueba de pinchazos

Cubiertas de las ruedas

Tipo de cubierta

- 6 pulg x 2 pulg, a prueba de pinchazos

Características de conducción

Velocidad

- 3 km/h
- 6,4 km/h

Distancia de frenado mínima

- 1080 mm

Pendiente nominal²

- 7° (12,3 %) según las especificaciones del fabricante con carga útil de 136 kg, ángulo del asiento en 5° y ángulo del respaldo en 20°

Altura máxima de obstáculos salvables

- 50 mm

Diámetro de giro

- De 1160 mm a 1300 mm
- 1075 mm (asiento Modulite)

Anchura de marcha atrás

- 1100 mm

Autonomía de conducción según la norma ISO 7176-4³

- Hasta 21,1 km

Dimensiones según la norma ISO 7176-15	Tipo de asiento		
	Standard	Modulite	Captain
Altura total	<ul style="list-style-type: none"> • 980 mm 	<ul style="list-style-type: none"> • 1030 mm (placa del asiento de una pieza) • 1060 - 1090 mm (chasis del asiento telescópico, moviendo la placa del respaldo) 	<ul style="list-style-type: none"> • 1054 mm
Anchura total máxima (componente con el punto más ancho entre paréntesis)	<ul style="list-style-type: none"> • 660 mm (medido desde el extremo exterior del reposabrazos con anchura del asiento de 43) 	<ul style="list-style-type: none"> • 610 mm (chasis) • 640 mm (medido desde el extremo exterior del reposabrazos con anchura del asiento de 48) • 690 mm (medido desde el extremo exterior del reposabrazos con anchura del asiento de 53) 	<ul style="list-style-type: none"> • 610 mm
Longitud total (incluidos reposapiernas estándar)	<ul style="list-style-type: none"> • 1030 mm 	<ul style="list-style-type: none"> • 1030 mm 	–
Longitud total (sin reposapiernas estándar)	<ul style="list-style-type: none"> • 690 mm 	<ul style="list-style-type: none"> • 690 mm 	–
Longitud total (con plataforma arriba)	<ul style="list-style-type: none"> • 864 mm 		
Longitud total (con plataforma abajo)	<ul style="list-style-type: none"> • 1003 mm 		

Dimensiones según la norma ISO 7176-15	Tipo de asiento		
	Standard	Modulite	Captain
Longitud de la estiba	<ul style="list-style-type: none"> • 830 mm 	<ul style="list-style-type: none"> • 830 mm 	<ul style="list-style-type: none"> • 830 mm
Anchura de la estiba	<ul style="list-style-type: none"> • 660 mm 	<ul style="list-style-type: none"> • 610 mm (chasis) • 640 mm (medido desde el extremo exterior del reposabrazos con anchura del asiento de 48) • 690 mm (medido desde el extremo exterior del reposabrazos con anchura del asiento de 53) 	<ul style="list-style-type: none"> • 610 mm
Altura de la estiba	<ul style="list-style-type: none"> • máx. 915 mm 	<ul style="list-style-type: none"> • 790 mm 	<ul style="list-style-type: none"> • máx. 910 mm
Altura del asiento ⁴	<ul style="list-style-type: none"> • 455/480/505/530/555 mm 	<ul style="list-style-type: none"> • 420 mm (sin elevador)⁵ • 420 – 720 mm (con elevador)⁵ 	<ul style="list-style-type: none"> • 470/495/520/545/570 mm
Anchura del asiento (rango de ajuste de los reposabrazos entre paréntesis)	<ul style="list-style-type: none"> • 430 mm (440 mm–480 mm) 	<ul style="list-style-type: none"> • 380 mm (380 mm–430 mm⁶) • 430 mm (430 mm–480 mm⁶) • 480 mm (480 mm–530 mm⁶) • 530 mm (530 mm–580 mm⁶) 	<ul style="list-style-type: none"> • 406/457 mm
Profundidad del asiento	<ul style="list-style-type: none"> • 460 mm 	<ul style="list-style-type: none"> • 410 - 510 mm 	<ul style="list-style-type: none"> • De 406 mm a 457 mm
Grosor del cojín del asiento	<ul style="list-style-type: none"> • 50 mm 	<ul style="list-style-type: none"> • 50/75/100 mm 	

Dimensiones según la norma ISO 7176-15	Tipo de asiento		
	Standard	Modulite	Captain
Altura del respaldo ⁴	<ul style="list-style-type: none"> • 480/540 mm 	<ul style="list-style-type: none"> • 480/540 mm (armazón de eslingas) • 560 - 660 mm (chasis del asiento telescópico, moviendo la placa del respaldo) 	<ul style="list-style-type: none"> • 480 mm
Ángulo del respaldo ⁷	<ul style="list-style-type: none"> • 94°, 104°, 111,5°, 119°, 126,5°, 134° 	<ul style="list-style-type: none"> • 90° ... 120° 	<ul style="list-style-type: none"> • 90° ... 115°
Altura del reposabrazos	<ul style="list-style-type: none"> • De 290 mm a 360 mm 	<p>Chasis del asiento telescópico:</p> <ul style="list-style-type: none"> • 245 - 310/295 - 360 mm (reposabrazos T) • 230 - 360 mm (reposabrazos ajustable) • 230 - 300 mm/300 - 360 mm (siguiente reposabrazos) <p>Placa del asiento de una pieza:</p> <ul style="list-style-type: none"> • 275 - 340/325 - 390 mm (reposabrazos T) 	<ul style="list-style-type: none"> • 228/253/279/304/329 mm
Profundidad del reposabrazos ⁸	<ul style="list-style-type: none"> • De 320 mm a 400 mm 	<ul style="list-style-type: none"> • De 300 mm a 400 mm 	<ul style="list-style-type: none"> • 430 mm
Ángulo del asiento, ajuste eléctrico	—	<ul style="list-style-type: none"> • 0° ... +30° (con cambio de centro de gravedad)⁸ 	—

Dimensiones según la norma ISO 7176-15	Tipo de asiento		
	Standard	Modulite	Captain
Ángulo del asiento, ajuste manual	—	• 0° ... +7°	—
Ubicación horizontal del eje ⁹	• 270 mm		• 280 mm

Reposapiés y reposapiernas		Tipo de asiento	
Tipo		Standard	Modulite
Standard 80	Longitud	• De 350 mm a 450 mm	
	Ángulo	• 80°	
Elevación manual	Longitud	• De 350 mm a 450 mm	—
Elevación manual	Ángulo	• 70° – 0°	—
Vari F	Longitud	—	• De 290 mm a 460 mm
	Ángulo	—	• 70° – 0°
Vari A	Longitud	—	• De 290 mm a 460 mm
	Ángulo	—	• 70° – 0°
ADE (eléctrico)	Longitud	—	• De 290 mm a 460 mm
	Ángulo	—	• 80° – 0°
Montaje centrado (manual)	Longitud	—	• 280-385 mm
	Ángulo	—	• 90° – 0°

Reposapiés y reposapiernas		Tipo de asiento	
Tipo		Standard	Modulite
Montaje centrado (eléctrico)	Longitud	—	• 340–490 mm
	Ángulo	—	• 90° – 0°

Peso ¹⁰	Tipo de asiento		
	Standard	Modulite	Captain
Tara (sin elevador)	• mín. 82 kg	• 112 kg	• aprox. 105 kg
Tara (con elevador)	—	• aprox. 128 kg	—

Peso de los componentes	Tipo de asiento		
	Standard	Modulite	Captain
Base	• aprox. 35 kg		
Unidad de asiento	• aprox. 23 kg	• aprox. 23 kg	• aprox. 16 kg
Baterías	• aprox. 11 kg por batería		

Carga útil	
Carga útil máx.	• 136 kg

Cargas axiales	
Carga máxima sobre el eje delantero	• 49,8 kg
Carga máxima eje central	• 95,2 kg
Carga máxima sobre el eje trasero	• 71,4 kg

- 1 La clasificación IPX4 significa que el sistema eléctrico está protegido contra salpicaduras de agua.
- 2 Estabilidad estática según la norma ISO 7176-1 = 9° (15,8 %)
Estabilidad dinámica según la norma ISO 7176-2 = 6° (10,5 %)
- 3 Nota: la autonomía de un vehículo eléctrico depende en gran medida de factores externos como el ajuste de velocidad de la silla de ruedas, la carga de las baterías, la temperatura del entorno, la topografía local, las características de la superficie, la presión de los neumáticos, el peso del usuario, el estilo de conducción y el uso de las baterías para la iluminación, los servosistemas, etc.

Los valores especificados son los valores máximos alcanzables teóricos medidos según la norma ISO 7176-4.
- 4 Medida sin el cojín del asiento
- 5 Con asiento con eslinga + 30 mm
- 6 Anchura ajustable para el ajuste del panel lateral
- 7 En cuanto el elevador suba por encima de un determinado punto, podrá ajustar los ángulos del respaldo y del asiento solo en un total combinado máximo de 15°.
- 8 Distancia entre el plano de referencia del respaldo y la parte más hacia delante del conjunto del reposabrazos

- 9 Distancia horizontal del eje de la rueda desde la intersección de los planos de referencia de asiento cargado y respaldo
- 10 La tara real depende de los accesorios con los que esté equipado el vehículo eléctrico. Todos los vehículos eléctricos de Invacare se pesan antes de salir de fábrica. Consulte la placa de identificación para saber la tara medida (baterías incluidas).

12 Servicio técnico

12.1 Inspecciones realizadas

Mediante un sello y una firma se confirma que se han llevado a cabo debidamente todos los trabajos que figuran en el programa de inspección de las instrucciones de reparación y mantenimiento. La lista de los trabajos de inspección que deben realizarse se encuentra en el manual de servicio, disponible a través de Invacare.

Inspección a la entrega	1ª inspección anual
Sello del proveedor autorizado / Fecha / Firma	Sello del proveedor autorizado / Fecha / Firma
2ª inspección anual	3ª inspección anual

Sello del proveedor autorizado / Fecha / Firma	Sello del proveedor autorizado / Fecha / Firma
4ª inspección anual	5ª inspección anual
Sello del proveedor autorizado / Fecha / Firma	Sello del proveedor autorizado / Fecha / Firma

Nota

Venta

España:

Invacare SA

Avda. Del Oeste n.50, 1ª, 1ª

Valencia-46001

Tel: (34) (0)972 49 32 14

contactsp@invacare.com

www.invacare.es



Fabricante:

Invacare Deutschland GmbH

Kleiststraße 49

D-32457 Porta Westfalica

Germany

1645152-H 2020-02-25



Making Life's Experiences Possible®



Yes, you can.®