



Invacare® Comet sorozat

CometPRO, CometALPINE+, CometULTRA

hu **Robogó**
Használati utasítás



Ezt a kézikönyvet a végfelhasználónak kell átadni.
A termék használatba vétele ELŐTT el KELL olvasni ezt a kézikönyvet, és el
KELL tenni, hogy később is fel lehessen lapozni.



Yes, you can.®

© 2021 Invacare Corporation

Minden jog fenntartva. Az Invacare előzetes írásbeli engedélye nélkül tilos a dokumentum egészének vagy bármely részének ismételt kiadása, másolása és módosítása. A védjegyeket a ™ és az ® szimbólum jelöli. Ellenkező értelmű jelölés hiányában az összes védjegy az Invacare Corporation vagy leányvállalatainak tulajdona, illetve licencbe van adva e vállalatok számára.

A „Making Life’s Experiences Possible” bejegyzett védjegy az USA-ban.

Tartalomjegyzék

1 Általános információk	5
1.1 Bevezetés	5
1.2 A kézikönyvben használt szimbólumok	5
1.3 Megfelelőség	6
1.3.1 Termékspecifikus szabványok	6
1.4 Használhatóság	6
1.5 A jóállásra vonatkozó információk	7
1.6 Élettartam	7
1.7 A felelősség korlátozása	7
2 Biztonság	8
2.1 Általános biztonsági megjegyzések	8
2.2 Az elektromos rendszerre vonatkozó biztonsági tájékoztatás	11
2.3 Az elektromágneses zavarásra vonatkozó biztonsági tudnivalók	13
2.4 A hajtott és a szabadonfutó kerekes üzemmódban történő haladásra vonatkozó biztonsági tudnivalók	14
2.5 Az ápolásra és a karbantartásra vonatkozó biztonsági tájékoztatás	16
2.6 A helyváltoztatást segítő eszköz megváltoztatására és módosítására vonatkozó biztonsági tájékoztatás	17
3 A termék áttekintése	19
3.1 Rendeltetés	19
3.2 Javallatok	19
3.3 Típusbesorolás	19
3.4 A robogó főbb részei	19
3.5 Címkék a terméken	20
3.6 Műszerfal (LED-es változat)	22
3.7 Műszerfal (LCD-s változat)	23
4 Tartozékok	26
4.1 Teströgzítő öv	26
4.1.1 A medenceövek típusai	26
4.1.2 A teströgzítő öv helyes beállítása	26
4.1.3 A medenceöv felszerelése	27
4.2 Rollátortartó konzol	27
4.2.1 A rollátor felszerelése	28
4.2.2 A rollátortartó konzol eltávolítása	29
4.2.3 A hátsó prizma elhelyezése	29
4.3 A színes burkolatok cseréje	29
5 Használatbavétel	31
5.1 Általános tudnivalók az üzembe helyezésről	31
5.2 Az ülés állítása előre és hátra	32
5.3 A karfa szélességének beállítása	33
5.4 A karfa magasságának beállítása	33
5.5 A karfa dőlésszögének beállítása	33
5.6 A háttámla dőlésszögének beállítása	34
5.7 A deréktámasz beállítása (csak a Comet ^{ULTRA} esetén)	34
5.8 A fejtámla beállítása	35
5.9 Az ülés kioldása, hogy elfordítható vagy eltávolítható legyen	35
5.10 Az üléselemelő használata (külön megvásárolható)	36
5.11 A kormányoszlop szögének beállítása	36
5.12 A kijelző beállítása	37
6 Használat	41
6.1 Fel- és leszállás	41
6.2 Az első vezetés előtt	42
6.3 Akadályok leküzdése	42
6.3.1 Maximális akadálymagasság	42
6.3.2 Biztonsági tudnivalók akadályon felfelé történő áthaladáshoz	42
6.3.3 Az akadályok leküzdésének helyes módja	42
6.4 Haladás emelkedőn és lejtőn	43
6.5 Parkolás és egy helyben állás	43
6.6 Közúton történő használat	43
6.7 A robogó tolása kézzel	43
6.7.1 A motorok kiiktatása	44

6.8	A robogó vezetése	45	9.6.1	A biztonságra vonatkozó általános információk	61
6.9	A világítás be- és kikapcsolása	45	9.6.2	A tisztítási gyakorisága	62
6.10	Az irányjelző be- és kikapcsolása	46	9.6.3	Tisztítás	62
6.11	A vészvillogó be- és kikapcsolása	46	9.6.4	Fertőtlenítés	62
6.12	A kürt használata	46	10	Használat után	63
6.13	A kis sebességű üzemmód be- és kikapcsolása	46	10.1	Felújítás	63
6.14	A kanyarvezérlés be- és kikapcsolása kanyarban történő haladáskor	46	10.2	Hulladékkezelés	63
6.15	A mód kiválasztása	47	11	Hibaelhárítás	64
7	Vezérlőrendszer	49	11.1	Diagnosztika és hibaelhárítás	64
7.1	Az elektronika védelmi rendszere	49	11.1.1	Hibadiagnosztika	64
7.1.1	A fő biztosíték	49	11.1.2	Hibakódok és diagnosztikai kódok	65
7.2	Akkumulátorok	49	12	Műszaki Adatok	68
7.2.1	Általános tudnivalók a töltésről	49	12.1	Műszaki adatok	68
7.2.2	A töltésre vonatkozó általános utasítások	49	13	Szervizelés	73
7.2.3	Az akkumulátorok feltöltésének módja	50	13.1	Végrehajtott ellenőrzések	73
7.2.4	Az akkumulátorok leválasztása töltés után	51			
7.2.5	Tárolás és karbantartás	51			
7.2.6	Útmutató az akkumulátorok kezeléséhez	52			
7.2.7	Az akkumulátorok szállítása	52			
7.2.8	Általános útmutató az akkumulátorok kezeléséhez	53			
7.2.9	Az akkumulátorok eltávolítása	53			
7.2.10	A sérült akkumulátorok kezelésének megfelelő módja	53			
8	Szállítás	55			
8.1	Szállítás – általános tudnivalók	55			
8.2	A helyváltoztatást segítő eszköz járműbe helyezése	56			
8.3	A helyváltoztatást segítő eszköz szállítása utas nélkül	56			
9	Karbantartás	57			
9.1	A karbantartás ismertetése	57			
9.2	Ellenőrzések	57			
9.3	Kerekek és gumibroncsok	59			
9.4	Rövid távú tárolás	59			
9.5	Hosszú távú tárolás	60			
9.6	Tisztítás és fertőtlenítés	61			

1 Általános információk

1.1 Bevezetés

Ez a használati útmutató a termék kezelésére vonatkozó fontos tudnivalókat tartalmaz. A termék biztonságos használata érdekében figyelmesen olvassa el a használati útmutatót, és kövesse a biztonsági utasításokat.

Fontos tudni, hogy lehetnek olyan részek ebben a dokumentumban, amelyek az Ön termékére nem érvényesek, mivel ez a dokumentum a (nyomdába adás időpontjában) elérhető összes modellünkre vonatkozik. Ellenkező értelmű jelzés hiányában e dokumentum mindegyik fejezete a termék összes modelljére vonatkozik.

Az Ön országában elérhető modelleket és konfigurációkat az országspecifikus értékesítési dokumentumok tartalmazzák.

Az Invacare fenntartja a jogot a termék műszaki adatainak további értesítés nélkül történő módosítására.

Mielőtt elolvassa ezt a dokumentumot, ellenőrizze, hogy a legfrissebb verzióval rendelkezik-e. A legfrissebb verzió PDF formátumban az Invacare webhelyén található.

Ha a nyomtatott dokumentumban kicsiknek találja a betűket, és így nehezen tudja elolvasni a szöveget, akkor letöltheti a PDF változatot a webhelyről. A PDF változat betűméretét a képernyőn tetszőlegesen beállíthatja, hogy kényelmesen el tudja olvasni a szöveget.

Ha a termékre vonatkozóan további információra van szüksége, például ha tájékoztatást szeretne kapni a termékre vonatkozó biztonsági értesítésekről vagy a

termékvisszahívásokról, akkor forduljon az Invacare képviselőjéhez. A címek e dokumentum végén találhatók.

Amennyiben a termékkel súlyos esemény következik be, értesítse a gyártót és országában az illetékes hatóságot.

1.2 A kézikönyvben használt szimbólumok

Ebben a kézikönyvben jeleket és figyelemfelhívó szavakat használunk az olyan veszélyes vagy nem biztonságos gyakorlat jelölésére, amely személyi sérülést vagy anyagi kárt okozhat. A jelek és figyelemfelhívó szavak magyarázata alább olvasható.



FIGYELEM!

Olyan veszélyes helyzetet jelez, amely súlyos sérüléshez vagy halálhoz is vezethet, ha nem kerülik el.



VIGYÁZAT!

Olyan veszélyes helyzetet jelez, amely kisebb vagy közepes sérüléshez vezethet, ha nem kerülik el.



FONTOS!

Olyan veszélyes helyzetet jelez, amely anyagi kárhoz, rongálódáshoz vezethet, ha nem kerülik el.



Tipp

Hasznos tanácsokat, javaslatokat és tudnivalókat nyújt a hatékony, gondtalan használathoz.



Szerszámok

Bizonyos munkák elvégzéséhez szükséges szerszámokat, alkatrészeket és egyéb eszközöket jelöl.

1.3 Megfelelőség

Mint hogy vállalatunk az ISO 13485 szabvány elveinek megfelelően működik, számunkra a minőség alapvető fontosságú.

Ez a termék rendelkezik a CE jelzéssel, ami azt mutatja, hogy megfelel az 1. osztályba sorolt orvostechnikai eszközökre vonatkozó 2017/745 rendeletnek. A termék kibocsátási dátuma a CE-megfelelőségi nyilatkozaton szerepel.

Folyamatosan erőfeszítéseket teszünk annak biztosítására, hogy a vállalat környezetre gyakorolt hatását helyileg és globálisan egyaránt a lehető legkisebbre csökkentsük.

Kizárólag a REACH rendeletnek megfelelő anyagokat és alkatrészeket használunk.

Betartjuk a jelenleg hatályos környezetvédelmi jogszabályokat, a WEEE- és a RoHS-irányelvet.

1.3.1 Termékspecifikus szabványok

A terméket bevizsgálták, és megállapították, hogy teljesíti a villamos hajtású kerekesszékekre, robogókra és töltőberendezéseikre vonatkozó DIN EN 12184 szabvány, valamint az összes kapcsolódó szabvány előírásait.

Ha megfelelő világítással el van látva, akkor a termék közúti közlekedésre is használható.

A helyi szabványokról és előírásokról az Invacare helyi forgalmazójától kaphat további tájékoztatást. A címek e dokumentum végén találhatóak.

1.4 Használhatóság

Csak akkor használja a helyváltoztatást segítő eszközt, ha az tökéletesen üzemképes. Ellenkező esetben veszélyeztetheti saját és mások testi épségét.

A következő lista nem a teljesség igényével készült. Mindössze arra szolgál, hogy bemutasson néhány olyan helyzetet, amely befolyásolhatja a helyváltoztatást segítő eszköz használhatóságát.

Bizonyos esetekben haladéktalanul be kell fejeznie a helyváltoztatást segítő eszköz használatát. Más helyzetekben lehetősége van arra, hogy helyváltoztatást segítő eszközével eljusson a fogalmazóhoz.

Haladéktalanul be kell fejeznie a helyváltoztatást segítő eszköz használatát a következő esetben:

- váratlan viselkedés a vezetés során,
- fékhiba.

Haladéktalanul fel kell keresnie egy hivatalos Invacare-forgalmazót, ha a helyváltoztatást segítő eszköz használatát a következők korlátozzák:

- a világítási rendszer (ha fel van szerelve) meghibásodása vagy helytelen működése,
- a fényszórók működési hibái,

- kopott futófelület vagy elégtelen gumiabroncsnyomás,
- a karfák sérülése (például szakadt párna),
- a lábtámasztartó sérülése (például hiányzó vagy szakadt sarokpánt),
- a teströgzítő öv sérülése,
- a botkormány sérülése (a botkormány nem állítható „üres” helyzetbe),
- sérült, megcsavarodott, becsípődött vagy tartójukból kiszabadult kábelek,
- a helyváltoztatást segítő eszköz kifarolása fékezéskor,
- a helyváltoztatást segítő eszköz oldalra húzása haladáskor,
- szokatlan hangok előfordulása.

Vagy ha úgy érzi, hogy valami nem megfelelően működik a helyváltoztatást segítő eszközön.

1.5 A jótállásra vonatkozó információk

A termékre az egyes országokban érvényes általános szerződési feltételeknek megfelelően gyártói szavatosságot vállalunk.

Garanciális igénnyel kizárólag azon a forgalmazón keresztül lehet fellépni, amelytől a terméket beszerezték.

1.6 Élettartam

A termék várható élettartama öt év, feltételezve, hogy a terméket naponta használják, rendeltetésének megfelelően, betartva a jelen útmutatóban leírt biztonsági és karbantartási utasításokat. A tényleges élettartam a használat gyakoriságától és intenzitásától függően változhat.

1.7 A felelősség korlátozása

Az Invacare nem vállal felelősséget olyan károkért, amelyek a következőkből erednek:

- a használati útmutatóban foglaltak be nem tartása,
- helytelen használat,
- természetes elhasználódás,
- a vásárló vagy egy harmadik fél általi helytelen összeszerelés vagy beállítás,
- műszaki módosítások,
- illetéktelen módosítások és/vagy nem megfelelő pótalkatrészek használata.

2 Biztonság

2.1 Általános biztonsági megjegyzések



VESZÉLY!

Halál, súlyos személyi sérülés vagy az eszköz károsodásának veszélye

A kárpitozott ülésrendszerre ejtett égő cigaretta tüzet okozhat, amelynek következménye halál, súlyos sérülés vagy az eszköz károsodása lehet. Különösen azoknál fordulhat elő halál vagy súlyos sérülés az ilyen tüzekből és az őket kísérő füstből adódóan, akik a helyváltoztatást segítő eszközben ülnek, mert előfordulhat, hogy ők nem képesek elhagyni a helyváltoztatást segítő eszközt.

– NE dohányozzon a helyváltoztatást segítő eszköz használata közben!



FIGYELEM!

Sérülésveszély, anyagi kár vagy halál veszélye

A nem megfelelő felügyelet vagy karbantartás személyi sérülést, anyagi kárt vagy halált okozhat, mert ennek következtében alkatrészeket vagy anyagokat nyelhetnek le, vagy ilyenek okozhatnak fulladást.

– A gyerekeket, a házi kedvenceket és a csökkent fizikai vagy mentális képességekkel rendelkező személyeket szoros felügyelet alatt kell tartani.



FIGYELEM!

Súlyos sérülés vagy anyagi kár veszélye

A termék nem megfelelő használata személyi sérülést vagy anyagi kárt okozhat.

- Ha nem érti a figyelmeztetéseket, intelmeket vagy utasításokat, akkor vegye fel a kapcsolatot egy egészségügyi szakdolgozóval vagy szolgáltatóval, mielőtt megpróbálná használatba venni ezt a berendezést.
- Ne használja se ezt a terméket, se semelyik külön megvásárolható berendezést anélkül, hogy előbb végig ne olvasta és tökéletesen meg ne értette volna ezeket az utasításokat és a termékhez vagy a külön megvásárolható berendezéshez mellékelte más, a használatukra vonatkozó anyagokat, például a használati útmutatót, a szervizkönyvet vagy az utasításokat tartalmazó lapot.



FIGYELEM!

Sérülésveszély, ha a helyváltoztatást segítő eszközt akkor használják, amikor gyógyszer vagy alkohol hatása hátrányosan befolyásolja annak működtetését

- Soha ne vezesse a helyváltoztatást segítő eszközt gyógyszer vagy alkohol hatása alatt!

**FIGYELEM!**

Sérülés vagy az eszköz károsodásának veszélye, ha a helyváltoztatást segítő eszköz véletlenül elindul

- Kapcsolja ki a helyváltoztatást segítő eszközt a be- és a kiszállás előtt, illetve ormótlan tárgyak kezelésekor.
- Ne feledje, hogy a villanymotorok kiiktatásakor a motoros fékek automatikusan kikapcsolódnak. Ezért a szabadonfutó kerekes használat csak vízszintes felületen javasolt, emelkedőn és lejtőn nem. Soha ne hagyja a helyváltoztatást segítő eszközt szétkapcsolt motorral emelkedőn vagy lejtőn! Ha már nem tolják a helyváltoztatást segítő eszközt, a villanymotorokat azonnal kapcsolja össze a mechanikával.

**FIGYELEM!**

Sérülésveszély áll fenn, ha a helyváltoztatást segítő eszközt menet közben kikapcsolják, mivel ez hirtelen megállást okoz

- Ha vészfékezésre van szükség, egyszerűen engedje el az irányítókart, és hagyja, hogy a helyváltoztatást segítő eszköz teljesen megálljon.
- Ha van kézifék, akkor azt addig húzza, amíg a helyváltoztatást segítő eszköz meg nem áll.
- A mozgásban lévő helyváltoztatást segítő eszköz áramellátását csak a legvégső esetben kapcsolja ki.

**FIGYELEM!**

Sérülésveszély áll fenn, ha a helyváltoztatást segítő eszközt úgy szállítják másik járműben, hogy utas ül rajta

- Soha ne szállítsa a helyváltoztatást segítő eszközt, amikor utas ül rajta!

**FIGYELEM!**

A helyváltoztatást segítő eszközből való kiesés veszélye

- Ha teströgzítő öv van felszerelve, azt a helyváltoztatást segítő eszköz minden használatánál megfelelően be kell állítani, és használni kell.

**FIGYELEM!**

Súlyos sérülés vagy anyagi kár veszélye

Súlyos sérülés vagy anyagi kár keletkezhet, ha a helyváltoztatást segítő eszközt nyílt láng vagy tűzveszélyes anyagok közelében tárolja vagy használja.

- Ne tárolja és ne használja a helyváltoztatást segítő eszközt nyílt láng vagy tűzveszélyes anyagok közelében!



VIGYÁZAT!

Sérülésveszély a helyváltoztatást segítő eszköz megengedett legnagyobb terhelésének túllépésekor

- Ne terhelje túl a helyváltoztatást segítő eszközt (lásd: *12 Műszaki Adatok, 68. oldal*).
- A helyváltoztatást segítő eszköz egyetlen olyan utas használatára készült, akinek testtömege nem haladja meg az eszköz megengedett legnagyobb terhelését. Soha ne használja a helyváltoztatást segítő eszközt egynél több személy szállítására.



VIGYÁZAT!

Sérülésveszély helytelen emeléskor vagy nehéz alkatrészek leesésekor

- A helyváltoztatást segítő eszköz alkatrészeinek (különösen az akkumulátoroknak) a karbantartásakor, javításakor vagy emeléskor vegye figyelembe azok tömegét. Mindig ügyeljen a helyes emelési testtartásra, és szükség esetén kérjen segítséget.



VIGYÁZAT!

A mozgó alkatrészek jelentette sérülésveszély

- Ügyeljen arra – különösen, ha gyerekek vannak a közelben –, hogy a helyváltoztatást segítő eszköz mozgó alkatrészei, például a kerekek vagy az ülésemelő (ha van) ne okozzanak sérülést.



VIGYÁZAT!

Forró felületek okozta sérülésveszély

- Ne hagyja a helyváltoztatást segítő eszközt hosszabb ideig a tűző napon. A fémből készült alkatrészek és felületek, például az ülés és a karfák felforrósodhatnak.



VIGYÁZAT!

Tűz vagy leállás veszélye a csatlakoztatott elektromos berendezések miatt

- Ne csatlakoztasson a helyváltoztatást segítő eszközhöz olyan elektromos berendezést, amelyet az Invacare nem hitelesített kifejezetten az adott célra való használatra. Minden villamossági szerelést hivatalos Invacare-forgalmazójával végeztesen el.

2.2 Az elektromos rendszerre vonatkozó biztonsági tájékoztatás



FIGYELEM!

Halál, súlyos személyi sérülés vagy az eszköz károsodásának veszélye

A helyváltoztatást segítő eszköz helytelen használata az eszköz füstölését, szikrázását vagy kigyulladását okozhatja. A tűz miatt halál, súlyos sérülés vagy anyagi kár következhet be.

- A helyváltoztatást segítő eszközt **KIZÁRÓLAG** rendeltetésének megfelelően használja.
- Ha a helyváltoztatást segítő eszköz füstölni, szikrázni vagy égni kezd, **AZONNAL** fejezze be a használatát, és vigye szervizbe.



FIGYELEM!

Tűzveszély

A bekapcsolt lámpák hőt fejlesztenek. Ha a lámpákat textilneművel, például ruhával takarja le, a ruhaanyag meggyulladhat.

- **SOHA** ne takarja le a világítási rendszert ruhaneművel!



FIGYELEM!

Halál, súlyos személyi sérülés vagy az eszköz károsodásának veszélye oxigénrendszerek szállítása esetén

Oxigénnel dúsított levegőben a ruhaneműk és más, egyébként nem égő anyagok könnyen meggyulladnak és hevesen égnek.

- Naponta ellenőrizze, hogy nem szivárognak-e az oxigén-csővezetékek, a palacktól kezdve egészen az oxigén felhasználási helyéig, és óvja őket az elektromos szikráktól és mindentől, ami tüzet okozhat.



FIGYELEM!

Sérülésveszély vagy az eszköz károsodásának veszélye rövidzárlat esetén

A tápegységmodulhoz csatlakoztatott kábeleken lévő érintkezőtüskék még a rendszer kikapcsolt állapotában is feszültség alatt állhatnak.

- A feszültség alatt álló érintkezőjű kábeleket csatlakoztatni vagy rögzíteni kell, illetve le kell őket takarni (az áramot nem vezető anyaggal), hogy ne legyenek kitéve az emberekkel vagy esetleg elektromos rövidzárlatot okozó anyagokkal való érintkezés veszélyének.
- Amikor feszültség alatt lévő érintkezőtüskékkel rendelkező kábelt kell leválasztani, például amikor biztonsági okokból le kell választani a buszkábelt a vezérlőkonzolról, akkor feltétlenül rögzítse vagy takarja le (az áramot nem vezető anyaggal) az érintkezőtüskéket.



FIGYELEM!

Halál, súlyos személyi sérülés vagy az eszköz károsodásának veszélye

A víz vagy más folyadék hatása miatt korrodált elektromos alkatrészek halált, súlyos sérülést vagy anyagi kárt okozhatnak.

- Csökkentse a lehető legkisebbre az elektromos alkatrészek víznek vagy más folyadékoknak való kitettségét.
- A korrózió miatt sérült elektromos alkatrészeket azonnal ki KELL cserélni.
- A víznek vagy más folyadéknak gyakran kitett helyváltoztatást segítő eszközöknél az elektromos alkatrészek gyakoribb cseréjére lehet szükség.



FIGYELEM!

Halál vagy súlyos sérülés veszélye

E figyelmeztetések figyelmen kívül hagyása elektromos rövidzárlatot okozhat, amelynek következménye halál, súlyos sérülés vagy az elektromos rendszer károsodása lehet.

- A POZITÍV (+) PIROS akkumulátorkábelt a POZITÍV (+) akkumulátorpólushoz KELL csatlakoztatni. A NEGATÍV (–) FEKETE akkumulátorkábelt a NEGATÍV (–) akkumulátorpólushoz KELL csatlakoztatni.
- SOHA ne hagyja, hogy bármelyik szerszám vagy bármelyik akkumulátorkábel egyidejűleg MINDKÉT akkumulátorpólushoz hozzáérjen! Ekkor elektromos rövidzárlat keletkezhet, amely súlyos sérülést vagy anyagi kárt okozhat.
- Helyezzen védősapkát a pozitív és a negatív akkumulátorpólusra.
- Haladéktalanul cserélje ki a kábelt, ha a szigetelése sérült.
- NE távolítsa el az olvadóbiztosítékot vagy a rögzítőelemet a POZITÍV (+) piros akkumulátorkábel rögzítőcsavarjáról.



FIGYELEM!

Halál vagy súlyos sérülés veszélye

Az áramütés halált vagy súlyos sérülést okozhat

- Az áramütés elkerülése érdekében vizsgálja meg, nem szakadt vagy kopott-e a dugasz vagy a vezeték. A szakadt vagy kopott vezetékét azonnal cserélje ki.



A helyváltoztatást segítő eszköz károsodásának veszélye

Az elektromos rendszer hibája szokatlan viselkedéshez vezethet, például előfordulhat, hogy a lámpák folyamatosan világítanak, esetleg egyáltalán nem világítanak, vagy zaj hallható a mágneses fékekből.

- Hiba esetén kapcsolja ki, majd újra be a vezérlőkonzolt.
- Ha a hiba továbbra is tapasztalható, akkor válassza le vagy távolítsa el az áramforrást. A helyváltoztatást segítő eszköz modelljétől függően vagy ki lehet venni az akkumulátort, vagy le lehet választani a tápegységmodulról. Ha nem biztos abban, hogy melyik kábelt kell lehúzni, kérdezze meg a szállítótól.
- Mindenképpen vegye fel a kapcsolatot a szállítóval.

2.3 Az elektromágneses zavarásra vonatkozó biztonsági tudnivalók

Ez az elektromos jármű a nemzetközi szabványok szerint sikeresen tesztelve lett az elektromágneses zavarásra (EMI) vonatkozó előírásoknak való megfelelés szempontjából. Az elektromágneses mezők azonban, például amelyeket a rádió- és televízióadók és mobiltelefonok állítanak elő, befolyásolhatják az elektromos járművek működését. A járműveinkben használt elektronika is kelthet gyenge elektromágneses zavart, amely azonban a törvény által megengedett tőrésen belül marad. A fenti okok miatt fontos a következő óvintézkedések betartása:



FIGYELEM!

Hibás működés veszélye elektromágneses zavar miatt

- A jármű bekapcsolt állapotában ne kapcsoljon be és ne használjon hordozható adó-vevőket és távközlési eszközöket (például rádió adó-vevő vagy mobiltelefon).
- Igyekezzen elkerülni az erős rádió- és televízióadók környezetét.
- Ha a jármű magától mozgásba jön, vagy kioldanak a fékek, haladéktalanul kapcsolja ki a kerekesszéket.
- Elektromos kiegészítőkkel és más alkatrészekkel való bővítéskor vagy bármilyen módon történő módosításakor a jármű érzékenyé válhat az elektromágneses zavarokra. Ne feledje, hogy nincs biztos módszer annak meghatározására, hogy az ilyen módosítások milyen hatással lesznek az elektronikus rendszer zavarvédeltségére.
- Jelentse a gyártónak a jármű minden nem szándékolt mozgását és az elektromos fékek kioldását.

2.4 A hajtott és a szabadonfutó kerekes üzemmódban történő haladásra vonatkozó biztonsági tudnivalók



FIGYELEM!

Sérülésveszély a helyváltoztatást segítő eszköz felborulása miatt

- Mindig csak a névleges biztonságos mértéket meg nem haladó dőlésszögű emelkedőn, illetve lejtőn haladjon, és ilyenkor a háttámla mindig legyen függőleges állásban, az ülésemelő pedig (ha fel van szerelve) a legalacsonyabb helyzetben.
- A csúcsebességnek mindig legfeljebb a 2/3-ával haladjon lejtőn lefelé. Lejtőn és emelkedőn kerülje a hitelen fékezést és a hirtelen gyorsítást.
- Ha lehetséges, ne haladjon nedves, csúszós, jeges és olajos felületen (például hóban, kavicsos úton, jégen stb.), ahol könnyen elveszítheti a helyváltoztatást segítő eszköz feletti uralmát, különösen lejtőn és emelkedőn. Az ilyen felületek közé tartoznak bizonyos festett vagy másként kezelt fafelületek is. Ha mindenképp ilyen felületen kell haladnia, akkor azt lassan és a lehető legóvatosabban tegye.
- Lejtőn és emelkedőn soha ne próbáljon meg akadályt leküzdeni.
- Soha ne próbáljon meg lépcsősoron fel- vagy lemenni.
- Az akadályokat mindig szemből közelítse meg. Ügyeljen arra, hogy az első és a hátsó kerekek egy lendülettel túljussanak az akadályon – ne álljon meg féluton. Ne próbáljon meg a maximális akadálymagasságnál magasabb akadályt leküzdeni. A maximális akadálymagasság 133 mm.



FIGYELEM!

Sérülésveszély a helyváltoztatást segítő eszköz felborulása miatt

- Amikor halad a helyváltoztatást segítő eszközzel, kerülje a súlypontáthelyezést és a hirtelen irányváltoztatást.



FIGYELEM!

Sérülésveszély a helyváltoztatást segítő eszköz felborulása miatt (folytatás)

- Soha ne használja a helyváltoztatást segítő eszközt egynél több személy szállítására.
- Ne terhelje túl a helyváltoztatást segítő eszközt.
- A helyváltoztatást segítő eszköz terhelésekor a súlyt mindig egyenletesen ossza el. Mindig igyekezzen a helyváltoztatást segítő eszköz súlypontját középen és a talajhoz a lehető legközelebb tartani.
- Ne feledje, hogy ha menet közben megváltoztatja a sebességet, akkor a helyváltoztatást segítő eszköz lefékez vagy felgyorsul.



FIGYELEM!

Sérülésveszély áll fenn, ha akadálynak ütközik, amikor keskeny helyen, például ajtón, bejáraton halad át

- Keskeny helyen a legalacsonyabb sebességgel és megfelelő óvatossággal haladjon át.

**FIGYELEM!**

A robogó súlypontja magasabban van, mint egy motoros kerekesszéké.

Kanyarban nagyobb a felborulás veszélye.

- Kanyar előtt csökkentse a sebességet. Csak akkor gyorsítson, amikor túljutott a kanyaron.
- Vegye figyelembe, hogy az ülés magassága jelentős mértékben befolyásolja a súlypont helyét. Minél magasabb az ülés magasság, annál nagyobb a felborulás veszélye.

**FIGYELEM!****Borulásveszély**

A borulásgátlók (stabilizálók) csak szilárd talajon hatásosak. A puha talajba, például a fűbe, a hóba és a sárba belesüllyednek, ha rájuk nehezedik a helyváltoztatást segítő eszköz. Ekkor megszűnik a hatásuk, és a helyváltoztatást segítő eszköz felborulhat.

- Puha talajon – különösen lejtőn és emelkedőn – csak nagyon óvatosan haladjon. Közben pedig fokozottan figyelje a helyváltoztatást segítő eszköz borulási stabilitását.

**VIGYÁZAT!**

Előfordulhat, hogy nehézségbe ütközik a lift vagy az épületbejárat előtti megfordulás, mert a robogó fordulási íve nem feltétlenül van összhangban az építési szabványokkal

- Mindig legyen tudatában robogója korlátainak, különösen a fordulási képességeit illetően, amikor épületbe vagy liftbe hajt be. Vezetés közben kerülje az olyan helyzeteket, amelyekből aztán nem tud kijönni, mert nem tud megfordulni a robogóval.

2.5 Az ápolásra és a karbantartásra vonatkozó biztonsági tájékoztatás



FIGYELEM!

Halál, súlyos személyi sérülés vagy az eszköz károsodásának veszélye

Az ezen a helyváltoztatást segítő eszközön a használók/ápolók vagy képzetlen szerelők által végrehajtott nem megfelelő javítási vagy szervizelési műveletek halált, súlyos sérülést vagy károsodást okozhatnak.

- NE kíséreljen meg végrehajtani olyan karbantartási munkát, amely nem szerepel ebben a használati útmutatóban! Az ilyen javítást vagy szervizmunkát szakképzett szerelőnek KELL végrehajtania. Forduljon a szállítóhoz vagy az Invacare szakemberéhez.



VIGYÁZAT!

Balesetveszély és a jótállás elvesztésének veszélye elégtelen karbantartás esetén

- Biztonsági okokból és az észre nem vett kopásból származó balesetek elkerülése érdekében fontos, hogy ezen a helyváltoztatást segítő eszközön szokásos használati körülmények esetén évente felülvizsgálatot hajtsanak végre (az ellenőrzési tervet lásd a szervizkönyvben).
- Megterhelő használati körülmények esetén – például napi közlekedés meredek lejtőkön, illetve az egészségügyben, ahol gyakran változnak a helyváltoztatást segítő eszköz használói – ajánlott köztes ellenőrzéseket végrehajtani a fékeken, a tartozékokon és a futóművön.
- Ha a helyváltoztatást segítő eszközt közúton használják, a vezető felelőssége annak biztosítása, hogy az eszköz megbízhatóan üzemeltethető állapotban legyen. A helyváltoztatást segítő eszköz nem megfelelő vagy elhanyagolt ápolása és karbantartása a gyártó felelősségének korlátozását vonja maga után.

2.6 A helyváltoztatást segítő eszköz megváltoztatására és módosítására vonatkozó biztonsági tájékoztatás



VIGYÁZAT!

Súlyos sérülés vagy anyagi kár veszélye

Helytelen vagy nem megfelelő pótalkatrészek használata személyi sérülést vagy károsodást okozhat.

- A pótalkatrészeknek ugyanolyanoknak KELL lenniük, mint az eredeti Invacare gyártmányú alkatrészeknek.
- A helyes pótalkatrészek megrendelése érdekében mindig adja meg a helyváltoztatást segítő eszköz sorozatszámát.



VIGYÁZAT!

Sérülésveszély és a helyváltoztatást segítő eszköz károsodásának veszélye nem jóváhagyott alkatrészek és tartozékok miatt

Az olyan ülések, bővítések és tartozékok, amelyeket az Invacare nem hagyott jóvá az ezzel a helyváltoztatást segítő eszközzel való használatra, befolyásolhatják a helyváltoztatást segítő eszköz borulási stabilitását, és növelhetik a borulásveszélyt.

– Kizárólag olyan üléseket, bővítéseket és tartozékokat használjon, amelyeket az Invacare jóváhagyott ehhez a helyváltoztatást segítő eszközhöz.

Az olyan ülések, amelyeket az Invacare nem hagyott jóvá az ezzel a helyváltoztatást segítő eszközzel való használatra, bizonyos körülmények között nem felelnek meg az érvényes szabványoknak, és növelhetik a gyúlékonyságot és a bőrirritáció veszélyét.

– Kizárólag olyan üléseket használjon, amelyeket az Invacare jóváhagyott ehhez a helyváltoztatást segítő eszközhöz.

Az olyan elektromos és elektronikus alkatrészek, amelyeket az Invacare nem hagyott jóvá az ezzel a helyváltoztatást segítő eszközzel való használatra, tűzveszélyt okozhatnak, és elektromágneses károsodáshoz vezethetnek.

– Kizárólag csak olyan elektromos és elektronikus alkatrészeket használjon, amelyeket az Invacare jóváhagyott ehhez a helyváltoztatást segítő eszközhöz.

Az olyan akkumulátorok, amelyeket az Invacare



A helyváltoztatást segítő eszköz CE-jelölése

- A megfelelőségi értékelés/CE-jelölés a vonatkozó hatályos előírásoknak való megfelelés alapján került a termékre, és kizárólag a teljes termékre vonatkozik.
- A CE jelölés érvényét veszti, ha a termék alkatrészeit vagy tartozékait olyanokra cserélik, vagy ha a terméket olyan további alkatrészekkel vagy tartozékokkal látják el, amelyeket az Invacare nem hagyott jóvá ehhez a termékhez.
- Ebben az esetben az alkatrészeket, illetve tartozékokat kicserélő vagy felszerelő vállalatot terheli a felelősség a megfelelőségi értékelés/CE jelölés tekintetében, illetve a helyváltoztatást segítő eszköz speciális kialakítású helyváltoztatást segítő eszközként való bejegyztetése, valamint a megfelelő dokumentáció vonatkozásában.



Fontos tudnivalók a karbantartáshoz szükséges szerszámokról

- Az ebben a használati útmutatóban ismertetett egyes karbantartási munkákat a használó is minden nehézség nélkül el tudja végezni, ha rendelkezik a megfelelő szerszámokkal. Ha nem rendelkezik megfelelő szerszámokkal, nem javasoljuk, hogy megkísérelje elvégezni az adott munkát. Ilyenkor feltétlenül forduljon hivatalos szakműhelyhez.

3 A termék áttekintése

3.1 Rendeltetés

Ez a helyváltoztatást segítő eszköz olyan járásban korlátozott személyek számára készült, akik megfelelő látásuk, valamint fizikai és szellemi állapotuk alapján képesek villamos hajtású helyváltoztatást segítő eszköz használatára.

3.2 Javallatok

A robogót olyan személyeknek tanácsos használniuk, akik

- nehezen vagy nem tudnak járni; vagy
- nehezen vagy nem tudják egyensúlyukat megtartani; vagy
- nem tudnak gyalog nagyobb távolságot megtenni; vagy
- nem tudnak járművet, például autót, kerékpárt vagy mopetet vezetni.

A használó felsőtestének elég erősnek kell lennie ahhoz, hogy a használó a robogó ülésén tudjon ülni. A használónak képesnek kell lennie arra, hogy megfelelően működtesse a villanymotoros hajtású eszközt.

Ellenjavallatok

Nincs ismert ellenjavallat.

3.3 Típusbesorolás

Ez a jármű az EN 12184 szabvány szerint **C osztályú mozgásegítő termékként** lett besorolva (kültéri használatra). Mérete miatt kevésbé alkalmas beltéri használatra, de nagyobb a hatótávolsága, és képes leküzdeni az épületen kívüli nagyobb és bonyolultabb akadályokat is.

3.4 A robogó főbb részei

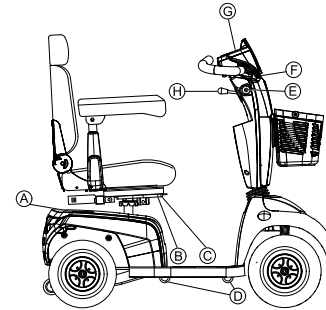

(A)	A motorok kiiktatására szolgáló kar
(B)	Kioldókar az ülésín eltolásához (az ülés alatt elől jobb oldalon)
(C)	Kioldókar az ülés elfordításához és eltávolításához (az ülés alatt bal oldalon, a képen nem látható)
(D)	Rögzítőhorog szállításhoz
(E)	Indítókulcs (ON/OFF – BE/KI)
(F)	Fékkar (jobb oldali kar)
(G)	Műszerfal (LED-es vagy LCD)
(H)	A kormányoszlop szögének beállítására szolgáló kar

3.5 Címkék a terméken

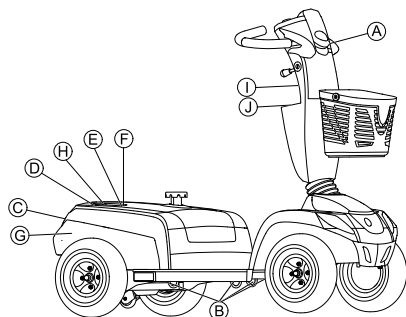



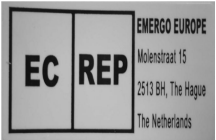

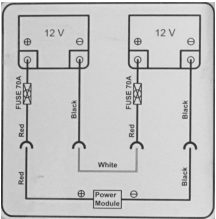
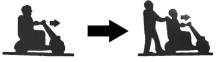







Fig. 3-1





A		<p>A töltő aljzatot jelölő címke (a kormányoszlop bal oldalán, a képen nem látható).</p>
B		<p>A szállításkor használható rögzítőhorgot jelölő címke.</p>
C		<p>Azonosító címke a váz hátsó részén. A részleteket lásd alább.</p>

D		<p>Az európai képviselő címkéje a váz hátsó részén vagy közvetlenül az azonosítócímkén.</p>
E	<p>Comet HD</p>	<p>A HD változatot azonosító címke (csak a Comet^{HD} esetén).</p>
F		<p>A váz hátsó részén a rugók helyét azonosító címke (csak a Comet^{HD} esetén).</p>
G		<p>Az akkumulátor adatait tartalmazó címke a burkolat alatt hátul.</p>
H		<p>A kapcsolókar vezetési és tolási helyzetének jelölése.</p>

①		Figyelmeztetés arra, hogy a kormányoszlop beállítására szolgáló karra semmit sem szabad ráakasztani.
①	 ISO 7176-19	Figyelmeztetés arra, hogy a helyváltoztatást segítő eszköz nem használható jármű üléseként. Ez a helyváltoztatást segítő eszköz nem felel meg az ISO 7176-19 szabvány előírásainak.

A címkéken szereplő szimbólumok magyarázata

	Gyártó
	A gyártás dátuma.
	Európai megfelelés
	Orvostechikai eszköz

	WEEE-megfelelőség
	Vigyázat!
	Ez a szimbólum a kapcsolókar „Vezetés” helyzetét jelzi. Ebben az állásban a motor össze van kapcsolva a mechanikával, és a motoros fékek működőképeseek. Haladhat a helyváltoztatást segítő eszközzel.
	Ez a szimbólum a kapcsolókar „Tolás” helyzetét jelzi. Ebben az állásban a motor ki van iktatva, a motoros fékek pedig nem működnek. A helyváltoztatást segítő eszközt egy kísérő személy tolhatja, és a kerekek szabadon forognak.

3.6 Műszerfal (LED-es változat)

Elrendezés

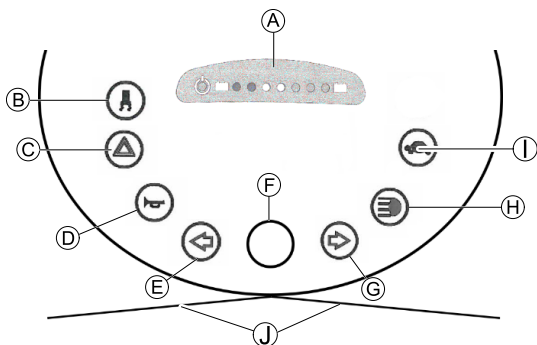

A	Állapotkijelző
B	A kanyarvezérlés be- és kikapcsolása (a sebesség csökkentése kanyarban történő haladáskor)
C	Vészvillogó
D	Kürt
E	Bal oldali irányjelző (30 másodperc múlva automatikusan kikapcsolódik)
F	Sebességszabályzó tárcsa
G	Jobb oldali irányjelző (30 másodperc múlva automatikusan kikapcsolódik)
H	Világítás

①	Kis sebességű üzemmód
①	Irányítókar

Állapotkijelző

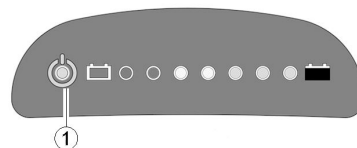

Az ON/OFF (BE/KI) dióda (1) a hibák kijelzésére is szolgál (állapotkijelző). Villog, ha baj van a robogóval. A hiba típusát a felvillanások száma jelzi. Lásd: *11.1.2 Hibakódok és diagnosztikai kódok, 65. oldal.*

Akkumulátor töltöttségének jelzése



Az akkumulátor alacsony energiaszintjének kijelzése: Amikor a robogó bekapcsolásakor az akkumulátor kapacitása kisebb, mint 25%, vagy amikor a robogó használata közben az akkumulátor kapacitása 25% alá csökken, az elektronikus rendszer mindig három hangjelzést ad.



Védelem a túlzott lemerülés ellen: amikor lemerülőben vannak az akkumulátorok, bizonyos idejű haladást követően az elektronikus rendszer automatikusan kikapcsolja a hajtást, és a robogó megáll. Ha egy ideig nem megy a robogóval, akkor az akkumulátorok „regenerálódnak”, és újabb, bár rövid haladást tesznek lehetővé. Nagyon rövid távolság megtétele után azonban újra felgyullad a „lemerülőben vannak az akkumulátorok” szimbólum, és az elektronikus rendszer három hangjelzést ad. Ez a folyamat az akkumulátor károsodásához vezet, ezért el kell kerülni, ha lehetséges!

Akkumulátor kapacitása: <25%	Kisebb távolságra lehet eljutni. Az út végén töltsse fel az akkumulátorokat.
Akkumulátor kapacitása: <20%	Lemerülőben vannak az akkumulátorok = nagyon kis távolságra lehet eljutni. Azonnal töltsse fel az akkumulátorokat!

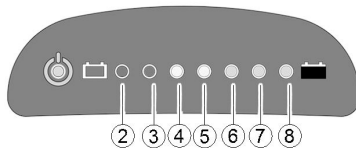

(2)	(3)	(4)	(5)	(6)	(7)	(8)	Akkumulátor kapacitása
☀	☀	☀	☀	☀	☀	☀	>80%
☀	☀	☀	☀	☀	☀		<80%
☀	☀	☀	☀	☀			<65%
☀	☀	☀	☀				<50%
☀	☀	☀					<35%
☀	☀						<25%
☀							<20%

3.7 Műszerfal (LCD-s változat)

Elrendezés

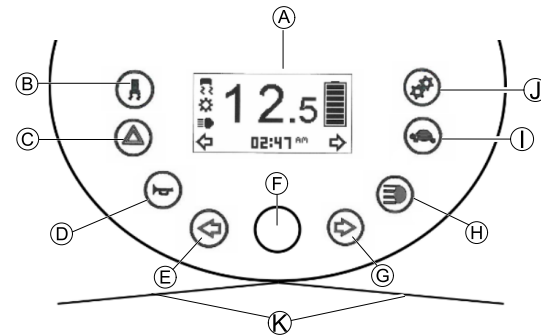

Ⓐ	Állapotkijelző
Ⓑ	A kanyarvezérlés be- és kikapcsolása (a sebesség csökkentése kanyarban történő haladásakor)
Ⓒ	Vészvillogó
Ⓓ	Kürt
Ⓔ	Bal oldali irányjelző (30 másodperc múlva automatikusan kikapcsolódik)
Ⓕ	Sebességszabályzó tárcsa
Ⓖ	Jobb oldali irányjelző (30 másodperc múlva automatikusan kikapcsolódik)
Ⓗ	Világítás
Ⓘ	Kis sebességű üzemmód
Ⓙ	Beállítás
Ⓚ	Írányítókar

Állapotkijelző



Ⓐ	Sebesség kijelzése
Ⓑ	Hibajelzés
Ⓒ	A kanyarvezérlés kijelzése
Ⓓ	A karbantartás kijelzése ¹
Ⓔ	Első világítás kijelzése
Ⓕ	Bal oldali irányjelző kijelzése
Ⓖ	A megjelenő beállítások: ODO (megtett teljes út), TRIP (megtett út a legutóbbi nullázás óta), TEMP (hőmérséklet), TIME (idő)
Ⓗ	Jobb oldali irányjelző kijelzése
Ⓘ	Az akkumulátor állapota
Ⓙ	Annak kijelzése, hogy a kis sebességű üzemmód van kiválasztva

1Ha ez a szimbólum a robogó minden bekapcsolásakor egy percig villog, akkor forduljon a forgalmazóhoz.

Akkumulátor töltöttségének jelzése



Az akkumulátor alacsony energiaszintjének jelzése: Amikor a robogó bekapcsolásakor az akkumulátor kapacitása kisebb, mint 25%, vagy amikor a robogó használata közben az akkumulátor kapacitása 25% alá csökken, az elektronikus rendszer mindig három hangjelzést ad.



Védelem a túlzott lemerülés ellen: amikor lemerülőben vannak az akkumulátorok, bizonyos idejű haladást követően az elektronikus rendszer automatikusan kikapcsolja a hajtást, és a robogó megáll. Ha egy ideig nem megy a robogóval, akkor az akkumulátorok „regenerálódnak”, és újabb, bár rövid haladást tesznek lehetővé. Nagyon rövid távolság megtétele után azonban újra felgyullad a „lemerülőben vannak az akkumulátorok” szimbólum, és az elektronikus rendszer három hangjelzést ad. Ez a folyamat az akkumulátor károsodásához vezet, ezért el kell kerülni, ha lehetséges!

Akkumulátor kapacitása: <25%	Kisebb távolságra lehet eljutni. Az út végén töltsse fel az akkumulátorokat.
Akkumulátor kapacitása: <20%	Lemerülőben vannak az akkumulátorok = nagyon kis távolságra lehet eljutni. Azonnal töltsse fel az akkumulátorokat!

>80%	<80%	<65%	<50%	<35%	<25%	<20%

4 Tartozékok

4.1 Teströgzítő öv

A teströgzítő öv külön megvásárolható tartozék, amely felszerelhető a helyváltoztatást segítő eszközre gyárilag, vagy felszereltethető utólag a hivatalos forgalmazóval. Ha a helyváltoztatást segítő eszköz rendelkezik teströgzítő övvel, akkor a hivatalos forgalmazó tájékoztatja Önt annak használatáról.

A teströgzítő öv segít a helyváltoztatást segítő eszköz használójának a számára optimális ülőhelyzetben maradni. A helyesen használt öv segít a használót szilárdan a számára kényelmes ülőhelyzetben tartani a helyváltoztatást segítő eszközben. Ez főleg olyan használók esetében lényeges, akiknek ülőhelyzetben nem tökéletes az egyensúlyérzékük.



Azt javasoljuk, hogy mindig használja a teströgzítő övet, amikor a helyváltoztatást segítő eszközt használja.

4.1.1 A medenceövek típusai

A helyváltoztatást segítő eszközre gyárilag a következő típusú medenceövek lehetnek felszerelve. Ha a helyváltoztatást segítő eszközre az alább felsoroltaktól eltérő öv van felszerelve, ügyeljen arra, hogy megkapja a megfelelő, felszerelést és használatot ismertető gyártói dokumentációt.

Egy oldalon állítható öv fémcsattal



Az öv csak az egyik oldalon állítható, aminek eredményeképp előfordulhat, hogy a csat a beállítás után nem derekának (csípőjének) közepére esik.

4.1.2 A teströgzítő öv helyes beállítása



Az övnek elég szorosnak kell lennie ahhoz, hogy biztosítsa a kényelmes ülést és a test megfelelő ülőhelyzetben tartását.

1. Ügyeljen arra, hogy megfelelően üljön, azaz támaszkodjon a háttámlának, tartása egyenes és lehetőleg szimmetrikus legyen, ne dőljön előre vagy oldalt, és ne üljön az ülés valamelyik szélére.
2. Úgy helyezze el a teströgzítő övet, hogy csípőcsontjai az öv fölött könnyen kitapinthatóak legyenek.
3. Állítsa be az öv hosszúságát a fent ismertetett módszerek valamelyikével. Az övet úgy kell beállítani, hogy laposan tartott tenyere beférjen az öv és teste közé.

4. Ügyelni kell arra, hogy a csat lehetőleg középre kerüljön. Ehhez mindkét oldalon egyenlő arányban kell állítani a hosszúságon, amennyire csak lehetséges.
5. Hetente ellenőrizze az övet, hogy meggyőződjön annak megfelelő állapotáról, hogy nincs rajta sérülés vagy kopás, és hogy megfelelően rögzítve van a helyváltoztatást segítő eszközhöz. Ha az öv csak csavarkötéssel van rögzítve, ellenőrizni kell, hogy az nem lazult-e meg vagy oldódott-e ki. Az övekkel kapcsolatos karbantartási munkáról további tudnivalókat az Invacare vállalatától beszerezhető szervizkönyv tartalmaz.

4.1.3 A medenceöv felszerelése



- 12 mm-es csavarkulcs
- 13 mm-es csavarkulcs

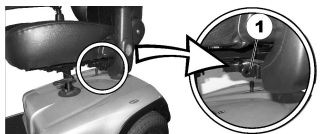

Az öv rögzítésére szolgáló tartók (1) az ülés alatt találhatók (a képen csak a bal oldali látható).

1. Fogja meg az övrögzítőt, és illessze a tartó furatához.
- 2.

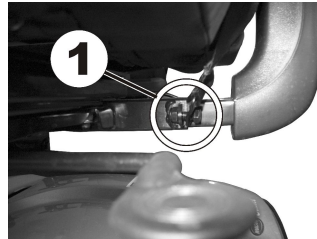

Tegye be a csavart (1), csavarja rá az anyát a másik oldalról, és húzza meg egy csavarkulccsal.

- 3.

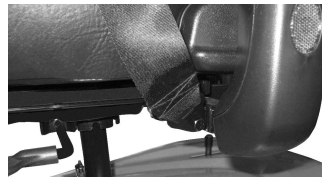

Ismételje meg az 1–2. lépéseket az ülés másik oldalán is a medenceöv másik végével. Ellenőrizze, hogy a csavaron megfelelően meg van-e húzva az anya.

4.2 Rollátortartó konzol

A roboóra külön megvásárolható rollátortartó konzol szerelhető. A rollátor megengedett legnagyobb tömege 9 kg.



A rollátortartó konzol károsodásának veszélye

- Károsodhat a rollátortartó konzol, ha rollátortól különböző dolgot szállít rajta.
 - Kizárólag rollátort szállítson, mást ne!

Ezen a rollátortartó konzolon kizárólag a következő, az Invacare által jóváhagyott rollátorok szállíthatók:

- Dolomite Jazz 600
- Dolomite Legacy 600
- Invacare Banjo P452E/3



VIGYÁZAT!

A megváltozott súlypont borulásveszélyt jelent
A rollátor felszerelésének eredményeképp a robogó súlypontja hátrafelé tolódik. Ennek következtében a meredekség biztonságos mértéke akár 2°-kal is csökkenhet.

– Ne feledje, hogy azok az emelkedők és lejtők, amelyeken normál körülmények között gond nélkül tud haladni, most túl meredekek lehetnek, és a robogó felborulhat. Ne próbáljon meg ráhajtani az ilyen lejtőkre, emelkedőkre.

4.2.1 A rollátor felszerelése

Dolomite Jazz 600

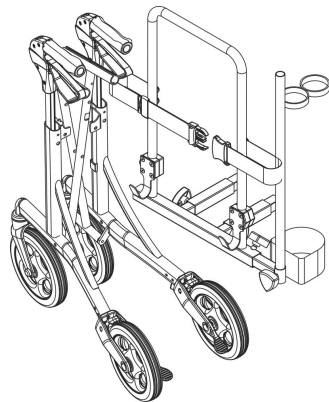
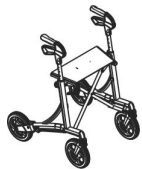

Dolomite Legacy 600

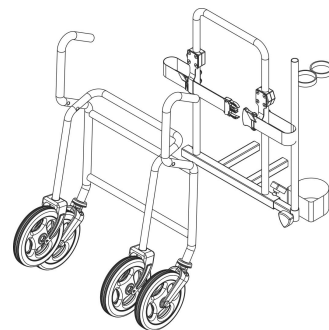

Invacare Banjo P452E/3

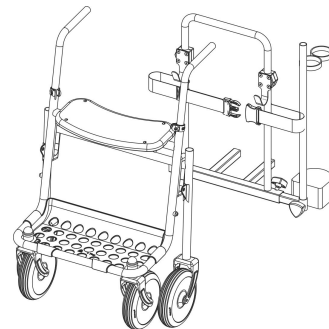

4.2.2 A rollátortartó konzol eltávolítása

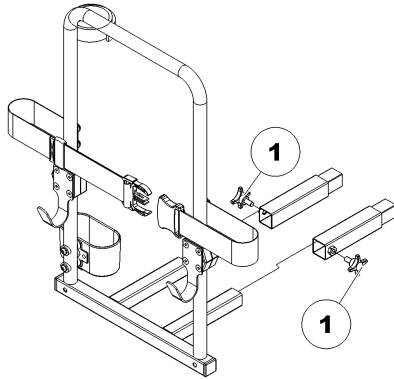

1. Lazítsa meg a csavarokat (1).
2. Húzza le a rollátortartó konzolt a rögzítőelemről.

4.2.3 A hátsó prizma elhelyezése



VIGYÁZAT!

A rossz láthatóság balesetveszélyt jelent

Ha a helyváltoztatást segítő eszközt közúton szeretné használni, és ehhez a helyi törvények szerint hátsó prizma szükséges, akkor a rollátortartó konzol nem takarhatja el a hátsó prizmát.

- Ügyeljen arra, hogy a hátsó prizma úgy legyen felszerelve, hogy fényvisszaverő felületének elég nagy része látható legyen.

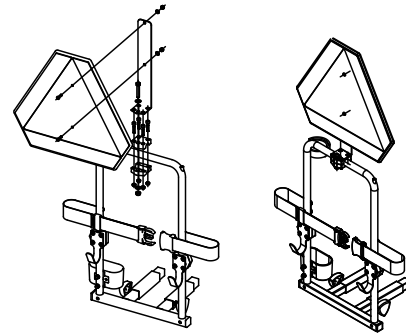

1. A hátsó prizmát az ábrán látható módon helyezze el.

4.3 A színes burkolatok cseréje

A színes burkolatokat kicserélve megváltoztatható a robogó színe.

1. Óvatosan távolítsa el a jelenlegi burkolatokat.
2. Illessze a műanyag nyúlványt (A) a megfelelő furatba (B), és pattintsa helyükre az új burkolatokat.

A karfa burkolatának cseréje

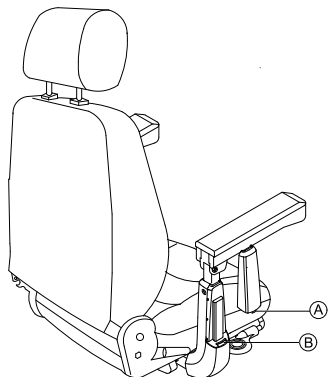

A mellő burkolat cseréje

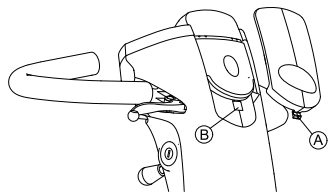

Az első burkolat cseréje

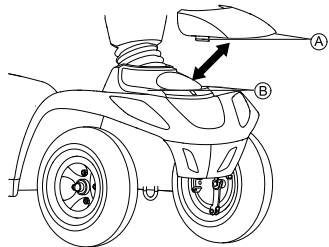

A hátsó burkolat cseréje

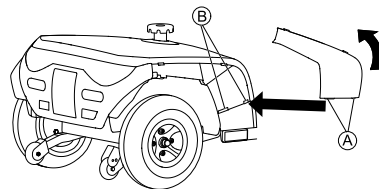

5 Használatbavétel

5.1 Általános tudnivalók az üzembe helyezésről



FIGYELEM!

Halál, súlyos személyi sérülés vagy az eszköz károsodásának veszélye

A nem megfelelő specifikáció szerint beállított helyváltoztatást segítő eszköz folyamatos használata a helyváltoztatást segítő eszköz hibás viselkedését okozhatja, ez pedig halálhoz, súlyos sérüléshez vagy anyagi kárhoz vezethet.

- Teljesítménymódosító változtatásokat kizárólag egészségügyi szakember hajthat végre, illetve olyan személy, aki tökéletesen ismeri a folyamatot és a vezető képességeit.
- A helyváltoztatást segítő eszköz beállítása, illetve módosítása után ellenőrizze, hogy a helyváltoztatást segítő eszköz a beállítási folyamat során megadott specifikációnak megfelelően működik-e. Ha a helyváltoztatást segítő eszköz nem a specifikációnak megfelelően működik, akkor **AZONNAL** kapcsolja Ki a helyváltoztatást segítő eszközt, és adja meg újra a beállítási specifikációt! Ha a helyváltoztatást segítő eszköz ezt követően sem a helyes specifikációnak megfelelően működik, akkor lépjen kapcsolatba az Invacare képviselőjével.



FIGYELEM!

Halál, súlyos személyi sérülés vagy az eszköz károsodásának veszélye

A lazán rögzített vagy hiányzó rögzítőelemek instabilitást okozhatnak, ami halálhoz, súlyos személyi sérüléshez vagy anyagi kárhoz vezethet.

- **MINDEN** beállítás, javítás és szerviz után és **MINDEN** használat előtt győződjön meg arról, hogy minden rögzítőelem megvan és szorosan rögzített!



FIGYELEM!

Személyi sérülés vagy az eszköz károsodásának veszélye

A helyváltoztatást segítő eszköz használók, ápolók vagy képzetlen szerelők által végrehajtott nem megfelelő beállítása sérülést vagy anyagi kárt okozhat.

- **NE** próbálja meg beállítani a helyváltoztatást segítő eszközt! A helyváltoztatást segítő eszköz kezdeti beállítását szakképzett szerelőnek **KELL** végrehajtania.
- A használó általi beállítás csak akkor javasolt, ha a használó már megkapta az egészségügyi szakembertől a megfelelő útmutatásokat.
- **NE** kísérelje meg az adott munka elvégzését, ha nem rendelkezik a felsorolt szerszámokkal!



VIGYÁZAT!

Baleset és a helyváltoztatást segítő eszköz károsodásának veszélye

Előfordulhat, hogy a beállítási lehetőségek különféle kombinációi és a helyváltoztatást segítő eszköz alkatrészeinek egyedei beállításai miatt egymásnak ütköznek a helyváltoztatást segítő eszköz alkatrészei

– A helyváltoztatást segítő eszköz egyedileg és többféleképp beállítható ülésrendszerrel rendelkezik, többek között állítható lábtámaszokkal, karfákkal, fejtámlával és egyéb beállítási lehetőségekkel. Ezeket a beállítási lehetőségeket a következő fejezetek ismertetik. Ezek segítségével az ülés a fizikai követelményekhez és a használó állapotához igazítható. Az ülésrendszer és az ülésfunkciók használóhoz való hozzáigazításakor ügyeljen arra, hogy ne ütközzenek egymáshoz a helyváltoztatást segítő eszköz alkatrészei.



A kezdeti beállítást mindig egészségügyi szakembernek kell végrehajtania. A használó általi beállítás csak akkor javasolt, ha a használó már megkapta az egészségügyi szakembertől a megfelelő útmutatásokat.



Fontos tudni, hogy lehetnek olyan részek a használati útmutatóban, amelyek az Ön termékére nem érvényesek, mivel ez a kézikönyv (a nyomdába adás idején létező) összes jelenlegi modellünkre vonatkozik.

5.2 Az ülés állítása előre és hátra

Az ülés beállítására szolgáló kioldó kar az ülés alatt jobb oldalon elől található.

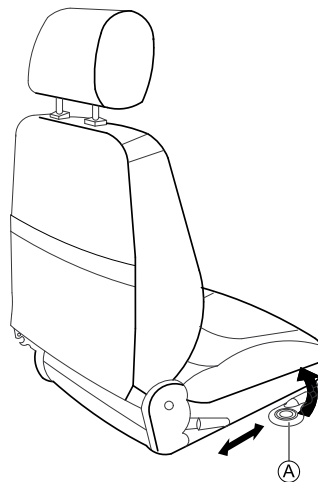

1. A kart ① húzva oldja ki az ülést.
2. Tolja az ülést előre vagy hátra a kívánt helyzetbe.
3. A kart elengedve rögzítse az ülést a kívánt helyzetben.

5.3 A karfa szélességének beállítása



FIGYELEM!

Súlyos sérülés következhet be

Súlyos sérülést okozhat, ha valamelyik karfa leesik a tartójáról, mert a megengedettnél nagyobb szélességre állították be.

- A szélességbeállítást jelölések és „STOP” felirattal ellátott kis címkék segítik. A karfát csak addig a pontig szabad kihúzni, amelynél a „STOP” felirat még teljesen olvasható.
- A beállítás befejezése után mindig megfelelően húzza meg a rögzítőcsavarokat.

A karfák kioldására szolgáló gombok az ülés alatt találhatók.

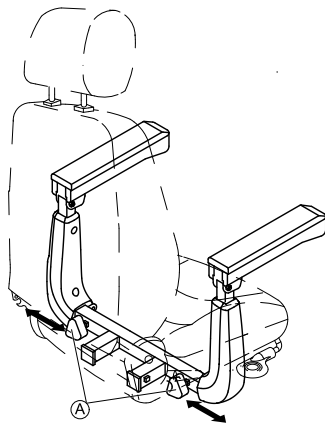

1. A gombokat **A** elforgatva lazítsa meg a karfákat.
2. Állítsa a karfákat a kívánt szélességre.
3. Húzza meg a gombokat.

1638461-E

5.4 A karfa magasságának beállítása



- Csillagfejű csavarhúzó

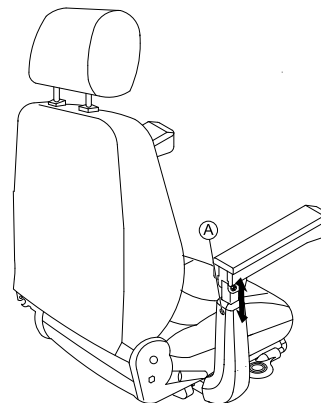

1. Lazítsa meg és vegye ki a karfa rögzítőcsavarját **A**.
2. Állítsa a karfát a kívánt magasságba.
3. Tegye vissza és húzza meg a csavart.

5.5 A karfa dőlésszögének beállítása



- 6 mm-es imbuszkulcs
- 13 mm-es csavarkulcs

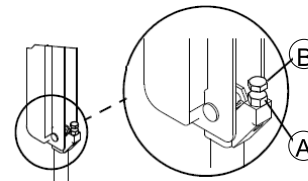

1. Hajtsa fel a karfát.
2. Lazítsa meg az ellenanyát (A) a csőkulccsal.
3. A csavarral (B) állítsa be a karfa kívánt dőlésszögét.
4. Húzza meg az ellenanyát.

5.6 A háttámla dőlésszögének beállítása

Standard ülés



- 5 mm-es imbuszkulcs
- 10 mm-es csavarkulcs

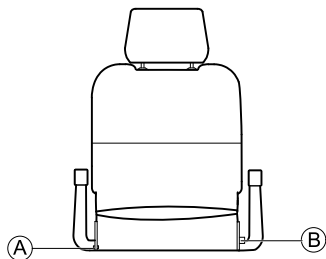

1. Távolítsa el az ülés oldalán található csavart (A).
2. A fém rögzítőelemen lévő két furat egyikének kiválasztásával állítsa be a háttámla kívánt szögét.
3. Tegye vissza és húzza meg az csavart.
4. Húzza ki a csapot (B), és állítsa a háttámlát a kívánt szögbe.

A csap automatikusan a helyére ugrik.

Comfort és Premium ülés

A háttámla dőlésszögének beállítására szolgáló kar (A) az ülés bal oldalán található.

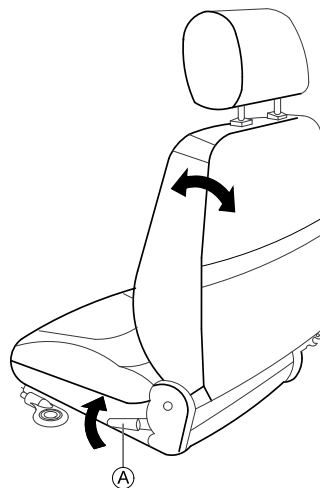

1. Húzza a kart, és előre- vagy hátradőlve állítsa be a háttámla kívánt dőlésszögét.

5.7 A deréktámasz beállítása (csak a Comet^{ULTRA} esetén)

A deréktámasz a háttámlának az a kifelé domborodó íve, amely deréktájban megtámasztja a gerincoszlopot. A kifelé domborodás mértéke pumpával a használó személy igényéhez igazítható.

A kifelé domborodás mértékének növelése

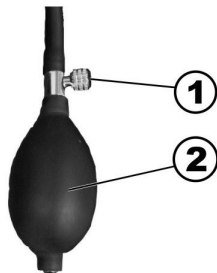

1. Gondoskodjon arról, hogy a levegőkieresztő csavar (1) teljesen zárva legyen (teljesen el legyen forgatva az óramutató járásával megegyező irányban).
2. Pumpáljon levegőt a deréktámaszba a gumilabdával (2). A deréktámasz jobban ki fog domborodni.

A kifelé domborodás mértékének csökkentése

1. Forgassa el a levegőkieresztő csavart (1) az óramutató járásával ellenkező irányban, és így eresszen ki levegőt a deréktámaszból.
A deréktámasz kevésbé fog kidomborodni.

5.8 A fejtámla beállítása

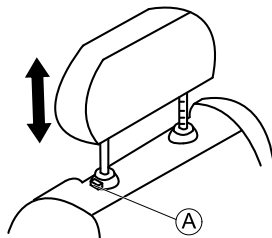

1. A fejtámla magasabbra állításához nyomja meg a kioldógombot (A), és emelje a fejtámlát a kívánt helyzetbe.
2. A fejtámla alacsonyabbra állításához nyomja meg a kioldógombot, és engedje le a fejtámlát a kívánt helyzetbe.

5.9 Az ülés kioldása, hogy elfordítható vagy eltávolítható legyen

Az ülés elfordítható az egyik oldalra, hogy könnyebb legyen felszállni a robogóra, illetve leszállni a robogóról. Ebben a helyzetben levenni is könnyebb az ülést.

Az üléskioldó kar az ülés alatt a bal oldalon található.

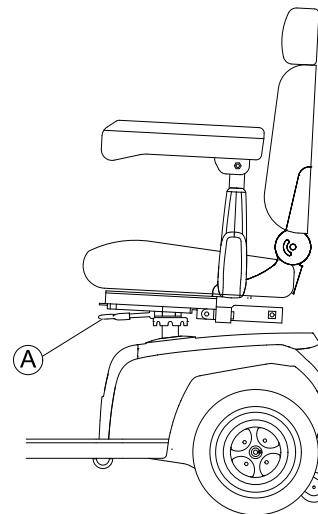

Az ülés elfordítása

1. A kart **A** húzva oldja ki az ülést.
2. Fordítsa oldalra az ülést.

Az ülés leszerelése

1. A kart **A** húzva oldja ki az ülést.
2. Fogja meg erősen az ülést a háttámlánál és az első élénél, és felfelé emelve vegye le.

Az ülés felszerelése

1. Tegye rá az ülészerelvényt az ülés rúdjaára.
2. Engedje le az ülést, hogy az a megfelelő helyzetben rögzüljön.
3. Az ülészerelvényt megemelve győződjön meg arról, hogy biztonságosan rögzült.

5.10 Az üléselőemelő használata (külön megvásárolható)

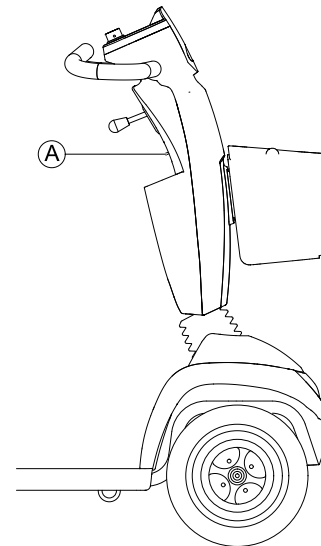

Az ülés magasság emelővel történő beállítására szolgáló billenőkapcsoló **A** a kormányoszlopon található.

1. Nyomja a kapcsolót felfelé vagy lefelé. Az üléselőemelő felemeli, illetve leereszti az ülést.

5.11 A kormányoszlop szögének beállítása

Annak érdekében, hogy a kormányoszlopot saját igényeinek megfelelően beállítva a robogó vezetése közben kényelmesen ülhessen, beállítható a kormányoszlop szöge.

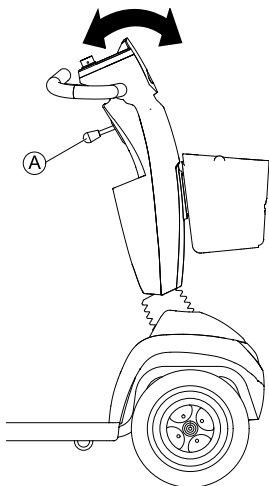

1. A kormányoszlop beállításához nyomja le a kart ①.
2. Tartsa lenn a kart, és addig mozgassa előre-hátra a kormányoszlopot, amíg az az Önnek megfelelő helyzetbe nem kerül.
3. Engedje el a kart.

 A kar automatikusan visszatér a helyére. A kormányoszlop akkor rögzül, amikor elengedi a kart.

5.12 A kijelző beállítása

Hangjelzések bekapcsolása és kikapcsolása

A robogó vezérlése beprogramozható úgy, hogy hangjelzést adjon a következő helyzetekben:

- a kürt használata;

- lemerülőben az akkumulátor (szállításkor bekapcsolva);
- működnek az irányjelzők (szállításkor bekapcsolva);
- működik a vészvillogó (szállításkor bekapcsolva);
- hártamenet bekapcsolva (szállításkor a hártamenet és a hangjelzés is bekapcsolva).

LED kijelző

Beállítható a működő irányjelzők estén, a hártamenetben és a működő vészvillogók esetén hallható, valamint a lemerülő akkumulátorra figyelmeztető hangjelzés erőssége.

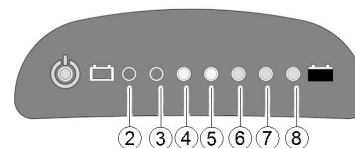

A különféle lehetőségekhez tartozó hangerő-beállító gombok és hangerőkijelzők a következők:

Funkció	Hangerő-beállító gomb	Hangerőkijelző
Hátramenet		
Alacsony az akkumulátor energiaszintje		
Irányjelző		
Vészvillogó		
Jelzőkürt		A jelzőkürt nem kapcsolható ki.

Ha be szeretne állítani egy adott funkcióhoz tartozó hangjelzést, tegye a következőket:

1. Kapcsolja ki a vezérlőket.
- 2.



Nyomja meg és tartsa nyomva mindkét irányjelző gombját.

3. Kapcsolja be a vezérlőket.
4. Két másodperc múlva villogni kezd a 8-as LED. Tíz másodpercen belül engedje el mindkét gombot, hogy beállító üzemmódba kerüljön.
5. Nyomja meg a hangerő-beállító gombot. Bekapcsolódik a hangjelzés, és megjelenik az aktuális beállítás, ahogyan azt a fenti táblázat mutatja.
6. A hangerő-beállító gombot megnyomva állítsa be a hangerőt.
- 7.



A beállítások mentéséhez nyomja meg és két másodpercig tartsa nyomva mindkét irányjelző gombot.



Másik lehetőség: A beállítások mentéséhez tíz másodpercig ne nyomjon meg egyetlen gombot se.

LCD kijelző

Ha a robogó LCD kijelzővel rendelkezik, akkor be- és kikapcsolhatja a hangjelzéseket, és módosíthatja a hangerősségüket is.

1. Kapcsolja ki a vezérlőket.
- 2.



Nyomja meg és tartsa nyomva mindkét irányjelző gombját (A és B).

3. Kapcsolja be a vezérlőket.
4. Két másodperc múlva megjelenik a Buzzer Volume (Hangjelzés hangerőssége) beállító-képernyő.

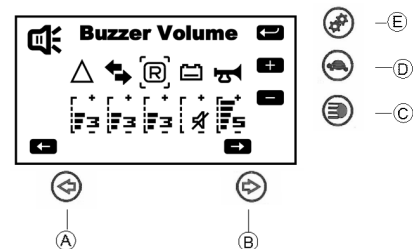

- a. Az **A** és a **B** irányjelző gomb segítségével válassza ki a hangjelzést.
- b. A világítás gombját **C** megnyomva csökkentheti a hangerőt.
- c. A kis sebesség gombját **D** megnyomva növelheti a hangerőt.
- d. A módbeállítás gombját **E** megnyomva mentse a beállított értéket, és lépjen tovább a következő beállító-képernyőre.

A háttérvilágítás beállítása (csak LCD kijelző esetén)

1.

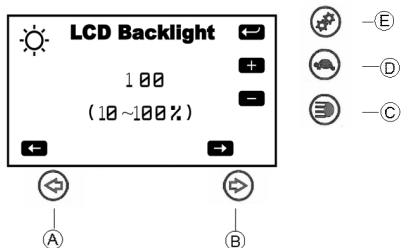

Az **A** és a **B** irányjelző gomb segítségével állítsa be a háttérvilágítás erősségét.

2. A módbeállítás gombját **E** megnyomva mentse a beállított értéket, és lépjen tovább a következő beállító-képernyőre.

Az időkijelzés beállítása (csak LCD kijelző esetén)

1.

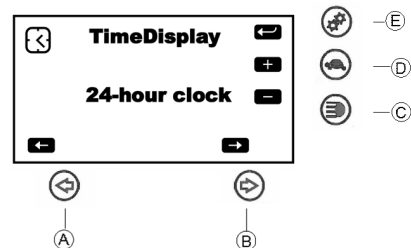

Az **A** és a **B** irányjelző gomb segítségével állítsa be a kijelzett időt.

2. A módbeállító gombot **E** megnyomva mentse a beállítást.

6 Használat

6.1 Fel- és leszállás

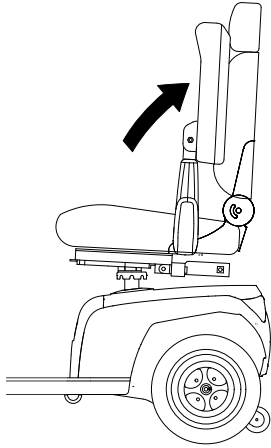

A karfa felhajtható, hogy megkönnyítse a fel- és leszállást.

Az ülés is elfordítható, hogy könnyebb legyen a fel- és a leszállás.

1.

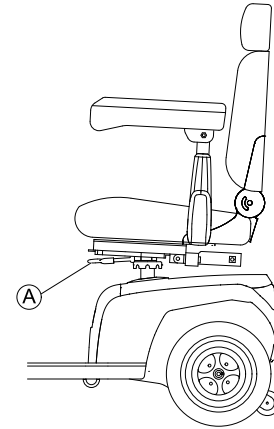

Húzza meg a rögzítőkart (A).

2.

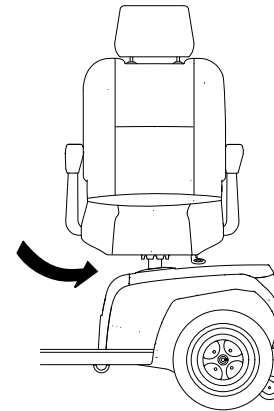

Fordítsa oldalra az ülést.



Tudnivalók az ülés elfordításáról

Egy nyolcad fordulat után a zár automatikusan rögzül.

6.2 Az első vezetés előtt

Az első út megtétele előtt alaposan meg kell ismernie a helyváltoztatást segítő eszköz működését és összes kezelőszervét. Szánjon elegendő időt az összes funkció és vezetési üzemmód kipróbálására.



Ha a helyváltoztatást segítő eszköz rendelkezik teströgzítő övvel, akkor a helyváltoztatást segítő eszköz minden használatánál ügyeljen a teströgzítő öv megfelelő beállítására és használatára.

Kényelmes elhelyezkedés = biztonságos vezetés

Minden utazás előtt ellenőrizze a következőket:

- Könnyen eléri az összes kezelőszervet.
- Az akkumulátor töltöttsége elegendő a bejáрни kívánt úthoz.
- A teströgzítő öv (ha van) tökéletes állapotban van.
- A visszapillantó tükör (ha van) úgy van beállítva, hogy mindig előrehajlás vagy ülőhelyzetének megváltoztatása nélkül tudja használni.

6.3 Akadályok leküzdése

6.3.1 Maximális akadálymagasság

A maximális akadálymagasságokról a következő fejezet tartalmaz információkat: *12 Műszaki Adatok, 68. oldal.*

6.3.2 Biztonsági tudnivalók akadályon felfelé történő áthaladáshoz



FIGYELEM!

Fennáll a felborulás veszélye

- Mindig 90 fokos szögben közelítse meg az akadályokat (lásd a következő ábrát).
- Akadályon való áthaladás előtt állítsa a háttámlát függőleges helyzetbe.

6.3.3 Az akadályok leküzdésének helyes módja

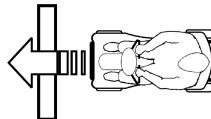

Fig. 6-1 Helyes

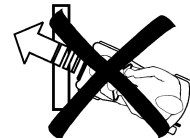

Fig. 6-2 Helytelen

Felhajtás akadályra

1. Lassan, egyenesen előre haladva közelítse meg járdaszegélyt vagy az akadályt. Röviddel azelőtt, hogy az első kerekek hozzáérnének az akadályhoz, növelje a sebességet, és csak akkor csökkentse, amikor már a hátsó kerekek is feljutottak az akadályra.

Lehajtás akadályról

1. Lassan, egyenesen előre haladva közelítse meg járdaszegélyt vagy az akadályt. Mielőtt az első kerekek hozzáérnének az akadályhoz, csökkentse a sebességet, és mindaddig ne is növelje, amíg a hátsó kerekek is le nem kerültek az akadályról.

6.4 Haladás emelkedőn és lejtőn

A névleges biztonságos emelkedési/lejtési szöveget illető tudnivalókat lásd itt: *12 Műszaki Adatok, 68. oldal.*



FIGYELEM! **Borulásveszély**

- A csúcsebességnek mindig legfeljebb a 2/3-ával haladjon lejtőn lefelé.
- Ha a robogó állítható háttámlával rendelkezik, akkor emelkedőre való felhajtás előtt mindig állítsa vissza a háttámlát függőleges helyzetbe. Javasoljuk, hogy lejtőn történő lehajtás előtt kissé döntse hátra az ülés háttámláját.
- Amikor lejtőn lefelé halad, az ülést állítsa a legelső helyzetébe.
- Soha ne próbáljon csúszós felületű vagy a megcsúszás veszélyét rejtő (például nedves járda, jég stb.) emelkedőre vagy lejtőre ráhajtani.
- Ne próbáljon lejtőn vagy emelkedőn leszállni a robogóról.
- Mindig egyenesen, az útnak vagy járdának megfelelő irányban hajtson, ne cikkcakkban.
- Soha ne próbáljon lejtőn vagy emelkedőn megfordulni!



VIGYÁZAT! **A féktávolság lejtőn lefelé sokkal hosszabb, mint sík terepen**

- Soha ne próbáljon a névleges biztonságosnál meredekebb lejtőn lehajtani (lásd: *12 Műszaki Adatok, 68. oldal.*).

6.5 Parkolás és egy helyben állás

Amikor parkol vagy hosszabb ideig egy helyben áll a járművel, illetve amikor hosszabb időre magára hagyja a járművet:

1. Kapcsolja ki az áramellátást (az indítókulccsal), és vegye ki az indítókulcsot.

6.6 Közúton történő használat

Előfordulhat, hogy a kerekeken az „Not For Highway Use” („Országúton nem használható”) jelzés olvasható. A helyváltoztatást segítő eszköz azonban minden olyan közúton használható, amelyre használatát a vonatkozó nemzeti törvényi előírások alapján jóváhagyták.

6.7 A robogó tolása kézzel

A robogó villanymotorjai automatikus fékkel vannak ellátva, amely megakadályozza, hogy a robogó elszabaduljon, amikor a tápegység ki van kapcsolva. Amikor tolják a robogót, a mágneses fékeket ki kell iktatni.

6.7.1 A motorok kiiktatása



VIGYÁZAT!

A helyváltoztatást segítő eszköz elszabadulásának veszélye

Amikor a villanymotorok ki vannak iktatva (mert kézzel tolják a helyváltoztatást segítő eszközt szabadonfutó kerekes üzemmódban), az elektromágneses fékek ki vannak oldva.

– Amikor a helyváltoztatást segítő eszközzel parkolnak, a villanymotorok összekapcsoló és kiiktató karjának feltétlenül szilárdan „VEZETÉS” helyzetben rögzítve kell lenniük (az elektromágneses fékek fognak).



A motorokat csak a kísérő iktathatja ki, a használó nem.

Ez biztosítja azt, hogy a motorok kiiktatására csak akkor kerül sor, ha van egy kísérő, aki fogja a helyváltoztatást segítő eszközt, hogy az ne induljon el véletlenül.

A villanymotorok összekapcsoló és kiiktató karja jobb oldalon hátul található.

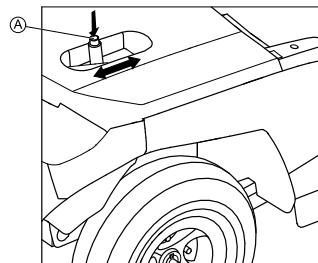

A hajtás kiiktatása

1. Kapcsolja ki a robogót (az indítókulccsal).
2. Nyomja meg a kiiktató karon található zároló gombot (A).
3. Tolja előre a kiiktató kart.
Ezzel kiiktatta a hajtást. A robogó most kézzel tolható.

A hajtás bekapcsolása

1. Húzza a kart hátsó helyzetbe.
Ezzel bekapcsolta a hajtást.

6.8 A robogó vezetése



FIGYELEM!

Sérülésveszély áll fenn, ha a jármű elszabadul

Amikor leállítja a járművet, az irányítókart pontosan középre kell állítani, hogy bekapcsoljanak az elektromágneses fékek. Ha valami meggátolja, hogy az irányítókár a középső állásába térjen vissza, akkor nem működtethetők az elektromágneses fékek. Ennek következtében a jármű elszabadulhat.

- Ha a járműnek egy helyben kell maradnia, gondoskodjon arról, hogy az irányítókár a középső állásában legyen.

1. Kapcsolja be az áramellátást (az indítókulccsal). Bekapcsolódik a műszerfal megvilágítása. A robogó indulásra kész.



Ha bekapcsolása után a robogó nem áll indulásra készen, nézze meg az állapotkijelzőt (lásd: *3.7 Műszerfal (LCD-s változat), 23. oldal* és *11.1 Diagnosztika és hibaelhárítás, 64. oldal*).

2. A sebességszabályzóval állítsa be a kívánt sebességet.
3. Előrehaladáshoz óvatosan húzza a jobb oldali irányítókart.
4. Hátrafelé haladáshoz óvatosan húzza a bal oldali irányítókart.



A vezérlőrendszert gyártáskor normál értékekkel programozták. Az Invacare forgalmazója a programot az Ön igényeihez tudja igazítani.



FIGYELEM!

A vezetési program bármely módosítása hatással lehet a jármű menettulajdonságaira és a felborulás szempontjából vett stabilitására.

- A vezetési programot kizárólag szakképzett Invacare-forgalmazó módosíthatja.
- Az Invacare az összes helyváltoztatást segítő terméket normál vezetési programmal szállítja le a gyárból. Az Invacare kizárólag e normál vezetési program használata esetén vállal szavatosságot a jármű viselkedéséért – különös tekintettel a felborulás szempontjából vett stabilitásra.



Ha gyorsan szeretne fékezni, csak engedje el az irányítókart. Ekkor az automatikusan a középső állásába tér vissza. A robogó pedig lefékező.

Ha vészfékezésre van szükség, tegye a fentebb leírtakat, és addig húzza a kézifék karját, amíg a robogó meg nem áll.

6.9 A világítás be- és kikapcsolása



1. Nyomja meg a világítás gombját.
A világítás be-, illetve kikapcsolódik.

Amikor be van kapcsolva a világítás, világít a gomb melletti LED jelzőfény és az LCD kijelzőn (ha van) található világítás szimbólum.

6.10 Az irányjelző be- és kikapcsolása

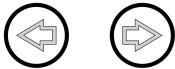

1. Nyomja meg a balra vagy a jobbra fordulást jelző irányjelző gombját. Az irányjelző ekkor be-, illetve kikapcsolódik.

Amikor be van kapcsolva az irányjelző, világít a gomb melletti LED jelzőfény és az LCD kijelzőn (ha van) található irányjelző szimbólum. Ha be van állítva, hangjelzés is hallható. Az irányjelző 30 másodperc múlva automatikusan kikapcsolódik.

6.11 A vészvillogó be- és kikapcsolása



1. Nyomja meg a vészvillogó gombját. A vészvillogó fényjelzései ekkor be-, illetve kikapcsolódnak.

Amikor be van kapcsolva a vészvillogó, világítanak az irányjelző gombok melletti LED jelzőfények, és világít az LCD kijelzőn (ha van) található vészvillogó szimbólum. Ha be van állítva, hangjelzés is hallható.

6.12 A kürt használata



1. Nyomja meg a kürt gombját.

Hangjelzés hallható.

6.13 A kis sebességű üzemmód be- és kikapcsolása

A robogó kis sebességű üzemmóddal is rendelkezik. Ez a funkció csökkenti a robogó sebességét.



1. Nyomja meg a kis sebesség gombját. A kis sebességű üzemmód ekkor be-, illetve kikapcsolódik.

Amikor be van kapcsolva a kis sebességű üzemmód, világít a gomb melletti LED jelzőfény és az LCD kijelzőn (ha van) található kis sebesség szimbólum.

6.14 A kanyarvezérlés be- és kikapcsolása kanyarban történő haladáskor

Ha a robogó automatikus kanyarvezérléssel rendelkezik, az normál esetben bekapcsolódik a robogó bekapcsolásakor. Ez a funkció azonnal csökkenti a robogó sebességét, amint az kanyarban kezd haladni. A funkció elsősorban azon használók számára készült, akik a robogó dinamikus menettulajdonságai miatt nem érzik magukat biztonságban, amikor kanyarban haladnak vele. Ha azonban Ön gyakorlott használó, akkor előfordulhat, hogy inkább kikapcsolná ezt a funkciót.

A rendszer tárolja a legutóbbi beállítást.



Nem szabad megfélekednie azonban arról, hogy e funkció kikapcsolása megváltoztatja a dinamikus menettulajdonságokat. Legyen óvatos, amikor kanyarban halad.

A kanyarvezérlés kikapcsolása

1.



Nyomja meg és öt másodpercig tartsa nyomva a beállító gombot. Világítani kezd a gomb melletti LED jelzőfény és az LCD kijelzőn (ha van) található kanyarvezérlés szimbólum. Kikapcsolódott a kanyarvezérlés.

A kanyarvezérlés bekapcsolása

1.



Nyomja meg és öt másodpercig tartsa nyomva a beállító gombot. Kialszik a gomb melletti LED jelzőfény és az LCD kijelzőn (ha van) található kanyarvezérlés szimbólum. Bekapcsolódott a kanyarvezérlés.

6.15 A mód kiválasztása

Az LCD kijelzőn négy különböző mód közül választhat.

ODO mód:	A robogó által megtett teljes távolságot mutatja.
TRIP mód:	A legutóbbi nullázástól óta megtett távolságot mutatja.
TEMP mód:	A hőmérsékletet mutatja.
TIME mód:	Az időt mutatja.

Váltás a módok között

1. A módokat a kijelző beállító gombját megnyomva váltogathatja.

A módok beállítása

A módokat igényei szerint beállíthatja.



1.

A beállító gombot megnyomva válassza ki a beállítani kívánt módot.



2.

Nyomja meg és két másodpercig tartsa nyomva mindkét irányjelző gombját. A módtól függően tegye az alábbiak egyikét:



a.

ODO mód: A bal oldali irányjelző gombját megnyomva válassza a mérföld>>km>>óra lehetőségek egyikét.



b.

TRIP mód: Mindkét irányjelző gombját megnyomva nullázza le a legutóbbi utat.



c.

TEMP mód: A bal oldali irányjelző gombját megnyomva válassza a °C és a °F lehetőségek egyikét.



d.

TIME mód: A jobb oldali irányjelző gombját megnyomva válassza az óra vagy a perc lehetőségek egyikét.



Az idő módosításához nyomja meg a bal oldali irányjelző gombját.

3. A beállítások mentéséhez várjon 15 másodpercet, vagy nyomja meg az irányjelző gomboktól különböző valamelyik gombot.

7 Vezérlőrendszer

7.1 Az elektronika védelmi rendszere

A robogó elektronikája túlterhelésvédelemmel rendelkezik.

Ha a hajtás hosszabb ideig jelentősen meg van terhelve (például meredek emelkedőn történő haladáskor), és különösen akkor, ha a környezeti hőmérséklet is magas, az elektromos rendszer túlmelegedhet. Ebben az esetben a robogó teljesítménye fokozatosan csökken, majd a robogó leáll. Az állapotkijelzőn megjelenik a megfelelő hibakód (lásd: *11.1.2 Hibakódok és diagnosztikai kódok, 65. oldal*). Az áramellátás ki-, majd újra bekapcsolása után a hibakód eltűnik, és az elektronika újra be lesz kapcsolva. Akár öt percre is szükség lehet azonban ahhoz, hogy az elektronika annyira lehűljön, hogy a hajtás ismét teljes teljesítménnyel működhessen.

Ha a haladást megakasztja egy leküzdhetetlen akadály, például túl magas járdaszegély vagy valami hasonló, és a vezető 20 másodpercnél tovább próbálkozik az akadály leküzdésével, akkor az elektronika a motorok károsodásának megelőzése érdekében automatikusan kikapcsolja a hajtást. Az állapotkijelzőn megjelenik a megfelelő hibakód (lásd: *11.1.2 Hibakódok és diagnosztikai kódok, 65. oldal*). Ki-, majd újra bekapcsolás után a hibakód eltűnik, és az elektronika újra be lesz kapcsolva.

7.1.1 A fő biztosíték

A teljes elektromos rendszert két fő biztosíték védi a túlterheléstől. A fő biztosítékok a pozitív akkumulátorkábeleken találhatóak.



A hibás fő biztosítékot csak a teljes elektromos rendszer átvizsgálása után szabad kicserélni. A cserét az Invacare erre specializálódott forgalmazójának kell végrehajtania. A biztosíték típusára vonatkozó adatokat lásd itt: *12 Műszaki Adatok, 68. oldal*.

7.2 Akkumulátorok

A kerekesszék energiaellátását két 12 V-os akkumulátor szolgáltatja. Az akkumulátorok nem igényelnek karbantartást, csak rendszeres töltést.

Az alábbiakban megtalálja az akkumulátorok töltéséhez, kezeléséhez, szállításához, tárolásához, karbantartásához és használatához szükséges tudnivalókat.

7.2.1 Általános tudnivalók a töltésről

Az új akkumulátorokat az első használat előtt mindig teljesen fel kell tölteni. Az új akkumulátorok 10–20 töltési ciklus (bejáratási időszak) után érik el teljes teljesítményüket. Ez a bejáratási időszak az akkumulátor maximális teljesítményre és élettartamra való formázásához szükséges. Ily módon a helyváltoztatást segítő eszköz hatótávolsága és üzemideje kezdetben növekedhet a használattal.

A zselés vagy AGM (felitatott elektrolites üvegszálszövetes) ólmos-savas akkumulátorok a nikkell-kadmium akkumulátorokkal szemben nem rendelkeznek „memóriával”.

7.2.2 A töltésre vonatkozó általános utasítások

Az akkumulátorok biztonságos használatához és élettartamának meghosszabbításához kövesse az alábbi utasításokat:

- Az első használat előtt töltsse az akkumulátorokat 18 órán át.
- Ajánlott az akkumulátorokat naponta tölteni minden kisütés után, akkor is, ha az részleges volt, valamint minden éjszaka egész éjjel. A kisütési szinttől függően az akkumulátorok teljes töltése akár 12 óráig is eltarthat.
- Ha az akkumulátorok töltöttségjelzője eléri a piros LED-ek tartományát, töltsse őket legalább 16 órán át, ne törődjön a töltés befejezését mutató jelzéssel.
- Hetente egyszer próbálja 24 órán át tölteni az akkumulátorokat, hogy biztos lehessen abban, hogy mindkét akkumulátor teljesen fel lett töltve.
- Ne vegye használatba a kismértékben feltöltött akkumulátorokat rendszeres teljes feltöltések nélkül.
- Ne töltsse az akkumulátorokat szélsőséges hőmérsékleteken. A 30 °C fölötti magas hőmérséklet ugyanúgy nem ajánlott a töltéshez, mint a 10 °C alatti alacsony hőmérséklet.
- Csak 2. osztályú töltőket használjon. Az ilyen osztályú töltőket felügyelet nélkül lehet hagyni a töltés során. Az Invacare által szállított minden töltő teljesíti ezeket az előírásokat.
- A helyváltoztatás segítő eszközzel szállított és az Invacare által jóváhagyott egyéb akkumulátortöltőkkel nem lehet túltölteni az akkumulátorokat.
- Védje a töltőt a hőforrásoktól, például hősugárzóktól, és ne tegye ki erős napfénynek. Ha az akkumulátortöltő túlmelegszik, csökken a töltőáram, és megnő a töltési idő.

7.2.3 Az akkumulátorok feltöltésének módja

1. Ha van, feltétlenül olvassa el az akkumulátortöltő használati útmutatóját, valamint a töltő előlapján és hátlapján található biztonsági figyelmeztetéseket, és vegye figyelembe azok tartalmát.



FIGYELEM!

Az akkumulátortöltő helytelen használata esetén robbanásveszély és az akkumulátorok tönkremenetelének veszélye áll fenn

- Kizárólag csak a járművel szállított vagy az Invacare által jóváhagyott akkumulátortöltőt használjon.



FIGYELEM!

Ha az akkumulátortöltőt nedvesség éri, áramütés és az akkumulátortöltő károsodásának veszélye áll fenn

- Védje az akkumulátortöltőt a víztől.
- Mindig száraz környezetben hajtsa végre a töltést.



FIGYELEM!

Sérült akkumulátortöltő használatakor rövidzárlat és áramütés veszélye áll fenn

- Ne használja az akkumulátortöltőt, ha leejtették, vagy ha megsérült.

**FIGYELEM!**

Fennáll az áramütés és az akkumulátorok károsodásának veszélye

– SOHA ne kísérelje meg az akkumulátorok töltését úgy, hogy a kábeleket közvetlenül az akkumulátor pólusaira csatlakoztatja.

**FIGYELEM!**

Sérült hosszabbító kábel használata esetén tűz és áramütés veszélye áll fenn

– Kizárólag akkor használjon hosszabbító kábelt, ha feltétlenül szükséges. Ilyenkor pedig győződjön meg annak megfelelő állapotáról.

**FIGYELEM!**

Sérülésveszély áll fenn, ha a helyváltoztatást segítő eszközt töltés közben használják

– NE próbálja egyidejűleg tölteni az akkumulátorokat és használni a helyváltoztatást segítő eszközt.
– NE üljön a helyváltoztatást segítő eszközön az akkumulátorok töltésekor.

A töltőaljzat a kormányoszlop bal oldalán található.

1. Kapcsolja ki a robogót.
2. Hajtsa fel a töltőaljzat védősapkáját.
3. Csatlakoztassa az akkumulátortöltőt a robogóhoz.
4. Csatlakoztassa az akkumulátortöltőt a hálózathoz.

7.2.4 Az akkumulátorok leválasztása töltés után

1. Válassza le az akkumulátortöltőt az elektromos hálózatról.
2. Válassza le az akkumulátortöltőt a robogóról.
3. Csukja be a töltőaljzat védősapkáját.

7.2.5 Tárolás és karbantartás

Az akkumulátorok biztonságos használatához és élettartamának meghosszabbításához kövesse az alábbi utasításokat:

- Az akkumulátorokat mindig teljesen feltöltve tárolja.
- Ne hagyja az akkumulátorokat hosszabb ideig kismértékben feltöltött állapotban. A lehető leghamarabb töltsse fel a lemerült akkumulátorokat.
- Ha a kerekesszéket hosszabb ideig (azaz két hetet meghaladóan) nem használják, az akkumulátorokat legalább havonta egyszer fel kell tölteni a teljes töltöttség fenntartásához, és az újbóli használat előtt is mindig fel kell tölteni.
- A tárolásnál kerülni kell a szélsőségesen meleg és hideg környezetet. Az akkumulátorok javasolt tárolási hőmérséklete 15 °C.
- A zselés és az AGM (felitatott elektrolites üvegszálszövetes) akkumulátorok nem igényelnek karbantartást. A teljesítménnyel kapcsolatos problémákat a kerekesszékek javításában jártas, megfelelően képzett szakembernek kell megoldania.

7.2.6 Útmutató az akkumulátorok kezeléséhez



VIGYÁZAT!

Az akkumulátorok rongálódásának veszélye

– Kerülje a túlságos mértékű mélykisütést, és soha ne merítse le teljesen az akkumulátort.

- Figyelje, mit jelez az akkumulátorok töltöttségjelzője! Amikor a töltöttségjelző azt jelzi, hogy az akkumulátorok lemerülőben vannak, tölts fel őket.
Az, hogy milyen gyorsan merülnek le az akkumulátorok, számos körülménytől függ, ilyen például a környezeti hőmérséklet, az útburkolat állapota, a gumiabroncsnyomás, a vezető testsúlya és vezetési stílusa, valamint a világítás használatának hossza.
- Az akkumulátorok feltöltését mindig próbálja még azelőtt megejteni, hogy a piros LED-ek tartományba érne a kijelzés
Az utolsó 2 LED (egy piros és egy narancssárga) azt jelzi, hogy már csak mintegy 20–30%-nyi kapacitás maradt az akkumulátorokban.
- Ha villognak a piros LED-ek, és úgy halad a járművel, az erősen igénybe veszi az akkumulátorokat, ezért normál körülmények között kerülendő.
- Ha csak egy piros LED villog, engedélyezve van az Akkumulátorbiztonság szolgáltatás. Ekkor a sebesség és a gyorsulás nagymértékben korlátozva van. Csak arra ad lehetőséget, hogy a veszélyes helyzeteket lassan el lehessen hagyni a helyváltoztatást segítő eszközzel, még mielőtt teljesen megszűnne a villamosáram-ellátás. Ez mélykisütéshez vezet, ami kerülendő.

- Ne feledje, hogy 20 °C alatti hőmérsékleten az akkumulátorok névleges kapacitása csökkenni kezd. –10 °C-on például a kapacitás körülbelül a névleges érték 50%-ára esik vissza.
- Az akkumulátorokat a károsodás elkerülése érdekében soha ne engedje teljesen kiszülni. Erősen lemerült akkumulátorokkal csak akkor használja a helyváltoztatást segítő eszközt, ha okvetlenül szükséges, mert ez túlzottan megerőlteti az akkumulátorokat, és lerövidíti az élettartamukat.
- Minél korábban tölti fel az akkumulátorokat, annál hosszabb lesz azok élettartama.
- A kisütés mélysége is befolyásolja az élettartamot. Minél keményebben kell dolgozniuk az akkumulátoroknak, annál rövidebb lesz a várható élettartamuk.
Példák:
 - Egy mélykisütés akkora megterhelést jelent, mint 6 normál kisütési ciklus (a zöld/narancssárga LED nem világít).
 - Az akkumulátorok élettartama 80%-os kisütésekkel (az első 3 LED nem világít) körülbelül 300 kisütési ciklus, 10%-os kisütésekkel körülbelül 3000 kisütési ciklus.
- Normál üzemeltetés esetén havonta egyszer ki kell sütni az akkumulátorokat addig, amíg ki nem alszik minden zöld és narancssárga LED. Ezt egy napon belül kell végrehajtani. Ezután az újraformázáshoz 16 órányi töltés szükséges.

7.2.7 Az akkumulátorok szállítása

A helyváltoztatást segítő eszközzel szállított akkumulátorok nem minősülnek veszélyes árunak. Ez a minősítés a veszélyes áruk közúti szállítására vonatkozó német GGVS-előírások, valamint a veszélyes áruk vasúti szállítására vonatkozó DGR-

és légi szállítására vonatkozó IATA-előírásokon alapul. Az akkumulátorok korlátozás nélkül szállíthatók közúton, vasúton és repülőgéppel egyaránt. Az egyes szállítmányozó cégeknek azonban lehetnek olyan előírásai, amelyek korlátozzák vagy megtilthatják bizonyos dolgok szállítását. Az egyedi esetekről érdeklődjön az adott szállítványozó cégeknél.

7.2.8 Általános útmutató az akkumulátorok kezeléséhez

- Soha ne használjon együtt különböző gyártótól származó, eltérő műszaki megoldású vagy nem hasonló dátumkódú akkumulátorokat.
- Soha ne használjon együtt zselés és AGM (felitatott elektrolites üvegszálzövetes) akkumulátorokat.
- Amikor a feltöltött akkumulátorokkal jelentősen rövidebb utat lehet megtenni, mint általában, akkor az akkumulátorok elérték élettartamuk végét. A részleteket tudakolja meg a forgalmazótól vagy a szerviz szakembereitől.
- Az akkumulátorok beszereltesét mindig megfelelően képzett, helyváltoztatást segítő eszközök javításában jártas szakemberrel vagy egy megfelelő tudású személlyel végeztesse. Ők rendelkeznek megfelelő ismeretekkel és szerszámokkal a feladat biztonságos és hibátlan végrehajtásához.

7.2.9 Az akkumulátorok eltávolítása

1. Vegye le az ülést.
2. Vegye le az akkumulátor és a motortér burkolatát.

3.

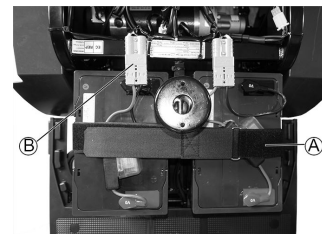

Nyissa szét az akkumulátorrögztő hevedert (A).

4. Húzza szét az akkumulátor csatlakozóját (B).
5. Vegye ki az akkumulátort.
6. Ismételje meg az eljárást a másik akkumulátorral is.



Új akkumulátorok beszerelésekor fordított sorrendben hajtja végre a műveleteket.

7.2.10 A sérült akkumulátorok kezelésének megfelelő módja



VIGYÁZAT!

Korrózió és égési sérülések a sérült akkumulátorból szivárgó sav miatt

– A savval szennyezett ruhát azonnal vesse le!

Bőrrel való érintkezés után:

– Azonnal mossa le az érintett bőrfelületet bő vízzel!

Szembe kerülés esetén:

– Azonnal öblítse ki a szemét folyó vízzel, az öblítést folytassa perceként át, majd keresse fel egy orvost!

- Sérült akkumulátorok kezelésekor mindig viseljen védőszemüveget és megfelelő védőruházatot.
- Eltávolítás után azonnal helyezze a sérült akkumulátorokat saválló tartályba.
- A sérült akkumulátorokat csakis megfelelő saválló tartályban szállítsa.
- Mosson le bő vízzel minden olyan tárgyat, amelyre sav került.

Az elhasználdott vagy sérült akkumulátorok kidobásának helyes módja

Az elhasználdott és a sérült akkumulátorok visszaküldhetők a forgalmazónak vagy közvetlenül az Invacare vállalatnak.

8 Szállítás

8.1 Szállítás – általános tudnivalók

**FIGYELEM!**

Ha ezt a helyváltoztatást segítő eszközt jármű üléseként használják, akkor közlekedési balesetnél fennáll a súlyos vagy halálos személyi sérülés veszélye! Ez a helyváltoztatást segítő eszköz nem felel meg az ISO 7176-19 szabvány előírásainak.

- Ez a helyváltoztatást segítő eszköz semmilyen körülmények között sem használható jármű üléseként, illetve nem szállítható járműben úgy, hogy benne ül a használója.

**FIGYELEM!**

Ha a helyváltoztatást segítő eszközt külső szállítótól származó 4 pontos rögzítőrendszerrel rögzítik, és a helyváltoztatást segítő eszköz önsúlya nagyobb a rögzítőrendszerre megengedett legnagyobb tömegnél, az súlyos vagy akár halálos sérülést okozhat a használó és a járműben a közelben tartózkodó személyek számára.

- Ügyeljen arra, hogy a helyváltoztatást segítő eszköz tömege ne haladja meg a használt rögzítőrendszer esetén engedélyezett legnagyobb tömeget. Olvassa el a rögzítőrendszer gyártójának dokumentációját.
- Ha nem tudja pontosan, milyen nehéz a helyváltoztatást segítő eszköze, akkor mérettesse meg kalibrált mérleggel.

8.2 A helyváltoztatást segítő eszköz járműbe helyezése



FIGYELEM!

Sérülésveszély és a helyváltoztatást segítő eszköz és a jármű károsodásának veszélye

Borulásveszély áll fenn vagy irányíthatatlanná válhat a helyváltoztatást segítő eszköz, ha a helyváltoztatást segítő eszközt rámpán juttatják fel a járműre.

- Utas nélkül tegye be a helyváltoztatást segítő eszközt a járműbe.
- Másik lehetőségként emelőfal is használható.
- Győződjön meg arról, hogy a helyváltoztatást segítő eszköz teljes tömege nem haladja meg a rámpa vagy az emelőfal maximálisan engedélyezett terhelési tömegét.



FIGYELEM!

Sérülésveszély és a helyváltoztatást segítő eszköz károsodásának veszélye

Ha a helyváltoztatást segítő eszközt úgy kell behelyezni egy járműbe valamilyen emelővel, hogy a helyváltoztatást segítő eszköz közben be van kapcsolva, akkor fennáll annak a veszélye, hogy az eszköz véletlenül elindul és leesik az emelőről.

- Kapcsolja ki a helyváltoztatást segítő eszközt, mielőtt emelővel tenné be egy járműbe.

1. Amikor a helyváltoztatást segítő eszközt a szállítójárműre vezeti vagy tolja, megfelelő rámpát használjon.

8.3 A helyváltoztatást segítő eszköz szállítása utas nélkül



VIGYÁZAT!

Sérülésveszély

- Ha nem lehet biztonságosan rögzíteni a szállítójárműben a helyváltoztatást segítő eszközt, akkor az Invacare azt javasolja, hogy inkább ne szállítsa.

A helyváltoztatást segítő eszköz korlátozás nélkül szállítható közúton, vasúton és repülőgépen is. Az egyes szállítványozó cégeknek azonban lehetnek olyan előírásai, amelyek korlátozhatják vagy megtilthatják bizonyos dolgok szállítását. Az egyedi esetekről érdeklődjön az adott szállítványozó cégeknél.

- A helyváltoztatást segítő eszköz szállítása előtt ellenőrizze, hogy a motorok össze vannak-e kapcsolva a mechanikával, és hogy a távirányító ki van-e kapcsolva. Az Invacare nyomatékosan javasolja emellett az akkumulátorok leválasztását vagy kiszerezését is. Lásd: Az akkumulátorok eltávolítása.
- Az Invacare nyomatékosan javasolja, hogy a helyváltoztatást segítő eszközt rögzítsék a szállítójármű padlójához.

9 Karbantartás

9.1 A karbantartás ismertetése

A „karbantartás” minden olyan feladatot magában foglal, amely biztosítja, hogy az orvostechnikai eszköz jó üzemállapotban maradjon, és alkalmas legyen arra a célra,

9.2 Ellenőrzések

A következő táblázatok a használó által a feltüntetett időközönként végrehajtandó ellenőrzéseket sorolják fel. Ha a helyváltoztatást segítő eszköz nem felel meg valamelyik ellenőrzésen, akkor olvassa el a megfelelő fejezetet, vagy vegye fel a kapcsolatot az Invacare egy hivatalos forgalmazójával. Az ellenőrzések átfogóbb listája és a karbantartásához szükséges utasítások az eszköz szervizkönyvében található, amelyet az Invacare cégtől lehet megrendelni. A szervizkönyv azonban szakképzett és feljogosított szerelők számára készült, az ismertetett műveleteket nem a helyváltoztatást segítő eszközt használóknak kell végrehajtaniuk.

A helyváltoztatást segítő eszköz minden egyes használata előtt

Elem	Ellenőrzés	Ha az ellenőrzés során hibát észlelt
Kürt	Ellenőrizze a megfelelő működést.	Vegye fel a kapcsolatot a forgalmazóval.
Akkumulátorok	Gondoskodjon arról, hogy az akkumulátorok fel legyenek töltve.	Töltse fel az akkumulátorokat (lásd: 7.2.3 Az akkumulátorok feltöltésének módja, 50. oldal).
Világítási rendszer	Ellenőrizze, hogy az összes lámpa (irányjelző lámpák, első és hátsó lámpák) megfelelően működik-e.	Vegye fel a kapcsolatot a forgalmazóval.

amelyre szánták. A karbantartás különböző területeket ölel fel, például a mindennapi ápolást és tisztítást, az ellenőrzéseket, a javításokat és a felújítást.



Évente egyszer ellenőriztesse a járművet hivatalos Invacare-forgalmazóval, hogy biztonságosan vezethető és közúti közlekedésre alkalmas maradjon.

Hetente

Elem	Ellenőrzés	Ha az ellenőrzés során hibát észlelt
Karfa/oldalsó alkatrészek	Ellenőrizze, hogy a karfák szilárdan a tartójukban vannak-e, és nem lötyögnek-e.	Húzza meg a karfát tartó csavart vagy a rögzítőkart (lásd: 5.3 A karfa szélességének beállítása, 33. oldal). Vegye fel a kapcsolatot a forgalmazóval.
Gumiabroncsok (levegővel töltött)	Ellenőrizze, hogy a gumiabroncsok sértetlenek-e, és hogy a megfelelő nyomásra vannak-e felfújva.	Fújja fel a gumiabroncsokat a megfelelő nyomásra (lásd a következő fejezetet: 12 Műszaki Adatok, 68. oldal). Ha sérült a gumiabroncs, forduljon az Invacare-forgalmazóhoz.

Havonta

Elem	Ellenőrzés	Ha az ellenőrzés során hibát észlelt
Ülés és háttámla párnája	Ellenőrizze, hogy tökéletes állapotban van-e.	Vegye fel a kapcsolatot a forgalmazóval.
Minden kárpitozott alkatrész	Ellenőrizze, hogy nincs-e rajta sérülés vagy kopás.	Vegye fel a kapcsolatot a forgalmazóval.
Hajtókerekek	Ellenőrizze, hogy a hajtókerekek lötyögés nélkül forognak-e. Az a legegyszerűbb, ha valaki a helyváltoztatást segítő eszköz mögé áll, és megfigyeli a hajtókerekeket haladáskor.	Vegye fel a kapcsolatot a forgalmazóval.
Elektronika és csatlakozók	Ellenőrizze az összes kábelt, hogy nem sérültek-e, és hogy az összes csatlakozódugó szorosan illeszkedik-e.	Vegye fel a kapcsolatot a forgalmazóval.

9.3 Kerekek és gumiabroncsok

Teendők keréksérülés esetén

Ha megsérült valamelyik kerék, forduljon a szállítóhoz. Biztonsági okokból ne próbálja meg saját maga megjavítani a kereket, és azt se engedje, hogy azt arra illetéktelen személy megkísérelje.

A levegővel töltött gumiabroncsok kezelése

! A gumiabroncs és a kerékabroncs károsodásának veszélye

Soha ne haladjon túl lapos kerekekkel, mert tönkremehet a gumiabroncs.

A túl nagy keréknyomás tönkretetheti a kerékabroncsot.

– A gumiabroncsokat az ajánlott nyomásra fújja fel.

 A keréknyomást légnyomásmérővel ellenőrizze.

Hetente ellenőrizze, hogy a gumiabroncsok a megfelelő nyomásra vannak-e felfújva, lásd a következő fejezetet: *Ellenőrzések*.

Az ajánlott abroncsnyomás-értékek a gumiabroncson/kerékabroncson vannak feltüntetve, vagy forduljon az Invacare vállalatához. A különböző mértékegységekben kifejezett értékeket az alábbi táblázat mutatja.

psi	bar
22	1,5
23	1,6
25	1,7
26	1,8
28	1,9
29	2,0
30	2,1
32	2,2
33	2,3
35	2,4
36	2,5
38	2,6
39	2,7
41	2,8
44	3,0

9.4 Rövid távú tárolás

A helyváltoztatást segítő eszközbe számos biztonsági mechanizmus van beépítve, amelyek súlyos hiba esetén megvédik az eszközt. A tápegységmodul megakadályozza a helyváltoztatást segítő eszköz haladását.

Amikor a helyváltoztatást segítő eszköz ilyen állapotban van és javításra vár:

1. Kapcsolja ki a tápellátást.
2. Válassza le az akkumulátorokat.
A helyváltoztatást segítő eszköz típusától függően vagy ki lehet venni az akkumulátort, vagy le lehet választani a tápegységmodulról. Az akkumulátorok leválasztását a megfelelő fejezet ismerteti.
3. Vegye fel a kapcsolatot a forgalmazóval.

9.5 Hosszú távú tárolás

Ha a helyváltoztatást segítő eszközt hosszabb ideig nem fogja használni, akkor a helyváltoztatást segítő eszköz és az akkumulátorok hosszabb élettartamának biztosítása érdekében fel kell készítenie a tárolásra.

A helyváltoztatást segítő eszköz és az akkumulátorok tárolása

- Javasoljuk, hogy a helyváltoztatást segítő eszközt 15 °C hőmérsékleten tárolja; a termék és az akkumulátorok hosszú élettartamának biztosítása érdekében tárolás közben kerülje a szélsőséges meleget és hideget.
- A részegységeket az alábbi, szélesebb hőmérséklettartományokra vizsgálták be és hagyták jóvá:
 - A helyváltoztatást segítő eszköz megengedett tárolási hőmérséklet-tartománya: –40 °C és +65 °C között.
 - Az akkumulátorok megengedett tárolási hőmérséklet-tartománya: –25 °C és +65 °C között.

- Az akkumulátorok akkor is lemerülnek, ha nem használják őket. Az a legjobb, ha leválasztja az akkumulátorokat a tápegységmodulról, ha a helyváltoztatást segítő eszközt több mint két hétig nem fogja használni. A helyváltoztatást segítő eszköz modelljétől függően vagy ki lehet venni az akkumulátort, vagy le lehet választani a tápegységmodulról. Az akkumulátorok leválasztását a megfelelő fejezet ismerteti. Ha nem biztos abban, hogy melyik kábelt kell lehúzni, kérdezze meg a szállítótól.
- Az akkumulátorokat tárolás előtt mindig teljesen fel kell tölteni.
- Ha a helyváltoztatást segítő eszközt több mint négy hétig tárolja, akkor havonta ellenőrizze az akkumulátorokat, és a károsodásuk megelőzése érdekében szükség esetén (mielőtt a mérő a „félíg töltött” szintre süllyedne) töltsen fel őket.
- Száraz, jól szellőző, külső behatásoktól mentes környezetben tárolja.
- Fújja kissé túl a levegővel töltött gumiabroncsokat.
- Olyan padlóra helyezze a helyváltoztatást segítő eszközt, amely nem színeződik el attól, hogy a gumiabronccsal érintkezik.

A helyváltoztatást segítő eszköz előkészítése használatra

- Csatlakoztassa ismét az akkumulátorokat a tápegységmodulhoz.
- Használat előtt fel kell tölteni az akkumulátorokat.
- Ellenőriztesse a helyváltoztatást segítő eszközt hivatalos Invacare-szállítóval.

9.6 Tisztítás és fertőtlenítés

9.6.1 A biztonságra vonatkozó általános információk



VIGYÁZAT!

Szennyeződés veszélye

- Védje önmagát, használjon megfelelő védőfelszerelést!



VIGYÁZAT!

Fennáll az áramütés és a termék károsodásának veszélye

- Kapcsolja ki az eszközt, és válassa le a hálózati áramforrásról, ha lehetséges.
- Az elektronikus részegységek tisztításakor vegye figyelembe a víz behatolására vonatkozó védelmi osztályukat.
- Ügyeljen arra, hogy ne fröccsenjen víz a csatlakozódugóra és a fali csatlakozóaljzatra.
- Ne nyúljon a konnektorhoz nedves kézzel!



FONTOS!

A nem megfelelő folyadékok, illetve módszerek tönkretelhetnek a terméket.

- Az összes tisztító- és fertőtlenítőszernek hatásosnak és egymással összeférhetőnek kell lennie, és védenie kell a tisztított anyagokat.
- Soha ne használjon korróziót okozó folyadékot (lúgot, savat stb.) vagy karcoló tisztítószeret! Ha a tisztításra vonatkozó utasítások nem rendelkeznek másként, közönséges háztartási tisztítószer, például mosogatószer használatát javasoljuk.
- Soha ne használjon olyan oldószert (cellulóz-hígítót, acetont stb.), amely megváltoztatja a műanyagok szerkezetét, vagy amely leoldja a felragasztott címkéket!
- Mindig ügyeljen arra, hogy a termék tökéletesen megszáradjon, mielőtt ismét használatba veszik.



Kórházi vagy hosszú távú gondozást biztosító környezetben a tisztításhoz és fertőtlenítéshez kövesse az adott intézmény eljárásait.

9.6.2 A tisztítási gyakorisága

! FONTOS!

A rendszeres tisztítás és fertőtlenítés elősegíti a zökkenőmentes működést, meghosszabbítja a várható élettartamot és megelőzi a szennyeződést. Tisztítsa meg és fertőtlenítsen a terméket

- használata során rendszeresen;
- minden szervizelés előtt és után;
- amikor érintkezésbe került valamilyen testnedvvel;
- mielőtt egy új használóhoz használnák.

9.6.3 Tisztítás

! FONTOS!

– A terméket nem szabad automatikus mosóban nagynyomású vízszugárral vagy gőzzel működő berendezéssel tisztítani.

! FONTOS!

A por, a homok és a tengervíz károsíthatja a csapágyakat, az acél alkatrészek pedig megrozódásodhatnak, ha megsérül a felületük.

- A terméket csak rövid időre tegye ki homok és tengervíz hatásának, és minden egyes tengerparti út után tisztítsa meg.
- A termék szennyeződése esetén a lehető leghamarabb törölje le a piszkot egy nedves törlőkendővel, majd gondosan szárítsa meg a széket.

1. Szereljen le a székről minden külön megvásárolható kiegészítőt (amelyeket szerszámok nélkül lehet szerelni).
2. Törölje le az egyes alkatrészeket egy törlőkendővel vagy puha kefével, közönséges háztartási tisztítószerrel (pH = 6–8) és meleg vízzel.
3. Öblítse le az alkatrészeket meleg vízzel.
4. Törölje az alkatrészeket teljesen szárazra egy száraz törlőkendővel.



A festett fémfelületeken a horzsolódások eltüntetésére és a felület fényének helyreállítására autófényező és puha viasz is használható.

A kárpit tisztítása

A kárpit tisztítását illetően kövesse az ülés, a párna, illetve a háttámlaborítás címkéjén található utasításokat.

9.6.4 Fertőtlenítés



Az ajánlott fertőtlenítőszerokről és fertőtlenítési módszerekről a következő weboldalon található tájékoztatás: <https://vah-online.de/en/for-users>.

1. Puha törlőkendővel és közönséges háztartási fertőtlenítőszerrel törölje le az összes általában hozzáférhető felületet.
2. Hagyja, hogy a termék a levegőn megszáradjon.

10 Használat után

10.1 Felújítás

A termék ismételten használható. Amikor egy új használó számára újítják fel a terméket, a következőket kell végrehajtani:

- ellenőrzés;
- tisztítás és fertőtlenítés;
- az új használónak megfelelő beállítás.

A részleteket a *9 Karbantartás, 57. oldal* fejezet és a termék szervizkönyve tartalmazza.

Figyeljen arra, hogy a termékkel együtt a használati útmutatót is átadja.

Ha bármilyen sérülést vagy rendellenes működést észlel, ne használja újra a terméket!

10.2 Hulladékkezelés



FIGYELEM!

Környezeti veszély

Az eszköz akkumulátorokat tartalmaz.

A termék tartalmazhat olyan anyagokat, amelyek károsak lehetnek a környezetre, ha nem a törvényi előírásoknak megfelelő hulladékkezelő telepre (lerakóhelyre) kerülnek.

- NE dobja ki az akkumulátorokat a közönséges háztartási szeméttel együtt!
- Az akkumulátorokat megfelelő hulladékgyűjtő helyen KELL leadni. A leadást törvény írja elő. A leadás díjmentes.
- Csak a lemerült akkumulátorokat dobja ki!
- Kidobás előtt takarja le a lítiumakkumulátorok érintkezőit!
- Az akkumulátor típusáról az akkumulátor címkéje, illetve a következő fejezet tartalmaz további részleteket: *12 Műszaki Adatok, 68. oldal.*

Figyeljen Ön is a környezetre, és élettartama végén hasznosítsa újra a terméket a helyi hulladékhasznosító létesítmény révén.

Szerelje szét a terméket és a részegységeit, hogy elkülöníthetők legyenek a különböző anyagok, és külön-külön lehessen újrahasznosítani őket.

A használt termékek és a csomagolóanyagok kidobásának és újrahasznosításának összhangban kell lennie az adott ország hulladékkezelési jogszabályaival és előírásaival. További tájékoztatásért forduljon a helyi hulladékkezelő vállalathoz.

11 Hibaelhárítás

11.1 Diagnosztika és hibaelhárítás

Az elektronikus rendszer diagnosztikai információkkal támogatja a szerelőt a robogó hibáinak felismerésében és elhárításában.

Az elektronikus rendszer a hiba súlyosságától és a használó biztonságára gyakorolt hatásától függően eltérően reagál. Például:

- A hibakódot megjelenítve figyelmeztetést adhat, és megengedheti, hogy a jármű továbbhaladjon és folytassa a normál működését.
- Megjelenítheti a hibakódot, megállíthatja a robogót, és mindaddig megakadályozhatja a továbbhaladást, amíg a használó ki, majd újra be nem kapcsolja az elektronikus rendszert.
- Megjelenítheti a hibakódot, megállíthatja a robogót, és mindaddig megtilthatja a továbbhaladást, amíg a hibát ki nem javítják.

Az egyes hibakódok részletes leírása – a lehetséges okokkal és a hiba elhárításának módjával együtt – a következő szakaszban olvasható: *11.1.2 Hibakódok és diagnosztikai kódok, 65. oldal.*

11.1.1 Hibadiagnosztika

Ha a robogó hibát jelez, a hibát az alábbi hibakeresési útmutató segítségével keresheti meg.



Gondoskodjon arról, hogy diagnosztizálás megkezdése előtt a robogó be legyen kapcsolva az indítókulccsal.

Ha az állapotkijelző/LCD kijelző KI van kapcsolva:

- Ellenőrizze, BE VAN-E KAPCSOLVA az indítókulcs.
- Ellenőrizze, hogy az összes kábel megfelelően csatlakozik-e.

LED-es műszerfal

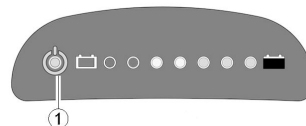

Fig. 11-1

Hiba esetén az állapotjelző (1) néhányszor felvillog, szünetet tart, majd újra villog. A hiba típusát a felvillogások száma jelzi (ezt „villogáskód”-nak is nevezzük). Számolja meg a felvillogásokat, és folytassa a következő szakasszal: *11.1.2 Hibakódok és diagnosztikai kódok, 65. oldal.*

LCD-s műszerfal

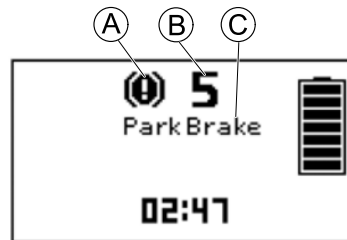

Fig. 11-2

Hiba esetén az LCD kijelzőn megjelenik a hibajelző szimbólum (A), a hiba száma (B) és megnevezése (C). Lásd: *11.1.2 Hibakódok és diagnosztikai kódok, 65. oldal.*

11.1.2 Hibakódok és diagnosztikai kódok

Felvillanások száma (villogáskód)	Hiba	A robogó viselkedése	Megjegyzés
1	Fel kell tölteni az akkumulátorokat	Továbbra is megy	<ul style="list-style-type: none"> Lemerültek az akkumulátorok. A lehető leghamarabb töltsse fel az akkumulátorokat.
2	Túl alacsony az akkumulátor feszültsége	Leáll	<ul style="list-style-type: none"> Az akkumulátorok lemerültek. Töltsse fel az akkumulátorokat. Ha pár percre kikapcsolja a robogót, akkor az akkumulátorok gyakran regenerálódni tudnak annyira, hogy még lehetőséget adnak egy rövid út megtételére. Ezt a lehetőséget azonban csak vészhelyzetben használja ki, mert ezzel az akkumulátorokat túlzottan lemeríti.
3	Túl nagy az akkumulátor feszültsége	Leáll	<ul style="list-style-type: none"> Túl nagy az akkumulátor feszültsége. Ha akkumulátortöltőhöz csatlakozik, akkor azt válassza le a robogóról. Amikor lejtőn halad és amikor fékez, az elektromos rendszer tölti az akkumulátorokat. Ez a hiba akkor fordul elő, amikor e töltési folyamat során az akkumulátor feszültsége túl nagy lesz. Kapcsolja ki, majd újra be a robogót.

Felvillanások száma (villogáskód)	Hiba	A robogó viselkedése	Megjegyzés
4	Túlterhelés	Leáll	<ul style="list-style-type: none"> • Túl hosszú ideig volt nagyobb az áramerősség a megengedett legnagyobbnál, valószínűleg azért, mert a villanymotor túl lett terelve, vagy mert leküzdhetetlen ellenállást próbált leküzdeni. Kapcsolja ki a robogót., várjon pár percet, majd kapcsolja be újra. • Az elektromos rendszer rövidzárlatot észlelt a villanymotorban. Ellenőrizze, nincs-e rövidzárlat a kábelkötegben, és ellenőrizze a motort. • Vegye fel a kapcsolatot az Invacare forgalmazójával.
5	Fékhiba	Leáll	<ul style="list-style-type: none"> • Gondoskodjon arról, hogy a fékkioldó kar behúzott helyzetben legyen. • Hibás a féktekerecs vagy a kábel. Ellenőrizze, nincs-e szakadás vagy rövidzár a mágneses féknél és a kábelelekben. Vegye fel a kapcsolatot az Invacare forgalmazójával.

Felvillanások száma (villogáskód)	Hiba	A robogó viselkedése	Megjegyzés
6	Bekapcsolásakor a robogó nem „üres” helyzetben van	Leáll	<ul style="list-style-type: none"> • Az indítókulcs elfordításakor az irányítókar nem „üres” helyzetben van. Tegye az irányítókart „üres” állásba, és kapcsolja ki, majd újra be az áramellátást. • Az is előfordulhat, hogy ki kell cserélni az irányítókart. Vegye fel a kapcsolatot az Invacare forgalmazójával.
	Hibás az áramköri lap	Leáll	<ul style="list-style-type: none"> • Megsérült az áramköri lap, amikor a töltőt csatlakoztatták a töltő aljzatához, vagy amikor leválasztották róla. • Az irányítókar ellenállását megmérve zárja ki az irányítókar hibáját. • Előfordulhat, hogy ki kell cserélni az áramköri lapot vagy az irányítókart. Vegye fel a kapcsolatot az Invacare forgalmazójával.
7	Hibás a sebesség potenciométere	Leáll	<ul style="list-style-type: none"> • Lehet, hogy hibás vagy nem megfelelően csatlakozik az irányítókar vezérlése. Ellenőrizze, nincs-e szakadás vagy rövidzár a kábelekből. • Nem jól van beállítva a potenciométer, ki kell cserélni. Vegye fel a kapcsolatot az Invacare forgalmazójával.
8	Motorfeszültség-hiba	Leáll	<ul style="list-style-type: none"> • Meghibásodott a villanymotor vagy annak kábelezése. Ellenőrizze, nincs-e szakadás vagy rövidzár a kábelekből.
9	Egyéb belső hiba	Leáll	<ul style="list-style-type: none"> • Vegye fel a kapcsolatot az Invacare forgalmazójával.
10	Hiba tolás közben/szabadonfutó kerekes üzemmódban	Megáll	<ul style="list-style-type: none"> • Tolás közben vagy szabadonfutó kerekes üzemmódban a robogó sebessége meghaladta a megengedett legnagyobb sebességet. Kapcsolja ki, majd újra be az elektronikus rendszert.

12 Műszaki Adatok

12.1 Műszaki adatok

Az alább megadott műszaki adatok az alapfelszereltségre vonatkoznak, illetve az elérhető legnagyobb értékeket mutatják. Tartozékok felszerelése esetén módosulhatnak. Az értékek pontos változását az adott tartozékokat ismertető szakaszok tartalmazzák.

 Vegye figyelembe, hogy a mért értékek egyes esetekben akár ± 10 mm-rel is eltérőek lehetnek.

Megengedett üzemi és tárolási feltételek	
Üzemi hőmérséklettartomány az ISO 7176-9 szabvány szerint:	<ul style="list-style-type: none"> -25 °C és +50 °C között
Ajánlott tárolási hőmérséklet:	<ul style="list-style-type: none"> 15 °C
Tárolási hőmérséklettartomány az ISO 7176-9 szabvány szerint:	<ul style="list-style-type: none"> -25 °C és +65 °C között akkumulátorokkal -40 °C és +65 °C között akkumulátorok nélkül

Töltő	
Kimenő áramerősség	<ul style="list-style-type: none"> 8 A \pm 8% 10 A
Kimenő feszültség	<ul style="list-style-type: none"> 24 V névleges (12 cella)

Gumiabroncsok		
Gumiabroncs típusa	<ul style="list-style-type: none"> • 4,00–5 méretű levegővel töltött • 12,8 x 4,00–5 méretű levegővel töltött 	<ul style="list-style-type: none"> • 13"-es defektbiztos
Gumiabroncsnyomás	<p>Az ajánlott legnagyobb gumiabroncsnyomás barban vagy kPa-ban a gumiabroncs oldalán vagy a kerékabroncsban van feltüntetve. Ha egynél több érték látható, akkor a megfelelő mértékegységek közül a kisebbet kell figyelembe venni.</p> <p>(Tűrés: -0,3 bar; 1 bar = 100 kPa)</p>	

Elektromos rendszer	Comet^{PRO}	Comet^{ULTRA}/Comet^{ALPINE+}
Motor	<ul style="list-style-type: none"> • 10 km/h: S1: 550 W, Csúcs: 1300 W • 12,8 km/h: S1: 550 W, Csúcs: 1500 W • 15 km/h: S1: 550 W, Csúcs: 1600 W 	<ul style="list-style-type: none"> • 10 km/h: S1: 650 W, Csúcs: 1800 W
Akkumulátorok	<ul style="list-style-type: none"> • 2 x 12 V/75 Ah (C20) szivárgásmentes/AGM 	
Fő biztosíték	<ul style="list-style-type: none"> • 70 A 	<ul style="list-style-type: none"> • 100 A
A védelem foka	IPX4 ¹	

Menetjellemzők	Comet^{PRO}	Comet^{ULTRA}	Comet^{ALPINE+}
Sebesség	<ul style="list-style-type: none"> • 10 km/h • 12,8 km/h • 15 km/h 	<ul style="list-style-type: none"> • 10 km/h 	
Legkisebb fékút	<ul style="list-style-type: none"> • 1800 mm (10 km/h) • 3300 mm (12,8 km/h) • 4200 mm (15 km/h) 		
Névleges biztonságos meredekség ²	<ul style="list-style-type: none"> • 10° (17,6%) 		

Menetjellezők	Comet ^{PRO}	Comet ^{ULTRA}	Comet ^{ALPINE+}
A leküzdhető akadály maximális magassága	<ul style="list-style-type: none"> • 100 mm 		
Fordulási sugár	<ul style="list-style-type: none"> • 2750 mm 		
Kanyarodási szélesség	<ul style="list-style-type: none"> • 1950 mm 		
Hatótáv az ISO 7176-4 szabvány szerint ³	<ul style="list-style-type: none"> • 10 km/h: 60 km • 12,8 km/h: 55 km • 15 km/h: 55 km 	<ul style="list-style-type: none"> • 49 km 	<ul style="list-style-type: none"> • 58 km

Méretek az ISO 7176-15 szabvány szerint			
	Comet ^{PRO}	Comet ^{ALPINE+}	Comet ^{ULTRA}
Teljes hossz	<ul style="list-style-type: none"> • 1450 mm 		
Hajtóegység szélessége	<ul style="list-style-type: none"> • 665 mm – 685 mm 		
Teljes szélesség (zárójelben a karfa beállítási tartománya van feltüntetve)	<ul style="list-style-type: none"> • 730 mm – 840 mm 		
Teljes magasság	<ul style="list-style-type: none"> • 1255 mm 	<ul style="list-style-type: none"> • 1290 mm 	
Rakodási hossz	<ul style="list-style-type: none"> • 1450 mm – 1600 mm 		
Rakodási szélesség	<ul style="list-style-type: none"> • 655 mm – 665 mm 		
Rakodási magasság	<ul style="list-style-type: none"> • 710 mm 		
Ülésszélesség	<ul style="list-style-type: none"> • 510 mm 	<ul style="list-style-type: none"> • 660 mm 	
Ülésmélység	<ul style="list-style-type: none"> • Comfort és Deluxe ülés: 470 mm • Premium ülés: 460 mm 		

Méretek az ISO 7176-15 szabvány szerint			
	Comet^{PRO}	Comet^{ALPINE+}	Comet^{ULTRA}
Ülésmagasság ⁴ (az ülés aljának a padlótól mért távolsága)	<ul style="list-style-type: none"> • Comfort, Deluxe és Premium ülés: 475/500/525 mm • Deluxe Low ülés: 450 mm 		
Az ülés felszínének magassága az első élénél	<ul style="list-style-type: none"> • 560 mm – 635 mm 		
Ülés dőlésszöge	<ul style="list-style-type: none"> • 4° ... 8° 		
Háttámla magassága ⁵	<ul style="list-style-type: none"> • Comfort ülés: 500 mm • Deluxe ülés: 490 mm • Premium ülés: 630 mm 	<ul style="list-style-type: none"> • Ultra ülés: 630 mm 	
Háttámla dőlésszöge	<ul style="list-style-type: none"> • 90° ... 130° 		
Karfa magassága	<ul style="list-style-type: none"> • 200 mm – 245 mm 		
Karfa mélysége	<ul style="list-style-type: none"> • 360 mm – 520 mm 	<ul style="list-style-type: none"> • 335 mm – 490 mm 	
Tömeg	Comet^{PRO}	Comet^{ALPINE+}	Comet^{ULTRA}
Önsúly	<ul style="list-style-type: none"> • 136 kg 	<ul style="list-style-type: none"> • 143 kg 	<ul style="list-style-type: none"> • 148 kg
Az alkatrészek tömege	Comet^{PRO}	Comet^{ALPINE+}	Comet^{ULTRA}
Váz	<ul style="list-style-type: none"> • kb. 63 kg 		
Akkumulátorok	<ul style="list-style-type: none"> • kb. 26 kg/db 		
Ülésegység	<ul style="list-style-type: none"> • kb. 21 kg 	<ul style="list-style-type: none"> • kb. 26 kg 	

Terhelés	Comet ^{PRO} /Comet ^{ALPINE+}	Comet ^{ULTRA}
Megengedett legnagyobb terhelés	<ul style="list-style-type: none"> • 160 kg 	<ul style="list-style-type: none"> • 220 kg

Tengelyterhelés	Comet ^{PRO}	Comet ^{ALPINE+}	Comet ^{ULTRA}
Megengedett legnagyobb elsőtengely-terhelés	<ul style="list-style-type: none"> • 87 kg 	<ul style="list-style-type: none"> • 90 kg 	<ul style="list-style-type: none"> • 110 kg
Megengedett legnagyobb hátsótengely-terhelés	<ul style="list-style-type: none"> • 209 kg 	<ul style="list-style-type: none"> • 212 kg 	<ul style="list-style-type: none"> • 258 kg

1 Az IPX4 osztály azt jelenti, hogy az elektromos rendszer védett a vízpermet ellen.

2 Statikus stabilitás az ISO 7176-1 szabvány szerint: 15° (26,8%)

Dinamikus stabilitás az ISO 7176-2 szabvány szerint: 10° (17,6%)

3 Megjegyzés: A helyváltoztatást segítő eszköz hatótávolságát erősen befolyásolják a külső tényezők, például a használt sebességfokozat, az akkumulátorok töltöttségi foka, a környezeti hőmérséklet, a helyi terep milyensége, az útburkolat állapota, a gumiabroncsnyomás, a használó testsúlya és vezetési stílusa, valamint az akkumulátorok használata a világítás, szervoverendezések működtetésére stb.

A megadott értékek elméletileg elérhető maximális értékek az ISO 7176-4 szabvány szerint mérve.

4 Üléspárna nélkül mérve

5 Fejtámla nélkül mérve

13 Szervizelés

13.1 Végrehajtott ellenőrzések

A szerviz- és javítási utasítások ellenőrzési lapján szereplő összes feladat megfelelő végrehajtását pecséttel és aláírással kell igazolni. A végrehajtandó ellenőrzési feladatok listáját az Invacare vállalatától beszerezhető szervizkönyv tartalmazza.

Átadáskori ellenőrzés	1. éves ellenőrzés
A hivatalos forgalmazó bélyegzője / dátum / aláírás	A hivatalos forgalmazó bélyegzője / dátum / aláírás
2. éves ellenőrzés	3. éves ellenőrzés
A hivatalos forgalmazó bélyegzője / dátum / aláírás	A hivatalos forgalmazó bélyegzője / dátum / aláírás

4. éves ellenőrzés	5. éves ellenőrzés
A hivatalos forgalmazó bélyegzője / dátum / aláírás	A hivatalos forgalmazó bélyegzője / dátum / aláírás

Megjegyzés

Invacare-képviseltek, illetve -forgalmazók

Australia:

Invacare Australia Pty. Ltd.
1 Lenton Place, North Rocks NSW
2151
Australia
Phone: 1800 460 460
Fax: 1800 814 367
orders@invacare.com.au
www.invacare.com.au

United Kingdom:

Invacare Limited
Pencoed Technology Park, Pencoed
Bridgend CF35 5AQ
Tel: (44) (0) 1656 776 222
Fax: (44) (0) 1656 776 220
uk@invacare.com
www.invacare.co.uk

Canada:

Invacare Canada L.P.
570 Matheson Blvd East, Unit 8
CDN Mississauga, On. L4Z 4G4
Phone: (905) 890 8300
Toll Free: 800.668.5324
www.invacare.ca

Eastern Europe, Middle East & CIS:

Invacare EU Export
Am Achener Hof 8
D-88316 Isny
Tel: (49) (0)7562 700 397
eu-export@invacare.com
www.invacare-eu-export.com

Ireland:

Invacare Ireland Ltd,
Unit 5 Seatown Business Campus
Seatown Road, Swords, County Dublin
Tel : (353) 1 810 7084
Fax: (353) 1 810 7085
ireland@invacare.com
www.invacare.ie

New Zealand:

Invacare New Zealand Ltd
4 Westfield Place, Mt Wellington 1060
New Zealand
Phone: 0800 468 222
Fax: 0800 807 788
sales@invacare.co.nz
www.invacare.co.nz



Európai képviselő:

EMERGO EUROPE
Prinsessegracht 20
2514 AP, The Hague
The Netherlands



Importőr:

Invacare Deutschland GmbH
Kleiststraße 49
D-32457 Porta Westfalica
Germany



Gyártó:

CHIEN TI ENTERPRISE CO. LTD.
No. 13, Lane 227, Fu Ying Road
Hsin Chuang, Taipei, Taiwan
R.O.C.

1638461-E 2021-01-01



Making Life's Experiences Possible®



Yes, you can.®