

Invacare® Action® 4 NG

Action 4 NG Heavy Duty / Action 4 NG Comfort

fi **Puoliaktiivipyörätuoli**
Käyttöohje

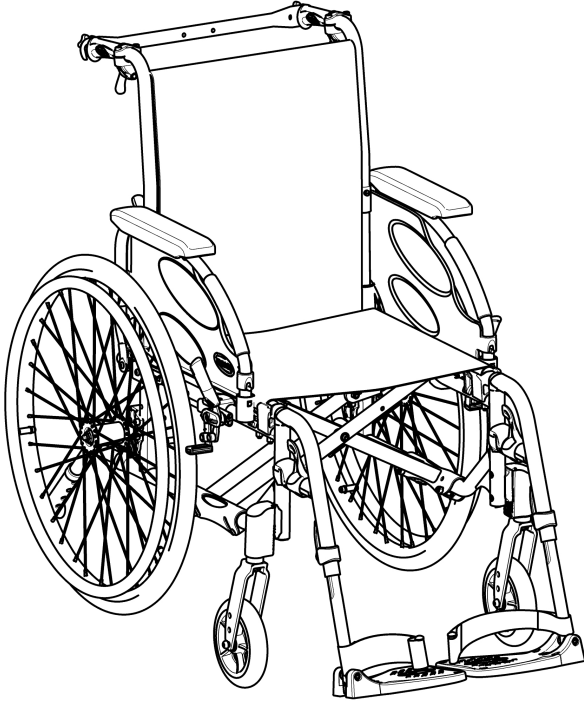

Tämä opas on annettava loppukäyttäjälle.
Tämä opas TÄYTYY lukea ENNEN tuotteen käyttämistä, ja se on säätettävä
tulevaa käyttöä varten.



Yes, you can.®

©2022 Invacare Corporation

Kaikki oikeudet pidätetään. Uudelleen julkaiseminen, jäljentäminen ja muokkaaminen kokonaan tai osittain on kielletty ilman kirjallista lupaa Invacare Corporationilta. Tavaramerkit ilmaistaan symboleilla ™ ja ®. Kaikki tavaramerkit ovat Invacare Corporationin tai sen tytäryhtiöiden omistamia tai niille lisensioituja, ellei toisin ole ilmoitettu.

Sisällysluettelo

1 Yleistä	5
1.1 Johdanto	5
1.2 Tässä asiakirjassa käytetyt symbolit	5
1.3 Takuutiedot	6
1.4 Rajoitettu vastuu	6
1.5 Yhteensopivuus	6
1.5.1 Tuotekohtaiset standardit	6
1.6 Käyttöikä	6
2 Turvallisuus	7
2.1 Turvallisuustiedot	7
2.2 Turvalaitteet	9
2.3 Tuotteen merkinnät ja symbolit	9
3 Tuotteen yleiskuvasu	12
3.1 Tuotteen kuvaus	12
3.2 Käyttötarkoitus	12
3.3 Pyörätuolin tärkeimmät osat	13
3.4 Pysäköintijarrut	14
3.5 Selkänoja	15
3.5.1 Vakioallinen selkänojan suojuus	15
3.5.2 Säädettävän selkänojan suojuus	15
3.5.3 Selkänojan suojuksen korkeus	16
3.5.4 Kiinteä selkänoja	17
3.5.5 Selkänojan taittaminen	17
3.5.6 Selkänojan kallistaminen	17
3.5.7 Kulmaltaan säädettävä selkänoja (-15°/+15°)	18
3.5.8 Selkänojan kannatin	19
3.5.9 Työntökahvat	21
3.6 Lokasuojat	22
3.7 Käsinojat	22
3.7.1 Putkikäsinoja, säädettävä korkeus, kääntövä	22
3.7.2 Käsinoja, portaattomasti säädettävä korkeus, irrotettava	23
3.7.3 Käsinoja, säädettävä korkeus, irrotettava	24
3.7.4 Käsinoja, säädettävä ja irrotettava	24
3.7.5 Käsinoja, säädettävä korkeus, taitettava ja irrotettava	25
3.8 Jalkatuet	26
3.8.1 Kääntyvät jalkatuet	26
3.8.2 Käännettävät, kulmaltaan säädettävät jalkatuet	27
3.9 Kaatumisenestolaite	29
3.10 Istuinpehmuste	31
4 Vaihtoehdot	32
4.1 Comfort-malli	32
4.2 Transit-malli	32
4.3 Kaksoiskelausvanne DHR	33
4.4 Yhden käden ohjausvipu (One arm drive by lever, OADL)	35
4.5 Asentovyö	36
4.6 Päätuki	37
4.7 Vaakasuorat asemointityyny (vain säädettävän selkänojan suojukselle)	38
4.8 Kaatumistuki	39
4.9 Pöytätarjotin	40
4.10 Puolitarjotin	40
4.11 Lisää puolitarjottimen pehmuste	42
4.12 Happipullon pidike	43
4.13 Tippatelinet	45
4.14 Ilmapumppu	45
4.15 Heijastimet	46
4.16 Kepinpidike	46
5 Käyttöönotto	47
5.1 Turvallisuustiedot	47
5.2 Toimitustarkastus	47
6 Pyörätuolilla ajaminen	48
6.1 Turvallisuustiedot	48
6.2 Jarruttaminen käytön aikana	49
6.3 Pyörätuoliin ja siitä pois siirtyminen	50

6.4	Pyörätuolilla liikkuminen ja sen ohjaaminen	51	11.4	Materiaalit	80
6.5	Porraskelmat ja reunat	52	11.5	Ympäristön olosuhteet	80
6.6	Portaikosta ajaminen	54			
6.7	Luisat ja mäet	54			
6.8	Vakaus ja tasapaino istuttaessa	56			
7	Kuljetus	58			
7.1	Turvaohjeet	58			
7.2	Pyörätuolin taittaminen kokoon ja avaaminen	58			
7.3	Pyörätuolin nostaminen	59			
7.4	Takapyörien irrottaminen ja kiinnittäminen	60			
7.5	Manuaalisen pyörätuolin kuljettaminen ilman matkustajaa	60			
7.6	Pyörätuolin kuljettaminen ajoneuvossa, kun käyttäjä istuu pyörätuolissa	61			
8	Huolto	67			
8.1	Turvallisuustiedot	67			
8.2	Huoltoaikataulu	67			
8.3	Puhdistaminen ja desinfiointi	70			
8.3.1	Yleisiä turvallisuustietoja	70			
8.3.2	Puhdistusvälit	71			
8.3.3	Puhdistus	71			
8.3.4	Pesu	71			
8.3.5	Desinfiointi	72			
9	Vianmääritys	73			
9.1	Turvallisuustiedot	73			
9.2	Vikojen tunnistaminen ja korjaaminen	74			
10	Käytön jälkeen	76			
10.1	Storage	76			
10.2	Hävittäminen	76			
10.3	Kunnostaminen	76			
11	Tekniset Tiedot	77			
11.1	Mitat ja paino	77			
11.2	Irrotettavien osien enimmäispaino	78			
11.3	Renkaat	79			

1 Yleistä

1.1 Johdanto

Tämä käyttöopas sisältää tuotteen käsittelyä koskevia tärkeitä tietoja. Lue käyttöopas huolellisesti läpi ja noudata turvallisuusohjeita, jotta tuotteen käyttö olisi turvallista.

Älä käytä tuotetta ennen kuin olet perehtynyt huolellisesti tähän käyttöoppaaseen. Mikäli sinulla on kysyttävää tuotteen oikeasta käyttötavasta tai tarvittavista säädöistä, pyydä lisäohjeita terveydenhuollon ammattilaiselta, joka tuntee terveydentilasi.

Huomaa, että osa tämän asiakirjan sisällöstä ei välttämättä koske ostamaasi tuotetta, sillä asiakirja käsittelee kaikkia (asiakirjan painamisajankohtana) saatavilla olevia malleja. Tämän asiakirjan jokainen osio koskee kaikkia tuotteen malleja, ellei toisin mainita.

Maassasi saatavilla olevat mallit ja kokoonpanot voi katsoa maakohtaisista myyntiasiakirjoista.

Invacare varaa oikeuden muuttaa tuotteiden teknisiä tietoja ilman erillistä ilmoitusta.

Varmista ennen asiakirjan lukemista, että käytössäsi on sen viimeisin versio. Viimeisin versio on saatavilla PDF-tiedostona Invacaren verkkosivuilta.

Jos painettu asiakirja on kirjasinkoon vuoksi vaikealukuinen, voit ladata verkkosivustosta PDF-version. PDF-tiedoston voi suurentaa näytössä helpommin luettavaan kokoon.

Jos tarvitset lisätietoja tuotteesta, esimerkiksi tuoteturvallisuusilmoituksista ja tuotteiden vetämisestä

markkinoilta, ota yhteyttä Invacare-edustajaan. Osoitteet ovat tämän asiakirjan lopussa.

Jos tapahtuu vakava, tuotteeseen liittyvä onnettomuus, ilmoita valmistajalle ja maasi valtuutetulle viranomaiselle.

1.2 Tässä asiakirjassa käytetyt symbolit

Tässä asiakirjassa käytetään symboleja ja signaalisanoja, jotka viittaavat vaaroihin tai turvattomiin käytäntöihin, jotka saattavat aiheuttaa henkilö- tai omaisuusvahinkoja. Katso alta lisätietoja signaalisanojen määritelmistä.



VAROITUS

Osoittaa vaarallisen tilanteen, joka voi johtaa vakavaan vammaan tai kuolemaan, jos sitä ei vältetä.



HUOMIO

Osoittaa vaarallisen tilanteen, joka voi johtaa pieneen tai lievään vammaan, jos sitä ei vältetä.



HUOMAUTUS

Osoittaa mahdollisesti vaarallisen tilanteen. Jos sitä ei vältetä, se saattaa aiheuttaa omaisuusvahingon.



Vihjeet ja suositukset

Antaa hyödyllisiä vihjeitä, suosituksia ja tietoa tehokkaasta ja ongelmattomasta käytöstä.

Muut symbolit

(Ei koske kaikkia oppaita)



Yhdistyneen kuningaskunnan vastuuhenkilö ilmoittaa, jos tuotetta ei ole valmistettu Ilossa-Britanniassa.



Triman ilmoittaa kierrätys- ja lajittelusäännöt (koskee vain Ranskaa).

1.3 Takuutiedot

Annamme valmistajan takuun tuotteelle yleisten liiketoimintaehtojemme mukaisesti vastaavissa maissa.

Takuuvaatimuksia voi tehdä vain sen myyjän kautta, jolta tuote ostettiin.

1.4 Rajoitettu vastuu

Invacare ei vastaa seuraavista johtuvista vahingoista:

- käyttöoppaan noudattamatta jättäminen
- väärä käyttö
- luonnollinen kuluminen
- ostajan tai kolmannen osapuolen toteuttama väärä kokoonpano tai asennus
- tekniset muutokset
- luvattomat muutokset ja/tai soveltumattomien varaosien käyttö.

1.5 Yhteensopivuus

Yhtiömme toiminnalle keskeistä on laatu, ja yhtiö noudattaakin ISO 13485 -standardin vaatimuksia.

Tässä tuotteessa on CE-merkki lääkinällisiä laitteita koskevan asetuksen 2017/745 luokan I vaatimusten mukaisesti.

Tällä tuotteella on UKCA-merkintä Yhdistyneen kuningaskunnan vuoden 2002 lääkintälaitteasetuksen osan II luokan I mukaisesti.

Pyrimme jatkuvasti varmistamaan, että yrityksen ympäristövaikutus on sekä paikallisesti että maailmanlaajuisesti mahdollisimman vähäinen.

Käytämme vain REACH-järjestelmän mukaisia materiaaleja ja osia.

1.5.1 Tuotekohtaiset standardit

Pyörätuoli on testattu standardin EN 12183 mukaisesti. Standardiin sisältyy syttyvyystesti.

Lisätietoa paikallisista standardeista ja säädöksistä saat ottamalla yhteyttä paikalliseen Invacaren edustajaan. Osoitteet ovat tämän asiakirjan lopussa.

1.6 Käyttöikä

Tämän tuotteen odotettavissa oleva käyttöikä on viisi vuotta, kun sitä käytetään päivittäin tässä oppaassa ilmoitettujen turvallisuusohjeiden ja käyttötarkoituksen mukaan. Tehokas käyttöikä voi vaihdella sen mukaan, miten usein ja voimakkaasti tuotetta käytetään.

2 Turvallisuus

2.1 Turvallisuustiedot

Tässä osassa on tärkeitä turvallisuustietoja pyörätuolin käyttäjän ja avustajan suojaamisesta sekä pyörätuolin turvallisesta ja ongelmattomasta käytöstä.



VAROITUS!

Kuoleman tai vakavan vamman vaara

Tulipalon sattuessa tai savuisessa tilassa pyörätuolissa istuvat henkilöt ovat erityisesti vaarassa kuolla tai saada vakavan vamman, jos he eivät kykene siirtymään pois tulen tai savun lähteen luota. Palavat tulitikut, sytyttimet ja savukkeet voivat aiheuttaa avotulen pyörätuolin ympäristöön tai vaatteisiin.

- Vältä pyörätuolin käyttämistä tai säilyttämistä avotulen tai palavien tuotteiden läheisyydessä.
- Älä tupakoi, kun käytät pyörätuolia.



VAROITUS!

Onnettomuuksien ja vakavan vamman vaara

Pyörätuolin väärät säädöt voivat aiheuttaa vakavaan vammaan johtavia onnettomuuksia.

- Pyörätuolia saa säätää ainoastaan valtuutettu laitekorjaaja.



VAROITUS!

Kaatumisvaara

Pyörätuolin takapyörien akselin pituussuuntainen asento selkänojan asentoon verrattuna voi vaikuttaa sen vakauteen.

- Eteenpäin suuntautuva asento vähentää pyörätuolin vakautta ja lisää kaatumisvaaraa taaksepäin, mutta parantaa sen ohjattavuutta, kun kelausvanteesta saa paremman otteen ja kääntösäde on lyhyt.
- Sitä vastoin takapyörien akselia taaksepäin siirtämällä pyörätuolista tulee vakaampi, ja se kallistuu vähemmän helposti, mutta sen ohjattavuus vaikeutuu.
- Käyttäjän kykyjen ja turvallisuusrajojen mukaan vakauden vähentymistä voi kompensoida asentamalla kaatumisenestolaitteen.



VAROITUS!

Kallistumisvaara

Takapyörän akselin ja pyörätuolin selkänojan kulman sijainti ovat kaksi tärkeintä säätöä, jotka voivat vaikuttaa tasapainoosi pyörätuolissa istuessasi.

- Näitä muutoksia saa tehdä ja etupyörien asentoa ja/tai pyörätuolin haarukan kulmaa saa säätää vain valtuutetun laitekorjaajan opastuksella, kun tämä on arvioinut kattavasti riskit, jotka voivat aiheutua pyörätuolin kokoonpanoon tehdyistä muutoksista. Kysy siis lisätietoja valtuutetulta toimittajalta.



VAROITUS!

Olosuhteisiin soveltumattomasta ajotyylistä johtuva vaara

Luisumisvaara märällä maalla, soralla tai epätasaisessa maastossa.

- Mukauta nopeutesi ja ajotyyliä aina olosuhteisiin (sää, pinta, omat taidot jne.).



VAROITUS!

Loukkaantumiswaara

Pyörätuolin ulkopuolella oleville kehonosille (esim. kädet tai jalat) voi törmäyksessä aiheutua vamma.

- Pyri jarruttamaan ennen törmäystä.
- Älä aja suoraan päin kohdetta.
- Aja kapeilla väylillä varovasti.



VAROITUS!

Hallitsemattomasta pyörätuolista johtuva vaara

Voit menettää pyörätuolisi hallinnan ja kaatua, jos nopeus on suuri.

- Älä ylitä 7 kilometrin tuntinopeutta.
- Pyri yleisesti välttämään törmäyksiä.



HUOMIO!

Palovaara

Pyörätuolin osat voivat lämmetä, kun ne altistuvat ulkoisille lämmönlähteille.

- Älä altista pyörätuolia voimakkaalle auringonvalolle ennen käyttöä.
- Tarkista ennen käyttöä kaikkien ihoon kosketuksissa olevien osien lämpötila.



HUOMIO!

Sormien puristuksiin jäämisen vaara

Sormet, kädet jne. saattavat jäädä puristuksiin pyörätuolin liikkuvien osien väliin.

- Käyttäessäsi liikkuvien osien taitto- tai asennusmekanismeja, kuten takapyörän irrotettavaa akselia, taitettavaa selkänjojaa tai kaatumisenestolaitetta, varmista, ettei niiden väliin jää mitään.



HUOMIO!

Kaatumiswaara

Lisäkuorman (kuten selkärepuun tai vastaavan) ripustaminen tuolin selkänjojan tukiin saattaa vaikuttaa pyörätuolin vakauteen takasuunnassa etenkin, jos käytössä on kulmaltaan säädettävä selkänjoja.

- Tämän vuoksi Invacare suosittelee vahvasti käyttämään lisävarusteena saatavia kaatumisenestolaitteita, kun selkänjojan tukiin tulee lisäkuormaa.



HUOMIO!

Loukkaantumiswaara

– Jos sinulla on painehaava tai ihovaurio, suojaa se, jotta se ei joudu suoraan kosketukseen laitteen kankaiden kanssa. Pyydä lääketieteellisiä ohjeita terveydenhuollon ammattilaiselta.

**HUOMIO!****Loukkaantumisvaara**

Kun pyörätuoli yhdistetään toiseen tuotteeseen, yhdistelmään sovelletaan kummankin tuotteen rajoituksia. Esimerkiksi toisessa tuotteessa käyttäjän enimmäispaino voi olla pienempi.

- Käytä ainoastaan Invacaren hyväksymiä yhdistelmiä toisten tuotteiden kanssa. Pyydä lisätietoja valtuutetulta toimittajalta.
- Lue kunkin tuotteen käyttöopas ja tarkista rajoitukset ennen käyttöä.

2.2 Turvalaitteet**VAROITUS!****Vammojen vaara**

Väärin asennetut tai rikkoutuneet turvalaitteet (jarrut, kaatumisenestolaite) saattavat aiheuttaa vahinkotilanteita.

- Tarkista aina ennen pyörätuolin käyttöä, että turvalaitteet toimivat, ja tarkistuta turvalaitteet säännöllisesti valtuutetulla laitekorjaajalla tai valtuutetulla toimittajalla.

**HUOMIO!****Loukkaantumisvaara**

Muut kuin alkuperäiset osat tai väärät osat voivat vaikuttaa tuotteen toimintaan ja turvallisuuteen.

- Käytä vain tuotteen alkuperäisiä osia.
- Katso alueellasi saatavilla olevat lisävarusteet paikallisesta Invacare-kuvastosta tai verkkosivustosta tai ota yhteyttä paikalliseen Invacare-edustajaan. Osoitteet ovat tämän asiakirjan lopussa.



Turvalaitteiden toiminta kuvataan luvussa 3 *Tuotteen yleiskuvaus, sivu 12*

2.3 Tuotteen merkinnät ja symbolit**Tunnistekilpi**

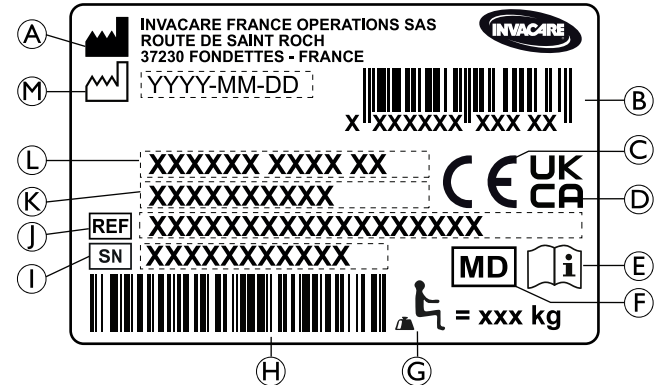
Tietokilpi on kiinnitetty pyörätuolin runkoon, ja siinä ilmaistaan seuraavat tiedot:



- Ⓐ Valmistajan osoite
- Ⓑ EAN-/HMI-viivakoodi
- Ⓒ Euroopan vaatimustenmukaisuus
- Ⓓ Yhdistyneen kuningaskunnan asettamat vaatimukset
- Ⓔ Lue käyttöopas
- Ⓕ Lääkinnällinen laite
- Ⓖ Käyttäjän enimmäispaino
- Ⓗ Sarjanumero viivakoodina
- Ⓘ Sarjanumero
- Ⓝ Viitenumero
- Ⓚ Istuinleveys
- Ⓛ Tuotteen kuvaus
- Ⓜ Valmistuspäivä

	Lue käyttöopas
	Vaarallisen, mahdollisesti vammaan tai kuolemaan johtavan, vältettävän tilanteen symboli.

Lukkiutumattomien sivuosien varoituskilpi

	Älä nosta pyörätuolia lukkiutumattomista sivuosista.
---	--

Asentovyön tietokilpi

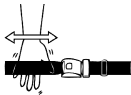
	Asentovyön pituus on hyvä, kun kämmen mahtuu kehon ja vyön väliin.
---	--

Kallistuvan mekaanisen selkänöjan tietokilpi

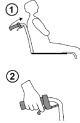
	Työnnä selkänöjan keppejä (1) ennen vipujen (2) käyttöä, jotta automaattisesti lukittuva turvajärjestelmä aukeaa. Tämä kilpi on kiinnitetty selkänöjan kepin yläosaan (oikea puoli).
---	--

Koukkusymbolit

Kokoonpanon mukaan joitakin pyörätuoleja voi käyttää istuimena moottoriajoneuvossa, kun taas toisia ei voi.



ISO 7176-19

Kiinnityskohdat, joihin kiinnitysjärjestelmän hihnat on sijoitettava, kun pyörätuolissa istuvaa matkustajaa kuljetetaan moottoriajoneuvossa. Tämä symboli on kiinnitetty pyörätuoliin vain, jos pyörätuolikokoonpanoon on tilauksen yhteydessä tilattu kuljetussarja.



VAROITUS-symboli

Tällä symbolilla merkittyä pyörätuolikokoonpanoa ei voi käyttää matkustajan kuljettamiseen moottoriajoneuvossa. Tämä symboli on kiinnitetty pyörätuolin runkoon, lähelle tietokilpeä.

3 Tuotteen yleiskuvaus

3.1 Tuotteen kuvaus

Tämä tuote on puoliaktiivipyörätuoli, jossa on poikkipuun suuntainen taittomekanismi ja sivulle kääntyvät jalkatuet.

! HUOMAUTUS!

- Pyörätuoli valmistetaan ja määritetään henkilökohtaisesti tilauksen ilmaisemien tietojen mukaan. Terveydenhuollon ammattilaisen tulee antaa tilauksen tiedot käyttäjän vaatimusten ja terveydentilan perusteella.
 - Jos aiot muokata pyörätuolia, ota yhteys terveydenhuollon ammattilaiseen.
 - Muokkauksia saa tehdä vain valtuutettu laitekorjaaja.

3.2 Käyttötarkoitus

Puoliaktiivipyörätuoli on tarkoitettu liikumisen apuvälineeksi henkilöille, joille vain istuma-asento on mahdollinen. Se on tarkoitettu henkilöille, jotka liikuttavat pyörätuolia enimmäkseen itse.

Pyörätuoli on tarkoitettu vähintään 12-vuotiaille (nuoret ja aikuiset). Pyörätuolin käyttäjän paino ei saa ylittää teknisissä tiedoissa ja tietokilvessä ilmoitettua käyttäjän enimmäispainoa.

Pyörätuolia voidaan käyttää sisä- ja ulkotiloissa tasaisella maalla ja helppopääsyisessä maastossa.

Kohdekäyttäjä

Pyörätuoli on tarkoitettu käyttäjän ja/tai avustajan käytettäväksi.

Käyttäjän on pysyttävä fyysisesti ja henkisesti käyttämään pyörätuolia turvallisesti (eli liikuttamaan ja ohjaamaan pyörätuolia sekä jarruttamaan).

Merkinnät/vasta-aiheet

- Alaraajojen rakenteellisen ja/tai toiminnallisen vaurion aiheuttama huomattava tai täysi toimimattomuus.
- Riittävä käsivarsien ja käsien voima ja tartuntakyky pyörätuolin liikuttamiseen.

Käytölle ei ole tunnettuja vasta-aiheita, kun pyörätuolia käytetään käyttötarkoituksen mukaisesti.

3.3 Pyörätuolin tärkeimmät osat

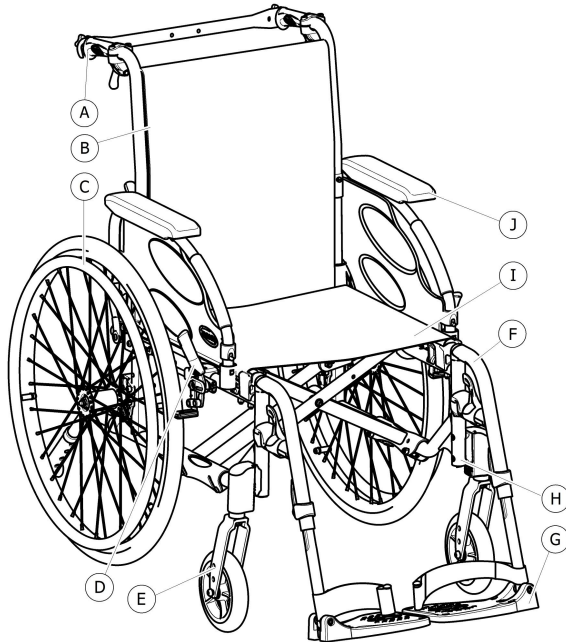

- Ⓐ Työntökahva
- Ⓑ Selkänoja
- Ⓒ Takapyörä ja kelausvanne
- Ⓓ Pysäköintijarru
- Ⓔ Etuhaarukka ja pyörä
- Ⓕ Jalkatuet, sivulle kääntyvät
- Ⓖ Jalkanoja
- Ⓗ Runko
- Ⓘ Istuin
- ⓵ Käsinoja

i Oman pyörätuolisi varusteet saattavat poiketa kuvasta, koska jokainen pyörätuoli valmistetaan henkilökohtaisesti tilauksen ilmaisemien tietojen mukaan.

3.4 Pysäköintijarrut

Pysäköintijarruja käytetään pitämään pyörätuoli liikkumattomana, kun se on paikallaan, jotta se ei rullaa pois.



VAROITUS!

Kaatumisvaara äkillisesti jarrutettaessa

Jos pysäköintijarrut kytketään liikkumisen aikana, liikkeen suunta saattaa muuttua hallitsemattomasti ja pyörätuoli saattaa pysähtyä äkillisesti, mikä voi aiheuttaa törmäyksen tai putoamisen pyörätuolista.

– Älä koskaan kytke pysäköintijarruja, kun pyörätuoli on liikkeessä.



VAROITUS!

Hallitsemattomasta pyörätuolista johtuva vaara

– Pysäköintijarruja on käytettävä samanaikaisesti.
– Älä hidasta pyörätuolia käyttämällä pysäköintijarruja.
– Älä nojaa pysäköintijarruihin tuen saamiseksi tai siirron aikana.



VAROITUS!

Kaatumisvaara

Pysäköintijarrut eivät toimi kunnolla, jos renkaissa ei ole riittävästi ilmaa.

– Varmista, että rengaspaine on oikein, **11.3 Renkaat, sivu 79.**



HUOMIO!

Puristumis- tai murskautumisvaara

Takapyörän ja pysäköintijarrun välissä voi olla erittäin pieni väli, johon sormesi saattavat jäädä puristuksiin.

– Älä kosketa liikkuvia osia sormillasi kytkiessäsi jarrua, vaan pidä kädet aina jarruvivulla.



Jarrukengän ja renkaan välistä etäisyyttä voi säätää. Säädön saa suorittaa vain valtuutettu laitekorjaaja.

Vakiojarru

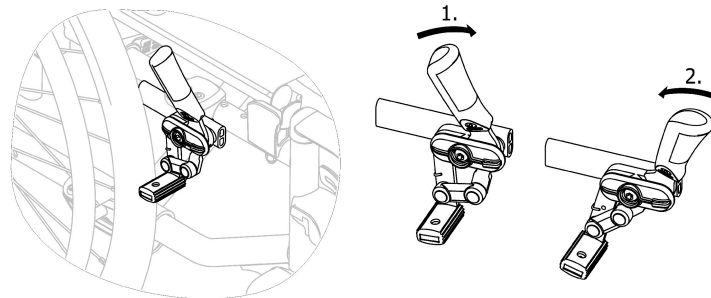

1. Kytke jarru päälle työntämällä jarruvipua kämmenellä mahdollisimman pitkälle eteen.
2. Vapauta jarru vetämällä jarruvipua sormilla taaksepäin.

Vetojarru

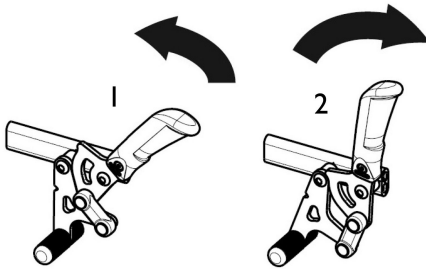

1. Kytke jarru päälle vetämällä jarruvipua käden alimmaisilla sormilla mahdollisimman taakse.
2. Vapauta jarru työntämällä jarruvipua kämmenellä eteenpäin.

 Työntökahvan vivun voi taittaa taakse siirtojen helpottamiseksi. Taita kahvaa vetämällä vipua ylöspäin ja taittamalla se taaksepäin.

Yhden käden työntöjarru (saatavana erikseen)

Tämän työntöjarrun avulla käyttäjä voi pitää pyörätuolin liikkumattomana yhdellä kädellä (yksi jarruvipu: vasen tai oikea käsi).

3.5 Selkänoja

Selkänoja on saatavissa kolmea eri tyyppiä (kiinteä, taitettava ja kallistettava).



VAROITUS!

Avustajan loukkaantumisen ja pyörätuolin vaurioitumisen vaara

Tuolin kallistaminen painavan käyttäjän istuessa siinä voi aiheuttaa avustajalle selkäkipua ja vaurioittaa tuolia.

- Varmista ennen pyörätuolin kallistamista, että pystyt turvallisesti hallitsemaan tuolin, kun painava käyttäjä on kyydissä.

3.5.1 Vakiomallinen selkänojan suojus



Vakiomallinen selkänojan suojus on saatavilla kaikkiin selkänojamalleihin. Näitä suoja ei voida säätää.



VAROITUS!

Kaatumisvaara

Jos vakiomallinen selkänojan suojus löystyy, pyörätuolin kaatumispiste muuttuu huonompaan suuntaan.

- Vain valtuutettu laitekorjaaja saa vaihtaa vakiomallisen selkänojan suojuksen.

3.5.2 Säädettävän selkänojan suojus

Selkänojan suojuksen kireyttä voi säätää sopivaksi.

Selkänöjan suojuksen säätäminen

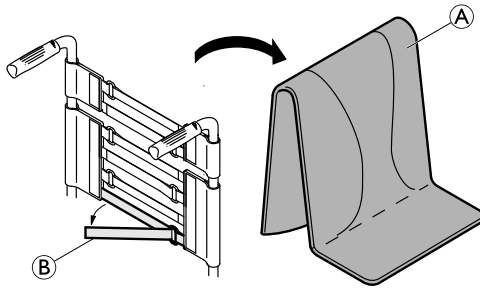

1. Irrota selkänöjan pehmuste ①.
2. Vapauta tarranauhat ② selkänöjan suojuksen takaa vetämällä niistä.
3. Kiristä tai löysää tarranauhoja haluamallasi tavalla ja kiinnitä ne sitten uudelleen.



VAROITUS! **Kaatumisvaara**

Jos tarranauhat ovat huomattavan löysällä, pyörätuoli kaatuu helpommin.
– Varmista, että tarranauhat on säädetty oikein.



HUOMAUTUS!

– Älä kiristä tarranauhoja liikaa, jotta pyörätuolin muoto ei muutu.



HUOMAUTUS!

– Kiristä tarranauhoja vain silloin, kun pyörätuoli on taitettu auki.

3.5.3 Selkänöjan suojuksen korkeus

Selkänöjan suojuksen korkeutta voi säätää kaikissa selkänöjatyypeissä.



VAROITUS! **Kaatumisvaara**

Lisäkuorman (kuten selkärepun tai vastaavan) ripustaminen pyörätuolin selkänöjan tukiin saattaa vaikuttaa pyörätuolin vakauteen takasuunnassa. Tämä saattaa aiheuttaa vammoja, jos pyörätuoli kaatuu taaksepäin.

– Tämän vuoksi Invacare suosittelee vahvasti käyttämään lisävarusteena saatavia kaatumisenestolaitteita, kun selkänöjan tukiin tulee lisäkuormaa (esimerkiksi selkäreppu).



Selkänöjan suojuksen korkeutta voi säätää selkänöjan tuista. Säädön saa suorittaa vain valtuutettu laitekorjaaja.

3.5.4 Kiinteä selkänöja

Kiinteä selkänöja, 0° ja 7°: näitä kahta selkänöjaa ei tarvitse säätää.

3.5.5 Selkänöjan taittaminen

Jotta pyörätuoli veisi vähemmän tilaa kuljetuksen aikana, selkänöja voidaan taittaa.

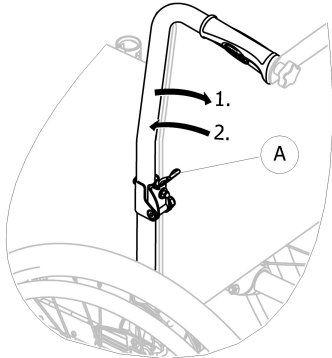

Selkänöjan taittaminen kokoon ja avaaminen

1. Käytä vipua (A) vetämällä sitä ja taita selkänöjan yläosa.
2. Taita selkänöja alkuperäiseen asentoon vetämällä selkänöjan yläosa pystysuoraan asentoon. Selkänöja lukittautuu asentoon automaattisesti.

3.5.6 Selkänöjan kallistaminen

Jotta käyttäjä saataisiin mukavampaan asentoon, selkänöjaa voi kallistaa taaksepäin.

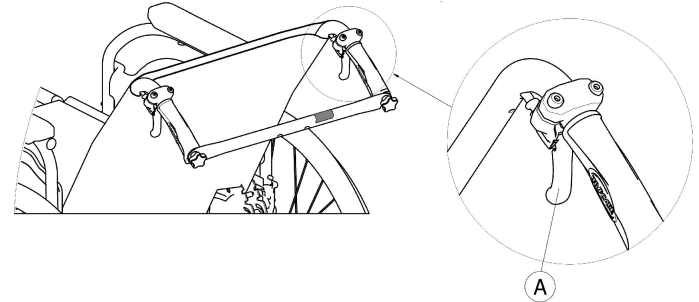

VAROITUS!

Kaatumisvaara

Älä siirrä pyörätuolia, kun sen selkänöja on alastaitettuna.

- Invacare suosittelee vahvasti käyttämään lisävarusteena saatavia kaatumisenestolaitteita, kun selkänöja on taitetussa asennossa.

Selkänöjan kulma

Selkänöjan kulmaa voidaan säätää neliportaisesti (0°–30°) mekaanisessa mallissa ja portaattomasti kaasutuellisessa mallissa.



VAROITUS!

Loukkaantumisvaara

- Vammojen välttämiseksi säädöt tulee aina tehdä ennen kuin käyttäjä asettuu pyörätuoliin.
- Invacare suosittelee vahvasti käyttämään lisävarusteena saatavia kaatumisenestolaitteita kaikkien takapyörien asentojen kanssa, jos selkänöjan kulma on 12° tai suurempi.



HUOMIO!

Sormien puristumis- tai murskautumisvaara

- Pyörätuolin mekaanisiin osiin liittyy aina sormien puristumisen riski.
- Ole varovainen, kun aktivoit kallistuvan selkänöjan säätövipuja.



HUOMAUTUS!

- Työnnä selkänöjan keppejä ennen vipujen käyttöä, jotta automaattisesti lukittuva turvajärjestelmä aukeaa.

1. Avaa automaattisesti lukittuva järjestelmä työntämällä selkänöjan keppejä.
2. Säädä molempien puolten kulma samaksi vetämällä yhtä aikaa säätövipuista **A**.
3. Vapauta vivut, kun haluttu kulma on saatu aikaan.

3.5.7 Kulmaltaan säädettävä selkänöja (-15°/+15°)

Selkänöjan kulmaa voi säätää välillä -15...+ 15° (portaattomasti).

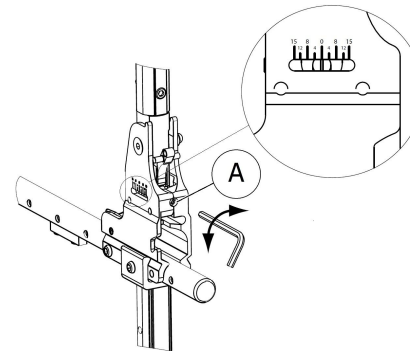

1. Selkänöjan kulmaa voi säätää säädettävän ruuvin **A** ansiosta.
2. Käännä 5 mm:n kuusiokoloavainta myötäpäivään, jotta saavutat negatiivisen kulman.
3. Vaihtoehtoisesti voit kääntää 5 mm:n kuusiokoloavainta vastapäivään, jotta saavutat positiivisen kulman.
4. Varmista, että haluttu kulmasäätö on samanlainen molemmilla puolilla.

Invacare suosittelee, että selkänöjan kulman säätäminen jätetään valtuutetun laitekorjaajan tehtäväksi.

**VAROITUS!****Kaatumisvaara**

Älä siirrä pyörätuolia, kun sen selkänoja on alastaitettuna.

- Invacare suosittelee vahvasti käyttämään lisävarusteena saatavia kaatumisenestolaitteita, kun selkänoja on taitetussa asennossa.

**VAROITUS!****Loukkaantumisvaara**

- Invacare suosittelee vahvasti käyttämään lisävarusteena saatavia kaatumisenestolaitteita kaikkien takapyörien asentojen kanssa, jos selkänojan kulma on 12° tai suurempi.

**HUOMIO!****Epämukavan asennon riski**

Jos istuimen ja selkänojan välinen kulma on alle 90°, istuminen saattaa olla joillekin käyttäjille epämukavaa.

- Tällaisen kulman saa säätää vain pätevä huoltohenkilö, kun pyörätuolin määrännyt lääkäri on hyväksynyt kulman. Lisätietoja saat toimittajalta.

3.5.8 Selkänojan kannatin

Selkänojan kannattimia on saatavissa kahta eri tyyppiä (vakiokannatin ja taitettava kannatin).

Selkänojan vakiokannatin

Selkänojan kannatin yhdistää kaksi työntökahvaa ja tukee selkänojan pehmusteita. Sitä on käytettävä aina kallistettaessa selkänojaa alas.

**HUOMIO!**

- Pyörätuolia ei saa työntää selkänojan kannattimesta. Selkänojan kannatin ei ole työntötanko!
- Älä yritä nostaa pyörätuolia selkänojan kannattimesta; se voi irrota ja rikkoutua.
- Vältä vammat pitämällä sormet etäällä liikkuvista osista ja terävistä reunoista.

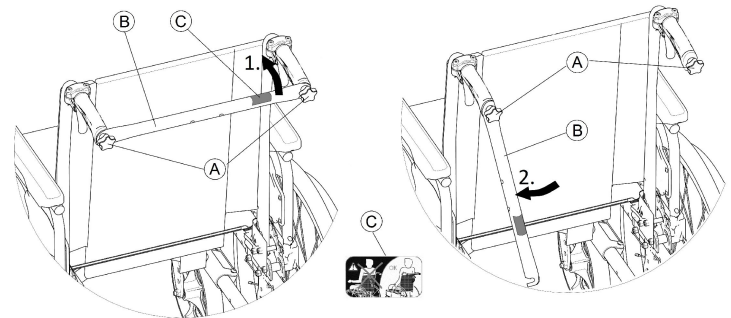
Selkänojan kannattimen taittaminen

1. Löysää kierrerruuveja **A** hieman molemmilta puolilta, vedä kannatin **B** ylös ja käännä se alaspäin selkänojan suuntaisesti (oikean tai vasemman käden).
2. Taita kannatinta **B**, kunnes se on pystysuorassa asennossa.

Selkänojan kannattimen avaaminen

1. Taita kannatin ② ylöspäin.
2. Aseta kannatin ② samansuuntaisesti työntökahvan kanssa ja työnnä se kierrerruuvien ① kohdalle.
3. Kiristä kierrerruuvit ① ja varmista, että molemmat kierrerruuvit ① on kiristetty molemmilta puolilta kireälle.



On tärkeää varmistaa, että selkänojan kannatin on asennettu paikalleen oikein ja on kiinnitetty aina, kun pyörätuolia käytetään. Sitä ei saa jättää roikkumaan irtonaisena (katso merkintä © selkänojan kannattimessa).



Taitettava selkänojan kannatin

Lisävarusteena hankittava taitettava selkänojan kannatin lisää selkänojan tukevuutta pyörätuoleissa, joissa on korkea tai leveä selkänoja.



HUOMIO!

– Älä käytä taitettavaa selkänojan kannatinta pyörätuolin nostamiseen tai työntämiseen, sillä se saattaa rikkoutua.

Selkänojan kannattimen taittaminen

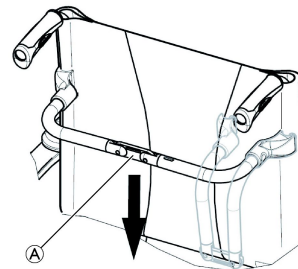

1. Avaa taitettavan selkänojan kannattimen lukitus painamalla liitosta ① hieman alaspäin.
2. Taita kannatinta alaspäin.



Taitettava kannatin vapautuu automaattisesti, kun pyörätuoli taitetaan kokoon.

Selkänojan kannattimen avaaminen

1. Taita kannatinta ylöspäin.
2. Lukitse taitettavan selkänojan kannattimen lukitus vetämällä liitosta ① hieman ylöspäin.

3.5.9 Työntökahvat

! HUOMAUTUS!

- Tarkista aina ennen pyörätuolin käyttöä, että työntökahvat ovat hyvin paikallaan, eivät käännä eivätkä irtoa vetämällä.

Takatyöntökahvat, säädettävä korkeus (valinnainen)

Takatyöntökahvat, joiden korkeutta voi säätää, mahdollistavat kahvojen säätämisen avustajalle mukavaan korkeuteen.

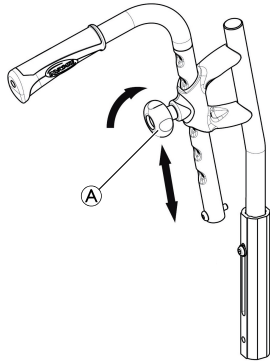

1. Säädä työntökahvojen korkeus kiertämällä nuppia **A** löysemmälle, painamalla kahvan haluttuun korkeuteen ja kiristämällä nupin uudelleen.



HUOMIO!

Jos nuppia ei ole kiristetty riittävästi, työntökahva saattaa irrota selkänöjan putkesta, kun kahvasta nostetaan.
– Tarkista, että nuppi on kiristetty tiukkaan.

Integroidut työntökahvat, säädettävä korkeus (valinnainen)

Integroidut työntökahvat, joiden korkeutta voi säätää, mahdollistavat kahvojen säätämisen avustajalle mukavaan korkeuteen.

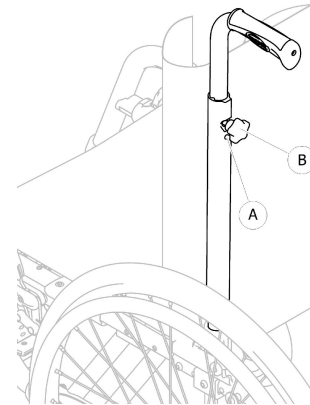

1. Säädä työntökahvojen korkeus kiertämällä nuppia **A** löysemmälle, painamalla kahvan haluttuun korkeuteen ja kiristämällä nupin uudelleen.



HUOMIO!

Jos nuppia ei ole kiristetty riittävästi, työntökahva saattaa irrota selkänöjan putkesta, kun kahvasta nostetaan.
– Tarkista, että nuppi on kiristetty tiukkaan.

3.6 Lokasuoja

Pyörätuoliin voi asentaa irrotettavat lokasuojat, jotta renkaat eivät roiskuttaisi likaa maasta. Lokasuojan asentoa voi säätää.

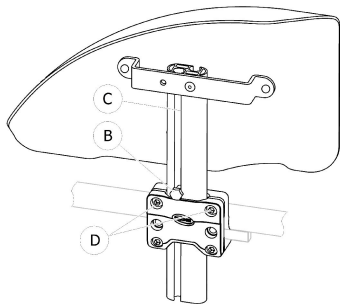

Irrottaminen

1. Nosta lokasuoja pidikkeestä.
2. Voit säätää, miten helposti tai raskaasti lokasuojan saa vedettyä pidikkeestä, muuttamalla ruuvien (D) kiristystiukkuutta.

Kiinnittäminen

1. Paina lokasuoja pidikkeeseen.

Korkeuden säätäminen

1. Löysää ruuvi (B) 10 mm:n kiintoavaimella käsinojan putken urassa (C).
2. Liikuta käsinojaa ylös tai alas halutulle korkeudelle niin, että ruuvi (B) pysyy paikallaan (pidikkeen yläreunassa).
3. Kiristä ruuvi (B) (momenttiin 5–6 Nm).
4. Tee sama säätötoimenpide kummallekin puolelle.

3.7 Käsinojat



VAROITUS!

Loukkaantumisaara

Reunatukia ei ole lukittu, ja niitä voi vetää ylöspäin helposti.

- Älä nosta tai siirrä pyörätuolia reunatuista.
- Älä käytä reunatukia pyörätuolin siirtämiseen, kun pyörätuoli on kannettava portaita ylös tai alas.



HUOMIO!

Sormien puristumisvaara

- Kun irrotat, asennat tai säädät käsinojaa, vältä sormien joutumista liikkuvien osien väliin.

3.7.1 Putkikäsinoja, säädettävä korkeus, kääntyvä

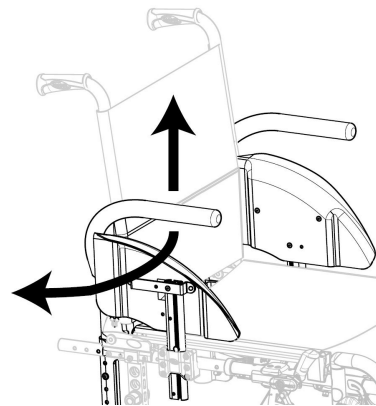

Irrottaminen

1. Nosta putkikäsinoojaa ylöspäin, ulos pidikkeestä.

Kiinnittäminen

1. Paina putkikäsinoojaa pidikkeeseen.

Korkeuden säätäminen

1. Vedä putkikäsinoojaa ulos pidikkeestä.
2. Irrota käsinojan putkessa oleva ruuvi ja kiinnitä ruuvi halutulle korkeudelle.
3. Paina putkikäsinoojaa takaisin pidikkeeseen.
4. Tee sama säätötoimenpide kummallekin puolelle.

Kääntäminen sivusuunnassa

1. Nosta käsinojaa hieman ylöspäin ja käännä sitä sivulle.

3.7.2 Käsinoja, portaattomasti säädettävä korkeus, irrotettava

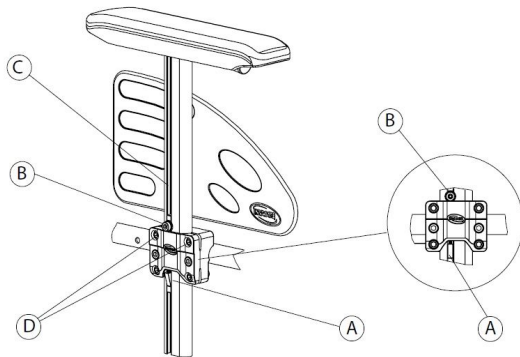

Irrottaminen

1. Ota pysäköintijarrut käyttöön molemmilla puolilla.
2. Paina ensin lukitusmekanismia (A), joka on käsinojan pystypidikkeen alapuolella (jos se on asennettu).
3. Nosta käsinojaa tyynystä ylöspäin, ulos pidikkeestä.
4. Voit säätää, miten helposti tai raskaasti käsinojan saa vedettyä pidikkeestä, muuttamalla ruuvien (D) kiristystiukkuutta.

Kiinnittäminen

1. Paina käsinojaa pidikkeeseen.

Korkeuden säätäminen

1. Löysää ruuvi (B) 5 mm:n kuusiokoloavaimella käsinojan putken uraan (C).
2. Liikuta käsinojaa ylös tai alas halutulle korkeudelle niin, että ruuvi (B) pysyy paikallaan (pidikkeen yläreunassa).
3. Kiristä ruuvi (B) (momenttiin 5–6 Nm).
4. Tee sama säätötoimenpide kummallekin puolelle.

3.7.3 Käsinoja, säädettävä korkeus, irrotettava

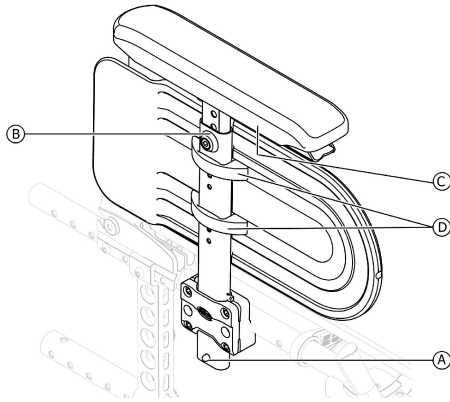

Irrottaminen

1. Paina ensin lukitusmekanismia (A), joka on käsinojan pystypidikkeen alapuolella (jos se on asennettu).
2. Nosta käsinojaa tyynystä ylöspäin, ulos pidikkeestä.

Kiinnittäminen

1. Paina käsinoja pidikkeeseen.

Käsityynyn korkeuden säätäminen

1. Löysää ruuvia (B) 5 mm:n kuusiokoloavaimella käsinojan putken yläosasta.
2. Liikuta käsinojaa ylös tai alas haluttuun korkeuteen niin, että ruuvi (B) pysyy paikallaan.
3. Kiristä ruuvi (B) (momenttiin 5–6 Nm).
4. Tee sama säätötoimenpide kummallekin puolelle.

Käsityynyn syvyyden säätäminen

1. Löysää 2 ruuvia (C) käsinojan pidikkeen alapuolelta.
2. Liikuta käsinojaa eteen- tai taaksepäin haluttuun syvyyteen niin, että ruuvi (C) pysyy paikallaan.
3. Kiristä molemmat ruuvit (C) (1,5–2 Nm).
4. Tee sama säätötoimenpide kummallekin puolelle.

Sivusuojan korkeuden säätäminen

1. Löysää sivusuojan pidikkeiden (D) molemmat ruuvit.
2. Siirrä sivusuojaa ylös- tai alaspäin, kunnes löydät halutun korkeuden.
3. Kiristä sivusuojan pidikkeiden (D) molemmat ruuvit (0,7–1,2 Nm).
4. Tee sama säätötoimenpide kummallekin puolelle.

3.7.4 Käsinoja, säädettävä ja irrotettava

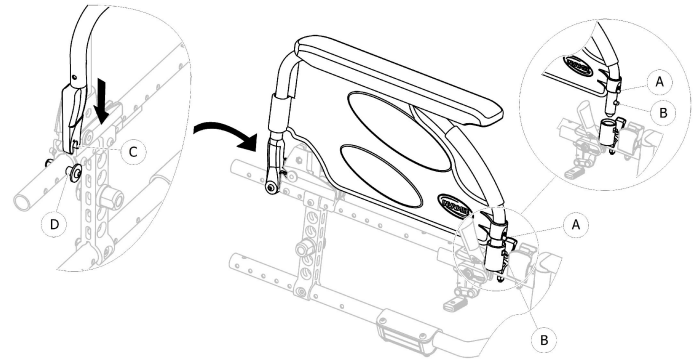

Kokoon taittaminen

1. Tartu käsinojaan käsityynystä tai pyöristetystä etuosasta ja taita käsinoja taakse.

Irrottaminen edestä

1. Paina etupuolella olevaa käsinojan vapautustappia **A** ja pidä se painettuna.
2. Irrota käsinoja pidikkeestä vetämällä käsinojaa suoraan ylöspäin ja taita käsinoja taakse.

Kiinnittäminen edestä

1. Paina käsinojaa alaspäin, kunnes etupuolella oleva käsinojan irrotuspainike **B** napsahtaa käsinojan pidikkeessä olevaan aukkoon.
2. Varmista, että painike tulee täysin ulos pidikkeen aukosta.

Irrottaminen takaa

1. Irrota käsinoja käsinojan pidikkeestä **D** vetämällä käsinojaa suoraan ylöspäin.

Kiinnittäminen takaa

1. Aseta käsinojan tuki **C** taaimmaisen käsinojan pidikkeen **D** yläpuolelle.
2. Paina käsinojaa alaspäin, kunnes se napsahtaa kuuluvasti kiinni käsinojan pidikkeeseen **D**.

3.7.5 Käsinoja, säädettävä korkeus, taitettava ja irrotettava

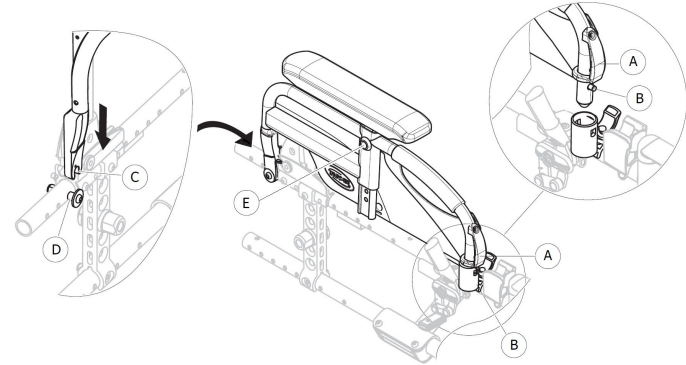

Kokoontaitaminen

1. Tartu käsinojaan käsityynystä tai pyöristetystä etuosasta ja taita käsinoja taakse.

Irrottaminen edestä

1. Paina etupuolella olevaa käsinojan vapautuskiinnikettä **A** ja pidä se painettuna.
2. Irrota käsinoja pidikkeestä vetämällä käsinojaa suoraan ylöspäin ja taita käsinoja taakse.

Kiinnittäminen edestä

1. Paina käsinojaa alaspäin, kunnes etupuolella oleva käsinojan irrotuspainike **B** napsahtaa käsinojan pidikkeessä olevaan aukkoon.
2. Varmista, että painike tulee täysin ulos pidikkeen aukosta.

Irrottaminen takaa

1. Irrota käsinoja käsinojan pidikkeestä ④ vetämällä käsinojaa suoraan ylöspäin.

Kiinnittäminen takaa

1. Aseta käsinojan tuki ③ taaimmaisen käsinojan pidikkeen ④ yläpuolelle.
2. Paina käsinojaa alaspäin, kunnes se napsahtaa kuuluvasti kiinni käsinojan pidikkeeseen ④.

Korkeuden säätäminen

1. Kierrä kiristysruuvia ⑤ auki 5 mm:n kuusiokoloavaimella tai siipiruuvilla.
2. Säädä korkeutta ja kiristä kiinnitysruuvi ⑤ (momenttiin 5 Nm) tai siipiruuvi tiukasti haluttuun asentoon.
3. Tee sama säätötoimenpide kummallekin puolelle.

3.8 Jalkatuet



VAROITUS!

Loukkaantumisvaara

- Älä koskaan nosta pyörätuolia jalkanojen pidikkeistä tai jalkatuista.



HUOMIO!

Sormien puristumis- tai murskautumiskaava

- Pyörätuolissa on kääntymismekanismeja, joiden väliin sormet voivat jäädä puristuksiin.
- Ole varovainen käyttäessäsi, kääntäessäsi, purkaessasi ja säätäessäsi näitä mekanismeja.



TÄRKEÄÄ!

- Jalkatukimekanismin vahingoittumisen vaara
- Älä aseta jalkatuille mitään painavaa, äläkä anna lasten istua jalkatuilla.

3.8.1 Kääntyvät jalkatuet

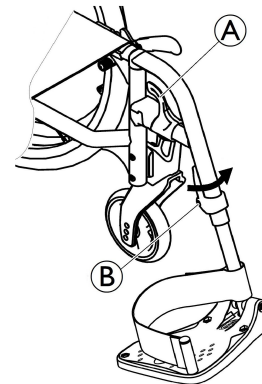

Sivuun kääntäminen

1. Vapauta vipu ① ja käännä jalkatuet sivuun.

Eteenpäin kääntäminen

1. Käännä jalkatukea eteenpäin, kunnes se kiinnittyy.

Taittäminen kokoon

1. Vapauta vipu ①.
2. Vedä jalkatukea ylöspäin.

Kokoontaitetun jalkatuen avaaminen

1. Taita jalkatukea rungon etuosaan ja käännä sitä eteenpäin, kunnes se kiinnittyy.

3.8.2 Käännettävät, kulmaltaan säädettävät jalkatuet

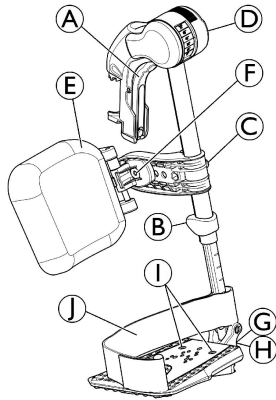

Sivuun kääntäminen

1. Vapauta vipu (A) ja käännä jalkatuet sivuun.

Eteenpäin kääntäminen

1. Käännä jalkatukea eteenpäin, kunnes se kiinnittyy.

Taittäminen kokoon

1. Vapauta vipu (A) ja käännä jalkatuki sivuun.
2. Vedä jalkatukea ylöspäin.

Kokoontaitetun jalkatuen avaaminen

1. Paina jalkatuki alas vastakappaleeseensa ja käännä sitä sitten eteenpäin niin, että se kiinnittyy.

Kulman säätäminen

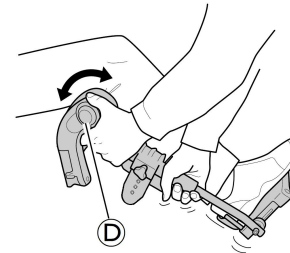

Kulman säätämistä varten jalkatuessa on kuusi valmiiksi määritettyä asentoa.

1. Kierrä nuppia (D) toisella kädellä ja tue jalkatukea toisella.
2. Kun jalkatuki on halutussa kulmassa, vapauta nappi, niin jalkatuki lukittuu asentoon.

Pohjetyynyyn kääntäminen ja säätäminen

- Käännä pohjetyynyä eteenpäin (1) tai taaksepäin (2):

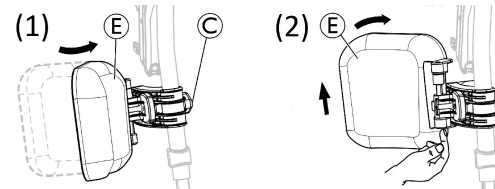

1. Käännä pohjetyynyä (E) eteenpäin (1).
2. Vedä pohjetyynyä (E) ja käännä sitä taaksepäin (2).

- Pohjetyynyn taaksepäin kääntämisen lukitseminen:

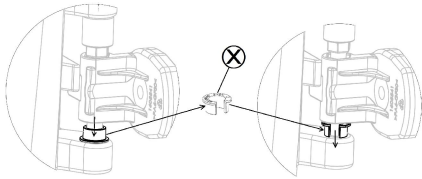

1. Irrota harmaa avonainen välirengas ⊗.
2. Käännä harmaa avonainen välirengas toisin päin.
3. Aseta harmaa avonainen välirengas ⊗ takaisin paikalleen, kuten oikeanpuoleisessa kuvassa.



Voit avata pohjetyynyn taaksepäin kääntämisen lukituksen tekemällä nämä työvaiheet päinvastaisessa järjestyksessä.

- Pohjetyynyn korkeuden säätäminen:

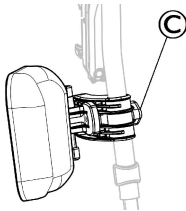

1. Löysää nuppia ©.
2. Säädä haluttuun korkeuteen ja kiristä nuppi tiukasti paikoilleen.

- Pohjetyynyn syvyyden säätäminen

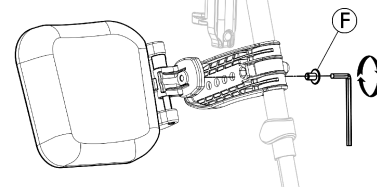

Pohjetyynylle on neljä eri syvyysovaihtoehtoa:

1. Irrota kiinnitysruuvi © 5 mm:n kuusiokoloavaimella.
2. Säädä yhteen neljästä asennosta ja kiristä kiinnitysruuvi © tiukasti paikoilleen (3–5 Nm).

Jalkalevyn säätäminen

Taitettavia jalkalevyjä on saatavilla kolme erilaista.

- Vakiojalkalevyt, joiden korkeus on säädettävissä:

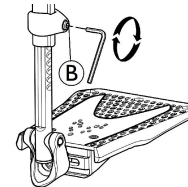

1. Löysää kiinnitysruuvi © 5 mm:n kuusiokoloavaimella.
2. Säädä korkeutta ja anna ruuvin osua johonkin jalkalevyn putken aukoista.
3. Kiristä kiinnitysruuvi © (3–5 Nm) haluttuun asentoon.



Jalkatuen alimman osan ja maan välillä on oltava vähintään 50 cm.

- Jalkalevyt, joiden syvyys, kulma (1) ja leveys (2) ovat säädettävissä:

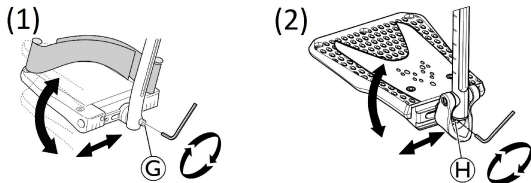

- Löysää kiristysruuvia © tai ④ 5 mm:n kuusiokoloavaimella.
 - Säädä syvyyttä ja kulman asentoa ja kiristä kiinnitysruuvi © (12 Nm) tai ④ (8–9 Nm) haluttuun asentoon.
- Jalkalevyt, joiden leveys on säädettävissä (2):

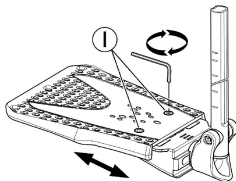

- Löysää kahta kiinnitysruuvia ① 5 mm:n kuusiokoloavaimella.
- Säädä leveys ja kiristä kaksi kiinnitysruuvia ① (3–5 Nm) tiukasti haluttuun asentoon.

Invacare suosittelee, että jalkalevyt säätäisi valtuutettu laitekorjaaja.



Jotta jalat pysyisivät hyvässä asennossa, jalkatukeen on saatavilla on kahdenlaisia hihnoja: pohjihihna (sarja) ja kantapäähihna (valinnainen). Molemmat säädettävissä tarrakiinnikkeillä tai liukuvalla soljella.

3.9 Kaatumisenestolaite

Kaatumisenestolaite estää pyörätuolia kaatumasta taaksepäin.



VAROITUS!

Kaatumisvaara

Väärin asennetut tai rikkoutuneet kaatumisenestolaitteet saattavat johtaa pyörätuolin kaatumiseen.

- Tarkista aina, että kaatumisenestolaite toimii, ennen kuin käytät pyörätuolia. Anna tarvittaessa valtuutetun laitekorjaajan asentaa tai säätää se uudelleen.
- Invacare suosittelee vahvasti käyttämään lisävarusteena saatavaa kaatumisenestolaitetta joidenkin kokoonpanojen kanssa, jos pyörätuolin staattinen vakaus on alle 10°.



VAROITUS!

Kaatumisvaara

Epätasaisella tai pehmeällä alustalla kaatumisenestolaite saattaa upota kuoppiin tai maahan, jolloin sen turva vaikutus heikkenee tai katoaa kokonaan.

- Käytä kaatumisenestolaitetta ainoastaan liikkeessäsi tasaisella ja kiinteällä alustalla.



HUOMAUTUS!

Vaurioitumisvaara

- Älä koskaan astu kaatumisenestolaitteen päälle tai käytä sitä kallistuksen apuvälineenä.

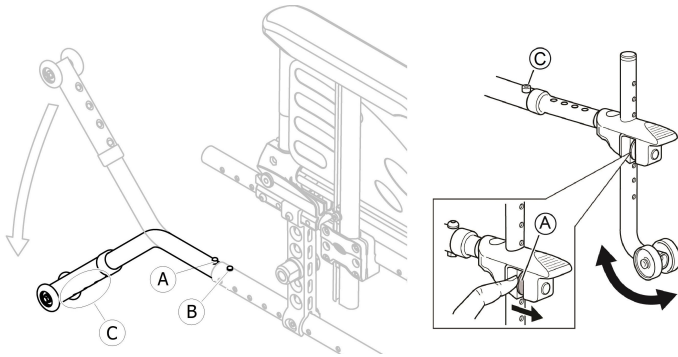

Kaatumisenestolaitteen ottaminen käyttöön

1. Vapauta jousipainike ① ja käännä kaatumisenestolaitetta alaspäin, kunnes se ottaa kiinni ja etummainen irrotuspainike ② napsahtaa rungon aukkoon.
2. Varmista, että etummainen irrotuspainike ② tulee täysin ulos rungon aukosta.



VAROITUS! **Kaatumisvaara**

Käytössä oleva kaatumisenestolaite saattaa ottaa kiinni porrasaskelmiin tai töyssyihin.
– Poista aina kaatumisenestolaite käytöstä, kun nouset tai laskeudut porrasaskelman tai ylität katukiveyksen reunan.

Kaatumisenestolaitteen poistaminen käytöstä

1. Vapauta jousipainike ① ja käännä kaatumisenestolaitetta ylöspäin, kunnes se ottaa kiinni ja etummainen irrotuspainike ② napsahtaa rungon aukkoon.



VAROITUS! **Kaatumisvaara**

– Jos avustaja poistaa kaatumisenestolaitteet käytöstä, siitä on aina kerrottava käyttäjälle.



Kaatumisenestolaitteen kotelossa on punainen merkki, joka osoittaa, milloin laite ei ole käytössä. Kun kaatumisenestolaite on otettu käyttöön oikein, punainen merkki ei näy.

Korkeuden säätäminen



VAROITUS! **Kaatumisvaara**

– Vain valtuutettu laitekorjaaja saa muuttaa kaatumisenestolaitteen säätöjä.



Kaatumisenestolaitteen säätäminen määräytyy takapyörän asennon ja halkaisijan sekä käyttäjän kunnan ja turvallisten liikerajojen mukaan.



Varmista, että kaatumisenestolaite on asennettu oikein tarvittaessa kummaltakin puolelta (soveltuvin osin). Jousipainikkeen ① ja kiinnityksen ③ pitää lukittua paikalleen.

3.10 Istuinpehmuste

Pyörätuolin kanssa käytettäväksi suositellaan istuinpehmustetta, jotta paine jakautuisi istuimelle tasaisesti.

**HUOMIO!****Epävakauden vaara**

Istuinpehmusteen ottaminen käyttöön nostaa pyörätuolin käyttäjää ylemmäs, mikä voi vaikuttaa vakauteen kaikissa suunnissa. Jos istuinpehmuste vaihdetaan, myös käyttäjän vakaus saattaa muuttua.

- Jos istuinpehmuste vaihdetaan paksumpaan, valtuutetun laitekorjaajan on määritettävä koko pyörätuolin kokoonpano uudelleen.
- Suosittelemme Invacare- tai Matrix-istuinpehmustetta, jossa on liukumisen estävä päällyste.

4 Vaihtoehdot

4.1 Comfort-malli

Mallissa on tukeva kuori **A** ja muotoiltu vaahtopehmuste **B**, joka on kiinnitetty paikalleen tarranauhoilla. Selkänojan kuori voidaan poistaa, jotta pyörätuoli voidaan taittaa. Comfort-malli toimitetaan aina passiivisessa takapyörän asennossa, jossa se on vakaampi.



VAROITUS!

Loukkaantumisvaara

– Älä nosta pyörätuolia selkänojan kuoresta.



HUOMIO!

Sormien puristumisvaara

– Kun taitat jalkatuet kokoon, irrotat jalkatuet tai säädät jalkatukia, vältä sormien joutumista liikkuvien osien väliin.

Irrota selkänojan kuori.

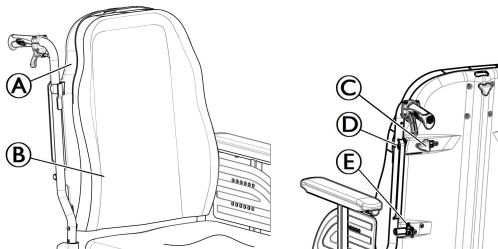

1. Löysää ruuveja **C** hieman molemmilta puolilta.
2. Liu'uta vipuja **D** sisäänpäin, kunnes ne ovat avonaisessa asennossa.
3. Irrota koukut **E** tuistaan.

Asenna selkänojan kuori.

1. Kiinnitä koukut **E** tukiinsa.
2. Liu'uta vipuja **D** sisäänpäin, kunnes ne ovat lukitussa asennossa.
3. Kiristä ruuveja **A** molemmilta puolilta ja varmista että ne **A** on kiristetty molemmilta puolilta kireälle.



Suosittelemme, että tämän toimenpiteen suorittaa vain avustaja. On tärkeää varmistaa, että selkänojan kuori istuu oikein ja on kiinnitettynä aina, kun pyörätuolia käytetään. Tarkista, että selkänojan pehmusteen tarranauhat ovat hyvässä kunnossa ja oikeassa kohtaa.

4.2 Transit-malli

Transit-malli on suunniteltu vain avustajan ajettavaksi. Pyörätuolissa on 305 mm:n (12") takapyörät, jotka säästävät tilaa ja helpottavat tuoliin siirtymistä ja siitä poistumista sivukautta.



Jarrukengän ja renkaan välistä etäisyyttä voi säätää. Säädön saa suorittaa vain valtuutettu laitekorjaaja.

Käsi käyttöiset jarrut (valinnaiset rumpujarrut) ovat vain avustajan käytettävissä. Lukitse pyörätuoli pysäköintiasentoon kahvalla **A** tai avaa lukitus kahvalla **B**.

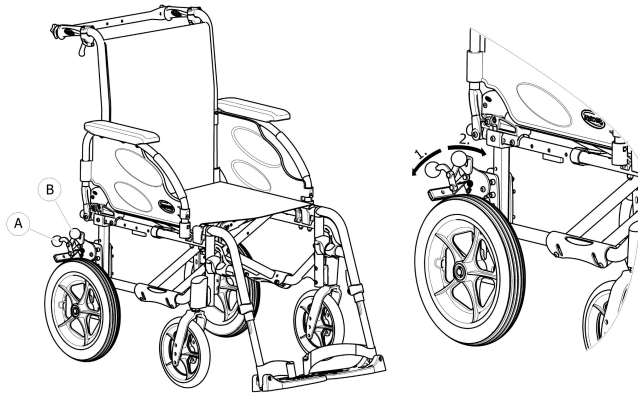

1. Kytke jarru päälle painamalla jarruvipu **A** mahdollisimman pitkälle alas.
2. Vapauta jarru vetämällä tai työntämällä jarruvipua **B** ylöspäin.

Jos käytössä on rumpujarru, lue kohta *6.2 Jarruttaminen käytön aikana, sivu 49*.

i Transit-mallissa, jossa on taaksepäin kallistuva selkänoja, on aina kaatumisenestolaitteet.

4.3 Kaksoiskelausvanne DHR

Tämän nopeasti vapautettavan kaksoiskelausvannejärjestelmän (vasen tai oikea käsi) ansiosta käyttäjä voi ajaa pyörätuolia yhdellä kädellä kahden samaan pyörään kiinnitetyn kelausvanteen avulla. Pieni kelausvanne voidaan asettaa kahteen eri asentoon. Käyttäjä voi liikuttaa pyörätuolia eteenpäin tai taaksepäin tarttumalla molempiin kelausvanteisiin. Vasenta tai oikeaa pyörää liikutetaan tarttumalla vain pienempään tai suurempaan kelausvanteeseen. DHR-järjestelmä toimitetaan aina passiivisessa takapyörän asennossa, jossa se on vakaampi.

i Kelausvanteet voidaan sijoittaa joko samaan linjaan toistensa kanssa (sisäasento) tai siten, että pienempi sisäkelausvanne on suuremman kelausvanteen ulkopuolella (ulkoasento). Varmista, että kaikki 3 ruuvia **B** on lukittu paikalleen.



HUOMIO!

Loukkaantumiswaara

– Suosittelemme, että ohjauspuolen ja pienen kelausvanteen asennon vaihdon suorittaa vain valtuutettu laitekorjaaja.



VAROITUS!

Loukkaantumiswaara

– Irrota takapyörän teleskooppivarsi **C** aina ennen takapyörörien irrottamista.



VAROITUS!

Loukkaantumisvaara

Pyörät irtoavat

- Tarkista, että takapyörä on tiukasti lukittuna paikalleen! Pyöriä ei pitäisi voida poistaa, kun irrotettavan akselin painike (A) ei ole käytössä. Testaa yrittämällä vetää rengas irti.



HUOMIO!

Loukkaantumisvaara

Pieniä ruhjeita, kipua

- Varo, etteivät sormesi jää puristuksiin takapyörän pinnojen ja ulomman ohjauskelan kolmen pidikkeen väliin.

Takapyörän varren irrottaminen ja kiinnittäminen

Jotta pyörätuoli voidaan taittaa kokoon, takapyörän teleskooppivarsi © on irrotettava.

1. Irrota teleskooppivarsi © liu'uttamalla osat sisäkkäin.
2. Helpota toimenpidettä siirtämällä pientä kelausvannetta edestä taakse.
3. Kiinnitä takapyörän teleskooppivarsi suorittamalla toimenpide käänteisesti.



HUOMIO!

Onnettomuusvaara

- Takapyörän teleskooppivarsi © on oleellinen osa pyörätuolia, eikä käyttäjä voi liikuttaa pyörätuolia ilman sitä.

Takapyörän irrottaminen ja asentaminen

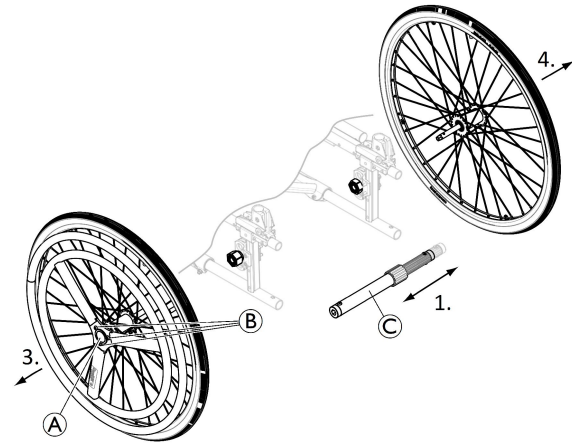



Irrotettavat ja keskenään vaihdettavissa olevat takapyörät helpottavat kuljetusta sekä ohjauspuolen vaihtamista.

1. Irrota takapyörän teleskooppivarsi ©.
2. Paina irrotettavan akselin painiketta (A). Pidä se painettuna ja vedä pyörää ulospäin.
3. Irrota takapyörä.
4. Tee samoin toisella puolella.
5. Asenna takapyörät uudelleen suorittamalla toimenpiteet vastakkaisessa järjestyksessä.

4.4 Yhden käden ohjausvipu (One arm drive by lever, OADL)

Yhden käden ohjausvipujärjestelmän (vasen tai oikea käsi) avulla käyttäjä, jonka lihakset ovat heikot, voi hallita pyörätuolia yhdellä kädellä. Käyttäjä tarttuu ajovipuun, jonka avulla pyörätuolia voi liikuttaa eteen- tai taaksepäin (vivun asento peruutusvaihteella **A**), keskiasennossa pyörätuoli pysyy paikallaan) sisään ja ulos suuntautuvan liikkeen avulla. Ohjaus tapahtuu kääntämällä ajovipua vasemmalle tai oikealle, jarrutus tapahtuu vetämällä ajovipua taaksepäin. OADL-järjestelmä toimitetaan aina passiivisessa takapyörän asennossa, jossa se on vakaampi.

 Ajovipu voidaan poistaa kuljetuksen ajaksi tai siirtää pöytätarjottimen viereen. Löysää vipukahvaa **B** ja vedä ajovipua ylöspäin. Asenna vipu uudelleen suorittamalla toimenpiteet vastakkaisessa järjestyksessä.

 Käsikäyttöinen jarru sijaitsee aina hallintajärjestelmää vastapäätä.



HUOMIO!

Puristumis- tai murskautumisvaara

Takapyörän ja vaihteiston osien välissä saattaa olla pieni rako, jonne sormet voivat litistyä.
– Älä kosketa liikkuvia osia sormillasi käyttäessäsi OADL-järjestelmää, vaan pidä kädet aina käsivivulla.

Työntövoiman säätäminen



Säätäminen tehdään liikuttamalla ajovivussa olevaa vaihteiston osien holkkia.

1. Löysää vipukahvaa **C** hieman.
2. Vähennä järjestelmään kohdistuvaa voimaa liu'uttamalla vaihteiston osien holkkia alaspäin.
3. Kiristä vipukahva **C** ja varmista, että se **C** on kiristetty tiukasti.



HUOMIO!

Puristumis- tai murskautumisvaara

– Varmista, että molemmat vipukahvat **B** ja **C** ovat oikeassa asennossa, jotta ne eivät häiritse tai satuta käyttäjää tai avustajaa.

Ohjausmekanismin irrottaminen

Avustajan on pyörätuolia liikuttaakseen ehkä irrotettava palloniveljärjestelmä haarukasta, jotta ohjaava etupyörä voidaan vapauttaa.

1. Paina irrotusjousen Ⓧ päättä.
2. Vapauta pystysuora akseli Ⓧ tuestaan.
3. Asenna vipu uudelleen suorittamalla toimenpiteet vastakkaisessa järjestyksessä.

4.5 Asentovyö

Pyörätuoliin voidaan asentaa asentovyö. Se estää käyttäjää liukumasta alaspäin pyörätuolissa tai putoamasta pois pyörätuolista. Asentovyö ei ole paikallaanpitolaite.



VAROITUS!

Vakavan vamman / kuristumisen vaara

Jos vyö on löysä, käyttäjä voi liukua alaspäin, mistä voi aiheutua kuristumisen vaara.

- Asentovyön saa asentaa vain kokenut huoltohenkilö, ja sen saa kiinnittää vain pyörätuolin määrännyt henkilö.
- Varmista aina, että asentovyö on tiukasti paikallaan lantion alaosan päällä.
- Aina kun asentovyötä käytetään, on tarkistettava, että se istuu kunnolla. Istuimen ja/tai selkänojan kulman muuttaminen, pehmuste ja jopa vaatteesi vaikuttavat vyön istuvuuteen.

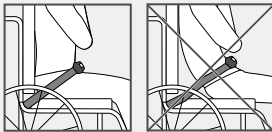

VAROITUS!

Vakavan vamman vaara kuljetuksen aikana

Pyörätuoli on ajoneuvossa kiinnitettävä turvavyöllä (3-pisteturvavyö). Asentovyö ei yksinään ole riittävä turvavyö.

- Käytä asentovyötä 3-pisteturvavyön lisäksi, ei korvikkeena, kun pyörätuolin käyttäjää kuljetetaan ajoneuvossa.

Asentovyön kiinnittäminen ja avaaminen

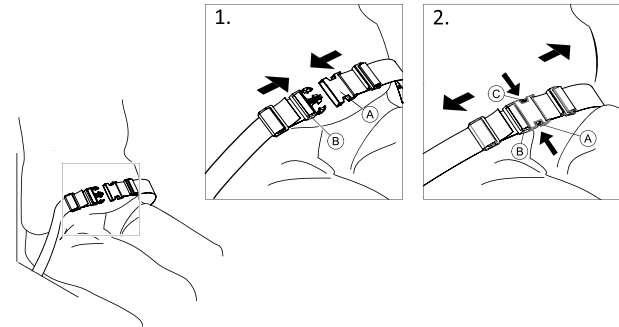

Istu istuimen takaosassa niin, että lantio on suorassa ja mahdollisimman symmetrisesti.

1. Sulje vyö työntämällä salpa Ⓐ soljen lukkoon Ⓑ.
2. Avaa vyö painamalla PRESS-painiketta Ⓒ ja vetämällä salpa Ⓐ soljen lukosta Ⓑ.

Pituuden säätäminen

 Asentovyön pituus on hyvä, kun kämmen mahtuu kehon ja vyön väliin.

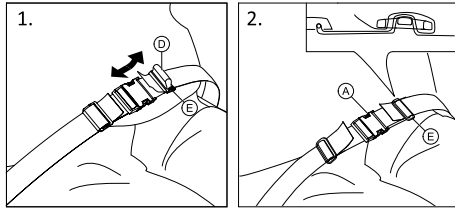

1. Lyhennä tai pidennä silmukkaa ① tarpeen mukaan.
2. Pujota silmukkaa ① salvan ② ja muovisen soljen ③ läpi, kunnes silmukka on litteä.
3. Varmista, että silmukka ① istuu täydellisesti muoviseen solkeen ③.
4. Lukitse säätö solkeen ③ kiinnitettyllä hihnan päällä.

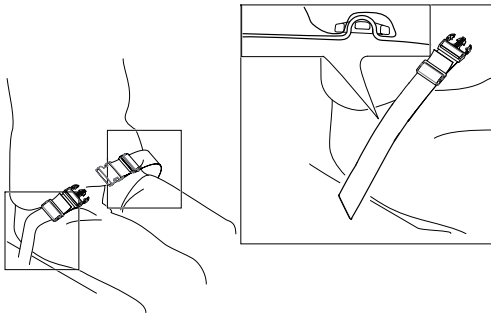

Asentovyön kiinnittäminen kiinnityskohdista



HUOMIO!

- Pujota vyö molempien muovisten solkien läpi, jotta vyö ei pääse löystymään.
- Tee säädöt yhtä lailla molemmille puolille siten, että soljen lukko pysyy keskiasennossa.
- Varmista, että hihnan päät on asennettu solkeen ③.
- Varmista, etteivät vyöt pääse tarttumaan takapyörän puoliin.

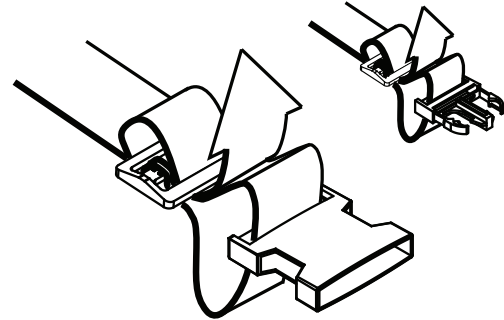

4.6 Päätuki



Korkeutta ja poistamista säädetään käsipyörällä. Tangossa on säädettävä pysäytin.

Korkeuden säätäminen

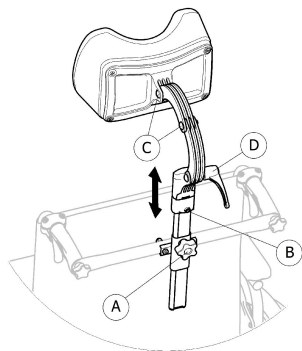

1. Löysää pysäyttimen (B) ruuvia.
2. Löysää käsipyörää (A).
3. Säädä päätuki haluttuun asentoon.
4. Kiristä käsipyörää (A) uudelleen alas päätuen kiinnikkeen yläosaan asti.
5. Liu'uta pysäytintä (B).
6. Kiristä ruuvi uudelleen.



Päätuki voidaan nyt poistaa ja asettaa se uudelleen haluttuun asentoon ilman lisäsäätöjä.

Syvyyden/kulman säätäminen

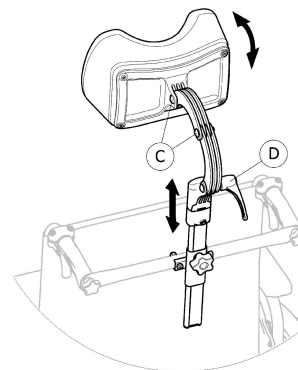

1. Löysää kahvaa (D).
2. Löysää ruuvit (C).
3. Säädä päätuen syvyys ja kulma.
4. Kiristä kahva ja ruuvit uudelleen.

4.7 Vaakasuorat asemointityynyt (vain säädettävän selkänojan suojukselle)



VAROITUS! **Juuttumisvaara**

– Varo, ettei runko jää kahden vaakasuoran asemointityynyn väliin puristuksiin eteen tai sivulle suuntautuissa siirroissa; kun käyttäjä liikkuu pyörätuolissa.

**HUOMIO!****Epämukavan asennon riski**

Riittämätön tila vaakasuorien asemointityynyjen välissä voi olla tietyille käyttäjille epämukavaa.

- Tällaisen kulman saa säätää vain pätevä huoltohenkilö, kun pyörätuolin määrännyt lääkäri on hyväksynyt kulman.
- Pyydä lisätietoja toimittajalta.



Vaakasuorien asemointityynyjen korkeutta ja sivuja voidaan säätää.

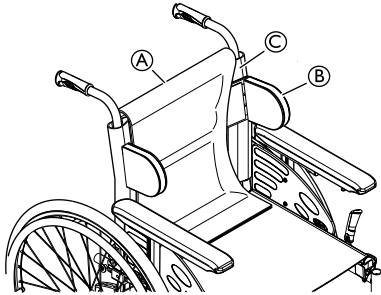

1. Irrota selkänöjan pehmuste (A).
2. Säädä vaakasuoria asemointityynyjä (B) korkeus- ja sivusuuntaan haluttuun asentoon selkänöjan suojuksen koukkupinnalla (C).

3. Varmista, että molemmat koukkupinnat (tyynyt ja takasuojus) on asetettu hyvin.
4. Pane selkänöjan pehmuste (A) takaisin paikalleen.

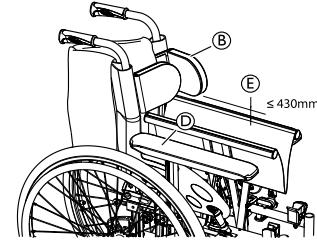

Vaakasuorat asemointityynyntä (B) on asetettava käsityynyntä (D) ylle, jotta pyörätuolin voi taittaa.



Jos istuinleveys on yli 430 mm (E), vaakasuorat asemointityynyntä (B) on poistettava ennen pyörätuolin taittamista.

4.8 Kaatumistuki

Kaatumistuen ansiosta avustaja voi helpommin kallistaa pyörätuolia, esimerkiksi portaissa.

**VAROITUS!****Kaatumisvaara**

- Varmista, että kaatumistuki ei työnny esiin takapyörän ulkoreunaa pitemmälle.

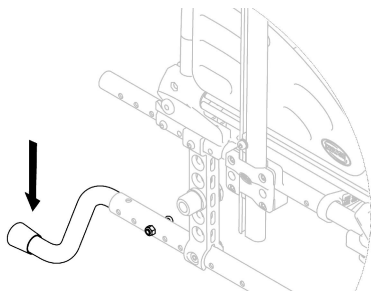

1. Pitele pyörätuolia työntökahvoista.
2. Paina kaatumistukea jalalla ja pidä pyörätuoli kallistetussa asennossa, kunnes este on ohitettu.

4.9 Pöytätarjotin



VAROITUS!

Kaatumis-/loukkaantumisvaara

– Pöydän enimmäiskuorma: 8 kg



HUOMIO!

Käyttäjän epämukavan olon / pienten ruhjeiden vaara

– Varmista, että käyttäjän kyynärpäät ovat pöydän päällä pyörätuolia työnnettäessä. Jos kyynärpäät ovat pöydän ulkopuolella pyörätuolia työnnettäessä, olo saattaa olla epämukava tai saattaa aiheutua pieniä ruhjeita.

Syvyyden säätäminen

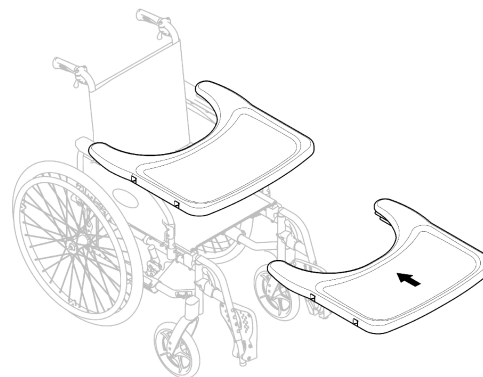

Säädä pöytätarjotin haluttuun syvyyteen liu'uttamalla sitä eteen- tai taaksepäin.



HUOMIO!

Käyttäjän epämukavan olon vaara

– Varmista, ettei käyttäjän vatsa jää puristuksiin pöydän syvyyttä säätäessäsi.

4.10 Puolitarjotin



VAROITUS!

Putoamis-/loukkaantumisvaara

– Puolitarjotinta ei saa koskaan käyttää asentovyön sijasta.

**VAROITUS!****Kaatumis-/loukkaantumisvaara**

– Puolitarjottimen enimmäiskuorma: 1,5 kg

**HUOMIO!****Käyttäjän epämukavan olon / pienten ruhjeiden vaara**

– Varmista, että käyttäjän kyynärpää on puolitarjottimen päällä pyörätuolia kiihdytettäessä. Jos kyynärpää on pyörätuolin ulkopuolella pyörätuolia kiihdytettäessä, olo saattaa olla epämukava tai saattaa aiheutua pieniä ruhjeita.

**HUOMIO!****Sormien puristumisen vaara**

Puolitarjottimen alla on mekanismi, jonka väliin sormet voivat jäädä puristuksiin.

– Ole varovainen säätäessäsi tarjotinta tai heilauttaessasi sitä pois päin.

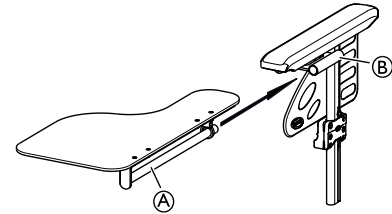

Puolitarjottimen leveyttä voi säätää, ja sen voi heilauttaa pois päin.

Puolitarjottimen asentaminen

1. Työnnä puolitarjottimen putki A sen kantaan B käsityynyn alla.

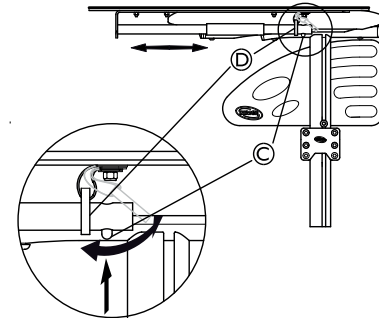

2. Työnnä työntötappia C ja työnnä rengas D putkeen A.
3. Vapauta työntötappi C.

Puolitarjottimen syvyyden säätäminen

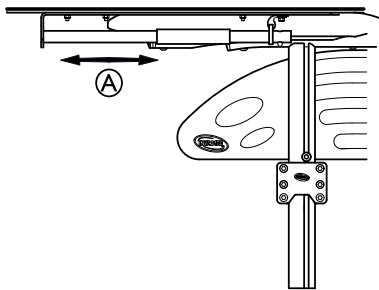

1. Säädä haluttuun syvyyteen liu'uttamalla puolitarjotinta **A** eteen- tai taaksepäin.



HUOMIO!

Käyttäjän epämukavan olon vaara

- Varmista, ettei käyttäjän vatsa jää puristuksiin puolitarjottimen syvyyttä säätäessäsi.

Heilauta puolitarjotinta pois päin



1. Puolitarjottimen **A** voi heilauttaa pois päin, kun käyttäjää siirretään eteenpäin.

4.11 Lisää puolitarjottimen pehmuste

Puolitarjottimen pehmuste voidaan asettaa puolitarjottimelle pehmentämään pintaa käsivarsia ja kynärpäitä varten.

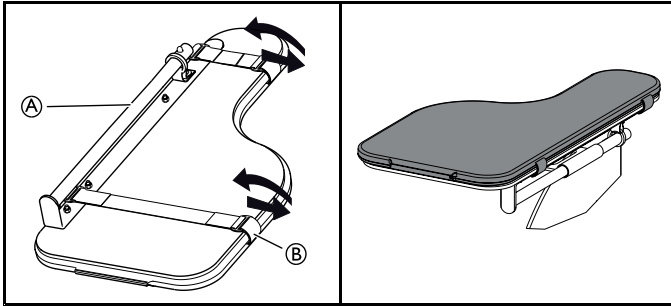

1. Aseta puolitarjottimen pehmuste **A** tarjottimelle.
2. Aseta kiinnityshihnat **B** muoviseen solkeen ja puolitarjottimen **A** ympärille.

4.12 Happipullon pidike



VAROITUS!

Loukkaantumiswaara ja/tai tuotteen vaurioitumisen vaara

– Pätevän huoltoasentajan on asennettava happipullon pidike. Varmista kaikkien säätöjen, korjausten ja huoltojen jälkeen ja ennen käyttöä, että kaikki kiinnityslaitteet on kiinnitetty kunnolla. Muussa tapauksessa seurauksena voi olla vamma tai vaurio.



VAROITUS!

Kaatumiswaara

Lisäkuorman, kuten happipullon, ripustaminen pyörätuoliin saattaa vaikuttaa pyörätuolin vakauteen takasuunnassa. Tämä saattaa aiheuttaa vammoja, jos pyörätuoli kaatuu taaksepäin.

– Tämän vuoksi Invacare® suosittelee vahvasti käyttämään lisävarusteena saatavia kaatumisenestolaitteita, kun pyörätuolissa on takana lisäkuormaa (happipullo tai vastaavia esineitä).



VAROITUS!

Kaatumiswaara

– Älä siirrä pyörätuolia, kun sen selkänoja on alastaitettuna.

– Tämän vuoksi Invacare® suosittelee vahvasti käyttämään lisävarusteena saatavia kaatumisenestolaitteita, kun pyörätuolissa on takana lisäkuormaa (happipullo tai vastaavia esineitä).



VAROITUS!

Happipullon menettämisen vaara

Jos tarranauhat on säädetty hyvin löysiksi, happipullo voi pudota pidikkeestä. Tämä saattaa saada happipullon kaatumaan taaksepäin ja aiheuttaa vammoja.

– Varmista, että tarranauhat on säädetty oikein.



HUOMAUTUS!

- Katso aina happipullon käyttöohjeet valmistajan ohjeista / varoituksista.
- Valtuutetun laitekorjaajan on tehtävä happipullon liitännät ja asennukset.

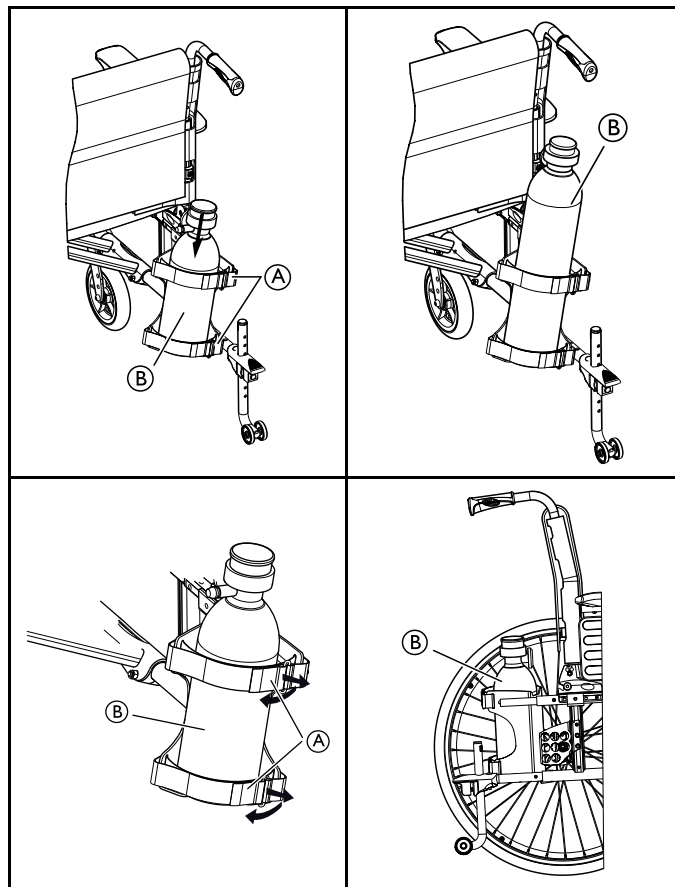

1. Löysää happipullon pidikkeen takana olevia tarranauhoja **A** vetämällä niistä.
2. Pane happipullo **B** pidikkeeseensä.
3. Kiristä tai löysää tarranauhoja haluamallasi tavalla ja kiinnitä ne sitten uudelleen.

i Katso kohdasta "Tekniset tiedot" tietoja happipullon suositusmitoista.

4.13 Tippateline



VAROITUS!

Putoamis-/loukkaantumisaava

– Tippatelineen enimmäiskuorma: 4 kg (2 x 2 kg)

i Tippatelineen tanko on asetettava aina pystyasentoon eli 90 asteen kulmaan maahan nähden riippumatta selkänojan tai pyörätuolin asennosta.

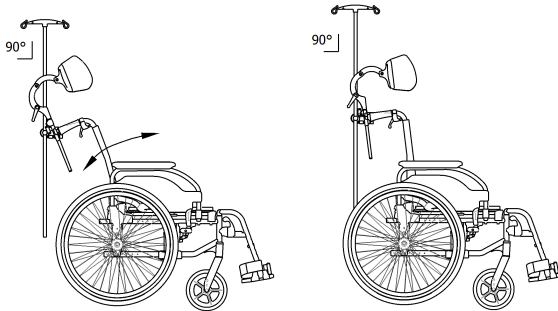

Korkeuden ja kulman säätäminen

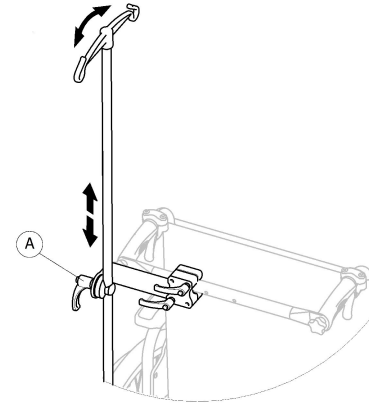

1. Löysää vipua **A**.
2. Säädä tippateline haluttuun korkeuteen ja/tai kulmaan.
3. Kiristä vipua **A** kireälle.

4.14 Ilmapumppu

Ilmapumpussa on yleisventtiilipää. Venttiilipään tyyppin valinta määräytyy sisäputken venttiilityypin mukaan.

1. Irrota venttiilipään korkki.
2. Paina venttiilipää renkaan avoimeen venttiiliin ja pumpkaa rengas täyteen ilmaa.



Pumppuja on saatavilla kahdenlaisia:

- Matalan paineen pumppu: <6 baaria
- Korkean paineen pumppu: >6 baaria

Käyttöohjeet on painettu pumpun pakkaukseen.

4.15 Heijastimet

Takapyöriin voidaan kiinnittää heijastimet.

4.16 Kepinpidike

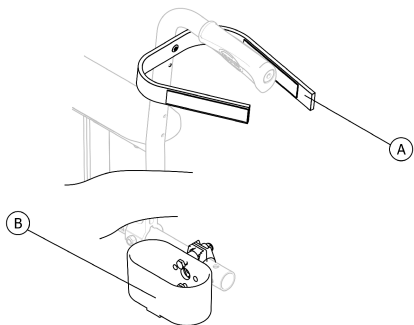

VAROITUS!

Kaatumisvaara

– Varmista, että keppinpidike ei työnny esiin takapyörän ulkoreunaa pitemmälle.

1. Aseta keppi pidikkeeseen ②.
2. Kiinnitä keppi yläpäästään selkänojaan ①.

5 Käyttöönotto

5.1 Turvallisuustiedot

**HUOMIO!****Loukkaantumiswaara**

- Tarkista pyörätuolin yleinen kunto ja keskeiset toiminnot ennen tuolin käyttöä. Katso luku 8.2 *Huoltoaikataulu, sivu 67.*

**VAROITUS!**

- Tarkista kaikki osat kuljetusvahinkojen varalta ennen käyttöä.
- Vaurioitunutta laitetta ei saa käyttää. Lisätietoja saat Invacare-jälleenmyyjältä.

Valtuutettu palveluntarjoaja toimittaa pyörätuolin käyttövalmiina ja selostaa sen tärkeimmät toiminnot varmistaen, että pyörätuoli vastaa käyttäjän tarpeita sekä vaatimuksia ja että tuoli on säädetty asianmukaisesti turvallista käyttöä varten.

Jos pyörätuoli toimitetaan taitettuna kokoon, lue kohta 7.2 *Pyörätuolin taittaminen kokoon ja avaaminen, sivu 58.*

5.2 Toimitustarkastus

Kuljetuksen aikana syntyneistä vaurioista on ilmoitettava välittömästi kuljetusliikkeelle. Säilytä pakkausmateriaalit, kunnes kuljetusliike on tarkistanut tuotteet ja asia on saatu sovittua.

6 Pyörätuolilla ajaminen

6.1 Turvallisuustiedot



VAROITUS!

Vammojen vaara

Renkaiden toisistaan poikkeavat rengaspaineet voivat vaikuttaa pyörätuolin käsittelyyn merkittävästi.

- Tarkista rengaspaineet ennen jokaista käyttökertaa.



VAROITUS!

Pyörätuolista putoamisen vaara

Liian pieniä etupyöriä käytettäessä pyörätuoli voi jäädä jumiin reunakiviin tai lattian uriin.

- Tarkista, että etupyörät soveltuvat pinnalle, jolla pyörätuolia kelataan.



HUOMIO!

Murskautumisvaara

Takapyörän ja lokasuojan tai käsityynyn välissä saattaa olla pieni rako, jonne sormet voivat jäädä puristuksiin.

- Pyörätuolin saa pysäyttää tarttumalla ainoastaan kelausvanteista.



HUOMIO!

Murskautumisvaara

Takapyörän ja pysäköintijarrun välissä voi olla erittäin pieni väli, johon sormesi saattavat jäädä puristuksiin.

- Pyörätuolin saa pysäyttää tarttumalla ainoastaan kelausvanteista.

6.2 Jarruttaminen käytön aikana

Kun pyörätuolilla liikutaan, jarruttaminen tapahtuu siirtämällä kelausvanteeseen voimaa käsistä.



VAROITUS!

Kaatumisvaara

Jos pysäköintijarrut kytketään liikkumisen aikana, liikkeen suunta saattaa muuttua hallitsemattomasti ja pyörätuoli saattaa pysähtyä äkillisesti, mikä voi aiheuttaa törmäyksen tai putoamisen pyörätuolista.

– Älä koskaan kytke pysäköintijarruja, kun pyörätuoli on liikkeessä.



VAROITUS!

Pyörätuolista putoamisen vaara

Jos avustaja yrittää hidastaa pyörätuolia vetämällä äkillisesti työntökahvoista, pyörätuolin käyttäjä saattaa pudota pyörätuolista.

- Käytä aina asentovyötä, jos pyörätuolissa on sellainen.
- Varmista, että avustajasi hallitsee pyörätuolin siirtämisen, kun käyttäjä on kydyssä.
- Käytä molempia jarruja yhtä aikaa. Älä mene reittejä, joiden kaltevuus on yli seitsemän astetta, jotta pyörätuolin ohjauksen hallinta pysyisi parhaana mahdollisena.
- Varmista aina lyhyiden tai pitkien pysähdysten aikana, että pyörätuoli pysyy paikallaan, käyttämällä pysäköintijarruja.



HUOMIO!

Käsien ihon palamisvaara

Pitkään kestävä jarrutus tuottaa kelausvanteeseen paljon kitkalämpöä (etenkin liukumisen estävissä kelausvanteissa).

– Käytä kelaukseen sopivia hanskoja.

1. Tartu kiinni kelausvanteista ja paina niitä tasaisesti molemmilla käsillä, kunnes pyörätuoli pysähtyy.

Jarruttaminen avustajan avulla

Avustaja voi pysäyttää pyörätuolin liikkeen avustajan jarrulla (rumpujarrulla). Avustajan jarrua voidaan käyttää myös pysäköintijarruna.

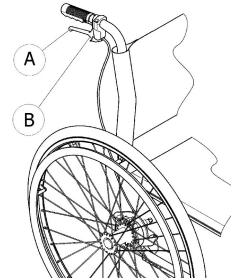

1. Jarruttaminen tapahtuu puristamalla työntökahvan jarruvipua **A**.
2. Pysäköintijarru otetaan käyttöön puristamalla jarruvipua jämäkästi ja liikuttamalla turvavipua **B** ylöspäin.
3. Pysäköintijarru vapautetaan puristamalla jarruvipua, kunnes turvavipu vapautuu.

6.3 Pyörätuoliin ja siitä pois siirtyminen



VAROITUS!

Kaatumisvaara

Siirtymisen aikana kaatumisvaara on suuri.

- Siirry pyörätuoliin ja siitä pois ilman avustajaa ainoastaan, jos fyysinen kuntosi mahdollistaa sen.
- Kun siirryt, asetu istuimella mahdollisimman taakse. Näin pehmusteet eivät vahingoitu, ja pyörätuoli ei pääse kaatumaan eteenpäin.
- Varmista, että molemmat pyörät ovat suorassa.



VAROITUS!

Kaatumisvaara

Painon laskeminen jalkanojalle saattaa kaataa pyörätuolin eteenpäin.

- Älä koskaan laske painoasi jalkanojalle kun siirryt pyörätuoliin tai siitä pois.



HUOMIO!

Jos jarrut vapautetaan tai ne vahingoittuvat, pyörätuoli saattaa liikkua hallitsemattomasti.

- Älä ota tukea jarruista, kun siirryt pyörätuoliin tai siitä pois.



TÄRKEÄÄ!

Lokasuojat ja käsinojat saattavat vahingoittua.

- Älä koskaan istu lokasuojalle tai käsinojalle, kun siirryt pyörätuoliin tai siitä pois.



1. Ohjaa pyörätuoli mahdollisimman lähelle istuinta, jolle haluat siirtyä.
2. Kytke pysäköintijarrut.
3. Irrota käsinojat tai siirrä nosta ne pois tieltä.
4. Irrota jalkatuet tai käännä ne sivuun.
5. Aseta jalat lattialle.
6. Pidä kiinni pyörätuolista ja tarvittaessa myös lähellä olevasta kiinteästä pinnasta.
7. Siirry hitaasti pois pyörätuolista.

6.4 Pyörätuolilla liikkuminen ja sen ohjaaminen

Pyörätuolia liikutetaan ja ohjataan kelausvanteita käyttämällä. Ennen kuin liikut pyörätuolilla ilman avustajaa, sinun on määritettävä pyörätuolisi kaatumispiste.



VAROITUS!

Kaatumisvaara

Pyörätuoli voi kaatua taaksepäin, jos siihen ei ole asennettu kaatumisenestolaitetta. Kaatumispistettä etsittäessä avustajan on seistävä välittömästi pyörätuolin takana siltä varalta, että tuoli kaatuu.

- Vältä kaatuminen asentamalla kaatumisenestolaite.



VAROITUS!

Kaatumisvaara

Pyörätuoli saattaa kaatua eteenpäin.

- Kun säädät pyörätuolisi asetuksia, testaa sen kaatuminen eteenpäin ja mukauta ajotyyliä kaatumiskäyttäytymisen mukaisesti.



HUOMIO!

Selkänojasta roikkuva painava kuorma voi siirtää pyörätuolin painopistettä.

- Muuta ajotyyliäsi vastaavasti.

Kaatumispisteen määrittäminen

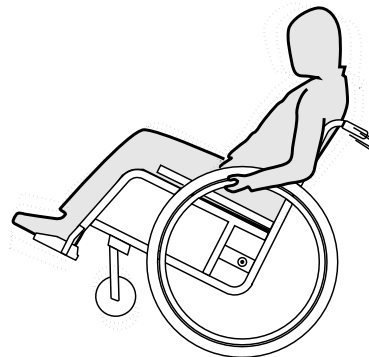

1. Vapauta jarru.
2. Rullaa lyhyt matka taaksepäin, tartu kumpaankin kelausvanteeseen tiukasti ja työnnä eteenpäin hieman nytkäyttäen.
3. Vastakkaisiin suuntiin tapahtuva painon siirtyminen ja ohjaaminen kelausvanteilla auttavat löytämään kaatumispisteen.

6.5 Porraskelmat ja reunat



VAROITUS!

Kaatumisvaara

Porraskelmat saattavat saada käyttäjän menettämään tasapainonsa ja kaataa pyörätuolin.

- Lähesty aina porraskelmitä ja reunoja varoen.
- Älä nouse tai laskeudu porraskelmitä, jotka ovat korkeampia kuin 25 cm.



HUOMIO!

Kun kaatumisenestolaite on aktivoitu, se estää pyörätuolia kallistumasta taaksepäin.

- Kun haluat nousta tai laskeutua portaita tai ylittää reunan, poista kaatumisenestolaite käytöstä.



VAROITUS!

Avustajan loukkaantumisen ja pyörätuolin vaurioitumisen vaara

Tuolin kallistaminen painavan käyttäjän istuessa siinä voi aiheuttaa avustajalle selkäkipua ja vaurioittaa tuolia.

- Varmista ennen pyörätuolin kallistamista, että pystyt turvallisesti hallitsemaan tuolin, kun painava käyttäjä on kyydissä.

Porraskelman laskeutuminen avustajan avulla



1. Kela pyörätuoli aivan reunan luokse ja pidä kiinni kelausvanteista.
2. Avustajan tulee pitää kiinni kummastakin työntökahvasta, asettaa toinen jalka kaatumistuolle (jos sellainen on asennettu) ja kallistaa pyörätuolia taaksepäin niin, että etupyörät nousevat maasta.
3. Avustajan tulee sitten pitää pyörätuoli tässä asennossa, työntää pyörätuoli varovasti askelman yli ja kallistaa sitten pyörätuolia eteenpäin, kunnes etupyörät koskevat jälleen maahan.

Porrasaskelman nouseminen avustajan avulla



VAROITUS!

Vakavien vammojen vaara

Jos porrasaskelmia ja reunoja nousetaan usein ylöspäin, pyörätuolin selkänoja saattaa saada väsymisvaurioita odotettua nopeammin. Tällöin käyttäjä saattaa pudota pyörätuolista.

– Käytä aina kaatumistukea, kun nouset portaita tai ylität reunan.

1. Peruuta pyörätuolia niin pitkälle, että takapyörät koskettavat reunaa.
2. Avustajan tulee pitää kiinni kummastakin työntökahvasta ja kallistaa pyörätuolia niin, että etupyörät nousevat maasta. Sitten avustajan tulee vetää takapyörät reunalle ja jatkaa niin kauan, kunnes etupyörät voi jälleen laskea maahan.

Porrasaskelman laskeutuminen ilman avustajaa

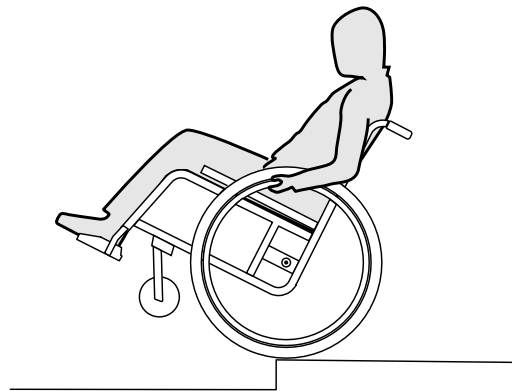

VAROITUS!

Kaatumisvaara

Jos menetät pyörätuolin hallinnan laskeutuessasi askelmaa ilman avustajaa, saatat kaatua selällesi.

- Opettele ensin porrasaskelman laskeutuminen avustajan avulla.
- Opettele tasapainottelemaan takapyörien varassa.6.4 *Pyörätuolilla liikkuminen ja sen ohjaaminen, sivu 51.*

1. Kelaat pyörätuoli aivan reunan luokse ja nosta etupyörät ilmaan. Pidä pyörätuoli tasapainossa.
2. Kelaat molemmat takapyörät hitaasti reunan yli. Kelatessasi askelman ylitse pidä molemmin käsin tiukasti kiinni kelausvanteista, kunnes etupyörät koskettavat jälleen maahan.

6.6 Portaikosta ajaminen



VAROITUS!

Kaatumisvaara

Portaikosta ajaessasi saatat menettää tasapainon ja kaatua pyörätuoleinesi.

- Jos portaikossa on enemmän kuin yksi askelma, tarvitset periaatteessa aina kahta avustajaa.



1. Portaikosta selviydytään ajamalla niistä porras kerrallaan edellä kuvatulla tavalla. Ensimmäinen avustaja on tällöin pyörätuolin takana ja pitelee kiinni työntökahvoista. Toinen avustaja tarttuu eturungon kiinteään osaan ja varmistaa näin pyörätuolin etupuolelta.

6.7 Luiskat ja mäet



VAROITUS!

Hallitsemattomasta pyörätuolista johtuva vaara

Luiskissa ja muilla kaltevilla pinnoilla pyörätuoli saattaa kaatua taaksepäin, eteenpäin tai sivuttain.

- Pitkissä luiskissa on oltava avustaja pyörätuolin takana.
- Vältä kaltevia pintoja, jotka viettävät sivusuunnassa.
- Vältä mäkiä, joiden kaltevuuskulma on yli seitsemän astetta.
- Vältä heilahduksia, kun vaihdat mäessä suuntaa.



HUOMIO!

Pyörätuoli saattaa lähteä vierimään myös vain vähän viettävällä maalla, jos pyörätuolia ei hallita kelausvanteiden avulla.

- Jos pysähdyt viettävälle maalle, käytä pysäköintijarruja.

Luiskan nouseminen

Luiskan nouseminen edellyttää, että luot liikettä ja sitten pidät liikkeen ja hallitset suuntaa samanaikaisesti.

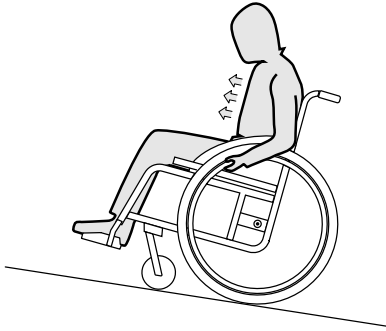

1. Kallista ylävartaloa eteenpäin ja kelaat pyörätuolia nopein, voimakkain liikkein molemmista kelausvanteista.

Luiskan laskeutuminen

Luiskan laskeutumisessa on tärkeää hallita menosuuntaa ja etenkin nopeutta.

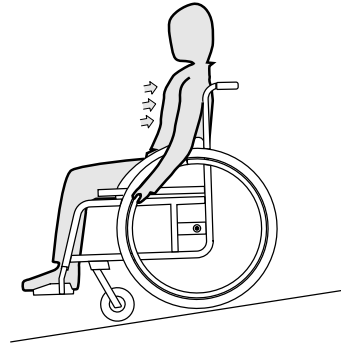

1. Kallista itseäsi taaksepäin ja päästä varovaisesti kelausvanteet liikkumaan käsiesi lomasta. Pyörätuoli pitää pystyä pysäyttämään milloin tahansa tarttumalla kelausvanteista.



HUOMIO!

Käsien ihon palamisvaara

Pitkään kestävä jarrutus tuottaa kelausvanteeseen paljon kitkalämpöä (etenkin liukumisen estävissä kelausvanteissa).

– Käytä kelaukseen sopivia hanskoja.

6.8 Vakaus ja tasapaino istuttaessa

Joidenkin arkitoimien yhteydessä on välttämätöntä kumartua ulos pyörätuolista, eteenpäin, sivulle tai taakse. Tämä vaikuttaa suuresti pyörätuolin vakauteen. Ota huomioon seuraavat ohjeet, niin pysyt aina tasapainossa:

Eteenpäin nojautuminen



VAROITUS!

Pyörätuolista keikahtamisen vaara

Jos kumarrut pyörätuolista eteenpäin, saatat pudota siitä.

- Älä koskaan kumarru liian kauas eteenpäin äläkä liu'u istuimessasi eteenpäin, kun tavoittelet esineitä.
- Älä poimi lattialta esineitä kumartumalla polvien välistä eteenpäin.

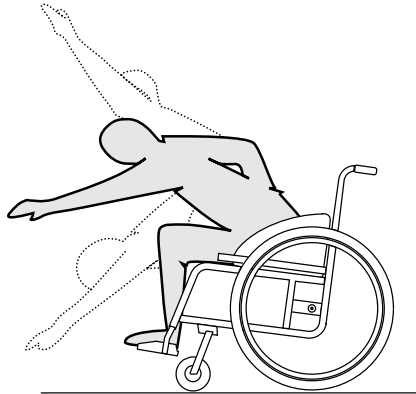

1. Suuntaa etupyörät suoraan eteenpäin. (Tämä tapahtuu liikuttamalla pyörätuolia hiukan eteenpäin ja välittömästi takaisin.)
2. Lukitse molemmat seisontajarrut.
3. Nojaudu eteenpäin vain niin pitkälle, että ylävartalosi pysyy etupyörien yläpuolella.

Taakse kurottaminen



VAROITUS!

Pyörätuolista keikahtamisen vaara

Jos nojautut liian kauas taakse, saatat keikahtaa nurin pyörätuoleinesi.

- Älä koskaan kurkota selkänojan ylitse.
- Käytä keikahdusestettä.

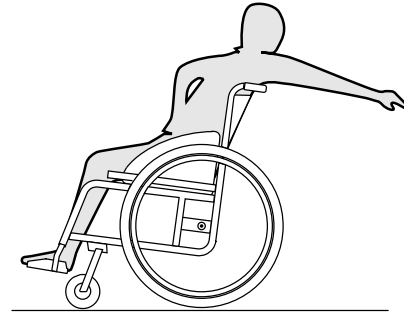

1. Suuntaa etupyörät suoraan eteenpäin. (Tämä tapahtuu liikuttamalla pyörätuolia hiukan eteenpäin ja välittömästi takaisin.)
2. Älä lukitse seisontajarruja.
3. Kurota vain niin pitkälle kuin voit istuma-asentoa muuttamatta.

7 Kuljetus

7.1 Turvaohjeet



VAROITUS!

Loukkaantumisvaara, jos pyörätuolia ei ole kiinnitetty kunnolla

Lentävät pyörätuolin osat voivat aiheuttaa vakavia vammoja onnettomuuksissa, jarrutuksissa ja muissa vastaavissa.

- Irrota aina takapyörät, kun kuljetat pyörätuolia.
- Kiinnitä kaikki pyörätuolin osat tukevasti kuljetusajoneuvoon, jotta ne eivät irtoa matkan aikana.



TÄRKEÄÄ!

Materiaalin liiallinen kuluminen voi aiheuttaa vahinkoja kantavien osien vakaudelle.

- Kun pyörätuolin pyörät on irrotettu, älä vedä sitä hankaavaa alustaa vasten (esim. pyörätuolin runkoa asfaltilla).

7.2 Pyörätuolin taittaminen kokoon ja avaaminen

Pyörätuolin taittaminen kokoon

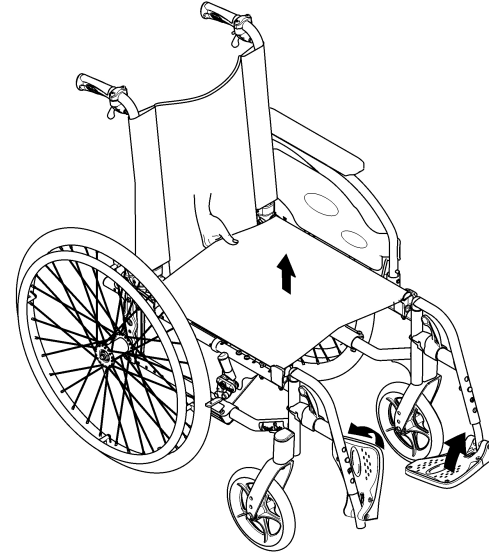

1. Irrota istuinpehmuste, jos sellainen on.
2. Taita selkänojan kannatin, jos sellainen on.
3. Taita jalkalevyt ylöspäin.
4. Vedä istuimen suojusta ylöspäin.
5. Voit taittaa selkänojaa eteenpäin, jos pyörätuolissa on kulmaan säädettävä, ala-asentoon taittuva selkänoja.
6. Vedä pyörätuolin takaosan vetonarusta ylöspäin. Kulmaan säädettävä ja ala-asentoon taittuva selkänoja taittuu eteenpäin.

Pyörätuolin avaaminen

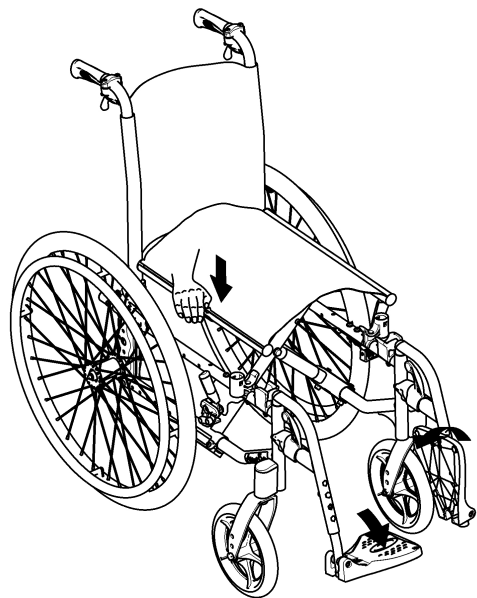

4. Aseta pyörätuolin selkänoja kokonaan lattialle ja tarkista, että istuimen reunat ovat kummaltakin puolelta ohjaimissa.
5. Jos pyörätuolissa on kulmaan säädettävä ja ala-asentoon taittuva selkänoja, vedä selkänojaa ylöspäin työntökahvoista, kunnes kiilat napsahtavat paikoilleen sivutukiin.
6. Taita jalkalevyt alas.
7. Taita selkänojan kannatin auki, jos sellainen on.

7.3 Pyörätuolin nostaminen



HUOMAUTUS!

- Älä koskaan nosta pyörätuolia irrotettavista osista, kuten käsinojista tai jalkatuista.
- Tarkista, että selkänojan putket ovat hyvin paikallaan.



HUOMIO!

Sormien puristuksiin jäämisen vaara

Sormet saattavat jäädä puristuksiin istuimen reunan ja rungon väliin.

– Älä koskaan purista istuimen reunaa sormillasi.

1. Ota pyörätuoli viereesi.
2. Kallista pyörätuolia hitaasti itseäsi kohti, jos mahdollista.
3. Paina kämmenellä sinua lähinnä olevaa istuimen reunaa niin, että istuimen pinta suoristuu.

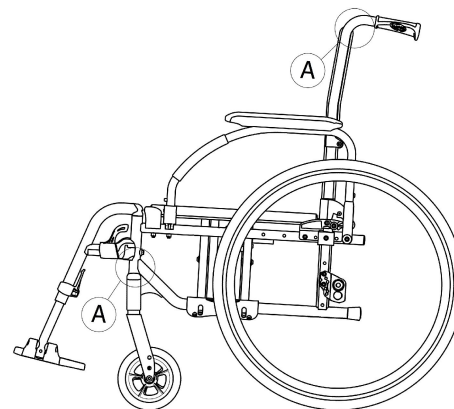

1. Taita pyörätuoli kokoon. Ohjeet ovat luvussa 7.2 *Pyörätuolin taittaminen kokoon ja avaaminen, sivu 58.*
2. Nosta pyörätuolia aina tarttumalla rungon kohdista, jotka on merkitty kuvaan kirjaimella Ⓐ.

7.4 Takapyörien irrottaminen ja kiinnittäminen



VAROITUS!

Kaatumisvaara

Jos takapyörän irrotettava akseli ei ole kunnolla kiinni, pyörä saattaa löystyä käytössä. Tämä saattaa aiheuttaa pyörätuolin kaatumisen.

- Varmista aina, kun asetat renkaan paikalleen, että irrotettavat akselit on kiinnitetty kunnolla.

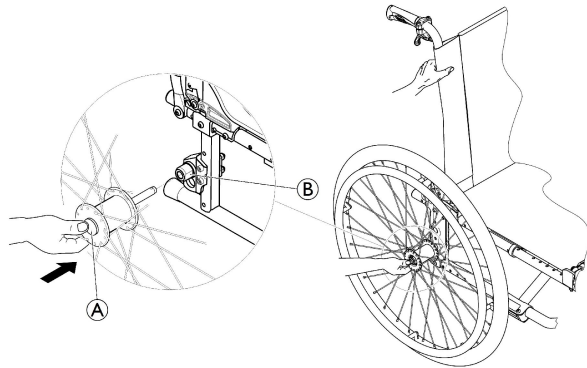

Takapyörien irrottaminen

1. Vapauta jarrut.
2. Pitele pyörätuolia pystyssä toisella kädellä.

3. Pitele toisella kädellä pyörästä pyöränavassa kiinni olevan ulomman pyörävanteen lomitse.
4. Paina peukalolla irrotettavan akselin painiketta Ⓐ. Pidä painike painettuna ja vedä pyörä irti sovitinholkista Ⓑ.

Takapyörien kiinnittäminen

1. Vapauta jarrut.
2. Pitele pyörätuolia pystyssä toisella kädellä.
3. Pitele toisella kädellä pyörästä pyöränavassa kiinni olevan ulomman pyörävanteen lomitse.
4. Paina peukalolla irrotettavan akselin painiketta ja pidä se painettuna.
5. Paina akseli sovitinholkkiin Ⓑ niin pitkälle, että se pysähtyy.
6. Vapauta irrotettavan akselin painike ja varmista, että rengas on kiinnitetty hyvin.

7.5 Manuaalisen pyörätuolin kuljettaminen ilman matkustajaa



HUOMIO!

Loukkaantumisvaara

- Jos et voi kiinnittää manuaalista pyörätuolia kuljetusvälineeseen, Invacare suosittelee, että et kuljeta sitä.

Manuaalista pyörätuolia voidaan kuljettaa ilman rajoituksia tie-, raide- ja lentoliikenteessä. Yksittäisillä kuljetusyrityksillä on kuitenkin ohjeistuksia, jotka voivat rajoittaa tai estää tietyt kuljetustoimenpiteet. Kysy kuljetusyritykseltä lisätietoja jokaisen tapauksen yhteydessä.

- Invacare suosittelee painokkaasti, että manuaalinen pyörätuoli kiinnitetään kuljetusvälineen lattiaan.

7.6 Pyörätuolin kuljettaminen ajoneuvossa, kun käyttäjä istuu pyörätuolissa

Vaikka pyörätuoli olisi kiinnitetty oikein ja kaikkia alla mainittuja sääntöjä noudatettaisiin, kyydissä olijoille saattaa silti tulla vammoja törmäystilanteissa ja äkkipysähdyksissä. Sen vuoksi Invacare suosittelee vahvasti, että pyörätuolin käyttäjää kuljetettaisiin ajoneuvon istuimella, turvavyö kiinnitettynä. Älä tee muutoksia pyörätuoliin (rakenteeseen, runkoon tai osiin) tai korvaa pyörätuolin osia toisilla ilman Invacare Corporationin kirjallista lupaa. Pyörätuoli on testattu, ja se noudattaa ISO 7176–19 -standardin (törmäys edestä) vaatimuksia.



VAROITUS!

Vakavien vammojen tai kuoleman vaara

Jotta pyörätuolia voi käyttää istuimena ajoneuvossa, pyörätuolin selkänöjan korkeuden on oltava vähintään 400 mm.

Jotta pyörätuolia voi kuljettaa ajoneuvossa niin, että käyttäjä istuu siinä, ajoneuvon on asennettava kiinnitysjärjestelmä. Pyörätuolin ja siinä istujan kiinnitysjärjestelmät on hyväksyttävä ISO 10542-1 -standardin mukaisesti. Lisätietoja hyväksyttävän, yhteensopivan kiinnitysjärjestelmän hankkimisesta ja asentamisesta saat paikalliselta valtuutetulta Invacare-toimittajalta.



VAROITUS!

Jos pyörätuolin käyttäjän siirtyminen ajoneuvon istuimelle ei jostain syystä ole mahdollista, pyörätuolia voi käyttää ajoneuvossa istuimena, jos seuraavia toimenpiteitä ja ehtoja noudatetaan: Pyörätuoliin on kiinnitettävä lisävarusteena saatava kuljetussarja.

- Pyörätuoli on kiinnitettävä ajoneuvon pyörätuolin nelipistekiinnitysjärjestelmällä.
- Käyttäjän on käytettävä ajoneuvon kiinnitettyä matkustajan kolmipisteturvavyötä.
- Käyttäjän voi lisäksi kiinnittää pyörätuoliin asentovyöllä.



VAROITUS!

Turvakiinnityslaitteita saa käyttää ainoastaan pyörätuolin käyttäjille, joiden paino on vähintään 22 kg (ISO-7176-19).

- Älä käytä pyörätuolia istuimena ajoneuvossa, jos käyttäjän paino on alle 22 kg.



VAROITUS!

- Ennen kuljetusta ota yhteyttä kuljettajaan ja pyydä tietoja alla mainittujen varusteiden käytettävyydestä.
- Varmista, että pyörätuolin ja käyttäjän ympärillä on riittävästi vapaata tilaa, jotta käyttäjä ei osu muihin matkustajiin, ajoneuvon pehmustamattomiin osiin, pyörätuolin lisävarusteisiin tai kiinnitysjärjestelmän kiinnityskohtiin.



VAROITUS!

- Varmista, että pyörätuolin kiinnityskohdat eivät ole vahingoittuneet ja että pysäköintijarrut toimivat.
- Kuljetuksen aikana suositellaan käyttämään puhkeamisen kestäviä renkaita pienentyneestä rengaspaineesta johtuvien jarruongelmien välttämiseksi.



VAROITUS!

- Törmäystilanteissa ja äkkipysähdyksissä löystyneistä pyörätuolin osista tai lisävarusteista saattaa aiheutua vammoja.
- Varmista, että kaikki irrotettavat osat ja lisävarusteet irrotetaan pyörätuolista ja kuljetetaan ajoneuvossa turvallisesti.
 - Kolarin tai vastaavan jälkeen pyörätuoli on ehdottomasti annettava valtuutetun laitekorjaajan tarkistettavaksi.

Rampit ja luiskat:



VAROITUS!

Loukkaantumiswaara

- Pyörätuoli voi liikkua hallitsemattomasti eteen-/taaksepäin vahingossa.
- Käyttäjää ei saa koskaan jättää valvomatta, kun pyörätuolia kuljetetaan ylös tai alas ramppia tai luiskaa pitkin.



Sen vuoksi Invacare suosittelee vahvasti, että pyörätuolin käyttäjää kuljetettaisiin ajoneuvossa asentovyö kiinnitettynä.



HUOMAUTUS!

- Katso lisätietoja kiinnitysjärjestelmän mukana toimitetuista käyttöoppaista.
- Seuraavat kuvat saattavat poiketa kiinnitysjärjestelmästä järjestelmän toimittajan mukaan.



Pyörätuolikokoonpanon valinta (istuinleveys ja -syvyys, akseliväli) vaikuttaa käsiteltävyyteen ja moottoriajoneuvoihin pääsyyn.

Pyörätuolin kiinnittäminen nelipistekiinnitysjärjestelmällä

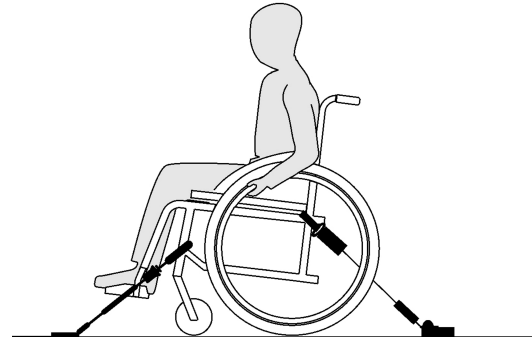

**VAROITUS!**

- Aseta pyörätuoli niin, että käyttäjän kasvat osoittavat matkustussuuntaan.
- Kytke pyörätuolin pysäköintijarrut päälle.
- Aktivoi kaatumisenestolaite (jos asennettu).

Pyörätuolin kiinnikekohdat, joihin kiinnitysjärjestelmän hihnat on kiinnitettävä, on merkitty koukkusymboleilla (katso seuraavat kuvat Tuotteen merkinnät ja symbolit -kohdassa).

1. Kiinnitä pyörätuoli ajoneuvoon asennettuihin kiskoihin nelipistekiinnitysjärjestelmän etu- ja takahihnoilla. Katso lisätietoja nelipistekiinnitysjärjestelmän mukana toimitetusta käyttöoppaasta.

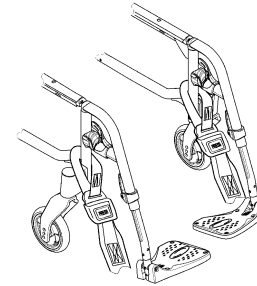
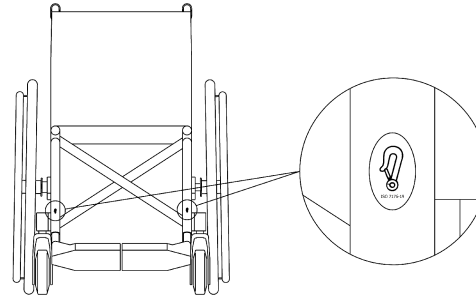
Etupuolen kiinnikekohdat vyöhihnoille:

1. Kiinnitä etuhihnat pyörätukien yläpuolelta edellä esitetyn kuvan mukaisesti (katso sijainti kiinnitysmerkinnöistä).
2. Kiinnitä etuhihnat kiskojärjestelmään turvavyön valmistajan suositusten mukaisesti.
3. Vapauta pysäköintijarrut ja kiristä etuhihnat vetämällä pyörätuolia takaosastaan taaksepäin.
4. Kytke pysäköintijarrut uudelleen päälle.

Takapuolen kiinnityskohdat koukuille:

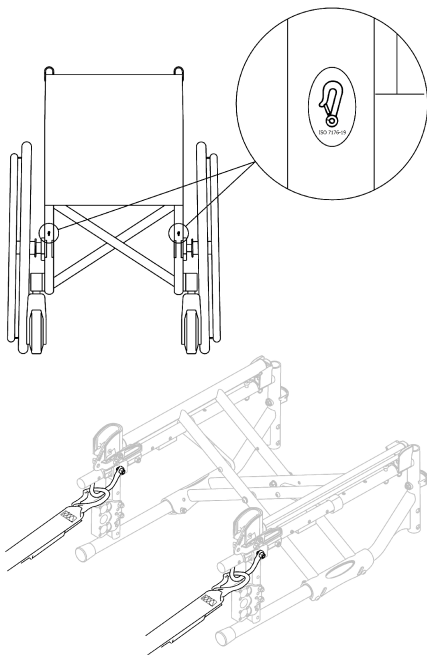

1. Kiinnitä koukut oransseihin renkaisiin yllä olevien kuvien mukaisesti (katso kiinnitysmerkintöjen sijainti).
2. Kiinnitä takahihnat kiskojärjestelmään turvavyön valmistajan suositusten mukaisesti.
3. Kiristä hihnat.

! HUOMAUTUS!

- Varmista, että koukut on suojattu luistamisen estävällä materiaalilla, jotta ne eivät luistaisi sivusuunnassa akselia pitkin.

! HUOMAUTUS!

- Tarkista, että upotuskappaleet ovat kunnolla paikoillaan molemmilta puolilta ja samassa asennossa kiskon aukossa.
- Varmista, että kiskojen ja hihnojen väliin jäävä kulma on 40–45°.

Sovita asentovyö



VAROITUS!

Asentovyötä voi käyttää hyväksytyyn matkustajan kiinnitysjärjestelmän (kolmipisteturvavyön) lisänä, mutta asentovyö ei korvaa turvavyötä.

1. Säädä asentovyö pyörätuolin käyttäjälle sopivaksi, katso kohta 4.5 *Asentovyö*, sivu 36.

Matkustajan 3-pistekiinnitysjärjestelmän käyttö

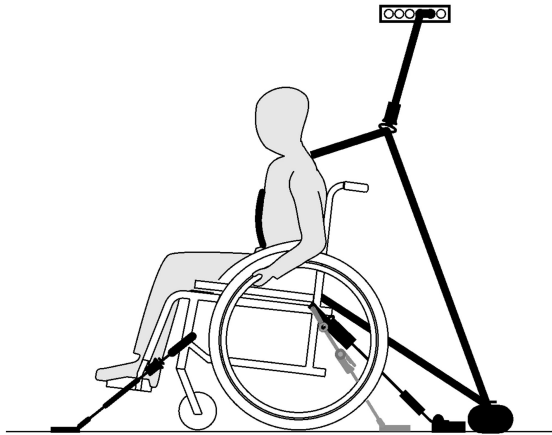

HUOMAUTUS!

Edellä olevat kuvat saattavat poiketa kiinnitysjärjestelmästä järjestelmän toimittajan mukaan.



VAROITUS!

- Varmista, että matkustajan 3-pistekiinnitysjärjestelmä istuu mahdollisimman tiukasti käyttäjän kehoa vasten niin, että käyttäjän olo ei ole epämukava ja vyö ei ole kierteellä.
- Varmista, että matkustajan 3-pistekiinnitysjärjestelmä ei ole erillään käyttäjän kehosta pyörätuolin osien, kuten käsinojien tai renkaiden, vuoksi.
- Varmista, että turvavyö kulkee suoraan kiinnityskohtaan niin, ettei sen tiellä ole ajoneuvon, pyörätuolin, istuimen tai lisävarusteiden osia.
- Varmista, että syliin tuleva vyö istuu tiukasti käyttäjän lantiolla niin, ettei se pääse nousemaan alavatsalle.
- Varmista, että käyttäjä yltää vapautusmekanismiin ilman avustusta.

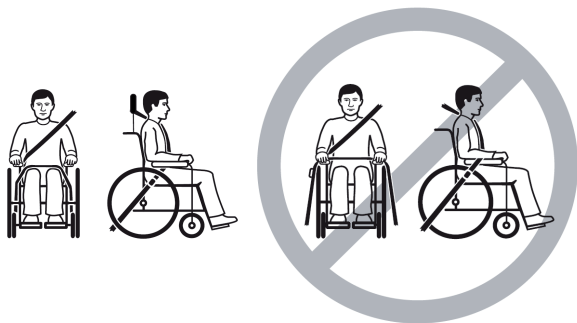

1. Kiinnitä matkustajan 3-pistekiinnitysjärjestelmä kiinnitysjärjestelmän mukana toimitetun käyttöoppaan mukaisesti.



HUOMAUTUS!

- Kiinnitä 3-pistekiinnitysjärjestelmän vyötärövyö matalalle lantion yli niin, että vyötärövyö on suositellussa 30–75 asteen kulmassa (A) vaakatasoon nähden. Suurempi kulma on parempi, mutta kulma ei saa koskaan olla suurempi kuin 75°.

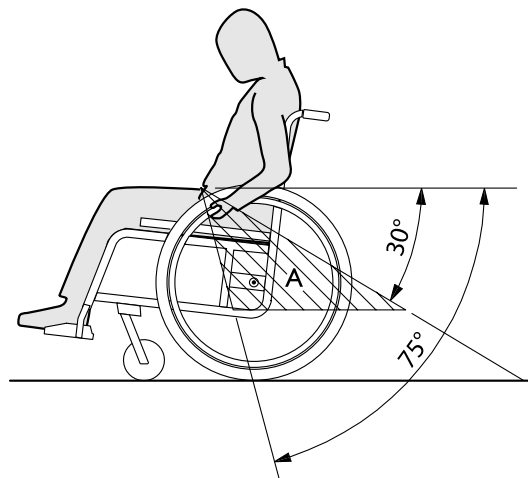

8 Huolto

8.1 Turvallisuustiedot



VAROITUS!

Jotkin materiaalit kuluvat luonnostaan ajan mittaan. Kuluminen saattaa johtaa pyörätuolin osien vaurioitumiseen.

– Valtuutetun laitekorjaajan tulisi tarkastaa pyörätuoli vähintään kerran vuodessa ja silloin, kun pyörätuoli on ollut pitkään käyttämättömänä.



Pakkaaminen palautusta varten
Pyörätuoli lähetetään valtuutetulle toimittajalle asianmukaisesti pakattuna, jotta se ei vaurioidu kuljetuksen aikana.

8.2 Huoltoaikataulu

Jotta pyörätuoli toimisi turvallisesti ja luotettavasti, suorita seuraavat silmämääräiset tarkistukset ja huoltotoimenpiteet säännöllisesti tai anna ne jonkun toisen vastuulle.

	viikoittain	kuukausittain	vuosittain
Rengaspaineiden tarkistaminen	x		
Takapyörien kiinnityksen tarkistaminen	x		

	viikoittain	kuukausittain	vuosittain
Asentovyön tarkistaminen	x		
Taittomekanismin tarkistaminen		x	
Tarkista pyörät ja niiden kiinnitys		x	
Tarkista pultit		x	
Tarkista puolat		x	
Tarkista pysäköintijarrut		x	
Tarkistuta pyörätuoli valtuutetulta laitekorjaajalta			x

Yleinen silmämääräinen tarkistus

1. Tarkista, näkyykö pyörätuolissa löystyneitä osia, halkeamia tai muita vikoja.
2. Jos huomaat jonkin olevan vialla, lopeta pyörätuolin käyttö välittömästi ja ota yhteyttä valtuutettuun toimittajaan.

Rengaspaineiden tarkistaminen

1. Tarkista rengaspaineet; lisätietoja on kohdassa Renkaat.
2. Pumpkaa renkaiisiin ilmaa, kunnes niiden paine vastaa vaatimuksia.
2. Pumpkaa renkaiisiin ilmaa, kunnes niiden paine vastaa vaatimuksia.

3. Tarkista samalla renkaiden kulutuspinnat.
4. Vaihda renkaat tarvittaessa.

Takapyörien kiinnityksen tarkistaminen

1. Tarkista, että irrotettava akseli on kiinnitetty hyvin, vetämällä takapyörästä. Rengas ei saisi irrota.
2. Jos takapyörät eivät toimi kunnolla, poista kaikki lika. Jos ongelma ei ratkea, anna valtuutetun laitekorjaajan sovittaa irrotettavat akselit uudelleen.

Asentovyön tarkistaminen

1. Tarkista, että asentovyö on säädetty oikein.



TÄRKEÄÄ!

- Löysän asentovyön saa säätää vain valtuutettu toimittaja.
- Vaurioituneet asentovyöt saa vaihtaa vain valtuutettu laitekorjaaja.

Taittomekanismin tarkistaminen

1. Tarkista, että taittomekanismi toimii vaivatta.

Tarkista pyörät ja niiden kiinnitys

1. Tarkista, että pyörät pyörivät vapaasti.
2. Työnnä ja vedä kolmeen suuntaan (edessä ja takana; vasemmalla ja oikealla; ylös ja alas) havaitaksesi, että vapaata liikettä ja liikettä ei ole, tarkista myös, ettei siinä ole visuaalisia vaurioita.

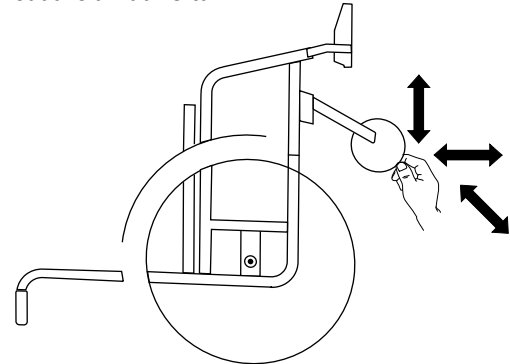

Fig. 8-1

3. Poista kaikki lika tai karvat pyörän laakereista.
4. Viallinen tai kulunut pyörien kiinnitys on vaihdettava pätevä teknikon toimesta.

Pulttien tarkistaminen

Pultit saattavat löystyä vähitellen käytön aikana.

1. Tarkista, että pultit ovat tiukasti kiinni eivätkö voi liikkua vapaasti (jalkanoja, pyörä, pyörän kotelo, istuimen suojus, sivut, selkänoja, runko ja istuinmoduuli).
2. Kiristä löystyneet pultit sopivaa vääntömomenttia käyttämällä.

! TÄRKEÄÄ!

Useissa liitännöissä käytetään itselukittuvia ruuveja, muttereita tai kierrelukitetta. Jos ne löystyvät, ne on vaihdettava uusiin itselukittuviin ruuveihin tai muttereihin tai niihin on levitettävä uutta kierrelukitetta.

– Vain valtuutettu laitekorjaaja saa vaihtaa itselukittuvat ruuvit/mutterit.

Puolien kireyden tarkistaminen

Puolat eivät saa olla löystyneet tai vääntyneet.

1. Vain valtuutettu laitekorjaaja saa kiristää löystyneet puolat.
2. Vain valtuutettu laitekorjaaja saa vaihtaa rikkoutuneet puolat.

Pysäköintijarrujen tarkistaminen

1. Tarkista, että pysäköintijarrut on säädetty oikein. Jarru on säädetty oikein, kun jarrutettaessa jarrukenkä painaa rengasta muutaman millimetrin.
2. Jos huomaat, ettei jarruja ole säädetty oikein, anna valtuutetun laitekorjaajan säätää jarru.

! TÄRKEÄÄ!

Pysäköintijarrut on säädettävä uudelleen, kun takapyörät on vaihdettu tai niiden asentoa on muutettu.

Vakavan törmäyksen tai iskun jälkitarkastus**! TÄRKEÄÄ!**

Vakava törmäys tai kova isku saattaa aiheuttaa pyörätuolille vahinkoa, joka ei näy päällepäin.
– On tärkeää, että valtuutettu laitekorjaaja tarkistaa pyörätuolin voimakkaan törmäyksen tai iskun jälkeen.

Sisäputken korjaaminen tai vaihtaminen

1. Irrota takapyörä ja päästä sisäputkesta ilmat.
2. Nosta renkaan toinen sivuseinä vanteen päältä rengasrautaa käyttämällä. Älä käytä teräviä esineitä, kuten ruuvimeisseliä, jotka voivat vahingoittaa sisäputkea.
3. Vedä sisäputki irti renkaasta.
4. Korjaa sisäputki polkupyörän paikkaussarjalla tai vaihda sisäputki tarvittaessa.
5. Pumppaa sisäputkeen hieman ilmaa, jotta siitä tulee pyöreä.
6. Aseta venttiili vanteen venttiiliaukkoon ja aseta sisäputki renkaaseen. Sisäputken tulee asettua renkaaseen tasaisesti, ilman taitoksia.
7. Nosta renkaan seinämä vanteen reunan yli. Aloita läheltä venttiiliä. Käytä rengasrautaa. Tarkista samalla, ettei sisäputki puristu mistään kohdasta ulkorenkaan ja vanteen väliin.
8. Pumppaa renkaaseen ilmaa, kunnes paine vastaa suurinta sallittua käyttöpainetta. Tarkista, ettei renkaasta vuoda ilmaa.

Varaosat

 Kaikki varaosat voi hankkia valtuutetulta Invacare-toimittajalta.



8.3 Puhdistaminen ja desinfiointi

8.3.1 Yleisiä turvallisuustietoja



HUOMIO!

Kontaminaatoriski

- Ole varovainen tuotteen kanssa ja käytä asianmukaisia suojavarusteita.



HUOMAUTUS!

Väärät nesteet tai menetelmät voivat vahingoittaa tai vaurioittaa tuotetta.

- Kaikkien käytettyjen puhdistusaineiden ja desinfiointiaineiden täytyy olla tehokkaita ja yhteensopivia toistensa kanssa ja niiden täytyy suojata materiaaleja, joita niillä puhdistetaan.
- Älä koskaan käytä syövyttäviä nesteitä (emäksiä, happoa jne.) tai hankaavia puhdistusaineita. Suosittelemme tavallista kotitalouspuhdistusainetta, kuten astianpesuainetta, ellei puhdistusohjeissa ole muuta määritelyä.
- Älä koskaan käytä liuotinta (selluloosaohenninta, asetonia jne.), joka muuttaa muovin rakennetta tai irrottaa kiinnitetyt merkinnät.
- Varmista aina, että tuote on täysin kuivattu, ennen kuin se otetaan uudelleen käyttöön.



Noudata kliinisissä tai pitkäaikaisissa hoitoympäristöissä laitoksesi puhdistusta ja desinfiointia koskevia käytäntöjä.

8.3.2 Puhdistusvälit

! HUOMAUTUS!

Säännöllinen puhdistaminen ja desinfiointi edistää toiminnan sujuvuutta, pidentää käyttöikää ja estää kontaminaatiota.

Puhdista ja desinfioidu tuote:

- säännöllisesti käytön aikana
- ennen jokaista huoltotoimenpidettä ja niiden jälkeen
- kun tuote on ollut kosketuksissa ruumiinnesteisiin
- ennen sen käyttämistä uudella henkilöllä.

8.3.3 Puhdistus

! HUOMAUTUS!

Lika, hiekka ja merivesi voivat vaurioittaa laakereita, ja teräsosat voivat ruostua, jos pinta vaurioituu.

- Anna pyörätuolin altistua hiekalle ja merivedelle vain lyhyitä aikoja kerrallaan ja puhdista se aina rannalla käynnin jälkeen.
- Jos pyörätuoli likaantuu, pyyhi lika pois mahdollisimman pian kostealla liinalla ja kuivaa pyörätuoli huolellisesti.

1. Irrota mahdolliset lisävarusteet (vain ne lisävarusteet, jotka eivät vaadi työkaluja).
2. Pyyhi yksittäiset osat liinalla tai pehmeällä harjalla, tavallisilla puhdistusaineilla (pH = 6–8) ja lämpimällä vedellä.

3. Huuhtelee osat lämpimällä vedellä.
4. Kuivaa osat huolellisesti kuivalla liinalla.



Voit poistaa hankaumat ja tehdä maalatuista metallipinnoista jälleen kiiltävän käyttämällä autovahaa tai pehmeää vahaa.

Pehmusteiden puhdistaminen

Noudata pehmusteita puhdistaessasi istuimen, pehmusteen ja selkänojan suojuksen tuoteselosteissa olevia ohjeita.



Kiinnitä mahdollisuuksien mukaan tarranauhoilla (kiinnittyvät osat) aina pesun ajaksi, jotta koukkunauhoihin tarttuisi mahdollisimman vähän pehmustekankaita vahingoittavaa nukkaa ja vaatekuituja.

8.3.4 Pesu

1. Irrota kaikki irtonaiset ja irrotettavat suojuukset ja pese ne pesukoneessa kunkin suojuksen pesuohjeiden mukaisesti.
2. Irrota kaikki pehmustetut osat, kuten istuinpehmusteet, käsinojat, päätuki tai niskatuki, joissa on kiinteitä pehmustettuja osia, pohjetyynyt jne. ja puhdista ne erikseen.



Pehmustettuja osia ei saa puhdistaa suurpaineisella puhdistimella tai vesisuihkulla.

3. Suihkuta pyörätuolin runko puhdistusaineella, esimerkiksi autonpesuaineella, jossa on vahaa, ja anna sen imeytyä.

4. Huuhtelee pyörätuolin runko suurpaineisella puhdistuksella tai tavallisella vesisuihkulla sen mukaan, miten likainen pyörätuoli on. Älä kohdista suihkua kohtia laakereita ja poistoaukkoja. Jos pyörätuolin runko pestään koneessa, vesi saa olla enintään 60-asteista.

 Käytä vain vettä ja pehmeää saippuaa pöydän puhdistamiseen.

5. Anna pyörätuolin kuivua kuivaushuoneessa. Irrota osat, joihin on kertynyt vettä, esimerkiksi putkien päät ja helat. Jos pyörätuoli on pesty koneessa, suositellaan ilma-kuivausta puristetulla ilmalla.

Joustavalla polyuretaanilla (PU) pinnoitettu kangas

Kankaasta voi poistaa kevyet tahrat pehmeällä kostealla liinalla ja jollakin neutraalilla puhdistusaineella. Suuremmat ja pysyvämmät tahrat poistetaan pyyhkimällä kangasta alkoholilla tai tärpätillä ja pesemällä kuumalla vedellä ja neutraalilla puhdistusaineella.

Kankaan voi pestä enintään 60^o C:ssa. Tavallisia pesuaineita voi käyttää.

 Kaikki pyörätuolin osat, joissa on joustavalla polyuretaanipäällysteisellä (PU) kankaalla päällystetyt pehmusteet, kuten käsinojien tyynt, pohjetyyny, päätuki tai niskatuki, on puhdistettava edellä esitettyjen ohjeiden mukaisesti.

8.3.5 Desinfiointi

Pyörätuolin voi desinfioida suihkuttamalla tai pyyhkimällä sen testatuilla, hyväksytyillä desinfiointiaineilla.

 Suihkuta tuoliin hellävaraista puhdistus- ja desinfiointiainetta (bakteerit ja sienet tappava, täyttää EN1040-, EN1276- ja EN1650-standardien vaatimukset) ja noudata puhdistusaineen valmistajan ohjeita.

1. Pyyhi kaikki helppopääsyiset pinnat pehmeällä liinalla ja tavallisella kotitalouden desinfiointiaineella.
2. Anna tuotteen kuivua ilmassa.

9 Vianmääritys

9.1 Turvallisuustiedot

Pyörätuolin päivittäinen käyttö, säätäminen tai käyttäjän muuttuvat tarpeet saattavat aiheuttaa vikoja. Alla olevassa taulukossa kuvataan keinot vikojen tunnistamiseksi ja korjaamiseksi.

Joitakin taulukon toimista saa suorittaa vain pätevä teknikko. Tällaisissa toimissa on erillinen merkintä. Suosittelemme, että *kaikki* taulukon toimet suorittaisi pätevä teknikko.

**HUOMIO!**

– Jos huomaat pyörätuolissa vikaa, esimerkiksi käsittelyn heikentyneen, lopeta pyörätuolin käyttö välittömästi ja ota yhteyttä sen toimittajaan.

9.2 Vikojen tunnistaminen ja korjaaminen

Vika	Mahdollinen syy	Toimenpide
Pyörätuoli ei kulje suoraan.	Toisessa takarenkaassa on virheellinen ilmanpaine	Korjaa rengaspaine → <i>11.3 Renkaat, sivu 79</i>
	Puola tai puolia on katkennut.	Vaihda vialliset pinnat → valtuutettu laitekorjaaja
	Puolia ei ole kiristetty tasaisesti.	Kiristä löysät pinnat → valtuutettu laitekorjaaja
	Pyörien laakerit ovat likaantuneet tai vioittuneet.	Puhdista laakerit tai vaihda etupyörä → valtuutettu laitekorjaaja
Pyörätuoli kallistuu taaksepäin liian helposti.	Takapyörät on asennettu liian eteen.	Asenna takapyörät taaemmas → valtuutettu laitekorjaaja
	Selkänöja on liian suuressa kulmassa.	Pienennä selkänöjan kulmaa → valtuutettu laitekorjaaja
	Istuin on liian suuressa kulmassa.	Asenna etupyörä ylemmäs etuhaarukassa → valtuutettu laitekorjaaja Valitse pienempi etuhaarukka → valtuutettu laitekorjaaja
Jarrut purevat huonosti tai eri puolten jarrut toimivat eri tavoin.	Toisessa tai kummassakin takarenkaassa on virheellinen ilmanpaine	Korjaa rengaspaine → <i>11.3 Renkaat, sivu 79</i>
	Jarruasetus on virheellinen.	Korjaa jarruasetus → valtuutettu laitekorjaaja
Vierintävastus on hyvin suuri.	Takarenkaissa on liian matala ilmanpaine	Korjaa rengaspaine → <i>11.3 Renkaat, sivu 79</i>
	Takapyörät eivät ole samansuuntaiset.	Varmista, että takapyörät ovat samansuuntaiset → valtuutettu laitekorjaaja

Vika	Mahdollinen syy	Toimenpide
Pyörät vaappuvat liikuttaessa nopeasti.	Pyörien laakeriosa ei ole riittävän kireällä.	Kiristä hieman laakeriosan akselin mutteria → valtuutettu laitekorjaaja
	Etupyörä on kulunut sileäksi.	Vaihda pyörä → valtuutettu laitekorjaaja
Pyörä on jäykkä tai jumittunut paikalleen.	Laakerit ovat likaantuneet tai vioittuneet.	Puhdista laakerit tai vaihda etupyörä → valtuutettu laitekorjaaja
Kokoontaitetun pyörätuolin avaaminen on hankalaa.	Selkänöjan suojus on liian kireä.	Löysää hieman selkänöjan suojuksen tarranauhoja → 3.5.2 <i>Säädettävän selkänöjan suojus, sivu 15</i>

10 Käytön jälkeen

10.1 Storage



NOTICE!

- Risk of damage to the product
 - Do not store the product near heat sources.
 - Never store other items on top of the wheelchair.
 - Store the wheelchair indoors in a dry environment.
 - Refer to temperature limitation in chapter 11 *Tekniset Tiedot, sivu 77.*

After long-term storage (more than four months) the wheelchair must be inspected in accordance to chapter 8 *Huolto, sivu 67.*

10.2 Hävittäminen

Suojele ympäristöä ja vie tuote käytön jälkeen paikalliseen kierrätyspisteeseen.

Pura tuote ja sen osat, jotta eri materiaalit voidaan erotella ja kierrättää erikseen.

Käytettyjen tuotteiden ja pakkausten hävittämisessä ja kierrättämisessä on noudatettava kunkin maan jätteiden käsittelyä koskevia lakeja ja asetuksia. Kysy tarkempia tietoja paikalliselta jätehuoltolaitoksesta.

10.3 Kunnostaminen

Tämä tuote sopii käytettäväksi uudelleen. Toimi seuraavasti, kun tuotetta kunnostetaan uutta käyttäjää varten:

- Tarkistaminen
- Puhdistaminen ja desinfiointi
- Muokkaaminen uutta käyttäjää varten

Katso yksityiskohtaiset tiedot kohdasta 8 *Huolto, sivu 67* ja tämän tuotteen huolto-oppaasta.

Varmista, että käyttöopas luovutetaan tuotteen mukana.

Jos vaurioita tai häiriöitä löytyy, älä käytä tuotetta uudelleen.

11 Tekniset Tiedot

11.1 Mitat ja paino

Koko- ja painotiedot perustuvat eri pyörätuolimalleihin peruskokoonpanossa. Mitat ja paino (standardin ISO 7176-1/5/7 mukaisesti) voivat vaihdella eri kokoonpanoissa. Joissakin kokoonpanoissa pyörätuoli ylittää pyörätuolin suositellut mitat.



TÄRKEÄÄ!

- Joissakin kokoonpanoissa käyttövalmiin pyörätuolin kokonaismitat saattavat ylittää sallitut rajat, jolloin hätäpoistumisteiden käyttö ei ole mahdollista.
- Joissakin kokoonpanoissa pyörätuoli ylittää EU:n junalla matkustamiseen suositteleman koon.

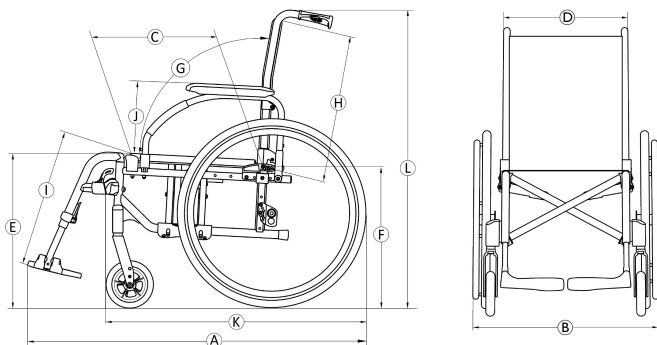

	Käyttäjän enimmäispaino	Istuinleveydet 385–560: 125 kg Istuinleveydet 510–620: 160 kg
Ⓐ	Kokonaispituus jalkatukien kanssa	990 – 1180 mm
Ⓑ	Kokonaisleveys	605 – 840 mm
	Pituus taitettuna	980 – 1180 mm
	Leveys taitettuna	305 – 325 mm
	Korkeus taitettuna	780 – 1060 mm
	Kokonaispaino	alkaen 15 – 21,5 kg
	Raskaimman osan paino	8,3 – 13,5 kg
	Staattinen vakaus	alamäessä: 0° – 21° ylämäessä: 0° – 7° sivuttain: 0° – 18,5°
	Istuintason kulma	0° – 8°
Ⓒ	Todellinen istuinsyvyys	415 – 530 mm
Ⓓ	Todellinen istuinleveys	385 – 620 mm, 25 mm:n välein
Ⓔ	Istuimen pinnan korkeus etureunassa	365 – 515 mm, 25 mm:n välein
Ⓕ	Istuimen pinnan korkeus takareunassa	365 – 515 mm, 25 mm:n välein

Ⓒ	Selkänöjan kulma	alue: -15° / $+30^{\circ}$ kiinteä: 90° säädettävä: 90° ($-15^{\circ}/+15^{\circ}$), portaaton Selkänöjan lasku: 90° ($0^{\circ}/+30^{\circ}$), 10 asteen välein
Ⓗ	Selkänöjan korkeus	350 – 550 mm
Ⓘ	Etäisyys jalkanojasta istuimeen	200 – 565 mm, 10 mm:n välein
	Jalan ja istuimen pinnan välinen kulma	0° – 80°
Ⓝ	Korkeus käsinojasta istuimeen	alue: 170 – 300 mm nro 1: 200 – 280 mm Nro 2: 240 mm Nro 3: 170 – 300 mm Nro 4: 170 – 295 mm
	Käsinojarakenteen etuosa	250 – 350 mm
	Kelausvanteen halkaisija	390 – 535 mm
	Akselin sijainti vaakatasossa	-75 / $+ 52,5$ mm
	Pienin kääntösäde	790 mm
	Säilytysleveys	260 – 305 mm
	Säilytyskorkeus	605 – 880 mm
	Säilytyspituus	1050 – 1150 mm

Ⓚ	Kokonaispituus ilman jalkatukia	390 – 535 mm
Ⓛ	Kokonaiskorkeus	795 – 1050 mm
	Kääntösäde	1480 – 1630 mm
	Suurin jarrun kaltevuuskulma	7°
	Happipullojen suositusmitat	Enimmäishalkaisija: 111 mm Vähimmäis-/enimmäispituus: 198 – 645 mm Vähimmäis-/enimmäispaino: 1,3 – 3,6 kg

11.2 Irrotettavien osien enimmäispaino

Irrotettavien osien enimmäispaino	
Osa:	Enimmäispaino:
Kulmaltaan säädettävä jalkatuki, jossa on pohjetyyny ja jalkanoja	3,2 kg
Käsinoja	2,0 kg
Takapyörä, jossa on 600 mm:n (24 tuuman) kiinteät renkaat, kelausvanne ja puolasuoja	2,5 kg
Päätukit/niskatuki/poskituki	1,4 kg
Runkotuki	0,8 kg

Selkänojan pehmuste	2,0 kg
Istuinpehmuste	1,9 kg
Pöytätarjotin	3,9 kg

11.3 Renkaat

Paras rengaspaine riippuu rengastyypistä:

Rengas	Enimmäispaine		
Profiloitu paineilmarengas: 515 mm (20"); 560 mm (22"); 610 mm (24")	4,5 bar	450 kPa	65 psi
Matalaprofiilinen paineilmarengas: 560 mm (22"); 610 mm (24")	7,5 bar	750 kPa	110 psi
Schwalbe® Marathon Plus Evolution -rengas: 610 mm (24")	10 bar	1 000 kPa	145 psi
Kiinteä rengas: 305 mm (12") 515 mm (20"); 560 mm (22"); 610 mm (24")	-	-	-

Rengas	Enimmäispaine		
Kiinteä rengas: 150 mm (6"); 140 mm (5" 1/2); 125 mm (5"); 200 mm (8")	-	-	-
Paineilmarengas: 200 mm (8")	2,5 bar	250 kPa	36 psi



Edellä mainittujen renkaiden yhteensopivuus pyörätuolin kanssa määräytyy pyörätuolin kokoonpanon ja/tai mallin mukaan.



Jos rengas puhkeaa, ota yhteyttä sopivaan huoltoliikkeeseen (esimerkiksi polkupyöräkorjaamoon tai polkupyörien toimittajaan) ja anna ammattilaisen korjata sisäkumi.



Renkaan koko on merkitty renkaan kylkeen. Renkaat saa vaihtaa vain valtuutettu laitekorjaaja, ja renkaiden on oltava oikean malliset.





HUOMIO!

– Rengaspaineen on oltava kummassakin renkaassa sama, jotta liikkuminen pysyisi mukavana, jarruttaminen tehokkaana ja pyörätuolin kelaaminen helppona.

11.4 Materiaalit

Rungon/selkätuen putket	Alumiini, teräs
Pehmusteet (istuin ja selkänoja)	Polyuretaanivaaho, nailonkangas ja polyesteri
Työntökahvat	PVC
Muoviosat, kuten jarrukahvat, vaatesuojat, jalkalevyt, käsityynyt ja useimpien lisävarusteiden osat	Lämpömuovi (esim. PA, PP, ABS ja PUR) osissa olevien merkintöjen mukaan
Taittomekanismi, pystytuki, pidikeosat, pyörähaarukat	Alumiini, teräs
Ruuvit, aluslevyt ja mutterit	Teräs

 Kaikki käytetyt materiaalit on suojattu syöpymiseltä. Invacare käyttää ainoastaan REACH-asetuksen mukaisia materiaaleja ja osia.

 Varashälytin- ja metallinilmaisinjärjestelmät: joissain harvinaisissa tapauksissa pyörätuolissa käytetyt materiaalit voivat aktivoida varashälytin- ja metallinilmaisinjärjestelmiä.

11.5 Ympäristön olosuhteet

	Varastointi ja kuljetus	Käyttö
Lämpötila	-20 °C...+40 °C	-5 °C...+40 °C

Suhteellinen kosteus	20 %–90 % 30 °C:ssa, ei-tiivistyvä
Ilmanpaine	800–1 060 hPa

 Huomaa, että kun pyörätuolia on säilytetty matalassa lämpötilassa, se on säädettävä luvun 8 *Huolto, sivu 67* mukaisesti ennen käyttöä.



Suomi:
Camp Mobility
Patamäenkatu 5, 33900 Tampere
Puhelin 09-35076310
info@campmobility.fi
www.campmobility.fi



Invacare France Operations SAS
Route de St Roch
F-37230 Fondettes
France

UKRP

Invacare UK Operations Limited
Unit 4, Pencoed Technology Park, Pencoed
Bridgend CF35 5AQ
UK



1608684-H 2022-11-16



Making Life's Experiences Possible®



Yes, you can.®