

Invacare® Action® 3 NG

**It Vidutinio aktyvumo vežimėlis
Naudojimosi instrukcija**

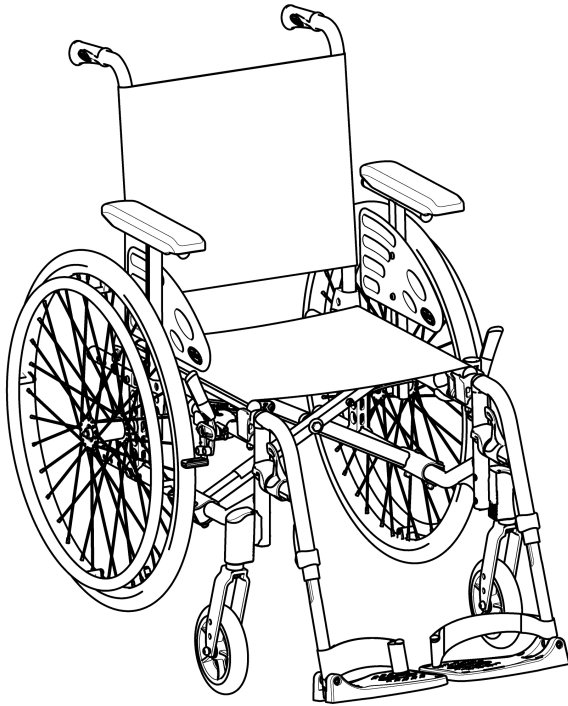

Šį vadovą PRIVALOMA įteikti šio gaminio naudotojui.
PRIEŠ naudodami šį gaminį perskaitykite šį vadovą ir saugokite jį, jei reikės
informacijos vėliau.



Yes, you can.®

©2022 Invacare Corporation

Visos teisės saugomos. Draudžiama kopijuoti, pakartotinai skelbti ar keisti šią informaciją arba jos dalį negavus išankstinio rašytinio „Invacare Corporation“ leidimo. Prekių ženklai pažymėti simboliais ™ ir ®. Jei nenurodyta kitaip, visi prekių ženklai priklauso „Invacare Corporation“ ar jos filialams arba yra jų licencijuoti.

Turiny

1 Bendroji informacija	5
1.1 Įvadas	5
1.2 Simboliai šiame dokumente	5
1.3 Garantijos informacija	6
1.4 Atsakomybės ribojimas	6
1.5 Atitiktis	6
1.5.1 Konkretaus gaminio standartai	6
1.6 Eksploatacijos trukmė	6
2 Sauga	7
2.1 Saugos informacija	7
2.2 Saugos įtaisai	9
2.3 Ant gaminio esančios etiketės ir simboliai	9
3 Gaminio apžvalga	12
3.1 Gaminio aprašymas	12
3.2 Naudojimo paskirtis	12
3.3 Pagrindinės vežimėlio dalys	13
3.4 Stovėjimo stabdžiai	14
3.5 Nugaros atlošas	15
3.5.1 Standartinis atlošo užvalkalas	15
3.5.2 Reguliuojamas atlošo užvalkalas	15
3.5.3 Atlošo užvalkalo aukštis	16
3.5.4 Fiksuotas atlošas	17
3.5.5 Nulenkiamasis atlošas	17
3.5.6 Atlošo atlenkimas	17
3.5.7 Reguliuojamas atlošo kampas (–15° / +15°)	18
3.5.8 Nugarinis ramstis	19
3.5.9 Stūmimo rankenos	21
3.6 Purvasaugiai	22
3.7 Rankų atramos	22
3.7.1 Vamzdinė reguliuojamo aukščio sukinėjama rankos atrama	23
3.7.2 Tolygiai reguliuojamo aukščio rankos atrama, nuimama	23
3.7.3 Reguliuojamo aukščio rankos atrama, nuimama	24
3.7.4 Sulankstoma ir nuimama rankos atrama	25
3.7.5 Reguliuojamo aukščio, sulankstoma ir nuimama rankos atrama	25
3.8 Kojų atramos	26
3.8.1 Nusukamos kojų atramos	26
3.8.2 Nusukamos, reguliuojamo kampo kojų atramos	27
3.9 Apsauga nuo apsvertimo	30
3.10 Sėdynės pagalvėlė	31
4 Parinktys	32
4.1 „Comfort“ versija	32
4.2 Tranzitinė versija	32
4.3 Dvigubas stumiamasis ratlankis DHR	33
4.4 Vairavimas valdant viena ranka su svirtimi	35
4.5 Laikyseną palaikantis diržas	36
4.6 Galvos atrama	37
4.7 Šoninės padėties nustatymo pagalvėlės (tik reguliuojamo atlošo užvalkalui)	38
4.8 Pakreipimo atrama	39
4.9 Stalo padėklas	40
4.10 Pusinis padėklas	40
4.11 Pusinio padėklo pagalvėlės pritvirtinimas	42
4.12 Lašelinės stovas	43
4.13 Perkėlimo rinkinio ratai	44
4.14 Oro pompa	44
4.15 Pasyvūs apšvietimas	45
4.16 Lazdos laikiklis	45
5 Parengimas (ir montavimas)	46
5.1 Saugos informacija	46
5.2 Patikrinimas po pristatymo	46
6 Vežimėlio naudojimas	47
6.1 Saugos informacija	47
6.2 Stabdymas Naudojimo Metu	48

6.3	Įlipimas / išlipimas iš vežimėlio	49	11.4	Medžiagos.	77
6.4	Vežimėlio vairavimas ir valdymas	50	11.5	Aplinkos sąlygos	78
6.5	Važiavimas per laiptus ir šaligatvio bortelius	51			
6.6	Važiavimas laiptais aukštyn ir žemyn	53			
6.7	Važiavimas rampomis ir nuolydžiais	53			
6.8	Stabilumas ir pusiausvyrą sėdint	55			
7	Transportavimas.	56			
7.1	Saugos informacija	56			
7.2	Vežimėlio sulankstymas ir išlankstymas	56			
7.3	Vežimėlio kėlimas	57			
7.4	Galinių ratų išmontavimas ir sumontavimas	58			
7.5	Rankinio vežimėlio gabenimas be keleivio	58			
7.6	Vežimėlio su jame sėdinčiu asmeniu transportavimas transporto priemone.	59			
8	Techninė priežiūra	65			
8.1	Saugos informacija	65			
8.2	Techninės priežiūros grafikas	65			
8.3	Valymas ir dezinfekavimas	68			
8.3.1	Bendroji saugos informacija	68			
8.3.2	Valymo intervalai	68			
8.3.3	Valymas.	68			
8.3.4	Plovimas	69			
8.3.5	Dezinfekavimas	69			
9	Trikčių diagnostika	71			
9.1	Saugos informacija	71			
9.2	Trikčių nustatymas ir šalinimas.	72			
10	Po naudojimo	74			
10.1	Sandėliavimas	74			
10.2	Išmetimas	74			
10.3	Atnaujinimas.	74			
11	Techniniai Duomenys	75			
11.1	Matmenys ir svoris	75			
11.2	Nuimamų dalių maksimalus svoris	76			
11.3	Padangos	77			

1 Bendroji informacija

1.1 Įvadas

Šiame naudotojo vadove pateikiama svarbi gaminio naudojimo informacija. Tam, kad naudojant produktą būtų užtikrinamas saugumas, atidžiai perskaitykite naudotojo vadovą ir laikykitės saugos instrukcijų.

Naudokite šį gaminį tik perskaitę ir supratę šį vadovą. Kreipkitės į sveikatos priežiūros specialistą, kuris apie jūsų sveikatos būklę, ir su sveikatos priežiūros specialistu išsiaiškinkite visus klausimus, susijusius su tinkamu naudojimu ir reikalingu koregavimu.

Atkreipkite dėmesį, kad šiame dokumente gali būti skyrių, kurie nesusiję su jūsų produktu, nes šis dokumentas yra taikomas visiems galimiems modeliams (tuo metu, kai jis atspausdintas). Jeigu nenurodyta kitaip, kiekvienas šio dokumento skyrius taikomas visiems produkto modeliams.

Jūsų šalyje prieinamus modelius ir konfigūracijas galite rasti kiekvienai šaliai skirtuose pardavimo dokumentuose.

„Invacare“ pasilieka teisę be išankstinio įspėjimo pakeisti produktų specifikacijas.

Prieš skaitydami šį dokumentą įsitinkite, kad turite naujausią jo versiją. Naujausią jo versiją PDF formatu galite rasti „Invacare“ interneto svetainėje.

Jeigu atspausdintą dokumentą sunku skaityti dėl šrifto dydžio, atsisiųskite versiją PDF formatu iš interneto svetainės. Tuomet ekrane galėsite padidinti PDF failo šrifto dydį taip, kad jums būtų patogiau skaityti.

Norėdami gauti daugiau informacijos apie gaminį, pvz., įspėjimus apie gaminio saugą ir atšauktus gaminius, susisieki su „Invacare“ platintoju. Žr. šio dokumento pabaigoje nurodytus adresus.

Jei naudojant produktą įvyksta pavojingas incidentas, praneškite apie tai gamintojui ir kompetentingai institucijai savo šalyje.

1.2 Simboliai šiame dokumente

Šiame dokumente naudojami simboliai ir įspėjamieji žodžiai, nurodantys pavojų ar nesaugius veiksmus, dėl kurių galimas sužalojimas arba nuosavybės apgadinimas. Įspėjamieji žodžiai aprašyti toliau.



ĮSPĖJIMAS

Nurodo pavojingą situaciją, kurios neišvengus galima sunki trauma ar net mirtis.



PERSPĖJIMAS

Nurodo pavojingą situaciją, kurios neišvengus galima nedidelė trauma.



PASTABA

Nurodo pavojingą situaciją, kurios neišvengus galimas nuosavybės apgadinimas.



Patarimai ir rekomendacijos

Naudingi patarimai, rekomendacijos ir informacija, kaip efektyviai ir patogiai naudoti gaminį.

Kiti simboliai

(Netaikoma visiems vadovams)



JK atsakingas asmuo
Nurodo, jei produktas nėra pagamintas JK.



Triman
Nurodo perdirbimo ir rūšiavimo taisykles
(taikoma tik Prancūzijai).

1.3 Garantijos informacija

Produktui suteikiama gamintojo garantija, remiantis atitinkamų šalių bendrosiomis verslo nuostatomis ir sąlygomis.

Garantijos reikalavimus pateikti galima tik per tiekėją, iš kurio įsigytas produktas.

1.4 Atsakomybės ribojimas

„Invacare“ neprisiima atsakomybės dėl žalos, atsiradusios dėl:

- naudotojo vadovo nurodymų nesilaikymo;
- netinkamo naudojimo;
- natūralaus nusidėvėjimo ir plyšimo;
- neteisingo sumontavimo arba surinkimo, kurį atliko pirkėjas arba trečioji šalis;
- techninių modifikacijų;
- neįgaliojų modifikacijų ir / arba netinkamų atsarginių dalių naudojimo.

1.5 Atitiktis

Įmonės veikimui svarbiausia yra kokybė, kai dirbama su ISO 13485 disciplinomis.

Gaminys pažymėtas CE ženklu, jis atitinka Medicinos priemonių reglamente 2017/745 pateiktus I klasės reikalavimus.

Šis gaminys turi UKCA ženklą pagal UK MDR 2002 II dalį (su pakeitimais), atitinka I klasę.

Mes nuolat dirbame siekdami užtikrinti, kad įmonės poveikis aplinkai vietos ir pasaulio mastu būtų sumažintas iki mažiausio.

Naudojame tik REACH direktyvą atitinkančias medžiagas ir komponentus.

1.5.1 Konkretaus gaminio standartai

Vežimėlis išbandytas pagal EN 12183. Taip pat atliktas degumo bandymas.

Norėdami gauti daugiau informacijos apie vietinius standartus ir taisykles, kreipkitės į vietinį „Invacare“ atstovą. Žr. šio dokumento pabaigoje nurodytus adresus.

1.6 Eksploatacijos trukmė

Tikėtina šio gaminio eksploatacijos trukmė yra penkeri metai, kai gaminys naudojamas kasdien laikantis saugos instrukcijų, techninės priežiūros darbų plano ir priežiūros instrukcijų, aprašytų šiame vadove. Eksploatacijos trukmė priklauso nuo naudojimo dažnumo ir intensyvumo.

2 Sauga

2.1 Saugos informacija

Šioje dalyje pateikiama svarbi saugos informacija, kad naudotojas ir pagalbininkas galėtų naudoti vežimėlį saugiai ir be rūpesčių.



DĖMESIO!

Mirties ar sunkaus sužalojimo pavojus

Esant dūmų arba kilus gaisrui, besinaudojantiems vežimėliu kyla ypač didelis mirties arba sunkaus sužalojimo pavojus, kai jie neturi galimybės pasitraukti nuo ugnies arba dūmų šaltinio. Uždegti degtukai, žiebtuvėliai ir cigaretės gali lemti atvirą liepsną vežimėlio aplinkoje arba ant drabužių.

- Nelaikykite ir nenaudokite vežimėlio šalia atviros ugnies ar degių produktų.
- Naudodami vežimėlį nerūkykite.



DĖMESIO!

Nelaimingų atsitikimų ir sunkaus sužalojimo pavojus

Jeigu vežimėlis sureguliuotas netinkamai, gali įvykti nelaimingas atsitikimas ir kyla pavojus sunkiai susižaloti.

- Vežimėlį visada turi reguliuoti tik kvalifikuotas technikas.



DĖMESIO!

Pavojus apvirsti

Išilginė vežimėlio galinių ratų ašies padėtis, palyginti su atlošo padėtimi, gali turėti įtakos jo stabilumui.

- Dėl padėties į priekį neįgalųjų vežimėlis tampa mažiau stabilus, todėl padidėja rizika pasvirti atgal, tačiau pagerėja jo manevringumas, nes geresnė rankenos sukibimo padėtis ir trumpas posūkio spindulys.
- Ir atvirkščiai, judinant galinių ratų ašį atgal, neįgalųjų vežimėlis yra stabilesnis ir ne taip lengvai pakreipiamas, tačiau jo manevringumas sumažėja.
- Atsižvelgiant į naudotojo galimybes ir jo ypatingas saugumo ribas, stabilumo sumažėjimą galima kompensuoti įrengiant apsaugos nuo griuvimo prietaisą.



DĖMESIO!

Pavojus pakrypti

Užpakalinio rato ašies padėtis ir vežimėlio nugaros atlošo kampas yra du svarbiausi reguliuojami elementai, kurie gali paveikti stabilumą sėdint vežimėlyje.

- Šiuos pakeitimus, bet kokią priekinių ratų padėtį ir (arba) šakės kampą galima keisti tik kvalifikuoto techniko nurodymu, nuodugniai įvertinus bet kokių vežimėlio konfigūracijos pakeitimų keliamą riziką. Dėl to pasitarkite su įgaliotuoju paslaugų tiekėju.



DĒMESIO!

Pavojus dėl aplinkos sąlygų neatitinkančio važiavimo stiliaus

Ant drėgno paviršiaus, žvyro ar nelygios žemės vežimėlis gali slidinėti.

- Pasirinkdami važiavimo greitį ir stilių visada atsižvelkite į aplinkos sąlygas (oras, paviršius, asmeniniai sugebėjimai ir pan.).



DĒMESIO!

Pavojus susižaloti

Per susidūrimą galite susižaloti iš vežimėlio išsikišusias kūno dalis (pvz., pėdas ar rankas).

- Venkite trenktis į ką nors nestabdydami.
- Nevažiuokite į jokią objektą kaktomuša.
- Atsargiai važiuokite per siaurus tarpus.



DĒMESIO!

Pavojus, kad vežimėlis gali tapti nevaldomas

Dėl didelio greičio galite prarasti vežimėlio kontrolę ir apvirsti.

- Niekuomet nevažiuokite greičiau kaip 7 km/val.
- Venkite susidūrimo.



ATSARGIAI!

Pavojus nudegti

Nuo išorinių šilumos šaltinių vežimėlio dalys gali labai įkaisti.

- Prieš naudodami nepalikite vežimėlio tiesioginiuose saulės spinduliuose.
- Prieš naudodami patikrinkite, ar neįkaito su jūsų oda besiliečiantys komponentai.



ATSARGIAI!

Pirštų privėrimo pavojus

Visada yra pavojus, kad judančios vežimėlio dalys gali įtraukti, pavyzdžiui, pirštus ar rankas.

- Kai įjungiate judančių dalių, pvz., galinio rato ištraukiamosios ašies, lankstymo ar įdėjimo mechanizmus, lankstote atlošą ar apsaugos nuo apsvertimo įtaisą, saugokitės, kad niekas niekur neįkliūtų.



ATSARGIAI!

Pavojus apsiversti

Ant vežimėlio galinių strypų užkabinus papildomą svorį (kuprinę ar pan.), galima paveikti vežimėlio galo stabilumą, ypač jei atlošas yra reguliuojamo kampo.

- Invacare primygtinai rekomenduoja naudoti apsaugos nuo apsvertimo įtaisy (galima įsigyti papildomai), jeigu ant galinių strypų kabinamas papildomas svoris.

**ATSARGIAI!****Pavojus susižaloti**

– Jei pritrynė pūslę arba yra odos sužalojimas, apsaugokite pažeistą vietą, kad ji tiesiogiai nesiliestų prie prietaiso audinių. Medicininės pagalbos kreipkitės į sveikatos priežiūros specialistą.

**ATSARGIAI!****Pavojus susižaloti**

Šį vežimėlį jungiant su kitu prietaisu deriniui taikomi abiejų prietaisų apribojimai. Pvz., maksimalus prietaiso naudotojo svoris gali būti mažesnis.

- Naudokite tik Invacare leidžiamus derinius su kitais prietaisais. Norėdami gauti daugiau informacijos, kreipkitės į įgaliotąjį paslaugų teikėją.
- Prieš naudodami kiekvieną prietaisą perskaitykite jo naudotojo vadovą ir išsiaiškinkite, kokie apribojimai taikomi.

2.2 Saugos įtaisai

**DĖMESIO!****Nelaimingų atsitikimų pavojus**

Jeigu saugos įtaisai (stabdžiai, apsauga nuo apsvertimo) sumontuoti netinkamai arba nebeveikia, gali įvykti nelaimingas atsitikimas.

- Prieš naudodami vežimėlį, visada patikrinkite, ar saugos įtaisai veikia, ir pasirūpinkite, kad juos reguliariai tikrintų kvalifikuotas technikas arba jūsų įgaliotasis paslaugų tiekėjas.

**ATSARGIAI!****Pavojus susižaloti**

Neoriginalios arba netinkamos dalys gali turėti įtakos šio gaminio veikimui ir saugai.

- Naudokite tik šiam gaminiiui skirtas originalias dalis.
- Kadangi esama regioninių skirtumų, informacijos apie galimus variantus ieškokite vietiniame „Invacare“ kataloge ar interneto svetainėje arba susisieki su vietiniu „Invacare“ atstovu. Žr. šio dokumento pabaigoje nurodytus adresus.

Saugos įtaisų funkcijos aprašytos skyriuje 3 *Gaminio apžvalga*, 12. *psl.*

2.3 Ant gaminio esančios etiketės ir simboliai

Identifikavimo etiketė

Identifikavimo etiketė yra ant vežimėlio rėmo. Joje pateikiama toliau nurodyta informacija.

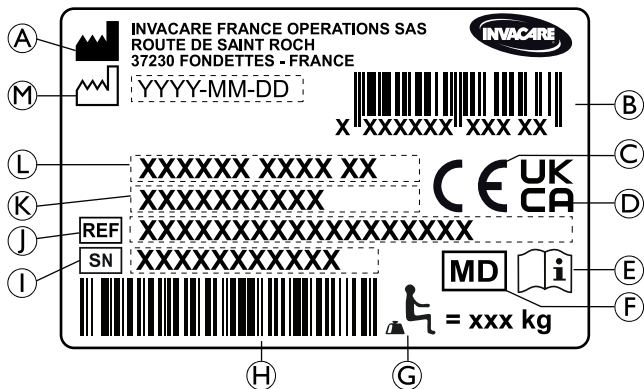

- Ⓐ Gamintojo adresas
- Ⓑ EAN / HMI brūkšninis kodas
- Ⓒ Europos direktyvų reikalavimų atitiktis
- Ⓓ Jungtinės Karalystės reikalavimų atitiktis
- Ⓔ Skaitykite naudotojo vadovą
- Ⓕ Medicinos priemonė
- Ⓖ Maksimalus naudotojo svoris
- Ⓗ Serijos numerio brūkšninis kodas
- Ⓘ Serijos numeris
- Ⓙ Nuorodos numeris
- Ⓚ Sėdynės plotis

- Ⓛ Gaminio aprašymas
- Ⓜ Pagaminimo data

	Skaitykite naudotojo vadovą
	Nurodo pavojingą situaciją, kurios nepavykus išvengti galima sunkiai susižaloti ar net mirti.

Nefiksuojamųjų šoninių dalių įspėjamoji etiketė

	Neįgaliųjų vežimėlio nekelkite už nefiksuojamųjų šoninių dalių.
--	---

Pozos diržo informacinė etiketė

	Laikyseną palaikančio diržo ilgis tinkamas, jei priglaudę ranką prie pilvo galite ją užkišti tarp diržo ir kūno.
--	--

Atlošimo mechanizmo atlošo informacinė etiketė

	Prieš judindami svirtis (2), spustelėkite atlošo strypus (1), kad išjungtumėte apsauginę automatinio fiksavimo sistemą. Ši etiketė yra pritvirtinta prie atlošo strypo viršutinės dalies (dešinėje pusėje).
--	---

Karabininio kablo simboliai

Atsižvelgiant į konfigūraciją, kai kurie modeliai gali būti naudojami kaip transporto priemonės sėdynės, o kai kurie ne.

 ISO 7176-19	<p>Vietos, kur turi būti pritvirtinti fiksavimo sistemos diržai, motorine transporto priemone transportuojant vežimėlį su jame sėdinčiu asmeniu. Šis simbolis pritvirtintas tik prie neįgaliųjų vežimėlio, užsakyto su papildomu gabenimo rinkiniu.</p>
--	---

	<p>ĮSPĖJIMO simbolis Šis vežimėlis nepritaikytas keleivių vežimui motorinėmis transporto priemonėmis. Šis simbolis pateikiamas ant rėmo greta identifikacinės etiketės.</p>
---	--

3 Gaminio apžvalga

3.1 Gaminio aprašymas

Tai vidutinio aktyvumo vežimėlis su skersinio sulenkimo mechanizmu ir pasukamomis kojų atramomis.

! PASTABA!

- Vežimėlis gaminamas individualiai, pagal užsakyme nurodytas specifikacijas. Priežiūros specialistas turi įvykdyti specifikaciją pagal naudotojo reikalavimus ir sveikatos būklę.
 - Jei ketinate pritaikyti vežimėlio konfigūraciją, kreipkitės į sveikatos priežiūros specialistą.
 - Bet kojų pritaikymą turi atlikti kvalifikuotas technikas.

3.2 Naudojimo paskirtis

Vidutinio aktyvumo vežimėlis skirtas asmenims, kurie dažniausiai sukioja vežimėlį patys, vežti tik sėdimos padėtyje.

Vežimėlis skirtas 12 metų ir vyresniems asmenims (paaugliams ir suaugusiesiems). Sėdinčiojo vežimėlyje svoris negali viršyti maksimalaus naudotojo svorio, kaip nurodyta Techninių duomenų skyriuje ir identifikavimo etiketėje.

Vežimėlį galima naudoti patalpoje ir lauke, ant lygaus pagrindo ir prienamose vietovėse.

Tikslinis naudotojas

Numatomas naudotojas yra sėdintis vežimėlyje žmogus ir (arba) jo padėjėjas.

Naudotojui turi pakakti fizinių ir protinių jėgų saugiai naudoti vežimėlį (pvz., jį varyti, vairuoti, stabdyti).

Indikacijos, kontraindikacijos

- Žymus visiško judumo sutrikimas dėl struktūrinių ir (arba) funkcinių apatinių galūnių pažeidimų.
- Pakankamai stiprios rankos ir delnai bei sugriebimo funkcija, kad būtų galima važiuoti vežimėliu.

Naudojant vežimėlį pagal paskirtį, kontraindikacijos nežinomos.

3.3 Pagrindinės vežimėlio dalys

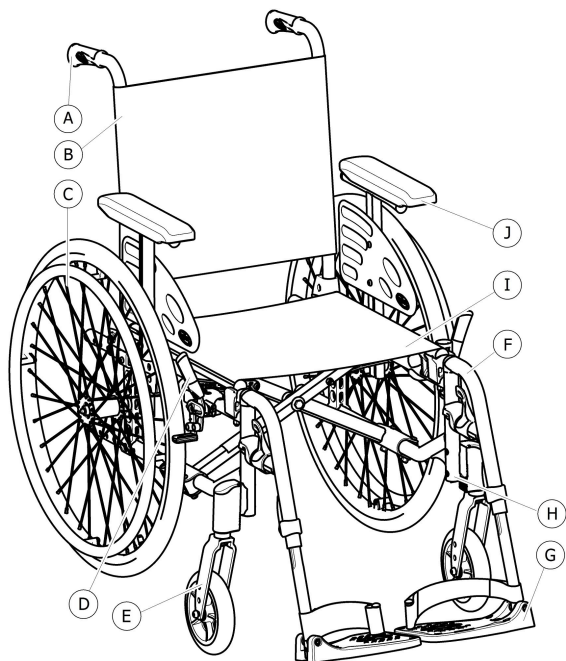

- Ⓐ Nugaros atlošas
- Ⓑ Galinis ratas su stumiamuoju ratlankiu
- Ⓒ Ištraukiamosios ašies mygtukas
- Ⓓ Stovėjimo stabdys
- Ⓔ Priekinė ratuko šakė su ratuku
- Ⓕ Kojų atramos, pasukamos
- Ⓖ Pakoja
- Ⓗ Rėmas
- Ⓘ Sėdynė
- ⓵ Rankų atrama

i Jūsų vežimėlio įranga gali skirtis nuo tos, kuri pavaizduota šiame paveikslėlyje, nes kiekvienas vežimėlis gaminamas individualiai, pagal užsakyme nurodytas specifikacijas.

3.4 Stovėjimo stabdžiai

Kai vežimėlis nejuda, įjunkite stovėjimo stabdžius, kad jis neimtų savaime riedėti.



DĖMESIO!

Staigiai stabdant kyla pavojus apvirsti

Jeigu važiuodami įjungsite stovėjimo stabdžius, galite nebeįstengti kontroliuoti judėjimo krypties arba vežimėlis gali staiga sustoti. Tada gali kilti pavojus su kuo nors susidurti arba iškristi.

– Niekada nenaudokite stovėjimo stabdžių, kai važiuojate.



DĖMESIO!

Pavojus, kad vežimėlis gali tapti nevaldomas

– Stovėjimo stabdžius reikia naudoti vienu metu.
– Neįjunkite stovėjimo stabdžių, norėdami sulėtinti vežimėlį.
– Nesiremkite ant stovėjimo stabdžių kaip atramos ar norėdami perkelti.



DĖMESIO!

Pavojus apvirsti

Kad stovėjimo stabdžiai veiktų tinkamai, padangose turi būti pakankamai oro.

– Patikrinkite, ar tinkamas padangų oro slėgis, *11.3 Padangos, 77. psl.*



ATSARGIAI!

Prispaudimo ar sutraiškymo pavojus

Tarpas tarp galinio rato ir stovėjimo stabdžio gali būti labai mažas, tad jame gali įstrigti pirštai – Naudodami stabdį nelaikykite pirštų prie judančių dalių, ranką visada laikykite ant stabdžių svirties.



Atstumą tarp stabdžio trinkelės ir padangos galima reguliuoti. Reguluoti turi kvalifikuotas technikas.

Standartinis stabdys

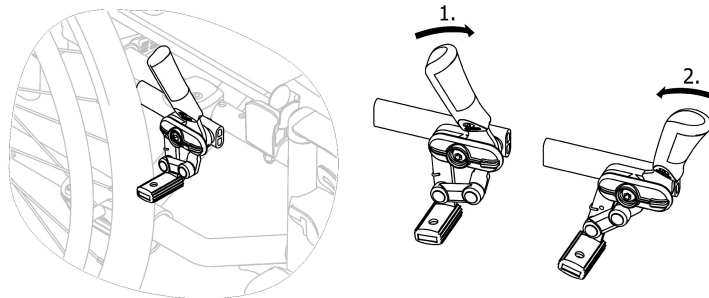

1. Norėdami įjungti stabdį, delnu pastumkite stabdžio svirtelę kuo toliau į priekį.
2. Norėdami stabdį išjungti, pirštais patraukite stabdžio svirtelę atgal.

Rankinis stabdys

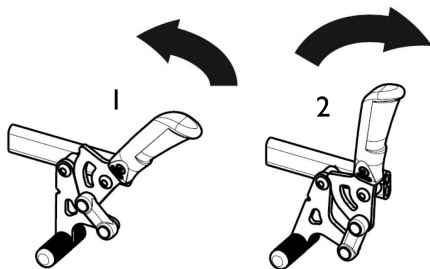

1. Norėdami įjungti stabdį, pirštais patraukite stabdžio svirtelę kuo toliau atgal.
2. Norėdami išjungti stabdį, delnu pastumkite stabdžio svirtelę į priekį.

 Stūmimo rankenos svirtį galima užlenkti atgal, kad būtų lengviau perkelti. Norėdami tai padaryti, patraukite svirtelę ir užlenkite atgal.

Viena ranka valdomas stumiamas stabdys (galima įsigyti papildomai)

Šis stumiamas stabdys naudotojui suteikia galimybę sustabdyti vežimėlį viena ranka (viena stabdžio svirtelė; kairėje arba dešinėje).

3.5 Nugaros atlošas

Galimi trijų tipų nugaros atlošai (fiksuotas, sulenkiamas ir atlenkiamas).



DĖMESIO!

Asistento sužalojimo ir vežimėlio apgadinimo pavojus

Pakreipiant vežimėlį su sunkiu naudotoju galimas asistento nugaros sužalojimas ir vežimėlio apgadinimas.

- Prieš atlikdami pakreipimo manevrą įsitikinkite, kad galite saugiai kontroliuoti vežimėlį su sunkiu naudotoju.

3.5.1 Standartinis atlošo užvalkalas



Standartinis atlošo užvalkalas tiekiamas su visų tipų atlošais. Šie užvalkalai yra nereguliuojami.



DĖMESIO!

Pavojus apsiversti

Jeigu standartinis atlošo užvalkalas pasidaro laisvas, sumažėja vežimėlio stabilumas.

- Laisvą standartinį atlošo užvalkalą turi pakeisti kvalifikuotas technikas.

3.5.2 Reguliuojamas atlošo užvalkalas

Atlošo pagrindą galite įtempti arba atlaisvinti tiek, kiek reikia.

Atlošo pagrindo reguliavimas

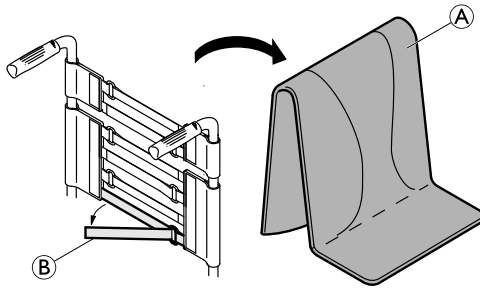

1. Nuimkite atlošo dangalą **A**.
2. Kabliukų ir kilpų juosteles **B** atlošo galinėje pusėje atlaisvinsite jas truktelėję.
3. Įtempkite arba atlaisvinkite juostas, kiek reikia, o paskui vėl jas pritvirtinkite.



DĖMESIO!

Pavojus apsiversti

Jeigu juostos labai laisvos, sumažėja vežimėlio stabilumas.

– Patikrinkite, ar juostos nustatytos tinkamai.



PASTABA!

– Neįtempkite diržų per stipriai, kad nepakeistumėte vežimėlio geometrijos.



PASTABA!

– Juostas veržkite tik išskleidę vežimėlį.

3.5.3 Atlošo užvalkalo aukštis

Visų tipų atlošo užvalkalo aukštis gali būti reguliuojamas.



DĖMESIO!

Pavojus apsiversti

Ant vežimėlio galinių strypų užkabinus papildomą svorį (kuprinę ar pan.), tai gali turėti įtakos vežimėlio galo stabilumui. Dėl to kėdė gali atvirsti atgal ir sužaloti.

– Dėl šios priežasties Invacare primygtinai rekomenduoja naudoti apsaugos nuo apsivertimo įtaisus (galima įsigyti papildomai), jeigu ant galinių strypų kabinamas papildomas svoris (kuprinė ar pan.).



Atlošo užvalkalo aukštis reguliuojamas ant galinių strypų. Reguluoti turi kvalifikuotas technikas.

3.5.4 Fiksuotas atlošas

Fiksuotas 0° ir 7° atlošas: šių dviejų tipų atlošų nereikia reguliuoti.

3.5.5 Nulenkiamasis atlošas

Norint sutaupyti vietos gabenant vežimėlį, atlošą galima nulenkti.

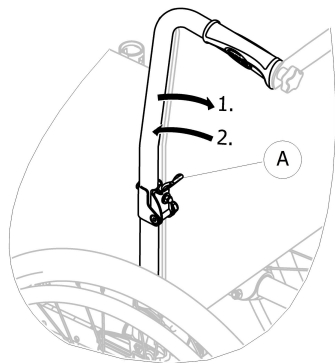

Atlošo nulenkimas ir atlenkimas

1. Patraukite svirtį **A** ir nulenkite atlošo viršutinę dalį.
2. Norėdami grąžinti į pradinę padėtį, pakelkite viršutinę dalį vertikaliai; ji bus automatiškai užfiksuota.

3.5.6 Atlošo atlenkimas

Atlošą galima atlenkti, kad naudotojui būtų patogiau.

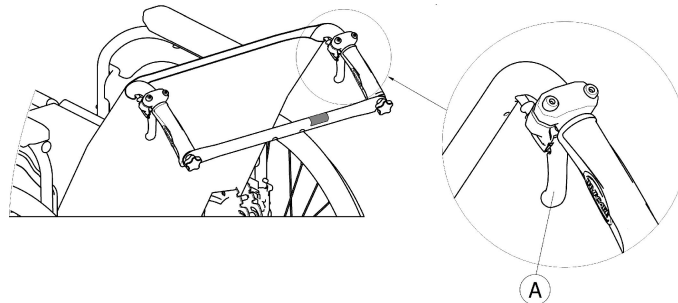

DĖMESIO!

Pavojus apsiversti

Nejudinkite vežimėlio, kai atlošas atlenktas.

– Kai atlošas yra atlenktas, Invacare primygtinai rekomenduoja naudoti apsaugos nuo apsisvertimo įtaisus (galima įsigyti papildomai).

Atlošo kampas

Mechaninės versijos atlošo kampas gali būti reguliuojamas keturiais etapais (nuo 0° iki 30°), o versijos su dujiniais paramščiais atlošas atlenkiamas tolygiai.



DĖMESIO!

Pavojus susižaloti

- Kad išvengtumėte sužalojimo, sureguliuokite prieš tai, kai naudotojas įsitaisys vežimėlyje.
- Invacare primygtinai rekomenduoja naudoti apsaugos nuo apsvertimo įtaisus (galima įsigyti papildomai) esant visoms galinių ratų padėtimis, kai atlošas yra atlenktas 12° ar didesniu kampu.



ATSARGIAI!

Pirštų prispaudimo ar sutraiškymo pavojus

- Visada kyla pavojus, kad pirštus sugnybs mechaninės vežimėlio dalys.
- Būkite atsargūs, kai įjungiate atlošiamo atlošo valdymo svirtis.



PASTABA!

- Prieš judindami svirtis, spustelėkite atlošo strypus, kad išjungtumėte apsauginę automatinio fiksavimo sistemą.

1. Išjunkite automatinio fiksavimo sistemą spustelėdami atlošo strypus.
2. Valdymo svirtis **A** patraukite vienu metu, kad abiejose pusėse kampas būtų vienodas.
3. Kai pasieksite norimą kampą, svirtis atleiskite.

3.5.7 Reguliuojamas atlošo kampas (–15° / +15°)

Atlošo kampas gali būti reguliuojamas nuo –15° iki +15° (tolygiai).

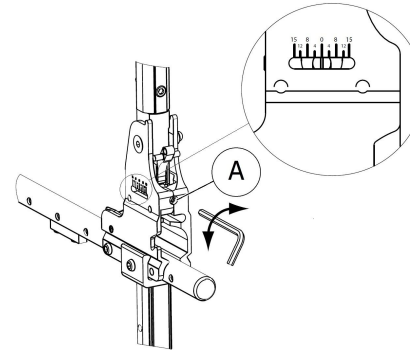

1. Sureguliuokite atlošo kampą reguliuojamuoju varžtu **A**.
2. Tam, kad kampas būtų neigiamas, pasukite 5 mm šešiabriaunį raktą pagal laikrodžio rodyklę.
3. O tam, kad kampas būtų teigiamas, pasukite 5 mm šešiabriaunį raktą prieš laikrodžio rodyklę.
4. Patikrinkite, ar abiejų pusių sureguliuoti kampai nustatyti vienodai.

Invacare rekomenduoja, kad atlošo kampą nustatytų kvalifikuotas technikas.



DĖMESIO!

Pavojus apsversti

- Nejudinkite vežimėlio, kai atlošas atlenktas.
- Kai atlošas yra atlenktas, Invacare primygtinai rekomenduoja naudoti apsaugos nuo apsvertimo įtaisus (galima įsigyti papildomai).

**DĖMESIO!****Pavojus susižaloti**

– Invacare primygtinai rekomenduoja naudoti apsaugos nuo apsvirtimo įtaisus (galima įsigyti papildomai) esant visoms galinių ratų padėtims, kai atlošas yra atlenktas 12° ar didesniu kampu.

**ATSARGIAI!****Nepatogios laikysenos pavojus**

Kai kuriems naudotojams mažesnis nei 90° kampas tarp sėdynės ir nugaros atlošo yra nepatogus.

– Šį reguliavimo darbą turi atlikti kvalifikuotas technikas pagal gydančio gydytojo nurodymus. Pasitarkite su paslaugų teikėju.

3.5.8 Nugarinis ramstis

Galimi dviejų tipų nugariniai ramsčiai (standartinis nugarinis ramstis ir sulankstomasis nugarinis ramstis).

Standartinis atlošo nugarinis ramstis

Nugarinis ramstis sujungia dvi stūmimo rankenas, suteikia standumo atlošo apmušalui ir visada turi būti įstatytas į savo poziciją atlošiamų vežimėlių versijose.

**ATSARGIAI!**

- Nenaudokite nugarinio ramsčio stumdami vežimėlį. Nugarinis ramstis nėra rankena, skirta vežimėliui stumti!
- Nekelkite vežimėlio laikydami už nugarinio ramsčio; jis gali atsilaisvinti ir sulūžti.
- Laikykite pirštus atokiau nuo judančių dalių ir aštrių briaunų, kad išvengtumėte sužalojimų.

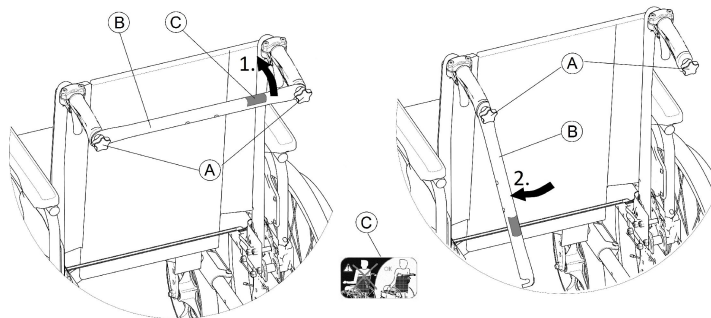
Nugarinio ramsčio sulankstymas

1. Šiek tiek atlaisvinkite abu rankinius sraigtus **A**, patraukite nugarinį ramstį **B** ir pasukite jį žemyn išilgai atlošo (kairėje arba dešinėje).
2. Lenkite nugarinį ramstį **B**, kol jis bus vertikalioje padėtyje.

Nugarinio ramsčio išlankstymas

1. Lenkite nugarinį ramstį ⑥ į viršų.
2. Sulygiuokite nugarinį ramstį ⑥ su stūmimo rankenomis ir paspauskite jį žemyn ant rankinių sraigtų ④.
3. Tvirtai priveržkite rankinį sraigatą ④ ir įsitikinkite, kad ABU rankiniai sraigatai ④ yra tinkamai priveržti.

 Svarbu užtikrinti, kad nugarinis ramstis būtų tinkamai įstatytas ir įtvirtintas visą laiką, kai naudojamas vežimėliu. Nepalikite laisvai kabančio atlaisvinto ramsčio (žr. etiketę © ant nugarinio ramsčio).



Sulankstomasis atlošo nugarinis ramstis

Papildomas sulankstomasis nugarinis ramstis suteikia galimybę padidinti vežimėlio atlošo tvirtumą esant dideliame nugarėlės aukščiui ar pločiui.



ATSARGIAI!

– Nekelkite ir nestumkite vežimėlio laikydami už sulankstomojo nugarinio ramsčio. Jis gali sulūžti.

Nugarinio ramsčio sulankstymas

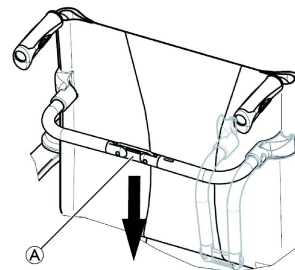

1. Atfiksukite sulankstomąjį nugarinį ramstį nuspausdami jungtį ④ šiek tiek žemyn.
2. Lenkite nugarinį ramstį žemyn.



Sulankščius vežimėlį sulankstomasis nugarinis ramstis bus automatiškai atleistas.

Nugarinio ramsčio išlankstymas

1. Lenkite nugarinį ramstį aukštyn.
2. Užfiksukite sulankstomąjį nugarinį ramstį patraukdami jungtį ④ šiek tiek aukštyn.

3.5.9 Stūmimo rankenos

! PASTABA!

- Prieš naudodami vežimėlį, visuomet patikrinkite stūmimo rankenas, ar jos tinkamai pritvirtintos, jų negalima pasukti arba nuimti.

Gale įtaisytos reguliuojamo aukščio stūmimo rankenos (pasirenkama)

Gale įtaisytas reguliuojamo aukščio stūmimo rankenas pagalbininkas gali nustatyti taip, kad jos būtų patogiam aukštyje.

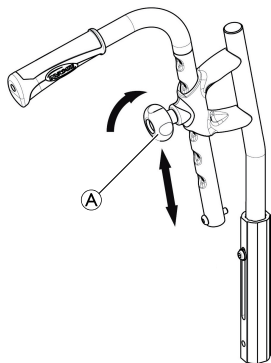

1. Norėdami nustatyti stūmimo rankenų aukštį, atlaisvinkite rankenėlę **A**, pastumkite rankeną iki norimos padėties ir vėl priveržkite rankenėlę.



ATSARGIAI!

- Jei rankenėlė netinkamai priveržta, patraukta aukštyr stūmimo rankena gali netyčia nusimauti nuo atlošo vamzdžio.
- Įsitikinkite, kad rankenėlė tvirtai priveržta.

Reguliuojamo aukščio integruotos stūmimo rankenos (pasirenkama)

Reguliuojamo aukščio integruotas stūmimo rankenas pagalbininkas gali nustatyti taip, kad jos būtų patogiam aukštyje.

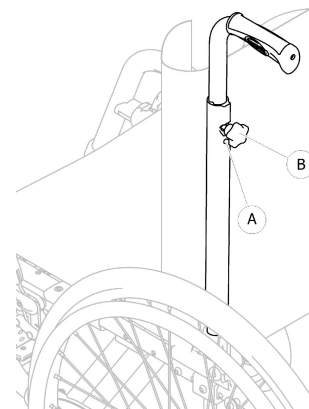

1. Norėdami nustatyti stūmimo rankenų aukštį, atlaisvinkite rankenėlę **A**, pastumkite rankeną iki norimos padėties ir vėl priveržkite rankenėlę.



ATSARGIAI!

Jei rankenėlė netinkamai priveržta, patraukta aukštyn stūmimo rankena gali netyčia nusimauti nuo atlošo vamzdžio.

– Įsitikinkite, kad rankenėlė tvirtai priveržta.

3.6 Purvasaugiai

Kad ratai netaškytų į viršų purvo, galima pritvirtinti nuimamuosius purvasaugius. Purvasaugių padėtis gali būti reguliuojama.

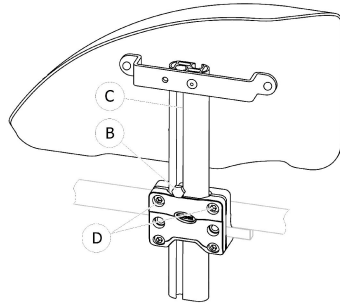

Nuėmimas

1. Traukdami į viršų ištraukite purvasaugį iš laikiklio.
2. Daugiau ar mažiau priverždami varžtus © galite reguliuoti, kiek stipriai reikės patraukti purvasaugį, kad jis išsitrauktų iš laikiklio.

Pritvirtinimas

1. Įsprauskite purvasaugį į laikiklį.

Aukščio reguliavimas

1. 10 mm veržliarakčiu atlaisvinkite rankos atramos vamzdžio griovelyje © esantį varžtą ©.
2. Judinkite rankos atramą aukštyn arba žemyn, kol pasieksite norimą aukštį, varžtą © laikydami vietoje (ties laikiklio viršutine briauna).
3. Priveržkite varžtą © (5–6 Nm).
4. Padarykite tą patį kitoje pusėje.

3.7 Rankų atramos



DĖMESIO!

Pavojus susižaloti

Šoninės atramos nėra užblokuotos, tad jas galima lengvai patraukti į viršų.

- Nebandykite už šoninių atramų pakelti arba jas naudodami pervežti vežimėlio.
- Norėdami nešti vežimėlį laiptais aukštyn arba žemyn, kad galėtumėte jį perkelti į kitą vietą, nekelkite jo už šoninių atramų.



ATSARGIAI!

Suspaudimo pavojus

- Nuimdami, uždėdami ar reguliuodami rankos atramą nelaikykite pirštų prie judančių dalių.

3.7.1 Vamzdinė reguliuojamo aukščio sukinėjama rankos atrama

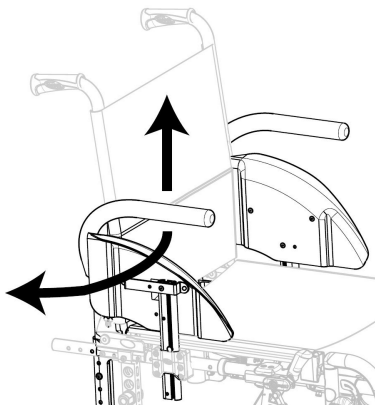

Nuėmimas

1. Kilstelėkite vamzdinę rankos atramą ir ištraukite ją iš laikiklio.

Pritvirtinimas

1. Įdėkite vamzdinę rankos atramą į laikiklį.

Aukščio reguliavimas

1. Ištraukite vamzdinę rankos atramą iš laikiklio.
2. Atlaisvinkite varžtą rankos atramos vamzdelyje ir vėl prisukite jį norimame aukštyje.
3. Vėl įdėkite vamzdinę rankos atramą į laikiklį.
4. Padarykite tą patį kitoje pusėje.

Sukinėjimas

1. Šiek tiek kilstelėkite rankos atramą ir pasukite ją į išorinę pusę.

3.7.2 Tolygiai reguliuojamo aukščio rankos atrama, nuimama

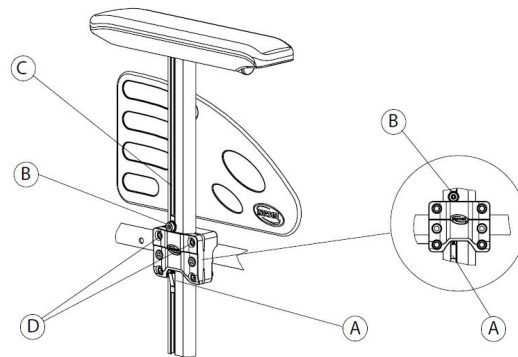

Nuėmimas

1. Įjunkite stovėjimo stabdžius abiejose pusėse.
2. Pirmiausia paspauskite fiksavimo mechanizmą (A), esantį rankos atramos vertikalaus laikiklio apačioje (jei jis yra).
3. Paimkite už rankos pagalvėlės ir ištraukite rankos atramą iš laikiklio.
4. Daugiau ar mažiau priverždami varžtus (D) galite reguliuoti, kiek stipriai reikės patraukti rankos atramą, kad ji išsitrauktų iš laikiklio.

Pritvirtinimas

1. Įsprauskite rankos atramą į laikiklį.

Aukščio reguliavimas

1. 5 mm šešiabriauniu raktu atlaisvinkite rankos atramos vamzdžio griovelyje © esantį varžtą ⑥.
2. Judinkite rankos atramą aukštyn arba žemyn, kol pasieksite norimą aukštį, varžtą ⑥ laikydami vietoje (ties laikiklio viršutine briauna).
3. Priveržkite varžtą ⑥ (5–6 Nm).
4. Padarykite tą patį kitoje pusėje.

3.7.3 Reguliuojamo aukščio rankos atrama, nuimama

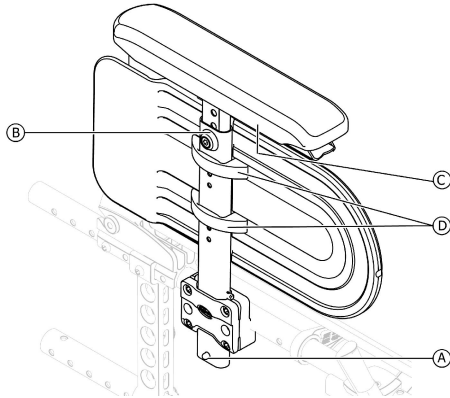

Nuėmimas

1. Pirmiausia paspauskite fiksavimo mechanizmą ①, esantį rankos atramos vertikalios laikiklio apačioje (jei jis yra).
2. Paimkite už rankos pagalvėlės ir ištraukite rankos atramą iš laikiklio.

Pritvirtinimas

1. Įsprauskite rankos atramą į laikiklį.

Rankos pagalvėlės aukščio reguliavimas

1. 5 mm šešiabriauniu raktu atlaisvinkite rankos atramos vamzdelio viršuje esantį varžtą ⑥.
2. Traukite rankos atramą aukštyn arba stumkite žemyn, kol pasieksite norimą aukštį, varžtą ⑥ laikydami vietoje.
3. Priveržkite varžtą ⑥ (5–6 Nm).
4. Padarykite tą patį kitoje pusėje.

Rankos pagalvėlės gylio reguliavimas

1. Atlaisvinkite 2 varžtus © po rankos atramos laikiklio.
2. Stumkite rankos atramą pirmyn arba atgal, kol pasieksite norimą gylį, varžtą © laikydami vietoje.
3. Priveržkite 2 varžtus © (1,5–2 Nm).
4. Padarykite tą patį kitoje pusėje.

Šoninio apsaugo aukščio reguliavimas

1. Atlaisvinkite 2 šoninio apsaugo spaustukų varžtus ④.
2. Traukite šoninį apsaugą aukštyn arba stumkite žemyn, kol nustatysite norimą aukštį.
3. Priveržkite 2 šoninio apsaugo spaustukų varžtus ④ (0,7–1,2 Nm).
4. Padarykite tą patį kitoje pusėje.

3.7.4 Sulankstoma ir nuimama rankos atrama

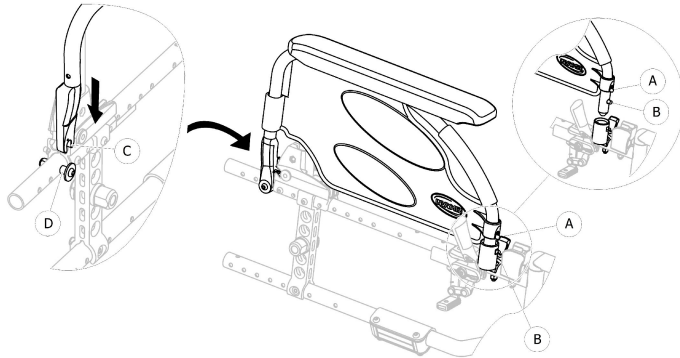

Sulankstymas

1. Paimkite rankos atramą už rankos pagalvėlės arba už priekinio linkio ir atlenkite.

Priekinės dalies nuėmimas

1. Paspauskite ir laikykite priekyje esantį rankos atramos atlaisvinimo mygtuką (A).
2. Išimkite rankos atramą iš rankos atramos lizdo patraukdami aukštyn ir užlenkite ją atgal.

Priekinės dalies įstatymas

1. Stumkite rankos atramą žemyn tol, kol priekinis atlaisvinimo mygtukas (B) įsispraus į rankos atramos lizdo angą.
2. Įsitinkinkite, kad mygtukas visiškai išsikiša pro lizdo angą.

Galinės dalies nuėmimas

1. Išimkite rankos atramą iš rankos atramos laikiklio (D) patraukdami rankos atramą aukštyn.

Galinės dalies įstatymas

1. Nustatykite rankos atramos stovą (C) virš galinio rankos atramos laikiklio (D).
2. Stumkite rankos atramą žemyn, kol ji užsifiksuos rankos atramos laikiklyje (D) ir aiškiai pasigirs spragtelėjimas.

3.7.5 Reguliuojamo aukščio, sulankstoma ir nuimama rankos atrama

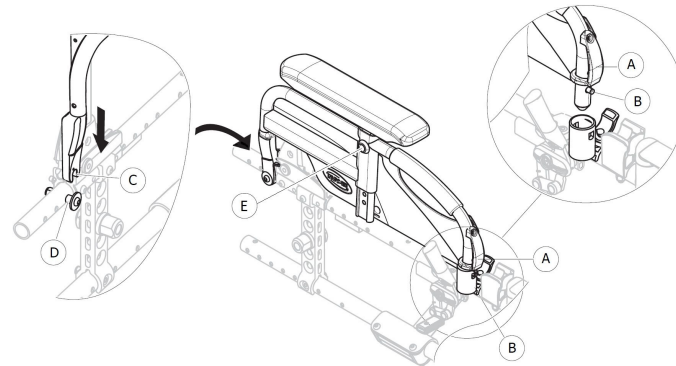

Sulankstymas

1. Paimkite rankos atramą už rankos pagalvėlės arba už priekinio linkio ir atlenkite.

Priekinės dalies nuėmimas

1. Paspauskite ir laikykite priekyje esantį rankos atramos atlaisvinimo laikiklį (A).
2. Išimkite rankos atramą iš rankos atramos lizdo, patraukdami aukštyn ir užlenkite ją atgal.

Priekinės dalies įstatymas

1. Stumkite rankos atramą žemyn tol, kol priekinis atlaisvinimo mygtukas **ⓑ** įsispraus į rankos atramos lizdo angą.
2. Įsitinkinkite, kad mygtukas visiškai išsikiša pro lizdo angą.

Galinės dalies nuėmimas

1. Išimkite rankos atramą iš rankos atramos laikiklio **ⓓ** patraukdami rankos atramą aukštyn.

Galinės dalies įstatymas

1. Nustatykite rankos atramos stovą **ⓒ** virš galinio rankos atramos laikiklio **ⓓ**.
2. Stumkite rankos atramą žemyn, kol ji užsifikuos rankos atramos laikiklyje **ⓓ** ir aiškiai pasigirs spragtelėjimas.

Aukščio reguliavimas

1. Atlaisvinkite fiksavimo varžtą **ⓔ** 5 mm šešiabriauniu raktu arba sparnuotąją veržlę, jei tokia yra.
2. Sureguliuokite aukštį ir norimoje padėtyje priveržkite fiksavimo varžtą **ⓔ** (5 Nm) arba tvirtai priveržkite sparnuotąją veržlę.
3. Padarykite tą patį kitoje pusėje.

3.8 Kojų atramos



DĖMESIO!

Pavojus susižaloti

- Niekada nekelkite vežimėlio, laikydami už pėdų arba kojų atramų.



ATSARGIAI!

Pirštų prispaudimo ar sutraiškymo pavojus

- Po pusiniu padėklų yra sukimo mechanizmai, kuriuose galite prispausti pirštus.
- Būkite atsargūs naudodami, sukdami, išardydami ar koreguodami šiuos mechanizmus.



PASTABA!

- Pavojus sugadinti kojų atramos mechanizmą
- Ant kojų atramos nedėkite nieko sunkaus ir neleiskite ant jos sėdėti vaikams.

3.8.1 Nusukamos kojų atramos

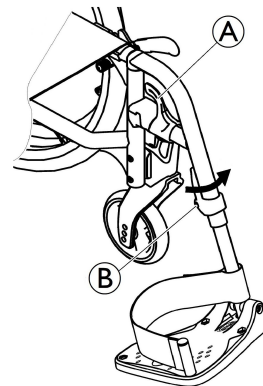

Pasukimas į išorę.

1. Aktyvinkite atpalaidavimo svirtį **Ⓐ** ir pasukite kojų atramas į išorę.

Pasukimas į priekį

1. Sukite kojos atramą į priekį, kol ji užsifiksuos.

Nukabinimas

1. Aktyvinkite atpalaidavimo svirtį **A**.
2. Pastumkite kojos atramą aukštyn.

Užkabinimas

1. Užkabinkite kojos atramą ant rėmo priekio ir sukite ją į priekį, kol užsifiksuos.

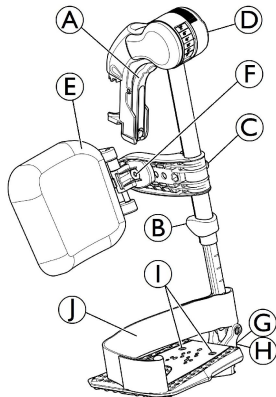
3.8.2 Nusukamos, reguliuojamo kampo kojų atramos**Pasukimas į išorę.**

1. Paspauskite atpalaidavimo svirtį **A** ir pasukite kojų atramas į išorę.

Pasukimas į priekį

1. Sukite kojos atramą į priekį, kol ji užsifiksuos.

1608508-H

Nukabinimas

1. Paspauskite atpalaidavimo svirtį **A**, pasukite kojos atramą į išorę.
2. Pastumkite kojos atramą aukštyn.

Užkabinimas

1. Pastumkite kojos atramą žemyn į laikiklį ir pasukite ją į priekį, kol užsifiksuos.

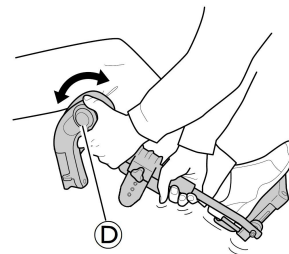
Kampo reguliavimas

Yra šešios iš anksto nustatytos kampo reguliavimo padėties.

1. Sukite rankenėlę **D** viena ranka, kita ranka prilaikydami kojos atramą.
2. Nustatę tinkamą kampą, atleiskite rankenėlę ir kojų atrama užsifiksuos norimoje padėtyje.

Blauzdos pagalvėlės sukimas ir reguliavimas

- Blauzdos pagalvėlės sukimas pirmyn (1) arba atgal (2):

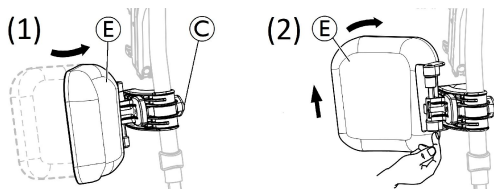

- Pasukite blauzdos pagalvėlę E į priekį (1).
 - Patraukite į viršų blauzdos pagalvėlę E ir pasukite ją atgal (2).
- Blauzdų pagalvėlės fiksavimas nulenkus atgal:

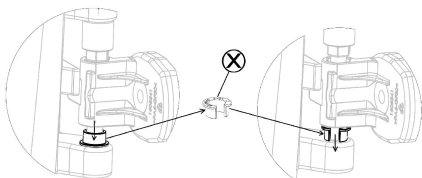

- Ištraukite pilką tarpiklio atidarymo žiedą X iš jo vietos.
- Apsukite pilką tarpiklio atidarymo žiedą.
- Įstatykite pilką tarpiklio atidarymo žiedą X, kaip parodyta dešiniojoje diagramos pusėje.



Atlikite šią procedūrą atvirkščia tvarka, kad atlaisvintumėte blauzdos pagalvėlę, nulentą atgal.

- Blauzdos pagalvėlės aukščio reguliavimas:

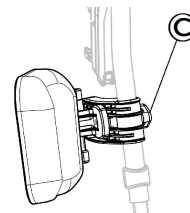

- Atlaisvinkite rankenėlę C.
- Sureguliuokite į norimą aukštį ir tvirtai priveržkite rankenėlę.

- Blauzdos pagalvėlės gylio reguliavimas

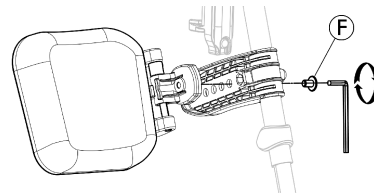

Yra keturios blauzdos pagalvėlės gylio reguliavimo parinktys:

- Išsukite fiksavimo varžtą F 5 mm šešiabriauniu raktu.
- Nustatykite į vieną iš keturių padėčių ir tvirtai priveržkite fiksavimo varžtą F (3–5 Nm).

Paminos reguliavimas

Yra trijų tipų atlenkiamos paminos.

- Standartinės reguliuojamo aukščio paminos:

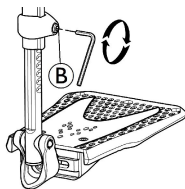

1. Atlaisvinkite fiksavimo varžtą ② 5 mm šešiabriauniu raktu.
2. Sureguliuokite aukštį ir įtvirtinkite varžtą vienoje iš išpjovų kojų atramos vamzdelyje.
3. Priveržkite tvirtinimo varžtą ② (3–5 Nm) norimoje padėtyje.



Atstumas tarp apatinės paminos dalies ir žemės turi būti bent 50 mm.

- Reguliuojamo gylio, kampo (1) ir pločio (2) paminos:

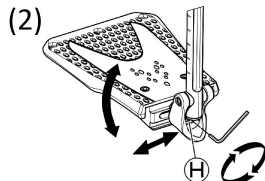
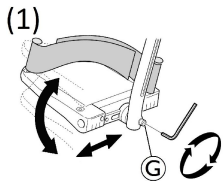

1. Atlaisvinkite fiksavimo varžtą ③ arba ④ 5 mm šešiabriauniu raktu.
2. Sureguliuokite gylį ir kampo padėtį, tvirtai priveržkite tvirtinimo varžtą ③ (12 Nm) arba ④ (8–9 Nm) norimoje padėtyje.

- Reguliuojamo pločio paminos (2):

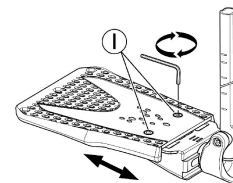

1. Atlaisvinkite du fiksavimo varžtus ① 5 mm šešiabriauniu raktu.
2. Sureguliuokite pločio padėtį, tvirtai priveržkite du fiksavimo varžtus ① (3–5 Nm) norimoje padėtyje.

„Invacare“ rekomenduoja, kad paminą sureguliuotų kvalifikuotas technikas.



Norėdami užtikrinti tinkamą pėdų padėtį, galite naudoti dviejų tipų dirželius – kulnų dirželį (serijinis) ir blauzdų dirželį (papildomas) – pritvirtintus prie kojų atramos. Abu reguliuojami kilpų ir kabliukų fiksatoriais arba slankiojančia sagtimi.

3.9 Apsauga nuo apsvirtimo

Apsaugos nuo apsvirtimo įtaisas neleidžia vežimėliui virsti atbulomis.



DĖMESIO!

Pavojus apvirsti

- Jei apsaugos nuo apsvirtimo įtaisas nustatyti netinkamai arba nebeveikia, vežimėlis gali apvirsti.
- Prieš naudodami vežimėlį visada patikrinkite, ar apsaugas nuo apsvirtimo veikia, ir, jei reikia, kreipkitės į kvalifikuotą techniką, kad nustatytų ar sureguliuotų apsaugą.
 - Esant kai kurioms konfigūracijoms, vežimėlio statinis stabilumas gali būti mažesnis nei 10°; „Invacare“ primygtinai rekomenduoja naudoti apsaugos nuo apsvirtimo įtaisą (galima įsigyti papildomai).



DĖMESIO!

Pavojus apvirsti

- Važiuojant nelygia arba minkšta žeme apsaugos nuo apsvirtimo įtaisas gali įsmigti į duobes arba tiesiai į žemę, dėl to jo atliekama apsauginė funkcija gali pablogėti arba visai neveikti.
- Apsaugos nuo apsvirtimo įtaisą naudokite tik važiuodami lygia ir tvirta žeme.



PASTABA!

Pažeidimo pavojus

- Niekada nelipkite ant apsaugos nuo nuvirtimo ir nenaudokite jos kaip pakreipimo atramos.

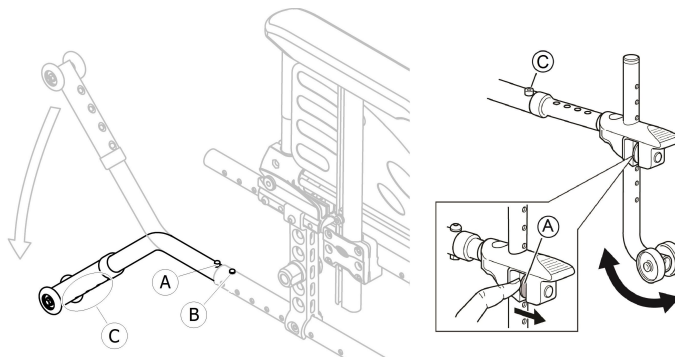

Apsaugos nuo apsvirtimo įtaiso įjungimas

1. Atleiskite spyruoklės mygtuką **A** ir sukiodami traukite apsaugos nuo apsvirtimo įtaisą žemyn, kol jis užsifiksuos ir priekinis atpalaidavimo mygtukas **B** spragtelės į rėmo angą.
2. Įsitikinkite, kad priekinis atpalaidavimo mygtukas **B** visiškai išsikiša pro rėmo angą.



DĖMESIO!

Pavojus apsvirsti

- Mėginant užvažiuoti ant laipto ar kito stataus krašto, įjungtas apsaugos nuo apsvirtimo įtaisas gali užkliūti.
- Prieš važiuodami per laiptą ar šaligatvio bortelį, apsaugos nuo apsvirtimo įtaisą visada išjunkite.

Apsaugos nuo apsvertimo įtaiso išjungimas

1. Atleiskite spyruoklės mygtuką **A** ir sukiodami traukite apsaugos nuo apsvertimo įtaisą aukštyn, kol jis užsifiksuos ir priekinis atpalaidavimo mygtukas **B** spragtelės į rėmo angą.



DĖMESIO!

Pavojus apvirsti

- Jei atleidžiate apsaugos nuo apsvertimo įtaisu, praneškite naudotojui.



Ant apsaugos nuo apsvertimo įtaiso korpuso yra raudona etiketė, ji nurodo, kada apsaugos nuo apsvertimo įtaisas neaktyvus. Kai apsaugos nuo apsvertimo įtaisas įjungtas tinkamai, raudonos etiketės nesimato.

Aukščio nustatymas



DĖMESIO!

Pavojus apvirsti

- Apsaugos nuo apsvertimo įtaiso aukštį turi reguliuoti kvalifikuotas technikas.



Šį reguliavimą reikia atlikti atsižvelgiant į galinio rato padėtį ir skersmenį, taip pat naudotojo būklę ir konkrečias jo saugos ribas.



Įsitinkite, kad apsaugos nuo apsvertimo įtaisas tinkamai įtaisytas abiejose pusėse (jei taikoma), spyruoklės mygtukas **A** ir fiksatorius **C** turi būti užfiksuoti reikiamoje padėtyje.

3.10 Sėdynės pagalvėlė

Kad slėgis sėdynėje pasiskirstytų vienodai, rekomenduojama naudoti tinkamą sėdynės pagalvėlę.



ATSARGIAI!

Nestabilumo pavojus

Ant sėdynės uždėjus pagalvėlę, padidės aukštis nuo žemės, o tai gali turėti įtakos stabilumui visomis kryptimis. Jei pagalvėlė yra pakeista, tai taip pat gali pakeisti naudotojo stabilumą.

- Jei pagalvėlės storis pakeistas, kvalifikuotas technikas turi iš naujo sureguliuoti vežimėlį.
- Kad išvengtumėte slydimo, rekomenduojame naudoti „Invacare“ arba „Matrx“ pagalvėlės užvalkalą neslidžiu paviršiumi.

4 Parinktys

4.1 „Comfort“ versija

Ji sudaryta iš tvirto apvalkalo (A) bei iš anksto suformuotos porolono pagalvėlės (B), kuri yra pritvirtinta kilpų ir kabliukų fiksatoriais. Atlošo rėmas yra nuimamas, kad galėtumėte sulankstyti vežimėlį. „Comfort“ versija visada pristatoma pasyvaus galinio rato padėtyje, taip užtikrinant geresnį stabilumą.



DĖMESIO!

Pavojus susižaloti

– Niekada nekelkite vežimėlio, laikydami už atlošo rėmo.



ATSARGIAI!

Suspaudimo pavojus

– Sulankstydami, išardydami ar reguliuodami nelaikykite pirštų prie judančių dalių.

Nuimkite atlošo rėmą

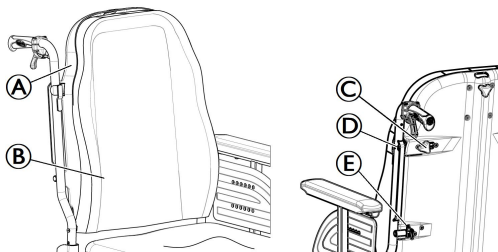

1. Šiek tiek atlaisvinkite abu rankinius sraigtus (C).
2. Stumkite svirtis (C) į vidų, kol jos atsідarys atidarytoje padėtyje.
3. Atkabinkite kabliukus (E) nuo jų atramų.

Įstatykite atlošo rėmą

1. Užkabinkite kabliukus (E) ant jų atramų.
2. Stumkite svirtis (C) į išorę, kol jos atsідurs fiksavimo padėtyje.
3. Tvirtai priveržkite abu rankinius sraigtus (A) ir įsitikinkite, kad ABU sraigtais (A) yra tinkamai priveržti.



Rekomenduojama, kad šią procedūrą atliktų tik prižiūrintis asmuo. Svarbu užtikrinti, kad atlošo rėmas būtų tinkamai įstatytas ir įtvirtintas visą laiką, kai naudojamas vežimėliu. Įsitikinkite, kad atlošo pagalvėlių kilpų ir kabliukų fiksatoriai yra geros būklės ir tinkamai įstatyti.

4.2 Tranzitinė versija

Tranzitinę versiją gali valdyti tik prižiūrintis asmuo. Kad būtų lengviau perkelti į šoną ir sutaupyti vietos, vežimėlyje sumontuoti 305 mm (12 col.) galiniai ratai.



Atstumą tarp stabdžio trinkelės ir padangos galima reguliuoti. Reguluoti turi kvalifikuotas technikas.

Rankinius stabdžius (pasirenkamas cilindrinis stabdys) gali pasiekti tik prižiūrintis asmuo; rankenėle (A) užfiksokite vežimėlį stovėjimo padėtyje.

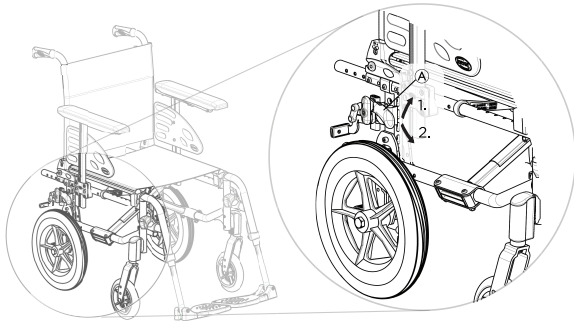



1. Norėdami įjungti stabdžius, patraukite stabdžio svirtelę kuo labiau aukštyn.
2. Norėdami atleisti stabdį, pastumkite stabdžio svirtelę žemyn.

Apie cilindrinį stabdį skaitykite skyriuje 6.2 *Stabdymas Naudojimo Metu, 48. psl.*

 Tranzitinėje versijoje su atlenkiamu atlošu visada yra apsaugos nuo apvirtimo.

4.3 Dvigubas stumiamasis ratlankis DHR

Ši greito atjungimo dvigubo rėmo sistema (kairioji arba dešinioji) leidžia vartotojui vėžimėlį valdyti viena ranka, naudojant du stumiamuosius ratlankius ant to paties rato. Mažasis rėmas gali būti nustatytas dvejose pozicijose. Vartotojas, fiksuodamas abu stumiamuosius ratlankius, stumia vėžimėlį pirmyn arba atgal. Vartotojas suimdamas tik didįjį ar mažąjį rėmą gali pasukti į kairę arba dešinę. DHR sistema visada pristatoma su pasyvia galinio rato pozicija, kad užtikrintų geresnį stabilumą.

 Stumiamuosius ratlankius galima nustatyti tolygiai (vidinė padėtis) arba vidinį, mažesnį stumiamąjį ratlankį galima nustatyti didesniojo išorėje (išorinė padėtis). Įsitinkinkite, kad 3 sraigčiai  yra užfiksuoti vietoje.



ATSARGIAI!

Pavojus susižaloti

– Valdymo pusę ir mažojo rato rankoms padėtį turi keisti kvalifikuotas technikas.



DĖMESIO!

Pavojus susižaloti

– Visada nuimkite teleskopinį galinio rato veleną  prieš nuimdami galinius ratus.



DĒMESIO!

Pavojus susižaloti

Ratai nusiima

- Patikrinkite, ar galiniai ratukai saugiai užfiksuoti savo padėtyse! Kai neįjungtas nuimamos ašies mygtukas (A), turi būti neįmanoma nuimti ratų. Išbandykite tai, bandydami nutraukti ratą.



ATSARGIAI!

Pavojus susižaloti

Nedideli sumušimai, skausmas

- Būkite atsargūs, kad neprispaustumėte pirštų tarp galinio rato stipinų ir išorinio ratlankio trijų strypų.

Galinio rato veleno prijungimas ir atjungimas

Norint sulankstyti vežimėlį, būtina atlaisvinti teleskopinį galinio rato veleną ©.

1. Atlaisvinkite teleskopinį veleną © sustumdami vieną dalį į kitą.
2. Kad būtų lengviau atlikti šį procesą, judinkite mažąjį rato rėmą į priekį ir atgal.
3. Norėdami prijungti teleskopinį galinio rato veleną atlikite atvirkščią procedūrą.



ATSARGIAI!

Nelaimingo atsitikimo pavojus

- Teleskopinis galinio rato velenas © yra neatsiejama vežimėlio dalis ir naudotojas negalės važiuoti vežimėliu be jo.

Galinio rato išmontavimas ir sumontavimas

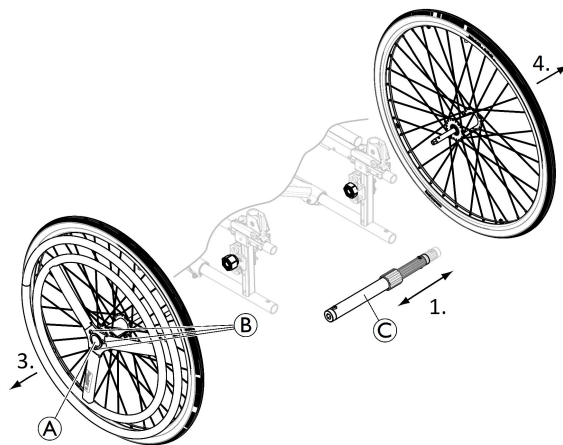



Nuimami ir keičiami galiniai ratai palengvina transportavimą bei leidžia keisti vežimėlio valdymo pusę.

1. Pašalinkite teleskopinį galinio rato veleną ©.
2. Paspauskite pašalinamos ašies mygtuką (A). Laikykite jį paspaustą ir ratą traukite išorės kryptimi.
3. Pašalinkite galinį ratą.
4. Tą patį padarykite priešingoje pusėje.
5. Kad pritaisytumėte ratus, atlikite šią procedūrą atvirkštine tvarka.

4.4 Vairavimas valdant viena ranka su svirtimi

Valdymo viena ranka sistema (kairioji arba dešinioji) leidžia naudotojui su žemu raumenų tonusu varyti vežimėlį viena ranka. Naudotojui suėmus vairavimo svirtį ir stumiant ją pirmyn ar traukiant atgal vežimėlis juda pirmyn arba atgal (atbulinės pavaros svirtis **A**, centrinė padėtis yra neutrali pavara); vairuojama tiesiog pasukant svirtį į kairę ar dešinę pusę. Stabdoma traukiant vairavimo svirtį atgal. OADL sistema visada pristatoma pasyvaus galinio rato padėtyje, taip užtikrinant geresnį stabilumą.

-  Vairavimo svirtį galima nuimti, kad būtų lengviau perkelti arba prisistumti prie stalo. Atlaisvinkite rankenos svirties rankeną **B** ir ištraukite vairavimo svirtį. Kad pritvirtintumėte svirtį, atlikite šią procedūrą atvirkštine tvarka.
-  Rankinis stabdys visada yra priešais valdymo sistemą.



ATSARGIAI!

Prispaudimo ar sutraiškymo pavojus

Tarpas tarp galinio rato ir transmisijos grandžių gali būti labai mažas, tad turite saugoti pirštus.
– Laikykite pirštus atokiau nuo judančių dalių, kai naudojate OADL sistemą, visada laikykite ranką ant svirties.

Varomosios jėgos reguliavimas



Reguliavimas atliekamas stumiant transmisijos grandžių movą ant vairavimo svirties.

1. Šiek tiek atlaisvinkite svirties rankeną **C**.
2. Stumkite transmisijos grandžių movą žemyn, norėdami sumažinti apkrovą.
3. Tvirtai priveržkite svirties rankeną **C** ir įsitinkinkite, kad svirties rankena **C** yra tinkamai priveržta.



ATSARGIAI!

Prispaudimo ar sutraiškymo pavojus

– Įsitinkinkite, kad abi rankenos svirtys **B** ir **C** išdėstytos taip, kad netrukdytų ir nesukeltų diskomforto nei naudotojui, nei palydovui.

Atjunkite vairo mechanizmą

Kad prižiūrintysis asmuo galėtų stumti vežimėlį, gali reikėti atjungti rutulinės jungties sistemą nuo šakės siekiant atjungti priekinį kryptinį ratą.

1. Paspauskite atjungimo spyruoklės galą ④.
2. Atpalaiduokite vertikalią ašį ⑤ iš jos atmosferos.
3. Kad pritvirtintumėte svirtį, atlikite šią procedūrą atvirkštine tvarka.

4.5 Laikyseną palaikantis diržas

Vežimėlyje gali būti įtaisytas laikyseną palaikantis diržas. Jis neleis naudotojui slysti žemyn arba iškristi iš vežimėlio. Laikyseną palaikantis diržas nėra skirtas padėčiai nustatyti.



DĖMESIO!

Sunkaus sužalojimo arba smaugimo pavojus

Atsilaisvinus diržui naudotojas gali nuslysti, tai kelia smaugimo pavojų.

- Laikyseną palaikantį diržą turi montuoti kvalifikuotas technikas, o pritaikyti – atsakingas gydytojas.
- Visada užtikrinkite, kad laikyseną palaikantis diržas tvirtai juosia dubens apačią.
- Kiekvieną kartą, kai naudojotės diržu, patikrinkite, ar diržas tinkamai priglunda. Pakeitus sėdynės ir (arba) atlošo kampą, pagalvėlę ir net užsivilkus kitus drabužius, diržą reikia sureguliuoti.

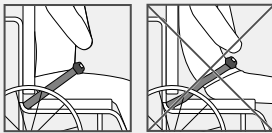

DĖMESIO!

Sunkaus sužalojimo transportuojant pavojus

Jei naudotojas sėdi vežimėlyje, įkeltame į transporto priemonę, jis turi užsisėgti saugos diržą (3 taškuose tvirtinamą diržą). Laikyseną palaikantis diržas neužtikrina asmens apsaugos.

- Kai naudotojas sėdi vežimėlyje, įkeltame į transporto priemonę, laikyseną palaikantis diržas naudojamas kaip priedas, bet jis negali pakeisti 3 taškuose tvirtinamo saugos diržo.

Laikyseną palaikančio diržo užsegimas ir atsegimas

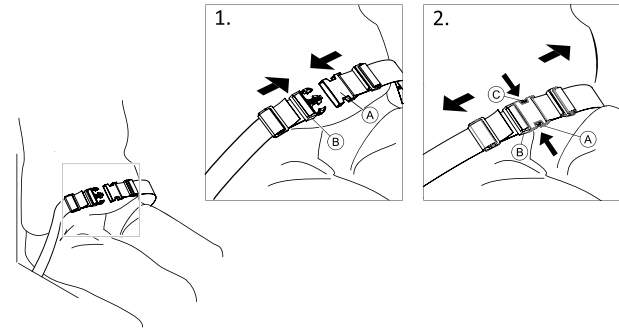

Atsisėskite taip, kad jūsų nugarą remtųsi į visą sėdynės paviršių, o dubuo būtų kuo tiesesnis ir simetriškesnis.

1. Norėdami užsegti įstumkite fiksiatorių ① į sagties sąsagą ②.
2. Norėdami atsegti paspauskite mygtuką PRESS ③ ir ištraukite fiksiatorių ① iš sagties sąsagos ②.

Ilgio reguliavimas

 Laikyseną palaikančio diržo ilgis tinkamas, jei tarp diržo ir kūno galite užkišti ištiesią rankos plaštaką.

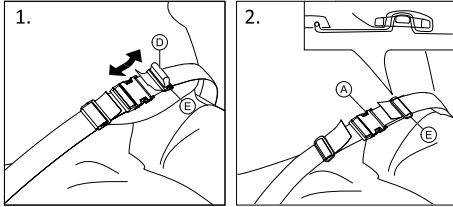

1. Jei reikia, sumažinkite arba padidinkite ① kilpą.
2. Prakiškite kilpą ① per fiksatorių ② ir plastikinę sagtį ③, kad kilpa būtų plokščia.
3. Kilpa ① turi būti gerai įsegta į plastikinę sagtį ③.
4. Užfiksukite diržo reguliavimo galą, įvertą į sagtį ③.

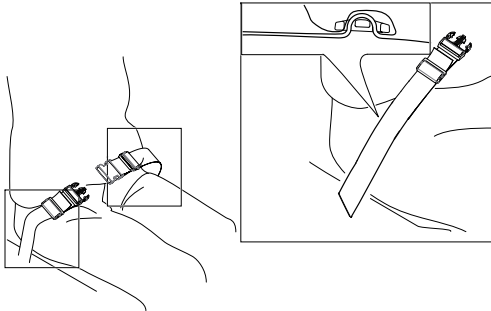

Laikyseną palaikančio diržo reguliavimas ties fiksatoriais



ATSARGIAI!

- Diržo kilpą prakiškite per abi plastikinės sagtis, kad diržas neatsilaisvintų.
- Reguluokite abiejose pusėse vienodai, kad sagties sąsaga liktų per vidurį.
- Įsitikinkite, kad diržo reguliavimo galas būtų įvertas į sagtį ③.
- Užtikrinkite, kad diržų nesugriebs galinio rato stipinai.

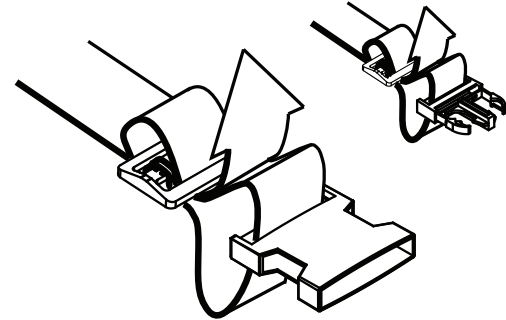

4.6 Galvos atrama



Aukštis reguliuojamas ir atrama nuimama naudojant ratuką. Ant strypo yra reguliuojamas stabdiklis.

Aukščio nustatymas

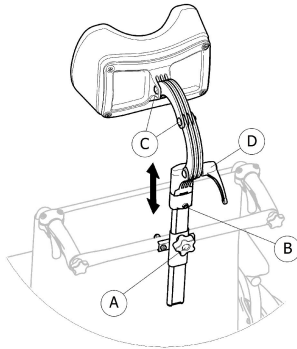

1. Atlaisvinkite stabdiklio ⑥ varžtą.
2. Atlaisvinkite ratuką ①.
3. Nustatykite norimą galvos atramos padėtį.
4. Vėl priveržkite ratuką ① prie galvos atramos tvirtinimo strypo viršaus.
5. Paslinkite stabdiklį ⑥.
6. Vėl priveržkite varžtą.



Dabar galima nuimti galvos atramą ir iš naujo įdėti ją nustačius norimą padėtį be papildomo reguliavimo.

Gylio / kampo reguliavimas

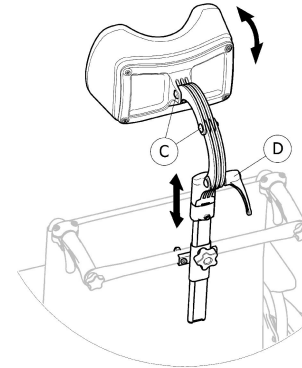

1. Atlaisvinkite rankenėlę ④.
2. Atlaisvinkite varžtus ③.
3. Atloškite galvos atramą ir nustatykite norimą kampą.
4. Vėl priveržkite rankenėlę ir varžtus.

4.7 Šoninės padėties nustatymo pagalvėles (tik reguliuojamo atlošo užvalkalui)



DĖMESIO!

Pavojus įstrigti

– Būkite atsargūs, kad neprispaustumėte juosmens tarp dviejų šoninių padėties nustatymo pagalvėlių, atliekant priekinį arba šoninį perkėlimą; kai vartotojas perkeliamas į vežimėlį.

**ATSARGIAI!****Nepatogios laikysenos pavojus**

Kai kuriems vartotojams mažai vietos tarp šoninės padėties nustatymo pagalvėlių gali būti nepatogu.

- Šį reguliavimo darbą turi atlikti kvalifikuotas technikas pagal gydančio gydytojo nurodymus.
- Pasitarkite su paslaugų teikėju.



Šoninės padėties nustatymo pagalvėles galima reguliuoti į viršų ir į šonus.

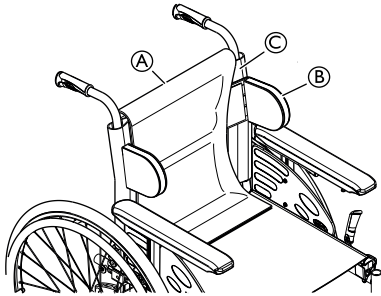

1. Nuimkite atlošo dangalą **A**.
2. Sureguliuokite šoninės padėties nustatymo pagalvėles **B** į viršų ir į šonus nustatydami reikiamą padėtį su atlošo užvalkalo lipukų paviršiumi **C**.

3. Įsitikinkite, kad abu lipukų paviršiai (pagalvėlės ir nugaros užvalkalo) yra nustatyti tinkamai.
4. Įstatykite atlošo pagalvėles **A** atgal į vietą.

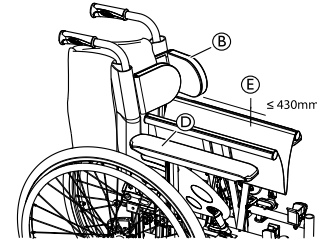

Kad galėtumėte sulankstyti vėžimėlį, šoninės padėties nustatymo pagalvėles **B** turi būti virš rankos pagalvėlės **C**.



Jei sėdynės plotis yra didesnis nei 430 mm **E**, šoninės padėties nustatymo pagalvėles **B** reikia nuimti prieš sulankstant vėžimėlį.

4.8 Pakreipimo atrama

Pakreipimo atrama padeda asistentui lengviau paversti vėžimėlį, pavyzdžiui, važiuojant per laiptus.

**DĖMESIO!****Pavojus apvirsti**

- Pasirūpinkite, kad pakreipimo atrama nebūtų išsikišusi už užpakalinio rato išorinio skersmens.

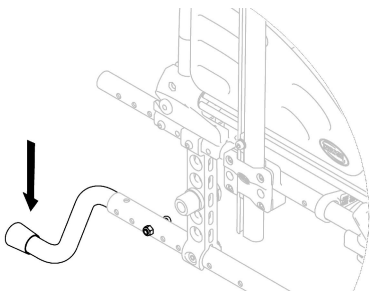

1. Laikykite vežimėlį už stūmimo rankenų.
2. Pėda paspauskite pavertimo atramą ir laikykite vežimėlį pasvirą, kol įveiksite kliūtį.

4.9 Stalo padėklas



DĖMESIO!

Pavojus apsiversti ar susižeisti

– Maks. stalo apkrova: 8 kg



ATSARGIAI!

Diskomforto ar nedidelių sumušimų pavojus

– Prieš stumdami vežimėlį įsitikinkite, kad naudotojo alkūnės padėtos ant stalo. Jei stumiant vežimėlį naudotojo alkūnės išsikiša už stalo, gali būti nepatogu arba įvykti smulkių traumų.

Gylio reguliavimas

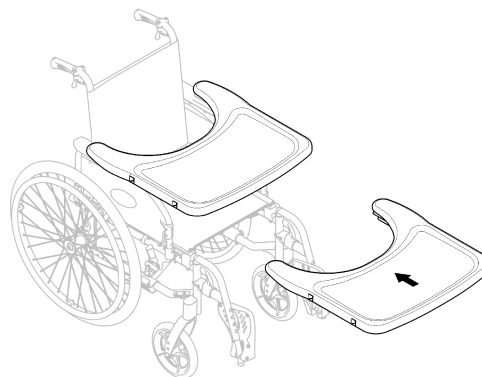

Paslinkite stalo padėklą pirmyn arba atgal, kol nustatysite reikiamą gylį.



ATSARGIAI!

Diskomforto pavojus

– Reguluodami stalo gylį, įsitikinkite, kad nespaudžiate vežimėlio naudotojo pilvo.

4.10 Pusinis padėklas



DĖMESIO!

Pavojus nukristi ar susižaloti

– Pusinio padėklo niekada negalima naudoti vietoj laikysenos diržo.

**DĒMESIO!****Pavojus apsiversti ar susižeisti**

– Maksimali pusinio padėklo apkrova: 1,5 kg

**ATSARGIAI!****Diskomforto ar nedidelių sumušimų pavojus**

– Prieš stumdami vežimėlį įsitikinkite, kad vartotojo alkūnė yra padėta ant pusinio padėklo. Jei stumiant vežimėlį išsikiša vartotojo alkūnė, gali būti nepatogu ar įvykti smulkių traumų.

**ATSARGIAI!****Pavojus prispausti pirštus**

Po pusiniu padėklu yra mechanizmas, kuriame galime prispausti pirštus.
– Būkite atsargūs, kai reguliuojate padėklą arba naudojate pasukimo į šalį funkciją.

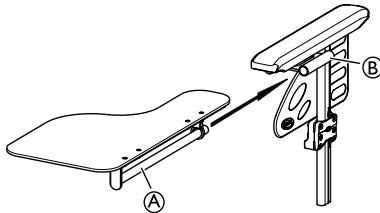

Galima reguliuoti pusinio padėklo plotį ar pasukimą į šalį.

Pusinio padėklo montavimas

1. Įstatykite pusinio padėklo vamzdelį ① į jo atramą ②, kuri yra žemiau rankos atramos.

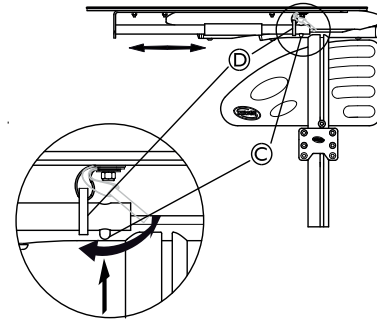

2. Paspauskite stūmoklio kaištį ③ ir įstatykite žiedą ④ ant vamzdžio ①.
3. Atleiskite stūmoklio kaištį ③.

Pusinio padėklo gylio reguliavimas

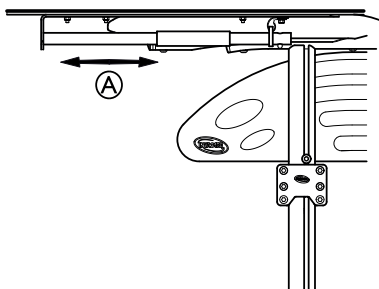

1. Paslinkite pusinį padėklą ① pirmyn ar atgal, norėdami nustatyti reikiamą gylį.



ATSARGIAI! **Diskomforto pavojus**

- Reguluodami pusinio padėklo gylį, įsitikinkite, kad nespaudžiate vežimėlio naudotojo pilvo.

Nusukite pusinį padėklą į šalį

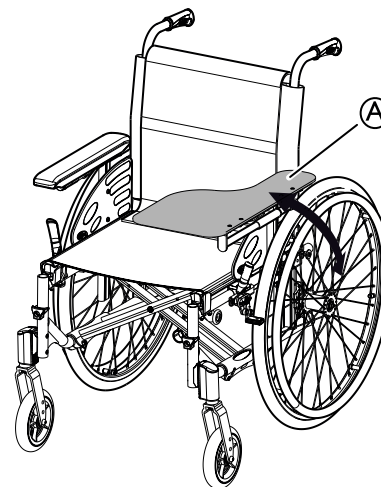

1. Pusinį padėklą ① galima nusukti į šalį, kai į priekį perkeliamas vežimėlio naudotojas.

4.11 Pusinio padėklo pagalvėlės pritvirtinimas

Norint rankas ir alkūnes dėti ant minkštesnio paviršiaus, ant pusinio padėklo galima padėti pusinio padėklo pagalvėlę.

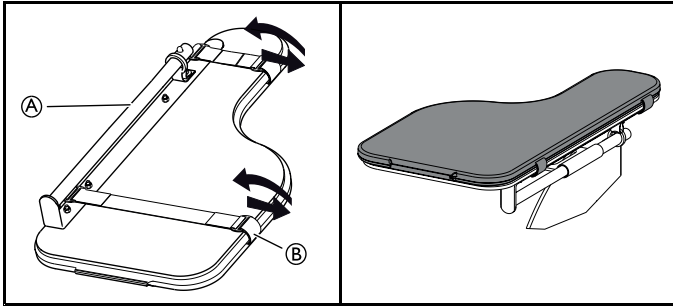

1. Padėkite pusinio padėklo pagalvėlę **A** ant padėklo.
2. Įkiškite tvirtinimo diržus **B** į plastikinę sagtį ir apjuoskite jais pusinį padėklą **A**.

4.12 Lašelinės stovas



DĖMESIO!

Pavojus apsiversti ar susižeisti

– Maks. lašelinės stovo apkrova: 4 kg (2 x 2 kg)



Lašelinės stovo strypas visada turi būti statomas vertikaliai, t. y. 90 laipsnių kampu žemės atžvilgiu, neatsižvelgiant į atlošo arba vežimėlio padėtį.

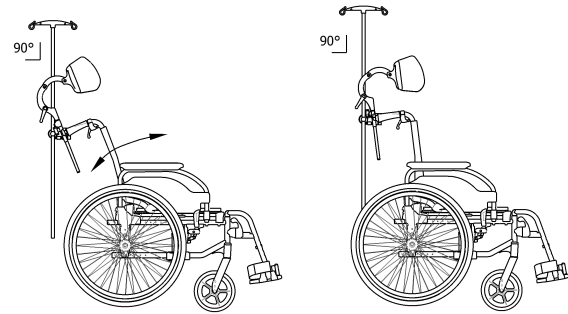

Aukščio ir kampo reguliavimas

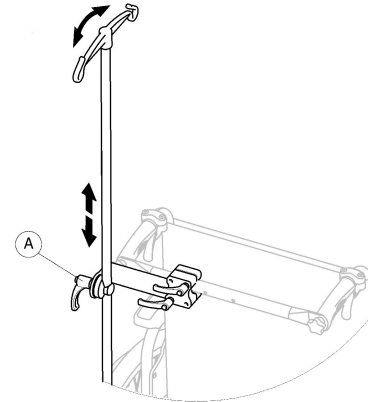

1. Atlaisvinkite svirtį **A**.
2. Nustatykite norimą lašelinės stovo aukštį ir (arba) kampą.
3. Tvirtai priveržkite svirtį **A**.

4.13 Perkėlimo rinkinio ratai

Jeigu jūsup vežimėlis tam tikrose vietose, pvz., traukiniuose, lėktuvuose, siauruose koridoriuose, pastatuose su siauromis durimis, yra per platus, galima naudoti perkėlimo rinkinio ratus.



DĖMESIO!

– Kai naudojami perkėlimo rinkinio ratai, stovėjimo stabdžiai neveikia, taip pat vežimėlio nebegalima valdyti stumiamaisiais ratlankiais.

Pageidaujant perkėlimo rinkinio ratus galima pritvirtinti tiesiai prie galinio rėmo.



DĖMESIO!

Pavojus nuvirsti į šoną

– Abiejuose vežimėlio šonuose būtina pritvirtinti apsaugus nuo apvirtimo su perkėlimo rinkinio ratais.

Parengimas važiuoti perkėlimo rinkinio ratais

1. Abiejuose pusėse įjunkite apsaugus nuo apvirtimo su perkėlimo rinkinio ratais,
→ 3.9 *Apsauga nuo apsvertimo, 30. psl.*
2. Padedant kitam žmogui nuimkite galinį ratą,
→ 7.4 *Galinių ratų išmontavimas ir sumontavimas, 58. psl* ir nuleiskite vežimėlį ant perkėlimo rinkinio rato.
3. Tą patį padarykite kitoje pusėje.

Grįžimas nuo perkėlimo rinkinio ratų prie galinių ratų

1. Padedant kitam žmogui uždėkite galinį ratą atgal ant nuimamos ašies,
→ 7.4 *Galinių ratų išmontavimas ir sumontavimas, 58. psl* ir nuleiskite vežimėlį ant galinio rato.
2. Tą patį padarykite kitoje pusėje.

4.14 Oro pompa

Oro pompa turi universalią ventilio jungtį. Tinkama vožtuvo jungtis priklauso nuo vidinio vamzdelio vožtuvo tipo.

1. Nuimkite nuo ventilio jungties apsauginį dangtelį.
2. Spausdami prijunkite ventilio jungtį prie atviro rato ventilio ir pripumpuokite ratą.



Yra dviejų tipų pompos:

- žemo slėgio, <6 barai
- aukšto slėgio, >6 barai

Naudojimo instrukcija nurodyta ant pakuotės.

4.15 Pasyvusis apšvietimas

Prie galinių ratų galite pritvirtinti atšvaitus.

4.16 Lazdos laikiklis

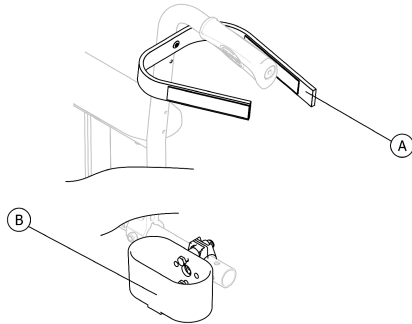

DĖMESIO!

Pavojus apvirsti

– Įsitinkite, kad lazdos laikiklis neišsikišęs už užpakalinio rato išorinio skersmens.

1. Įdėkite lazda į laikiklį ②.
2. Lazdos viršų pritvirtinkite prie nugaros atlošo ①.

5 Parengimas (ir montavimas)

5.1 Saugos informacija



ATSARGIAI!

Pavojus susižaloti

- Prieš pradėdami naudoti vežimėlį, patikrinkite bendrą jo būklę ir pagrindines funkcijas 8.2 *Techninės priežiūros grafikas, 65. psl.*



DĖMESIO!

- Prieš naudodami patikrinkite visas dalis, ar gabenant jos nebuvo pažeistos.
- Jei yra pažeidimų, įrangos nenaudokite. Dėl tolesnių nurodymų kreipkitės savo „Invacare“ tiekėją.

Įgaliotasis teikėjas pristatys paruoštą naudojimui neįgaliojo vežimėlį, paaiškins pagrindines jo funkcijas ir užtikrins, kad neįgaliojo vežimėlis atitiktų jūsų poreikius bei reikalavimus ir būtų tinkamai sureguliuotas saugiam naudojimui.

Jei vežimėlį gavote suglaustą, skaitykite skyrių 7.2 *Vežimėlio sulankstymas ir išlankstymas, 56. psl.*

5.2 Patikrinimas po pristatymo

Apie bet kokį transportuojant padarytą pažeidimą nedelsdami praneškite pervežimo įmonei. Nepamirškite saugoti pakuotės, kol pervežimo įmonė patikrins prekes ir bus pasiektas susitarimas.

6 Vežimėlio naudojimas

6.1 Saugos informacija



DĖMESIO!

Nelaimingų atsitikimų pavojus

Dėl nevienodo padangų slėgio gali labai pasunkėti valdymas.

– Patikrinkite padangų oro slėgį prieš kiekvieną važiavimą.



DĖMESIO!

Pavojus iškristi iš vežimėlio

Naudojant per mažus priekinius ratukus, vežimėlis gali užstrigti ties borteliais ar grindų grioveluose.

– Įsitinkite, kad priekiniai ratukai tinkami paviršiui, kuriuo važiuojate.



ATSARGIAI!

Sutraiškymo pavojus

Tarpas tarp galinio rato ir purvasaugio ar rankos pagalvėlės gali būti labai mažas, tad jame gali įstrigti pirštai.

– Vežimėlį visada varykite tik stumiamaisiais ratlankiais.



ATSARGIAI!

Sutraiškymo pavojus

Tarpas tarp galinio rato ir stovėjimo stabdžio gali būti labai mažas, tad jame gali įstrigti pirštai

– Vežimėlį visada varykite tik stumiamaisiais ratlankiais.

6.2 Stabdymas Naudojimo Metu

Kai važiuojate, stabdyti reikia prilaikant stumiamuosius ratlankius rankomis.



DĖMESIO!

Pavojus apvirsti

Jeigu važiuodami įjungsite stovėjimo stabdžius, galite nebeįstengti kontroliuoti judėjimo krypties arba vežimėlis gali staiga sustoti. Tada gali kilti pavojus su kuo nors susidurti arba iškristi.

- Niekada nenaudokite stovėjimo stabdžių, kai važiuojate.



DĖMESIO!

Pavojus iškristi iš vežimėlio

Jeigu pagalbininkas, stumdamas vežimėlį už rankenų, pernelyg staigiai sumažina judėjimo greitį, asmuo gali iškristi iš vežimėlio.

- Visada segėkite laikysenos palaikymo diržą, jei yra.
- Pagalbininkas turi būti kvalifikuotas ir išmokytas stumti vežimėlį su jame sėdinčiu asmeniu.
- Abu stabdžius naudokite vienu metu ir nesileiskite statesniais nei 7° šlaitais, kad neprarastumėte vežimėlio vairavimo kontrolės.
- Visada naudokite stovėjimo stabdžius vežimėliui užfiksuoti, kai sustojate trumpam ar ilgam laikui.



ATSARGIAI!

Pavojus nusideginti rankas

Jeigu stabdymas trunka ilgai, stumiamieji ratlankiai nuo trinties labai įkaista (ypač neslystantieji stumiamieji ratlankiai).

- Mūvėkite tinkamas pirštines.

1. Uždėkite rankas ant stumiamųjų ratlankių ir abu juos lygiai spauskite, kol vežimėlis sustos.

Stabdymas naudojant asistento stabdį

Asistentas gali sustabdyti judantį vežimėlį asistento stabdžiu (cilindrinio stabdžiu). Asistento stabdys gali būti naudojamas ir kaip stovėjimo stabdys.

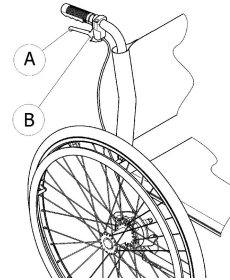

1. Norėdami stabdyti, pastumkite stabdžio svirtelę **A**, esančią ant stūmimo rankenos.
2. Norėdami pastatyti, tvirtai traukite stabdžių svirtį ir perkelkite saugos svirtį **B** į viršų.
3. Kad atleistumėte, traukite stabdžių svirtį, kol saugos svirtis atsikabins.

6.3 Įlipimas / išlipimas iš vežimėlio



DĖMESIO!

Pavojus apvirsti

Mėginant atsisėsti į vežimėlį arba iš jo išlipti kyla didelis pavojus apsiversti.

- Be pagalbos galite atsisėsti arba išlipti, tik jeigu jums tikrai pakanka fizinių jėgų.
- Kai vežimėlis perkeliamas, įsitaisykite sėdynėje kuo giliau. Tai padės išvengti apmušalo pažeidimo ir vežimėlio virtimo į priekį.
- Įsitikinkite, kad abu ratukai nukreipti tiesiai į priekį.



DĖMESIO!

Pavojus apvirsti

Atsistojus ant pakojos vežimėlis gali virsti į priekį.

- Sėsdami į vežimėlį ir išlipdami iš jo niekada nestokite ant pakojos.



ATSARGIAI!

Jei atleisite arba pažeisite stabdžius, vežimėlis gali nevaldomai riedėti.

- Sėsdami į vežimėlį ir išlipdami iš jo nesilaikykite už stabdžių.



PASTABA!

Didelė apkrova gali sugadinti purvasaugius ir rankų atramas.

- Sėsdami į vežimėlį ir išlipdami iš jo niekada nesėskite ant purvasaugių ar rankų atramų.



1. Vežimėlį atvarkite kuo arčiau kėdės, į kurią norite persėsti.
2. Įjunkite stovėjimo stabdžius.
3. Nuimkite rankų atramas arba pakelkite jas aukštyn, kad jos nekliudytų.
4. Nuimkite kojų atramas arba pasukite jas į šoną.
5. Pėdomis remkitės į žemę.
6. Laikytės už vežimėlio ir, jeigu reikia, už kokios nors kitos greta esančios nejudamos atramos.
7. Lėtai atsisėskite į vežimėlį.

6.4 Vežimėlio vairavimas ir valdymas

Vežimėlis vairuojamas ir valdomas stumiamaisiais ratlankiais. Prieš važiuodami be pagalbininko, turite nustatyti savo vežimėlio virtimo tašką.



DĖMESIO!

Pavojus apsiversti

Jeigu vežimėlis neturi apsaugos nuo apsivertimo, jis gali virsti atbulas. Mėginant nustatyti virtimo tašką, prie pat vežimėlio galo turi stovėti pagalbininkas, kad spėtų sulaikyti virstantį vežimėlį.

– Kad vežimėlis neapvirtų, įrenkite apsaugos nuo apsivertimo įtaisą.



DĖMESIO!

Pavojus apsiversti

Vežimėlis gali virsti į priekį.

– Reguluodami vežimėlį patikrinkite, kiek jis linkęs virsti į priekį, ir pagal tai pasirinkite saugų važiavimo stilių.



ATSARGIAI!

Jeigu ant atlošo pakabinamas sunkus krovinys, gali pasikeisti vežimėlio svorio centras.

– Atitinkamai pakoreguokite vairavimo stilių.

Virtimo taško nustatymas

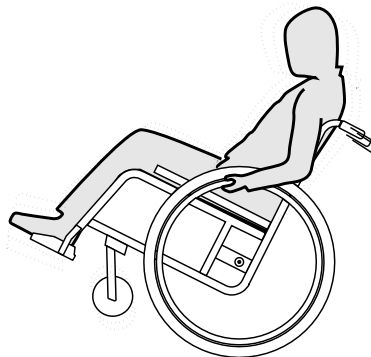

1. Atleiskite stabdį.
2. Truputį pariedėkite atgal, tvirtai suimkite abu stumiamuosius ratlankius ir staigokai pastumkite į priekį.
3. Svorio poslinkis ir vežimėlio varymas stumiamaisiais ratlankiais priešingomis kryptimis padės nustatyti virtimo tašką.

6.5 Važiavimas per laiptus ir šaligatvio bortelius



DĖMESIO!

Pavojus apvirsti

Mėgindami įveikti laiptų pakopas galite netekti pusiausvyros ir su vežimėliu apvirsti.

- Prie laiptų ir šaligatvio bortelių visada privažiokite lėtai ir atsargiai.
- Nevažiuokite aukštyn ar žemyn per pakopas, aukštesnes kaip 25 cm.



ATSARGIAI!

Įjungta apsauga nuo apsvertimo neleidžia vežimėliui virsti atbulam.

- Prieš mėgindami užvažiuoti ant laiptų ar bortelių arba nuo jų nuvažiuoti, užlenkite apsaugą nuo apsvertimo į pasyvią padėtį.



DĖMESIO!

Asistento sužalojimo ir vežimėlio apgadinimo pavojus

Pakreipiant vežimėlį su sunkiu naudotoju galimas asistento nugaros sužalojimas ir vežimėlio apgadinimas.

- Prieš atlikdami pakreipimo manevrą įsitikinkite, kad galite saugiai kontroliuoti vežimėlį su sunkiu naudotoju.

Važiavimas nuo laipto su pagalbininku



1. Privažiokite vežimėliu prie pat bortelio ir laikykite už stumiamųjų ratlankių.
2. Pagalbininkas turi laikyti vežimėlį už abiejų stūmimo rankenų, užkelti vieną koją ant pakreipimo atramos (jeigu ji yra) ir paversti vežimėlį atgal, kad priekiniai ratukai pakiltų nuo žemės.
3. Laikydamas vežimėlį tokioje padėtyje, pagalbininkas turi atsargiai nuleisti jį nuo laipto ir tada nuleisti žemyn vežimėlio priekį, kad priekiniai ratukai vėl atsiremtų į žemę.

Kilimas laipteliu su pagalbininku



DĖMESIO!

Pavojus sunkiai susižaloti

Jeigu dažnai važiuojate laiptais ar borteliais į viršų, vežimėlio atlošas patiria didesnę apkrovą, todėl gali greičiau susidėvėti ir lūžti. Naudotojas gali iškristi iš vežimėlio.

– Užvažiuodami ant laiptų ar bortelių visada naudokite pakreipimo atramą.

1. Judėkite vežimėliu atbulomis, kol galiniai ratai atsirems į bortelį.
2. Pagalbininkas, laikydamas vežimėlį už abiejų stūmimo rankenų, turi paversti jį atgal, kad priekiniai ratukai pakiltų nuo žemės, tada užkelti galinius ratus ant bortelio ir kiek patraukti vežimėlį, kad priekiniams ratukams atsirastų vietos vėl atsiremti į žemę.

Važiavimas nuo laipto be pagalbininko

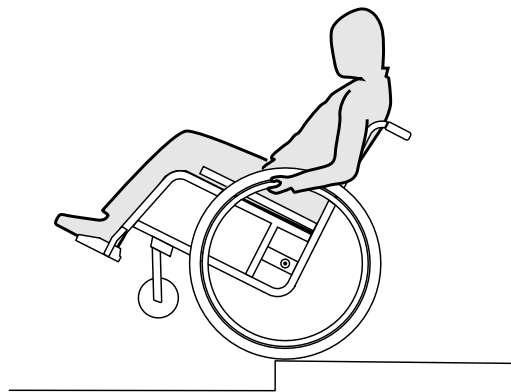

DĖMESIO!

Pavojus apsiversti

Mėgindami nuvažiuoti nuo laipto be pagalbininko, galite apvirsti aukštiejiniki, jeigu neįstengsite suvaldyti vežimėlio.

- Pirmiausia išmokite nuvažiuoti nuo laipto su pagalbininku.
- Išmokite palaikyti pusiausvyrą ant galinių ratų, *6.4 Vežimėlio vairavimas ir valdymas, 50. psl.*

1. Privažiokite vežimėliu prie pat bortelio, pakelkite priekinius ratukus ir laikykite vežimėlio pusiausvyrą.
2. Dabar lėtai nuvažiuokite abiem galiniais ratais nuo bortelio. Tai darydami, tvirtai laikykite stumiamuosius ratlankius abiem rankomis, kol priekiniai ratukai vėl palies žemę.

6.6 Važiavimas laiptais aukštyn ir žemyn



DĖMESIO!

Pavojus apvirsti

Mėgindami įveikti laiptus galite netekti pusiausvyros ir su vežimėliu apvirsti.

– Jei norite kilti ar leistis per daugiau nei vieną pakopą, visada pasitelkite du padėjėjus.



1. Judėdami laiptais aukštyn arba žemyn, anksčiau nurodytu būdu pakopas įveikite po vieną. Pirmasis padėjėjas turi stovėti už vežimėlio ir laikyti jį už stūmimo rankenų. Antrasis padėjėjas turi laikyti už tvirtos rėmo dalies iš priekinės pusės, kad vežimėlis būtų stabilus ir iš priekio.

6.7 Važiavimas rampomis ir nuolydžiais



DĖMESIO!

Pavojus, kad vežimėlis gali tapti nevaldomas

Važiuojant šlaitu ar nuolydžiu vežimėlis gali virsti atbulas, į priekį arba ant šono.

- Kai artinatės prie ilgų nuolydžių, už vežimėlio visada turi būti pagalbinkas.
- Venkite šoninių nuolydžių.
- Venkite nuolydžių, statesnių kaip 7°.
- Venkite staigių judesių, kai riedėdami nuolydžiu keičiate kryptį.



ATSARGIAI!

Vežimėlis gali smarkiai įsibėgėti netgi ant nedidelio nuolydžio, jeigu nekontroliuosite jo laikydami už stumiamųjų ratlankių.

- Jeigu vežimėlis stovi nuožulnioje vietoje, įjunkite stovėjimo stabdžius.

Važiavimas aukštyn

Norėdami užvažiuoti nuožulniu paviršiumi aukštyn, turite šiek tiek įsibėgėti, išlaikyti greitį ir sykiu kontroliuoti judėjimo kryptį.

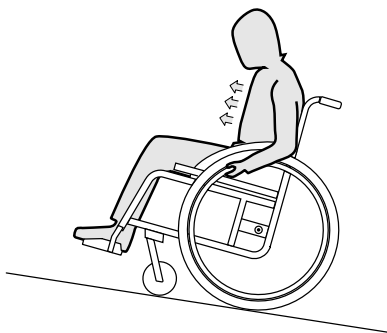

1. Palinkite korpusu į priekį ir varykite vežimėlį, staigiais stipriais mostais stumdami abu ratlankius.

Važiavimas žemyn

Važiuojant žemyn svarbu kontroliuoti judėjimo kryptį ir ypač greitį.

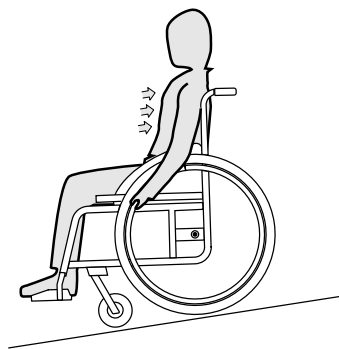

1. Atsiloškite ir atsargiai leiskite stumiamiesiems ratlankiams slysti jums per rankas. Turite pajėgti bet kuriuo metu suspausti stumiamuosius ratlankius ir taip sustabdyti vežimėlį.



ATSARGIAI!

Pavojus nusideginti rankas.

Jeigu stabdymas trunka ilgai, stumiamieji ratlankiai nuo trinties labai įkaista (ypač neslystantieji stumiamieji ratlankiai).

– Mūvėkite tinkamas pirštines.

6.8 Stabilumas ir pusiausvyra sėdint

Atliekant tam tikrus kasdienes veiksmus sėdint vežimėlyje, tenka lenktis į priekį, į šoną arba loštis atgal. Tokie judesiai turi didelę įtaką vežimėlio stabilumui. Kad niekada neprarastumėte pusiausvyros, elkitės taip:

Lenkimasis į priekį



DĖMESIO!

Pavojus iškristi

Lenkdamiesi iš vežimėlio į priekį, galite iškristi.

- Niekada nesilenkite į priekį pernelyg smarkiai ir sėdyne nesislinkite į priekį visu kūnu, kai mėginate pasiekti kokį nors daiktą.
- Nesilenkite į priekį sau tarp kelių, mėgindami paimti ką nors nuo grindų.

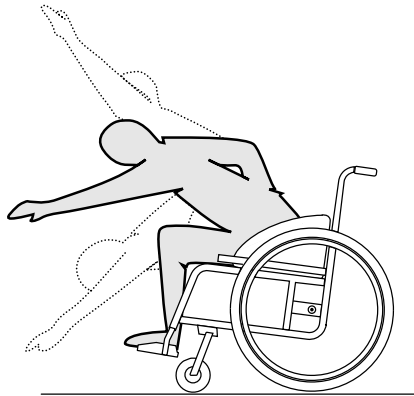

1. Atgręžkite priekinius ratukus į priekį. (Tai padarysite šiek tiek pajudėję vežimėliu į priekį, o paskui atgal.)
2. Įjunkite abu stovėjimo stabdžius.
3. Tiesiantis į priekį viršutinė kūno dalis turi likti virš priekinių ratukų.

Lenkimasis atgal



DĖMESIO!

Pavojus iškristi

Jei atgal lenksitės per smarkiai, vežimėlis gali apvirsti.

- Nepersisverkite per atlošą.
- Naudokite apsaugos nuo apsivertimo įtaisą.

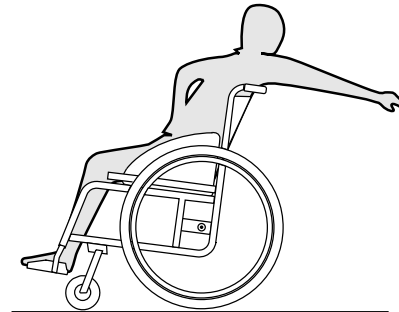

1. Atgręžkite priekinius ratukus į priekį. (Tai padarysite šiek tiek pajudėję vežimėliu į priekį, o paskui atgal.)
2. Stovėjimo stabdžių neįjunkite.
3. Nesitieskite atgal taip smarkiai, kad tektų pakeisti sėdėjimo padėtį.

7 Transportavimas

7.1 Saugos informacija



DĖMESIO!

Pavojus susižaloti, jeigu vežimėlis nėra tinkamai pritvirtintas

Per susidūrimą, staigiai stabdant ir panašiais atvejais atitrūkusios vežimėlio dalys gali sunkiai sužaloti.

- Prieš transportuodami vežimėlį visada išmontuokite galinius ratus.
- Gerai pritvirtinkite visas vežimėlio dalis transporto priemonėje, kad per kelionę jos neatsilaisvintų.



PASTABA!

Dėl pernelyg didelio nusidėvėjimo ir nudilimo svorį laikančios dalys gali netekti stiprumo.

- Nevilkite vežimėlio su išimtais ratais grubiu paviršiumi (pvz., nevilkite rėmo šurkščiu asfaltu).

7.2 Vežimėlio sulankstymas ir išlankstymas

Vežimėlio sulankstymas

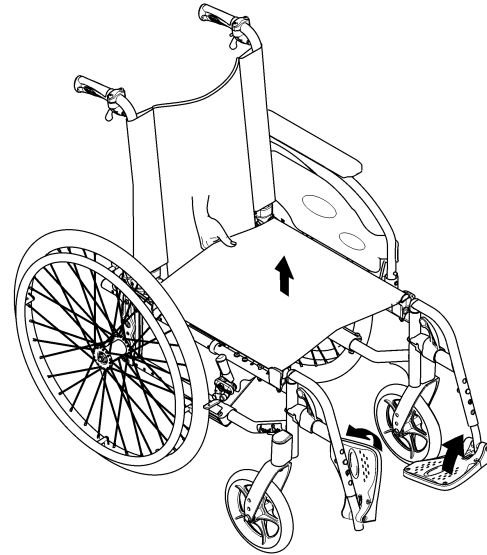

1. Jei įdėta sėdynės pagalvėlė, ją išimkite.
2. Jei yra atlošo skersinis, jį sulenkite.
3. Atlenkite paminas aukštyn.
4. Traukite sėdynės pagrindą aukštyn.
5. Dabar galite nulenkti atlošą į priekį, jei vežimėlio atlošas yra reguliuojamo kampo ir nulenkiamas.
6. Patraukite vežimėlio gale esantį dirželį į viršų. Reguliuojamo kampo ir nulenkiamas atlošas nusilenkia į priekį.

Vežimėlio išlankstymas

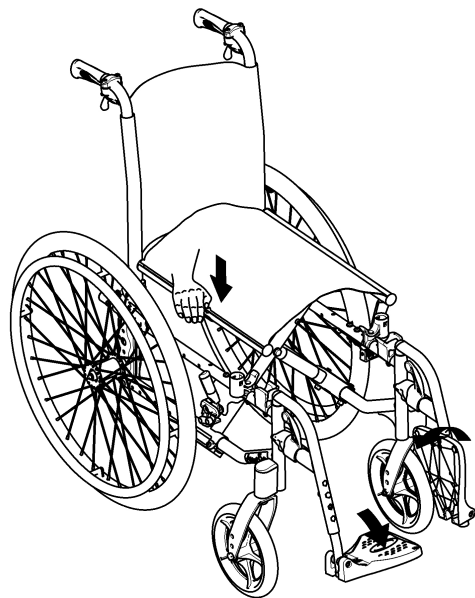

ATSARGIAI!

Pirštų privėrimo pavojus

Pirštai gali būti prispausti tarp sėdynės krašto ir rėmo.

– Niekada nelaikykite sėdynės kraštų pirštais.

1. Pastatykite vežimėlį šalia savęs.
2. Atsargiai pakreipkite vežimėlį link savęs, jei įmanoma.
3. Delnu paspauskite artimiausią sėdynės kraštą taip, kad sėdynės paviršius išsiskleistų.

4. Pastatykite vežimėlį atgal ant grindų ir patikrinkite, ar sėdynės kraštai abiejose pusėse yra tinkamai įstatyti.
5. Jeigu vežimėlio atlošas yra reguliuojamo kampo ir nulenkiamas, pakelkite atlošą už stūmimo rankenų, kol reketo sklendės užsifiksuos šoniniuose laikikliuose.
6. Nulenkite paminas žemyn.
7. Jei yra atlošo skersinis, jį atlenkite.

7.3 Vežimėlio kėlimas



PASTABA!

- Niekada nekelkite vežimėlio, laikydami už nuimamų dalių (rankų ir pėdų atramų).
- Įsitikinkite, kad galiniai strypai tvirtai laikosi.

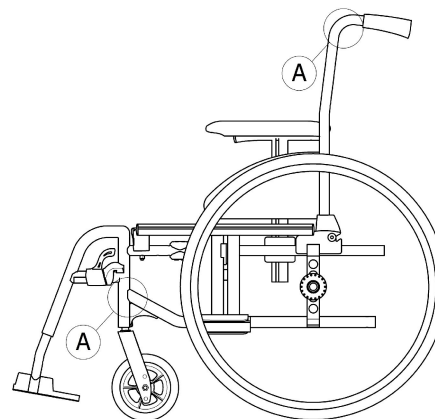

1. Sulankstykite vežimėlį, žr. skyrių 7.2 *Vežimėlio sulankstymas ir išlankstymas, 56. psl*
2. Vežimėlį visada kelkite suėmę už rėmo, ties taškais (A).

7.4 Galinių ratų išmontavimas ir sumontavimas



DĖMESIO!

Pavojus apvirsti

Jeigu galinio rato ištraukiamoji ašis nėra tvirtai užsifiksavusi, vežimėlį naudojant ratas gali atsilaisvinti. Dėl to kyla pavojus apsiversti.

– Todėl montuodami ratas visada tikrinkite, ar tvirtai užsifiksavo ištraukiamosios ašys.

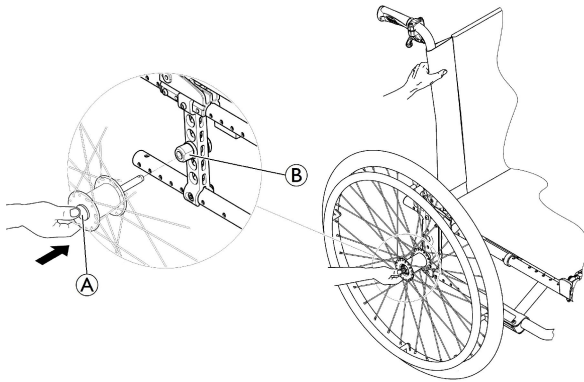

Galinių ratų išmontavimas

1. Atleiskite stabdžius.
2. Viena ranka laikykite vežimėlį, kad stovėtų tiesiai.
3. Kita ranka laikykite ratą už centrinės, ties rato įvore esančios detalės, prie kurios pritvirtinti stipinai.
4. Nykščiu nuspauskite ištraukiamosios ašies mygtuką (A). Laikykite jį nuspaustą ir ištraukite ratą iš pereinamosios įvorės (B).

Galinių ratų sumontavimas

1. Atleiskite stabdžius.
2. Viena ranka laikykite vežimėlį, kad stovėtų tiesiai.
3. Kita ranka laikykite ratą už centrinės, ties rato įvore esančios detalės, prie kurios pritvirtinti stipinai.
4. Nykščiu nuspauskite ir laikykite ištraukiamosios ašies mygtuką.
5. Stumkite ašį į pereinamąją įvorę (B), kol ji atsirems.
6. Atleiskite ištraukiamosios ašies mygtuką ir patikrinkite, ar ratas tvirtai užsifiksavo.

7.5 Rankinio vežimėlio gabenimas be keleivio



ATSARGIAI!

Pavojus susižaloti

– Jeigu nepavyksta rankinio vežimėlio patikimai įtaisyti transporto priemonėje, „Invacare“ nerekomenduoja jo vežti.

Rankinį vežimėlį galite vežti be jokių apribojimų kelių transportu, traukiniu arba lėktuvu. Vis dėlto kai kurios transporto įmonės turi nurodymus, kuriais gali apriboti arba uždrausti kai kurias vežimo procedūras. Kiekvienu atveju pasiteiraukite transporto įmonės.

- „Invacare“ griežtai rekomenduoja pritaistyti rankinį vežimėlį prie transporto priemonės grindų.

7.6 Vežimėlio su jame sėdinčiu asmeniu transportavimas transporto priemone

Net jei vežimėlis yra tinkamai pritvirtintas ir laikomasi toliau pateiktų taisyklių, įvykus avarijai arba staigiai stabdant keleiviai gali susižaloti. Todėl „Invacare“ primygtinai rekomenduoja vežimėlio naudotoją perkelti į transporto priemonės sėdynę. Negavus rašytinio „Invacare Corporation“ sutikimo, jokių esminių vežimėlio (konstrukcijos, rėmo ar dalių) pakeitimų daryti negalima. Vežimėlis sėkmingai išbandytas pagal ISO 7176–19 reikalavimus (smūgis iš priekio).



DĖMESIO!

Sunkaus sužalojimo ar mirties rizika

Norint naudoti vežimėlį kaip sėdynę transporto priemonėje, atlošo aukštis turi būti mažiausiai 400 mm.

Norint transporto priemone transportuoti vežimėlį su jame esančiu žmogumi, transporto priemonėje turi būti įmontuota fiksavimo sistema. Vežimėlio pritvirtinimo ir sėdinčio asmens fiksavimo sistema turi būti aprobuota pagal ISO 10542-1. Norėdami gauti informacijos, kaip gauti ir sumontuoti aprobuotą ir suderinamą fiksavimo sistemą, susisiekiite su vietiniu „Invacare“ įgaliotuoju paslaugų teikėju.



DĖMESIO!

Jei dėl kokių nors priežasčių neįmanoma vežimėlio naudotojo pervežti transporto priemone sėdynėje, vežimėlis gali būti naudojamas kaip sėdynė, jei laikomasi toliau nurodytų reikalavimų. Šiam tikslui ant kėdės turi būti įtaisytas transportavimo komplektas (papildomas).

- Vežimėlis turi būti pritvirtintas transporto priemonėje naudojant 4 taškų vežimėlio fiksavimo sistemą.
- Vežimėlio naudotojas turi būti pritvirtintas naudojant 3 taškų keleivio fiksavimo sistemą, pritvirtintą prie transporto priemonės.
- Naudotojas gali būti papildomai pritvirtintas naudojant vežimėlyje esantį laikyseną palaikantį diržą.



DĖMESIO!

Apsauginiai fiksavimo prietaisai turi būti naudojami tik tada, kai vežimėlio naudotojas sveria 22 kg arba daugiau (ISO-7176-19).

- Jei naudotojas sveria mažiau nei 22 kg, vežimėlio negalima naudoti kaip sėdynės transporto priemonėje.



DĒMESIO!

- Prieš kelionę susisieki su vežėju ir paprašykite informacijos apie toliau nurodytos reikiamos įrangos charakteristikas.
- Užtikrinkite, kad aplink vežimėlį ir naudotoją būtų pakankamai laisvos vietos, kad naudotojas nesiliestų prie kitų transporto priemonėje esančių žmonių, nepaminkštintų transporto priemonės dalių, vežimėlio parinkčių ar fiksavimo sistemos tvirtinimo taškų.



DĒMESIO!

- Užtikrinkite, kad vežimėlio pritvirtinimo vietos būtų nepažeistos ir stovėjimo stabdžiai būtų patikimai užfiksuoti.
- Transportuojant rekomenduojama naudoti pradūrimui atsparias padangas, kad sumažėjus padangų slėgiui nekiltų problemų stabdant.



DĒMESIO!

- Įvykus avarijai arba staigiai stabdant gali atsilaisvinti vežimėlio komponentai arba parinktys, todėl kyla sužalojimo arba sugadinimo pavojus.
- Įsitinkite, kad visi nuimami ar atkabinami komponentai ir parinktys yra nuimti nuo vežimėlio ir saugiai laikomi transporto priemonėje.
 - Po avarijos, susidūrimo ir kt. vežimėlį turi patikrinti kvalifikuotas technikas.



DĒMESIO!

Pavojus susižaloti

- Vežimėlis gali nekontroliuojamas judėti pirmyn / atgal klaidos atveju.
- Niekada nepalikite naudotojo be priežiūros, gabendami vežimėlį aukštyn arba žemyn rampomis ar šlaitais.



Todėl „Invacare“ primygtinai rekomenduoja vežimėlio naudotoją perkelti į transporto priemonę, užsegus laikyseną palaikantį diržą.



PASTABA!

- Žr. su fiksavimo sistemomis pateiktus naudotojo vadovus.
- Toliau pateiktos iliustracijos gali skirtis, atsižvelgiant į fiksavimo sistemos tiekėją.



Manevringumas ir prieinamumas prie motorizuotų transporto priemonių priklauso nuo vežimėlio konfigūracijos (sėdynės pločio, gylio, atstumo tarp ratų).

Ramos ir šlaitai:

Vežimėlio pritvirtinimas naudojant 4 taškų fiksavimo sistemą

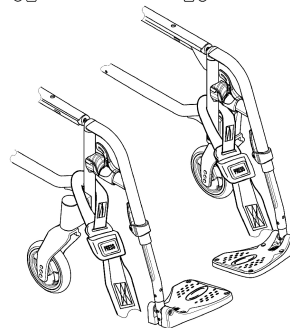
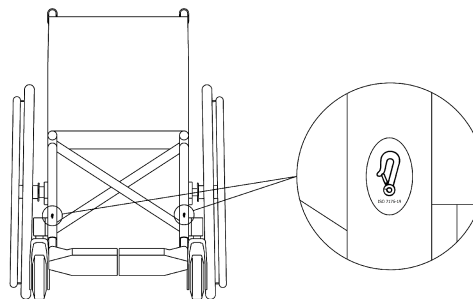
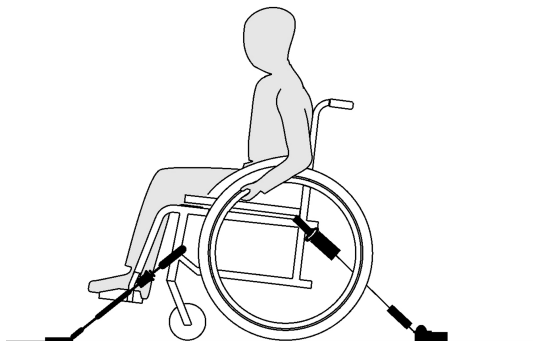

DĖMESIO!

- Pastatykite vežimėlį taip, kad naudotojas būtų atsuktas transporto priemonės judėjimo kryptimi.
- Įjunkite vežimėlio stovėjimo stabdžius.
- Aktyvinkite apsaugą nuo apsisvertimo (jei ji yra sumontuota).

Vežimėlio pritvirtinimo taškai, prie kurių turi būti tvirtinami fiksavimo sistemos diržai, pažymėtos karabininio kablio simboliais (žr. toliau esančius paveikslus produkto skyriuje „Etiketės ir simboliai“).

1. Naudodami priekinius ir užpakalinius 4 taškų fiksavimo sistemos diržus, pritvirtinkite vežimėlį prie transporto priemonėje įrengtų bėgelių. Žr. su 4 taškų fiksavimo sistema pateiktą naudotojo vadovą.

Diržų tvirtinimo priekinėje dalyje vietos

1608508-H

1. Pritvirtinkite priekinius diržus virš ratukų laikiklių, kaip parodyta pirmiau pateiktame paveikslėlyje (žr. pritvirtinimo žymų vietas).
2. Pritvirtinkite priekinius diržus prie bėgelių sistemos, remdamiesi saugos diržo gamintojo rekomenduojamomis instrukcijomis.
3. Išjunkite stovėjimo stabdžius ir įtempkite priekinius diržus traukdami vežimėlį atgal iš užpakalinės dalies.
4. Vėl įjunkite stovėjimo stabdžius.

Karabininių kablių tvirtinimo užpakalinėje dalyje vietos

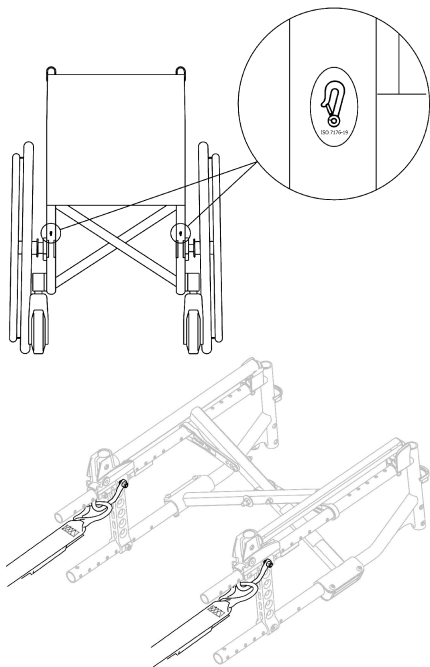

1. Pritvirtinkite karabinus prie oranžinių žiedų, kaip parodyta pirmiau pateiktuose dviejuose paveikslėliuose (žr. tvirtinimo žymų vietas).
2. Pritvirtinkite užpakalinius diržus prie bėgelių sistemos, remdamiesi saugos diržo gamintojo rekomenduojamomis instrukcijomis.
3. Įtempkite diržus.



PASTABA!

– Karabininiai kabliai turi būti padengti neslystančia medžiaga, kad neslydinėtų ašis.



PASTABA!

– Patikrinkite, ar fiksatoriai yra tinkamai užfiksuoti abiejose pusėse ir yra toje pačioje bėgelių takelio pozicijoje.
– Įsitinkite, kad kampas tarp bėgelių ir diržų yra 40–45°.

Prisekite laikyseną palaikantį diržą



DĖMESIO!

Laikyseną palaikantis diržas gali būti naudojamas kaip papildomas diržas; jis nepakeičia keleivio fiksavimo sistemos (3 taškų diržo).

1. Sureguliuokite laikyseną palaikantį diržą pagal vežimėlyje sėdintį žmogų, žr. skyrių 4.5 *Laikyseną palaikantis diržas*, 36. psl.

Sumontuokite tik „Comfort“ versijai skirtą specialų tvirtinimo rinkinį



DĖMESIO!

Transportuojant automobiliu privaloma naudoti specialų tvirtinimo rinkinį (galima įsigyti pasirinktinai), kitus tvirtinimo įtaisus naudoti draudžiama! Montavimo instrukcija pateikiama su rinkiniu, papildomos informacijos kreipkitės į įgaliotąjį tiekėją.

3 taškų keleivio fiksavimo sistemos naudojimas

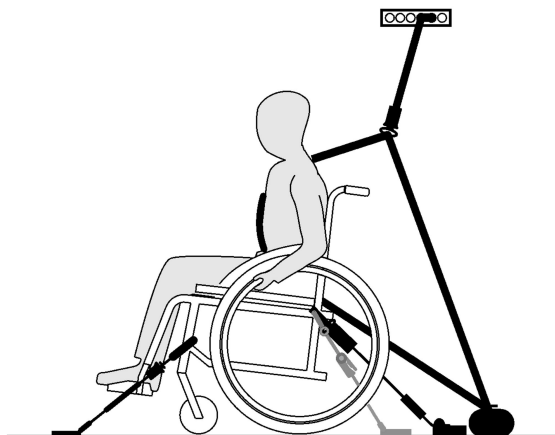

PASTABA!

Viršuje esančios iliustracijos gali skirtis, atsižvelgiant į fiksavimo sistemos tiekėją.



DĖMESIO!

- Pasirūpinkite, kad 3 taškų keleivio fiksavimo sistema kuo tvirčiau juostų naudotojo kūną, nekeltų diskomforto ir nebūtų persisukusi.
- Įsitikinkite, kad 3 taškų keleivio fiksavimo sistema yra priglundusi prie naudotojo kūno ir nėra užsikabinusi už vežimėlio dalių, pvz., rankų atramų, ratų ir pan.
- Įsitikinkite, kad naudotojas pritvirtintas prie tvirtinimo taško be jokių kliūčių, t. y., nekluduoja jokios transporto priemonės arba vežimėlio dalys, sėdynė arba priedai.
- Įsitikinkite, kad juosmens diržas priglundęs prie sėdinčiojo dubens ir nepasislinks iki pilvo srities.
- Įsitikinkite, kad naudotojas pats gali pasiekti atpalaidavimo mechanizmą.



1. Pritvirtinkite 3 taškų keleivio fiksavimo sistemą, remdamiesi su 3 taškų fiksavimo sistema pateiktu naudotojo vadovu.



PASTABA!

– 3 taškų diržo fiksavimo sistemos dubens diržo sistema apjuoskite dubenį, kad kampas tarp sistema apjuoskite dubenį, kad kampas tarp dubens diržo būtų norimoje zonoje (A) ir su horizontalia linija sudarytų nuo 30° iki 75°. Kuo kampas statesnis, tuo geriau; 75° viršyti negalima.

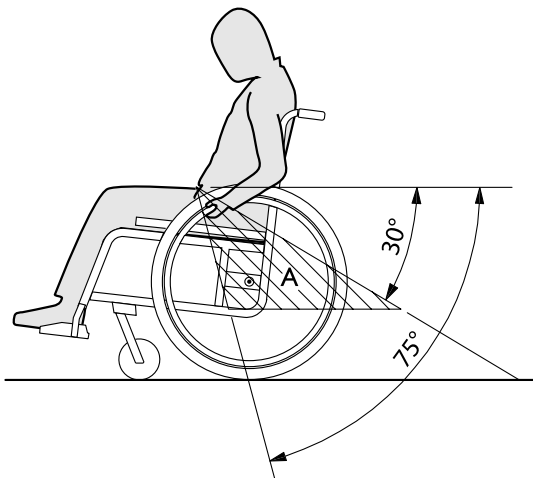

8 Techninė priežiūra

8.1 Saugos informacija



DĖMESIO!

Kai kurios medžiagos laikui bėgant natūraliai dėvisi. Dėl to gali būti pažeidžiamos vežimėlio dalys.

– Kvalifikuotas technikas turėtų patikrinti vežimėlių bent kartą per metus arba tuo atveju, jeigu vežimėlis ilgą laiką nebuvo naudojamas.



Pakavimas grąžinant

Vežimėlių įgaliotam prekybos tiekėjui būtina išsiųsti tinkamai supakuotą siekiant išvengti pažeidimų persiunčiant.

8.2 Techninės priežiūros grafikas

Kad vežimėlis veiktų saugiai ir patikimai, reguliariai atlikite toliau išvardytus vaizdinio patikrinimo ir techninės priežiūros darbus arba pasirūpinkite, kad tai padarytų kitas asmuo.

	Kas savaitę	Kas mėnesį	Kasmet
Patikrinkite padangų oro slėgį	x		
Patikrinkite, ar tinkamai sumontuoti galiniai ratai	x		

	Kas savaitę	Kas mėnesį	Kasmet
Patikrinkite laikyseną palaikantį diržą	x		
Patikrinkite sulankstymo mechanizmą		x	
Patikrinkite ratukus ir jų fiksatorius		x	
Patikrinkite varžtus		x	
Patikrinkite stipinus		x	
Patikrinkite stovėjimo stabdžius		x	
Pasirūpinkite, kad vežimėlių patikrintų kvalifikuotas technikas			x

Bendroji patikra apžiūrint

1. Apžiūrėkite, ar nematyti atsipalaidavusių detalių, įtrūkių ar kitokių defektų.
2. Jei ką nors randate, nebenaudokite vežimėlio ir pasirūpinkite, kad vežimėlių kuo greičiau patikrintų įgaliotasis paslaugų teikėjas.

Patikrinkite padangų oro slėgį

1. Patikrinkite padangų slėgį; daugiau informacijos žr. sk. „Padangos“.
2. Pripūskite padangas iki reikiamo slėgio.

3. Kartu patikrinkite padangų protektorių.
4. Prireikus pakeiskite padangas.

Patikrinkite, ar tinkamai sumontuoti galiniai ratai

1. Vizualiai patikrinkite, ar ašies rutuliukas yra už laikiklio ribų, ir patraukite galinį ratą, kad patikrintumėte, ar nuimama ašis yra tinkamai įstatyta. Ratas neturi išsitraukti.
2. Jeigu galiniai ratai nėra tinkamai užsifiksavę, pašalinkite purvą ir nuosėdas. Jeigu problema neišnyksta, pasirūpinkite, kad ištraukiamąsias ašis iš naujo įtvirtintų kvalifikuotas technikas.

Patikrinkite laikyseną palaikantį diržą

1. Patikrinkite, ar laikyseną palaikantis diržas sureguliuotas tinkamai.

! PASTABA!

- Atsilaisvinusius laikyseną palaikančius diržus turi sutvarkyti įgaliotasis paslaugų teikėjas.
- Pažeistus laikysenos diržus turi pakeisti kvalifikuotas technikas.

Patikrinkite sulankstymo mechanizmą

1. Patikrinkite, ar sulankstymo mechanizmas lengvai veikia.

Patikrinkite ratukus ir jų fiksatorius

1. Patikrinkite, ar ratukai laisvai sukasi.
2. Pastumkite ir patraukite 3-mis kryptimis (pirmyn-atgal; kairėn-dešinėn; į viršų-žemyn), kad patikrintumėte, ar ratukai nėra atsilaisvinę, nekliba, taip pat įsitikinkite, ar nėra akivaizdžių pažeidimų.

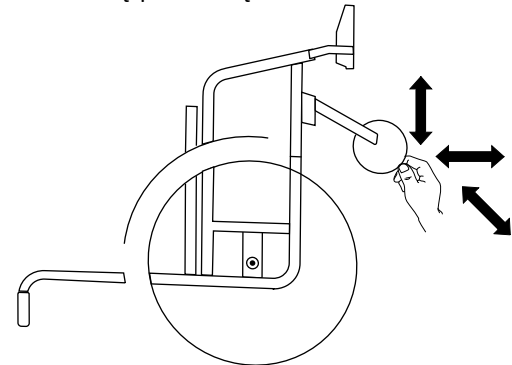

Fig. 8-1

3. Išvalykite ratukų guoliuose susikaupusius nešvarumus, plaukus.
4. Sugadintus arba susidėvėjusius ratukų fiksatorius turi pakeisti kvalifikuotas technikas.

Patikrinkite varžtus

Dėl nuolatinio naudojimo varžtai gali atsilaisvinti.

1. Patikrinkite, ar varžtai patikimai priveržti ir nėra laisvumo (pakojos, ratukų, ratukų korpuso, sėdynės užvalkalo, šonų, atlošo, rėmo, sėdynės modulio).
2. Priveržkite visus atsilaisvinusius varžtus tinkama sąsūkos jėga.

! PASTABA!

Savaime užsifiksuojantys varžtai, veržlės ar sriegio fiksavimo klizai naudojami keletui jungčių. Jei jie atsilaisvina, juos būtina pakeisti naujais savaime užsifiksuojančiais varžtais, veržlėmis arba pritvirtinti sriegio fiksavimo klizais.

- Savaime užsifiksuojančius varžtus / veržles turi pakeisti kvalifikuotas technikas.

Patikrinkite, kaip įtempti stipinai

Stipinai neturi būti laisvi ar sulinkę.

1. Atsilaisvinusius stipinus turi priveržti kvalifikuotas technikas.
2. Lūžusius stipinus turi pakeisti kvalifikuotas technikas.

Patikrinkite stovėjimo stabdžius

1. Patikrinkite, ar stovėjimo stabdžiai sumontuoti tinkamai. Stabdys sumontuotas tinkamai, jeigu jį nuspaudus trinkelė įspaudžia padangą kelis milimetrus.
2. Jei stovėjimo stabdžiai nustatyti netinkamai, pasirūpinkite, kad juos sureguliuotų kvalifikuotas technikas.

! PASTABA!

Kai pakeičiami galiniai ratai arba pakoreguojama jų padėtis, stovėjimo stabdžius būtina reguliuoti iš naujo.

Tikrinimas po smarkaus susidūrimo ar smūgio**! PASTABA!**

Smarkus susidūrimas ar stiprus smūgis gali padaryti vežimėliui vizualiai nepastebimos žalos.

- Labai svarbu, kad po smarkaus susidūrimo ar stipraus smūgio vežimėlį patikrintų kvalifikuotas technikas.

Padangos kameros lopymas ir keitimas

1. Išimkite galinį ratą ir išleiskite iš kameros visą orą.
2. Dviračio padangų montavimo įrankiu nuimkite nuo ratlankio vieną padangos kraštą. Nenaudokite aštrių įrankių, tokių kaip atsuktuvai, nes galite pažeisti kamerą.
3. Ištraukite kamerą iš padangos.
4. Užlopykite kamerą dviračių kamerų lopymo priemonėmis arba, jei reikia, pakeiskite kamerą.
5. Įpūskite į kamerą šiek tiek oro, kad ji taptų apvali.
6. Įdėkite į specialią skylę ratlankyje ventilių ir sukiškite kamerą į padangą (kamera turi per visą apskritimą būti raukšlių priglusti prie padangos).
7. Įdėkite padangos kraštą į ratlankį. Pradėkite nuo vietos ties ventiliu. Naudokite dviračių padangų montavimo įrankį. Tai darydami saugokite, kad kamera neprispaustų tarp padangos ir ratlankio.
8. Pripūskite padangą iki maksimalaus leidžiamo slėgio. Patikrinkite, ar iš padangos neina oras.

Atsarginės dalys

Visas atsargines dalis galima gauti iš Invacare įgaliojotojo paslaugų tiekėjo.

8.3 Valymas ir dezinfekavimas

8.3.1 Bendroji saugos informacija



ATSARGIAI!

Užteršimo rizika

- Imkitės atsargumo priemonių ir naudokite tinkamas apsaugos priemones.



PASTABA!

Valant netinkamais skysčiais ar netinkamu būdu galima pažeisti arba sugadinti gaminį.

- Visos naudojamos valymo priemonės ir dezinfekantai turi būti veiksmingi, suderinami vienas su kitu ir nekenkti valomoms medžiagoms.
- Nenaudokite korozinių skysčių (šarmų, rūgšties ir pan.) arba abrazyvinių valymo priemonių. Jei valymo instrukcijose nenurodyta kitaip, rekomenduojame naudoti paprastą buitinę valymo priemonę, pvz., indų plovimo kystį.
- Nenaudokite tirpiklių (celiuliozės skiediklio, acetono ir pan.), kurie gali pakeisti plastiko struktūrą arba ištirpdyti priklijuotas etiketes.
- Prieš pakartotinai naudodami gaminį atidžiai patikrinkite, ar jis visiškai sausas.



Jei reikia valyti ir dezinfekuoti klinikinėje ar ilgalaikės priežiūros aplinkoje, vadovaukitės vidaus procedūromis.

8.3.2 Valymo intervalai



PASTABA!

Reguliariai valant ir dezinfekuojant užtikrinamas sklandus veikimas, padidinama eksploataavimo trukmė ir apsaugoma nuo užteršimo.

Valykite ir dezinfekuokite gaminį:

- reguliariai, kai jis naudojamas,
- prieš ir po bet kokios techninės priežiūros procedūros,
- jei buvo kontaktas su kūno skysčiais,
- prieš naudodami jį naujam naudotojui.

8.3.3 Valymas



PASTABA!

Dėl purvo ir smėlio bei jūros vandens poveikio gali sugesti guoliai ir, jei bus pažeisti, gali imti rūdyti plieninių dalių paviršius.

- Sąlytis su smėliu ir jūros vandeniu turėtų būti trumpalaikis, o po kiekvieno apsilankymo paplūdimyje vežimėlį reikia išvalyti.
- Jeigu vežimėlis susipurvina, kuo greičiau nuvalykite purvą drėgnu skudurėliu ir kruopščiai nusauskite.

1. Nuimkite pritvirtintus priedus (tik tuos priedus, kuriems nereikalingi įrankiai).
2. Atskiras dalis nuvalykite šluoste arba minkštu šepetiu, paprastomis buitinėmis valymo priemonėmis (pH = 6–8) ir šiltu vandeniu.
3. Nuskalaukite dalis šiltu vandeniu.
4. Kruopščiai nusauskite dalis sausa šluoste.

 Norint pašalinti įbrėžimus ir atkurti blizgesį, galima naudoti automobilių laką ir minkštą vašką ant dažytų metalinių paviršių.

Apmušalo valymas

Kaip valyti apmušalą, žr. instrukcijas, nurodytas ant sėdynės, pagalvėlės ir atlošo užvalkalco esančiose etiketėse.

 Jei įmanoma, prieš plaudami visada sulipdykite kilpas ir kabliukus (sulimpančios dalys), kad ant kabliukų juostelių priliptų kuo mažiau pūkų ir siūlų, kurie kenkia apmušalo medžiagai.

8.3.4 Plovimas

1. Nuimkite visus palaidus ir nuimamus užvalkalus ir skalbkite skalbyklėje pagal kiekvieno užvalkalco plovimo instrukcijas.
2. Išimkite visas dalis su paminkštinimais, tokias kaip sėdynės pagalvėlės, rankų atramos, galvos atrama ar kaklo atrama su fiksuotais paminkštinimais, blauzdų pagalvėlės ir pan., ir išvalykite atskirai.

 Dalių su paminkštinimais negalima valyti aukšto slėgio valikliu ar vandens pistoletu.

3. Vežimėlio važiuoklę apipurškite su valikliu, pvz., automobilių valymo priemone su vašku, ir palikite paveikti.
4. Nuskalaukite vežimėlio važiuoklę aukšto slėgio valymo ar įprastu siurbliu, atsižvelgiant į tai, kiek vežimėlis išsipurvinęs. Nekreipkite srovės link guolių, nuotėkio angų ar etikečių. Jei plaunate vežimėlio važiuoklę mašinoje, vanduo turi būti ne karštesnis nei 60 °C.

 Stalą valykite tik su vandeniu ir skystu muilu.

5. Palikite vežimėlį išdžiūti džiovinimo spintoje. Nuimkite dalis, kuriose yra susikaupusio vandens, pvz., galinius vamzdžius, ferules ir pan. Jei vežimėlis plaunamas mašinoje, rekomenduojama jį prapūsti suslėgtuoju oru.

Įvairiomis kryptimis besitempiantis poliuretano (PU) padengtas audeklas

Lengvesnes dėmes ant audinių galima išvalyti minkšta sudrėkinta šluoste su neutraliu valikliu. Didesnes ir sunkiau pašalinamas dėmes valykite audiniu, sudrėkintu alkoholio ar terpentino pakaitalu, plaukite karštame vandenyje su neutraliu valikliu.

Audinius galima skalbti 60 °C temperatūroje. Galima naudoti įprastus valiklius.

 Visas vežimėlio dalis su įvairiomis kryptimis besitempiančiu poliuretano (PU) padengtu audeklu, pvz., rankų atramų pagalvėles, blauzdų pagalvėles, galvos atramą ar kaklo atramą, reikia valyti pagal aukščiau pateiktą instrukciją.

8.3.5 Dezinfekavimas

Vežimėlį galima dezinfekuoti apipurškiant arba valant išbandytais ir patvirtintais dezinfekantais.

 Purškite švelnaus poveikio valymo ir dezinfekavimo priemonėmis (baktericidinėmis ir fungicidinėmis, atitinkančiomis standartus EN1040 / EN1276 / EN1650) ir laikykitės gamintojo nurodymų.

1. Visus paprastai pasiekiamus paviršius nuvalykite minkšta šluoste ir įprastine buitine dezinfekavimo priemone.
2. Palaukite, kol gaminys nudžius.

9 Trikčių diagnostika

9.1 Saugos informacija

Kasdien naudojant, reguliuojant arba pasikeitus naudojimui poreikiams gali pasireikšti neįgaliųjų vežimėlio trikčių. Toliau pateiktoje lentelėje parodyta, kaip nustatyti ir ištaisyti triktis.

Kai kurios išvardytas veiksmus turi atlikti kvalifikuotas technikas. Šie veiksmai atitinkamai pažymėti. Rekomenduojame *visus* reguliavimo darbus patikėti kvalifikuotam technikui.



ATSARGIAI!

– Pastebėję neįgaliųjų vežimėlio triktį, pavyzdžiui, ženkliai pasikeitusį manevringumą, tuojau pat nustokite naudoti neįgaliųjų vežimėlį ir kreipkitės į tiekėją.

9.2 Trikčių nustatymas ir šalinimas

Gedimas	Galima priežastis	Veiksmas
Vežimėlis nerieda tiesiai	Netinkamas oro slėgis vienoje iš galinių padangų	Pakoreguokite padangų slėgį →11.3 <i>Padangos, 77. psl</i>
	Sulūžo vienas ar daugiau stipinų	Pakeiskite sulūžusius stipinus → kvalifikuotas technikas
	Nevienodai įtempti stipiniai	Įtempkite atsipalaidavusius stipinus → kvalifikuotas technikas
	Nešvarūs arba pažeisti ratukų guoliai	Išvalykite arba pakeiskite guolius, arba pakeiskite ratukus → kvalifikuotas technikas
Vežimėlis per lengvai virsta atbulas	Per daug pastumti į priekį galiniai ratai	Patraukite galinius ratus atgal → kvalifikuotas technikas
	Per didelis atramos kampas	Sumažinkite atlošo atlenkimo kampą → kvalifikuotas technikas
	Per didelis sėdynės kampas	Pritvirtinkite ratuką aukščiau ant priekinės šakės, → kvalifikuotas technikas Pasirinkite mažesnę priekinę šakę → kvalifikuotas technikas
Per silpnai arba nesimetriškai stabdo stabdžiai	Netinkamas oro slėgis vienoje arba abiejose galinėse padangose	Pakoreguokite padangų slėgį →11.3 <i>Padangos, 77. psl</i>
	Netinkamai sureguliuoti stabdžiai	Tinkamai sureguliuokite stabdžius → kvalifikuotas technikas

Gedimas	Galima priežastis	Veiksmas
Vežimėlis labai sunkiai rieda	Per mažas oro slėgis galinėse padangose	Pakoreguokite padangų slėgį → 11.3 <i>Padangos, 77. psl</i>
	Galiniai ratai nėra visiškai lygiagretūs	Sureguliuokite galinius ratus, kad būtų lygiagretūs → kvalifikuotas technikas
Greitai judant kliba ratukai	Per laisvi ratukų guolių blokai	Šiek tiek paveržkite guolių bloko ašies veržlę → kvalifikuotas technikas
	Nudilęs ratuko paviršius	Pakeiskite ratuką → kvalifikuotas technikas
Ratukas sukasi sunkiai arba nebesisuka visai	Nešvarūs arba sugedę guoliai	Išvalykite arba pakeiskite guolius, arba pakeiskite ratukus → kvalifikuotas technikas
Vežimėlj labai sunku išlankstyti	Atlošo dangalas per daug įtemptas	Šiek tiek atpalaiduokite atlošo užvalkalo kilpas ir kabliukus → 3.5.2 <i>Reguliuojamas atlošo užvalkalas, 15. psl</i>

10 Po naudojimo

10.1 Sandėliavimas



PASTABA!

Gaminio sugadinimo pavojus

- Nelaikykite gaminio šalia šilumos šaltinių.
- Niekada nelaikykite kitų daiktų ant vežimėlio.
- Laikykite vežimėlį sausoje patalpoje.
- Žr. informaciją apie temperatūros apribojimą skyriuje *11 Techniniai Duomenys, 75. psl.*

Po ilgo laikymo (ilgesnio nei keturių mėnesių) laikotarpio vežimėlį reikia patikrinti pagal reikalavimus, išdėstytus skyriuje *8 Techninė priežiūra, 65. psl.*

10.2 Išmetimas

Tausokite aplinką ir pasibaigus šio gaminio eksploatacijai atiduokite jį perdirbti perdirbimo įmonei.

Išardykite gaminį ir jo dalis, kad galėtumėte atskirti skirtingas medžiagas ir jas būtų galima atskirai perdirbti.

Panaudoti gaminiai ir pakuotės turi būti išmetami ir perdirbami laikantis konkrečioje šalyje galiojančių atliekų apdorojimo teisės aktų ir taisyklių. Norėdami gauti daugiau informacijos, kreipkitės į vietos atliekų tvarkymo įmonę.

10.3 Atnaujinimas

Gaminys gali būti naudojamas pakartotinai. Atnaujinkite gaminį kitam naudotojui atlikdami toliau nurodytus veiksmus:

- Tikrinimas

- Valymas ir dezinfekavimas
- Pritaikymas kitam naudotojui

Išsamios informacijos žr. *8 Techninė priežiūra, 65. psl* ir šio gaminio naudojimo vadovą.

Pasirūpinkite, kad perduodant gaminį kitam naudotojui, naudotojo vadovas taip pat būtų perduodamas.

Jei aptinkama kokių nors pažeidimų ar gedimų, gaminio pakartotinai nenaudokite.

11 Techniniai Duomenys

11.1 Matmenys ir svoris

Visos matmenų ir svorio specifikacijos pateiktos pagal standartinę įvairių vežimėlių konfigūraciją. Matmenys ir svoris (pagal ISO 7176-1/5/7) gali skirtis. Tai priklauso nuo konfigūracijos.



PASTABA!

- Kai kurių konfigūracijų naudoti parengto vežimėlio bendrieji matmenys viršija leistinas ribas ir į avarinio išėjimo takus patekti neįmanoma.
- Esant kai kurioms konfigūracijoms, vežimėlis yra didesnis, nei rekomenduojama keliaujant traukiniu ES.

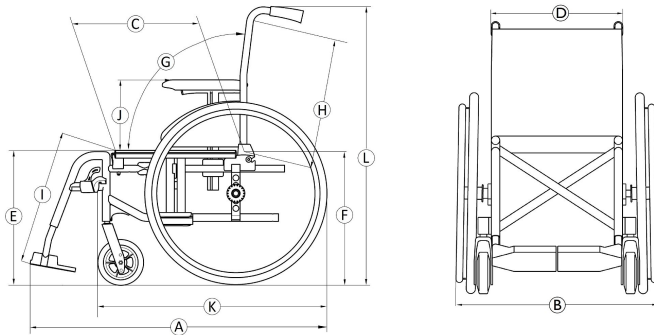

	Maksimalus naudotojo svoris	125 kg
Ⓐ	Bendrasis ilgis su kojų atramomis	962 – 1185 mm
Ⓑ	Bendrasis plotis	570 – 710 mm
	Ilgis sulenkus	765 – 1200 mm
	Plotis sulenkus	285 – 355 mm
	Aukštis sulenkus	795 – 1510 mm
	Bendroji masė	nuo 12,7 – 28,2 kg
	Sunkiausios dalies masė	7,5 – 12,4 kg
	Statinis stabilumas	Nuokalnėje: 0° – 17° Įkalnėje: 0° – 7° Pasvirus šonu: 0° – 17°
	Sėdynės plokštumos kampas	0° – 8°
Ⓒ	Naudingasis sėdynės gylis	395 – 500 mm
Ⓓ	Naudingasis sėdynės plotis	370 – 505 mm, kas 25 mm
Ⓔ	Sėdynės paviršiaus aukštis ties priekiniu kraštu	345 – 550 mm, kas 25 mm
Ⓕ	Sėdynės paviršiaus aukštis ties galiniu kraštu	345 – 550 mm, kas 25 mm

Ⓒ	Atlošo kampas	Diapazonas: -15° / $+30^{\circ}$ Fiksuotas: 90° Reguliuojamas: 90° ($-15^{\circ}/+15^{\circ}$), tolygiai Atlošas: 90° ($0^{\circ}/+30^{\circ}$), kas 10°
Ⓗ	Atlošo aukštis	325 – 610 mm
Ⓘ	Atstumas nuo pėdų atramos iki sėdynės	160 – 565 mm, kas 10 mm
	Kampas tarp kojos ir sėdynės paviršiaus	0° – 90°
Ⓝ	Aukštis nuo rankos atramos iki sėdynės	Diapazonas: 170 – 300mm Nr. 1: 200 – 280 mm Nr. 2: 240 mm Nr. 3: 170 – 295 mm Nr. 4: 210 – 300 mm
	Priekinė rankos atramos konstrukcijos vieta	190 – 350mm
	Stumiamojo ratlankio skersmuo	520 – 540 mm
	Horizontalioji ašies padėtis	-55 / $+ 42,5$ mm
	Minimalus posūkio spindulys	790 mm
	Plotis sulanksčius	250 – 320 mm
	Aukštis sulanksčius	566 – 1000 mm

	Ilgis sulanksčius	nuo 695 – 1130 mm
Ⓚ	Bendrasis ilgis be kojų atramų	720 – 860 mm
Ⓛ	Bendrasis aukštis	795 – 1510 mm
	Sukimosi plotis	1120 – 1505 mm
	Maksimalus nuolydžio kampas, kai veikia stabdys	7°

11.2 Nuimamų dalių maksimalus svoris

Nuimamų dalių maksimalus svoris	
Dalis:	Maksimalus svoris:
Kojų atramų kampas, reguliuojamas, su pagalvėle blaudzdoms ir pėdų atrama	3,2 kg
Rankų atrama	2,0 kg
Galinis ratukas, 600 mm (24 col.), ištisinis, su rėmu rankai ir apsauga nuo pirštų įkišimo į stipinus	2,5 kg
Galvos atrama / kaklo atrama / skruostų atrama	1,4 kg
Juosmens atrama	0,8 kg
Atlošo pagalvėlė	2,0 kg

Sėdynės pagalvėlė	1,9 kg
Stalo padėklas	3,9 kg

11.3 Padangos

Tinkamiausias oro slėgis priklauso nuo padangų rūšies:

Padanga	Maks. slėgis		
Pneumatinė profiliuota padanga: 515 mm (20 in); 560 mm (22 in); 610 mm (24 in)	4.5 bar	450 kPa	65 psi
Pneumatinė žemo profilio padanga, pilka: 560 mm (22 col.); 610 mm (24 col.)	7.5 bar	750 kPa	110 psi
„Schwalbe® Marathon Plus Evolution“ padanga: 610 mm (24 in)	10 bar	1 000 kPa	145 psi
Pilnavidurė padanga: 305 mm (12 in); 515 mm (20 in); 560 mm (22 in); 610 mm (24 in)	-	-	-
Pilnavidurė padanga: 150 mm (6 in); 140 mm (5 1/2 in); 125 mm (5 in); 200 mm (8 in)	-	-	-
Pneumatinė padanga: 200 mm (8 in)	2,5 bar	250 kPa	36 psi



Anksčiau nurodytų padangų tinkamumas priklauso nuo vežimėlio konfigūracijos ir (arba) modelio.



Jei pradurtos padangos, kreipkitės į kvalifikuotą dirbtuvę (pvz., dviračių taisyklą, dviračių pardavėją ir pan.), kad kamerą pakeistų kvalifikuotas asmuo.



Padangų dydis nurodytas ant padangų šoninių sienelių. Padangas pakeisti į tinkamas turi kvalifikuotas technikas.



ATSARGIAI!

– Abiejų ratų padangų slėgis turi būti vienodas, kad važiuoti būtų patogiu, tinkamai veiktų stabdžiai ir būtų lengva sukiooti vežimėlį.

11.4 Medžiagos

Rėmo ir atlošo vamzdžiai	Aliuminis, plienas
Apmušalas (sėdynė ir nugaros atlošas)	PUR, nailono audinys ir poliesteris
Stūmimo rankenos	PVC
Plastikinės dalys, pavyzdžiui, stabdžio rankenos, drabužių apsaugai, paminos, rankų atramos ir daugelis priedų	Termoplastikas (pvz., PA, PP, ABS ir PUR) pagal ant dalių nurodytą ženklimą

Sulankstymo mechanizmas / vertikalus skersinis / suveržiamos dalys / ratukų šakės	Aliuminis, plienas
Varžtai, veržlės ir poveržlės	Plienas

 Visos naudojamos medžiagos nerūdija. Naudojame tik REACH direktyvą atitinkančias medžiagas ir komponentus.

 Apsaugos nuo vagysčių ir metalo aptikimo sistemos: retais atvejais vežimėlio sudėtyje esančios medžiagos gali aktyvinti apsaugos nuo vagysčių ir metalo aptikimo sistemas.

11.5 Aplinkos sąlygos

	Laikymas ir transportavimas	Eksplotavimas
Temperatūra	nuo -20 °C iki +40 °C	nuo -5 °C iki +40 °C
Santykinis drėgnis	nuo 20 % iki 90 % esant 30 °C, kai nėra kondensacijos	
Atmosferos slėgis	800–1060 hPa	

 Turėkite omenyje, kad jei vežimėlis buvo laikomas žemos temperatūros sąlygomis, prieš naudojant jį reikia sureguliuoti pagal skyriuje 8 *Techninė priežiūra*, 65. *psl* nurodytus reikalavimus.

Pastaboms



EU Export:

Invacare Poirier SAS
Route de St Roch
F-37230 Fondettes
Tel: (33) (0)2 47 62 69 80
serviceclient_export@invacare.com
www.invacare.eu.com



Invacare France Operations SAS
Route de St Roch
F-37230 Fondettes
France

UKRP

Invacare UK Operations Limited
Unit 4, Pencoed Technology Park, Pencoed
Bridgend CF35 5AQ
UK

1608508-H 2022-11-10



Making Life's Experiences Possible®



Yes, you can.®