



Compact Dual Control de Invacare®

Suplemento del manual del usuario de silla de ruedas eléctrica

es **Mando**
Manual del usuario

Este manual debe ser entregado al usuario final.
ANTES de usar este producto lea este manual y guárdelo para futuras referencias.



Yes, you can.®

© 2015 Invacare® Corporation

Todos los derechos reservados. Queda prohibido volver a publicar, copiar o modificar este documento, en parte o por completo, sin el consentimiento previo por escrito de Invacare. Las marcas comerciales se identifican con ™ y ®. Todas las marcas comerciales son propiedad de Invacare Corporation o de sus filiales (o cuentan con la debida licencia), a menos que se indique lo contrario.

Contenido

I Generalidades	4
1.1 Acerca de este manual	4
1.2 Símbolos en este manual	4
1.3 Uso previsto	4
1.4 Cumplimiento y conformidad con las normas.	4
1.5 Garantía	5
1.6 Vida útil	5
2 Componentes	6
2.1 Piezas principales	6
2.2 Etiquetas en el producto	6
3 Instalación	8
3.1 Información general sobre la configuración	8
3.2 Montaje del Compact Dual Control	8
3.3 Cableado.	9
4 Utilización	11
4.1 Uso del joystick.	11
4.2 Botón de alimentación e indicador de estado.	11
4.3 Parada de emergencia	12
4.4 Botón de modo	12
4.5 Indicador de velocidad	12
4.6 Indicador de la batería	13
4.7 Indicador del asistente	14
4.8 Modo de bloqueo	14
4.9 Modo de configuración.	14
5 Mantenimiento	16
5.1 Mantenimiento	16
6 Solución de problemas	17
6.1 Información general sobre la solución de problemas.	17

6.2 OONAPU.	17
6.3 Indicación de inhibición de conducción	17
6.4 Indicación de error	18
6.5 Cómo actuar ante errores del mando compacto	19

I Generalidades

I.1 Acerca de este manual

Este documento es un suplemento de la documentación correspondiente a la silla de ruedas eléctrica.

El propio producto no incorpora una marca CE, pero es parte de un producto que cumple la Directiva 93/42/EEC sobre dispositivos médicos. Por tanto, está cubierto por la marca CE de la silla de ruedas eléctrica. Consulte la documentación correspondiente a la silla de ruedas eléctrica para obtener más información.

I.2 Símbolos en este manual

En este manual, las advertencias están indicadas con símbolos. A los símbolos de las advertencias se les añade un encabezado que indica la gravedad del peligro.



ADVERTENCIA

Indica una situación peligrosa que, si no se evita, podría tener como consecuencia la muerte o lesiones graves.



PRECAUCIÓN

Indica una situación peligrosa que, si no se evita, podría tener como consecuencia lesiones menos graves.



IMPORTANTE

Indica una situación peligrosa que, si no se evita, podría tener como consecuencia daños a la propiedad.



Proporciona consejos útiles, recomendaciones e información para un uso eficiente y sin problemas.

Herramientas:



Este símbolo identifica una lista de varias herramientas, componentes y elementos que necesitará para realizar ciertas tareas. No intente realizar las tareas si no cuenta con las herramientas que se mencionan.

I.3 Uso previsto

El Compact Dual Control es un componente del sistema de control de la silla de ruedas, concebido para que los asistentes puedan interactuar con el sistema. El Compact Dual Control permite al asistente controlar la función de conducción cuando se configura y se conecta en el sistema de control de la silla de ruedas.

El Compact Dual Control no está concebido para su uso por parte de usuarios que no puedan distinguir colores para determinar con exactitud la carga de la batería; el indicador de la batería del Compact Dual Control es el único medio de comprobar esto.

I.4 Cumplimiento y conformidad con las normas

Según la clasificación del dispositivo, el mando compacto ACS2 está diseñado para permitir al fabricante de la silla de ruedas cumplir con los requisitos correspondientes de la directiva europea 93/42/CEE relativa a los productos sanitarios.

El mando compacto ACS2 se ha diseñado para que la combinación de la silla de ruedas y el controlador, junto con los accesorios correspondientes, cumpla con los requisitos fundamentales de la directiva sobre productos sanitarios al aplicar las normas armonizadas EN12184 y EN12182.

I.5 Garantía

Los términos y condiciones de garantía forman parte de los términos y condiciones de garantía particulares de cada país en los que se comercializa este producto.

I.6 Vida útil

Estimamos que la vida útil de este producto es de cinco años, siempre que se utilice de forma adecuada y se cumplan todas las normas de mantenimiento y de servicio recomendadas. Esta vida útil puede incluso prolongarse, si el producto se utiliza, mantiene y cuida con esmero y no haya limitaciones técnicas de acuerdo a posteriores avances técnicos y científicos. Esta vida útil puede asimismo reducirse considerablemente, si se somete a usos extremos e incorrectos. La estimación de una vida útil por parte de nuestra empresa no supone ninguna garantía adicional.

2 Componentes

2.1 Piezas principales

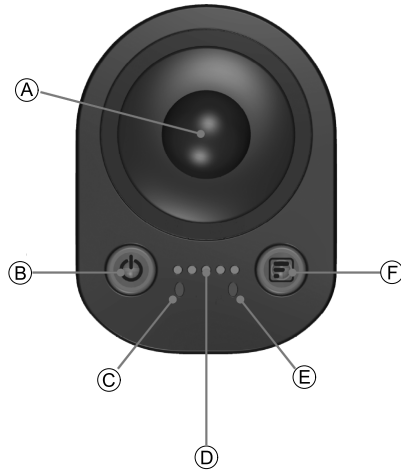



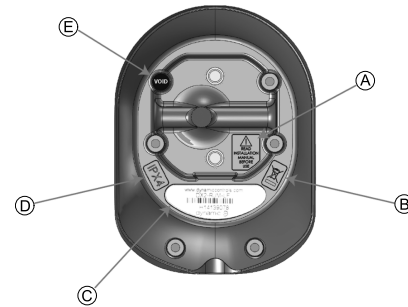

A	Joystick	Para controlar la velocidad y la dirección
B	Botón de alimentación (con LED de estado)	Para encender o apagar el sistema y ver su estado
C	Indicador de la batería	Muestra el estado de la batería con una visualización de tres colores
D	Indicador de velocidad	Muestra la velocidad seleccionada

E	Indicador del asistente	Muestra el mando (del usuario o del asistente) que ejerce el control de la silla de ruedas
F	Botón de modo	Para seleccionar la velocidad y cambiar la persona que tiene el control

2.2 Etiquetas en el producto



A	 LEA EL MANUAL DE INSTALACIÓN ANTES DE USAR EL PRODUCTO	Lea atentamente el manual de instrucciones antes de usar el módulo.
B		Símbolo de la directiva RAEE (Residuos de Aparatos Eléctricos y Electrónicos).

C		<p>Contenido de la etiqueta del producto:</p> <ul style="list-style-type: none"> • Dirección del sitio web de Dynamic Controls • Número de referencia del producto • Código de barras del producto • Número de serie del producto • Logotipo "Dynamic" de Dynamic Controls
D	IPx4	Clasificación de protección de entrada de la caja
E		Precinto de seguridad

Número de serie y fecha de fabricación

El número de serie de un producto de Dynamic Controls proporciona tanto la fecha de fabricación como un número de serie exclusivo para el módulo en cuestión.

S/N: A14132800

El formato, como se ha mostrado anteriormente, es **MAAnnnnnn** y se interpreta de la siguiente forma:

- **M** es el mes de fabricación, con letras entre la A y la L (A = Ene., B = Feb., C = Mar., etc.)

- **AA** es el año de fabricación
- **nnnnnn** es un número secuencial de 6 dígitos exclusivo.

Por ejemplo: el número de serie del módulo, como se ha mostrado anteriormente, comienza con A14, lo que indica que se fabricó en enero de 2014 y su valor secuencial exclusivo es 132800.

3 Instalación

3.1 Información general sobre la configuración

Las tareas que se describen en este capítulo las deben realizar técnicos de servicio preparados y autorizados para la configuración inicial. No están concebidas para que las realice el usuario.

3.2 Montaje del Compact Dual Control



Herramientas:

- llave Allen de 3 mm
- llave Allen de 5 mm
- Llave inglesa de 8 mm
- Llave inglesa de 10 mm

1.

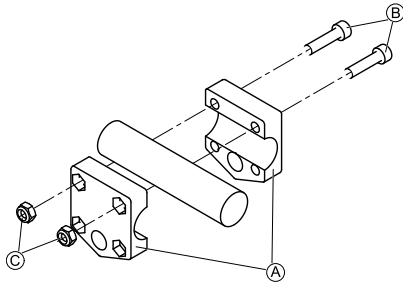

Sujete la pinza de agarre (A) al tubo con tornillos (B) y tuercas (C).

2.

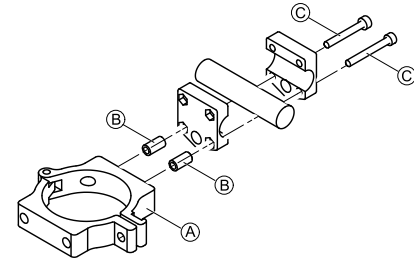

Sujete la pinza (A) y los separadores (B) a la pinza de agarre con tornillos (C).

3.

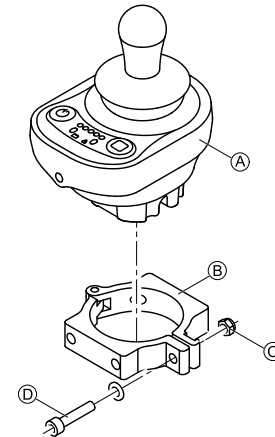

Riesgo de dañar el mando

El apriete máximo del tornillo es de 1 Nm.
– Si es superior podría dañarse el mando.

Ajuste el mando (A) en la pinza (B) y apriete el tornillo (D) y la tuerca (C).

3.3 Cableado

Para que el funcionamiento sea seguro y fiable, la instalación del cableado debe cumplir los principios básicos de los cables de alimentación.

Los cables se deben sujetar entre sus conectores y cualquier punto de tensión para que las fuerzas de tensión no se transfieran a los conectores.



Riesgo de daños

– Dirija y coloque los cables y los módulos de mando de modo que no sufran ninguna presión física, malos usos o daños como enganchones, aplastamientos, impactos de objetos externos, pellizcos o abrasión.



¡PRECAUCIÓN!

Riesgo de lesiones y daños en el mando

El daño de los cables aumenta la impedancia del cableado. Un cable dañado puede producir calor localizado, chispas o torsiones y ser una fuente de ignición para el material inflamable que lo rodea.

– Al realizar la instalación debe comprobarse que todos los cables de alimentación, incluido el cable bus, estén protegidos de posibles daños y del contacto con materiales inflamables.

Se debe liberar una tensión suficiente de todos los cables y no superar los límites mecánicos de los cables y de los haces.

Asegúrese de que los conectores y los enchufes de conexión estén protegidos de salpicaduras y entradas de agua. Los cables con conectores hembra deben estar en posición horizontal u orientados hacia abajo. Asegúrese de que todos los conectores estén completamente acoplados.



¡PRECAUCIÓN!

Riesgo de lesiones y daños en el mando

Las clavijas de conexión de los cables conectados al módulo de suministro eléctrico pueden seguir activos aunque el sistema esté apagado.

– Los cables con clavijas activas se deben conectar, sujetar o cubrir para que no se expongan al contacto con personas o materiales que podrían provocar cortocircuitos.

Asegúrese de que los cables no queden más allá de los límites de la silla de ruedas para que no se enreden ni se dañen con objetos externos. Ponga especial cuidado con sillas de ruedas que cuentan con estructuras móviles como un elevador de asiento.



¡ADVERTENCIA!

– Evite colocar el cable en un lugar donde vaya a estar en contacto constante con el usuario final.

Al instalar el cable bus, evite que el cable y los puntos de conexión se sometan a una tensión indebida. La tensión del cable se debe reducir al mínimo siempre que sea posible; de este modo, se prolonga la vida útil y se reduce al mínimo el riesgo de daños accidentales.



Riesgo de dañar el cable bus

– Se recomienda el uso de una cadena portacables para sujetar el cable bus donde el cable esté sometido a dobleces cíclicas habituales. La extensión máxima de la cadena debe ser inferior a la longitud del cable bus. No se debe aplicar una fuerza para doblar el cable superior a 10 N.



Se deben llevar a cabo pruebas de funcionamiento adecuadas para determinar o confirmar la vida útil prevista y la frecuencia de inspección y mantenimiento.

4 Utilización

4.1 Uso del joystick



¡PRECAUCIÓN! Riesgo de lesiones

Los módulos del mando compactos solo se pueden usar con los botones de joystick autorizados.

- El uso de cualquier otro botón de joystick requiere que el instalador pruebe y confirme que el joystick regresa a la posición neutra siempre que esté desviado. Las pruebas con el dispositivo montado en posición horizontal y con el botón empapado (solo botones de espuma) son necesarias si el instalador considera que estos riesgos son importantes.

El joystick controla la dirección y la velocidad de la silla de ruedas.

Cuando el joystick no se encuentra en la posición central (neutra), la silla de ruedas se moverá en la dirección del movimiento del joystick.

La velocidad de la silla de ruedas es proporcional al desvío del joystick; por tanto, cuanto más lejos se desplaza el joystick de la posición neutra, más rápido se moverá la silla de ruedas.

Si el usuario mueve el joystick de nuevo hacia la posición neutra, la silla de ruedas se moverá más despacio y se detendrá.

Si el usuario suelta el joystick en cualquier posición distinta a la neutra, el joystick volverá a la posición neutra y la silla de ruedas se moverá más despacio hasta detenerse.

4.2 Botón de alimentación e indicador de estado



En caso de que la silla de ruedas se encuentre fuera de control, pulse el botón de alimentación del módulo de mando para realizar una PARADA DE EMERGENCIA. Consulte 4.3 Parada de emergencia, página 12.

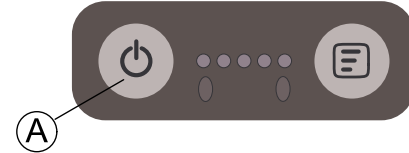

El botón de alimentación **A** se encuentra en el lado izquierdo del módulo del mando; incorpora un indicador de estado que cambia de color en función del estado del sistema:

- Apagado: sistema APAGADO o en reposo
- RED (parpadeo), encendido: error (consulte 6 Solución de problemas, página 17)
- Verde: encendido

Encender el sistema

1. Pulse el botón de alimentación para encender el sistema. Si no se produce ningún error en el sistema, el indicador de estado (debajo del botón de alimentación) se enciende en color verde.

Apagar el sistema

1. Pulse el botón de alimentación para apagar el sistema. El sistema se apagará y el indicador de estado se desactivará.

4.3 Parada de emergencia

Si el asistente necesita detener la silla de ruedas rápidamente, se puede pulsar el botón de alimentación para realizar una PARADA DE EMERGENCIA. La silla de ruedas se parará rápidamente.

4.4 Botón de modo

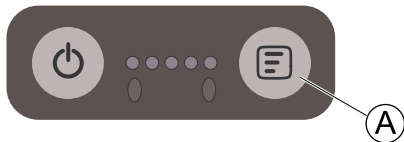

El botón de modo (A) se encuentra en el lado derecho del módulo del mando; incorpora un indicador amarillo que se ilumina de forma continua (excepto durante una inhibición de conducción) mientras el sistema está encendido.

En función del tiempo que se pulse el botón (pulsación corta o prolongada), el botón de modo sirve para lo siguiente:

- cambiar el ajuste de velocidad; o
- cambiar la persona que tiene el control (el módulo de mando del usuario o del asistente)

Cambiar el ajuste de velocidad

Una pulsación corta (menos de ½ segundo) del botón de modo cambia el ajuste de velocidad de la silla de ruedas.

Cada pulsación corta incrementa la velocidad en un 20 %, entre el 20 % y el 100 % de la velocidad máxima establecida para el perfil de conducción del asistente. Cuando se alcanza el 100 %, el ajuste de velocidad se aproxima al 20 %.

La velocidad se muestra en el indicador de velocidad, como se muestra en 4.5 Indicador de velocidad, página 12.



El ajuste de velocidad se registra cuando se apaga el sistema, de modo que cuando se encienda mantendrá el mismo ajuste de velocidad. Si, por algún motivo, el ajuste de velocidad no está disponible al encender el sistema, o si está alterado, el ajuste de velocidad se establecerá por defecto en un 40 % de la velocidad establecida para el perfil de conducción del asistente.

Cambiar la persona que tiene el control

Con una pulsación larga (más de ½ segundo) del botón de modo, se alterna el control entre el módulo de mando del usuario y el del asistente.

Si el módulo de mando del usuario es el que tiene el control, con una pulsación larga se pasa el control al Compact Dual Control; además, los indicadores luminosos del asistente se encienden para mostrar que el control se realiza mediante el Compact Dual Control.

Si el Compact Dual Control es el que tiene el control, con una pulsación larga se pasa el control al módulo del mando del usuario; además, los indicadores luminosos del asistente se apagan para mostrar que el Compact Dual Control no tiene el control.

4.5 Indicador de velocidad

El indicador de velocidad es un grupo de cinco LED que muestra la velocidad seleccionada. Los LED se iluminan uno por uno y de izquierda a derecha a medida que se aumenta la velocidad con el botón de modo (consulte 4.4 Botón de modo, página 12).



Durante una inhibición de conducción, el indicador de velocidad aparecerá apagado.

Cada LED representa un 20 % de la velocidad máxima programada del perfil de conducción del asistente. El LED del lado izquierdo del

indicador representa la velocidad más baja (20 %). El LED del lado derecho representa la velocidad más alta (100 %).



El ajuste de velocidad se registra cuando se apaga el sistema, de modo que cuando se encienda mantendrá el mismo ajuste de velocidad. Si, por algún motivo, el ajuste de velocidad no está disponible al encender el sistema, o si está alterado, el ajuste de velocidad se establecerá por defecto en un 40 % de la velocidad establecida para el perfil de conducción del asistente.

4.6 Indicador de la batería

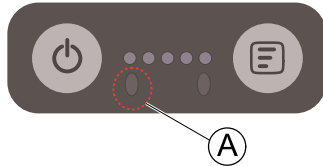

El indicador de la batería **A** se encuentra debajo y a la izquierda del indicador de velocidad. Muestra el estado de carga de la batería si no se está cargando, o una secuencia de carga cuando la batería se está cargando, como se describe a continuación.



Los usuarios que tienen dificultades para distinguir los colores del indicador de la batería deben usar la pantalla del módulo de mando maestro para determinar su estado de carga.

Indicador de la batería cuando no se está cargando

Si la batería no se está cargando, su indicador mostrará el estado de carga con uno de tres colores (verde, ámbar y rojo).

El indicador está siempre encendido cuando la carga de la batería se encuentra entre **completa** y **baja**. Cuando el estado de carga

1588496-A

disminuya por debajo del nivel de batería agotada, el indicador también parpadeará.

En la tabla que se muestra a continuación se muestra el indicador de la batería y las acciones recomendadas para cada estado.

Indicador	Estado de carga de la batería	Acciones recomendadas
	Parpadeo en verde: batería sobrecargada	Detenga la carga de la batería
	Verde: batería completa.	No requiere ninguna acción.
	Ámbar: batería a media carga.	Piense en iniciar el trayecto de vuelta.
	Rojo: batería baja.	Cargue la batería en breve.
	Parpadeo en rojo: batería agotada.	Recargue la batería ahora.

Indicador de la batería cuando se está cargando

Si la batería se está cargando, su indicador mostrará la secuencia de carga. La secuencia de carga, que se repite cada 3,6 segundos, es una sucesión de los siguientes colores:

verde → ámbar → rojo → apagado → estado actual de carga → apagado

Cada fase de la secuencia se enciende durante 400 ms, excepto el estado de carga actual, que se enciende durante 1,6 segundos. La fase de estado actual de carga muestra el nivel de la batería mientras se carga: rojo (agotada), ámbar (media carga) o verde (completa).

4.7 Indicador del asistente

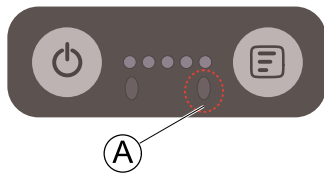

El indicador del asistente **A** muestra el módulo del mando (Compact Dual Control o del usuario) que ejerce el control de la silla de ruedas.

Si el módulo del mando del usuario ejerce el control del sistema, el indicador se desactivará. Si el módulo del mando Compact Dual Control se encarga de controlar el sistema, el indicador aparecerá encendido (verde).



Este indicador solo funciona con el perfil de la ACU: este perfil se selecciona automáticamente mediante el módulo del mando maestro cuando el Compact Dual Control (DX2-ACU) toma el control de un sistema. Si se selecciona un perfil distinto al perfil de la ACU y el perfil se ha configurado con la ACU como Joystick Source, este indicador no funcionará.

Invacare recomienda que el parámetro de Joystick Source para los perfiles del 1 al 5 no se programe para la ACU.

El sistema que ejerce el control se determina mediante el ajuste del modo de configuración y el botón de modo:

1. **al encenderlo**, el módulo del mando que inicialmente se encarga del sistema se determina mediante el ajuste del modo de configuración;
2. **después del encendido**, se puede cambiar el mando de control si se deja pulsado el botón de modo.

4.8 Modo de bloqueo

Cuando se bloquea un sistema ACS/ACS2, las entradas del mando compacto y la pantalla se desactivan. Un sistema ACS/ACS2 no se puede bloquear ni desbloquear con el mando compacto, pero el estado de bloqueo se puede mostrar al usuario/asistente si pulsa el botón de alimentación. La indicación es diferente en el sistema ACS y ACS2.

Indicación de bloqueo en sistemas ACS

Para indicar un bloqueo en el sistema ACS, el botón de modo parpadeará (½ segundo encendido y ½ segundo apagado) cuando se pulse el botón de alimentación.

Indicación de bloqueo en sistemas ACS2

Para indicar un bloqueo en el sistema ACS2, el botón de modo mostrará inhibición cuando se pulse el botón de alimentación.

4.9 Modo de configuración

El modo de configuración establece el módulo del mando que inicialmente controla el sistema al encenderse. Estas son las opciones:

1. **First in** (ajuste predeterminado): el mando que encienda el sistema tendrá el control
2. **Always user**: sea cual sea el mando que encienda el sistema, el usuario de la silla de ruedas tendrá siempre el control inicial

3. **Always attendant:** sea cual sea el mando que encienda el sistema, el asistente tendrá siempre el control inicial
4. **ACS-like (last out):** el mando que tuviera el control antes de apagar el sistema retomará el control al encenderlo.



Los ajustes del modo de configuración solo se usan cuando se enciende. Después de encender un sistema, su control se puede establecer con el botón de modo.

Entrar en el modo de configuración



El sistema se debe apagar para comenzar.

Solo se puede entrar en el modo de configuración con la siguiente secuencia de pulsación de botones:

1. Mantenga presionado el botón de modo.
2. Mantenga presionado el botón de alimentación hasta que el indicador luminoso de modo y alimentación se enciendan en color verde.
3. Suelte el botón de alimentación en cuanto el indicador del botón de alimentación se apague.
4. Suelte el botón de modo en cuanto el indicador del botón de modo se apague.

El indicador de la batería se encenderá con el ajuste actual de la persona que tenga el control.

Cambiar la persona que tiene el control durante el arranque inicial

Para cambiar la persona que tiene el control durante el arranque inicial, pulse el botón de modo una o varias veces para desplazarse por las opciones. El color del indicador de la batería cambia con las cuatro opciones:

Ámbar	Tipo ACS
Rojo	Always user
Azul	First in
Verde	Always attendant

Salir del modo de configuración

Para salir del modo de configuración, pulse una vez el botón de alimentación. Como alternativa, si no hay actividad durante 15 segundos, el módulo de mando saldrá automáticamente del modo de configuración.

El ajuste se guarda automáticamente al salir.

5 Mantenimiento

5.1 Mantenimiento

- Mantenga todos los componentes electrónicos libres de polvo, suciedad y líquidos. Para limpiar el producto, use un paño humedecido con agua tibia y un poco de jabón. No utilice productos químicos, disolventes ni limpiadores abrasivos, ya que podrían provocar daños en el producto.
- Una vez al mes, compruebe todos los componentes del vehículo (conectores, terminales o cables) para comprobar que no estén sueltos, dañados o corroídos. Asegúrese de que todos los conectores estén completamente acoplados. Controle todos los cables para protegerlos de posibles daños. Sustituya los componentes dañados. Compruebe que no haya objetos o materiales externos y, si los hay, retírelos.
- Cada 6 meses, pruebe todas las funciones conmutables del sistema electrónico para garantizar su correcto funcionamiento.



Riesgo de dañar el mando

- No hay ninguna pieza que el usuario pueda reparar en los componentes electrónicos.
 - No intente abrir ninguna carcasa ni realizar ninguna reparación; si lo hace, la garantía se anulará y pondrá en riesgo la seguridad del sistema.



Si un componente se daña de cualquier modo, o si puede existir un daño interno (por ejemplo, debido a una caída), solicite al personal cualificado que lo compruebe antes de utilizarlo.

En caso de dudas, consulte a su distribuidor de Invacare más cercano.

6 Solución de problemas

6.1 Información general sobre la solución de problemas

La siguiente información está concebida para ayudarle a reconocer y corregir errores del mando.

Si necesita ayuda, póngase en contacto con su distribuidor de Invacare autorizado.

6.2 OONAPU

OONAPU ("Ausencia de posición neutra durante el encendido") es una función de seguridad que impide el movimiento accidental de la silla de ruedas, ya sea al encenderla o cuando sale de un estado de inhibición.

Advertencia de OONAPU

Si el sistema se enciende (o sale de un estado de inhibición) cuando el joystick no está en la posición central, aparecerá una advertencia de OONAPU.

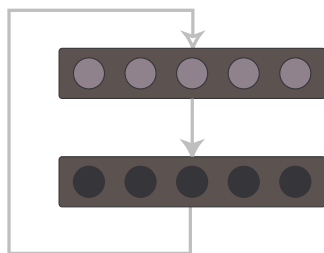

Mientras dure la advertencia de OONAPU, los LED de la pantalla de información parpadearán continuamente (todos encendidos y todos apagados de forma consecutiva) para avisar al usuario y la silla de

ruedas no se moverá. Si el joystick vuelve a la posición central en cinco segundos, la advertencia desaparecerá y la silla de ruedas se moverá con normalidad.

Error de OONAPU

No obstante, si el joystick permanece en una posición distinta a la neutra durante más de cinco segundos, se producirá un error de OONAPU (véase la nota siguiente); el error se muestra con un parpadeo del indicador de estado en color rojo y la silla de ruedas no se moverá. Para eliminar el error, devuelva el joystick a la posición neutra y, a continuación, apague y vuelva a encender la unidad.



No se mostrará un error de OONAPU si el parámetro del asistente **Disable OONAPU Faults** se establece en **Yes**.

No se producirá un error de OONAPU si el mando activo es un Compact Dual Control. Si, por el contrario, el joystick del Compact Dual Control permanece en una posición no neutra durante más de cinco segundos, la advertencia de OONAPU no desaparecerá.

6.3 Indicación de inhibición de conducción

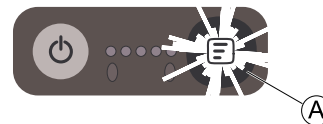

Cuando una silla de ruedas se encuentra en estado de inhibición de la conducción, la pantalla de información se apaga y el botón de modo **A** parpadea a una velocidad de $\frac{1}{2}$ segundo encendido y $\frac{1}{2}$ segundo apagado.

Esta secuencia continuará mientras dure la inhibición de conducción.



Además de la pantalla de información y el botón de modo, la indicación de inhibición de conducción anteriormente descrita no influye en ningún otro indicador; los demás indicadores seguirán funcionando con normalidad.

6.4 Indicación de error

Cuando se produce un error, aparece un código intermitente tanto en el módulo del mando maestro como en el módulo del mando compacto. Un código intermitente, que se muestra en el indicador de estado, es un número de parpadeos separados por un espacio de 1,6 segundos; el número de parpadeos depende del error. Por ejemplo, un parpadeo representa el código intermitente uno, dos parpadeos representan el código intermitente dos, etc.



Los errores que afectan a la seguridad de la silla de ruedas harán que la silla se detenga; los errores menos graves se indicarán pero la silla de ruedas seguirá moviéndose. Algunos errores desaparecerán automáticamente cuando desaparezca el estado de error (no fijos), mientras que otros son fijos y se eliminan si apaga el controlador, espera cinco segundos y vuelve a encender el sistema.

Los errores se categorizan en función de su origen; es decir, hay errores locales (los relacionados con el módulo del mando compacto) y hay errores del sistema (los relacionados con uno o varios módulos del sistema). Los errores locales tienen prioridad con el módulo del mando compacto y se mostrarán en dicho módulo en lugar de los errores del sistema si se producen errores locales y del sistema al mismo tiempo.

Cuando se produce un error local, el botón de alimentación parpadeará en color rojo. Todos los demás indicadores se apagarán. Es posible que el resto del sistema no indique ningún error. Todos

los errores locales (errores con el módulo del mando compacto) se muestran de la siguiente forma:

Flash Code I: ACS Module Fault

Cuando se produce un error del sistema, el botón de alimentación parpadeará en color rojo. Todos los demás indicadores seguirán cumpliendo su función. El resto del sistema indicará el mismo error o un código intermitente relacionado. Los errores del sistema se muestran según los códigos intermitentes que se describen en el manual del sistema ACS. El manual está disponible en Dynamic Controls.



Para obtener una lista completa de los códigos intermitentes y más información sobre los errores del sistema, consulte el manual del sistema ACS.

6.5 Cómo actuar ante errores del mando compacto

1. Si el mando compacto no reacciona a una orden:
 - Compruebe que el mando no esté en modo de bloqueo (consulte 4.8 Modo de bloqueo, página 14).
2. Si el mando compacto no recibe alimentación:
 - Compruebe que el conector ACSBUS esté acoplado correctamente.
 - Sustituya el cable prolongador del ACSBUS (si está equipado).
 - Sustituya el mando compacto.
3. Para todos los errores de código intermitente I:
 - Compruebe que el conector ACSBUS esté acoplado correctamente.
 - Compruebe el ajuste del perfil:
Si el parámetro Joystick Source de un perfil programable se ha configurado para un mando compacto y el sistema no detecta este mando cuando funciona con el perfil, aparecerá un código intermitente I.
 - Consulte el manual de instalación que suministra Dynamic Controls o póngase en contacto con su distribuidor de Invacare autorizado.
 - Sustituya el cable prolongador del ACSBUS (si está equipado).
 - Sustituya el mando compacto.



Debido a que es corriente que las unidades de control dual se desconecten mientras la silla de ruedas está encendida, no aparecerá ningún código intermitente si se desconecta un Compact Dual Control con la silla de ruedas encendida y si el parámetro Joystick Source de cualquier perfil programable no se ha configurado para Compact Dual Control.

Además, si el Compact Dual Control se desconecta mientras un sistema funciona en el perfil de ACU, el sistema volverá al último perfil seleccionado y no se mostrará ningún error.



Encontrará más información en el manual de instalación que suministra Dynamic Controls.

Empresas distribuidoras de Invacare

España:

Invacare SA

c/Areny s/n, Polígon Industrial de Celrà

E-17460 Celrà (Girona)

Tel: (34) (0)972 49 32 00

Fax: (34) (0)972 49 32 20

contactsp@invacare.com

www.invacare.es

1588496-A 2015-06-10



Making Life's Experiences Possible™



Yes, you can.®