

Rea® Dahlia® 30/45

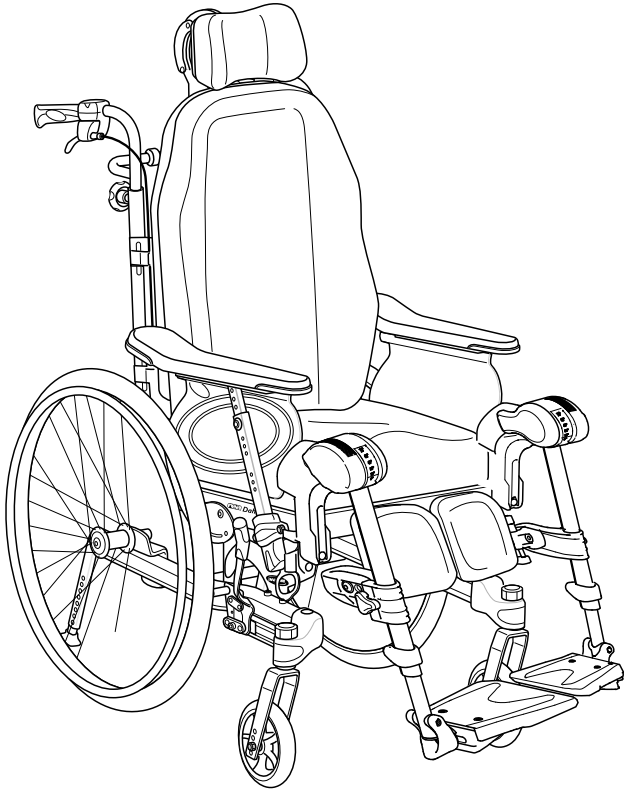

pt Cadeira de rodas manual
Manual de utilização

Este manual TEM de ser fornecido ao utilizador do produto.
ANTES de utilizar este produto, este manual DEVE ser lido e guardado para referência futura.

rea

INVACARE

Yes, you can.

©2024 Invacare Corporation

Todos os direitos reservados. A republicação, duplicação ou modificação total ou parcial é proibida sem a autorização prévia por escrito da Invacare. As marcas comerciais são identificadas pelos símbolos ™ e ®. Todas as marcas comerciais são propriedade da ou estão licenciadas à Invacare Corporation ou às suas subsidiárias, salvo indicação em contrário.

Índice

1 Geral	5	4.10.2 Ajustar o semitabuleiro	28
1.1 Introdução	5	4.10.3 Adicionar uma almofada para o semitabuleiro	28
1.2 Símbolos neste documento	5	4.11 Placa de extensão da altura do assento	28
1.3 Informações da garantia	5	4.12 Presilha almofadada da barriga das pernas	29
1.4 Limitação de responsabilidade	5	4.13 Capa para apoio de pés/placa de pé	29
1.5 Conformidade	5	4.13.1 Colocação de uma capa na placa de pé única	29
1.5.1 Normas específicas do produto	5	4.13.2 Colocação de uma capa no apoio de pés de peça única	29
1.6 Vida útil	6	4.14 Acessório de privacidade	29
2 Segurança	7	4.15 Alavanca para passeios	30
2.1 Informações de segurança	7	4.16 Tabuleiro para ventilador	30
2.2 Informação de segurança sobre a interferência eletromagnética	8	4.17 Cinto de postura	30
2.3 Dispositivos de segurança	8	4.17.1 Encaixar o cinto de postura nas fixações	31
2.4 Etiquetas e símbolos no produto	9	4.18 Fixação ao utilizar o cinto de posicionamento	31
2.5 Símbolos na versão elétrica	9	4.18.1 Montagem do cinto de posicionamento para encaixe frontal	31
3 Descrição geral do produto	10	4.18.2 Montagem do cinto de posicionamento para encaixe traseiro	32
3.1 Descrição do Produto	10	4.19 Arnês	32
3.2 Utilização prevista	10	4.19.1 Ligar o arnês	32
3.3 Principais peças da cadeira de rodas	10	5 Configuração	33
3.4 Travões de estacionamento	11	5.1 Informações de segurança	33
3.5 Encosto	11	5.2 Verificação do material fornecido	33
3.5.1 Ajuste do encosto de tensão ajustável "Laguna"	11	5.3 Montagem geral	33
3.5.2 Ajustar o encosto de tensão ajustável	11	5.4 Instalação do encosto	33
3.5.3 Ajustar o ângulo do encosto	12	5.4.1 Encaixe do encosto — Pistão pneumático	33
3.5.4 Basculação do assento e do encosto	12	5.4.2 Encaixe do cadeado de segurança — Pistão elétrico	33
3.6 Punhos/Barra de empurrar	15	5.5 Colocar os fios	34
3.6.1 Ajustar a altura dos punhos ligados	15	5.5.1 Colocação dos fios com a placa do encosto	34
3.6.2 Ajustar a altura da barra de empurrar	16	5.5.2 Fios com encosto de tensão ajustável	34
3.6.3 Ajustar o ângulo da barra de empurrar	16	5.6 Inserção dos apoios de braços	34
3.7 Assento	16	5.7 Ajustar a altura do apoio de braço	35
3.7.1 Ajuste da largura do assento	16	5.8 Ajustar a profundidade do apoio lateral/apoio de braços	35
3.7.2 Ajuste da profundidade do assento	17	5.9 Instalação e remoção dos rodízios dianteiros removíveis (se aplicável)	35
3.7.3 Ajuste da almofada do assento	17	5.10 Montar as rodas traseiras	36
3.8 Apoios de pernas	17	5.11 Apoios de pernas de ângulo ajustável	36
3.8.1 Apoios de pernas rebatíveis	17	5.12 Apoios de pernas fixos	36
3.8.2 Apoios de pernas rebatíveis e de ângulo ajustável	17	5.13 Montar o tabuleiro de mesa	36
3.8.3 Outros patins e o apoio de pés	19	6 Utilizar a cadeira	37
3.8.4 Ajustar o ângulo do apoio de pernas central	19	6.1 Advertências gerais — Utilização	37
3.9 Apoio de pernas para amputados	19	6.2 Travões	37
3.9.1 Ajustar o ângulo, a altura e a profundidade	20	6.2.1 Utilização do travão ativado pelo utilizador	37
3.10 Propulsão de um braço	20	6.2.2 Utilização do travão de um braço	37
3.10.1 Utilizar a propulsão de aro duplo	20	6.2.3 Utilização do travão ativado pelo acompanhante	37
3.10.2 Remover a roda traseira com a propulsão de aro duplo	20	6.3 Utilização da função de basculação/reclinação	37
3.11 Dispositivo anti-queda	21	6.4 Sentar-se na/sair da cadeira de rodas	38
3.11.1 Ajuste da altura do dispositivo anti-queda	21	6.5 Condução e manobra da cadeira de rodas	39
3.11.2 Activar e desactivar o dispositivo anti-queda	21	6.6 Transposição de degraus e passeios	39
4 Opções	22	6.7 Passar sobre escadas	39
4.1 Encosto de cabeça/Apoio de pescoço	22	6.8 Transposição de rampas e percursos inclinados	40
4.1.1 Ajuste da altura	22	6.9 Estabilidade e equilíbrio quando sentado	40
4.1.2 Ajuste de profundidade/ângulo	22	7 Transporte	42
4.2 Apoio de braços hemiplégico	22	7.1 Erguer a cadeira de rodas	42
4.3 Almofada de abdução	22	7.2 Desmontagem para transporte	42
4.4 Suporte de tronco com braço fixo	23	7.2.1 Encosto	42
4.5 Apoio de tronco oscilante	24	7.2.2 Punhos/barras de empurrar	42
4.6 Almofadas de posicionamento lateral (apenas para a capa do encosto ajustável)	24	7.2.3 Apoios de pernas de ângulo ajustável	42
4.6.1 Utilizar almofadas de posicionamento lateral	24	7.2.4 Apoios de pernas fixos	42
4.6.2 Utilizar cunhas com a almofada de posicionamento lateral	25	7.3 Transporte do veículo elétrico sem um ocupante	42
4.7 Ajuste do suporte para o soro	25	7.4 Transporte da cadeira de rodas ocupada num veículo	43
4.8 Escala de inclinação	25	8 Manutenção	46
4.9 Tabuleiro	26	8.1 Informações de segurança	46
4.9.1 Ajuste da profundidade	26	8.2 Verificação diária do desempenho	46
4.9.2 Bloquear o tabuleiro	26	8.3 Plano de manutenção	46
4.9.3 Mesa oscilante	26	8.4 Manutenção da versão elétrica	47
4.9.4 Almofada do tabuleiro	27	8.5 Limpeza e desinfecção	47
4.9.5 Adição de almofadas para os cotovelos	27	8.5.1 Informações gerais de segurança	47
4.10 Semitabuleiro	27	8.5.2 Intervalos de limpeza	48
4.10.1 Montar o semitabuleiro	28	8.5.3 Limpeza	48
		8.5.4 Lavagem	48

8.5.5	Desinfecção	48
9	Após a utilização	50
9.1	Armazenamento	50
9.1.1	Armazenamento da versão elétrica	50
9.2	Eliminação	50
9.2.1	Eliminação da versão elétrica	50
9.3	Recondicionamento	50
10	Resolução de problemas	52
10.1	Informações de segurança	52
10.2	Identificação e reparação de falhas	53
10.3	Identificação e reparação de falhas, versão elétrica	53
11	Características Técnicas.	54
11.1	Informações gerais	54
11.2	Dimensões e pesos	54
11.3	Peso máximo das peças removíveis	55
11.4	Pneus	56
11.5	Materiais.	56
11.6	Condições ambientais	56
11.7	Condições ambientais da versão elétrica	57
11.8	Sistema elétrico — Modelos equipados com inclinação e encosto elétricos	57
11.9	Compatibilidade eletromagnética (CEM).	57

1 Geral

1.1 Introdução

Este manual de utilização contém informações importantes sobre o manuseamento do produto. Para garantir a segurança durante a utilização do produto, leia atentamente o manual de utilização e siga as instruções de segurança.

Utilize este produto apenas se tiver lido e compreendido este manual. Procure aconselhamento adicional junto de um profissional de saúde que esteja familiarizado com a sua condição médica e esclareça quaisquer questões relativas à utilização correta e ao ajuste necessário com o profissional de saúde.

Tenha em atenção que este documento pode conter secções não aplicáveis ao seu produto, uma vez que se refere a todos os modelos disponíveis (à data da impressão). Salvo menção em contrário, cada secção deste documento refere-se a todos os modelos do produto.

As configurações e os modelos disponíveis no seu país podem ser encontrados em documentos de venda específicos do país.

A Invacare reserva-se o direito de alterar as especificações do produto sem aviso prévio.

Antes de ler este documento, certifique-se de que tem a versão mais recente. A versão mais recente está disponível no site da Invacare, em formato PDF.

Se o tamanho do tipo de letra no documento impresso for difícil de ler, pode transferir uma versão em PDF do manual a partir do site. A imagem do PDF pode ser ajustada no ecrã para um tamanho de tipo de letra que lhe seja mais cómodo.

Para obter mais informações sobre o produto, por exemplo, avisos de segurança de produtos e retiradas de produtos do mercado, contacte o seu distribuidor da Invacare. Consulte os endereços no final deste documento.

Em caso de incidente grave com o produto, deve informar o fabricante e as autoridades competentes do seu país.

1.2 Símbolos neste documento

Este documento inclui símbolos e palavras de sinalização que se aplicam a riscos ou práticas perigosas que podem resultar em lesões pessoais ou danos materiais. Consulte as informações abaixo para obter as definições das palavras de sinalização.



ADVERTÊNCIA

Indica uma situação perigosa que, se não for evitada, poderá resultar em morte ou em lesão grave.



ATENÇÃO

Indica uma situação perigosa que, se não for evitada, poderá resultar em lesões menores ou ligeiras.



AVISO

Indica uma situação perigosa que, se não for evitada, poderá resultar em danos à propriedade.



Sugestões e recomendações

Fornece sugestões, recomendações e informações úteis para uma utilização eficiente e isenta de problemas.

Outros símbolos

(Não se aplica a todos os manuais)



Responsável no Reino Unido

Indica que um produto não foi fabricado no Reino Unido.



Pessoa e três setas

Indica regras de reciclagem e separação (apenas relevante em França).

1.3 Informações da garantia

Facultamos uma garantia de fabrico para o produto, em conformidade com os nossos Termos e Condições Gerais de Compra nos respetivos países.

As reclamações de garantia só podem ser realizadas através do fornecedor ao qual o produto foi adquirido.

1.4 Limitação de responsabilidade

A Invacare não aceita a responsabilidade por danos decorrentes de:

- Incumprimento das instruções presentes no manual de utilização
- Utilização incorreta
- Desgaste natural devido ao uso
- Montagem ou preparação incorreta pelo comprador ou por terceiros
- Modificações técnicas
- Modificações não autorizadas e/ou utilização de peças sobressalentes desadequadas

1.5 Conformidade

A qualidade é fundamental para o funcionamento da empresa, estando em conformidade com a norma ISO 13485.

Este produto apresenta a marcação CE, em conformidade com o Regulamento relativo aos Dispositivos Médicos de Classe I 2017/745.

Este produto apresenta a marcação UKCA, em conformidade com a Parte II UK MDR 2002 (tal como emendado) de Classe I

Temos empreendido um esforço contínuo para reduzir ao mínimo o impacto local e global da empresa no ambiente.

Apenas utilizamos materiais e componentes que cumprem a diretiva REACH.

Cumprimos as legislações vigentes em matéria ambiental, nomeadamente, as diretivas REEE e RoHS.

1.5.1 Normas específicas do produto

A cadeira de rodas foi testada em conformidade com a norma EN 12183. A avaliação incluiu testes de inflamabilidade.

Para obter informações adicionais sobre as normas e os regulamentos locais, contacte o representante local da Invacare. Consulte os endereços no final deste documento.

1.6 Vida útil

A vida útil prevista deste produto é de cinco anos, quando o mesmo é utilizado diariamente e em conformidade com as instruções de segurança, intervalos de manutenção e utilização correcta indicados neste manual. A vida útil efectiva pode variar de acordo com a frequência e intensidade de utilização.

2 Segurança

2.1 Informações de segurança

Esta secção contém informações de segurança importantes para a proteção do utilizador e do assistente da cadeira de rodas, assim como para a utilização correta e sem problemas da cadeira de rodas.



ADVERTÊNCIA!

Risco de morte ou lesão grave

Em caso de incêndio ou fumo, os ocupantes da cadeira de rodas correm um risco específico de morte ou lesão grave, quando não conseguem afastar-se da fonte de incêndio ou fumo. Os fósforos, isqueiros e cigarros acesos podem causar uma chama aberta na proximidade da cadeira de rodas ou na roupa.

- Evite utilizar ou armazenar a cadeira de rodas junto a chamas abertas ou produtos combustíveis.
- Não fume durante a utilização da cadeira de rodas.



ADVERTÊNCIA!

Risco de lesão

– A cadeira de rodas deve ser prescrita por pessoal qualificado com conhecimentos sobre como se sentar e posicionar, relacionados com o uso de uma cadeira de rodas.



ADVERTÊNCIA!

Risco de capotagem

A posição longitudinal do eixo das rodas traseiras da cadeira de rodas em comparação com a posição do encosto pode afetar a sua estabilidade.

- Uma posição frontal torna a cadeira de rodas menos estável e aumenta o risco de basculação, mas melhora a sua manobrabilidade devido a uma melhor posição de aderência e um menor raio de viragem.
- Inversamente, ao deslocar o eixo das rodas traseiras para trás, a cadeira de rodas é mais estável e inclina-se menos facilmente, mas a manobrabilidade é reduzida.
- Dependendo das capacidades do utilizador e dos limites de segurança específicos, a diminuição da estabilidade pode ser compensada através da instalação de um dispositivo antiqueda.



ADVERTÊNCIA!

Risco de queda

- Verifique se todas as peças estão firmemente instaladas no chassis.
- Verifique se todas as rodas, parafusos de rosca, parafusos e porcas estão corretamente apertados.
- Verifique se todos os travões e dispositivos anti-queda estão a funcionar corretamente.
- Verifique se os rodízios e as rodas traseiras estão firmemente encaixados.
- Verifique se a cadeira de rodas está equipada com dispositivos anti-queda.
- Verifique se os travões estão engatados antes de se sentar ou levantar da cadeira.
- Dado o risco de basculação, nunca se coloque de pé sobre as placas de pés quando se estiver a sentar ou levantar da cadeira de rodas.
- A alteração da espessura do assento e/ou das almofadas do encosto tem impacto no centro de gravidade da cadeira, aumentando o risco de instabilidade do utilizador se a configuração for modificada.
- Ajustar o ângulo do assento pode aumentar o risco de basculação.
- A eficácia dos travões fica reduzida em condições de humidade ou em superfícies escorregadias ou inclinadas.



ADVERTÊNCIA!

Risco de lesões nos pés

Existe risco de provocar lesões nos pés ao abrir portas com a placa de pé.

- Não abra portas com peças da cadeira de rodas.



ADVERTÊNCIA!

Risco de basculação/queda ao utilizar o encosto de tensão ajustável

- Existe um risco de basculação e de lesões se as tiras adesivas no encosto ficarem demasiado folgadas. Verifique sempre a tensão. Verifique também se as rodas traseiras estão ajustadas para evitar o risco de basculação.



ADVERTÊNCIA!

Risco de lesão

- Nunca levante a cadeira de rodas pelos apoios de braços removíveis, apoios de pernas, pelo suporte do encosto ou pelos punhos ajustáveis. Para obter mais informações, consulte a secção "Utilização".
- Os aros de mãos podem ficar quentes em virtude da fricção, o que pode causar lesões nas suas mãos.
- Quando instalar opções e outras peças, tenha cuidado para não entalar os dedos.
- Existe sempre um risco acrescido de entalar partes do corpo durante a inclinação do encosto e do assento da cadeira de rodas.
- A largura do assento não deve ser reduzida em excesso, uma vez que tal pode aumentar a pressão dos apoios de braços sobre a zona lateral da pélvis.

**ATENÇÃO!****Risco de queimadura**

Os componentes da cadeira de rodas podem aquecer quando expostos a fontes externas de calor.

- Não exponha a cadeira de rodas a luz solar forte antes da utilização.
- Antes da utilização, verifique a temperatura de todos os componentes que entram em contacto com a sua pele.

**ADVERTÊNCIA!****Risco de úlceras de pressão e movimentos limitados**

- Não se sente numa posição inclinada durante muito tempo. A posição de assento deve ser diversificada para evitar úlceras de pressão.

**ATENÇÃO!****Risco de lesão**

- Em caso de úlceras de pressão ou feridas, proteja a lesão para evitar um contacto direto com os tecidos do dispositivo. Consulte um profissional de cuidados de saúde para obter aconselhamento médico.

**AVISO!**

Quando combinar este com outro produto, as restrições de ambos os produtos aplicam-se à combinação. Por exemplo, o peso máximo do utilizador de um produto na combinação pode ser inferior.

- Utilize apenas as combinações permitidas pela Invacare. Para obter informações, contacte o seu distribuidor da Invacare.
- Antes de utilizar, leia o manual de utilização de cada produto e verifique as restrições. Para uma utilização segura, é necessária a conformidade total das informações, instruções e recomendações contidas em ambos os manuais de utilização.

2.2 Informação de segurança sobre a interferência eletromagnética

Este veículo elétrico foi testado e aprovado segundo as normas internacionais, relativamente à conformidade com os regulamentos de interferência eletromagnética (EMI, Electromagnetic Interference). No entanto, os campos eletromagnéticos, como os que são gerados por transmissores de rádio e televisão e por telemóveis, podem influenciar as funções dos veículos elétricos. Além disso, os componentes eletrónicos utilizados no veículo elétrico podem gerar um baixo nível de interferência eletromagnética, o qual,

no entanto, não excede o limite permitido por lei. Por estes motivos, solicitamos que observe as seguintes precauções:

**ADVERTÊNCIA!****Risco de avaria devido a interferência eletromagnética**

- Não ligue nem utilize dispositivos de comunicação ou transceptores portáteis (tal como, emissores-recetores de rádio ou telemóveis) quando o veículo elétrico estiver ligado.
- Evite ficar próximo de transmissores potentes de rádio e televisão.
- Caso o dispositivo de mobilidade se mova não-intencionalmente, desligue-o imediatamente e comunique-o ao fabricante.
- A suplementação com opções elétricas e outros componentes ou a modificação do veículo elétrico de qualquer modo, pode torná-lo suscetível a interferência eletromagnética. Tenha em atenção que não existe uma forma segura de determinar o efeito que essas modificações irão ter na imunidade geral do sistema do módulo de alimentação.

2.3 Dispositivos de segurança

**ADVERTÊNCIA!****Risco de acidentes**

Os dispositivos de segurança que sejam incorretamente instalados ou que deixem de funcionar (travões, dispositivo antiqueda) podem causar acidentes.

- Verifique sempre se os dispositivos de segurança funcionam antes de utilizar a cadeira de rodas e providencie a sua inspeção regular por um técnico qualificado ou pelo seu fornecedor autorizado.

**ATENÇÃO!****Risco de lesão**

Peças não originais ou incorretas podem afetar o funcionamento e a segurança do produto.

- Utilize apenas peças originais para o produto em utilização.
- Devido a diferenças regionais, consulte o site ou o catálogo local da Invacare para obter informações sobre as opções disponíveis ou contacte o seu representante local da Invacare. Consulte os endereços no final deste documento.

As funções dos dispositivos de segurança são descritas no capítulo 3 *Descrição geral do produto*, página 10.

2.4 Etiquetas e símbolos no produto

Placa de características

A placa de características encontra-se fixada no chassis da cadeira de rodas e fornece as seguintes informações:

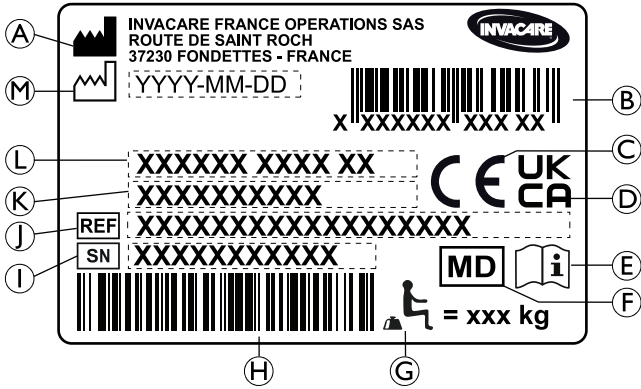

- (A) Endereço do fabricante
- (B) Código de barras EAN/HMI
- (C) Conformidade Europeia
- (D) Conformidade Reino Unido
- (E) Ler o manual de utilização
- (F) Dispositivo médico
- (G) Peso máximo do utilizador
- (H) Código de barras do número de série
- (I) Número de série
- (J) Número de referência
- (K) Largura do assento
- (L) Descrição do produto
- (M) Data de fabrico

	Ler o manual de utilização
	Indica uma situação perigosa que, se não for evitada, poderá resultar em morte ou em lesões graves.

Etiqueta de informação do cinto de postura

	O cinto de postura tem um bom comprimento quando existe espaço suficiente para uma mão direita entre o corpo e o cinto.
--	---

Símbolos de gancho fechado

Consoante a configuração, algumas cadeiras de rodas podem ser utilizadas como um assento num veículo motorizado, outras não.

	Posições de refreio nas quais as correias do sistema de retenção devem ser colocadas no caso de transporte de uma cadeira de rodas ocupada num veículo motorizado. Este símbolo só pode ser fixado à cadeira de rodas quando se procede à encomenda com a opção de kit de transporte.
--	---

	Símbolo de ADVERTÊNCIA Esta cadeira de rodas não está configurada para o transporte de passageiros em veículos motorizados. Este símbolo está fixado ao chassis próximo da placa de características.
--	--

2.5 Símbolos na versão elétrica



Informações sobre a eliminação e a reciclagem do produto. Consulte as secções “Após a utilização” e “Eliminação de resíduos”.



Equipamento de CLASSE II



Produto com um fusível térmico

Peça aplicada de tipo B



Peça aplicada, em conformidade com os requisitos especificados para proteção contra choque elétrico de acordo com a norma IEC60601-1.



Transformador de isolamento de segurança, geral

3 Descrição geral do produto

3.1 Descrição do Produto

Esta é uma cadeira de rodas passiva com um mecanismo de basculação do assento e do encosto, bem como apoios de pernas rebatíveis de ângulo ajustável.

AVISO!

A cadeira de rodas é fabricada e configurada individualmente de acordo com as especificações da encomenda. As especificações devem ser realizadas por um profissional de cuidados de saúde de acordo com os requisitos e a condição de saúde do utilizador.

- Consulte um profissional de cuidados de saúde se pretender adaptar a configuração da cadeira de rodas.
- Qualquer adaptação deve ser realizada por um técnico qualificado.

3.2 Utilização prevista

A cadeira de rodas destina-se a proporcionar mobilidade a pessoas limitadas a uma posição sentada com um elevado nível de dependência, que permanecem sentadas na cadeira de rodas durante longos períodos de tempo e que, ocasionalmente, impulsionam a cadeira de rodas.

A cadeira de rodas pode ser utilizada em interiores e exteriores sobre terreno plano e acessível (consoante o tamanho escolhido para os rodízios dianteiros).

Utilizadores previstos

Esta cadeira de rodas destina-se a pessoas com idade igual ou superior a 12 anos (adolescentes e adultos). O peso do ocupante da cadeira de rodas não deve exceder o peso máximo do utilizador, conforme indicado na secção Dados técnicos e na placa de características.

O utilizador previsto é o ocupante da cadeira de rodas e/ou um assistente. O utilizador deve ter as capacidades físicas e mentais necessárias para utilizar a cadeira de rodas de forma segura (por exemplo, para se impulsionar, conduzir ou travar).

Indicações

- Deficiência de mobilidade considerável ou completa, devido a danos estruturais e/ou funcionais nas extremidades inferiores.
- Não é possível uma posição sentada vertical estável devido à incapacidade.

Contraindicações

- A inclinação do assento não é adequada para utilizadores sensíveis a aumentos da pressão sanguínea na parte superior do corpo.

3.3 Principais peças da cadeira de rodas

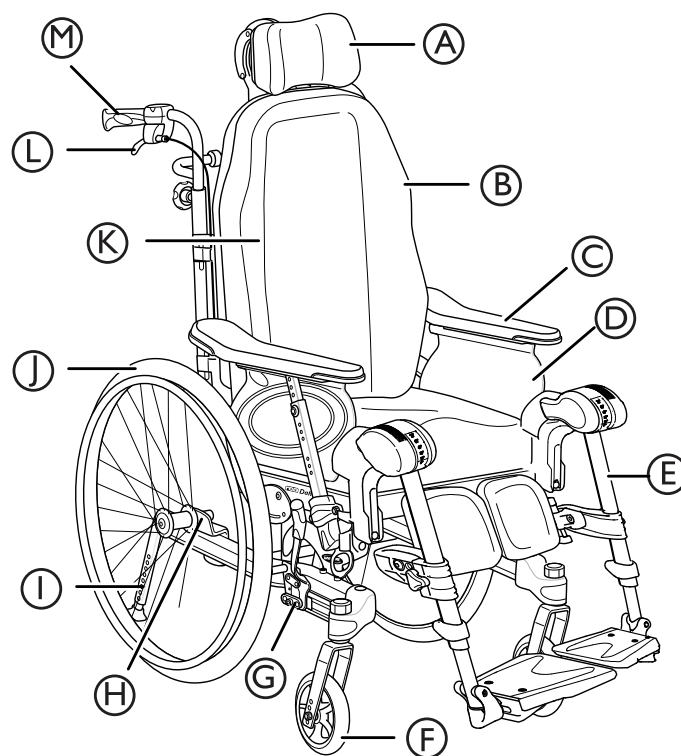

- Ⓐ Apoio de pescoço
- Ⓑ Encosto
- Ⓒ Apoio de braço
- Ⓓ Assento
- Ⓔ Apoios de pernas rebatíveis
- Ⓕ Rodízio
- Ⓖ Travão
- Ⓗ Placa da roda traseira
- Ⓘ Dispositivo antiqueda
- Ⓝ Roda traseira com aro de mão
- Ⓚ Chave Allen para ajuste (na parte traseira da almofada do encosto)
- Ⓛ Alavanca para ajuste do ângulo do encosto e da inclinação do assento
- Ⓜ Punho

O equipamento da cadeira de rodas pode ser diferente do ilustrado no diagrama, pois cada cadeira de rodas é fabricada individualmente de acordo com as especificações da encomenda.

A cadeira de rodas deve estar sempre equipada com almofada do assento e apoios de braços.

3.4 Travões de estacionamento

Os travões de estacionamento são utilizados para imobilizar a cadeira de rodas quando está estacionária de modo a impedir a sua deslocação descontrolada.



ADVERTÊNCIA!

Risco de capotagem se travar bruscamente

Se engatar os travões de estacionamento enquanto se está deslocar, a direção do movimento pode ficar incontrollável e a cadeira de rodas pode parar subitamente, o que pode resultar numa colisão ou na sua queda.

- Nunca engate os travões de estacionamento enquanto se está a deslocar.



ADVERTÊNCIA!

Risco devido a descontrolo da cadeira de rodas

- Os travões de estacionamento devem ser acionados simultaneamente.
- Não engate os travões de estacionamento para abrandar a cadeira de rodas.



ADVERTÊNCIA!

Risco de capotagem

Os travões de estacionamento só funcionarão corretamente se existir ar suficiente nos pneus.

- Certifique-se de que os pneus têm a pressão correta. Consulte a secção "Pneus" para obter mais informações.



ATENÇÃO!

Risco de trilhadeira ou esmagamento

Pode existir um espaço muito pequeno entre a roda traseira e o travão de estacionamento, implicando o risco de entalamento dos seus dedos.

- Mantenha os dedos afastados das peças em movimento quando utilizar o travão e mantenha sempre a mão na alavanca de travagem.

A distância entre o calço do travão e o pneu pode ser ajustada. O ajuste deve ser efetuado por um técnico qualificado.

Para utilizar o travão, consulte o parágrafo Utilizar a cadeira de rodas, secção 6.2.1 Utilização do travão ativado pelo utilizador, página 37.

3.5 Encosto

3.5.1 Ajuste do encosto de tensão ajustável "Laguna"

O encosto de tensão ajustável "Laguna" só está disponível na Dahlia 30^º.



ADVERTÊNCIA!

Risco de lesão

A posição da cabeça pode causar problemas de pescoço e/ou respiratórios ao utilizador se as tiras adesivas se soltarem no topo do encosto.

- Certifique-se de que as tiras adesivas só têm um mínimo de 6 cm de distância de sobreposição. Una as tiras adesivas com firmeza e certifique-se de que ficam fixas.

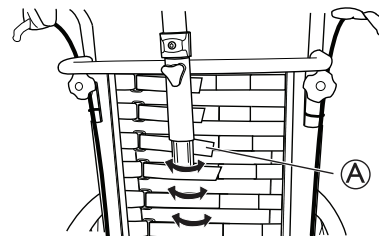

1. Ajuste a forma do encosto de tensão ajustável "Laguna" com as tiras adesivas (A).



ADVERTÊNCIA!

Risco de lesão

Uma folga demasiado grande nas tiras adesivas durante a utilização da capa lateral e a armação/pendural do apoio de pescoço podem levar a úlceras de pressão.

- Certifique-se de que existe espaço suficiente entre o encosto e a armação/pendural do apoio de pescoço para evitar úlceras de pressão.

3.5.2 Ajustar o encosto de tensão ajustável

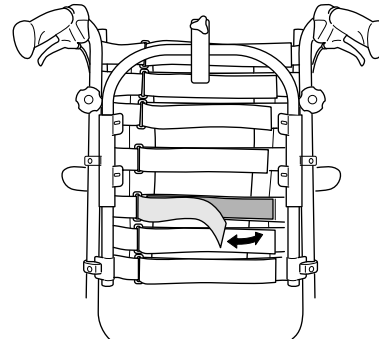

1. Defina o ponto em que deseja ter um suporte mais firme para as costas do utilizador.
2. Faça o utilizador inclinar-se para a frente e aperte as presilhas nesse ponto.
3. Certifique-se de que todas as presilhas estão apertadas.
4. Coloque a capa (comece pela zona vertical média) e certifique-se de que a forma criada pelas presilhas de tensão ajustável é conservada.

3.5.3 Ajustar o ângulo do encosto

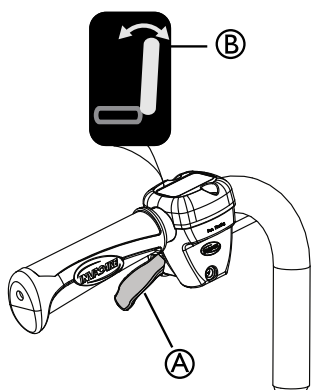

1. Utilize a alavanca **amarela** **A** assinalada com o **símbolo amarelo** **B** no lado **esquerdo** para ajustar o ângulo do encosto.
2. Faça pressão para cima enquanto ajusta o ângulo do encosto para a posição desejada.
3. Solte a alavanca.

3.5.4 Basculação do assento e do encosto

A unidade do assento e o encosto podem ser basculados.



ADVERTÊNCIA!

Risco de lesão fatal

Aumento da pressão sanguínea na parte superior do corpo.

- Todas as combinações de configurações (como ângulo do joelho aberto + basculação e reclinção total) em que as extremidades inferiores estão posicionadas mais acima do que o coração têm de ser avaliadas de um ponto de vista médico. A posição pode ser contra-indicada para utilizadores sensíveis a aumentos na pressão sanguínea na parte superior do corpo.



ADVERTÊNCIA!

Risco de asfixia ou problemas respiratórios

O utilizador pode sufocar se ingerir alimentos sólidos ou líquidos sentado numa posição de basculação ou reclinção

- O utilizador tem de sentar-se numa posição direita para comer ou beber



ADVERTÊNCIA!

Risco de basculação

O risco de basculação para trás aumenta quando a cadeira de rodas é basculada ou reclinada. O utilizador pode deslizar para fora da cadeira de rodas, mesmo numa posição basculada ou reclinada

- Utilize sempre um dispositivo antiqueda.
- Nunca deixe o utilizador numa superfície com um ângulo de basculação plano ou negativo sem supervisão.
- Utilize o cinto de postura.



ADVERTÊNCIA!

Risco de lesão

O utilizador tem de manter a cabeça numa posição vertical quando o encosto está reclinado e/ou quando o assento está basculado

- O encosto tem de estar equipado com um suporte para a cabeça ou o pescoço.



ATENÇÃO!

Risco de entalar os dedos

– Tenha cuidado durante o ajuste do ângulo do encosto para não entalar os dedos do assistente ou do utilizador entre o encosto e o apoio de braço.



ATENÇÃO!

Dificuldades produzidas por úlceras de pressão

A combinação da posição de basculação e reclinção é desconfortável para determinados utilizadores.

- Tenha cuidado ao ajustar o ângulo de basculação ou reclinção, comece sempre por bascular o assento e, em seguida, reclinado o encosto.

Para utilizar o ajuste de basculação e reclinção, consulte o parágrafo Utilizar a cadeira de rodas, secção 6.3 *Utilização da função de basculação/reclinção*, página 37.

Ajuste de inclinação activada pelo acompanhante

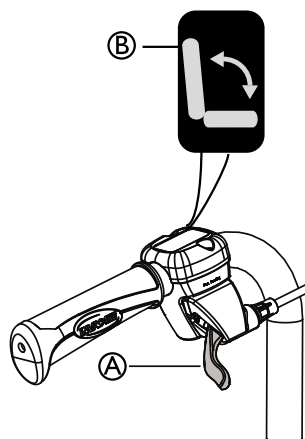

1. Utilize a alavanca **verde** **A** com o **símbolo verde** **B** no lado **direito** para inclinar a unidade do assento (assento e encosto).
2. Faça pressão para cima enquanto inclina a unidade do assento para a posição desejada.
3. Solte a alavanca.

Inclinação ativada pelo utilizador

A inclinação ativada pelo utilizador está disponível com um apoio de braço fixo e com apoios de braços removíveis. A inclinação ativada pelo utilizador só está disponível na Dahlia 30.



ADVERTÊNCIA!

Úlceras de pressão e dificuldades respiratórias

O utilizador pode não ser capaz de voltar a uma posição neutra sozinho

- A inclinação ativada pelo utilizador deve ser avaliada por um técnico qualificado.



ADVERTÊNCIA!

Risco de trilhada

Existe o risco de trilhar os dedos entre o apoio lateral e a parte superior do apoio de pernas de ângulo ajustável quando a cadeira é inclinada.
 – Deve existir uma distância mínima de 25 mm entre o apoio lateral e o apoio de pernas quando a cadeira é inclinada. Ajuste a profundidade do apoio lateral ou a altura do apoio de braço para evitar o risco de trilhada.



ATENÇÃO!

Dificuldades em elevar o encosto

– Não incline a cadeira de rodas mais de 10° na inclinação ativada pelo utilizador. Caso contrário, poderá ter dificuldades em voltar a uma posição neutra.

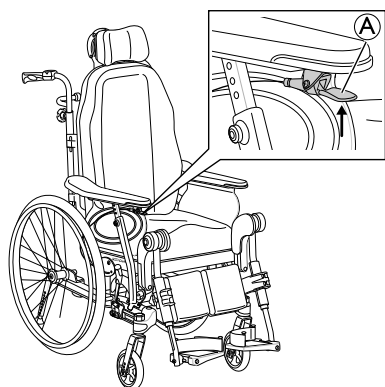

1. Pressione o manípulo de inclinação **A** debaixo da almofada do apoio de braço e o assento inclinará automaticamente.
2. Para elevar o encosto e voltar a uma posição neutra, pressione o manípulo de inclinação **A**. Pressione os antebraços contra a almofada do apoio de braço quando elevar o assento e encosto.
3. Quando utilizar a inclinação ativada pelo utilizador com apoios de braços removíveis, incline-se para a frente ao voltar a uma posição neutra.

Ao utilizar a inclinação ativada pelo utilizador com apoios de braços removíveis, é necessária mais força para levantar o encosto, pois a vara do apoio de braço não pode ser utilizada como auxílio.

Para voltar a uma posição neutra, desloque os pés um pouco para a frente enquanto se ergue em relação à posição inclinada.

Bloquear a inclinação e/ou o ajuste do ângulo do encosto

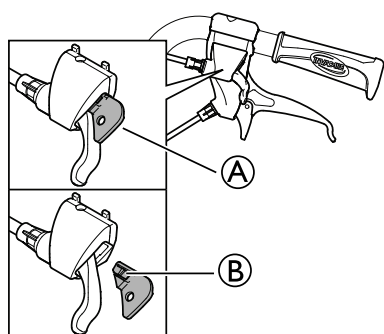

O dispositivo de bloqueio **A** permite regular a inclinação da unidade do assento e/ou o ângulo do encosto para uma posição fixa.

1. Ajuste a inclinação e/ou ângulo do assento e encosto na posição desejada.
2. Introduza o dispositivo de bloqueio **A**.

A posição ficará definida e não pode ser alterada.

Para remover o dispositivo de bloqueio, pressione o pino de plástico **B** com um objecto pequeno e puxe para fora.

Ajuste do ângulo do encosto e da inclinação elétrica



ADVERTÊNCIA!

Risco de lesão

Se a cadeira de rodas for utilizada por utilizadores que estejam confusos, cansados ou com espasmos:
 – bloqueie as funções do comando
 – ou certifique-se de que o comando está fora do seu alcance.



ADVERTÊNCIA!

Risco de lesão

Ao inclinar a cadeira de rodas, partes do corpo podem ficar entaladas entre a base do apoio de braço e a roda traseira.
 – Certifique-se de que existe sempre uma distância mínima de 25 mm entre a base do apoio de braço e a roda traseira.



ATENÇÃO!

Risco de danos no produto

– Certifique-se de que o comando não é inadvertidamente ativado.
 – Não deixe as crianças brincarem com o comando.
 – Se observar alguma situação invulgar, como sons estranhos ou deslocação irregular durante o funcionamento, encerre o sistema.



Risco de avaria

– A operação do comando ou de outros componentes elétricos (motores, etc.) deve ser apenas realizada por pessoal qualificado.

Quando ativar o botão para ligar/desligar, um sinal sonoro curto irá confirmar a ativação do comando. O comando está ativo durante 30 segundos após a última ação, antes de ser automaticamente desativado.

O comando também pode ser desativado manualmente premindo no botão para ligar/desligar.

A força necessária para premir os botões do comando é de 5 Nm (força de dedos).

Símbolos no comando



Bateria e indicador de carregamento



Função de bloqueio



Ligar/Desligar



Reclinação do encosto (cor amarela na seta e no encosto)

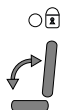

Basculação do assento (cor verde na seta, no encosto e no assento)



Para cima/Para baixo (cor amarela para a reclinação do encosto, cor verde para a basculação do assento)

Bloqueio da função de reclinação e basculação

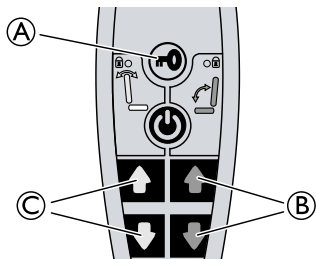

1. Prima a chave de bloqueio (A).
2. Mantenha a chave de bloqueio premida.
3. Prima simultaneamente na função escolhida (B para a basculação do assento (verde) ou C para o ângulo do encosto (amarelo)).
4. Repita o procedimento para desbloquear a função.

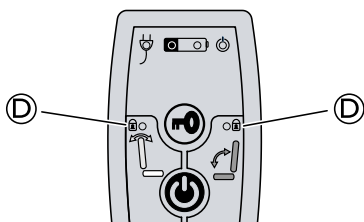

Quando a função está bloqueada, a luz de indicação amarela (D) acende-se.

Ajuste do ângulo do encosto

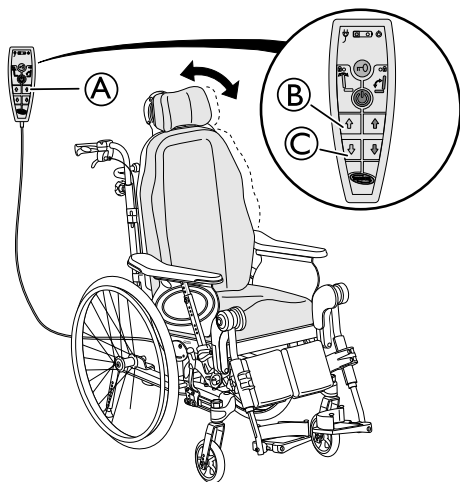

Ajuste o ângulo do encosto utilizando os botões amarelos no lado esquerdo do comando (A).

1. Prima o botão (B) para ajustar o ângulo do encosto para a frente (cima).
2. Prima o botão (C) para ajustar o ângulo para trás (baixo).

Inclinação do assento de ajuste

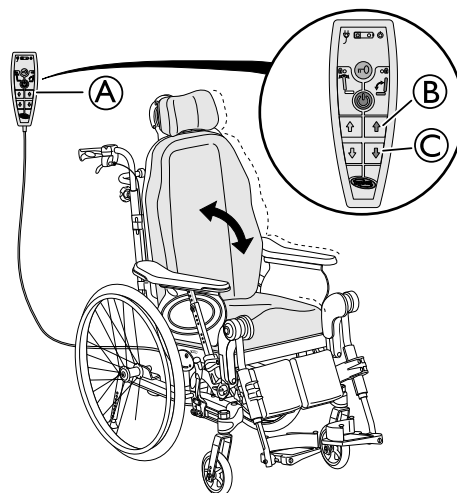

Incline a unidade do assento (assento e encosto) utilizando os botões verdes no lado esquerdo do comando (A).

1. Prima o botão (B) para ajustar o ângulo da unidade do assento para a frente (cima).
2. Prima o botão (C) para ajustar o ângulo da unidade do assento para trás (baixo).



ATENÇÃO!

Risco de entalar os dedos

Pode resultar em lesões menores.

- O risco de entalar os dedos, etc., é maior durante os ajustes elétricos do que nos ajustes aplicados pelo utilizador.
- Tenha em atenção que se os controlos na caixa de controlo forem operados, por exemplo, por uma criança, a criança ou o utilizador pode entalar-se.
- O comando deve ser utilizado apenas por pessoas autorizadas.

Carregamento da bateria



ADVERTÊNCIA!

Risco de choque elétrico

- O utilizador não deve sentar-se na cadeira de rodas enquanto a bateria estiver a carregar.



Danos na bateria

- A bateria tem de ser carregada 24 horas antes de utilizar o sistema pela primeira vez.
- Desligue o cabo de alimentação após o carregamento e antes de utilizar a cadeira de rodas.

O carregador da bateria tem cabos de carregamento diferentes para se adaptar às diferentes normas elétricas locais.

Quando o nível da bateria estiver baixo (20 %), o sistema emite sinais sonoros quando é utilizado.

Ligação do cabo do carregador



ATENÇÃO!

Danos nos cabos.

- Não se sente na cadeira de rodas enquanto decorrer o carregamento da bateria.

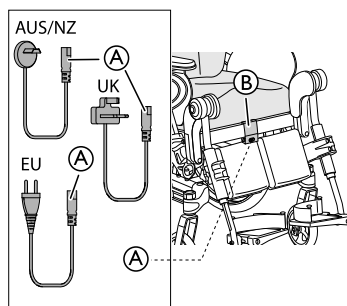

1. Ligue o cabo do carregador fornecido com a cadeira de rodas a uma tomada elétrica.
2. Introduza o cabo do carregador (A) no conector (B), situado na parte frontal da cadeira de rodas.
3. Desligue o cabo quando a bateria estiver totalmente carregada.

Comando — Indicações da bateria

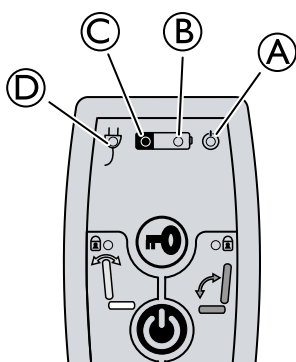

- (A) Luz verde — Acesa — O comando está ativado
- (B)
 - Luz verde — Acesa — O nível da bateria é superior a 20%
 - Luz verde intermitente — Acesa — A bateria está a carregar (luz fixa quando a bateria estiver totalmente carregada)
- (C)
 - Luz amarela — Acesa — O nível da bateria está baixo, sendo inferior a 20%
- (D) Luz verde — Ligada — O cabo da bateria está ligado (acende-se durante 5 segundos depois de ligar o cabo)

Ajustar a resistência da função de inclinação

A resistência da função de inclinação pode ser ajustada para aumentar ou diminuir a resistência nas inclinações. A resistência pode ser ajustada individualmente para cada utilizador:

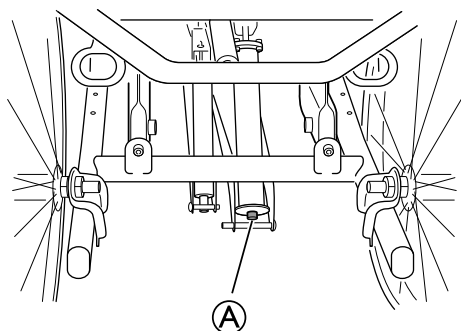

1. Certifique-se de que o assento não está inclinado antes de ajustar a resistência.
2. Ajuste o parafuso (A) até obter a resistência desejada.
3. Ajuste o parafuso (A) para fora para diminuir a resistência na inclinação para trás. A resistência aumenta se a inclinação aumentar.
4. Ajuste o parafuso (A) para dentro para aumentar a resistência na inclinação para trás. A resistência diminui se a inclinação aumentar.

Ferramenta: Chave Allen de 5 mm

A cadeira de rodas tem sempre o assento na posição padrão (0 graus de inclinação), na configuração de fábrica.

3.6 Punhos/Barra de empurrar

As instruções e advertências que se seguem são válidas para os punhos e para a barra de empurrar.

Relativamente aos punhos/barra de empurrar para os tubos de encosto, siga as instruções de ajuste da altura da barra de empurrar.

3.6.1 Ajustar a altura dos punhos ligados

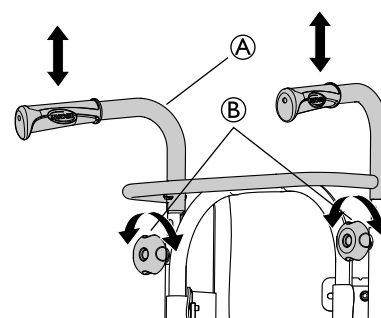

1. Desaperte os manípulos (B).
2. A altura dos punhos reforçados/barra de empurrar (A) pode ser ajustada simplesmente puxando os punhos para cima ou empurrando-os para baixo.
3. Ajuste até obter a altura pretendida.
4. Volte a apertar os manípulos.

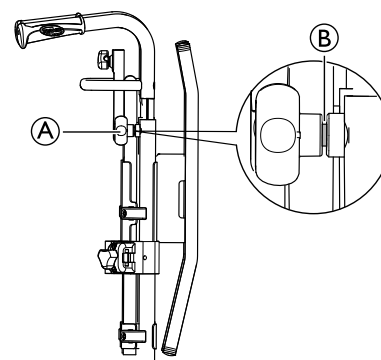

Certifique-se de que o manípulo do punho (A) encaixa no orifício nos tubos. Se a secção roscada do manípulo (B) estiver visível em mais do que aprox. 2,5 mm, a posição está incorrecta. Baixe ou suba o punho para colocar o manípulo na posição correcta.

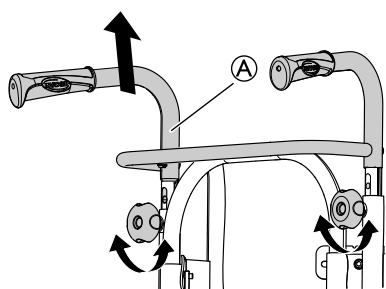

Os punhos/barra de empurrar reforçados (A) não devem ser puxados para cima mais de 19 cm sobre a extremidade superior do encaixe.



ATENÇÃO!

Risco de compressão dos dedos

– Não entale os dedos entre os punhos reforçados e o encaixe do apoio de pescoço. (Se tiver um encosto de tensão ajustável.)

3.6.2 Ajustar a altura da barra de empurrar

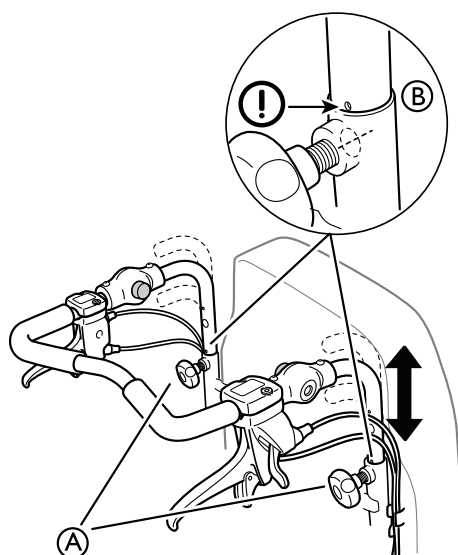

1. Desaperte os manípulos (A).
2. Ajuste os punhos até à altura pretendida. Estão disponíveis duas posições fixas.
3. Volte a apertar os manípulos.



ADVERTÊNCIA!

Risco de lesão

A barra de empurrar pode soltar-se dos encaixes – Certifique-se de que a marca (B) no tubo da barra de empurrar está alinhada com a extremidade do tubo do encosto.

– Verifique se os manípulos estão apertados correctamente; o parafuso do manípulo deve estar quase totalmente oculto. Se a barra de empurrar estiver na posição errada, não é possível apertar o manípulo corretamente.

3.6.3 Ajustar o ângulo da barra de empurrar

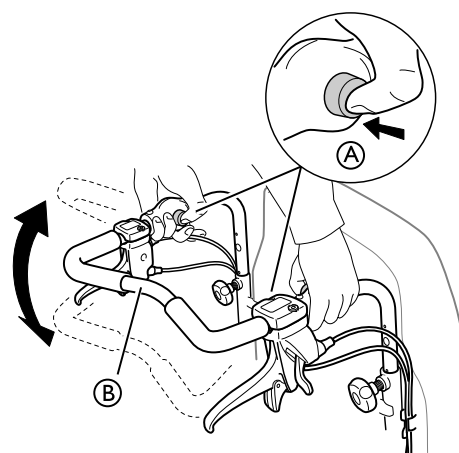

1. Prima os botões (A).
2. Ajuste a barra de empurrar (B) até ao ângulo pretendido.
3. Solte os botões (A).

Desloque a barra de empurrar ligeiramente para bloquear a posição dos botões.



ADVERTÊNCIA!

Risco de desequilíbrio

– Não pendure nenhum objecto na barra de empurrar, pois pode desequilibrar o aparelho.

3.7 Assento

3.7.1 Ajuste da largura do assento

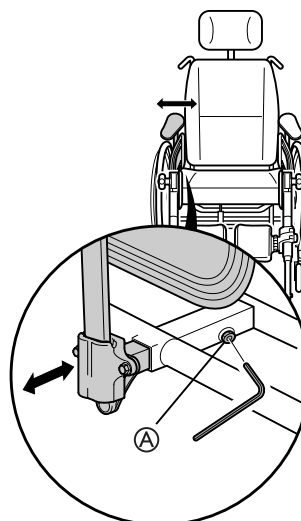

1. Desaperte o parafuso (A) com uma chave Allen.

Ferramentas: Chave Allen de 5 mm

2. Ajuste os apoios de braços na largura desejada.
3. Volte a apertar o parafuso (A).



Risco de ajuste incorrecto

– Durante o ajuste do parafuso não pode ser exercida pressão sobre o apoio de braços/apoio de pernas.

3.7.2 Ajuste da profundidade do assento

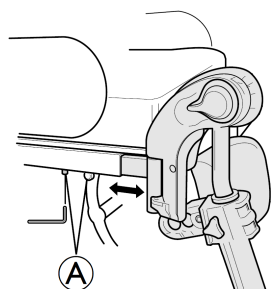

1. Remova a almofada do assento.
2. Desaperte os parafusos A com uma chave Allen de 5 mm.
3. Desloque a aresta dianteira do assento para a frente ou para trás.
4. Volte a apertar os parafusos A (5–6 Nm).
5. Volte a colocar a almofada do assento.

A distância entre a parte posterior do joelho/barriga das pernas e a almofada deve ser tão pequena quanto possível, mas sem ocorrer contacto.

3.7.3 Ajuste da almofada do assento

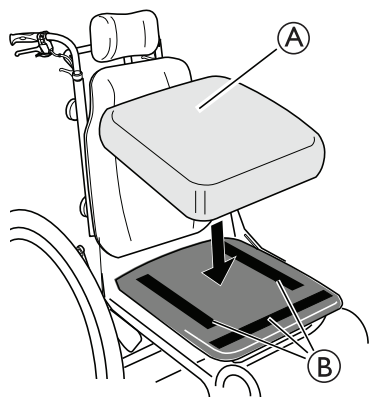

Dependendo do modelo da almofada, algumas almofadas do assento A podem ser fixadas com tiras adesivas B na placa de assento.



ADVERTÊNCIA!

Risco de deslizamento da almofada do assento

- Certifique-se de que as tiras adesivas são comprimidas e apertadas firmemente.

3.8 Apoios de pernas



ADVERTÊNCIA!

Risco de lesão

- Nunca levante a cadeira de rodas segurando nos suportes do apoio de pés ou nos apoios de pernas.



ATENÇÃO!

Risco de trilhadeira ou esmagamento dos dedos

- Existem mecanismos de basculação onde pode entalar os dedos.
- Tenha cuidado quando utilizar, bascular, desmontar ou ajustar estes mecanismos.



AVISO!

- Risco de danos no mecanismo de apoio de pernas
- Não coloque objetos pesados no apoio de pernas nem deixe as crianças sentarem-se no mesmo.

3.8.1 Apoios de pernas rebatíveis

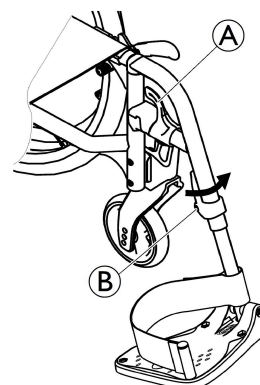

Rebater para fora

1. Ative a alavanca de desengate A e rode os apoios de pernas para fora.

Rebater para a frente

1. Rode o apoio de pernas para a frente até engatar.

Desmontagem

1. Ative a alavanca de desengate A.
2. Puxe o apoio de pernas para cima.

Montagem

1. Monte o apoio de pernas na parte da frente do chassis e rode-o para a frente até este engatar.

3.8.2 Apoios de pernas rebatíveis e de ângulo ajustável

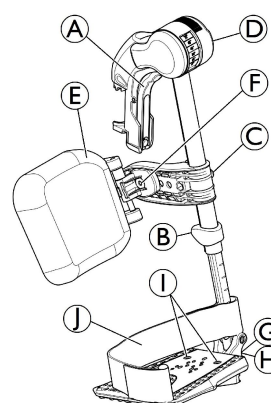

Rebate para fora

1. Ative a alavanca de desengate A e rebata os apoios de pernas para fora.

Rebate para a frente

1. Rebata o apoio de pernas para a frente até engatar.

Desmontagem

1. Ative a alavanca de desengate **A** e rebata o apoio de pernas para fora.
2. Puxe o apoio de pernas para cima.

Montagem

1. Empurre o apoio de pernas para dentro do seu recetáculo e rebata-o para a frente até este engatar.

Ajuste o ângulo

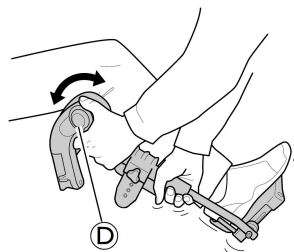

Existem seis posições predefinidas disponíveis para ajuste do ângulo.

1. Rode o parafuso de rosca **D** com uma mão enquanto segura no apoio de pernas com a outra mão.
2. Quando tiver obtido um ângulo adequado, solte o parafuso de rosca e o apoio de pernas irá encaixar na posição pretendida.

Basculação e ajustes da almofada da barriga das pernas

- Basculação da almofada da barriga das pernas para a frente (1) ou para trás (2):

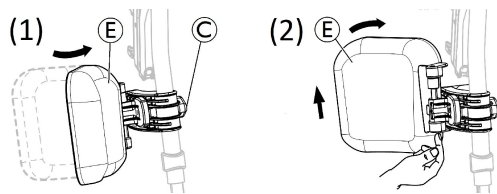

1. Rebata a almofada da barriga das pernas **E** para a frente (1).
 2. Puxe para cima a almofada da barriga das pernas **E** e rebata-a para trás (2).
- Bloqueio da basculação da almofada da barriga das pernas para trás:

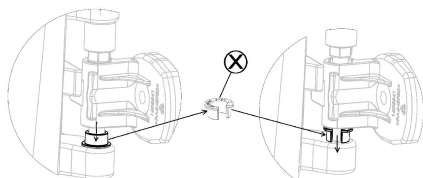

1. Extraia o anel espaçador cinzento aberto **X** da respetiva localização.
2. Inverta o anel espaçador cinzento aberto.
3. Insira o anel espaçador cinzento aberto **X** conforme ilustrado no lado direito do diagrama.

Inverta este procedimento para desbloquear a basculação da almofada da barriga das pernas para trás.

- Ajuste da altura da almofada da barriga das pernas:

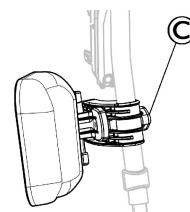

1. Desaperte o parafuso de rosca **C**.
2. Ajuste à altura pretendida e aperte o parafuso de rosca com firmeza.

- Ajuste da profundidade almofada da barriga das pernas

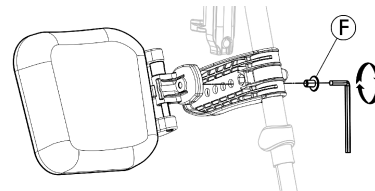

A almofada da barriga das pernas tem quatro opções de ajuste da profundidade:

1. Remova o parafuso de fixação **F** com uma chave Allen de 5 mm.
2. Ajuste para uma das quatro posições e aperte o parafuso de fixação **F** com firmeza (3–5 Nm).

Ajuste da placa de pé

Estão disponíveis três placas de pés desdobráveis diferentes.

- Placas de pé standard de altura ajustável:

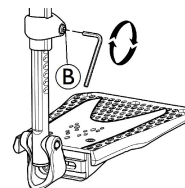

1. Desaperte o parafuso de fixação **B** com uma chave Allen de 5 mm.
2. Ajuste a altura e deixe que o parafuso entre numa das reentrâncias no tubo da placa de pé.
3. Aperte o parafuso de fixação **B** (3–5 Nm) na posição pretendida.

A distância entre a parte mais baixa do apoio de pés e o chão deve ser de pelo menos 50 mm.

- Placas de pé com profundidade, ângulo (1) e largura (2) ajustáveis:

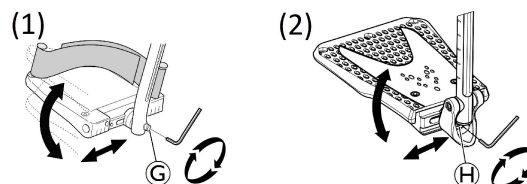

1. Desaperte o parafuso de fixação **G** ou **H** com uma chave Allen de 5 mm.
2. Ajuste as posições de profundidade e ângulo, e aperte o parafuso de fixação **G** (12 Nm) ou **H** (8–9 Nm) com firmeza na posição pretendida.

- Placas de pé de largura ajustável (2):

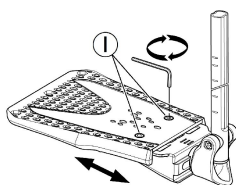

- Solte os dois parafusos de fixação ① com uma chave Allen de 5 mm.
- Ajuste a posição da largura e aperte os dois parafusos de fixação ① (3–5 Nm) com firmeza na posição pretendida.

A Invacare recomenda que o ajuste da placa de pé seja realizado por um técnico qualificado.

Para assegurar uma boa posição dos pés, podem ser fornecidos dois tipos de presilha: a presilha de calcanhar (de série) e a presilha da barriga das pernas (opcional) fixada ao suporte do apoio de pernas. Ambas podem ser ajustadas com tiras adesivas ou fivelas deslizantes.

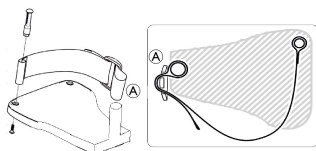

A fivela de plástico deve ser apertada virada para fora e tão perto quanto possível do tubo da placa de pedal ①.

3.8.3 Outros patins e o apoio de pés

Ajustar o apoio de pés de peça única



ADVERTÊNCIA!

Risco de entalar os dedos

Existe a possibilidade de os dedos ficarem comprimidos entre a placa de pé e o encaixe da placa de pé.

- Tenha cuidado para não entalar os dedos entre a placa de pé e o encaixe da placa de pé ao dobrá-la.

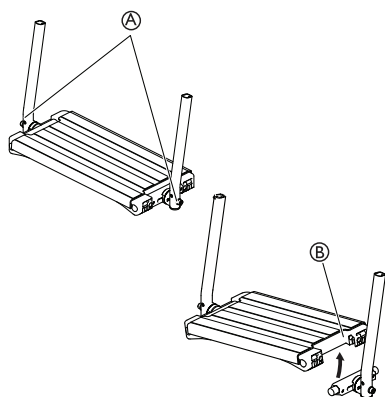

- Para ajustar o ângulo e a profundidade, desaperte os dois parafusos ① na conexão da placa de pé.

Ferramenta: Chave Allen de 5 mm

- Ajuste a placa de pé para obter a posição correta.
- Volte a apertar os parafusos com 10 Nm.

É possível dobrar a placa de pé para cima. Dobre a placa de pé ② para cima conforme indicado na figura acima.

Não coloque objetos sobre a placa de pé enquanto os parafusos estiverem desapertados.

3.8.4 Ajustar o ângulo do apoio de pernas central

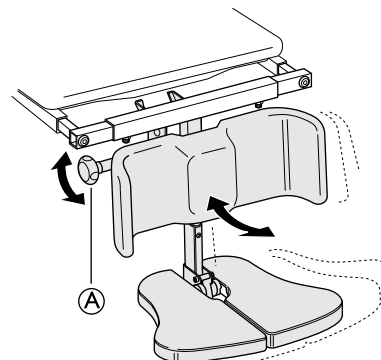

- Desaperte o botão de ajuste ①.
- Segure a placa de pé com a outra mão.
- Ajuste para obter o ângulo pretendido para as pernas.
- Volte a apertar o botão.



ADVERTÊNCIA!

Risco de compressão dos dedos

É possível entalar os dedos durante o ajuste da placa de pé.

- Desaperte o botão de ajuste com uma mão e segure a placa de pé com a outra mão para evitar entalar os seus dedos ou os de outra pessoa.



ATENÇÃO!

Risco de danos

O apoio de pernas pode provocar danos no chão.

- Quando o assento está inclinado para a frente numa cadeira com um apoio de pernas comprido e uma altura do assento reduzida, existe o risco de contacto entre o apoio de pernas e o chão, e de potenciais danos.

3.9 Apoio de pernas para amputados



ADVERTÊNCIA!

Risco de basculamento

Existe um maior risco de basculamento para utilizadores amputados.

- Utilize dispositivos anti-basculantes e/ou reequilibre a cadeira de rodas quando forem utilizados apoios de pernas para amputados.

3.9.1 Ajustar o ângulo, a altura e a profundidade

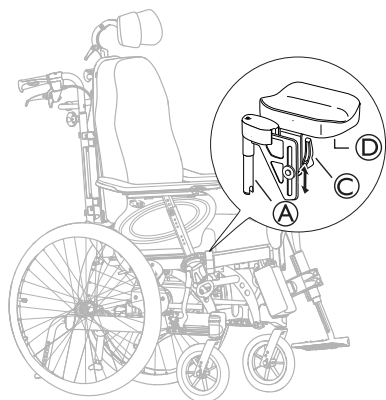

1. Instale os apoios de pernas introduzindo o tubo na parte superior dos apoios de pernas **A** nos tubos da cadeira de rodas **B**.
2. Rode os apoios de pernas para dentro para os bloquear.
3. Desaperte a alavanca **C** no suporte da almofada para ajustar o ângulo e altura da almofada.
4. Desaperte os parafusos **D** por baixo da almofada para ajustar a profundidade da almofada.
5. Volte a apertar a alavanca e/ou os parafusos após a conclusão dos ajustes pretendidos.

3.10 Propulsão de um braço

3.10.1 Utilizar a propulsão de aro duplo

A propulsão do aro duplo permite-lhe mover a cadeira de rodas com uma mão, o que significa que dois aros motores são instalados na mesma roda.

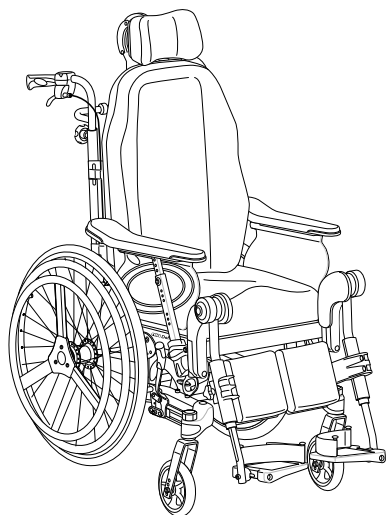

A roda motriz pode ser ajustada do lado direito ou do lado esquerdo.

Os aros motores podem ser alinhados entre si (posição interna) ou com o aro motor interior, menor fora do aro motor maior (posição externa). Certifique-se de que os 3 parafusos **B** estão bloqueados na posição.



ATENÇÃO!

Risco de lesão

- Se necessário, recomenda-se que a alteração do lado e posição de comando do aro motor pequeno seja realizada por um técnico qualificado.

3.10.2 Remover a roda traseira com a propulsão de aro duplo



ADVERTÊNCIA!

Risco de lesão

- Remova sempre a haste telescópica da roda traseira **C** antes de remover as rodas traseiras.



ADVERTÊNCIA!

Risco de lesão

Rodas removíveis

- Verifique se a roda traseira está instalada com firmeza na posição correta! Não deve ser possível remover as rodas quando o botão do eixo removível **A** está inativo. Execute um teste tentando remover a roda.



ATENÇÃO!

Risco de lesão

Lesões ligeiras, dores

- Tenha cuidado para não entalar os dedos entre os raios da roda traseira e os três suportes do aro motor exterior.

Desengatar e engatar a haste da roda traseira

Para encartar a cadeira de rodas é necessário desengatar a haste telescópica da roda traseira **C**.

1. Desengate a haste telescópica **C** fazendo deslizar uma parte de dentro da outra.
2. Para facilitar esta operação desloque o aro motor pequeno para a frente ou para trás.
3. Execute o procedimento inverso para engatar a haste telescópica da roda traseira.



ATENÇÃO!

Risco de acidente

- A haste telescópica da roda traseira **C** é uma parte integrante da cadeira de rodas e o utilizador não conseguirá impulsionar a cadeira de rodas sem esta peça.

Remoção e instalação da roda traseira

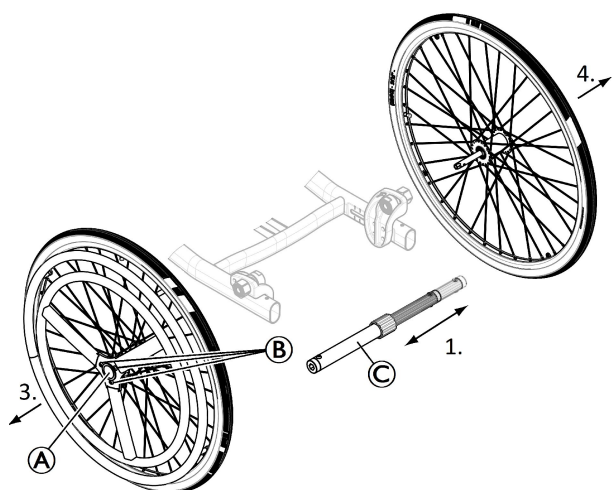

As rodas traseiras removíveis e intermutáveis facilitam o transporte, bem como a alteração do lado de comando.

1. Remova a haste telescópica da roda traseira ©.
2. Prima o botão do eixo removível ①. Mantenha-o premido e puxe a roda para fora.
3. Remova a roda traseira.
4. Repita o procedimento no lado oposto.
5. Execute o procedimento inverso para reinstalar as rodas traseiras.

3.11 Dispositivo anti-queda

3.11.1 Ajuste da altura do dispositivo anti-queda

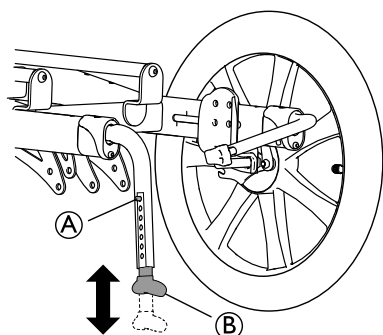

1. Para ajustar a altura do dispositivo anti-queda, prima o botão de mola ①.
2. Ajuste o dispositivo anti-queda ② para a altura pretendida.
3. Certifique-se de que o botão de mola ① engata corretamente na posição nova após o ajuste.

A Invacare recomenda que o ajuste da altura anti-queda seja realizado por um técnico qualificado.

O dispositivo anti-queda tem sete posições de altura possíveis. Ajuste a altura da parte inferior do dispositivo anti-queda em relação ao chão, entre 15 mm (mínimo) e 40 mm (máximo).

Este ajuste é necessário com referência à posição e ao diâmetro da roda traseira, bem como às condições do utilizador e aos respetivos limites de segurança específicos.



ADVERTÊNCIA!

Risco de basculação

Suporte insuficiente dos dispositivos anti-queda – Tenha cuidado com a utilização dos dispositivos anti-queda na condução em áreas flexíveis como relvados. Os dispositivos anti-queda podem ficar presos no chão.



AVISO!

Risco de danos

– Nunca pise o dispositivo anti-queda nem o utilize como ajuda para inclinação.

3.11.2 Activar e desactivar o dispositivo anti-queda

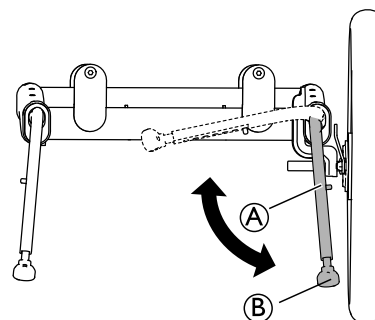

1. Para utilizar a posição de transporte, utilize o pé para pressionar a parte inferior ② do dispositivo anti-queda ① e dobre-a para dentro.
2. Repita o procedimento no lado oposto.



ADVERTÊNCIA!

Risco de basculamento

A cadeira de rodas pode inclinar-se para trás, se os dispositivos anti-quedas não estiverem activados.

– Não se esqueça de activar os dispositivos anti-queda após o transporte.

4 Opções

4.1 Encosto de cabeça/Apoio de pescoço

4.1.1 Ajuste da altura

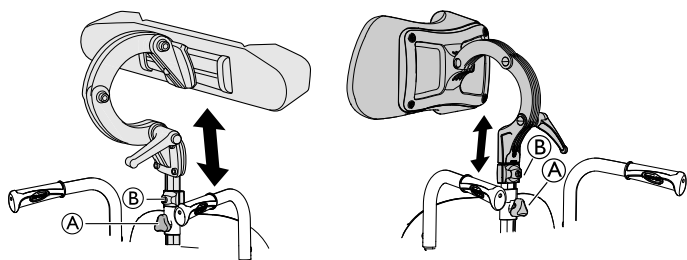

altura e a remoção são operadas através do manípulo. A barra está equipada com um bloco de paragem ajustável.

1. Desaperte o parafuso no bloco de paragem ②.
2. Desaperte o manípulo ①.
3. Ajuste o encosto de cabeça até obter a posição desejada.
4. Volte a apertar o manípulo ①.
5. Deslize o bloco de paragem ② para baixo para a parte superior do encaixe do encosto de cabeça.
6. Volte a apertar o parafuso.

É agora possível remover o encosto de cabeça e voltar a introduzi-lo na posição desejada, sem mais ajustes.

4.1.2 Ajuste de profundidade/ângulo

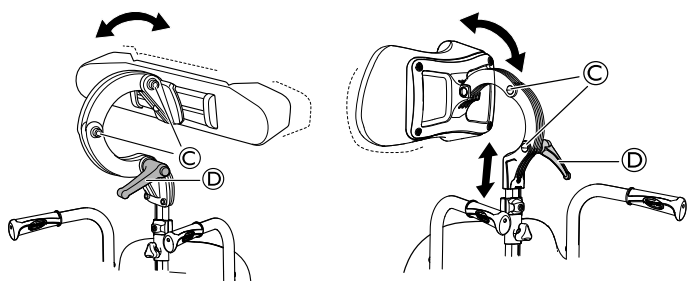

1. Desaperte a alavanca ④.
2. Desaperte os parafusos ③.
3. Ajuste a profundidade e ângulo do encosto de cabeça.
4. Volte a apertar a alavanca e os parafusos.

4.2 Apoio de braços hemiplégico

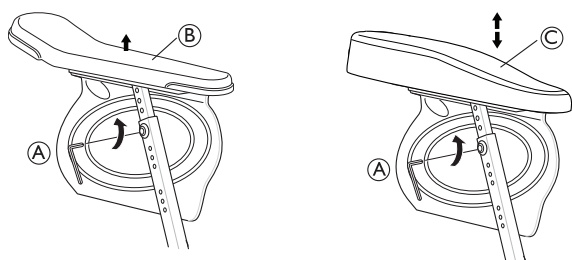

1. Desaperte o parafuso ①.

2. Remova o apoio de braços original ②.
3. Instale o apoio de braços hemiplégico ③ na vara do apoio de braços.
4. Volte a apertar o parafuso ①.

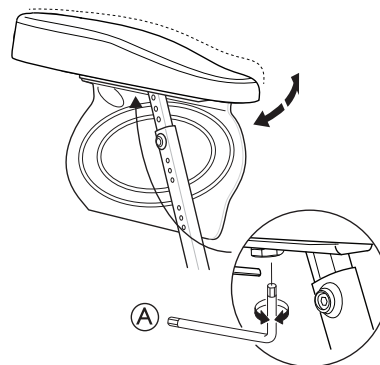

5. O apoio de braços hemiplégico pode ser ajustado angularmente. A resistência pode ser aumentada/diminuída ajustando o parafuso ①.

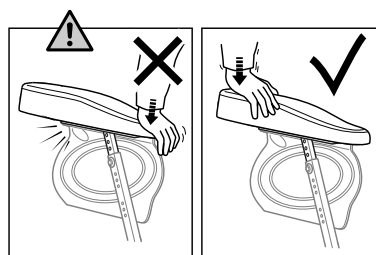

ADVERTÊNCIA! Risco de danos

Danos no apoio de braços
– Não coloque pressão sobre a parte frontal do apoio de braços, uma vez que tal pode danificar o encaixe do apoio de braços.

4.3 Almofada de abdução

- 1.

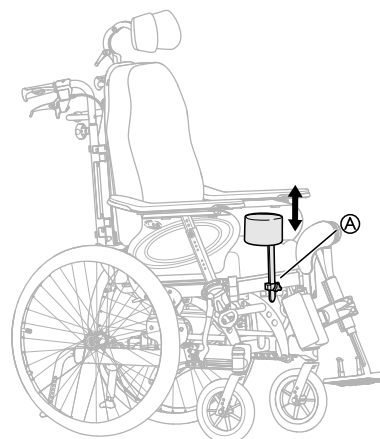

O ajuste e a remoção da altura são operados através do manípulo ①.

- 2.

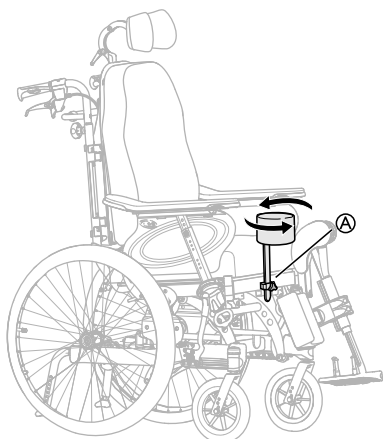

A profundidade é ajustada para a frente ou para trás. Desaperte o manípulo A e rode-o.

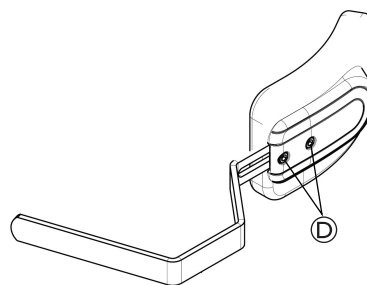

Ferramentas: Chave Allen de 5 mm

1. Para ajustar a profundidade dos suportes de tronco, desaperte os parafusos D com uma chave Allen.
2. Desloque o suporte de tronco para a frente ou para trás.
3. Volte a apertar os parafusos.
4. Remova o suporte de tronco, desapertando o botão C e puxando o suporte de tronco lateralmente e para fora.

4.4 Suporte de tronco com braço fixo

Os suportes de tronco podem ser ajustados em altura, profundidade e lateralmente.



ADVERTÊNCIA!

Risco de aprisionamento

– Tenha cuidado para não prender o braço entre o suporte de tronco e o apoio de braços quando mudar o ângulo do encosto.

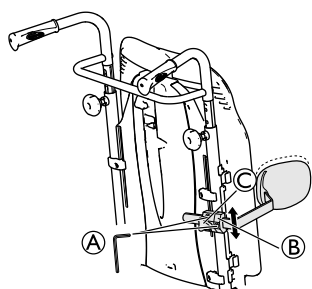

Placa do encosto

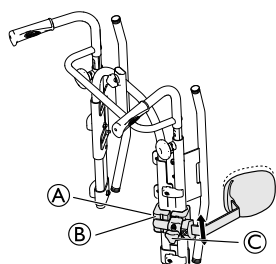

Encosto ajustável

Ferramentas: Chave Allen de 5 mm

Ajuste da altura

1. Para ajustar a altura, em primeiro lugar desaperte o(s) parafuso(s) A.
2. Desloque o encaixe B para cima ou para baixo.
3. Volte a apertar o(s) parafuso(s).

Ajuste lateral

1. Para ajustar os suportes de tronco lateralmente, desaperte o botão C.
2. Desloque o suporte lateralmente para a posição pretendida.
3. Volte a apertar o botão C.

Ajuste da profundidade — almofada fixa

Ajuste da profundidade — almofada multi-ajustável

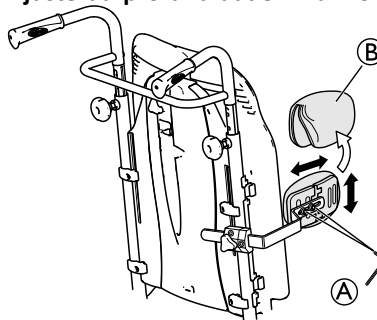

1. Remova a capa do suporte de tronco B.
2. Desaperte os parafusos A e ajuste para obter a altura/profundidade pretendidas.
3. Volte a apertar os parafusos.

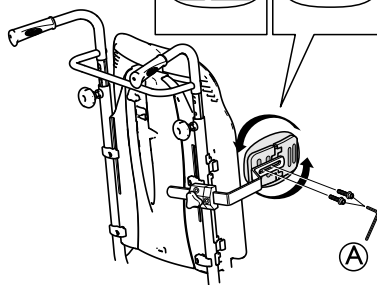
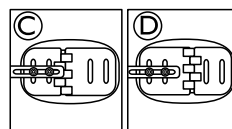

- A Parafusos de ajuste de altura/profundidade
- C Posição de encaixe para pequeno suporte lateral/grande suporte de tronco
- D Posição de encaixe para grande suporte lateral/pequeno suporte de tronco

Ajuste do ângulo — almofada multi-ajustável

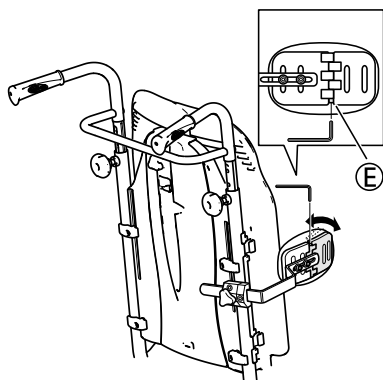

1. Desaperte o parafuso ⑤.
2. Ajuste a almofada para obter o ângulo pretendido.
3. Volte a apertar o parafuso.

4.5 Apoio de tronco oscilante

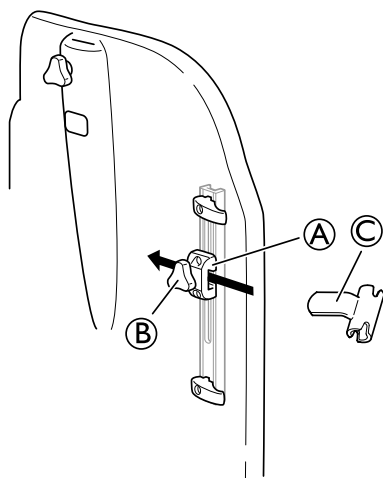

O suporte do apoio de tronco oscilante é colocado no encaixe ① no encosto.

1. Desaperte o botão ②.
2. Coloque o suporte do apoio de tronco ③.
3. Volte a apertar o botão.

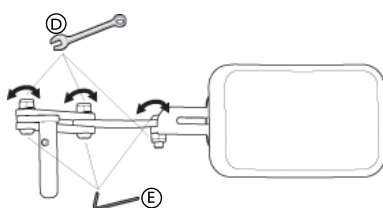

Ferramentas: Chave Allen de 5 mm/Chave inglesa fixa de 13 mm.

1. O ângulo pode ser ajustado desapertando os parafusos ⑤ e pinos ④ do braço do apoio de tronco.
2. Segure com a chave Allen e aperte com a chave inglesa fixa.
3. Lembre-se de voltar a apertar os parafusos e pinos quando tiver definido a posição desejada.

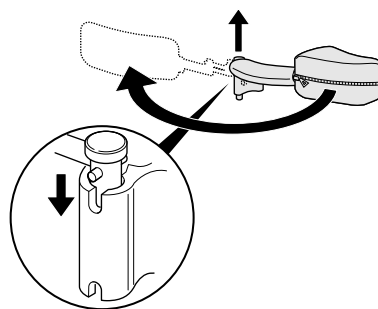

O apoio de tronco oscilante pode ser posto de lado para dar espaço ao utilizador quando este se sentar ou sair da cadeira de rodas.



ATENÇÃO!

Risco de trilhadeira

- A capa do braço do apoio de tronco deve estar sempre colocado quando a cadeira estiver a ser utilizada.

4.6 Almofadas de posicionamento lateral (apenas para a capa do encosto ajustável)



ADVERTÊNCIA!

Risco de aprisionamento

- Tenha cuidado para não entalar o seu tronco entre as duas almofadas de posicionamento lateral durante as transferências frontais ou laterais, ao movimentar-se na cadeira de rodas.



ATENÇÃO!

Risco de postura desconfortável

O espaço insuficiente entre as almofadas de posicionamento laterais pode ser desconfortável para determinados utilizadores.

- Este ajuste deve ser efetuado por um técnico qualificado com o acordo do médico responsável.
- Consulte o seu fornecedor autorizado.

As almofadas de posicionamento lateral podem ser ajustadas lateralmente e em altura.

4.6.1 Utilizar almofadas de posicionamento lateral

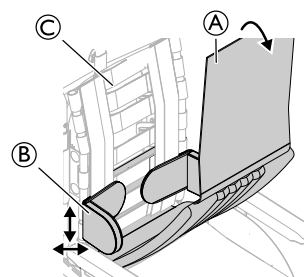

1. Remova a capa do encosto ①.
2. Ajuste as almofadas de posicionamento lateral ② em termos laterais e de altura para a posição pretendida com a superfície adesiva da capa do encosto ③.

3. Certifique-se de que as duas superfícies adesivas (almofadas e capa do encosto) estão reguladas corretamente.

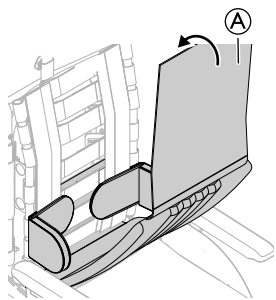

4. Coloque a capa do encosto (A) de novo no seu lugar.

4.6.2 Utilizar cunhas com a almofada de posicionamento lateral

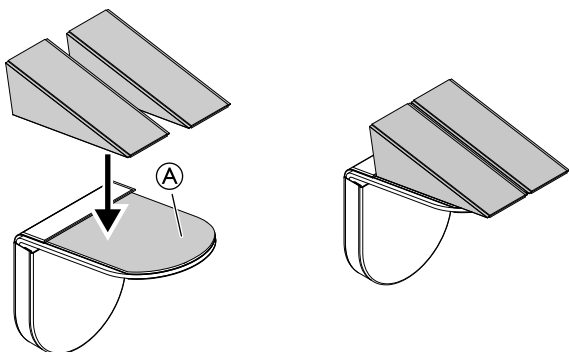

1. Fixe as cunhas à almofada de autofixação (A).
2. Monte as almofadas de posicionamento lateral no encosto.

Consulte a secção: "Utilizar almofadas de posicionamento lateral".

4.7 Ajuste do suporte para o soro



ADVERTÊNCIA!

Risco de basculação/lesões

– Carga máxima no suporte para soro: 4 kg (2 x 2 kg)

A vareta do suporte para o soro tem de estar sempre posicionada verticalmente, ou seja, num ângulo de 90 graus em relação ao solo, independentemente da posição do encosto ou da cadeira de rodas.

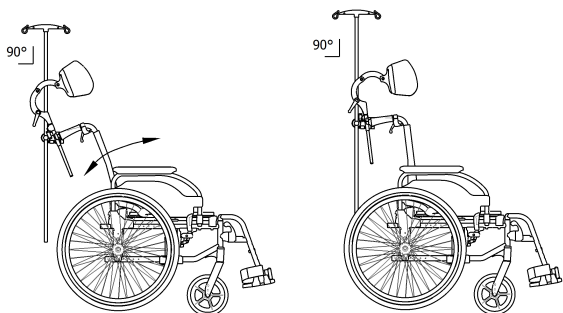

Altura

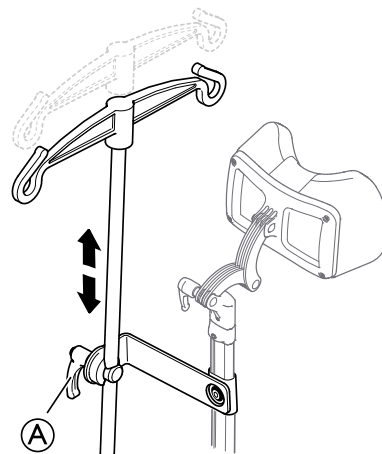

1. Desaperte a alavanca (A).
2. Ajuste o suporte para o soro para a altura pretendida.
3. Aperte bem a alavanca (A).

Ângulo

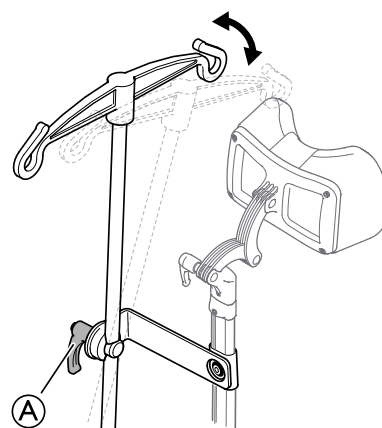

1. Desaperte a alavanca (A).
2. Ajuste para o ângulo pretendido.
3. Aperte bem a alavanca (A).

4.8 Escala de inclinação

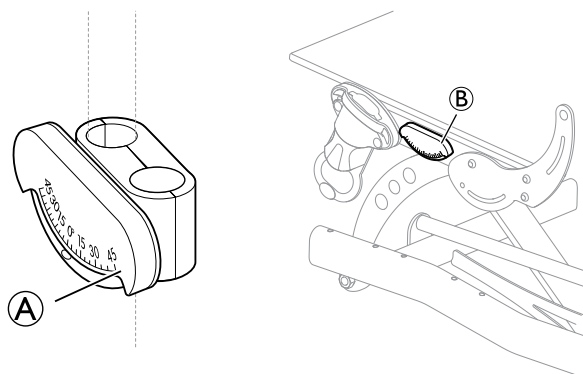

(A) = Escala de inclinação do encosto (B) = Escala de inclinação do assento

A opção da escala de inclinação mostra os graus de inclinação da unidade do assento e/ou os graus de reclinção para trás do encosto.

4.9 Tabuleiro



ADVERTÊNCIA!

Risco de queda/lesões

– O tabuleiro nunca deve ser utilizado como uma substituição para o cinto de postura.



ADVERTÊNCIA!

Risco de basculação/lesões

– Carga máxima no tabuleiro: 8 kg



ATENÇÃO!

Risco de desconforto/lesões ligeiras

– Certifique-se de que os cotovelos do utilizador estão pousados no tabuleiro quando empurrar a cadeira de rodas. Se os cotovelos ficarem salientes em relação ao tabuleiro enquanto empurra a cadeira de rodas, existe risco de desconforto ou de lesões menores.

O tabuleiro pode ser ajustado tanto em profundidade como em largura e as secções seguintes ilustram as diferentes possibilidades.

4.9.1 Ajuste da profundidade

1.

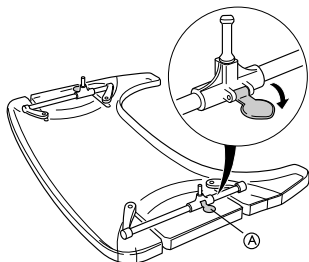

Abra o trinco de segurança para efectuar o ajuste de profundidade (A).

2.

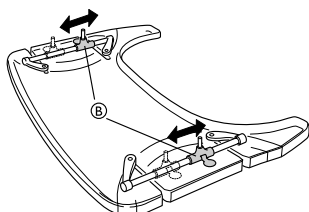

Ajuste os suportes do tabuleiro (B) para a frente ou para trás para obter a profundidade pretendida.

3.

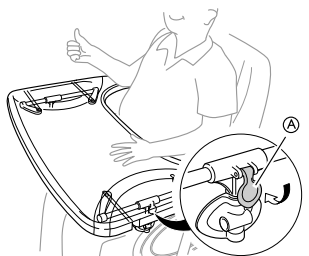

Feche o trinco do tabuleiro (A) de novo para bloquear a posição de profundidade.



ATENÇÃO!

Risco de desconforto / insegurança

O tabuleiro não está numa posição fixa.
– Certifique-se de que engata o bloqueio do tabuleiro de novo após ajustar a profundidade do tabuleiro.

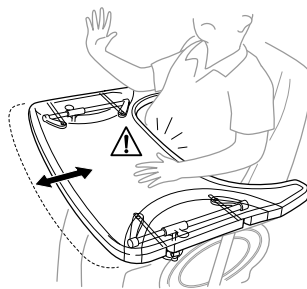

ATENÇÃO!

Risco de desconforto

– Quando ajustar a profundidade do tabuleiro, certifique-se de que não aperta o estômago do utilizador.

4.9.2 Bloquear o tabuleiro



ADVERTÊNCIA!

Risco de lesão

O utilizador está bloqueado numa posição fixa e não pode ser removido da cadeira de rodas sem desbloquear o tabuleiro.

– A utilização do dispositivo de bloqueio para o tabuleiro deve ser prescrita por pessoal autorizado.

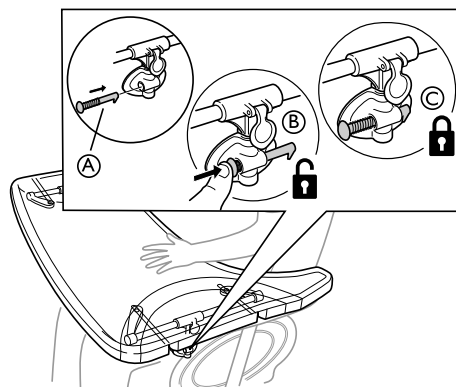

1. Coloque o pino de bloqueio (A) no encaixe do tabuleiro.
2. Pressione o pino de bloqueio (A) para dentro para desbloquear o tabuleiro (B).

Continue a pressionar o pino de bloqueio para dentro para manter o tabuleiro numa posição desbloqueada.

3. Liberte o pino de bloqueio (A) para bloquear a posição do tabuleiro (C).

4.9.3 Mesa oscilante

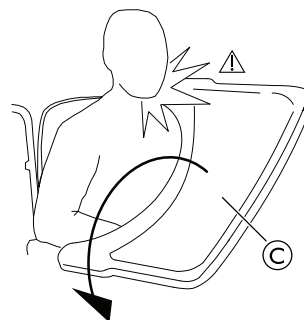

**ADVERTÊNCIA!****Risco de lesões/contusões**

– Tenha cuidado para a mesa não embater no utilizador ao rodá-la.

**ADVERTÊNCIA!****Risco de basculação da mesa para a frente**

– Não ajuste a profundidade da mesa demasiado para a frente, devido ao risco de basculação da mesma ao acrescentar-lhe peso.

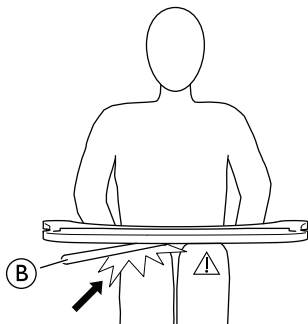
**ATENÇÃO!****Risco de desconforto/lesões ligeiras**

– Certifique-se de que o utilizador tem espaço suficiente para as pernas. O tubo da mesa não pode assentar nas pernas do utilizador.

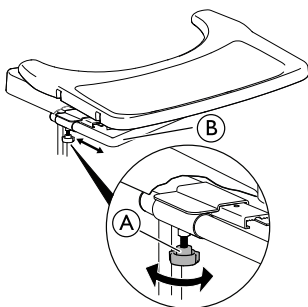
Ajuste da profundidade

1. Desaperte o manípulo **A**.
2. Ajuste a mesa em profundidade, utilizando o respetivo tubo **B**.
3. Volte a apertar o manípulo **A**.

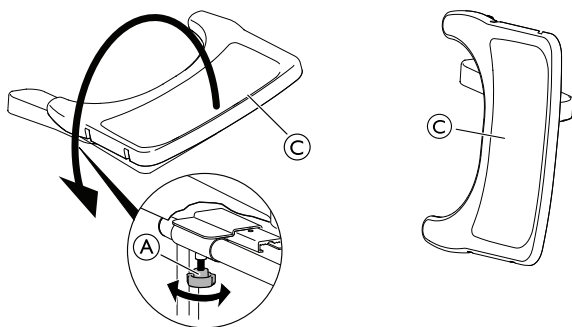
Função rebatível

1. Desaperte o manípulo **A**.
2. Rode o tabuleiro da mesa **C** para o lado.
3. Volte a apertar o manípulo **A**.

4.9.4 Almofada do tabuleiro

É possível colocar uma almofada para o tabuleiro no tabuleiro de modo a ter uma superfície mais macia para os braços e cotovelos.

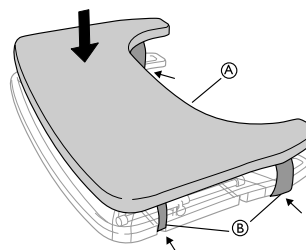

Coloque a almofada **A** no tabuleiro e prenda as correias de fixação **B** à volta do tabuleiro.

4.9.5 Adição de almofadas para os cotovelos

O tabuleiro pode ser equipado com almofadas para os cotovelos, de modo a ter uma superfície mais macia para os cotovelos.

1.

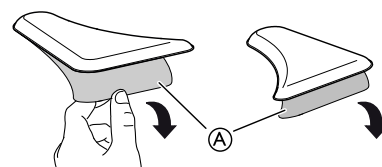

Remova o papel de proteção **A** das almofadas para cotovelos.

2.

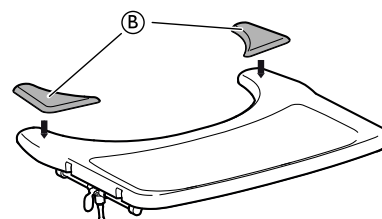

Coloque as almofadas para cotovelos **B** na mesa.

4.10 Semitabuleiro**ADVERTÊNCIA!****Risco de queda/lesões**

– O semitabuleiro nunca deve ser utilizado como substituição para o cinto de postura.

**ADVERTÊNCIA!****Risco de basculação/lesões**

– Carga máxima na ponta da secção mais larga do semitabuleiro: 1,5 kg

**ATENÇÃO!****Risco de desconforto/lesões ligeiras**

– Certifique-se de que o cotovelo do utilizador está pousado no semitabuleiro quando empurrar a cadeira de rodas. Se o cotovelo ficar saliente enquanto a cadeira de rodas é empurrada, existe um risco de desconforto ou lesões menores.

**ATENÇÃO!****Risco de trilhar os dedos**

Existe um mecanismo por baixo do semitabuleiro onde pode entalar os dedos.
– Tenha cuidado ao ajustar o tabuleiro ou quando utilizar a função oscilante.

**ATENÇÃO!****Risco de trilhadeira ou pequenas lesões**

– Não saia da cadeira de rodas quando o semitabuleiro estiver na posição horizontal.

O semitabuleiro pode ser ajustado em largura e rebatido.

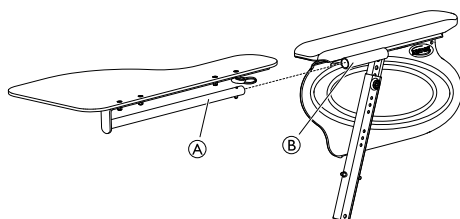
4.10.1 Montar o semitabuleiro**Montar o semitabuleiro**

1. Insira o tubo do semitabuleiro **A** no suporte **B** por baixo da almofada do braço.

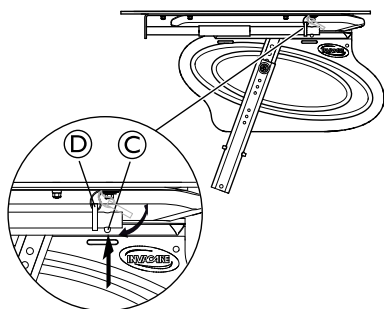

2. Empurre o pino de pressão **C** e insira o anel **D** no tubo **A**.
3. Solte o pino de pressão **C**.

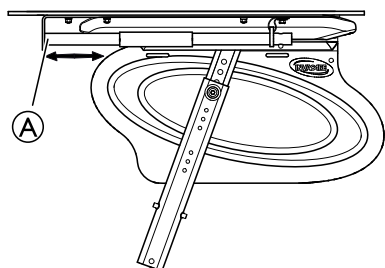
4.10.2 Ajustar o semitabuleiro

1. Faça deslizar o semitabuleiro **A** para a frente ou para trás para o ajustar para a profundidade necessária.

**ATENÇÃO!****Risco de desconforto**

– Ao ajustar a profundidade do semitabuleiro, certifique-se de que não aperta o estômago do utilizador.

4.10.3 Adicionar uma almofada para o semitabuleiro

É possível colocar uma almofada no semitabuleiro de modo a ter uma superfície mais macia para os braços e cotovelos.

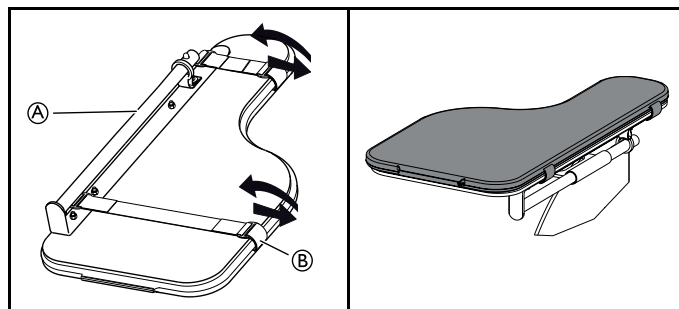

1. Coloque a almofada para o semitabuleiro **A** no tabuleiro.
2. Passe as correias de fixação **B** pela fivela de plástico e à volta do semitabuleiro **A**.

4.11 Placa de extensão da altura do assento

A placa de extensão da altura do assento adiciona 2 cm extra à altura.

- 1.

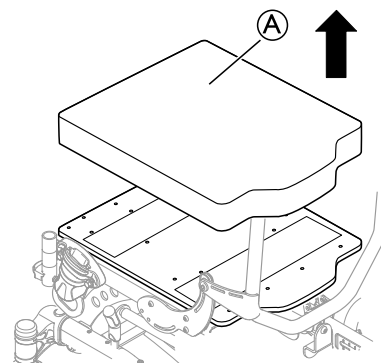

Remova a almofada do assento **A**.

- 2.

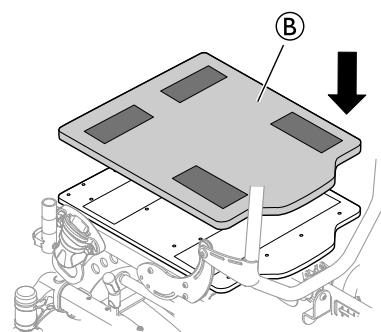

Coloque a placa de extensão da altura **B** na placa de assento.

- 3.

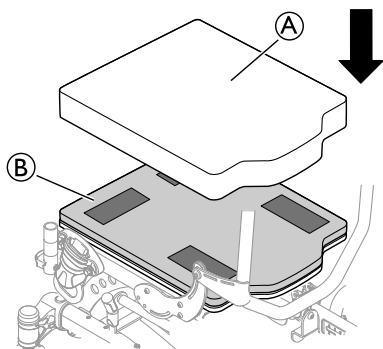

Coloque a almofada do assento (A) novamente na placa de extensão da altura (B).

4.12 Presilha almofadada da barriga das pernas

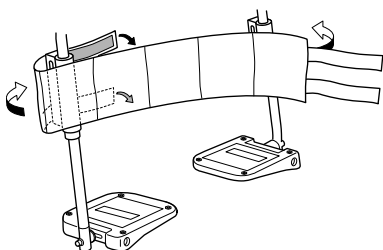

1. Instale a presilha da barriga das pernas no apoio de pernas.
2. Enrole as extremidades em volta do tubo do apoio de pernas.
3. Fixe as peças de autofixação.

Os dois apoios de pernas devem estar ajustados no mesmo ângulo para que seja possível utilizar a presilha da barriga das pernas corretamente.

Com vista a fornecer o apoio adequado ao utilizador, a presilha da barriga das pernas não deve apresentar demasiada folga.

4.13 Capa para apoio de pés/placa de pé



ATENÇÃO!

Risco de desequilíbrio

– A capa deve ser removida antes de fixar a placa de pé numa posição elevada.

4.13.1 Colocação de uma capa na placa de pé única

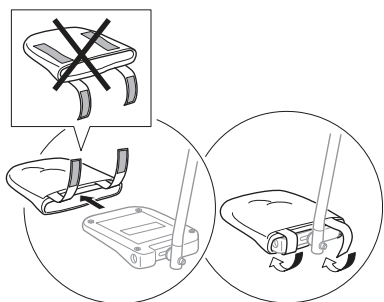

1. Aplique a capa da placa de pé na placa de pé.
2. Fixe as faixas aderentes macho/ fêmea à capa na placa de pé.

4.13.2 Colocação de uma capa no apoio de pés de peça única

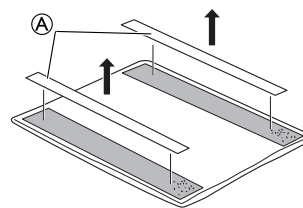

1. Desprenda as faixas aderentes macho/ fêmea pré-coladas (A) da capa.

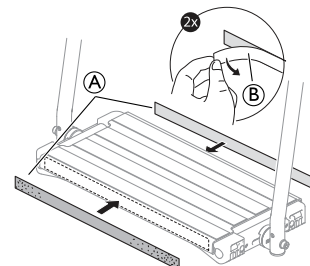

2. Remova a película de segurança (B) das faixas aderentes macho/ fêmea pré-coladas (A).
3. Fixe as peças pré-coladas das faixas aderentes macho/ fêmea (A) nas secções dianteira e traseira do apoio de pés.

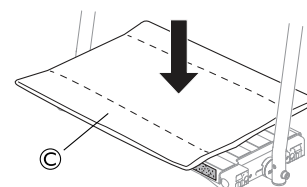

4. Coloque a capa (C) no apoio de pés de peça única.

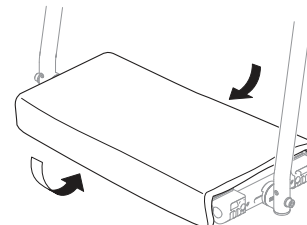

5. Prenda a capa ligando as faixas aderentes macho/ fêmea às pré-coladas nas secções dianteira e traseira do apoio de pés.

4.14 Acessório de privacidade



Fixe o acessório de privacidade nas superfícies de autofixação, tanto no assento como no encosto (ver a imagem).

4.15 Alavanca para passeios

Esta é uma opção obrigatória em alguns países.

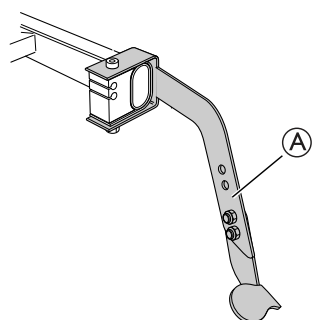

Utilize a alavanca para passeios (A) como auxílio durante a inclinação da cadeira de rodas.

1. Pressione a alavanca para passeios com o pé.
2. Incline a cadeira de rodas para trás para subir o passeio.

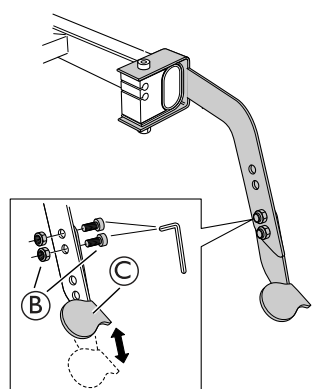

A alavanca para passeios é de altura ajustável:

1. Desaperte e remova os parafusos e as porcas (B).
2. Ajuste a parte inferior da alavanca para passeios (C) até à altura pretendida.
3. Volte a apertar os parafusos e as porcas (B).

4.16 Tabuleiro para ventilador



ADVERTÊNCIA!

Úlceras de pressão/dores

A distância entre o encosto e o tabuleiro para ventilação é demasiado estreita durante a inclinação da cadeira de rodas

- Existe o risco de sofrer úlceras de pressão durante a inclinação do encosto, ao utilizar o encosto ajustável em conjunto com a carga no tabuleiro para ventilação. Certifique-se de que o encosto não é demasiado inclinado.



ATENÇÃO!

Lesões ligeiras

- Tenha em atenção que o tabuleiro para ventilação está situado numa posição bastante avançada. Existe o risco de o assistente bater nas pernas quando conduzir a cadeira de rodas.



ATENÇÃO!

Equipamento danificado

- Durante a inclinação do encosto, tenha em atenção a carga no tabuleiro para ventilador.

Certifique-se de que os cabos do travão e da função de inclinação não são comprimidos.

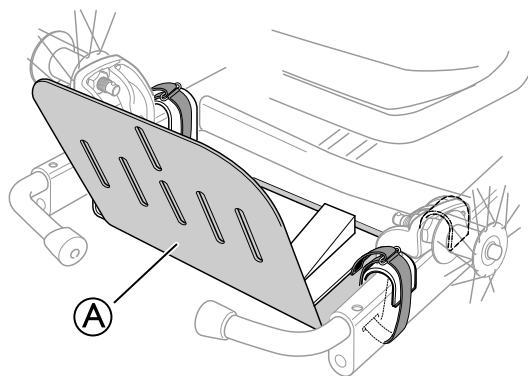

O tabuleiro para ventilador (A) é um suporte para vários acessórios como ventiladores, botijas de oxigénio, unidades de alimentação, entre outros. O tabuleiro para ventilação pode ser ajustado 45 mm em profundidade e 120 mm em largura, de modo a ser adaptado a vários modelos.

Carga máx.: 10 kg

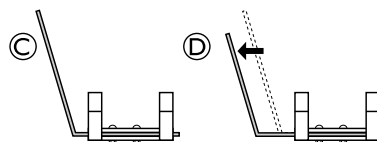

A placa principal do tabuleiro para ventilador pode ser virada 180° para alcançar maior profundidade. Na posição padrão (C), a profundidade é menor e a parte posterior do tabuleiro é maior. Na segunda posição (D), a profundidade é maior e a parte posterior do tabuleiro é menor.

Rodando a placa principal do tabuleiro para ventilador, a profundidade pode atingir os 70 mm.

Para obter mais informações, contacte o seu fornecedor autorizado.

4.17 Cinto de postura

A cadeira de rodas pode ser equipada com um cinto de postura. O cinto de postura impede o utilizador de deslizar para baixo na cadeira de rodas ou de cair da mesma. O cinto de postura não é um dispositivo de posicionamento.



ADVERTÊNCIA!

Risco de lesão grave/estrangulamento

Um cinto folgado pode fazer com que o utilizador escorregue, criando um risco de estrangulamento.

- O cinto de postura deve ser montado por um técnico qualificado e ajustado por um profissional de saúde.
- Certifique-se sempre de que o cinto de postura está bem ajustado ao longo da parte inferior da pélvis.
- Verifique se o cinto de postura está bem ajustado, sempre que for utilizado. Alterações no assento e/ou no ângulo do encosto, na almofada e até no vestuário do utilizador influenciam o ajuste do cinto.

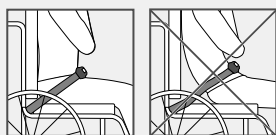

Fechar e abrir o cinto de postura

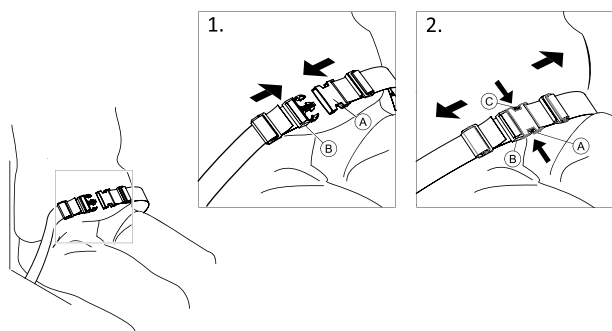

Certifique-se de que está totalmente encostado ao assento e que a pélvis está numa posição tão vertical e simétrica quanto possível.

1. Para fechar, empurre a lingueta **A** para dentro da fivela **B**.
2. Para abrir, carregue no botão PRESS **C** e puxe a lingueta **A** para fora da fivela **B**.

Ajustar o comprimento

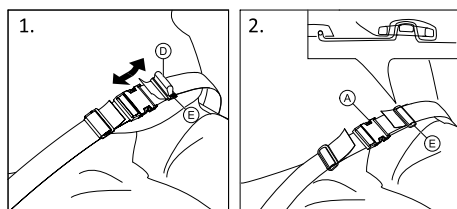
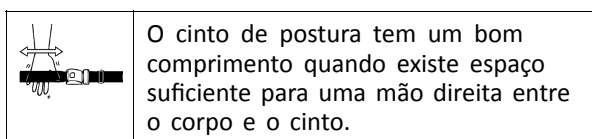

1. Encurte ou alargue a alça **D**, conforme necessário.
2. Passe a alça **D** pela lingueta **A** e pela fivela de plástico **E** até a alça estar direita.
3. Certifique-se de que a alça **D** está perfeitamente ajustada na fivela de plástico **E**.
4. Fixe o ajuste com a extremidade da alça apertada na fivela **E**.



ADVERTÊNCIA!

Risco de deslizamento e estrangulamento / Risco de queda

- Faça os ajustes de forma igual em ambos os lados, para que a fivela permaneça numa posição central.
- Certifique-se de que ambas as extremidades são enfiadas duas vezes na fivela **E** para evitar que o cinto se solte.
- Certifique-se de que os cintos não ficam presos nos raios de uma roda traseira.

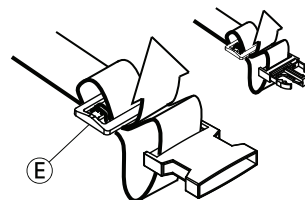

4.17.1 Encaixar o cinto de postura nas fixações

Fixe o cinto de postura no chassis com um parafuso e uma porca, conforme ilustrado na imagem seguinte:

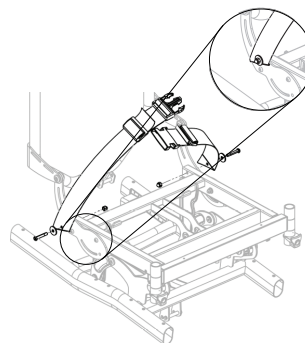

4.18 Fixação ao utilizar o cinto de posicionamento

Os cintos de posicionamento que apresentam uma marca CE relativa à finalidade de serem utilizados em cadeiras de rodas podem ser instalados na cadeira com a marca CE preservada. O cinto de posicionamento deve ser ajustado por um profissional de saúde e montado por um técnico qualificado.

O cinto visa facultar uma ajuda de posicionamento ao utilizador e proporcionar-lhe uma melhor postura.

O cinto de posicionamento deve ser colocado no suporte do encaixe frontal quando utilizado para posicionamento das coxas/joelhos.

O cinto de posicionamento deve ser colocado na ranhura inferior do suporte do encaixe do encosto quando utilizado para posicionamento das coxas.

4.18.1 Montagem do cinto de posicionamento para encaixe frontal

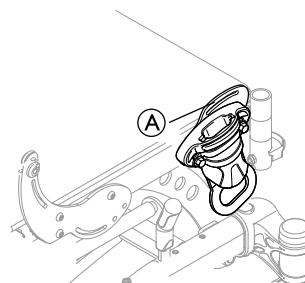

Quando utilizar o cinto para o posicionamento dos joelhos, pode usar a ranhura do encaixe frontal **A**.



ADVERTÊNCIA!

Risco de lesão

- O encaixe **A** não deve ser utilizado para cintos de segurança quando o utilizador é transferido num veículo.

4.18.2 Montagem do cinto de posicionamento para encaixe traseiro

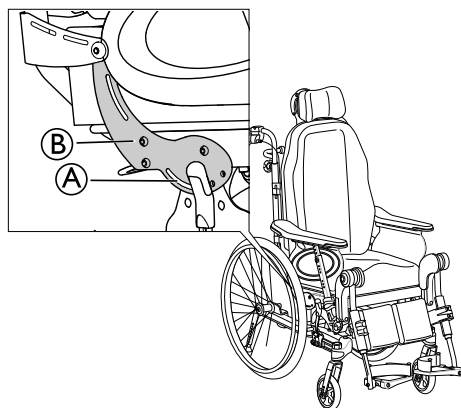

Ao utilizar o cinto para o posicionamento das coxas, a ranhura do encaixe A no encaixe do encosto B pode ser útil.



ADVERTÊNCIA! Risco de lesão

– A ranhura do encaixe A não deve ser utilizada para cintos de segurança quando o utilizador é transferido num veículo.

4.19 Arnês



ADVERTÊNCIA! Risco de estrangulamento

Quando a cadeira de rodas for inclinada para a frente ou para trás, o arnês pode deslocar-se e colocar o utilizador em risco.

– Certifique-se de que o arnês está correctamente posicionado após cada ajuste.



ADVERTÊNCIA! Risco de segurança

– O arnês utilizado com o suporte de encaixe do arnês deve ser instalado por um médico experiente ou técnico qualificado.



ADVERTÊNCIA! Risco de deslizamento

O utilizador pode deslizar acidentalmente para baixo na cadeira de rodas.

– Utilize sempre um arnês em conjunto com um cinto de postura ou um cinto de posicionamento.



ADVERTÊNCIA! Risco de segurança

– O arnês não deve ser utilizado como um cinto de retenção de 3 pontos durante o transporte num veículo.

Certifique-se de que o arnês não coloca demasiado pressão sobre qualquer ponto.

Os cintos/arneses que apresentam uma marca CE relativa à finalidade de serem utilizados em cadeiras de rodas podem ser instalados na cadeira com a marca CE preservada. O cinto/arnês deve ser ajustado por um profissional de saúde e montado por um técnico qualificado.

4.19.1 Ligar o arnês

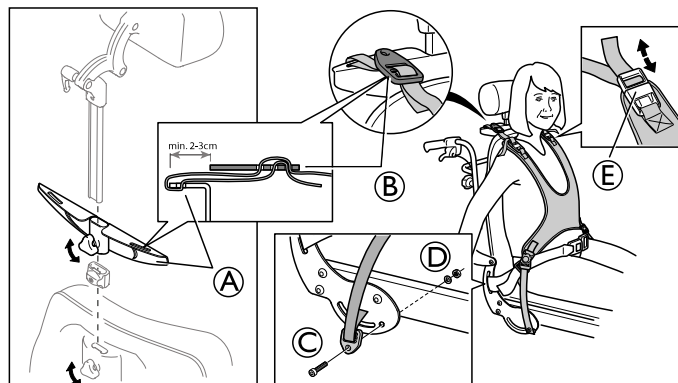

1. Desaperte o guiador e retire o apoio de pescoço.
2. Aperte o suporte do arnês A no pendural do apoio de pescoço.
3. Volte a apertar o manípulo.

O arnês é montado no suporte do arnês A.

4. Faça passar as presilhas pelo suporte do arnês A e o grampo do arnês B.
5. Insira o parafuso C no orifício no chassi através do ilhó.

Os encaixes da presilha devem ser apertados da parte de fora do chassi conforme indicado acima.

Ferramentas: Chave Allen de 5 mm

6. Aperte com a anilha e a porca D.

O arnês também pode ser ajustado com as presilhas ao nível dos ombros E.

5 Configuração

5.1 Informações de segurança



ATENÇÃO!

Risco de lesão

- Antes de utilizar a cadeira de rodas, verifique a sua condição geral e as suas funções principais. Consulte a secção 8 *Manutenção*, página 46.

O seu fornecedor autorizado irá facultar-lhe a cadeira de rodas pronta a utilizar. O fornecedor irá explicar as funções principais e irá assegurar que a cadeira de rodas preenche as suas necessidades e requisitos.

Os ajustes na posição do eixo e nos suportes dos rodízios devem ser realizados por um técnico qualificado.

5.2 Verificação do material fornecido

Qualquer dano ocorrido durante o transporte deve ser comunicado imediatamente à empresa transportadora. Conserve a embalagem até a empresa transportadora ter verificado a mercadoria e ter chegado a acordo com esta.

5.3 Montagem geral

Quando receber a sua cadeira de rodas, pode instalar o encosto ou, em alguns modelos, dobrar o encosto para cima. Também terá de instalar os apoios de braços e de pernas na cadeira. A montagem é simples e não requer ferramentas.

5.4 Instalação do encosto

Tenha cuidado para não trilhar os cabos ao elevar o encosto.



ADVERTÊNCIA!

Risco de segurança

- A cadeira de rodas pode colapsar
- Volte sempre a inserir e a apertar o pino de segurança com a manilha de segurança ④ depois de esta ter sido removida.
 - Verifique se a manilha/aro de bloqueio está devidamente trancado.

5.4.1 Encaixe do encosto — Pistão pneumático

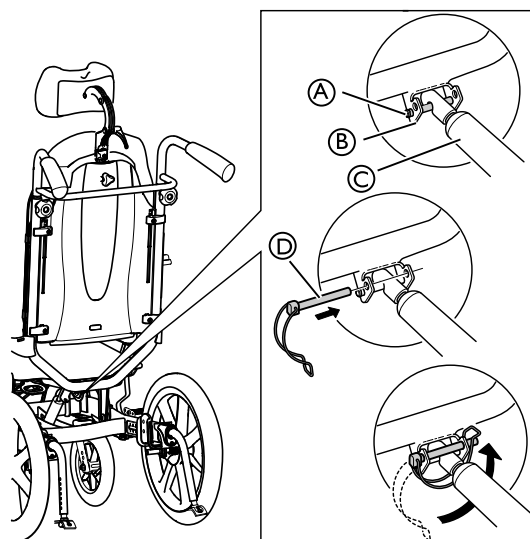

1. Suba o encosto para uma posição superior.
2. Encaixe o pistão pneumático ③ no pino de encaixe ①.
3. Insira o pino de segurança ④ no orifício superior no encaixe ②.
4. Bloqueie o cadeado de segurança dobrando-o sob o encaixe ② e fixe a presilha do outro lado.

5.4.2 Encaixe do cadeado de segurança — Pistão elétrico

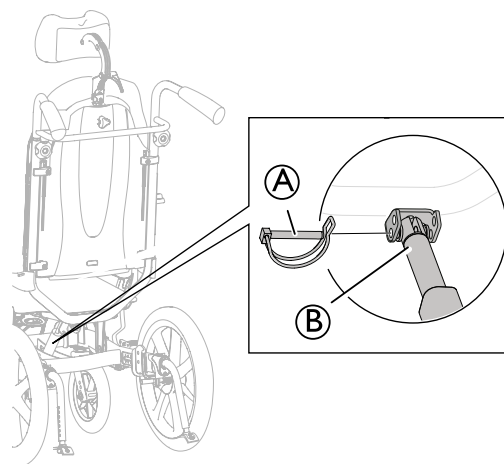

1. Suba o encosto para uma posição superior.
2. Engate a haste do pistão ② no encaixe.
3. Insira o pino de segurança ①, dependendo do modelo, no orifício inferior do encaixe.
4. Bloqueie o pino de segurança.



ADVERTÊNCIA!

Versão elétrica

- O encosto pode soltar-se se a haste do pistão se desprender acidentalmente da sua caixa.
- Antes de prender o pistão ao encosto, rode a haste do pistão ③ ao máximo no sentido dos ponteiros do relógio.
 - Quando alinhar os orifícios, rode apenas a haste do pistão ③ no máximo até metade no sentido contrário ao dos ponteiros do relógio.

Bloquear o pino/cadeado de segurança

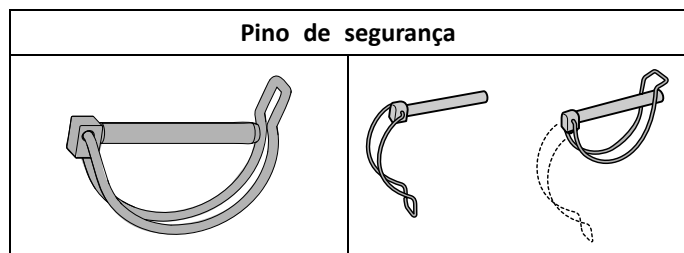

5.5 Colocar os fios

5.5.1 Colocação dos fios com a placa do encosto

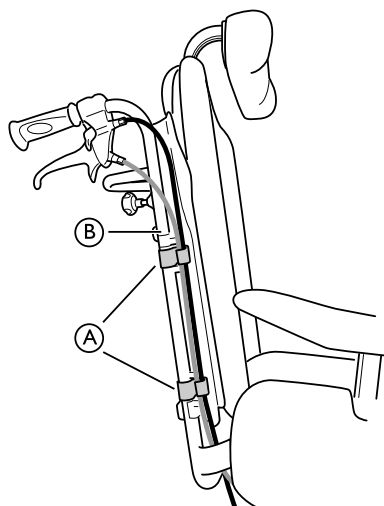

1. Faça passar os fios na parte exterior dos tubos do encosto B.
2. Coloque os fios nos suportes/braçadeiras A para os fixar.

Dobre a folga dos fios debaixo do assento para os arrumar.

5.5.2 Fios com encosto de tensão ajustável

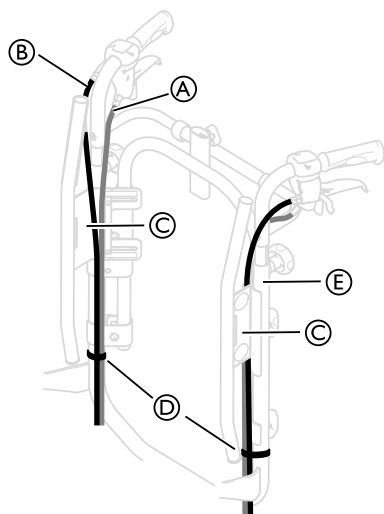

1. Coloque os fios A e B conforme indicado na figura acima.



Risco de danos nos fios

– É importante colocar o cabo do travão do assistente A no lado interior dos tubos do encosto.

2. Coloque o fio para reclinção do encosto/assento B fora dos tubos do encosto.
3. Coloque ambos os fios no lado interior do encaixe do encosto C.
4. Prenda os fios aos tubos do encosto E com as presilhas D.

Dobre a folga dos fios debaixo do assento para os arrumar.

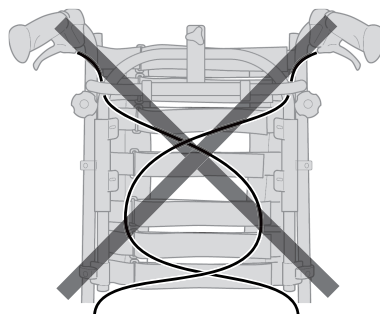

ATENÇÃO!

Risco de efeito de travagem reduzido

– Os fios não devem ser cruzados no encosto!

5.6 Inserção dos apoios de braços



ADVERTÊNCIA!

Risco de trilhadeira

– Tenha em consideração o risco de trilhadeira devido à reduzida distância entre o encaixe do apoio de braços e a roda traseira durante a inclinação ou propulsão da cadeira de rodas.

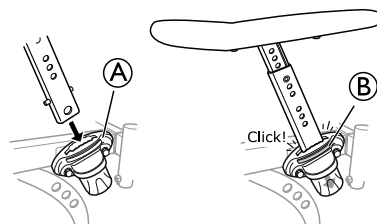

1. Coloque o apoio de braço no encaixe do apoio de braços A.
2. Pressione os apoios de braços para baixo até conseguir sentir/ouvir que estão firmemente encaixados.

Os apoios de braços têm um sistema de bloqueio automático para evitar o movimento involuntário ou o desprendimento.

3. Pressione o botão de bloqueio automático B para soltar antes de remover ou ajustar o apoio de braço.



Risco de danos no produto

– Certifique-se de que não entala nem estica o cabo da função de inclinação ao remover o apoio de braço, se a cadeira de rodas estiver inclinada com inclinação acionada pelo utilizador.

5.7 Ajustar a altura do apoio de braço

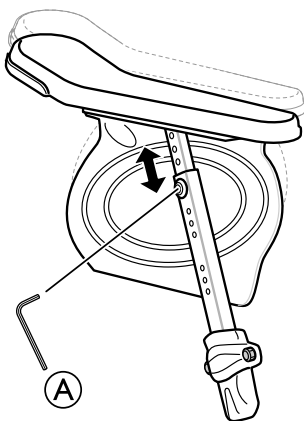

1. Ajuste a altura dos apoios de braços e/ou apoios laterais, rodando o parafuso ou o manípulo **A**, dependendo do tipo de apoio de braço escolhido.
2. Defina a altura pretendida.
3. Volte a apertar o parafuso/manípulo.



ATENÇÃO!

Risco de entalar os dedos

– Tenha cuidado para não entalar os dedos entre a almofada do apoio de braço/suporte lateral e o encaixe do apoio de braço quando ajustar a altura do apoio de braço.

- Utilizar apoios de braços baixos ou ajustar os apoios de braços para alturas reduzidas pode causar conflitos com as rodas traseiras na inclinação da cadeira.
- O apoio de braço mais comprido (330 mm) só está disponível com a almofada de apoio de braço "Ducktail".

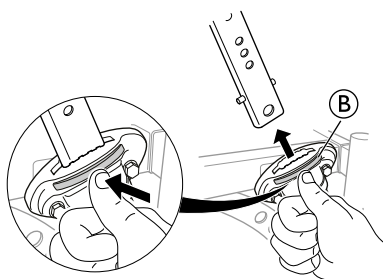

Os apoios de braços têm um sistema de bloqueio automático para evitar o movimento involuntário ou o desprendimento. Prima o botão **B** no apoio de braço para soltar antes de remover ou ajustar o apoio de braço.

5.8 Ajustar a profundidade do apoio lateral/apoio de braços

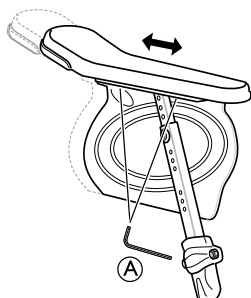

1. Desaperte o parafuso ou o manípulo **A**, dependendo do tipo de apoio de braços escolhido
2. Coloque a almofada e/ou o apoio lateral na posição desejada.
3. Volte a apertar o parafuso/manípulo.



Risco de ajuste incorrecto

– Durante o ajuste do parafuso não pode ser exercida pressão sobre o apoio de braços.

5.9 Instalação e remoção dos rodízios dianteiros removíveis (se aplicável)



ADVERTÊNCIA!

Risco de capotagem

Se o mecanismo de bloqueio de um rodízio dianteiro não estiver totalmente engatado, o rodízio dianteiro pode soltar-se durante a utilização. Tal poderá resultar em capotagem.

– Certifique-se sempre de que os rodízios dianteiros ficam totalmente engatados sempre que os instalar.

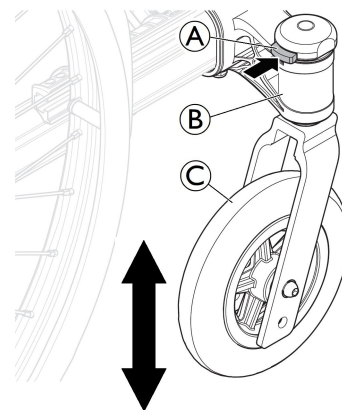

Instalação dos rodízios dianteiros

1. Com uma mão, segure a cadeira de rodas na posição vertical.
2. Com a outra, empurre o eixo do rodízio para dentro do suporte do eixo do rodízio até à marca de paragem.
3. Certifique-se de que ouve um clique e de que o rodízio dianteiro **C** está fixo.

Remoção dos rodízios dianteiros

1. Com uma mão, segure a cadeira de rodas na posição vertical.
2. Com o polegar da outra, pressione o mecanismo de bloqueio **A** na parte superior do suporte do eixo do rodízio **B**.
3. Mantenha-o pressionado e puxe o rodízio dianteiro **C** para fora do suporte do eixo do rodízio **B**.

5.10 Montar as rodas traseiras

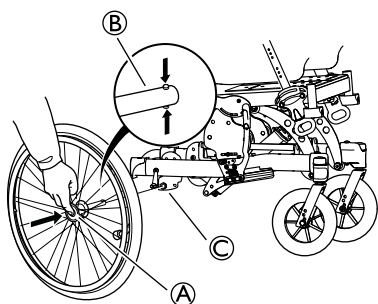

1. Prima e mantenha premido o botão de extração rápida (A).
2. Coloque o eixo da roda traseira (B) no encaixe da roda traseira (C).
3. Puxe as rodas para fora para verificar se estão firmemente instaladas.



ADVERTÊNCIA!

Risco de lesão

- Verifique se a roda traseira está instalada com firmeza na posição correta. Não deve ser possível remover as rodas sem ativar o botão de extração rápida (A).

5.11 Apoios de pernas de ângulo ajustável

Para instalar ou remover apoios de pernas rebatíveis e de ângulo ajustável, consulte

→ *Apoios de pernas rebatíveis e de ângulo ajustável.*

5.12 Apoios de pernas fixos

Para instalar ou remover apoios de pernas rebatíveis e fixos, consulte

→ 3.8.1 *Apoios de pernas rebatíveis, página 17.*

5.13 Montar o tabuleiro de mesa

Monte o tabuleiro de mesa (A) nos respectivos encaixes (B).

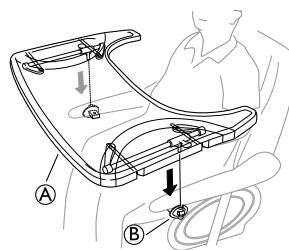

6 Utilizar a cadeira

6.1 Advertências gerais — Utilização



ADVERTÊNCIA!

Risco de basculação

O utilizador pode cair da cadeira de rodas ao utilizar os seus pés para a manobrar.

- Quando utilizar os pés para manobrar a cadeira de rodas, certifique-se de que o centro de gravidade está deslocado para a frente. Isto altera a estabilidade da cadeira de rodas.



ATENÇÃO!

Risco de deslizamento

- O assento deve estar numa posição plana ou inclinado para trás se o utilizador for deixado sozinho e sem assistência.



ATENÇÃO!

Risco de deslizamento

- Se a altura do assento for muito baixa e/ou utilizar os pés para manobrar a cadeira de rodas, é possível remover os apoios de pernas. Nesse caso, tenha em atenção o risco de deslizamento!

6.2 Travões

6.2.1 Utilização do travão ativado pelo utilizador

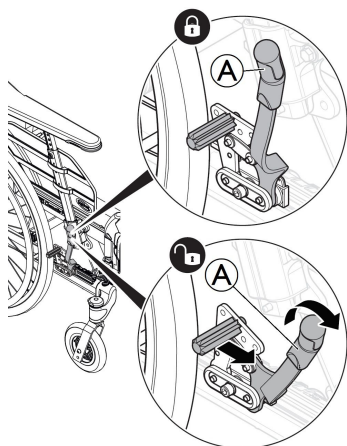

Em primeiro lugar, verifique se os pneus apresentam a pressão de ar correta (impressa na parte lateral de cada pneu).

O travão do utilizador deve ser utilizado quando a cadeira não está a ser deslocada e não deve ser utilizado para reduzir a velocidade durante a deslocação.

1. Para engatar o travão, desloque a alavanca (A) para trás (na sua direção).
2. Para desengatar o travão, desloque a alavanca (A) para a frente.



ATENÇÃO!

Risco de entalar os dedos

- Tenha cuidado para não entalar os dedos entre o calço do travão e a roda traseira.

6.2.2 Utilização do travão de um braço

A cadeira de rodas pode ser equipada com um travão de um braço em vez do travão padrão manobrado pelo utilizador. O travão de um braço é manobrado da mesma forma que o travão padrão, com a única diferença de a pega do travão travar as duas rodas ao mesmo tempo. O travão de um braço está disponível para o lado direito ou esquerdo da cadeira de rodas.

6.2.3 Utilização do travão ativado pelo acompanhante



ADVERTÊNCIA!

Risco de efeito de travagem reduzido

- Uma utilização ou regulação incorrecta do travão pode reduzir o efeito de travagem.

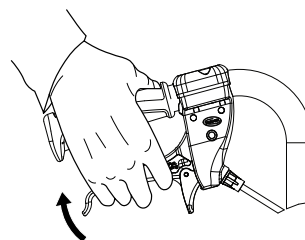

1. Travagem durante a deslocação: aperte os dois manípulos de travagem para cima para accionar o travão.

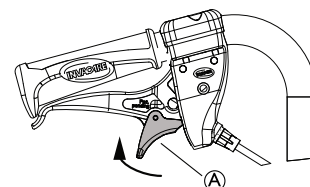

2. Bloquear os travões: aperte o manípulo e desloque a patilha de bloqueio (A) para cima.
3. Solte o manípulo.

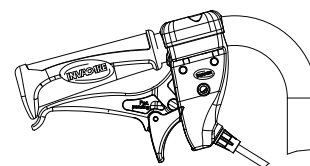

4. Soltar os travões: aperte o manípulo e a patilha de bloqueio será desengatada automaticamente.

Se o efeito do travão for fraco ou reduzido, contacte o seu fornecedor autorizado.

6.3 Utilização da função de basculação/reclinação

Para assegurar um bom posicionamento, siga estes passos quando utilizar tanto a função de basculação como a de reclinação. Consulte as secções "Ajuste manual da basculação e do ângulo do encosto" e "Ajuste do ângulo do

encosto e da basculação elétrica" para obter instruções sobre como operar a função de basculação e/ou de reclinção.

Inclinar /reclinar na posição vertical

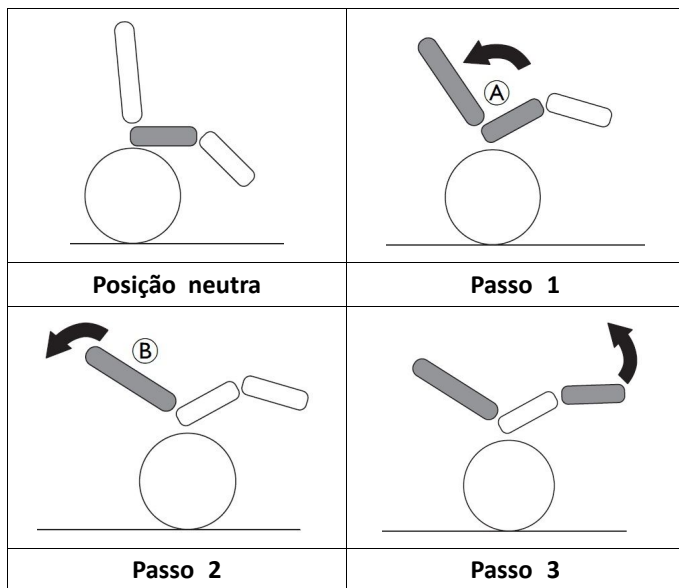

- Incline a cadeira.
 - Isto permite ao utilizador deslizar para trás e proporciona apoio a uma posição neutra da pélvis **A**.
- Reclinar o encosto
 - O peso agora será transferido para a parte de trás, permitindo uma boa postura, pois o fundo deslizou para uma posição traseira **B**.
- Incline os apoios de pernas.



ATENÇÃO!

Desconforto para o utilizador

A pélvis ficará pressionada e o utilizador pode deslizar para baixo na cadeira.

- Certifique-se de que a parte posterior das coxas (os músculos isquiotibiais) se encontra numa posição neutra descontrída quando inclinar os apoios de pernas.

Colocar-se de pé a partir de uma posição inclinada/reclinada

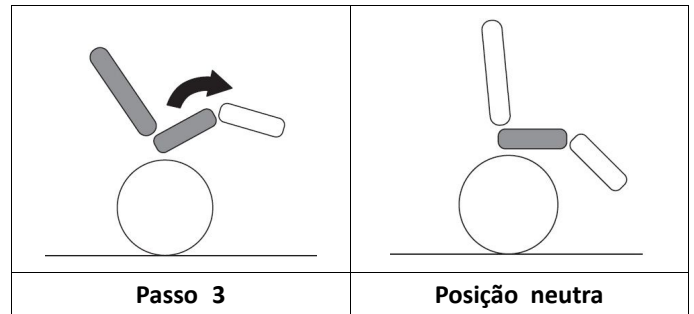
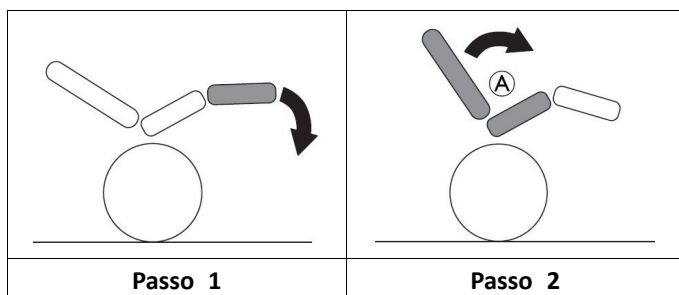

- Dobre os apoios de pernas para baixo.
- Suba o encosto a partir da posição reclinada.
 - Se subir o encosto antes da basculação, preserva a posição neutra da pélvis **A**.
- Suba a posição inclinada.

6.4 Sentar-se na/sair da cadeira de rodas



ADVERTÊNCIA!

Risco de capotagem

Existe um risco elevado de capotagem durante a transferência.

- Para sentar-se e levantar-se sem assistência, é necessário estar fisicamente apto para o fazer.
- Quando se mudar, coloque-se o mais recuado possível no assento. Isto previne que os estofos se danifiquem, além da possibilidade de a cadeira de rodas tombar para a frente.
- Certifique-se de que ambos os rodízios estão voltados para a frente.



ADVERTÊNCIA!

Risco de capotagem

A cadeira de rodas pode tombar para a frente se o utilizador se puser de pé no apoio de pés.

- Nunca se ponha de pé no apoio de pés ao sentar-se e levantar-se.



ATENÇÃO!

Se desengatar ou danificar os travões, a cadeira de rodas pode deslizar sem controlo.

- Não se apoie nos travões ao sentar-se e levantar-se.



AVISO!

Os guarda-lamas e os apoios de braços podem ficar danificados.

- Nunca se sente nos guarda-lamas ou nos apoios de braços ao sentar-se e levantar-se.



- Desloque a cadeira de rodas o mais perto possível do assento para o qual pretende transferir o corpo.
- Engate os travões de estacionamento.

3. Remove os apoios de braços ou rode-os para cima para desimpedir a saída.
4. Remova os apoios de pernas ou afaste-os para fora.
5. Coloque os pés no chão.
6. Segure a cadeira de rodas e, se necessário, apoie-se num objeto fixo na vizinhança.
7. Afaste-se lentamente da cadeira de rodas.

6.5 Condução e manobra da cadeira de rodas

O utilizador conduz e manobra a cadeira de rodas utilizando os aros motores.



ATENÇÃO!

Uma carga pesada pendurada no encosto pode afetar o centro de gravidade da cadeira de rodas.
– Adapte o estilo de condução em conformidade.

6.6 Transposição de degraus e passeios



ADVERTÊNCIA!

Risco de capotagem

Ao transpor degraus pode perder o equilíbrio e tombar a cadeira de rodas.
– Aproxime-se sempre dos degraus e passeios devagar e com cuidado.
– Não suba nem desça degraus superiores a 15 cm.



ATENÇÃO!

Um dispositivo antiqueda ativado impede que a cadeira de rodas se incline para trás.
– Desative o dispositivo antiqueda antes de subir ou descer degraus ou passeios.



ADVERTÊNCIA!

Risco de lesão do assistente e danos na cadeira de rodas

A inclinação da cadeira com um utilizador pesado pode ferir as costas do assistente e danificar a cadeira.
– Antes de realizar uma manobra de inclinação, certifique-se de que consegue controlar com segurança a cadeira de rodas com um utilizador pesado.

Descer um degrau com um assistente

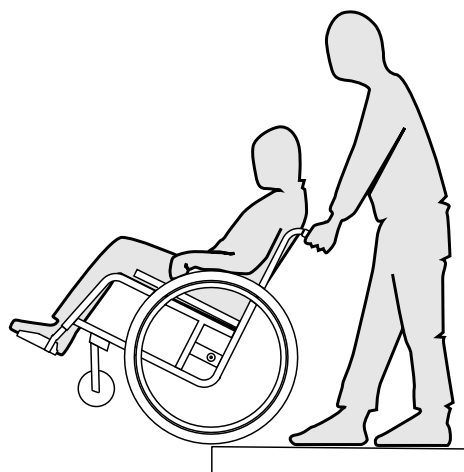

1. Dirija a cadeira de rodas para o passeio ou segure os aros motores.
2. O auxiliar deve agarrar ambos os punhos, empurrar firmemente no sentido descendente e inclinar a cadeira de rodas para trás de modo a levantar as rodas dianteiras do chão.
3. Em seguida, o assistente deve segurar a cadeira de rodas nesta posição, empurrá-la com cuidado sobre o degrau e incliná-la para a frente até as rodas dianteiras regressarem ao solo.

Subir um degrau com um assistente



ADVERTÊNCIA!

Risco de lesões graves

Subir degraus ou passeios com mais frequência do que o normal pode causar uma quebra por fadiga do encosto da cadeira de rodas, e o utilizador pode cair da cadeira de rodas.
– Certifique-se de que a cadeira de rodas pode ser controlada pelo utilizador ou pelo assistente antes de realizar uma manobra de basculação.

1. Desloque a cadeira de rodas para trás até as rodas traseiras tocarem no passeio.
2. O auxiliar deve agarrar ambos os punhos, empurrar firmemente no sentido descendente e inclinar a cadeira de rodas para trás de modo que as rodas dianteiras se elevem do solo e, em seguida, empurrar as rodas traseiras sobre o passeio até as rodas dianteiras poderem pousar no solo.

6.7 Passar sobre escadas



ADVERTÊNCIA!

Risco de queda

Ao passar sobre escadas, poderá perder o equilíbrio e cair com a cadeira de rodas.
– Tente passar sobre escadas sempre com o auxílio de dois acompanhantes.



1. As escadas podem ser ultrapassadas, na medida em que se passa um degrau de cada vez, tal como acima descrito. Para tal, o primeiro acompanhante deve colocar-se atrás da cadeira de rodas e segurá-la pelos punhos. O segundo acompanhante segura numa parte fixa do chassi dianteiro, estando, assim, a cadeira de rodas segura pela frente.

6.8 Transposição de rampas e percursos inclinados



ADVERTÊNCIA!

Risco devido ao descontrolo da cadeira de rodas

- Ao transpor rampas ou declives a cadeira de rodas pode tombar para trás, para a frente ou para o lado.
- Tenha sempre um assistente por trás da cadeira de rodas ao aproximar-se de rampas compridas.
 - Evite rampas laterais.
 - Evite rampas com mais de 7°.
 - Evite movimentos bruscos ao mudar de direção numa rampa.



ATENÇÃO!

- A cadeira de rodas pode deslizar sem controlo mesmo em terreno ligeiramente inclinado se não a controlar com os aros de mãos.
- Utilize os travões de estacionamento se a cadeira de rodas estiver estacionária em terreno inclinado.

Subida de rampas

Para subir uma rampa, primeiro tem de criar algum impulso, mantê-lo e controlar simultaneamente a direção.

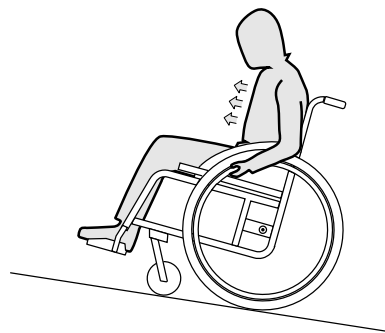

1. Incline a parte superior do corpo para a frente e impulsione a cadeira de rodas com impulsos rápidos e potentes em ambos os aros de mãos.

Descida de rampas

Quando descer rampas, é importante controlar a direção e especialmente a velocidade.

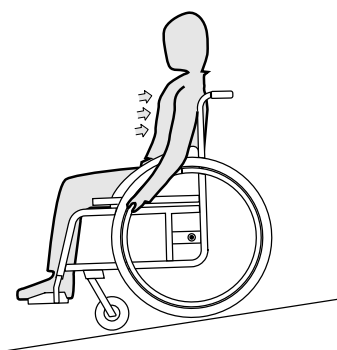

1. Recoste-se para trás e deixe que os aros de mãos passem cuidadosamente pelas suas mãos. Deve conseguir parar a cadeira de rodas em qualquer altura apertando os aros de mãos.



ATENÇÃO!

Risco de queimaduras nas mãos.

- Se travar durante muito tempo, será produzido muito calor por fricção nos aros de mãos (especialmente nos aros de mãos antiderrapantes).
- Use luvas adequadas.

6.9 Estabilidade e equilíbrio quando sentado

Algumas atividades e ações quotidianas requerem que se inclinem para a frente, para o lado ou para trás enquanto está sentado na cadeira de rodas. Estes movimentos têm um impacto significativo na estabilidade da cadeira de rodas. Para manter sempre o equilíbrio, processe do seguinte modo:



ADVERTÊNCIA!

Risco de queda

- Caso se incline para a frente ou para fora da cadeira de rodas, pode cair da mesma.
- Nunca se incline demasiado para a frente nem se desloque para a frente no assento para alcançar um objeto.
 - Não incline demasiado para a frente por entre os joelhos para apanhar algo do chão.

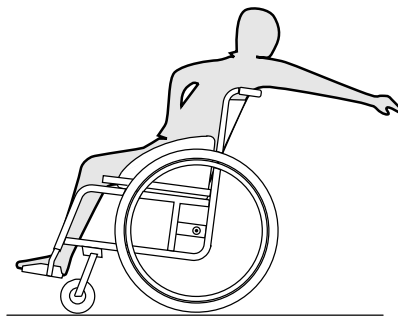
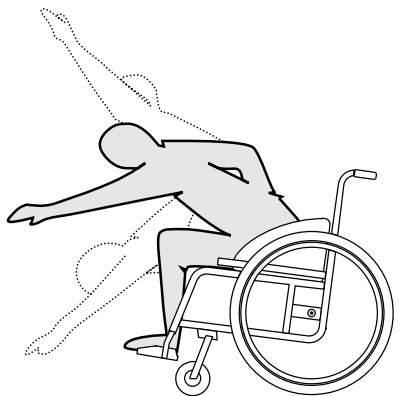

1. Aponte as rodas dianteiras para a frente. (Para tal, desloque a cadeira de rodas ligeiramente para a frente e depois novamente para trás).
2. Aplique ambos os travões de estacionamento.
3. Ao inclinar-se para a frente, o seu tronco deve permanecer sobre as rodas traseiras.

1. Aponte as rodas dianteiras para a frente (para tal, desloque a cadeira de rodas ligeiramente para a frente e depois novamente para trás).
2. Não acione os travões de estacionamento.
3. Ao estender-se para trás para alcançar algo não o faça ao ponto de ter de mudar a sua posição no assento .

Estender-se para trás



ADVERTÊNCIA!

Risco de queda

Caso se incline demasiado para trás pode tombar a cadeira de rodas.

- Não se incline por cima do encosto.
- Utilize um dispositivo antiqueda.

7 Transporte

7.1 Erguer a cadeira de rodas

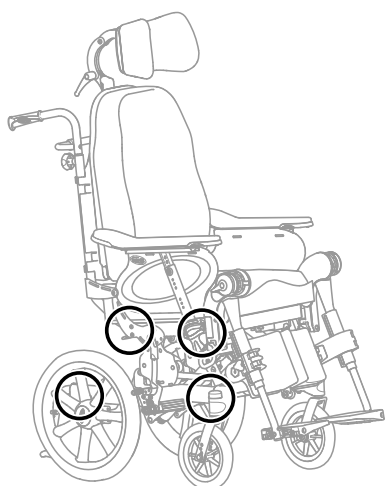

1. Sempre que erguer a cadeira de rodas, segure o chassi nos pontos indicados na figura.
2. Nunca erga a cadeira de rodas segurando nos apoios de braços ou apoios de pés removíveis.
3. Certifique-se de que o encosto e os punhos estão firmemente instalados.
4. Leia o capítulo Instruções de segurança/Técnicas de propulsão.

7.2 Desmontagem para transporte

É fácil preparar a cadeira de rodas para transporte.

7.2.1 Encosto

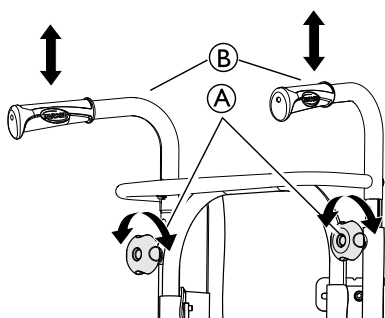

1. Remova a almofada do encosto.
2. Desaperte os manípulos A e baixe os punhos/barra de empurrar B até à posição mais baixa.

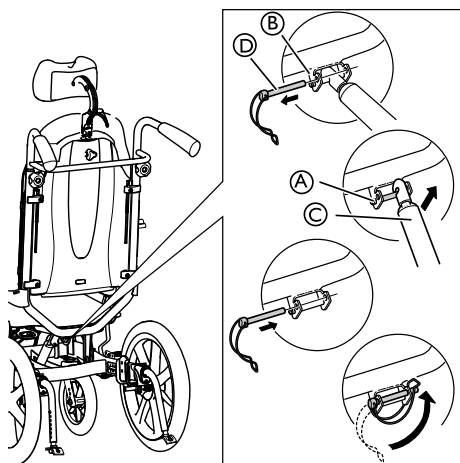

3. Remova cuidadosamente o cadeado de segurança D do encaixe B.
4. Pressione suavemente o encosto para a frente.
5. Levante o pistão pneumático C e solte-o do pino A.
6. Dobre o encosto e pouso-o sobre o assento.
7. Coloque o cadeado de segurança D novamente no encaixe B e fixe-o para transporte.

Tenha cuidado com os cabos ao dobrar o encosto.

7.2.2 Punhos/barra de empurrar

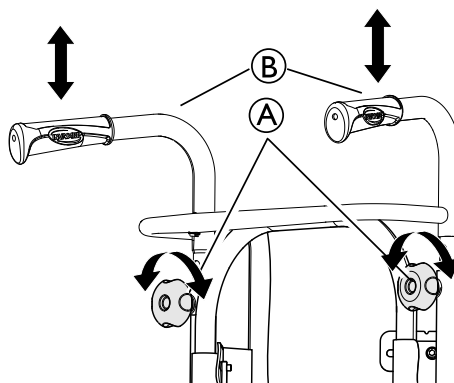

1. Desaperte os dois manípulos A.
2. A altura dos punhos B pode ser ajustada simplesmente puxando os punhos para cima ou empurrando-os para baixo.

7.2.3 Apoios de pernas de ângulo ajustável

Para instalar ou remover apoios de pernas rebatíveis e de ângulo ajustável, consulte

→ *Apoios de pernas rebatíveis e de ângulo ajustável.*

7.2.4 Apoios de pernas fixos

Para instalar ou remover apoios de pernas rebatíveis e fixos, consulte

→ 3.8.1 *Apoios de pernas rebatíveis, página 17.*

7.3 Transporte do veículo elétrico sem um ocupante



ADVERTÊNCIA!

Risco de lesão se a cadeira de rodas não estiver devidamente fixada

Em caso de acidente, manobra de travagem, etc., o utilizador pode sofrer lesões graves devido à projeção de peças da cadeira de rodas pelo ar.

– Prenda com firmeza todos os componentes da cadeira de rodas para prevenir que se soltem durante a viagem.



Pode retirar as rodas traseiras quando transportar a cadeira de rodas.



AVISO!

A utilização excessiva e a abrasão podem afetar a resistência das peças de suporte de carga.

– Não puxe a cadeira de rodas por superfícies abrasivas sem as rodas colocadas (por exemplo, puxar o chassi sobre asfalto).

**ATENÇÃO!****Risco de lesão**

- Se não conseguir prender o seu veículo elétrico em segurança a uma viatura de transporte, a Invacare recomenda que não o transporte.

O veículo elétrico pode ser transportado sem restrições, quer pela estrada, pelo comboio ou por avião. No entanto, as empresas de transporte individuais têm diretrizes que possivelmente restringem ou proíbem determinados procedimentos de transporte. Solicite informações à empresa de transporte relativamente a cada caso individual.

- A Invacare recomenda vivamente que prenda o veículo elétrico ao chão da viatura de transporte.

7.4 Transporte da cadeira de rodas ocupada num veículo

Mesmo prendendo adequadamente a cadeira de rodas e respeitando as regras que se seguem, é possível que os passageiros se lesionem em virtude de uma colisão ou de uma paragem brusca. Como tal, a Invacare recomenda vivamente que o utilizador da cadeira de rodas seja transferido para o assento do veículo. Não altere nem substitua os pontos da cadeira de rodas (estrutura, chassis ou peças) sem a autorização por escrito da Invacare Corporation. A cadeira de rodas foi testada com êxito de acordo com os requisitos da norma ISO 7176–19 (impacto frontal).

**ADVERTÊNCIA!****Risco de lesão grave ou morte**

- Para utilizar a cadeira de rodas como um assento num veículo a altura do encosto terá de ser de pelo menos 500 mm.

Para transportar a cadeira de rodas com o utilizador num veículo, este deverá estar equipado com um sistema de retenção. Os sistemas de retenção do ocupante e de refreio da cadeira de rodas (refreio de quatro pontos) têm de estar aprovados, em conformidade com a norma ISO 10542-1. Contacte o seu fornecedor local autorizado da Invacare para obter mais informações sobre a obtenção e instalação de um sistema de retenção aprovado e compatível.

**AVISO!**

- Antes da viagem, contacte a empresa transportadora e solicite informações sobre a capacidade do equipamento requerido.

**ADVERTÊNCIA!****Risco de lesão grave ou morte**

- Se, por alguma razão, for impossível transferir o utilizador da cadeira de rodas para um assento do veículo, a cadeira de rodas pode ser utilizada como assento num veículo, desde que se cumpram os procedimentos e regulamentos seguintes.
- A configuração da cadeira de rodas é compatível com a utilização como banco num veículo motorizado (posições de fixação marcadas com etiquetas).
 - A cadeira de rodas deve estar presa ao veículo através de um sistema de retenção de cadeira de rodas de 4 pontos.
 - O utilizador tem de usar um sistema de retenção de 3 pontos, preso ao veículo.

**AVISO!**

- Consulte os manuais de utilização facultados com os sistemas de retenção.
- As ilustrações seguintes podem não corresponder totalmente à realidade, dependendo do fornecedor do sistema de retenção.

**ADVERTÊNCIA!****Risco de lesão grave ou morte**

- As cadeiras de rodas foram alvo de testes de crash, de acordo com a ISO7176-19, para simular o seu comportamento quando utilizadas como bancos virados para a frente, em veículos motorizados, por crianças e adultos com uma massa corporal igual ou superior a 22 kg.
- Não utilize a cadeira de rodas como assento num veículo, quando o peso do utilizador for inferior a 22 kg.

Fixação da cadeira de rodas e do ocupante

A escolha da configuração da cadeira de rodas (largura e profundidade do assento, base para as rodas) influencia a capacidade de manobra e o acesso aos veículos motorizados.

**ADVERTÊNCIA!****Risco de lesão grave ou morte**

- Se componentes ou opções da cadeira de rodas se soltarem, poderão ocorrer lesões ou danos durante uma colisão ou paragem brusca.
- Certifique-se de que todos os componentes e opções removíveis são retirados da cadeira de rodas e guardados com segurança no veículo.
 - Desligue o comando (apenas a versão elétrica) da sua conexão à caixa de controlo e armazene-o em segurança no veículo.

**AVISO!**

- Podem ocorrer lesões ou danos na cadeira de rodas durante uma colisão ou paragem brusca:
- É essencial que a sua cadeira de rodas seja verificada por um técnico qualificado após um acidente ou colisão.

- **Ângulos do encosto e assento:**

- Quando transportar uma cadeira de rodas ocupada num veículo, os ângulos recomendados para o encosto e o assento são os seguintes:
- Dahlia standard: 4° – 7° para o encosto e 4° para o assento.
 - Dahlia 45 com rodas de 16": 12° para o encosto e 10° para o assento.

- **Rampas inclinações:**

**ADVERTÊNCIA!****Risco de lesão**

Risco devido a descontrolo da cadeira de rodas.

- Nunca deixe o utilizador sem vigilância quando transportar a cadeira de rodas em rampas ou percursos inclinados.

Como tal, a Invacare recomenda vivamente que o utilizador da cadeira de rodas seja transferido para o veículo com o cinto de postura colocado.

- **Ajuste do cinto de postura**

ADVERTÊNCIA!**Risco de lesão grave ou morte**

- O cinto de postura pode ser utilizado como suplemento, nunca como substituto para um sistema de retenção de passageiro aprovado (retenção com cinto de 3 pontos).

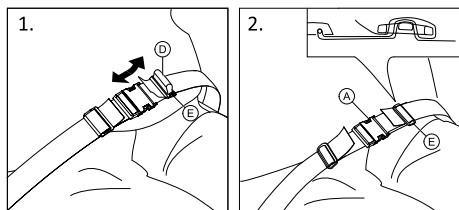

1. Ajuste o cinto de postura de modo a que se adapte ao ocupante da cadeira de rodas. Consulte a secção 4.17 *Cinto de postura, página 30*.

Fixação da cadeira de rodas com um sistema de retenção de 4 pontos

**ADVERTÊNCIA!****Risco de lesão grave ou morte**

- Certifique-se de que há espaço livre suficiente em torno da cadeira de rodas e do utilizador para evitar que este entre em contacto com os outros ocupantes do veículo, as peças não almofadadas do veículo, as opções da cadeira de rodas ou os pontos de refreio do sistema de retenção.

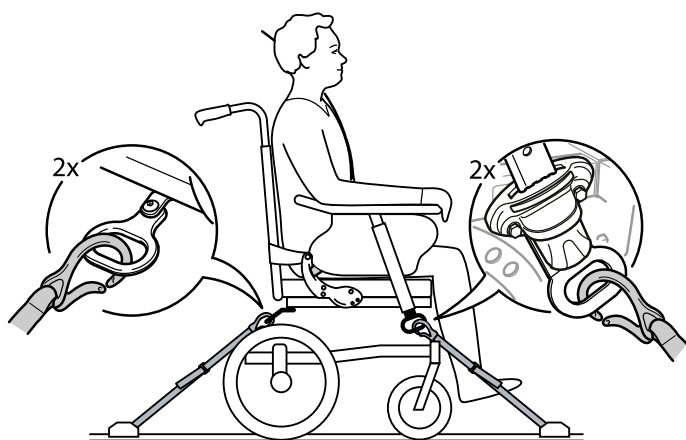
**ADVERTÊNCIA!**

- Coloque a cadeira de rodas com o utilizador voltado para a frente na direção de deslocação do veículo.
- Engate os travões de estacionamento da cadeira de rodas.
- Ative o dispositivo antiqueda.

Os pontos de refreio da cadeira de rodas onde o sistema de retenção se encaixa estão marcados com símbolos de ganchos fechados (consulte as figuras que se seguem e a secção 2.4 *Etiquetas e símbolos no produto, página 9*).

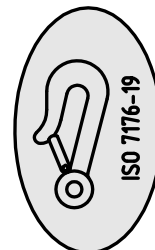

Utilizando as correias dianteira e traseira do sistema de retenção de 4 pontos da cadeira de rodas, prenda a cadeira de rodas às guardas instaladas no veículo. Consulte o manual de utilização facultado com o sistema de retenção de 4 pontos da cadeira de rodas.

Posições de refreio dianteiras para os ganchos fechados:

1. Instale os ganchos fechados nos suportes de transporte frontais, tal como é ilustrado na figura acima (consulte a localização da etiqueta com o símbolo de gancho fechado).
2. Instale as correias dianteiras do sistema de guarda tendo em atenção as instruções recomendadas de melhor prática do fabricante do sistema de retenção de 4 pontos da cadeira de rodas.
3. Desengate os travões de estacionamento e aplique tensão nas correias dianteiras puxando a cadeira de rodas para trás pela parte posterior.
4. Volte a engatar os travões de estacionamento.

Posições de refreio traseiras para os ganchos fechados:

1. Instale os ganchos fechados nos suportes de transporte traseiros, tal como é ilustrado na figura acima (consulte a localização da etiqueta com o símbolo de gancho fechado).
2. Instale as correias traseiras do sistema de guarda tendo em atenção as instruções recomendadas de melhor prática do fabricante do sistema de retenção de 4 pontos.
3. Aperte as correias.

**AVISO!**

- Certifique-se de que os ganchos fechados estão revestidos com um material de resistência ao deslizamento para evitar que escorreguem lateralmente sobre o eixo.

Apertar a retenção do cinto de 3 pontos



ADVERTÊNCIA!

- Certifique-se de que a retenção do cinto de 3 pontos fica o mais ajustada possível ao corpo do utilizador, sem causar desconforto e sem dobrar o cinto.
- Certifique-se de que a retenção do cinto de 3 pontos não está afastada do corpo do utilizador devido a peças da cadeira de rodas, como apoios de braços ou rodas, etc.
- Certifique-se de que a retenção do cinto de 3 pontos tem uma via livre entre o utilizador e o ponto de ancoragem para a retenção do utilizador, sem interferência de qualquer parte do veículo, cadeira de rodas, assento ou opção.
- Certifique-se de que a retenção do cinto pélvico fica bem apertada sobre a pélvis do ocupante e que não há possibilidade de deslizar para cima, para a área abdominal.
- Certifique-se de que o utilizador consegue chegar ao mecanismo de desengate sem ajuda.

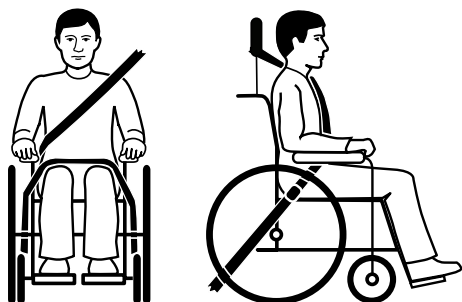

1. A retenção do cinto de 3 pontos deve ficar bem ajustada ao corpo do utilizador, sem causar desconforto.

AVISO!

- Certifique-se de que a correia do cinto não fica torcida quando estiver em utilização.

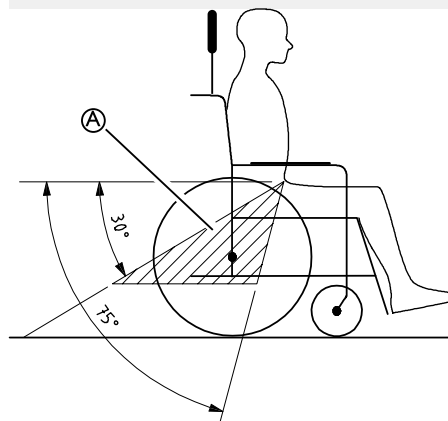

AVISO!

- Aplique o cinto pélvico do sistema de retenção de 3 pontos na zona mais baixa da pélvis, para que o ângulo do cinto pélvico fique na zona preferencial **A** de 30° a 75° em relação ao plano horizontal. Um ângulo mais inclinado é a melhor configuração, mas nunca deverá exceder os 75°.



A imagem apresenta uma colocação incorreta da retenção do cinto de 3 pontos.

2. A retenção do cinto não deve ser mantida afastada do corpo do utilizador devido a peças da cadeira de rodas, tais como os apoios de braços, as rodas, etc.
3. Se o veículo estiver equipado com uma retenção de cabeça e a cadeira de rodas com o suporte para cabeça/pescoço, um clínico deverá avaliar qual deve ser utilizado.



Os suportes para cabeça e pescoço Invacare não são dispositivos de retenção. Contudo, foram alvo de testes de crash para verificar os seus pontos de aperto.

8 Manutenção

8.1 Informações de segurança



ADVERTÊNCIA!

Alguns materiais podem deteriorar-se naturalmente com o tempo. Isto pode resultar em danos nos componentes da cadeira de rodas.

- A cadeira de rodas deve ser verificada por um técnico qualificado pelo menos uma vez por ano ou se não tiver sido utilizada durante um período de tempo prolongado.

Embalagem para devolução

A cadeira de rodas deve ser enviada ao fornecedor autorizado numa embalagem adequada para evitar danos durante o transporte.

8.2 Verificação diária do desempenho

Verifique se os seguintes elementos estão instalados correctamente na cadeira de rodas:

- Rodas
- Encosto
- Dispositivo anti-queda
- Punhos
- Apoios de pés

8.3 Plano de manutenção

Para assegurar um funcionamento seguro e fiável, execute as verificações visuais e as operações de manutenção seguintes regularmente ou providencie a sua execução por outra pessoa.

	semanal	mensal	anual
Verificar a pressão dos pneus	x		
Verificar se os rodízios e/ou as rodas traseiras assentam correctamente	x		
Verificar o cinto de postura	x		
Verificar os mecanismos de reclinção e inclinação		x	
Verificar os rodízios e a sua fixação		x	
Verificar parafusos		x	
Verificar raios		x	
Verificar travões de estacionamento		x	
Providenciar a verificação da cadeira de rodas por um técnico qualificado			x

Verificação visual geral

1. Examine a sua cadeira de rodas quanto a peças soltas, fissuras ou outros defeitos.
2. Se detetar algo, pare imediatamente de utilizar a cadeira de rodas e contacte um fornecedor autorizado.

Verificar a pressão dos pneus

1. Verifique a pressão dos pneus. Consulte a secção "Pneus" para obter mais informações.
2. Encha os pneus à pressão necessária.
3. Ao mesmo tempo, verifique a banda de rodagem.
4. Se necessário, substitua os pneus.

Verificar se os rodízios e/ou as rodas traseiras assentam correctamente

1. Puxe o rodízio e/ou a roda traseira para confirmar que o eixo removível assenta correctamente. O rodízio ou a roda não deve sair.
2. Se os rodízios e/ou as rodas traseiras não estiverem bem engatados, remova qualquer sujidade ou resíduos. Se o problema persistir, providencie a reinstalação dos eixos removíveis por um técnico qualificado.

Verificar o cinto de postura

1. Verifique se o cinto de postura está ajustado correctamente.



ADVERTÊNCIA!

Risco de deslizamento / estrangulamento / queda

- Os cintos de postura frouxos devem ser ajustados por um profissional de saúde.
- Os cintos de postura danificados devem ser substituídos por um técnico qualificado.

Verificar os mecanismos de reclinção e inclinação

1. Verifique se os mecanismos de reclinção e inclinação são fáceis de manusear.

Verificar os rodízios e a sua fixação

1. Confirme que os rodízios giram livremente.
2. Empurrar e puxar nas 3 direcções (frente e trás; esquerda e direita; cima e baixo) para observar se não há folga e movimento e verificar também se não há danos visuais.

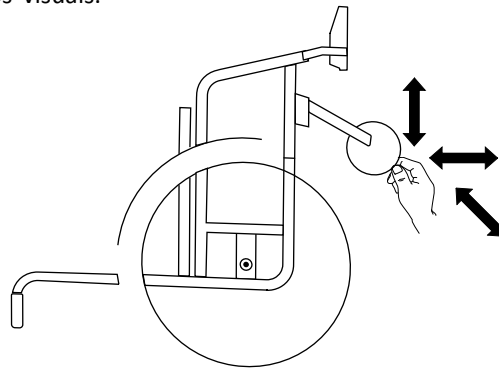

Fig. 8-1

3. Remova qualquer sujidade ou cabelos dos rolamentos dos rodízios.
4. A fixação dos rodízios defeituosa ou gasta deve ser substituída por um técnico qualificado.

Verificar os parafusos

Os parafusos podem afrouxar devido à utilização intensiva.

1. Verifique se os parafusos estão apertados (no apoio de pés, na capa do assento, nos lados, no encosto, no chassis e no módulo do assento).
2. Aperte todos os parafusos soltos com o torque adequado.



AVISO!

São utilizados para várias ligações parafusos e porcas de bloqueio automático ou adesivos de bloqueio de rosca. Se estes tiverem soltos, deverão ser substituídos por novos parafusos ou porcas de bloqueio automático, ou deverão ser fixados utilizando novo adesivo de bloqueio de rosca.

- As porcas e os parafusos de bloqueio automático devem ser substituídos por um técnico qualificado.

Verificar a tensão dos raios

Os raios não devem estar soltos nem tortos.

1. Os raios soltos têm de ser apertados por um técnico qualificado.
2. Os raios partidos têm de ser substituídos por um técnico qualificado.

Verificar os travões de estacionamento

1. Verifique se os travões de estacionamento estão posicionados corretamente. Se o travão estiver posicionado corretamente, o calço do travão baixa o pneu alguns milímetros quando o travão é engatado.
2. Se considerar que a regulação não está correta, providencie o ajuste correto dos travões por um técnico qualificado.



AVISO!

Os travões de estacionamento têm de ser novamente regulados após a substituição das rodas traseiras ou a alteração da sua posição.

Verificação após uma forte colisão ou impacto



AVISO!

A cadeira de rodas pode sofrer danos invisíveis em resultado de uma colisão ou impacto forte.

- É essencial a verificação da cadeira de rodas por um técnico qualificado após uma colisão ou impacto forte.

Reparação ou substituição de um tubo interno

1. Remova a roda traseira e solte qualquer ar do tubo interno.
2. Afaste a parede do pneu do aro utilizando uma alavanca para pneus de bicicleta. Não utilize objetos afiados, tal como uma chave de parafusos, pois podem danificar o tubo interno.
3. Retire o tubo interno do pneu.
4. Repare o tubo interno utilizando um kit de reparação para bicicletas ou, se necessário, substitua o tubo.
5. Encha o tubo ligeiramente até ficar redondo.
6. Insira a válvula no orifício da válvula no aro e coloque o tubo no interior do pneu (o tubo deve ficar totalmente ajustado ao pneu sem vincos).

7. Levante a parede do pneu por cima do aro. Comece perto da válvula e utilize uma alavanca para pneus de bicicleta. Ao efetuar esta operação, verifique todo o contorno para assegurar que o tubo interno não fica preso entre o pneu e o aro.
8. Encha o pneu até à pressão máxima de funcionamento. Verifique se não sai nenhum ar do pneu.

Peças sobressalentes

Todas as peças sobressalentes podem ser obtidas junto de um fornecedor autorizado Invacare.

8.4 Manutenção da versão elétrica



ATENÇÃO!

Risco de danos no produto

- Não utilize agentes químicos.
- Manuseie as baterias com cuidado.
- Não utilize solventes fortes, líquidos básicos ou alcalinos.
- Verifique se os atuadores e o sistema funcionam corretamente.
- Para garantir um ciclo de vida ótimo, o produto tem de estar ligado à tensão da rede sempre que possível. Recomenda-se o carregamento da bateria pelo menos a cada 3 meses.
- Teste o funcionamento da bateria pelo menos uma vez por ano.

8.5 Limpeza e desinfeção

8.5.1 Informações gerais de segurança



ATENÇÃO!

Risco de contaminação

- Tome precauções pessoais e utilize equipamento de proteção apropriado.



AVISO!

Métodos ou fluidos errados podem prejudicar ou danificar o produto.

- Todos os agentes de limpeza e desinfetantes utilizados devem ser eficazes, compatíveis entre si e passíveis de proteger os materiais aos quais são aplicados para limpeza.
- Nunca utilize líquidos corrosivos (alcalinos, ácidos, etc.) ou agentes de limpeza abrasivos. Recomendamos um agente de limpeza doméstico normal, como detergente da loiça, se não houver especificações em contrário nas instruções de limpeza.
- Nunca utilize um solvente (diluyente celulósico, acetona, etc.) que altere a estrutura do plástico ou dissolva as etiquetas afixadas.
- Certifique-se sempre de que o produto está completamente seco antes de o pôr novamente em funcionamento.

Para a limpeza e desinfeção em ambientes de cuidados clínicos ou de longa duração, siga os procedimentos internos.

8.5.2 Intervalos de limpeza

! AVISO!

A limpeza e a desinfecção regulares melhoram o funcionamento correto, aumentam a vida útil e evitam a contaminação.

Limpe e desinfete o produto:

- regularmente enquanto está a ser utilizado,
- antes e depois de qualquer operação de assistência,
- depois de ter estado em contacto com quaisquer fluidos corporais,
- e antes da sua utilização por um novo utilizador.

8.5.3 Limpeza

! AVISO!

A sujidade, a areia e a água do mar podem danificar os rolamentos e as peças de aço podem enferrujar se a superfície estiver danificada.

- A cadeira de rodas só deverá ser exposta a areia e a água do mar durante períodos breves e deverá ser limpa após cada ida à praia.
- Se a cadeira de rodas estiver suja, limpe a sujidade assim que possível com um pano húmido e seque cuidadosamente.

1. Remova quaisquer acessórios opcionais instalados (apenas os que não requerem ferramentas).
2. Limpe as peças individuais utilizando um pano ou uma escova macia, agentes de limpeza domésticos normais (pH = 6 - 8) e água morna.
3. Enxague as peças com água morna
4. Seque bem as peças com um pano seco.

Pode utilizar polimento para automóveis e cera suave para remover abrasões e restaurar o brilho nas superfícies de metal pintadas.

Limpeza dos estofamentos

Para limpar os estofos, consulte as instruções nas etiquetas do assento, na almofada e na capa do encosto.

Se possível, sobreponha sempre as tiras adesivas (as peças de autofixação) durante a lavagem, para reduzir a acumulação de fiapos e fios nas tiras adesivas e evitar que produzam danos no tecido dos estofos.

8.5.4 Lavagem

1. Remova todas as capas soltas e removíveis e lave-as numa máquina de lavar de acordo com as instruções aplicáveis para cada capa.
2. Remova todas as peças almofadadas, tais como almofadas do assento, apoios de braços, apoio de cabeça ou apoio de pescoço com peças almofadadas fixas, almofadas da barriga das pernas, entre outros, e limpe-os separadamente.

As peças almofadadas não podem ser limpas com um dispositivo de limpeza de alta pressão ou com jatos de água.

3. Pulverize o chassis da cadeira de rodas com detergente, por exemplo, um agente de limpeza automóvel com cera e deixe atuar.

4. Lave o chassis da cadeira de rodas com um jato de alta pressão do produto de limpeza ou água corrente, dependendo do estado de sujidade da cadeira de rodas. Não aponte o jato para os rolamentos e orifícios de drenagem. Se o chassis da cadeira de rodas for lavado numa máquina, a temperatura da água não pode exceder os 60 °C.

Utilize apenas água e sabão suave para limpar o tabuleiro.

5. Deixe a cadeira de rodas a secar num compartimento de secagem. Remova as peças em que ocorreu acumulação de água (por exemplo, tubos terminais, casquilhos, etc.). Se a cadeira de rodas tiver sido lavada numa máquina, recomenda-se secar com um aparelho de ar comprimido.

Tecido muito flexível revestido com poliuretano (PU)

As manchas mais claras no tecido podem ser removidas com um pano húmido macio e detergente neutro. Para remover as manchas maiores e mais persistentes, limpe o tecido com álcool ou substitutos de terebintina, e lave com água quente e um detergente neutro.

O tecido pode ser lavado a temperaturas até 60 °C. Podem ser utilizados detergentes normais.

Todas as peças da cadeira de rodas com estofos de tecido muito flexível revestido com poliuretano (PU), tais como almofadas de apoio de braço, almofadas da barriga das pernas, apoio de cabeça ou apoio de pescoço, devem ser limpos de acordo com as instruções anteriores.

Versão elétrica

! AVISO!

- A cadeira de rodas com inclinação ou encosto elétrico está protegida de acordo com a classe IPX6. Isto significa que o produto pode ser lavado com uma escova e água. A água pode estar sob pressão (mangueira de jardim ou equivalente), mas não deve ser projetada água a alta pressão diretamente para o sistema elétrico.
- Temperatura máx. de lavagem de 20 °C.
- Não utilize um aparelho de limpeza a vapor.
- Antes da limpeza, certifique-se de que a ficha de alimentação está desligada.
- Os cabos interligados têm de permanecer ligados durante a limpeza do produto.
- Retraia o atuador para a sua posição mais interna durante a limpeza para evitar a remoção do óleo da haste do pistão.

8.5.5 Desinfecção

A cadeira de rodas pode ser desinfetada através de aspersão ou limpeza manual com desinfetantes testados e aprovados.

Pulverize um produto suave de limpeza e desinfecção (bactericida e fungicida) que cumpra as normas EN1040/EN1276/EN1650 e siga as instruções dadas pelo fabricante.

1. Limpe todas as superfícies geralmente acessíveis com um pano macio e um desinfetante doméstico comum.
2. Deixe o produto secar ao ar.

9 Após a utilização

9.1 Armazenamento



AVISO!

Risco de danos no produto

- Não armazene o produto junto a fontes de calor.
- Nunca armazene outros artigos em cima da cadeira de rodas.
- Armazene a cadeira de rodas no interior e num ambiente seco.
- Consulte as limitações de temperatura na secção 11 *Características Técnicas*, página 54.

Após o armazenamento de longa duração (mais de quatro meses), a cadeira de rodas deve ser inspecionada em conformidade com o capítulo 8 *Manutenção*, página 46.

9.1.1 Armazenamento da versão elétrica



AVISO!

Risco de danos no produto

- Não armazene o produto junto a fontes de calor.
- Nunca armazene outros artigos em cima da cadeira de rodas.
- Armazene a cadeira de rodas no interior e num ambiente seco.
- Consulte as limitações de temperatura na secção 11 *Características Técnicas*, página 54.

Armazenamento a curto prazo

Não retire o pack de baterias A que se encontra por baixo da placa de assento; desligue o cabo da bateria (A) ou da caixa de controlo (B).

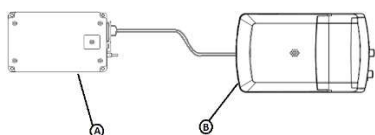

Armazenamento a longo prazo

Armazenar o veículo elétrico e a bateria

- Mesmo quando não estão a ser utilizadas, as baterias vão-se descarregando. Se armazenar o veículo elétrico durante um período superior a duas semanas, a melhor prática é desligar a alimentação da bateria da caixa de controlo. Desligue o pack de baterias da caixa de controlo ou da bateria; consulte a secção Armazenamento a curto prazo abaixo. Em caso de dúvida sobre que cabo deve ser desligado, contacte o seu fornecedor autorizado.
- A bateria deve estar sempre completamente carregada antes do armazenamento
- Se armazenar o veículo elétrico durante mais de quatro semanas, verifique a bateria de seis em seis meses e recarregue-a conforme necessário (antes de o indicador da bateria chegar a metade da carga) para evitar danos.

Preparar o veículo elétrico para utilização

- O pack de baterias tem de ser carregado antes da utilização.

- Volte a ligar a alimentação da bateria à caixa de controlo.

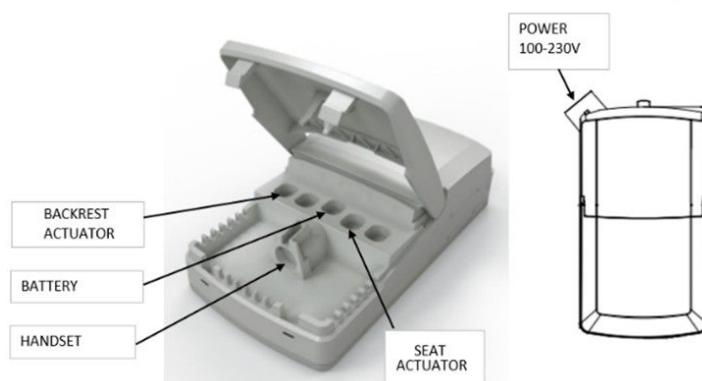

9.2 Eliminação

Seja amigo do ambiente e recicle este produto no fim da respetiva vida útil através das instalações de reciclagem existentes.

Desmonte o produto e os seus componentes, para que os diferentes materiais possam ser separados e reciclados individualmente.

A eliminação e a reciclagem de produtos utilizados e da embalagem devem cumprir as leis e os regulamentos relativos à gestão de resíduos de cada país. Para obter informações, contacte a empresa de gestão de resíduos local.

9.2.1 Eliminação da versão elétrica



ADVERTÊNCIA!

Perigo ambiental

O dispositivo contém baterias. Este produto pode conter substâncias que podem ser prejudiciais para o ambiente, se for eliminado em locais (aterros) que não estejam em conformidade com a legislação.

- NÃO elimine as baterias juntamente com o lixo doméstico comum.
- As baterias TÊM DE ser entregadas a uma instalação de eliminação adequada. A devolução das baterias é exigida por lei e gratuita.
- Elimine apenas as baterias descarregadas.
- Tape os terminais das baterias de lítio antes da eliminação.

9.3 Recondicionamento

Este produto é adequado para reutilização. Para o recondicionamento do produto para um novo utilizador, execute as seguintes ações:

- Inspeção
- Limpeza e desinfeção
- Adaptação ao novo utilizador

Para obter informações detalhadas, consulte o capítulo 8 *Manutenção*, página 46 e o manual de assistência para este produto.

Certifique-se de que o manual de utilização é fornecido com o produto.

Se forem detetados danos ou avarias, não reutilize o produto.

10 Resolução de problemas

10.1 Informações de segurança

Pode surgir falhas em resultado da utilização diária, de ajustes ou das exigências variáveis a que a cadeira de rodas é submetida. A tabela abaixo indica como identificar e reparar falhas.

Algumas das ações listadas têm de ser efetuadas por um técnico qualificado. Essas ações são indicadas.

Recomendamos que *todos* os ajustes sejam efetuados por um técnico qualificado.



ATENÇÃO!

- Caso se aperceba de uma falha com a sua cadeira de rodas, por exemplo, uma mudança significativa no manuseamento, pare de utilizar o seu cadeira de rodas de imediato e contacte o seu fornecedor.

10.2 Identificação e reparação de falhas

Falha	Causa possível	Ação
A cadeira de rodas não se desloca em linha reta	Pressão do pneu incorreta numa roda traseira	Corrigir a pressão dos pneus, → 11.4 Pneus, página 56.
	Um ou mais raios partidos	Substituir o(s) raio(s) avariado(s), → técnico qualificado
	Raios apertados de modo irregular	Apertar os raios soltos, → técnico qualificado
	Os rolamentos dos rodízios estão sujos ou danificados	Limpar os rolamentos ou substituir o rodízio, → técnico qualificado
A cadeira de rodas inclina-se para trás com demasiada facilidade	As rodas traseiras estão montadas demasiado à frente	Montar as rodas traseiras mais atrás, → técnico qualificado
	Ângulo do encosto demasiado grande	Reduzir o ângulo do encosto, → técnico qualificado
	Ângulo do assento demasiado grande	Montar o rodízio numa posição mais alta na forqueta dianteira, → técnico qualificado
Os travões bloqueiam de forma deficiente ou assimétrica	Pressão do pneu incorreta em um ou ambos os pneus traseiros	Corrigir a pressão dos pneus, → 11.4 Pneus, página 56.
	Regulação do travão incorreta	Corrigir a regulação do travão, → técnico qualificado
Resistência de rolamento muito elevada	Pressão dos pneus traseiros demasiado baixa	Corrigir a pressão dos pneus, → 11.4 Pneus, página 56.
	Rodas traseiras não paralelas	Assegurar que as rodas traseiras estão paralelas, → técnico qualificado
Os rodízios oscilam quando se desloca rapidamente	Pouca tensão no bloco de encaixe dos rodízios	Apertar ligeiramente a porca no eixo do bloco de encaixe, → técnico qualificado
	Rodízio gasto	Substituir o rodízio, → técnico qualificado
O rodízio está rígido ou preso	Os rolamentos estão sujos ou avariados	Limpar os rolamentos ou substituir o rodízio, → técnico qualificado

10.3 Identificação e reparação de falhas, versão elétrica

Falha	Causa possível	Ação
A basculação ou reclinção não funciona	Foi atingido o fim do curso	Acione o botão oposto
	A bateria não está carregada.	Carregue a bateria
	Comando não ligado	Certifique-se de que o comando está corretamente ligado à unidade de controlo.
	Comando defeituoso	Contacte um técnico qualificado para substituir o comando
	Unidade de controlo defeituosa	Contacte um técnico qualificado para substituir a unidade de controlo
	Cabos emaranhados ou comprimidos	Contacte um técnico qualificado para substituir os cabos
	A função do comando está bloqueada	Ligue para um técnico qualificado para desbloquear a função de comando
O comando emite sinais sonoros quando é utilizado.	O nível de carga da bateria está baixo	Carregue a bateria
	A cadeira de rodas tem sido utilizada no exterior a temperaturas baixas (inferiores a -10 °C)	Deixe que a cadeira de rodas aqueça. Reinicie a caixa de controlo. Consulte o capítulo "Carregamento da bateria" para mais instruções.

11 Características Técnicas

11.1 Informações gerais

As rodas giratórias de 100 - 150 mm do Rea Dahlia destinam-se a ser utilizadas apenas no interior.

11.2 Dimensões e pesos

Todas as dimensões e especificações de peso dizem respeito a uma gama alargada da cadeira de rodas numa configuração standard. A dimensão e o peso (baseados na norma ISO 7176-1/5/7) podem ser alterados consoante as diferentes configurações.

- !** **AVISO!**
- Em algumas configurações, as dimensões globais da cadeira de rodas quando esta está pronta a utilizar excedem os limites autorizados e o acesso às vias de evacuação de emergência não é possível.
 - Em algumas configurações, a cadeira de rodas excede a dimensão recomendada para viajar de comboio na UE.

	DAHLIA 30°		DAHLIA 45°	
	515 mm (20'')/560 mm (22'')/600 mm (24'')	405 mm (16'')	515 mm (20'')/560 mm (22'')/600 mm (24'')	405 mm (16'')
Peso máximo do utilizador	135 kg	135 kg	135 kg	135 kg
Comprimento total com apoios de pernas	1010–1140 mm	1010–1140 mm	1010–1180 mm	1010–1160 mm
Largura total	550–700 mm	550–700 mm	550–700 mm	550–700 mm
Largura para arrumação	a partir de 570 mm	a partir de 560 mm	a partir de 580 mm	a partir de 555 mm
Altura para arrumação	a partir de 600 mm	a partir de 700 mm	a partir de 570 mm	a partir de 710 mm
Comprimento para arrumação	785 mm	890 mm	825 mm	940 mm
Massa total	>35 kg *	>35 kg *	>35 kg *	>35 kg *
Massa da peça mais pesada	21 kg	25 kg	21 kg	25 kg
Estabilidade estática em descidas	11° – 15°	11° – 15°	11° – 15°	11° – 15°
Estabilidade estática em subidas	3° – 15°	3° – 15°	3° – 15°	3° – 15°
Estabilidade estática lateral	15° – 22°	15° – 22°	15° – 22°	15° – 22°
Ângulo do plano do assento	-1° – +30°	-1° – +30°	-1° – +45°	-1° – +45°
Profundidade do assento efetiva	430–500 mm	430–500 mm	430–500 mm	430–500 mm
Largura do assento efetiva	390–540 mm	390–540 mm	390–540 mm	390–540 mm
Superfície do assento na extremidade dianteira/traseira	20'': 330–500 mm 22'': 350–430 mm 24'': 430–450 mm	330–480 mm	20'': 350–430 mm 22'': 380–450 mm 24'': 450–480 mm	350–500 mm
Ângulo do encosto	0° – +30°	0° – +30°	0° – +30°	0° – +30°

Altura do encosto	500–800 mm	500–800 mm	500–800 mm	500–800 mm
Distância do apoio de pés ao assento	362–627 mm	362–627 mm	362–627 mm	362–627 mm
Ângulo da perna à superfície do assento	105° – 180°	105° – 180°	105° – 180°	105° – 180°
Altura do apoio de braço ao assento	250–320 mm	250–320 mm	250–320 mm	250–320 mm
	DAHLIA 30°		DAHLIA 45°	
	515 mm (20")/560 mm (22")/600 mm (24")	405 mm (16")	515 mm (20")/560 mm (22")/600 mm (24")	405 mm (16")
Localização frontal da estrutura do apoio de braço	465–550 mm	465–550 mm	465–550 mm	465–550 mm
Diâmetro do aro motor	445–535 mm	N/A	445–535 mm	N/A
Localização horizontal do eixo	-5,7/-94,3 mm	-5,7/-94,3 mm	-5,7/-94,3 mm	-5,7/-94,3 mm
Raio de viragem mínimo	755 mm	755 mm	755 mm	755 mm
Comprimento total sem o apoio de pernas	830–960 mm	830–960 mm	830–1000 mm	830–980 mm
Altura total	825–1250 mm	825–1250 mm	825–1250 mm	825–1250 mm
Largura da rotação	mínimo 1280 mm	mínimo 1280 mm	mínimo 1280 mm	mínimo 1280 mm
Ângulo máximo de inclinação para travagem	7°	7°	7°	7°

* Peso geral da largura do assento: 39 cm, na configuração mais leve da cadeira de rodas. Com a placa do encosto e almofada "Laguna 2". Se estiver equipado com um sistema elétrico, o peso regista um aumento de 4,2 kg.

A cadeira de rodas está em conformidade com as seguintes normas:

- Requisitos e métodos de teste para força estática, de impacto e fadiga (ISO 7176-8)
- Potencia e sistemas de controlo para cadeiras de rodas elétricas – requisitos e métodos de teste (ISO 7176-14)
- Teste climático (ISO 7176-9)

	515 mm (20")	560 mm (22")	600 mm (24")	405 mm (16")
Largura das rodas	35 mm (1 3/8")	25 mm (1") - 35 mm (1 3/8")	25 mm (1") - 35 mm (1 3/8")	45 mm (1 3/4")
Inclinação da roda	0° +/- 1° (Cadeira de rodas sem carga)			

11.3 Peso máximo das peças removíveis

Peso máximo das peças removíveis	
Peça:	Peso máximo:

Ângulo ajustável do apoio de pernas com almofada da barriga das pernas e apoio de pés	3,2 kg
Apoio de braço	2,0 kg

Roda traseira sólida de 600 mm de (24") com aro motor e guarda dos raios	2,5 kg
Encosto de cabeça / Apoio de pescoço / Apoio das bochechas	1,4 kg
Suporte lateral	0,8 kg
Almofada do encosto	2,0 kg
Almofada do assento	1,9 kg
Tabuleiro	3,9 kg

11.4 Pneus

A pressão ideal depende do tipo de pneu:

A tabela abaixo serve de orientação. Caso o pneu seja diferente da lista abaixo, verifique o lado do pneu – a pressão máxima é indicada aí.

Pneu	Pressão máx.		
Pneu perfilado pneumático: 515 mm (20"); 560 mm (22"); 610 mm (24")	4.5 bar	450 kPa	65 psi
Pneu pneumático de perfil baixo: 515 mm (20"); 560 mm (22"); 610 mm (24")	7.5 bar	750 kPa	110 psi

Pneu	Pressão máx.		
Pneu sólido: 405 mm (16"); 560 mm (22"); 610 mm (24")	-	-	-
Pneu sólido: 100 mm (4"); 125 mm (5"); 140 mm (5" 1/2); 150 mm (6"); 200 mm (8")	-	-	-
Pneu pneumático: 200 mm (8")	2.5 bar	250 kPa	36 psi

A compatibilidade dos pneus listados acima depende da configuração e/ou do modelo da cadeira de rodas.

O tamanho do pneu é indicado na parede lateral do pneu. A substituição com os pneus adequados deve ser efetuada por um técnico qualificado.

Em caso de furo num pneu, consulte um estabelecimento adequado (por exemplo, uma oficina de reparação de bicicletas ou um fornecedor de bicicletas) para que o tubo seja substituído por uma pessoa qualificada.

ATENÇÃO!

- A pressão dos pneus tem de ser igual em ambas as rodas para evitar um menor conforto na condução, para manter a eficiência dos travões e para facilitar a propulsão da cadeira de rodas.

11.5 Materiais

Chassis, tubos do encosto	Aço lacado
Peças de plástico como punhos, manípulos de travão, placas de pé e peças da maior parte das opções	Termoplástico (por exemplo, PA, PE, ABS e TPE) de acordo com a marcação das peças
Estofos (assento e encosto)	PUR de espuma e poliéster, tecido revestido com poliuretano e peluche
Tabuleiro	ABS
Placa de assento	Contraplacado de bétula revestido
Outras peças metálicas	Ligas de zinco, ligas de alumínio e aço
Parafusos, anilhas e porcas	Aço, resistente à corrosão

Todos os materiais utilizados estão protegidos contra a corrosão. Apenas utilizamos materiais e componentes que cumprem a diretiva REACH.

Sistemas antirroubo e de deteção de metal: em casos raros os materiais utilizados na cadeira de rodas podem ativar sistemas antirroubo e de deteção de metal.

11.6 Condições ambientais



	Armazenamento e transporte	Funcionamento
Temperatura	-20 °C a 40 °C	-5 °C a 40 °C
Humidade relativa	20% a 90% a 30 °C, sem condensação	
Pressão atmosférica	800 hPa a 1060 hPa	

Tenha em atenção que se uma cadeira de rodas tiver sido guardada a baixas temperaturas tem de ser ajustada às condições de funcionamento antes da utilização.

11.7 Condições ambientais da versão elétrica

	Armazenamento e transporte	Funcionamento
Temperatura	-10 °C a 50 °C	5 °C a 40 °C
Humidade relativa	20% a 80%, sem condensação	
Pressão atmosférica	700 hPa a 1060 hPa	

11.8 Sistema elétrico — Modelos equipados com inclinação e encosto elétricos

Tensão de alimentação	U em 100–240 Tensão, AC, 50/60 Hz (AC = Corrente alterna), Bateria (ácido de chumbo) DC 24V (DC = Corrente contínua)
Corrente de entrada máxima	I em máx. 5 Amperes (bateria = máx. 1,3Ah)
Intermitente (utilização periódica dos motores)	10 % 2 min ligada/18 min desligada
Classe de proteção	Equipamento de CLASSE II
	
	Peça aplicada, em conformidade com os requisitos especificados para proteção contra choque elétrico de acordo com a norma IEC60601-1.
Grau de proteção	A unidade de controlo, a fonte de alimentação externa, os motores e os comandos estão protegidos em conformidade com a classe IPX6. Consulte a etiqueta do produto e a etiqueta de cada dispositivo elétrico para saber a classe IP correta. A classificação IP mais baixa define a classificação global do sistema. IPx6- O sistema está protegido contra a entrada de água projetada de qualquer direção (sem pressão elevada).
Tempo de carregamento	Tempo aproximado de 6 horas utilizando o carregamento através do carregador integrado.

A bateria tem de ser guardada num armazenamento adequado, para evitar luz solar direta. Para obter informações completas, contacte o seu fornecedor autorizado da Invacare.

11.9 Compatibilidade eletromagnética (CEM)

Informações gerais

Os produtos com equipamento eletrónico devem ser instalados e utilizados de acordo com as informações de EMC incluídas neste manual de utilização.

ADVERTÊNCIA!

Os equipamentos de comunicações portáteis e móveis podem afetar o funcionamento deste produto.

– Caso o produto se mova de forma imprevista, ao ser submetido a interferência eletromagnética, suspenda imediatamente a utilização do produto e proceda à sua verificação por um técnico qualificado.

Este produto foi testado e cumpre os limites de EMC especificados pela norma IEC 60601-1-2 para o equipamento de Classe B.

Este produto tem uma emissão muito baixa e não deve interferir com outro equipamento.

No entanto, se outros dispositivos próximos reagirem inexplicavelmente, ligue e pare este produto e observe os dispositivos.

- Se nada acontecer com os outros dispositivos, é porque este produto não está a causar o problema.
- Se os outros dispositivos apresentarem um comportamento inexplicável, é porque este produto está a causar problema. Resolva-o movendo ou aumentando a distância entre o produto e os outros dispositivos.



Portugal:

Invacare Lda
Rua Estrada Velha, 949
P-4465-784 Leça do Balio
Tel: (+351) 225 193 360
portugal@invacare.com
www.invacare.pt



Invacare France Operations SAS
Route de St Roch
F-37230 Fondettes
France



Invacare UK Operations Limited
Unit 4, Pencoed Technology Park, Pencoed
Bridgend CF35 5AQ
UK

1575631-M 2023-05-14



Making Life's Experiences Possible®



Yes, you can.®