

Rea® Dahlia® 30 / 45

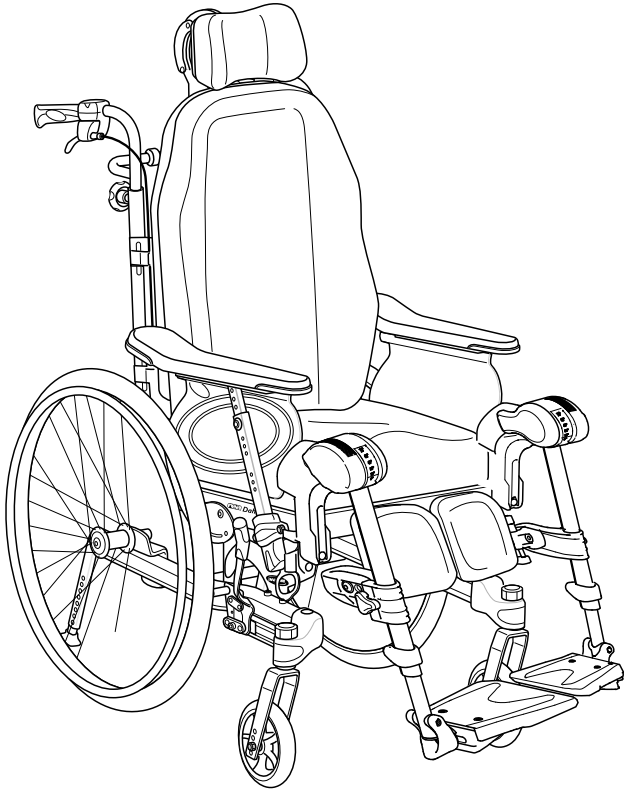

da Manuel kørestol, passiv Brugsanvisning

Denne manual SKAL overdrages til slutbrugeren.
Denne manual SKAL læses FØR brug af dette produkt og gemmes
til fremtidig brug.

rea

INVACARE

Yes, you can.

©2023 Invacare Corporation

Alle rettigheder forbeholdes. Hel eller delvis gengivelse, kopiering eller ændring er forbudt uden forudgående skriftlig tilladelse fra Invacare. Varemærker er markeret med ™ og ®. Alle varemærker ejes af eller er givet i licens til Invacare Corporation eller virksomhedens datterselskaber, medmindre andet fremgår.

Indholdsfortegnelse

1 Generelt	5
1.1 Indledning	5
1.2 Symboler i dette dokument	5
1.3 Garantioplysninger	5
1.4 Ansvarsbegrænsning	5
1.5 Overensstemmelse	5
1.5.1 Produktspecifikke standarder	5
1.6 Servicelevetid	5
2 Sikkerhed	6
2.1 Sikkerhedsoplysninger	6
2.2 Sikkerhedsoplysninger om elektromagnetisk interferens	7
2.3 Sikkerhedsanordninger	7
2.4 Mærkater og symboler på produktet	8
2.5 Symboler på den elektriske udgave	8
3 Produktoversigt	9
3.1 Produktbeskrivelse	9
3.2 Tiltænkt brug	9
3.3 Kørestolens hoveddele	9
3.4 Parkeringsbremser	10
3.5 Ryglæn	10
3.5.1 Indstilling af "Laguna"-ryglænet, der indstilles ved hjælp af burrebånd	10
3.5.2 Indstilling af ryglæn, der indstilles vha. velcro®-stroppe	10
3.5.3 Indstilling af rygvinklen	10
3.5.4 Tilt af sæde og ryglæn	11
3.6 Skubbehåndtag/skubbebøjler	14
3.6.1 Indstilling af højden på skubbehåndtag	14
3.6.2 Indstilling af højden på skubbebøjlen	15
3.6.3 Indstilling af vinklen på skubbebøjlen	15
3.7 Sæde	15
3.7.1 Indstilling af sædebredde	15
3.7.2 Indstilling af sædedybden	15
3.7.3 Indstilling af sædepuden	16
3.8 Benstøtter	16
3.8.1 Svingbare benstøtter	16
3.8.2 Drejelige, vinkelindstillelige benstøtter	16
3.8.3 Andre fodplader og fodstøtter	17
3.8.4 Indstilling af vinklen på den centrale benstøtte	18
3.9 Benstøtte amput	18
3.9.1 Indstilling af vinkel, højde og dybde	18
3.10 Énhåndsdrift	18
3.10.1 Brug af enarmskørselsenheden	18
3.10.2 Afmontering af drivhjulet med enarmsdrift	19
3.11 Antitip	19
3.11.1 Indstilling af højden på antitip-anordningen	19
3.11.2 Aktivering og deaktivering af antitippen	20
4 Ekstraudstyr	21
4.1 Hoved-/nakkestøtte	21
4.1.1 Højdeindstilling	21
4.1.2 Indstilling af dybde/vinkel	21
4.2 Hemiplegiarmlæn	21
4.3 Abduktionskile	21
4.4 Kropsstøtte med fast arm	22
4.5 Svingbar kropsstøtte	23
4.6 Laterale positioneringspuder (kun til indstillelig ryglænspolstring)	23
4.6.1 Brug af laterale støttepuder	23
4.6.2 Brug af kiler sammen med lateral støttepude	24
4.7 Indstilling af dropstativ	24
4.8 Hældningsskala	24
4.9 Bord	24
4.9.1 Dybdeindstilling	25
4.9.2 Låsning af bordbakken	25
4.9.3 Swing-away-bord	25
4.9.4 Pude til bord	26
4.9.5 Tilføj albuepuder	26
4.10 Halvbord	26
4.10.1 Montering af halvbordet	26
4.10.2 Justering af halvbordet	27
4.10.3 Montering af polstring på halvbordet	27
4.11 Plade til forøgelse af sædehøjden	27
4.12 Lægrem, polstret	27
4.13 Betræk til fodstøtte / fodplade	28
4.13.1 Fastgørelse af et betræk på fodpladen i ét stykke	28
4.13.2 Montering af betræk på fodstøtten i ét stykke	28
4.14 Overgangsdække	28
4.15 Trædepedal	28
4.16 Ventilatorbord	29
4.17 Støttebælte	29
4.17.1 Tilpasning af støttebæltet ved fastgørelsesstederne	30
4.18 Montering ved brug af positioneringsbælte	30
4.18.1 Montering af hoftebæltet på forreste beslag	30
4.18.2 Montering af hoftebæltet på bagerste beslag	31
4.19 Sele	31
4.19.1 Montering af sele/vest	31
5 Udpakning	32
5.1 Sikkerhedsoplysninger	32
5.2 Modtagelseskontrol	32
5.3 Generelle oplysninger om samlingen	32
5.4 Montering af ryglænet	32
5.4.1 Montering af ryglænet – gaspatron	32
5.4.2 Montering af sikkerhedsbøjlen – elektrisk patron	32
5.5 Placering af kablerne	33
5.5.1 Kabler på ryglænsplade	33
5.5.2 Kabler på ryglæn, der indstilles vha. burrebånd	33
5.6 Montering af armlænene	33
5.7 Indstilling af armlæns højden	33
5.8 Indstilling af dybden på armlænet/sidestøtten	34
5.9 Montering og afmontering af de aftagelige forhjul (hvis kørestolen har dette udstyr)	34
5.10 Montering af drivhjulene	34
5.11 Vinkeljusterbare benstøtter	35
5.12 Faste benstøtter	35
5.13 Montering af bordbakken	35
6 Kørsel med kørestolen	36
6.1 Generelle advarsler – brug	36
6.2 Brems	36
6.2.1 Brug af den brugerbetjente bremse	36
6.2.2 Brug af den enhåndsbetjente bremse	36
6.2.3 Brug af bremsen, der betjenes af plejeren	36
6.3 Brug af tilt-/tilbagelæningsfunktionen	36
6.4 Forflytning ind i/ud af kørestolen	37
6.5 Sådan kører og styrer du kørestolen	37
6.6 Kørsel på trin og kantsten	38
6.7 Kørsel på trapper	39
6.8 Kørsel på ramper og skrånninger	39
6.9 Stabilitet og balance i siddende position	39
7 Transport	41
7.1 Løft af kørestolen	41
7.2 Adskillelse med henblik på transport	41
7.2.1 Ryglæn	41
7.2.2 Skubbehåndtag/skubbebøjle	41
7.2.3 Vinkeljusterbare benstøtter	41
7.2.4 Faste benstøtter	41
7.3 Transport af el-køretøjet uden bruger	41
7.4 Transport af kørestolen med bruger i et køretøj	42
8 Vedligeholdelse	45
8.1 Sikkerhedsoplysninger	45
8.2 Daglig kontrol	45
8.3 Vedligeholdelseskema	45
8.4 Vedligeholdelse af den elektriske model	46
8.5 Rengøring og desinficering	46
8.5.1 Generelle sikkerhedsanvisninge	46
8.5.2 Rengøringsintervaller	46
8.5.3 Rengøring	47
8.5.4 Vask	47
8.5.5 Desinficering	47
9 Efter brug	48
9.1 Opbevaring	48
9.1.1 Opbevaring – Elektrisk udgave	48

9.2	Bortskaffelse	48
9.2.1	Bortskaffelse – Elektrisk udgave	48
9.3	Restaurering	48
10	Fejlfinding	49
10.1	Sikkerhedsoplysninger	49
10.2	Fejlfinding og afhjælpning af fejl	50
10.3	Identificering og reparation af fejl, elektrisk udgave	50
11	Tekniske Data.	51
11.1	Generelle oplysninger	51
11.2	Mål og vægt	51
11.3	Maksimal vægt for aftagelige dele	52
11.4	Dæk	52
11.5	Materialer	53
11.6	Miljøforhold	53
11.7	Miljømæssige forhold – Elektrisk udgave	53
11.8	Elektrisk system – modeller, der er udstyret med elektrisk kippefunktion og ryglæn	53
11.9	Elektromagnetisk kompatibilitet	54

1 Generelt

1.1 Indledning

Denne brugsanvisning indeholder vigtige anvisninger om håndtering af produktet. Af sikkerhedsmæssige årsager, bør brugsanvisningen læses grundigt, og sikkerhedsanvisningerne følges.

Brug kun dette produkt, hvis du har læst og forstået denne manual. Kontakt en lægefaglig person, som er fortrolig med din medicinske tilstand, og afklar eventuelle spørgsmål om korrekt brug og den nødvendige justering med den lægefaglige person.

Bemærk, at der kan være afsnit i dette dokument, der ikke er relevante for dit produkt, eftersom dette dokument gælder for alle tilgængelige modeller (på datoen for trykning). Med mindre andet er angivet, gælder hvert afsnit i dette dokument for alle produktets modeller.

Alle modeller og konfigurationer, der er tilgængelige i dit land, kan findes i de landespecifikke salgsdokumenter.

Invacare forbeholder sig retten til at ændre produktspecifikationer uden forudgående varsel.

Før denne dokument læses, skal du sikre, at det er den nyeste version. Den nyeste version findes i PDF-format på Invacares hjemmeside.

Hvis du synes, at skriftstørrelsen i det trykte dokument er svær at læse, kan du hente PDF-versionen fra hjemmesiden. PDF-versionen kan derefter skaleres på skærmen til en skriftstørrelse, der passer dig bedre.

Det er muligt at få flere oplysninger om produktet, f.eks. sikkerhedsanvisninger til produktet og tilbagekaldelser af produkter, ved at kontakte din Invacare-forhandler. Adresserne findes i slutningen af dette dokument.

I tilfælde af en alvorlig hændelse i forbindelse med produktet, skal du informere producenten og den relevante myndighed i dit land.

1.2 Symboler i dette dokument

I dette dokument anvendes symboler og signalord til angivelse af faresituationer eller u hensigtsmæssig anvendelse, som kan medføre person- eller produktskader. Se oplysningerne nedenfor for at få en definition af symbolerne.



ADVARSEL

Angiver en potentielt farlig situation, som kan resultere i alvorlig kvæstelse eller dødsfald, hvis den ikke undgås.



FORSIGTIG

Angiver en potentielt farlig situation, som kan resultere i en mindre eller lille kvæstelse, hvis den ikke undgås.



BEMÆRK

Angiver en potentielt farlig situation, som, hvis den ikke undgås, kan resultere i beskadigelse af ejendom.



Tips og anbefalinger

Giver nyttige tips, anbefalinger og oplysninger, der sikrer en effektiv, problemfri anvendelse.

Andre symboler

(Ikke relevant for alle brugsanvisninger)



Ansvarshavende i Storbritannien
Angiver, om et produkt er fremstillet i Storbritannien eller ej.



Triman
Angiver reglerne for genanvendelse og sortering i Frankrig.

1.3 Garantioplysninger

Vi yder en producentgaranti på produktet i overensstemmelse med vores almindelige forretningsbetingelser og vilkår i de respektive lande.

Der kan kun rejses garantikrav gennem den forhandler, som produktet er købt hos.

1.4 Ansvarsbegrænsning

Invacare påtager sig ikke ansvaret for skader, der skyldes:

- Manglende overholdelse af brugsanvisningen
- Forkert anvendelse
- Almindeligt slid
- Forkert samling eller indstilling foretaget af køber eller en tredjepart
- Tekniske ændringer
- Uautoriserede ændringer og/eller brug af uegnede reservedele

1.5 Overensstemmelse

Kvalitet er afgørende for virksomhedens virke, og vi arbejder ud fra ISO 13485.

Dette produkt er CE-mærket i overensstemmelse med forordning 2017/745 om medicinsk udstyr af klasse I.

Dette produkt har UKCA-mærke i overensstemmelse med del II UK MDR 2002 klasse I (som ændret).

Vi arbejder løbende på at sikre, at virksomhedens påvirkning af miljøet, lokalt og globalt, reduceres til et minimum.

Vi anvender udelukkende materialer og komponenter, der overholder REACH-direktivet.

Vi overholder de gældende miljølovgivninger WEEE og RoHS.

1.5.1 Produktspecifikke standarder

Kørestolen er testet i henhold til EN 12183, som omfatter brændbarhedstest.

Kontakt din lokale Invacare-repræsentant for yderligere information om lokale standarder og bestemmelser. Adresserne findes i slutningen af dette dokument.

1.6 Servicelevetid

Den forventede servicelevetid for dette produkt er fem år, når det anvendes dagligt og i overensstemmelse med sikkerhedsanvisningerne, vedligeholdelsesintervallerne og den korrekte brug, der fremgår af denne brugsanvisning. Den effektive servicelevetid kan variere afhængigt af hyppighed og intensitet af brugen.

2 Sikkerhed

2.1 Sikkerhedsoplysninger

Dette afsnit indeholder vigtige sikkerhedsoplysninger om beskyttelse af kørestolsbrugeren og hjælperen samt sikker og problemfri brug af kørestolen.



ADVARSEL!

Risiko for død eller alvorlig kvæstelse

I tilfælde af brand eller røg er kørestolens brugere særligt udsatte for dødsfald eller alvorlig kvæstelse, når de ikke er i stand til at bevæge sig væk fra kilden til ild eller røg. Tændte tændstikker, lightere og cigaretter kan medføre åben ild i kørestolens omgivelser eller på tøj.

- Undgå at bruge eller opbevare kørestolen i nærheden af åben ild eller brændbare produkter.
- Undlad at ryge, mens du bruger kørestolen.



ADVARSEL!

Risiko for personskade

- Kørestolen skal ordineres af en kvalificeret person med kendskab til patientens placering i kørestolen og andet, der vedrører brugen af en kørestol.



ADVARSEL!

Risiko for at vælte

Drivhjulsaksens position i længderetningen på kørestolen i forhold til ryglænets position kan påvirke stabiliteten.

- En position længere fremme gør kørestolen mindre stabil og øger risikoen for at tippe bagud, men forbedrer dens manøvredegtighed ved at sørge for en bedre position af drivringen og en kort drejeradius.
- Omvendt bliver kørestolen mere stabil og har sværere ved at vippe, når drivhjulsaksen flyttes bagud, men dens manøvredegtighed reduceres.
- Afhængigt af brugerens evner og dennes særlige sikkerhedsgrænser kan der kompenseres for en mindre stabilitet ved at montere en antitip-anordning.



ADVARSEL!

Risiko for at falde

- Kontrollér, at alle dele sidder godt fast på rammen.
- Kontrollér, at alle hjul, greb, bolte og møtrikker er spændt godt.
- Kontrollér, at alle bremses og antitippen fungerer korrekt.
- Kontrollér, at svinghjul og drivhjul er forsvarligt monteret.
- Kontrollér, at kørestolen har antitip.
- Kontrollér, at bremserne er tilkoblet, inden du sætter dig i stolen eller rejser dig fra den.
- Stå aldrig på fodpladerne, når du sætter dig i eller rejser dig fra kørestolen, da der er risiko for, at den tipper.
- Hvis du ændrer sædets og/eller ryglænets polstring, påvirker det kørestolens tyngdepunkt, og det øger risikoen for ustabilitet for brugeren, hvis opsætningen ændres.
- Justering af sædevinklen kan øge risikoen for, at kørestolen tipper.
- Bremsernes effektivitet reduceres under våde og glatte forhold samt på skråninger.



ADVARSEL!

Risiko for fodkvæstelse

Der er risiko for, at du kan komme til skade med fødderne, hvis du bruger fodpladen til at åbne døre med.

- Undlad at åbne døre med dele af kørestolen.



ADVARSEL!

Risiko for at tippe/vælte, når der bruges ryglæn, der kan indstilles ved hjælp af burrebånd

- Der er risiko for at tippe og komme til skade, hvis burrebåndene på ryglænet bliver for slappe. Kontrollér altid spændingen. Kontrollér også, at drivhjulene er indstillet korrekt, så der ikke er risiko for at tippe.



ADVARSEL!

Risiko for personskade

- Løft aldrig kørestolen i de aftagelige armlæn, fodstøtterne, rygbøjlen eller i de justerbare skubbehåndtag. Se flere oplysninger i afsnittet "Anvendelse".
- Drivringene kan blive varme pga. friktion, og du kan risikere at brænde hænderne.
- Pas på, at du ikke får fingrene i klemme ved montering af tilbehør osv.
- Der er altid en øget risiko for at få dele af kroppen i klemme, når kørestolens ryglæn og sæde kippes.
- Sædets bredde må ikke reduceres for meget, da armlænenene derved kommer til at presse ind mod siden af hoften.

**FORSIGTIG!****Fare for forbrænding**

Kørestolskomponenterne kan blive varme, hvis de udsættes for eksterne varmekilder.

- Kørestolen må ikke udsættes for kraftigt sollys før brug.
- Kontrollér temperaturen på samtlige komponenter, der kommer i berøring med huden, før kørestolen tages i brug.

**ADVARSEL!****Risiko for trykmærker og en sammenpresset stilling**

- Sid ikke i vippet stilling i lang tid. Siddepositionen skal varieres for at undgå trykmærker.

**FORSIGTIG!****Risiko for personskade**

- I tilfælde af trykmærker eller hudskader skal du beskytte skaden for at undgå direkte kontakt med stoffet på enheden. Kontakt en sundhedsmedarbejder for at få medicinsk rådgivning.

**BEMÆRK!**

Når dette produkt kombineres med et andet produkt, gælder begrænsningerne for begge produkter for kombinationen. Den maksimale brugervægt for et af produkterne i kombinationen kan f.eks. være lavere.

- Brug kun kombinationer, der er tilladt af Invacare. Kontakt din Invacare-forhandler for at få nærmere oplysninger.
- Læs brugsanvisning for hvert produkt, og kontrollér begrænsningerne, inden det tages i brug. For at opnå sikker brug er det nødvendigt, at de oplysninger, anvisninger og anbefalinger, der findes i begge brugsanvisninger, overholdes fuldt ud.

2.2 Sikkerhedsoplysninger om elektromagnetisk interferens

Dette el-køretøj er blevet testet i overensstemmelse med internationale standarder med hensyn til overensstemmelse med reglerne for elektromagnetisk interferens (EMI).

Elektromagnetiske felter som f. eks. dem, der genereres af radio- og tv-sendere, og mobiltelefoner kan dog påvirke funktionerne for el-køretøjer. Desuden kan den elektronik, der anvendes i vores el-køretøjer, generere en lav grad af

elektromagnetisk interferens, som dog vil ligge inden for den tolerance, der er tilladt ved lov. Af disse grunde beder vi dig om at overholde følgende forholdsregler:

**ADVARSEL!****Risiko for fejlfunktion på grund af elektromagnetisk interferens**

- Undlad at tænde eller betjene transportable transceivere eller kommunikationsenheder (som f.eks. radio-transceivere eller mobiltelefoner), når el-køretøjet er tændt.
- Undgå at komme i nærheden af stærke radio- og tv-sendere.
- Hvis el-køretøjet bevæger sig utilsigtet, skal du straks slukke for den og rapportere det til producenten.
- Tilføjelse af elektrisk udstyr og andre komponenter eller ændring af el-køretøjet på nogen måde kan gøre det modtageligt over for elektromagnetisk interferens. Vær opmærksom på, at der ikke er nogen sikker måde at afgøre, hvilke virkninger sådanne ændringer vil få på den samlede immunitet af det elektroniske system.

2.3 Sikkerhedsanordninger

**ADVARSEL!****Risiko for ulykker**

Hvis sikkerhedsanordningerne er indstillet forkert eller ikke længere fungerer (bremses, antitip), kan det føre til ulykker.

- Kontrollér altid, at sikkerhedsanordningerne fungerer, før kørestolen tages i brug, og få dem kontrolleret regelmæssigt af en kvalificeret tekniker eller din autoriserede leverandør.

**FORSIGTIG!****Risiko for kvæstelser**

Uoriginalt eller forkerte dele kan påvirke produktets funktion og sikkerhed.

- Brug kun originale dele til det produkt, der anvendes.
- På grund af regionale forskelle henvises der til dit lokale Invacare-katalog eller Invacare-hjemmesiden angående det tilgængelige ekstraudstyr. Ellers kan du kontakte din lokale Invacare-repræsentant. Adresserne findes i slutningen af dette dokument.

Sikkerhedsanordningernes funktioner er beskrevet i kapitel 3 *Produktoversigt, side 9*.

2.4 Mærkater og symboler på produktet

Produktmærkat

Produktmærkaten sidder på kørestolens ramme og indeholder følgende oplysninger:



- (A) Producentens adresse
- (B) EAN/HMI-stregkode
- (C) Overholdelse af EU-krav
- (D) Overholdelse av Storbritannias krav
- (E) Læs brugsanvisning
- (F) Medicinsk udstyr
- (G) Maks. brugervægt
- (H) Stregkode med serienummer
- (I) Serienummer
- (J) Referencenummer
- (K) Sædebredde
- (L) Produktbeskrivelse
- (M) Fremstillingsdato

	Læs brugsanvisning
	Angiver en potentielt farlig situation, som, hvis den ikke undgås, kan resultere i alvorlig kvæstelse eller død.

Informationsmærkat til støtdebælte

	Støtdebæltet har den rette længde, når der lige akkurat er plads nok til en flad hånd mellem kroppen og bæltet.
--	---

Fjederkrogssymboler

Afhængigt af konfigurationen kan nogle kørestole anvendes som bilsæde, mens andre ikke kan.

	Fastgørelsespunkter, hvor stropperne til fastspændingssystemet skal fastgøres i tilfælde af transport af en kørestol med passager i et motorkøretøj. Dette symbol sidder kun på kørestolen, når den bestilles med transportsættet.
	ADVARSELSSYMBOL Denne kørestol er ikke konfigureret til passagertransport i motorkøretøjer. Dette symbol sidder kun på rammen tæt ved produktmærkaten.

2.5 Symboler på den elektriske udgave



Information om bortskaffelse af affald og genbrug. Se afsnittet "Efter brug", "Bortskaffelse af affald"



KLASSE II-udstyr



Produkt med varmesikring

Type B
Anvendt del



Den anvendte del overholder de angivne krav om beskyttelse mod elektrisk stød iht. IEC60601-1.



General transformer til sikkerhedsisolering

3 Produktoversigt

3.1 Produktbeskrivelse

Dette er en passiv kørestol med vippemekanisme til sæde og ryglæn og drejelige, vinkelindstillelige benstøtter.

! BEMÆRK!

Kørestolen fremstilles og konfigureres individuelt i henhold til specifikationerne i ordren. Specifikationerne skal angives af en sundhedsmedarbejder ud fra brugerens behov og helbredstilstand.

- Kontakt en sundhedsmedarbejder, hvis du vil have tilpasset kørestolens konfiguration.
- Enhver tilpasning skal foretages af en kvalificeret tekniker.

3.2 Tiltænkt brug

Kørestolen er beregnet til at yde mobilitet til personer, der er begrænset til siddende stilling, med en høj grad af afhængighed, som sidder i kørestol i længere perioder og driver kørestolen lejlighedsvis.

Kørestolen kan bruges indendørs og udendørs på jævnt underlag og lettilgængeligt terræn (afhængigt af den valgte størrelse på forhjulene).

Tilsligtede brugere

Kørestolen er beregnet til personer i alderen 12 år og opover (unge og voksne). Vægten af kørestolsbrugeren må ikke overstige den maksimale brugervægt, som er angivet i afsnittet Tekniske data og på produktmærkatet.

Den tiltænkte bruger er kørestolsbrugeren og/eller en hjælper. Brugeren skal fysisk og mentalt kunne betjene kørestol sikkert (f. eks. drive, styre, bremse).

Indikationer

- Betydelige for håndtering af svækket mobilitet på grund af strukturelle og/eller funktionelle skader på benene.
- Det er ikke muligt at opretholde en stabil siddestilling pga. handicap.

Kontraindikationer

- Sædekip er ikke egnet til brugere, der har tendens til forhøjet blodtryk i den øverste del af kroppen.

3.3 Kørestolens hoveddele

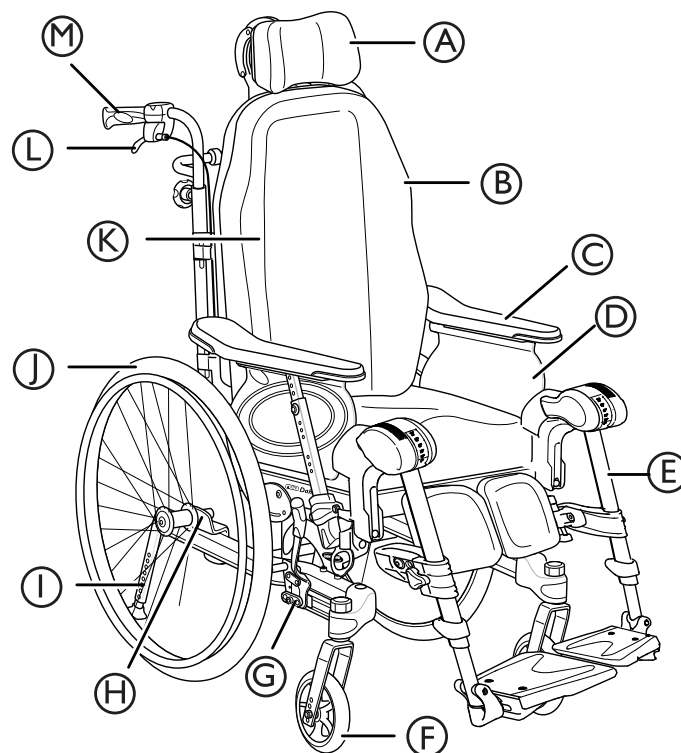

- Ⓐ Nakkestøtte
- Ⓑ Ryglæn
- Ⓒ Armlæn
- Ⓓ Sæde
- Ⓔ Benstøtter, udsving
- Ⓕ Svinghjul
- Ⓖ Bremse
- Ⓗ Drivhjulsplade
- Ⓘ Antitip
- Ⓙ Drivhjul med drivring
- Ⓚ Unbrakonøgle til indstilling (på bagsiden af ryglænsbolstringen)
- Ⓛ Håndtag til indstilling af rygvinkel og sædekip
- Ⓜ Skubbehåndtag

ⓘ Din kørestols udstyr kan være anderledes fra skemaet, da hver kørestol er individuelt fremstillet efter ordrespecifikationerne.

ⓘ Kørestolen skal altid være udstyret med sædehynde og armlæn.

3.4 Parkeringsbremser

Parkeringsbremserne bruges til at sikre, at kørestolen ikke kan trille væk, når den er parkeret.



ADVARSEL!

Der er risiko for at vælte, hvis der bremses hårdt
Hvis parkeringsbremserne aktiveres under kørslen, kan det blive umuligt at kontrollere køreretningen, og kørestolen kan pludseligt stoppe, hvilket kan forårsage sammenstød eller medføre, at brugeren falder ud.
– Aktivér aldrig parkeringsbremserne under kørslen.



ADVARSEL!

Risiko på grund af manglende kontrol over kørestolen

– Parkeringsbremserne skal anvendes samtidig.
– Aktivér aldrig parkeringsbremserne for at bremse kørestolen.



ADVARSEL!

Risiko for at vælte

Parkeringsbremserne fungerer kun korrekt, hvis der er nok luft i dækkene.
– Kontrollér, at dæktrykket er korrekt; se afsnittet "Dæk" for at få flere oplysninger.



FORSIGTIG!

Risiko for klemning eller knusning

Mellemrummet mellem drivhjulet og parkeringsbremsen kan være meget lille, så der er risiko for, at du får fingrene i klemme.
– Hold fingrene væk fra bevægelige dele ved brug af bremsen, og hold altid hånden på bremsehåndtaget.



Afstanden mellem bremseklodsen og dækket kan indstilles. Indstillingen skal foretages af en kvalificeret tekniker.

For at anvende bremsen, se afsnittet Anvendelse af kørestolen, sektion 6.2.1 Brug af den brugerbetjente bremse, side 36.

3.5 Ryglæn

3.5.1 Indstilling af "Laguna"-ryglænet, der indstilles ved hjælp af burrebånd



"Laguna"-ryglænet, der indstilles ved hjælp af burrebånd, fås kun på Dahlia 30°.



ADVARSEL!

Risiko for personskade

Hovedets placering kan forårsage nakke- og/eller åndedrætsproblemer for brugeren, hvis burrebåndene bliver løse øverst på ryglænet.
– Sørg for, at der er en overlappning på burrebåndene på mindst 6 cm. Pres burrebåndene tæt sammen, og sørg for, at de sidder godt fast.

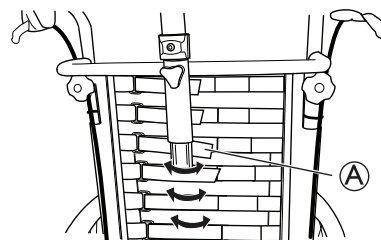

1. Indstil formen på "Laguna"-ryglænet, som indstilles ved hjælp af burrebåndene (A).



ADVARSEL!

Risiko for personskade

Hvis burrebåndene er for løse, når der anvendes rygslag og bøjle/rør til nakkestøtten, kan der opstå trykmærker.
– Sørg for, at der er plads mellem ryglænet og bøjlen/røret til nakkestøtten, så trykmærker undgås.

3.5.2 Indstilling af ryglæn, der indstilles vha. velcro®-stropper

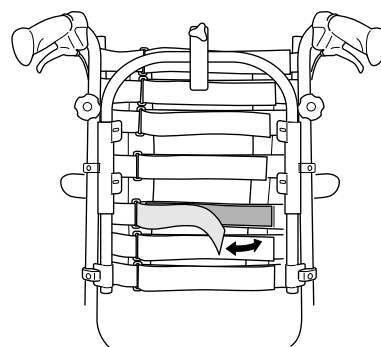

1. Bestem, hvor du vil have en mere fast støtte til brugerens ryg.
2. Bed brugeren læne sig fremover, og stram stropperne i det pågældende område.
3. Sørg for, at alle stropper er fastgjorte.
4. Sæt betrækket på (start med den lodrette midterdel), og sørg for, at den form, som velcro®-stropperne har skabt, bevares.

3.5.3 Indstilling af rygvinklen

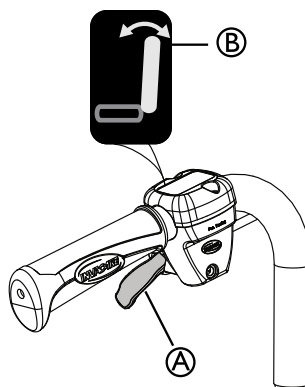

1. Brug det **gule** håndtag (A) med det **gule symbol** (B) på **venstre** side til indstilling af rygvinklen.
2. Tryk opad, mens du kipper ryglænet til den ønskede position.
3. Slip håndtaget.

3.5.4 Tilt af sæde og ryglæn

Hele sædeenheten inklusive ryglænet kan tiltes.



ADVARSEL!

Risiko for alvorlig kvæstelse

Forhøjet blodtryk mod den øverste del af kroppen.
 – Alle indstillingskombinationer (som f.eks. åbnet knævinkel + fuld kipning og rygkip), hvor benene er placeret højere end hjertet, skal vurderes ud fra et medicinsk synspunkt. Positionen kan kontraindikerer for brugere, der har tendens til forhøjet blodtryk i den øverste del af kroppen.



ADVARSEL!

Risiko for kvælning eller åndedrætsbesvær

Brugeren kan være ved at kvæles ved at spise eller drikke siddende i en tilet eller tilbagelænet position.
 – Brugeren skal sidde i en oprejst position under indtagelse af mad eller drikke.



ADVARSEL!

Risiko for at tippe

Risikoen for at tippe bagud øges, når kørestol vippes eller lægges tilbage
 Brugeren kan glide ud af kørestolen, selv når denne er i en vipet eller tilbagelænet position
 – Brug altid antitip-anordning.
 – Lad aldrig brugeren sidde i en flad eller negativ kipningsvinkel uden opsyn.
 – Anvend støttebæltet.



ADVARSEL!

Risiko for personskade

Brugeren skal holde sit hoved i opret position, når ryglænet lægges tilbage, og/eller sædet tiltes.
 – Ryglænet skal have hovedstøtte eller nakkestøtte.



FORSIGTIG!

Risiko for at få fingrene i klemme

– Sørg for, at hverken hjælperen eller brugeren får fingrene i klemme mellem ryglænet og armlænet ved indstilling af ryglænet.



FORSIGTIG!

Problemer med tryksår

Kombinationen af tilt og tilbagelænet position er ubehagelig for visse brugere.
 – Vær forsigtig, når du justerer tilt eller tilbagelæningsvinkel; begynd altid med at vippe sædet og dernæst tilbagelæne ryglænet.

Hvis du vil bruge indstillingen for vipning og tilbagelæning, skal du se afsnittet Brug af kørestolen, sektion 6.3 Brug af tilt-/tilbagelæningsfunktionen, side 36.

Indstilling af kippefunktionen, der betjenes af plejeren

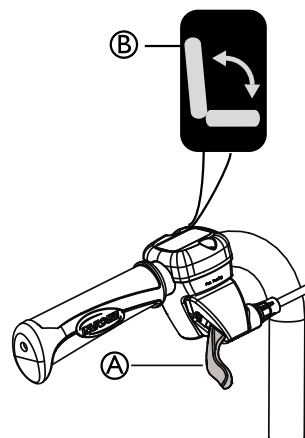

1. Brug det **grønne** håndtag **A** med det **grønne symbol** **B** på **højre** side til at kippe sædeenheten (sæde og ryglæn) med.
2. Tryk opad, mens du kipper sædeenheten til den ønskede position.
3. Slip håndtaget.

Brugerbetjent kipningsfunktion



Den brugerbetjente kipningsfunktion fås både med et fastgjort armlæn og med aftagelige armlæn. Den brugerbetjente kipningsfunktion fås kun til Dahlia 30.



ADVARSEL!

Trykmærker og åndedrætsbesvær

Brugeren er muligvis ikke i stand til at vende tilbage til neutral position ved egen hjælp
 – Den brugerbetjente kipningsfunktion skal vurderes af en kvalificeret tekniker.



ADVARSEL!

Risiko for klemning

Der er risiko for at komme i klemme mellem sidestøtten og den øverste del af den vinkelindstillelige benstøtte, når stolen kippes.
 – Der skal være en afstand på mindst 25 mm mellem sidestøtten og benstøtten, når stolen tiltes. Indstil dybden på sidestøtten eller højden på armlænet for at fjerne risikoen for at komme i klemme



FORSIGTIG!

Problemer med at rejse ryglænet

– Kip ikke kørestolen mere end 10° ved anvendelse af den brugerbetjente kipningsfunktion. I modsat fald kan du få problemer med at vende tilbage til neutral position.

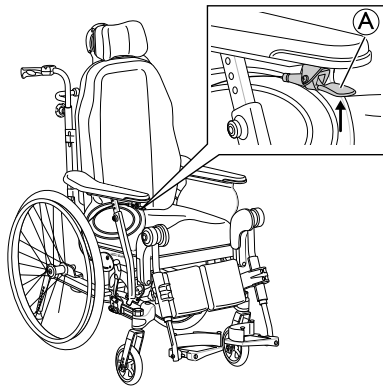

1. Pres kiphåndtaget (A) under armlænsputen ned. Sædet kipper automatisk.
2. Tryk på kiphåndtaget (A) for at rejse ryglænet op og vende tilbage til neutral position. Pres underarmene mod armlænsputen, når sædet og ryglænet hæves.
3. Ved anvendelse af den brugerbetjente kipningsfunktion med aftagelige armlæn skal du læne dig fremad, når du vender tilbage til neutral position.

 Ved anvendelse af den brugerbetjente kipningsfunktion med aftagelige armlæn skal der bruges mere styrke til at hæve ryglænet, fordi armlænet ikke kan bruges som støtte.

 Flyt fødderne en smule fremad, mens sædet hæves fra vipet position, for at vende tilbage til neutral position.

Låsning af vippe- og/eller rygvindelingstilling

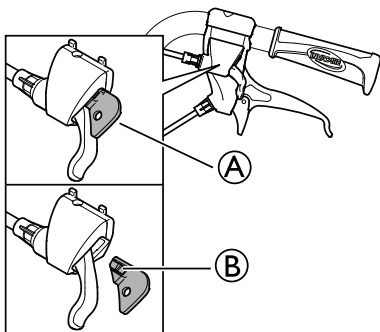

Låseanordningen (A) giver dig mulighed for at indstille sædeenhedens hældning og/eller vinklen på ryglænet i en fast position.

1. Vip sædet og ryglænet og/eller indstil sæde- eller ryginklen i den ønskede position.
2. Sæt låseanordningen (A) i.

 Positionen er nu låst og kan ikke ændres.

Låseanordningen fjernes ved at trykke på plastiktappen (B) med en lille genstand og samtidig trække udad.

Elektrisk kippingfunktion og indstilling af rygvinke



ADVARSEL!

Risiko for personskade

Hvis kørestolen bruges af brugere, der er forvirrede, urolige eller har spasmer:
 – skal håndbetjeningens funktioner enten låses,
 – eller det skal kontrolleres, at håndbetjeningen er uden for rækkevidde.



ADVARSEL!

Risiko for personskade

Når kørestolen kippes, kan kropsdele komme i klemme mellem armlænet og baghjulet.
 – Sørg for, at afstanden mellem armlænet og baghjulet altid er mindst 25 mm.



FORSIGTIG!

Risiko for beskadigelse af produktet

– Håndbetjeningen må ikke kunne aktiveres utilsigtet.
 – Lad ikke børn lege med håndbetjeningen.
 – Hvis der sker noget unormalt, hvis der f. eks. er usædvanlige lyde eller ujævne bevægelser, skal systemet lukkes ned.



Risiko for fejl







– Arbejde på håndbetjeningen eller andre elektriske dele (motorer osv.) skal altid udføres af en kvalificeret tekniker.

Når til/fra-knappen aktiveres, vil et kort "bip" bekræfte, at håndbetjeningen er aktiveret. Håndbetjeningen vil være aktiv i 30 sekunder efter den sidste handling, inden den deaktiveres automatisk.

 Håndbetjeningen kan også aktiveres manuelt ved at trykke på TIL/FRA-knappen.

 Den kraft, der skal bruges til at trykke knapperne ned på håndbetjeningen, er 5 Nm (fingerkraft).

Symboler på håndbetjeningen

-  Batteri og opladningsindikator
-  Låsefunktion
-  TIL/FRA
-  Rygkip af ryglæn (gul farve på pil og ryglæn)
-  Sædets kippingfunktion (grøn farve på pil, ryglæn og sæde)
-  Op/ned (gul farve til rygkip af ryglæn, grøn farve til sædets kippingfunktion)

Låsning af rygkip og tiltfunktionen

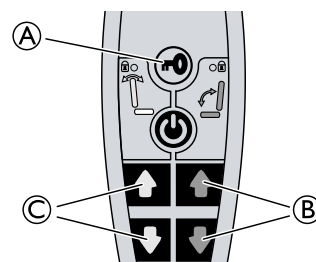

1. Tryk på låsenøglen (A).
2. Bliv ved med at trykke på låsenøglen.

3. Tryk samtidigt på den valgte funktion **B** til sædetilt (grøn) eller **C** til rygvinklen (gul).
4. Gentag dette for at låse op for funktionen.

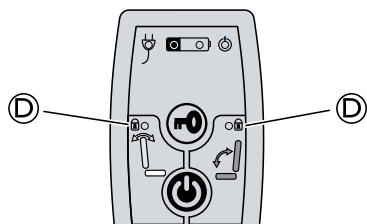

i Når en funktion er låst, lyser den gule indikatorlampe **D**.

Indstilling af rygvinkel

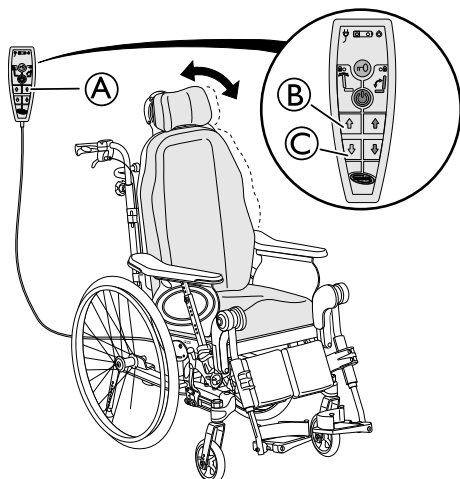

Indstil vinklen på ryglænet ved hjælp af de gule knapper på venstre side af håndbetjeningen **A**.

1. Tryk på knap **B** for at indstille vinklen på ryglænet fremad (opad).
2. Tryk på knap **C** for at indstille vinklen bagud (nedad).

Indstilling af sædehældning

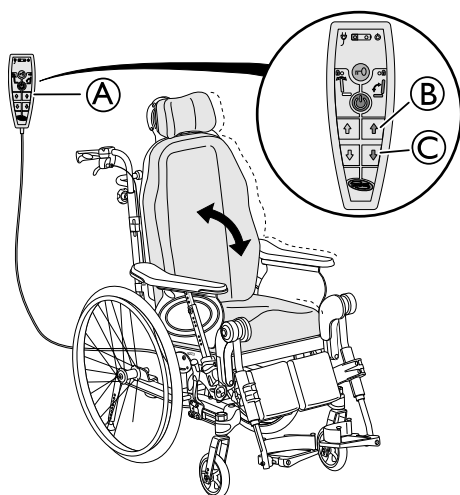

Kip sædeenheden (sæde og ryglæn) ved hjælp af de grønne knapper til venstre på håndbetjeningen **A**.

1. Tryk på knap **B** for at justere sædeenhedens vinkel fremad (opad).
2. Tryk på knap **C** for at justere sædeenhedens vinkel bagud (nedad).



FORSIGTIG!

Risiko for at få fingrene i klemme

Vil kunne medføre mindre kvæstelser.

- Risikoen for at få fingre i klemme osv. er større i forbindelse med elektriske indstillinger end ved brugerbetjente indstillinger.
- Vær opmærksom på, at f.eks. et barn kan få fat på styreboksen og trykke på knapperne, så det selv eller brugeren kommer i klemme.
- Håndbetjeningen må kun bruges af autoriseret personale.

Opladning af batteriet



ADVARSEL!

Fare for elektrisk stød

- Brugeren må ikke sidde i kørestolen, mens batteriet oplades.



Beskadigelse af batteriet

- Batteriet skal oplades i 24 timer, før systemet bruges første gang.
- Tag stikket ud af stikkontakten efter opladning og før kørestolen anvendes.



Batteriopladeren har forskellige ladekabler, så den kan tilpasses forskellige lokale elektriske standarder.



Når batteriniveauet er lavt (20 %), bipper systemet, når det er i brug.

Tilslut opladerkabel



FORSIGTIG!

Beskadigelse af kablerne.

- Undlad at sidde i kørestolen, mens batteriet oplades.

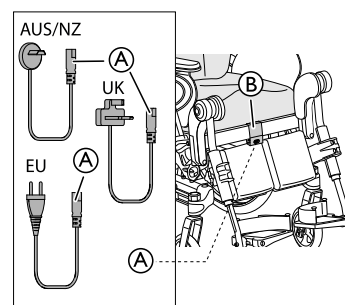

1. Tilslut opladerkablet, der følger med kørestolen, i et vægudtag.
2. Sæt opladerkablet **A** i stikket **B** på forsiden af kørestolen.
3. Tag kablet ud, når batteriet er fuldt opladet.

Håndbetjening – batteriindikatorer

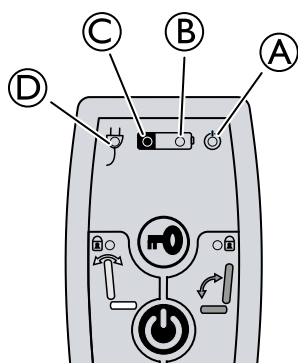

- Ⓐ Grønt lys – TIL – håndbetjeningen er aktiveret
- Ⓑ
 - Grønt lys – TIL – batteriniveauet er over 20 %
 - Blinkende grønt lys – TIL – batteriet oplades (vedvarende lys, når batteriet er fuldt opladet)
- Ⓒ
 - Gult lys – TIL – batteriniveauet er lavt, under 20 %
- Ⓓ Grønt lys – TIL – batterikablet er tilsluttet (lyser op i ca. 5 sekunder, efter kablet er blevet tilsluttet)

Indstilling af modstanden på kippefunktionen

Modstanden på kippefunktionen kan indstilles, så modstanden kan øges eller mindskes under kipningen. Modstanden kan indstilles individuelt for den enkelte bruger:

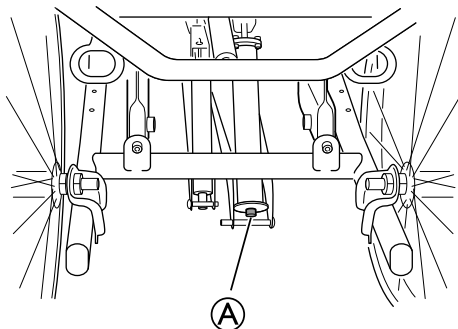

1. Sørg for, at sædet ikke er kippet, før modstanden indstilles.
2. Indstil skruen Ⓐ for at opnå den ønskede modstand.
3. Drej skruen Ⓐ udad for at mindske modstanden, når der kippes bagover. Modstanden øges, des mere der kippes.
4. Drej skruen Ⓐ indad for at øge modstanden, når der kippes bagover. Modstanden mindskes, des mere der kippes.

🔧 Værktøj: 5 mm unbraconøgle

📌 Ved levering fra fabrikken er kørestolens sæde altid indstillet i standardposition (0 grader kippet).

3.6 Skubbehåndtag/skubbebøjler

Følgende instruktioner og advarsler gælder for alle skubbehåndtag og skubbebøjler.

📌 For skubbehåndtag/skubbebøjle til de bøjede rør til ryglæn skal du følge instruktionerne til højdeindstilling af skubbebøjlen.

3.6.1 Indstilling af højden på skubbehåndtag

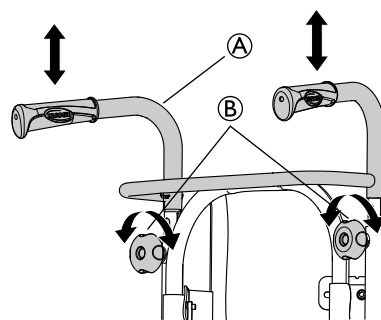

1. Løsn fingerskruerne Ⓑ.
2. Højden på skubbehåndtagene/skubbebøjlen Ⓐ kan indstilles ved ganske enkelt at trække håndtagene opad eller ved at trykke dem nedad.
3. Indstil den ønskede højde.
4. Spænd fingerskruerne igen.

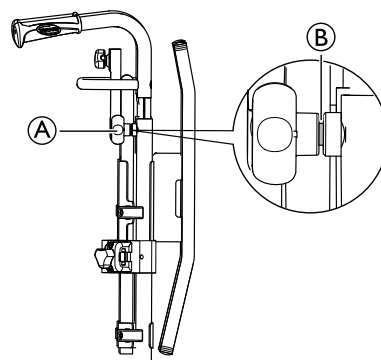

📌 Kontrollér, at fingerskruen til skubbehåndtaget Ⓐ passer til hullet i rørene. Hvis gevindtappen på fingerskruen Ⓑ er synlig med mere end 2,5 mm, er indstillingen forkert. Sænk eller løft skubbehåndtaget for at få fingerskruen placeret i den korrekte position.

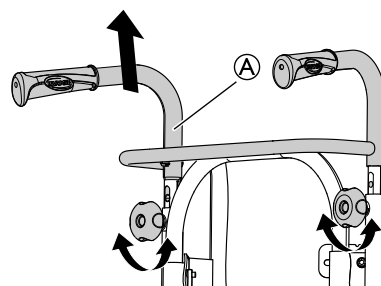

📌 Skubbebøjlen/skubbehåndtaget Ⓐ må ikke trækkes så højt op, at det stikker mere end 19 cm op over beslagets øverste kant.

**FORSIGTIG!****Risiko for at få fingrene i klemme**

– Undgå at få fingrene i klemme mellem skubbehåndtagene og nakkestøttebeslaget. (Hvis du har et ryglæn, der indstilles vha. velcro®-stroppe).

3.6.2 Indstilling af højden på skubbebøjlen

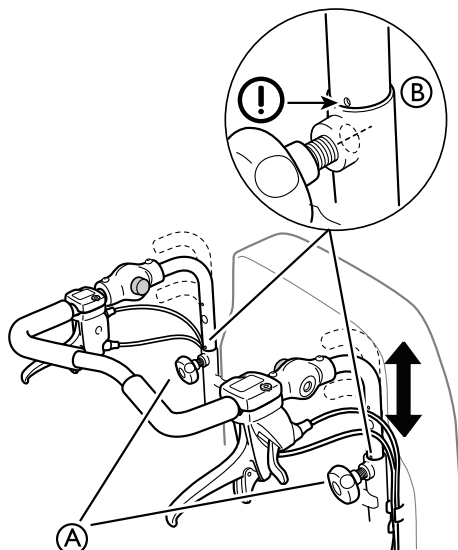

1. Løsn fingerskruerne (A).
2. Indstil håndtagene i den ønskede højdeposition. Der er to mulige faste positioner.
3. Spænd fingerskruerne igen.



ADVARSEL! Risiko for personskade

Skubbebøjlen kan gå løs fra beslagene

- Sørg for, at markeringen (B) på trykstangsrøret flugter med det yderste af ryglænsrøret.
- Kontrollér, at fingerskruerne kan strammes rigtigt - skruen må næsten ikke kunne ses. Hvis trykstangen er i den forkerte position, kan du ikke spænde fingerskruen rigtigt.

3.6.3 Indstilling af vinklen på skubbebøjlen

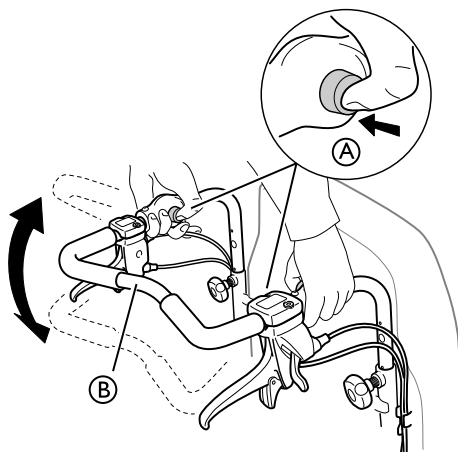

1. Tryk på knapperne (A).
2. Indstil skubbebøjlen (B) i den ønskede vinkel.
3. Slip knapperne (A).



Flyt skubbebøjlen en smule, så knapperne kan låse på plads.





ADVARSEL! Risiko for ubalance

– Undlad at hænge noget på skubbebøjlen, da det kan give ubalance.

3.7 Sæde

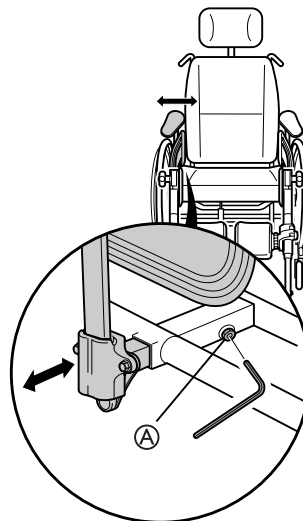
3.7.1 Indstilling af sædebredde



1. Løsn skruen (A) med en unbrakonøgle.
-  Værktøj: 5 mm unbrakonøgle
2. Indstil armlænet i den ønskede bredde.
 3. Spænd skruen (A) igen.



Risiko for dårlig indstilling

– Der må ikke være nogen belastning på armlænet/benstøtten, mens skruen indstilles.

3.7.2 Indstilling af sædedybden

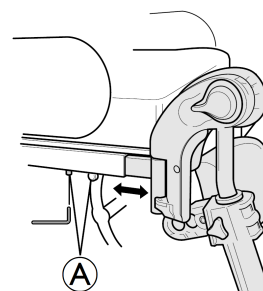

1. Fjern sædepuden.
2. Løsn skruerne (A) med en 5 mm unbrakonøgle.
3. Flyt den forreste kant på sædet fremad eller bagud.
4. Spænd skruerne (A) igen (5–6 Nm).
5. Læg sædepuden tilbage.



Afstanden mellem bagsiden af knæ/læg og puden skal være så lille som mulig, men uden at der er kontakt.

3.7.3 Indstilling af sædepudden

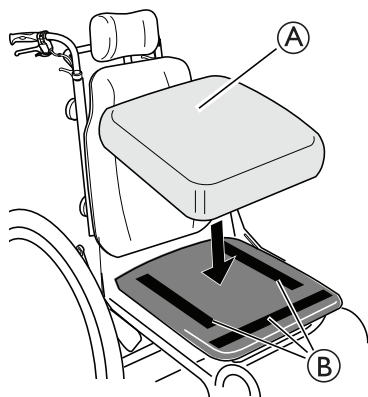

Afhængigt af pudemodell kan nogle sædepudder (A) fastgøres med burrebånd (B) på sædepladen.



ADVARSEL!

Risiko for at sædepudden glider ned

– Sørg for, at burrebåndene trykkes godt sammen og strammes.

3.8 Benstøtter



ADVARSEL!

Risiko for personskade

– Løft aldrig kørestolen i fodstøtterne eller benstøtterne.



FORSIGTIG!

Risiko for at klemme fingrene

Der er drejelige mekanismer, hvor du kan få fingrene i klemme.

– Vær forsigtig, når du anvender, drejer, afmonterer eller indstiller disse mekanismer.



BEMÆRK!

Risiko for beskadigelse af benstøttemekanismen
– Undgå at placere noget tungt eller at lade børn sidde på benstøtten.

3.8.1 Svingbare benstøtter

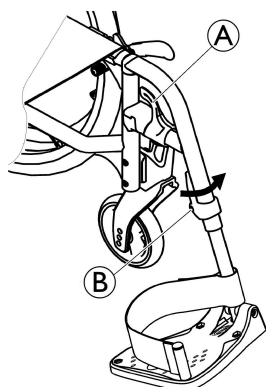

Svingning udad

1. Tryk på udløserhåndtaget (A), og drej benstøtterne ud på ydersiden.

Sving på plads

1. Sving benstøtten tilbage, indtil den låser fast.

Afmontering

1. Aktiver udløserhåndtaget (A).
2. Træk benstøtten opad.

Montering

1. Hægt benstøtten på rammens forside, og drej den fremad, indtil den låser fast.

3.8.2 Drejelige, vinkelindstillelige benstøtter

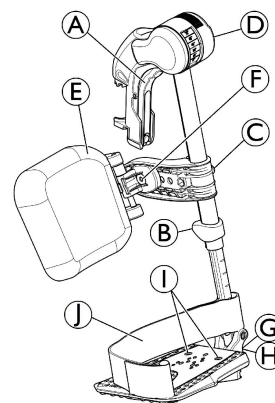

Drejning udad

1. Tryk på udløserhåndtaget (A), og drej benstøtterne udad.

Drejning fremad

1. Drej benstøtten fremad, indtil den låser fast.

Afhægtning

1. Tryk på udløserhåndtaget (A), drej benstøtten udad.
2. Træk benstøtten opad.

Påhægtning

1. Tryk benstøtten ned i dens holder, og drej den fremad, indtil den låser fast.

Indstilling af vinkel

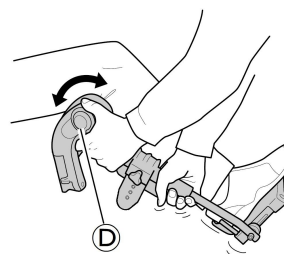

Der er seks mulige forudindstillede vinkelindstillinger.

1. Drej fingerskruen (D) med den ene hånd, samtidig med at benstøtten understøttes med den anden hånd.
2. Slip fingerskruen, når en passende vinkel er nået, hvorefter benstøtten låses fast i den ønskede stilling.

Drejning af lægpude og justeringer

- Drejning af lægpude fremad (1) eller bagud (2):

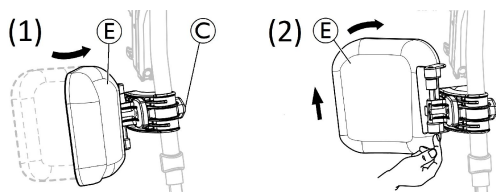

1. Drejning af lægpude E fremad (1).
2. Træk lægpuden E op, og sving den bagud (2).

- Låsning af lægpude, så den ikke svinger bagud:

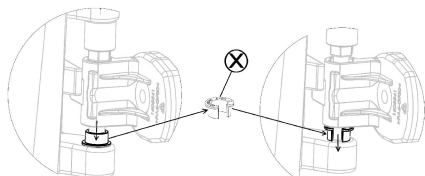

1. Træk den grå afstandsring X ud af dens placering.
2. Vend den grå afstandsring om.
3. Indsæt den grå afstandsring X som vist i højre side af diagrammet.

i Udfør denne procedure i omvendt rækkefølge for at oplåse lægpuden, så den kan svinges bagud.

- Indstilling af højden på lægpude:

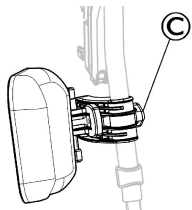

1. Løsn fingerskrue C.
2. Tilpas til den ønskede højde, og tilspænd fingerskruen.

- Indstilling af lægpudens dybde

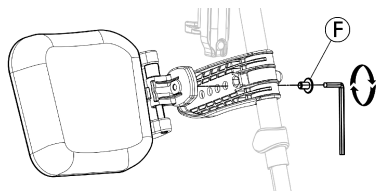

Lægpudens dybde kan indstilles til fire forskellige muligheder:

1. Fjern fastspændingsskruen F med en 5 mm unbrakonøgle.
2. Indstil til én af de fire muligheder, og tilspænd fastspændingsskruen F (3-5 Nm).

Indstilling af fodpladen

Der er tre forskellige opklappelige fodplader.

- Standardfodplader med højdeindstilling:

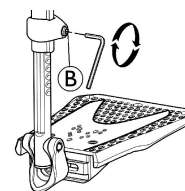

1. Løsn fastspændingsskruen B med en 5 mm unbrakonøgle.
2. Indstil højden, og lad skruen fange en af fordybningerne på røret til fodpladen.
3. Tilspænd fastspændingsskruen B (3-5 Nm) i den ønskede stilling.

i Afstanden mellem den nederste del af fodpladen og underlaget skal være mindst 50 mm.

- Dybde-, vinkel- (1) og bredde- (2) justerbare fodplader:

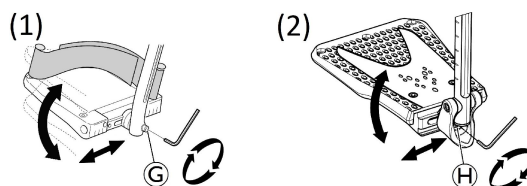

1. Løsn fastspændingsskruen G eller H med en 5 mm unbrakonøgle.
2. Tilpas dybde- og vinkelstillingen, og tilspænd fastspændingsskruen G (12 Nm) eller H (8-9 Nm) i den ønskede stilling.

- Breddejusterbare fodplader (2):

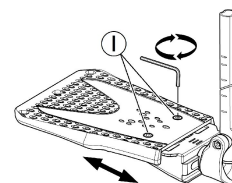

1. Løsn de to fastspændingsskruer I med en 5 mm unbrakonøgle.
2. Tilpas bredden, og tilspænd de to fastgørelsesskruer I (3-5 Nm) i den ønskede stilling.

Invacare anbefaler, at indstilling af fodpladen foretages af en kvalificeret tekniker.

i Der kan leveres to forskellige stropper til sikring af en god fodstilling: en hælstrop (seriel) og en lægstrop (valgfri), som fastgøres til benstøtten. Begge kan tilpasses med burrebånd eller skydespænde.

3.8.3 Andre fodplader og fodstøtter

Indstilling af hel fodplade



ADVARSEL!

Risiko for at få fingrene i klemme

Fingrene kan komme i klemme mellem fodpladen og fodpladebeslaget.

– Pas på, at du ikke får fingrene i klemme mellem fodpladen og fodpladebeslaget, når den klappes ned.

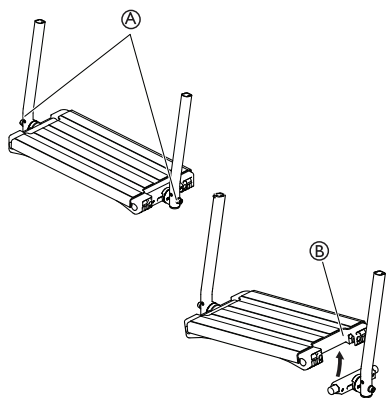

1. Indstil vinklen og dybden ved at løsne de to skruer **A** i fodpladebeslaget.

 Værktøj: 5 mm unbraconøgle

2. Indstil fodpladen i den korrekte position.
3. Spænd skruerne igen med 10 Nm.

 Fodpladen kan klappes op. Løft fodpladen **B** opad som vist på billedet ovenfor.

 Undlad at placere noget på fodpladen, mens skruerne er løse.

3.8.4 Indstilling af vinklen på den centrale benstøtte

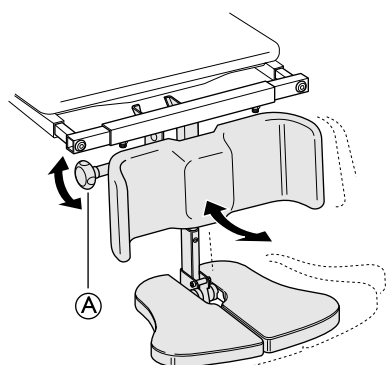

1. Løsn fingerskruen **A**.
2. Hold fodpladen med den anden hånd.
3. Indstil benstøtten i den rette vinkel.
4. Spænd fingerskruen igen.



ADVARSEL!

Risiko for at få fingrene i klemme

Ved indstilling af fodpladen kan man få fingrene i klemme.

- Løsn fingerskruen med den ene hånd, og hold fodpladen med den anden hånd for at undgå, at du selv eller andre får fingrene i klemme.



FORSIGTIG!

Risiko for beskadigelse

Benstøtten kan beskadige gulvet.

- Når sædet kippes fremad på en kørestol med en lang benstøttelængde og en lav sædehøjde, er der risiko for, at benstøtten rammer gulvet og beskadiger det.

3.9 Benstøtte amput



ADVARSEL!

Risiko for at tippe

Der er en øget risiko for at tippe for brugere med amputeret ben.

- Brug antitip og/eller balancer kørestolen på ny, hvis der benyttes amput benstøtte.

3.9.1 Indstilling af vinkel, højde og dybde

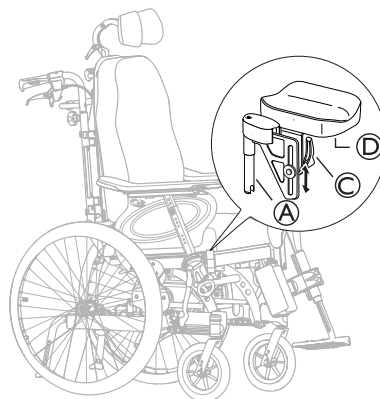

1. Fastgør benstøtterne ved at sætte røret på den øverste del af benstøtterne **A** ned i rørene på kørestolen **B**.
2. Lås benstøtterne ved at dreje dem indad.
3. Løsn håndtaget **C** på pudens fastgørelsesdel for at indstille pudens vinkel og højde.
4. Løsn skruerne **D** under puden for at indstille pudens dybde.
5. Stram håndtaget og/eller skruerne igen, når de ønskede indstillinger er foretaget.

3.10 Énhandsdrift

3.10.1 Brug af enarmskørselsenheden

Med fremdriftsanordningen, der betjenes med én arm, kan du bevæge kørestolen med én hånd, hvilket betyder, at der er monteret to drivringe på samme hjul.

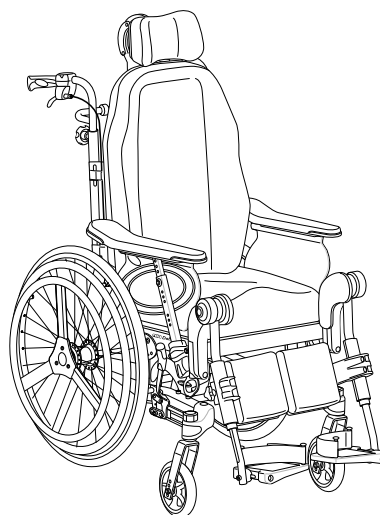

Drivhjulet kan monteres i både højre og venstre side.

 Drivringene kan enten placeres på linje med hinanden (indvendig position) eller med den indvendige mindre drivring uden på den større drivring (udvendig position). Kontrollér, at de 3 skruer **B** er låst på plads.

**FORSIGTIG!****Risiko for personskade**

– Om nødvendigt anbefales det, at udskiftning af betjeningsiden og placeringen af den lille drivring foretages af en kvalificeret tekniker.

3.10.2 Afmontering af drivhjulet med enarmsdrift

**ADVARSEL!****Risiko for personskade**

– Fjern altid den teleskopiske drivhjulsaksel **C**, før du fjerner drivhjulene.

**ADVARSEL!****Risiko for personskade**

Hjulene kan gå af

– Kontrollér, at drivhjulene er låst sikkert i position! Det må ikke være muligt at fjerne hjulene, når knappen på den aftagelige aksel **A** er deaktiveret. Test dette ved at prøve at trække hjulet af.

**FORSIGTIG!****Risiko for personskade**

Mindre knubs, smerte

– Pas på, at du ikke får fingrene i klemme mellem drivhjulsegerne og de tre beslag på den udvendige drivring.

Frakobling og tilkobling af drivhjulsakslen

For at klappe kørestolen sammen er det nødvendigt at frigøre den teleskopiske drivhjulsaksel **C**.

1. Frigør den teleskopiske aksel **C** ved at skubbe den ene del ind i den anden.
2. For at gøre denne handling lettere kan den lille drivring drejes fremad og bagud.
3. Omvendt fremgangsmåde til tilkobling af den teleskopiske drivhjulsaksel.

**FORSIGTIG!****Risiko for ulykker**

– Den teleskopiske drivhjulsaksel **C** er en central del af kørestolen, og brugeren kan ikke køre kørestolen fremad uden den.

Afmontering og montering af drivhjul

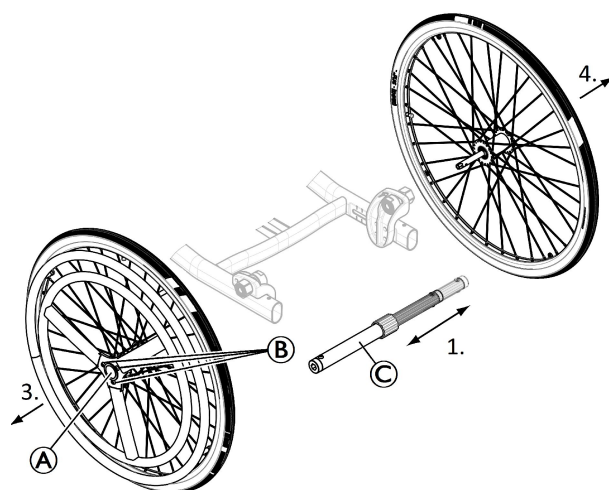

De aftagelige og udskiftelige drivhjul giver lettere transport og mulighed for at skifte styringside.

1. Fjern den teleskopiske drivhjulsaksel **C**.
2. Tryk på den knappen på den aftagelige aksel **A**. Hold den inde, og træk hjulet udad.
3. Fjern drivhjulet.
4. Gentag proceduren på den modsatte side.
5. Udfør proceduren i omvendt rækkefølge for at geninstallere drivhjulene.

3.11 Antitip

3.11.1 Indstilling af højden på antitip-anordningen

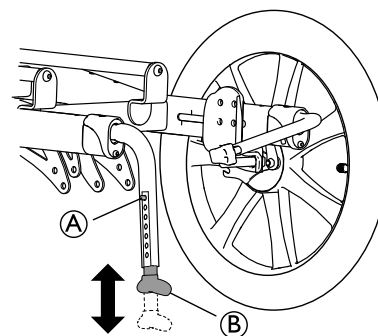

1. Tryk på den fjederbelastede knap **A** til højdeindstilling af antitippen.
2. Justér antitippen **B** i den ønskede højde.
3. Sørg for, at den fjederbelastede knap **A** springer på plads i sin nye position efter indstillingen.

Invacare anbefaler, at højdeindstillingen af antitip-anordningen foretages af en kvalificeret tekniker.



Der er syv mulige højdeindstillinger for antitippen. Indstil højden fra gulvet i bunden af antitip-anordningen til mellem 15 mm (minimum) og 40 mm (maksimum).



Denne justering er påkrævet i forbindelse med positionen og diameteren af drivhjulet, såvel som brugerbetingelserne og brugerens særlige sikkerhedsgrænser.

**ADVARSEL!****Risiko for at tippe**

Antitippen giver ikke tilstrækkelig støtte.
 – Vær forsigtig med at bruge antitippen ved kørsel på bløde underlag som f.eks. græsplæner. Antitippen kan synke ned i jorden.

**BEMÆRK!****Risiko for beskadigelse**

– Du må aldrig træde på antitip-anordningen eller bruge den som hjælpemiddel til at tippe enheden.

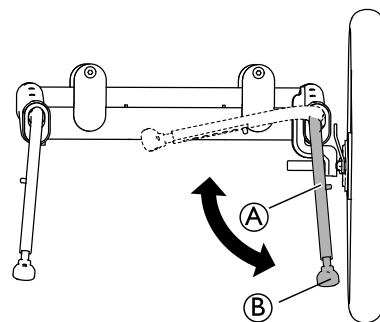
3.11.2 Aktivering og deaktivering af antitippen

1. Transportpositionen indstilles ved at trykke den nederste del ② af antitippen ① ned med foden og klappe den indad.
2. Gentag fremgangsmåden på den modsatte side.

**ADVARSEL!****Risiko for at tippe**

Kørestolen kan tippe bagud, hvis antitippen ikke er aktiveret.

– Glem ikke at aktivere antitippen efter transport.

4 Ekstraudstyr

4.1 Hoved-/nakkestøtte

4.1.1 Højdeindstilling

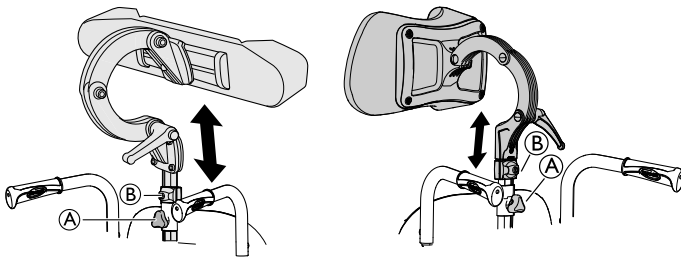

i Højdeindstillingen og afmonteringen foretages ved hjælp af fingerskrue. Beslaget er udstyret med en memory funktion.

1. Løsn skruen i memory funktionen (B).
2. Løsn fingerskruen (A).
3. Indstil hovedstøtten i den ønskede position.
4. Spænd fingerskruen (A) igen.
5. Skub memory funktionen (B) ned til det øverste af hovedstøttebeslaget.
6. Spænd skruen igen.

i Det er nu muligt at tage hovedstøtten af og sætte den på igen i den ønskede position, uden at der skal foretages yderligere indstillinger.

4.1.2 Indstilling af dybde/vinkel

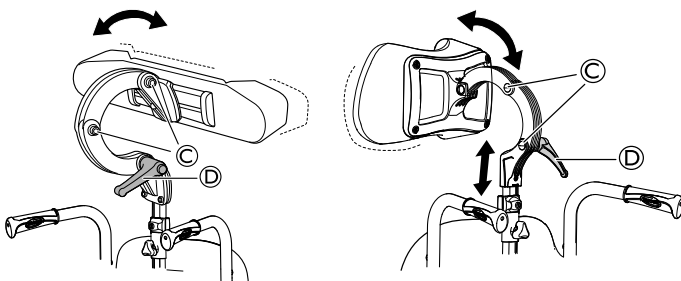

1. Løsn italienskrue (D).
2. Løsn skruerne (C).
3. Indstil hovedstøttens dybde og vinkel.
4. Spænd italienskrue og skruerne igen.

4.2 Hemiplegiarmlæn

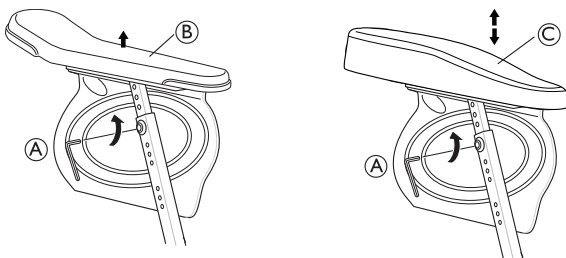

1. Løsn skruen (A).

2. Fjern det originale armlæn (B).
3. Montér hemiplegiarmlænet (C) i røret til armlænet.
4. Spænd skruen (A) igen.

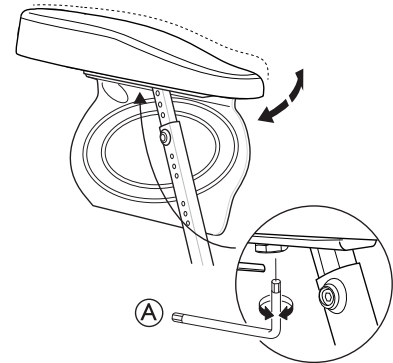

5. Hemiplegiarmlænets vinkel kan indstilles. Modstanden kan øges/sænkes ved at justere skruen (A).

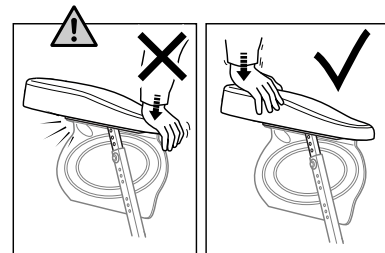

ADVARSEL!

Risiko for beskadigelse

Beskadigelse af armlænet

- Pres ikke ned på den forreste del af armlænet, da dette kan medføre skade på armlænsbeslaget.

4.3 Abduktionskile

- 1.

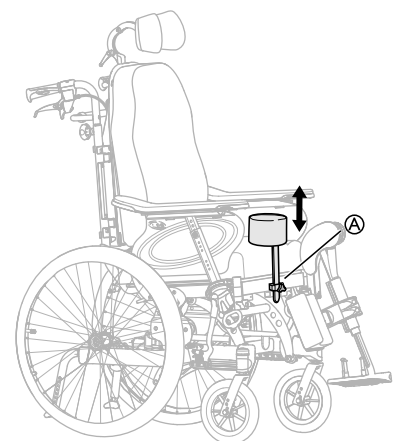

Brug fingerskruen (A) til højdeindstilling og fjernelse af kilen.

- 2.

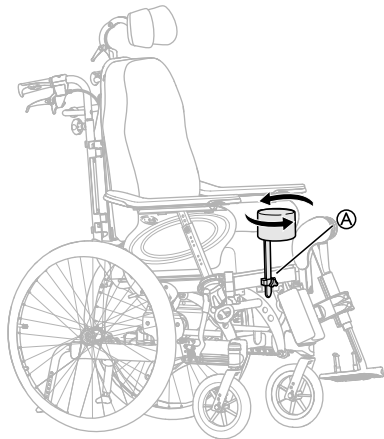

Dybden indstilles i fremad- og bagudrettet position. Løsn fingerskruen A og drej.

4.4 Kropsstøtte med fast arm

i Kropsstøtten kan indstilles i højde, dybde og sideværts.



ADVARSEL!

Risiko for at komme i klemme

– Sørg for ikke at få armen i klemme mellem kropsstøtten og armlænet ved ændring af rygvinklen.

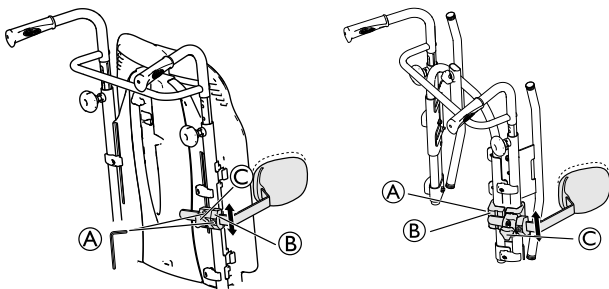

Ryglæsplade

Indstilleligt velcroyg

i Værktøj: 5 mm unbrakonøgle

Højdeindstilling

1. Højden indstilles ved først at løsne skruen/skruerne A.
2. Flyt beslaget B opad eller nedad.
3. Spænd skruen/skruerne igen.

Indstilling sideværts

1. Indstil kropsstøtten sideværts ved at løsne fingerskruen C.
2. Flyt støtten sideværts til den ønskede position.
3. Stram fingerskruen C igen.

Indstilling i dybden – fast pude

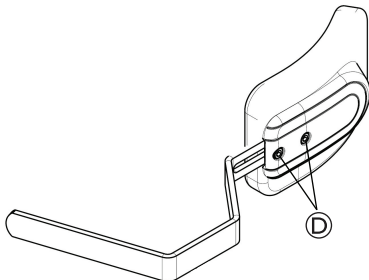

i Værktøj: 5 mm unbrakonøgle

1. Løsn skruerne D med en unbrakonøgle for at indstille kropsstøtternes dybde.
2. Flyt kropsstøtten fremad eller bagud.
3. Spænd skruerne igen.
4. Fjern kropsstøtten ved at løsne kuglegrebet C og trække kropsstøtten sideværts og udad.

Indstilling i dybden – pude med flere justeringsmuligheder

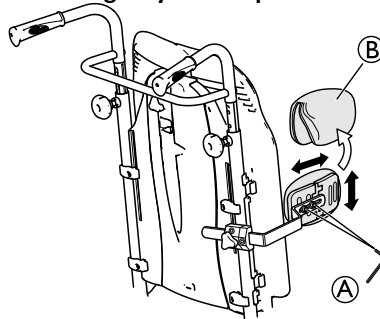

1. Fjern betrækket til kropsstøtten B.
2. Løsn skruerne A, og indstil i den ønskede højde/dybde.
3. Spænd skruerne igen.

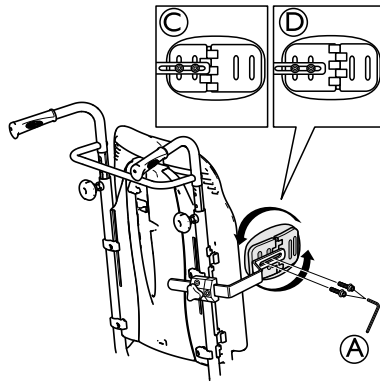

- A Skruer til indstilling af højde/dybde
- C Beslagets position ved lille sidestøtte/stor kropsstøtte
- D Beslagets position ved stor sidestøtte/lille kropsstøtte

Indstilling af vinkel – pude med flere justeringsmuligheder

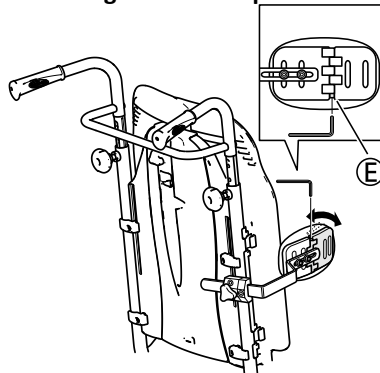

1. Løsn skruen E.
2. Indstil puden i den ønskede vinkel.
3. Spænd skruen igen.

4.5 Svingbar kropsstøtte

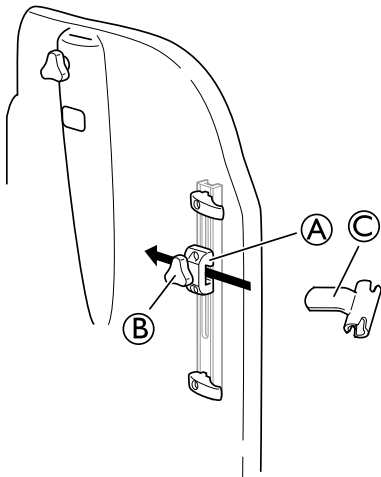

i Holderen til den svingbare kropsstøtte er placeret i beslaget **A** på ryglænet.

1. Løsn fingerskruen **B**.
2. Placer holderen til kropsstøtten **C**.
3. Spænd grebet igen.

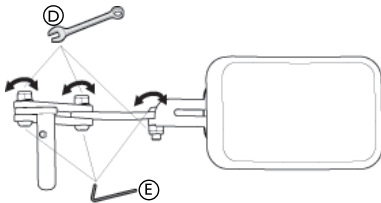

i Værktøj: 5 mm unbrakonøgle/13 mm fastnøgle.

1. Vinklen kan justeres ved at løsne skruerne **E** og boltene **D** på armen til kropsstøtten.
2. Hold med unbrakonøglen, og spænd med fastnøglen.
3. Husk at spænde skruerne og boltene igen, når den ønskede position er opnået.

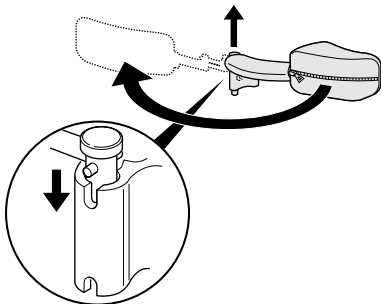

i Den svingbare kropsstøtte kan drejes til siden, så den ikke er i vejen, når brugeren bevæger sig ned i eller op af kørestolen.



FORSIGTIG!

Risiko for klemning

- Betrækket på armen til kropsstøtten skal altid være på, når kørestolen er i brug.

4.6 Laterale positioneringspuder (kun til indstillelig ryglænsbolstring)



ADVARSEL!

Risiko for at komme i klemme

- Pas på ikke at få kroppen i klemme mellem de to laterale positioneringspuder under forlæns eller lateral udstigning ved bevægelse i kørestolen.



FORSIGTIG!

Risiko for ukomfortabel stilling

- Utilstrækkelig plads mellem de laterale positioneringspuder kan være ubehageligt for visse brugere.
- Denne indstilling skal foretages af en kvalificeret tekniker efter aftale med den læge, der har bevilget kørestolen.
- Kontakt den autoriserede leverandør.



De laterale positioneringspuder kan indstilles i højden og sideværts.

4.6.1 Brug af laterale støttepuder

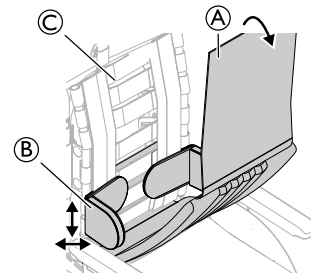

1. Tag ryglænsbolstringen **A** af.
2. Juster de laterale støttepuder **B** i højden og sideværts til den ønskede position med burrebåndet på ryglænsbolstringen **C**.
3. Sørg for, at de to burrebånd (puder og ryglæns betræk) er placeret korrekt.

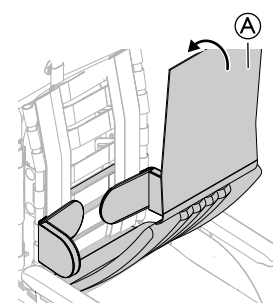

4. Sæt ryglænsbolstringen **A** på plads igen.

4.6.2 Brug af kiler sammen med lateral støttepude

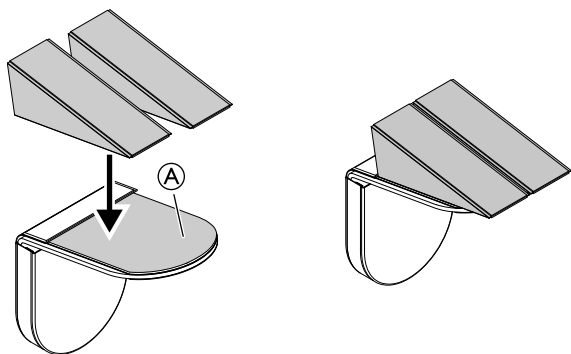

1. Fastgør kilerne på burrepuden Ⓐ.
2. Montér de laterale støttepuder på ryglænet.

 Se afsnit: "Brug af laterale støttepuder".

4.7 Indstilling af dropstativ



ADVARSEL!

Risiko for at tippe/komme til skade

– Maks. tilladt belastning på dropstativet: 4 kg
(2 x 2 kg)



Dropstativets stander skal altid placeres i en lodret position, dvs. i en vinkel på 90 grader i forhold til underlaget, uanset ryglænets eller kørestolens position.

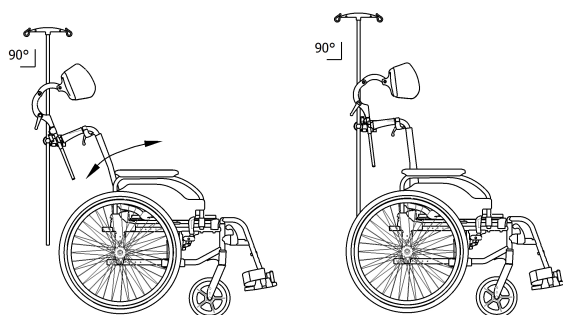

Højde

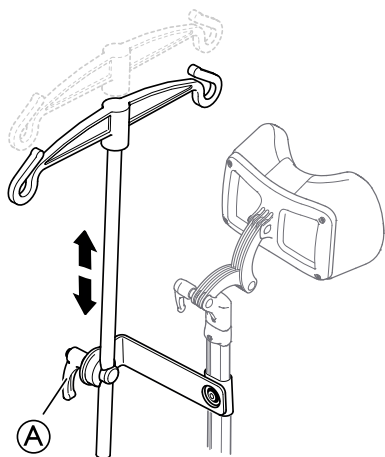

1. Løsn håndtaget Ⓐ.
2. Indstil dropstativet til den ønskede højde.
3. Spænd håndtaget Ⓐ godt til.

Vinkel

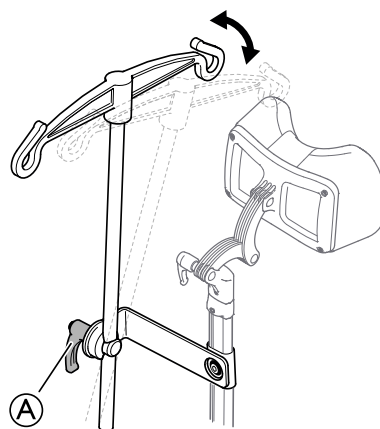

1. Løsn håndtaget Ⓐ.
2. Indstil den ønskede vinkel.
3. Spænd håndtaget Ⓐ godt til.

4.8 Hældningsskala

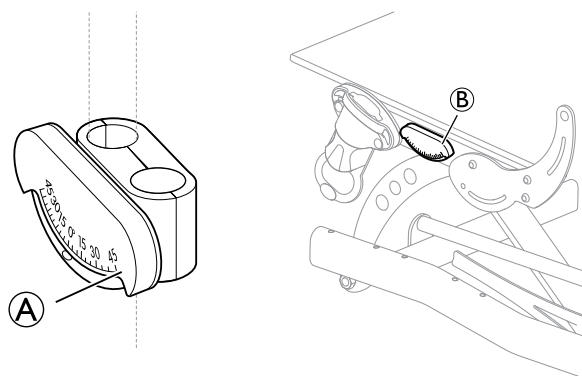

Ⓐ = Hældningsskala ryglæn Ⓑ = Hældningsskala sæde

Indstillingen af hældningsskalaen viser, hvor mange grader sædeenheden tiltes, og/eller hvor mange grader ryglænet er lagt ned.

4.9 Bord



ADVARSEL!

Risiko for at falde/komme til skade

– Bordet må aldrig bruges som erstatning for støttebæltet.



ADVARSEL!

Risiko for at tippe/komme til skade

– Maks. tilladt belastning på bordet: 8 kg



FORSIGTIG!

Risiko for gener/mindre skader

– Sørg for, at brugerens albuer er placeret på bordet, når kørestolen skubbes frem. Hvis albuerne stikker ud fra bordet, mens kørestolen skubbes frem, er der risiko for gener eller mindre skader.

Bordet kan justeres i dybde og højde, nedenstående afsnit viser de forskellige muligheder.

4.9.1 Dybdeindstilling

1.

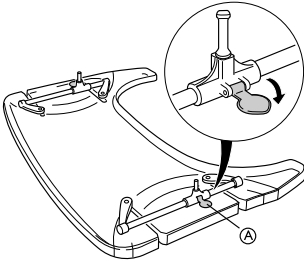

Åbn sikkerhedslåsen for at indstille dybden. (A).

2.

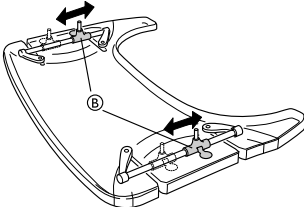

Flyt holderne til bordet (B) frem eller tilbage for at justere den ønskede dybde.

3.

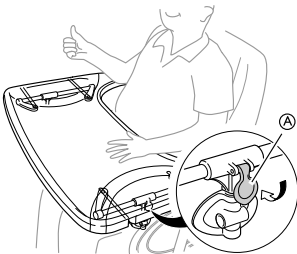

Luk bordlåsen (A) igen for at låse dybdepositionen.



FORSIGTIG!

Risiko for gener/usikkerhed

Bordet er ikke låst fast.

- Sørg for, at bordlåsen går i indgreb igen efter justering af bordets dybde.

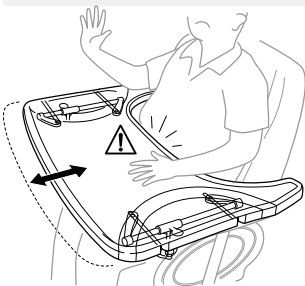

FORSIGTIG!

Risiko for gener

- Undgå at komme til at klemme brugerens mave, når du justerer bordets dybde.

4.9.2 Låsning af bordbakken



ADVARSEL!

Risiko for personskade

- Brugerens er låst i en fast position og kan ikke flyttes fra kørestolen uden at låse bordet op.
- Brug af låseanordningen til bordbakken skal foreskrives af autoriseret personale.

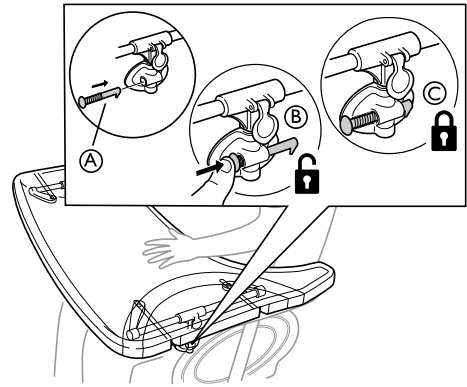

1. Sæt låsestiften (A) i bordbeslaget.

2. Tryk låsestiften (A) indad for at låse bordet (B) op.



Bliv ved med at trykke låsestiften indad for at holde bordet i oplåst position.

3. Slip låsestiften (A) for at låse positionen for bordet (C).

4.9.3 Swing-away-bord

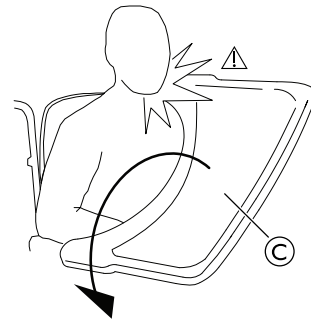

ADVARSEL!

Risiko for personskade/knubs

- Pas på ikke at ramme brugeren, når bordet svinges.



ADVARSEL!

Risiko for, at bordet tipper fremad

- Justér ikke dybden på bordet for langt fremad, da der derved er risiko for, at bordet tipper, når der placeres genstande på det.

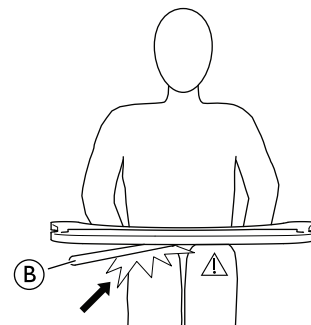

FORSIGTIG!

Risiko for gener/mindre knubs

- Sørg for at sikre, at brugeren har tilstrækkeligt med benplads. Røret til bordet må ikke hvile mod brugerens ben.

Indstilling af dybde

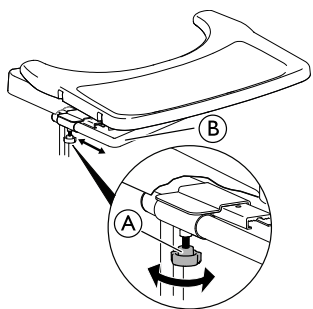

1. Løsn fingerskruen (A).
2. Justér bordets dybde med røret til bordet (B).
3. Spænd fingerskruen (A) igen.

Swing-away-funktion

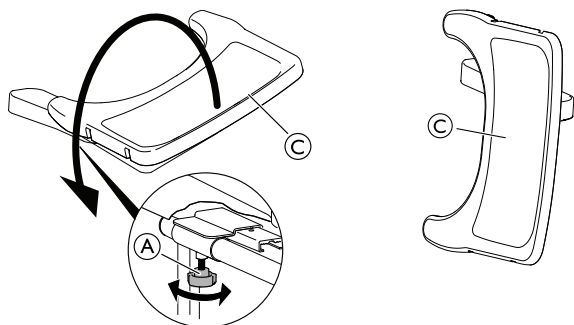

1. Løsn fingerskruen (A).
2. Sving bordbakken (C) ud til siden.
3. Spænd fingerskruen (A) igen.

4.9.4 Pude til bord

Der kan placeres en pude på bordet for at få et blødere underlag for arme og albuer.

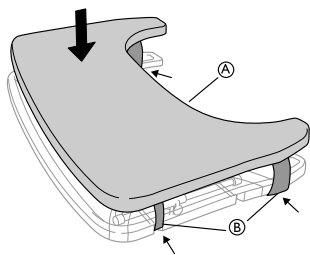

Placer puden til bordet (A) på bordet og sæt fastgørelsesstropperne på (B) rundt om bordet.

4.9.5 Tilføj albuepuder

Bordbakken kan udstyres med puder til albuerne for at få et blødere underlag for albuerne.

1.

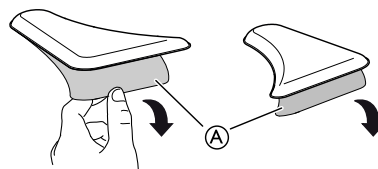

Fjern beskyttelsespapiret (A) fra albuepuderne.

2.

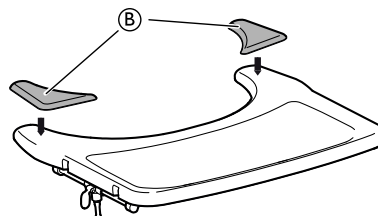

Placer albuepuderne (B) på bordet.

4.10 Halvbord



ADVARSEL!

Risiko for at vælte/komme til skade

– Halvbordet må aldrig bruges som erstatning for hoftebæltet.



ADVARSEL!

Risiko for at tippe/komme til skade

– Maks. vægt yderst på halvbordets bredeste del: 1,5 kg



FORSIGTIG!

Risiko for gener/mindre knubs

– Sørg for, at brugerens albue er placeret på halvbordet, når kørestolen køres frem. Hvis albuen stikker ud fra kørestolen, mens kørestolen køres frem, er der risiko for gener eller mindre knubs.



FORSIGTIG!

Risiko for at få fingrene i klemme

Under halvbordet findes en anordning, hvor der er risiko for at få fingrene i klemme.
– Vær forsigtig, når bordet justeres, eller swing-away-funktionen anvendes.



FORSIGTIG!

Risiko for at komme i klemme eller skære sig

– Forflyt aldrig brugeren fra kørestolen, når halvbordet er i vandret position.



Halvbordet kan indstilles i bredden og svinges væk.

4.10.1 Montering af halvbordet

Montering af halvbordet

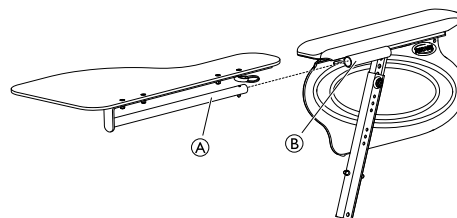

1. Sæt røret fra halvbordet (A) ind i beslaget (B) under armpuden.

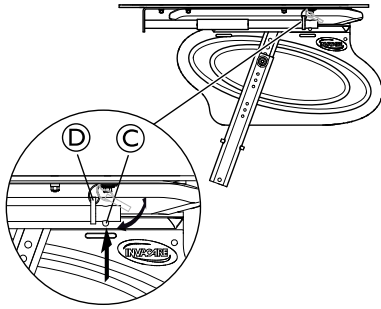

2. Tryk på låsestiften (C), og skub sikringsringen (D) ind over røret (A).
3. Slip låsestiften (C).

4.10.2 Justering af halvbordet

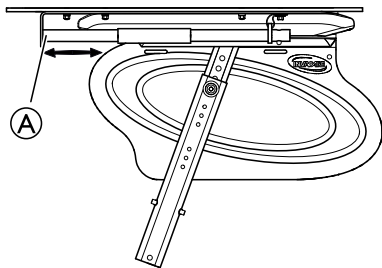

1. Lad halvbordet (A) glide fremad eller bagud for at indstille den ønskede dybde.



FORSIGTIG!

Risiko for gener

- Undgå at klemme halvbordet ind mod brugerens mave under justeringen.

4.10.3 Montering af polstring på halvbordet

Der kan placeres en pude på halvbordet for at få et blødere underlag for arme og albuer.

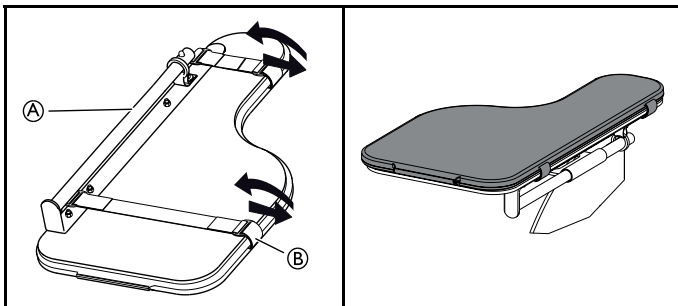

1. Placer puden (A) på halvbordet.
2. Anbring fastgørelsesstropperne (B) i plastikspændet og rundt om halvbordet (A).

4.11 Plade til forøgelse af sædehøjden

Pladen til forøgelse af sædehøjden giver 2 cm ekstra højde.

- 1.

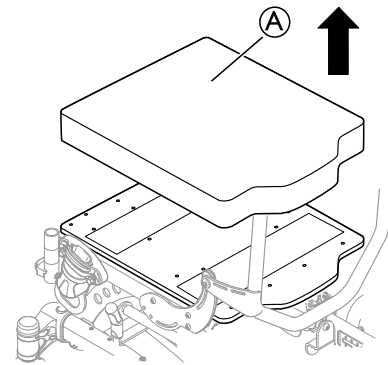

Fjern sædepudden (A).

- 2.

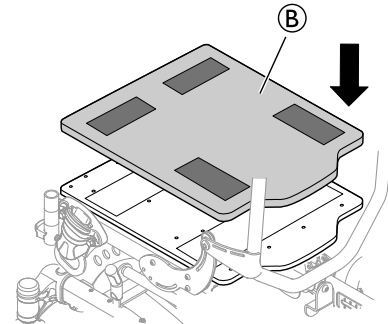

Læg pladen til forøgelse af højden (B) på sædepladen.

- 3.

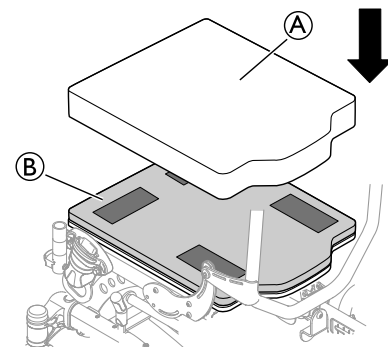

Læg sædepudden (A) tilbage på pladen til forøgelse af sædehøjden (B).

4.12 Lægrem, polstret

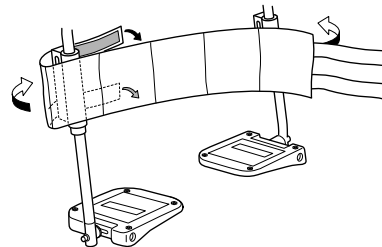

1. Monter lægremmen på benstøtten.
2. Før enderne rundt om røret til benstøtten.
3. Fastgør burrebåndene.



For at lægremmen kan anvendes på korrekt vis, skal de to benstøtter skal have samme vinkel.



Lægremmen må ikke blive for løs, så den ikke støtter brugeren tilstrækkeligt.

4.13 Betræk til fodstøtte / fodplade



FORSIGTIG!

Risiko for ubalance

– Betrækket skal fjernes, før fodpladen fastgøres i løftet position.

4.13.1 Fastgørelse af et betræk på fodpladen i ét stykke

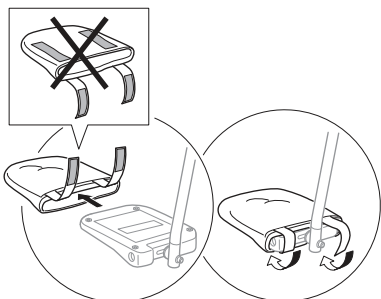

1. Før betrækket ud over fodpladen.
2. Fastgør burrebåndene for at fastgøre betrækket på fodpladen.

4.13.2 Montering af betræk på fodstøtten i ét stykke

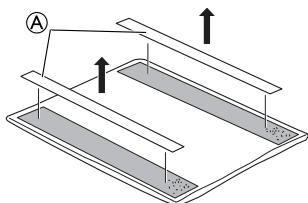

1. Fjern de forberedte burrebånd (A) fra betrækket.

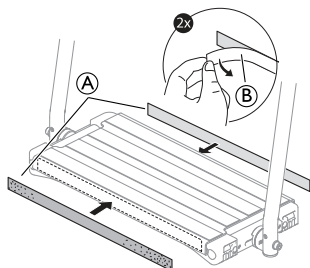

2. Tag beskyttelsespapiret (B) af de forberedte burrebånd (A).
3. Fastgør de forberedte dele af burrebåndene (A) på for- og bagsiden af fodstøtten.

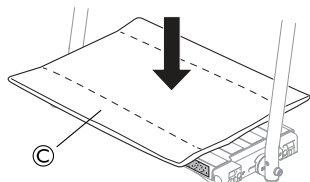

4. Sæt betrækket (C) på fodstøtten i ét stykke.

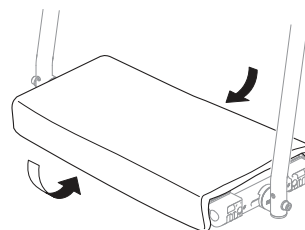

5. Fastgør betrækket ved at sætte burrebåndene på betrækket på de forberedte burrebånd på for- og bagsiden af fodstøtten.

4.14 Overgangsdække



Fastgør overgangsdækket ved hjælp af burreoverfladerne på både sædet og ryglænet (se billedet).

4.15 Trædepedal



Denne mulighed er obligatorisk i nogle lande.

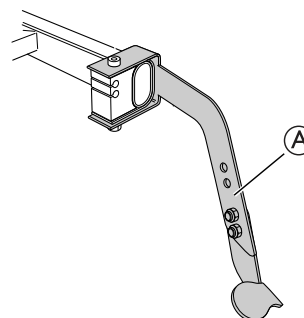

Brug trædepedalen (A) som hjælp, når kørestolen kippes bagud.

1. Tryk trædepedalen ned med foden.
2. Kip kørestolen bagud for at forcere kantstenen.

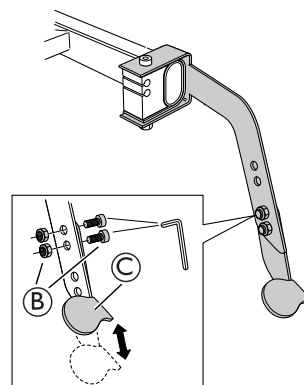

Trædepedalen kan indstilles i højden:

1. Løsn og fjern skruerne og møtrikkerne **B**.
2. Stil den nederste del af trædepedalen **C** i den ønskede højde.
3. Spænd skruerne og møtrikkerne **B** igen.

4.16 Ventilatorbord



ADVARSEL!

Trykmærker/smerte

Afstanden mellem ryglænet og ventilatorbordet er for lille, når kørestolen kippes.

- Når det indstillelige ryglæn bruges, samtidig med at der er en last på ventilatorbordet, er der risiko for trykmærker, når ryglænet kippes. Sørg for, at ryglænet ikke kippes for meget.



FORSIGTIG!

Mindre knubs

- Vær opmærksom på, at ventilatorbordet er placeret meget langt tilbage. Der er risiko for, at hjælperen rammer benene, når kørestolen køres.



FORSIGTIG!

Beskadiget udstyr

- Vær opmærksom på lasten i ventilatorbordet, når ryglænet kippes. Sørg for, at kablerne til bremserne og kippingsfunktionen ikke kommer i klemme.

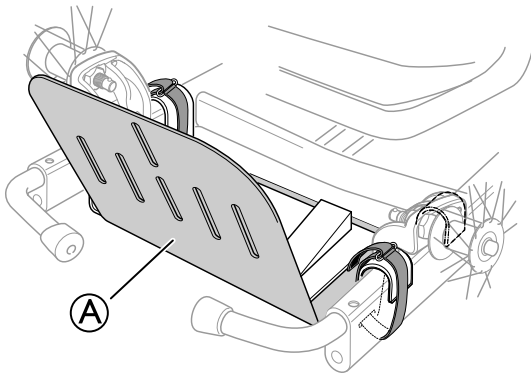

Ventilatorbordet **A** er en holder til forskelligt tilbehør som f.eks. ventilatorer, iltbeholdere, sonder osv. Ventilatorbordet kan indstilles 45 mm i dybden og 120 mm i bredden, så den kan tilpasses forskellige modeller.

 Maks. belastning: 10 kg

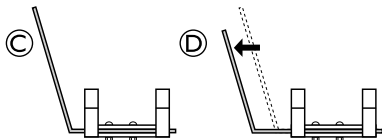

Hovedpladen på ventilatorbordet kan drejes 180°, så der kan opnås en større dybde. I standardpositionen **C** er dybden mindre, og det bagerste på bordet er højere. I den anden position **D** er dybden større, og det bagerste af bordet er lavere.

 Dybden kan øges 70 mm ved at hovedpladen på ventilatorbordet drejes.



Kontakt din autoriserede leverandør for at få nærmere oplysninger.

4.17 Støttebælte

Kørestolen kan udstyres med et støttebælte. Det forhindrer, at brugeren glider ned i kørestolen eller falder ud af den. Støttebæltet er ikke en positioneringsanordning.



ADVARSEL!

Risiko for alvorlig personskade eller kvælning

Et løst bælte kan også medføre, at brugeren glider ned og risikerer at blive kvælt.

- Støttebæltet skal monteres af en kvalificeret tekniker og tilpasses af den ansvarlige terapeut.
- Sørg altid for, at støttebæltet spændes stramt over den nederste del af bækkenet.
- Kontrollér for korrekt tilpasning, hver gang støttebæltet tages i brug. En ændring af sæde- og/eller rygvinklen, polstringen og sågar tøjet kan påvirke tilpasningen af bæltet.

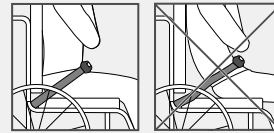

ADVARSEL!

Risiko for alvorlig personskade under transport

Ved transport i et køretøj skal kørestolen og brugeren i den sikres med en sikkerhedssele (3-punkt-sele). Et støttebælte alene er ikke en tilstrækkeligt personlig fastspændingsanordning.

- Anvend støttebæltet som supplement, men ikke som erstatning for 3-punkt-sikkerhedssele, når kørestolsbrugeren transporteres i et køretøj.

Lukning og åbning af støttebæltet

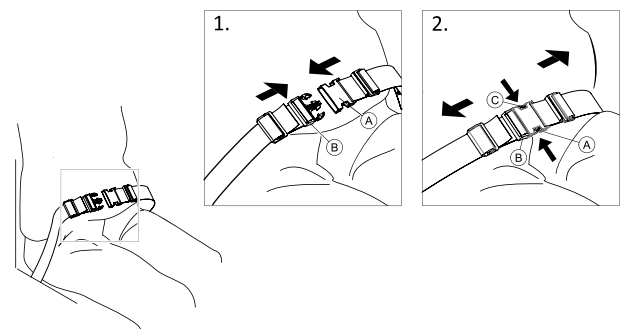

Sørg for at sidde helt tilbage i sædet, og at bækkenet er så lige og symmetrisk som muligt.

1. Skub låsetungen **A** ind i bæltespændet **B** for at lukke.
2. Tryk på PRESS-knappen **C**, og træk låsetungen **A** ud af bæltespændet **B** for at åbne.

Indstilling af længden



Støttebæltet har en god længde, når der lige akkurat er plads til en flad hånd mellem kroppen og bæltet.

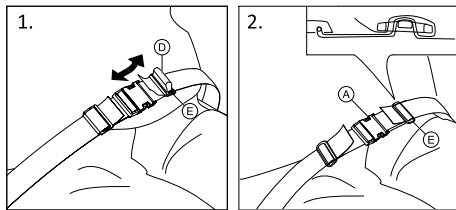

1. Afkort eller udvid løkken ① efter behov.
2. Træk løkke ① gennem låsetunge ② og plastikspænde ③, indtil løkken er flad.
3. Sørg for, at løkken ① er korrekt monteret i plastikspænde ③.
4. Sikker indstilling med stropenden monteret i spændet ③.

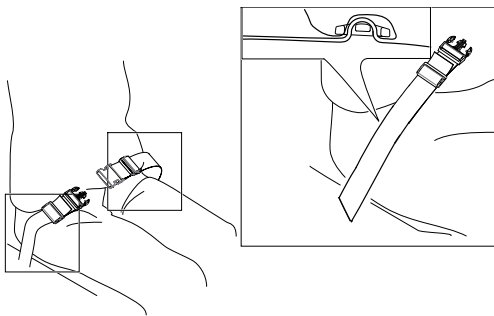

Montering af støttebæltet i fastspændingsanordningerne



FORSIGTIG!

- Træk bælteløkken gennem begge plastikspænder for at undgå, at bæltet løsner sig.
- Tilpasningen skal være ens i begge sider, så bæltespændet forbliver i midten.
- Sørg for, at stropenderne er monteret i spændet ③.
- Sørg for, at bæltterne ikke bliver fanget i egerne i et drivhjul.

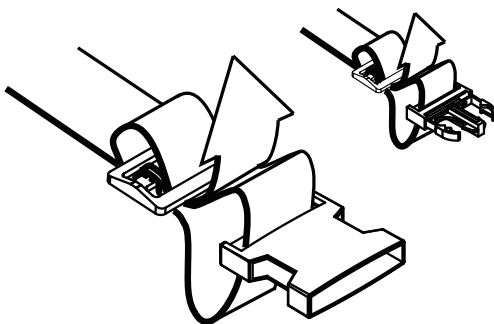

4.17.1 Tilpasning af støttebæltet ved fastgørelsesstederne

Stram støttebæltet på rammen med en skrue og møtrik, som illustreret på billedet herunder:

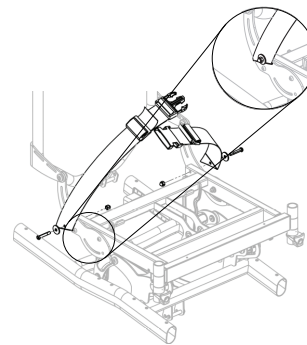

4.18 Montering ved brug af positioneringsbælte

Hoftebælter, som er CE-mærkede til brug på kørestole, kan monteres på stolen med CE-mærkningen intakt. Hoftebæltet skal tilpasses af en sundhedsmedarbejder og monteres af en uddannet tekniker.

- ① Formålet med at bruge et bælte som hjælp til placering af brugeren er at sikre ham/hende en bedre støtte.
- ② Hoftebæltet skal fastgøres i det forreste spænde, når det anvendes til placering af lårene/knæene.
- ③ Hoftebæltet skal sættes i den nederste åbning på ryglænsbeslaget, når det anvendes til placering af lårene.

4.18.1 Montering af hoftebæltet på forreste beslag

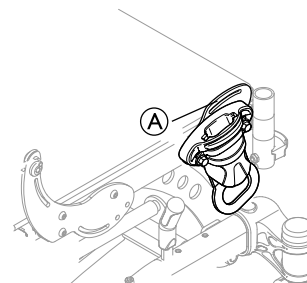

Når bæltet anvendes til at placere knæene, kan åbningen ④ på det forreste beslag bruges.



ADVARSEL!

Risiko for personskade

- Beslaget med hoftebælte ④ må ikke bruges som sikkerhedssele under transport af brugeren i et køretøj.

4.18.2 Montering af hoftebæltet på bagerste beslag

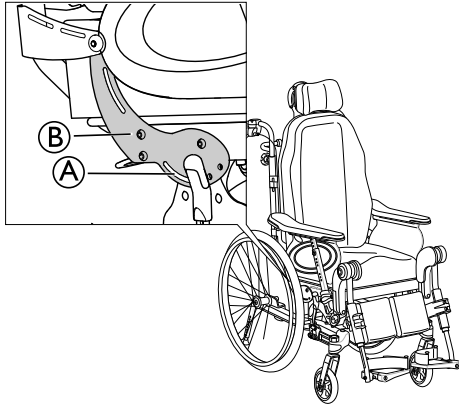

Når bæltet anvendes til at placere lårene, kan åbningen ① på ryglænsbeslaget ② bruges.



ADVARSEL!
Risiko for personskade

– Åbningen ① må ikke bruges til sikkerhedssele under transport af brugeren i et køretøj.

4.19 Sele



ADVARSEL!
Risiko for kvælning

Når kørestolen tiltes eller lægges ned, kan selen/vesten flytte sig og komme til at udgøre en fare for brugeren.

– Sørg for, at selen/vesten sidder korrekt, hver gang du har foretaget en indstilling.



ADVARSEL!
Sikkerhedsrisiko

– Selen/vesten, som anvendes sammen med holderen til fastgørelse af selen, skal tilpasses af en erfaren terapeut eller en kvalificeret tekniker.



ADVARSEL!
Risiko for at glide ned

Brugeren kan glide ned i kørestolen ved et uheld.
– Anvend altid selen sammen med et støttebælte eller et hoftebælte.



ADVARSEL!
Sikkerhedsrisiko

– Selen må ikke bruges som 3-punktssæle til fastspænding under transport i et køretøj.



Kontrollér, at selen/vesten ikke presser for meget nogen steder.



Bælter/seler, som er CE-mærkede til brug på kørestole, kan monteres på kørestolen med CE-mærkningen intakt. Bæltet/selen skal tilpasses af en sundhedsmedarbejder og monteres af en kvalificeret tekniker.

4.19.1 Montering af sele/vest

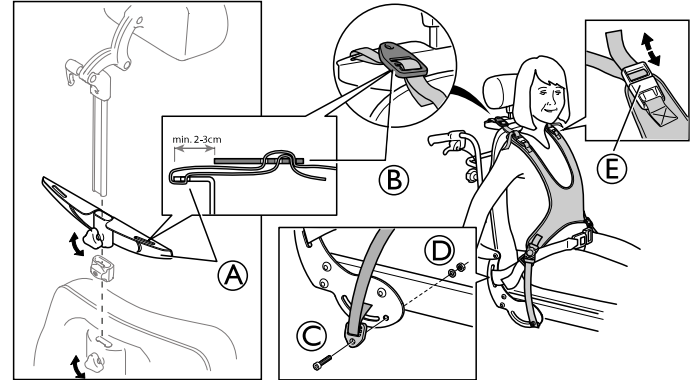

1. Løsn fingerskruen, og fjern nakkestøtten.
2. Fastgør sele-/vestholderen ① på røret til nakkestøtten.
3. Spænd fingerskruen igen



Selen/vesten monteres på sele-/vestholderen ①.

4. Træk stropperne gennem sele-/vestholderen ① og sele-/vestspændet ②.
5. Før skruen ③ gennem øjet og ind i hullet i rammen.



Beslagene til stropperne skal fastgøres fra ydersiden af rammen som vist ovenfor.



Værktøj: 5 mm unbraconøgle

6. Sørg for at sikre den med spændeskive og møtrik ④.



Selen/vesten kan også indstilles med stropperne ved skuldrene ⑤.

5 Udpakning

5.1 Sikkerhedsoplysninger



FORSIGTIG!

Risiko for personskade

– Før kørestolen tages i brug, skal dens generelle stand og hovedfunktioner kontrolleres, 8 Vedligeholdelse, side 45.

Den autoriserede leverandør leverer kørestolen klar til brug. Leverandøren vil beskrive hovedfunktionerne og sikre, at kørestolen opfylder alle behov og krav.

Indstilling af akselpositionen og svinghjulstøtterne skal foretages af en kvalificeret tekniker.

5.2 Modtagelseskontrol

En eventuel transportskade skal indberettes til transportvirksomheden med det samme. Gem emballagen, indtil transportvirksomheden har kontrolleret varerne, og der er opnået enighed.

5.3 Generelle oplysninger om samlingen

Når du modtager din kørestol, skal du enten montere ryglænet eller på nogle modeller klappe ryglænet op. Du skal også montere armlænen og benstøtter på kørestolen. Samlingen er ganske enkel og kræver ikke brug af værktøj.

5.4 Montering af ryglænet



Vær forsigtig, så kablerne ikke kommer i klemme, når ryglænet rejses op.



ADVARSEL!

Sikkerhedsrisiko

Kørestolen kan klappe sammen

- Sæt altid sikkerhedsstiften med sikkerhedsbøjlen ④ i igen, og fastgør den, når den har været fjernet.
- Tjek, at bøjlen sidder godt fast.

5.4.1 Montering af ryglænet – gaspatron

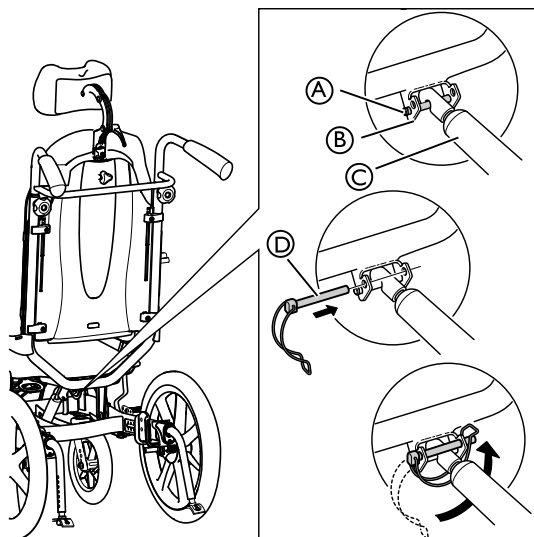

1. Rejs ryglænet op i opret position.
2. Fastgør gaspatronen ③ på fastgørelsesstiften ①.
3. Sæt sikkerhedsstiften med sikkerhedsbøjlen ④ i det øverste hul i beslaget ②.
4. Lås sikkerhedsbøjlen ved at folde den ind under beslaget ② og fastgøre bøjlen på den anden side.

5.4.2 Montering af sikkerhedsbøjlen – elektrisk patron

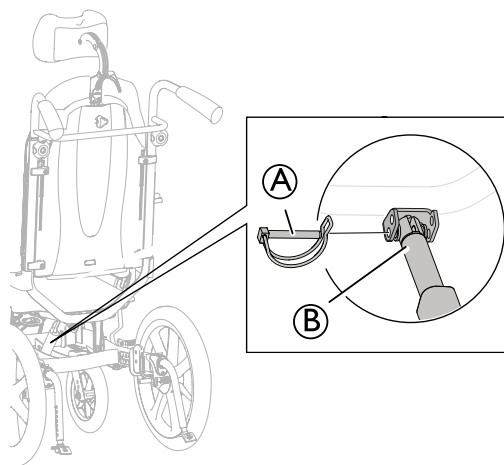

1. Rejs ryglænet op i opret position.
2. Fastgør stempelstangen ② i beslaget.
3. Sæt sikkerhedsstiften ① i det nederste hul i beslaget alt efter model.
4. Lås sikkerhedsstiften.



ADVARSEL!

Elektrisk model

Ryglænet kan løsne sig, hvis patronens stempelstang ved et uheld glider ud af patronen.

- Før du monterer patronen på ryglænet, skal du dreje stempelstangen ③ med uret til dens maksimale position.
- Når du justerer hullerne, skal du kun dreje stempelstangen ③ maksimalt en halv omgang mod uret.

Låsning af sikkerhedsstiften/sikkerhedsbøjlen

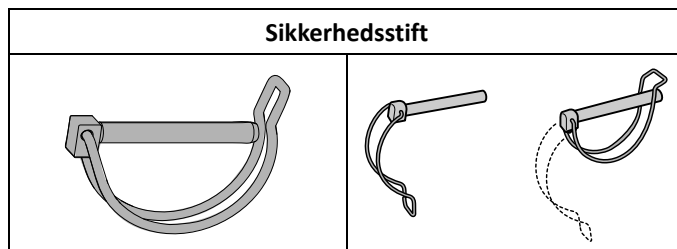

5.5 Placering af kablerne

5.5.1 Kabler på ryglænsplade

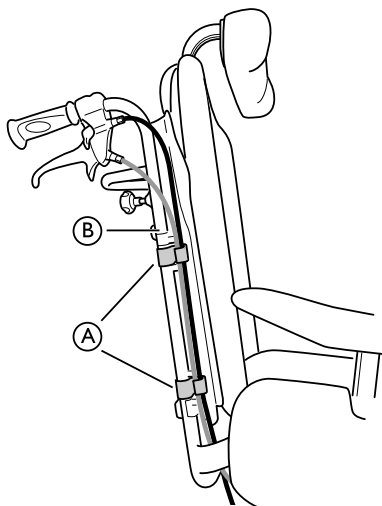

1. Før kablerne på ydersiden af rørene til ryglænet ②.
2. Placér kablerne i holderne/klemmerne ① for at holde dem på plads.

 Fold overskydende kabler ind under sædet for at få dem af vejen.

5.5.2 Kabler på ryglæn, der indstilles vha. burrebånd

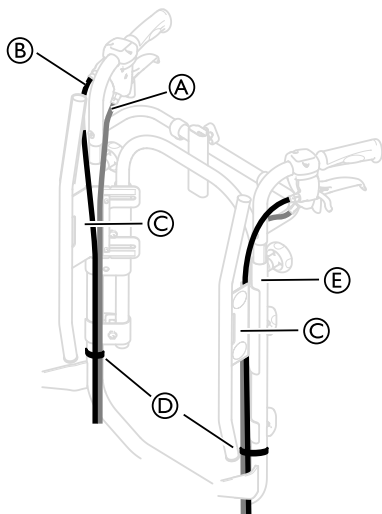

1. Anbring kablerne ① og ② som vist på billedet ovenfor.

! **Risiko for beskadigelse af kablerne**
– Det er vigtigt, at kablet til ledsagerbremsen ① anbringes på indersiden af rørene til ryglænet.

2. Anbring kablet til rygkip af ryglæn/sæde ② på ydersiden af rørene til ryglænet.
3. Anbring begge kabler på indersiden af ryglænsbeslaget ③.
4. Fastgør kablerne på rørene til ryglænet ⑤ med stropperne ④.

 Fold overskydende kabler ind under sædet for at få dem af vejen.

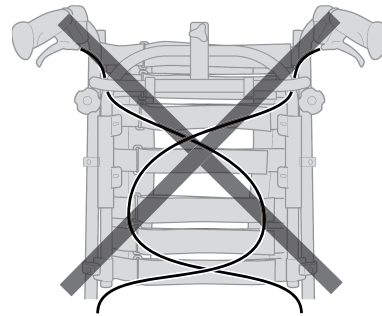

FORSIGTIG!

Risiko for reduceret bremseeffekt

– Kablerne må ikke krydse hinanden på ryglænet!

5.6 Montering af armlænene



ADVARSEL!

Risiko for klemning

– Vær opmærksom på, at der er risiko for at komme i klemme på grund af den lille afstand mellem armlænsbeslaget og drivhjulet ved kipning eller kørsel med kørestolen.

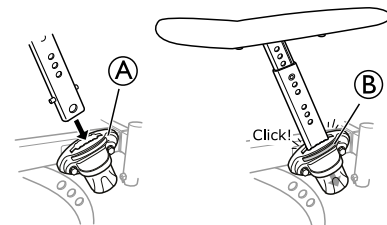

1. Placer armlænet i armlænsbeslaget ①.
2. Tryk armlænene nedad, indtil du kan mærke/høre, at de sidder godt fast.

 Armlænene er udstyret med en automatisk låsefunktion, der skal forhindre utilsigtet bevægelse eller løsgørelse.

3. Tryk på låsefjederen ② for at frigøre armlænet, før det fjernes eller indstilles.



Risiko for beskadigelse af produktet

– Undlad at klemme eller strække wiren til kippefunktionen, når armlænet tages af, hvis kørestolen er udstyret med den brugerbetjente kippefunktion.

5.7 Indstilling af armlæns højden

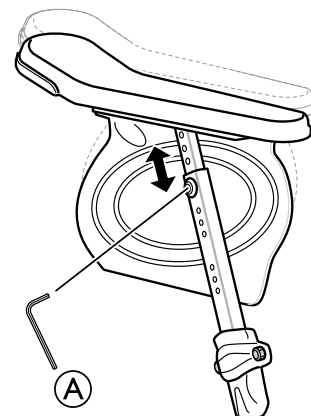

1. Indstil armlænenes og / eller sidestøtternes højde ved at dreje skruen eller fingerskruen (A), alt efter hvilken type armlæn du har valgt.
2. Indstil den ønskede højde.
3. Spænd skruen/fingerskruen igen.

**FORSIGTIG!****Risiko for at få fingrene i klemme**

– Pas på ikke at få fingrene i klemme mellem puden på armlænet / sidestøtten og armlænsbeslaget, når armlæns højden indstilles.



- Lave armlæn eller armlæn, der er indstillet i en lav højde, kan komme i konflikt med drivhjulene, når kørestolen kippes.
- Det lange armlæn (330 mm) er kun tilgængeligt med "Ducktail"-armlæns puden.

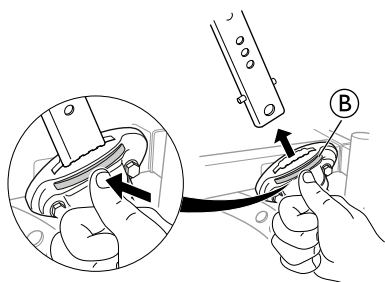

Armlænene er udstyret med en automatisk låsefunktion, der skal forhindre utilsigtet bevægelse eller løsgørelse. Tryk på knappen (B) på armlænet for at frigøre det, før det fjernes eller indstilles.

5.8 Indstilling af dybden på armlænet/sidestøtten

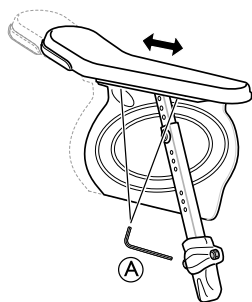

1. Løsn skruen eller fingerskruen (A), alt efter den valgte type armlæn
2. Placér puden og/eller sidestøtten i den ønskede position.
3. Spænd skruen/fingerskruen igen.

**Risiko for dårlig indstilling**

– Der må ikke være nogen belastning på armlænet, mens skruen tilpasses.

5.9 Montering og afmontering af de aftagelige forhjul (hvis kørestolen har dette udstyr)

**ADVARSEL!****Risiko for at vælte**

Hvis låsemekanismen på forhjulene ikke er helt i indgreb, kan forhjulene løsne sig under brug. Dette kan få kørestolen til at vælte.

– Sørg altid for, at forhjulene er helt i indgreb, når du monterer et forhjul.

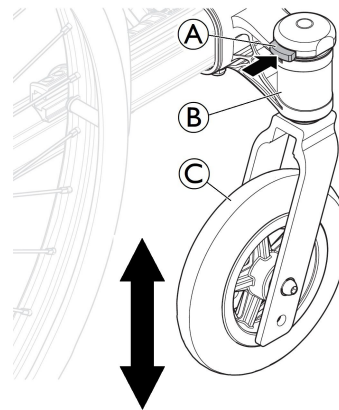

Montering af forhjulene

1. Hold kørestolen oprejst med den ene hånd.
2. Med den anden hånd skal du skubbe hjulakslen ind i hjulakselsbeslaget (B) op til stoppet.
3. Sørg for, at der er et hørbart klik, og sørg for, at forhjulet (C) er fastgjort.

Afmontering af forhjulene

1. Hold kørestolen oprejst med den ene hånd.
2. Med den anden hånd skal du bruge tommelfingeren til at trykke på låsemekanismen (A) på toppen af hjulakselsbeslaget (B).
3. Hold den inde, og træk forhjulet (C) ud af hjulakselsbeslaget (B).

5.10 Montering af drivhjulene

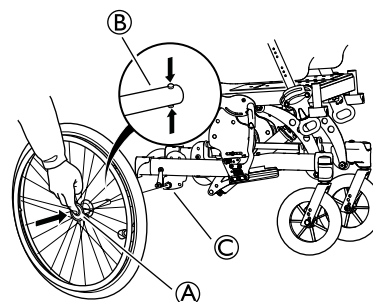

1. Tryk på knappen til lynudløsning (A), og hold den inde.
2. Anbring drivhjulsakslen (B) i drivhjulsophænget (C).
3. Træk hjulene udad for at kontrollere, at hjulet er fastgjort.

**ADVARSEL!****Risiko for personskade**

– Kontrollér, at drivhjulet er låst sikkert i position. Hjulene må ikke fjernes, når lynfjederknappen (A) er deaktiveret.

5.11 Vinkeljusterbare benstøtter

Sådan monteres eller afmonteres den svingbare benstøtte med justerbar vinkel, se

→ 3.8.2 Drejelige, vinkelindstillelige benstøtter, side 16.

5.12 Faste benstøtter

Sådan monteres eller afmonteres den svingbare, faste benstøtte med justerbar vinkel, se

→ 3.8.1 Svingbare benstøtter, side 16.

5.13 Montering af bordbakken

Montér bordbakken (A) i monteringsbeslagene til bordbakke (B).

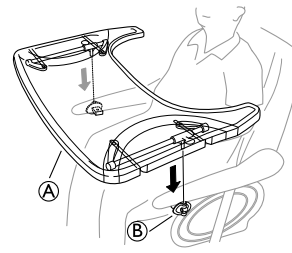

6 Kørsel med kørestolen

6.1 Generelle advarsler – brug



ADVARSEL!

Risiko for at tippe

Brugeren kan falde ud af kørestolen, når deres fødder anvendes til at manøvrere kørestolen.

– Når du bruger fødderne til at manøvrere kørestolen, skal du være opmærksom på, at tyngdepunktet forskydes fremad. Dette ændrer kørestolens stabilitet.



FORSIGTIG!

Risiko for at glide ned

– Sædet skal placeres vandret eller være kippet bagud, hvis brugeren efterlades alene uden opsyn.



FORSIGTIG!

Risiko for at glide ned

– Hvis sædehøjden er meget lav, og/eller hvis du manøvrerer kørestolen med fødderne, kan benstøtterne tages af. Vær i så fald opmærksom på risikoen for at glide frem og ned af sædet!

6.2 Bremses

6.2.1 Brug af den brugerbetjente bremse

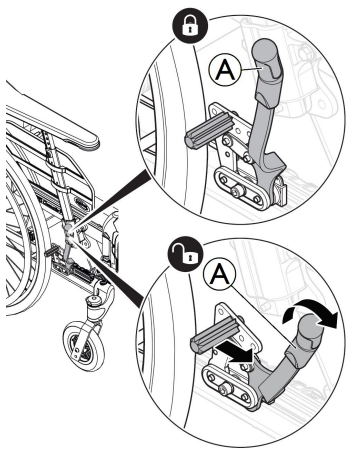

Start med at tjekke, at dækkene har et korrekt lufttryk (trykt på siden af hvert dæk).



Den brugerbetjente bremse bruges, når kørestolen ikke bevæger sig, og er ikke beregnet til at nedsætte farten med, når kørestolen er i bevægelse.

1. Flyt håndtaget Ⓐ bagud (mod dig selv) for at aktivere bremsen.
2. Flyt håndtaget Ⓐ fremad for at frigøre bremsen.



FORSIGTIG!

Risiko for at få fingrene i klemme

– Pas på, at du ikke får fingrene i klemme mellem bremseklodsen og drivhjulet.

6.2.2 Brug af den enhåndsbetjente bremse

Kørestolen kan være udstyret med en enhåndsbetjent bremse i stedet for den brugerbetjente standardbremse. Den enhåndsbetjente bremse betjenes på samme måde som den brugerbetjente standardbremse. Forskellen er, at bremsehåndtaget bremser begge hjul samtidig. Den enhåndsbetjente bremse fås både til højre og venstre side af kørestolen.

6.2.3 Brug af bremsen, der betjenes af plejeren



ADVARSEL!

Risiko for reduceret bremseeffekt

– En forkert indstilling eller brug af bremsen reducerer bremseeffekten.

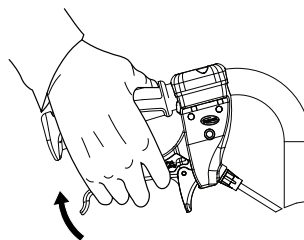

1. Bremsning, når kørestolen er i bevægelse: Klem begge bremsehåndtag sammen og opad, hvorefter bremsen aktiveres.

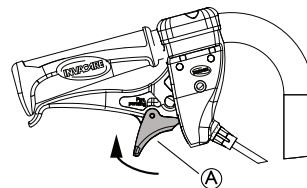

2. Låsning af bremserne: Klem håndtaget sammen, og flyt låsepalen Ⓐ opad.
3. Løsning af håndtaget.

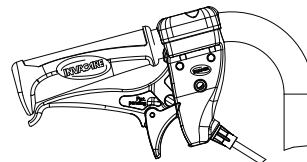

4. Frigørelse af bremserne: Klem håndtaget sammen, hvorefter låsepalen automatisk slipper.



Kontakt din autoriserede leverandør, hvis bremseeffekten er dårlig eller nedsat.

6.3 Brug af tilt-/tilbagelæningsfunktionen

For at sikre en god placering, benyt disse trin ved brug af vipning og tilbagelæning. Se sektionerne "Manuel vipning og justering af rygvinkel" og "Elektrisk vippefunktion og justering af rygvinkel", for vejledning til hvordan man betjener vippe- og/eller tilbagelæningsfunktionen.

Vipning/tilbagelæning fra en oprejst position

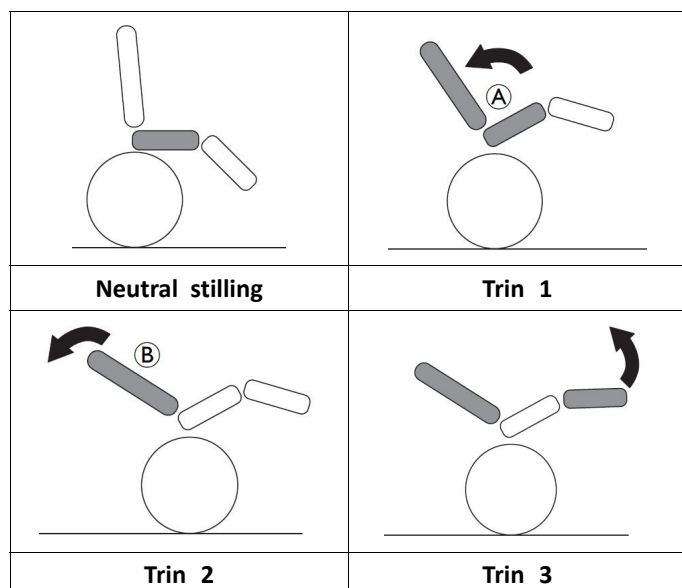

- Vip stolen.
 - Dette giver brugeren mulighed for at skubbe sig bagud, og støtter en neutral hofteposition A.
- Tilbagelæn ryglænet
 - Vægten vil nu skifte til ryggen og give en god positur, da bagdelen er placeret bagtil B.
- Vinkl benstøtterne.



FORSIGTIG! Ubehag for brugeren

Hofte vil blive anspændt og brugeren kan glide ned i stolen.
 – Sørg for at bagsiden af lårene (haserne) er i en afslappet, neutral position, når benstøtterne vinkles.

Oprejsning fra en vippet/tilbagelænet position

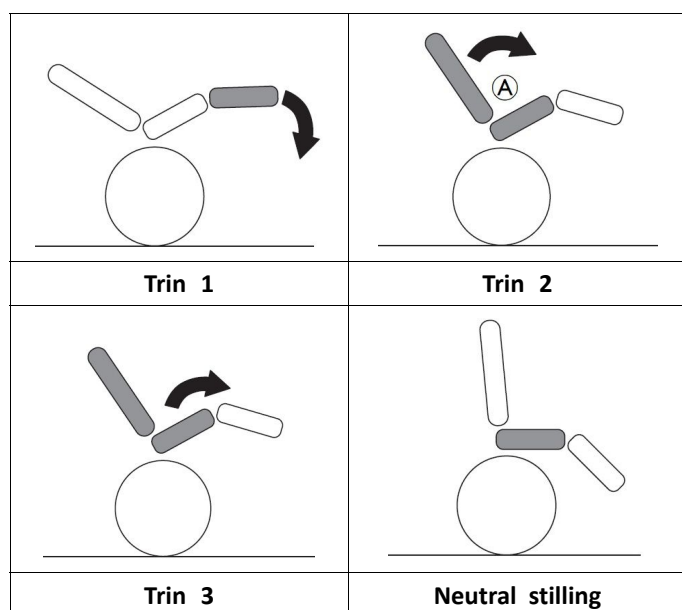

- Klap benstøtterne ned.
- Oprejs ryglænet fra den tilbagelænedede position.
 - Oprejsning af ryglænet inden vipningen, bibeholder hoftens neutrale position A.
- Rejs den vippede position.

6.4 Forflytning ind i/ud af kørestolen



ADVARSEL! Risiko for at vælte

Der er stor risiko for at vælte ved forflytningen.
 – Stig kun ud og ind uden hjælp, hvis du fysisk er i stand til at gøre det.
 – Ved forflytning skal du sætte dig så langt tilbage i sædet som muligt. Derved undgås skader på betrækket, og at kørestolen tipper forover.
 – Sørg for, at begge forhjul vender direkte fremad.



ADVARSEL! Risiko for at vælte

Kørestolen kan tippe forover, hvis du står på fodstøtten.
 – Stå aldrig på fodstøtten, når du skal ind eller ud af kørestolen.



FORSIGTIG!

Hvis du frigør eller beskadiger bremserne, kan kørestolen trille væk og komme ud af kontrol.
 – Undlad at støtte på bremserne, når du skal ind eller ud af kørestolen.



BEMÆRK!

Skærmene og armlænene kan blive beskadiget.
 – Sid aldrig på skærmene eller armlænene, når du skal ind eller ud af kørestolen.



- Flyt kørestolen så tæt på det sæde, du vil bevæge dig over i, som muligt.
- Lås parkeringsbremsen.
- Fjern armlænene, eller flyt dem opad, så de ikke er i vejen.
- Løsn benstøtterne, eller drej dem udad.
- Sæt fødderne ned på underlaget.
- Hold i kørestolen, og hold om nødvendigt også i en fast genstand i nærheden.
- Flyt dig langsomt fra kørestolen.

6.5 Sådan kører og styrer du kørestolen

Du kører og styrer kørestolen ved brug af drivringene.



FORSIGTIG!

En tung vægt, der hænger på ryglænet, kan påvirke kørestolens tyngdepunkt.
 – Justér din kørestil derefter.

6.6 Kørsel på trin og kantsten



ADVARSEL!

Risiko for at vælte

Ved kørsel på trin kan du miste balancen, så kørestolen vælter.

- Kør altid langsomt og forsigtigt hen til trin og kantsten.
- Kør ikke op eller ned på trin, der er højere end 15 cm.



FORSIGTIG!

En aktiveret antitip forhindrer, at kørestolen tipper bagover.

- Deaktiver antitip før kørsel op eller ned af trin eller kantsten.



ADVARSEL!

Risiko for personskade på ledsageren og beskadigelse af kørestolen

Det kan skade ledsagerens ryg, hvis kørestolen vippes med en tung bruger i, og kørestolen kan blive beskadiget.

- Sørg for, at du kan styre kørestolen sikkert med en tung bruger, før du udfører en vippemanøvre.

Kørsel ned ad et trin med en hjælper

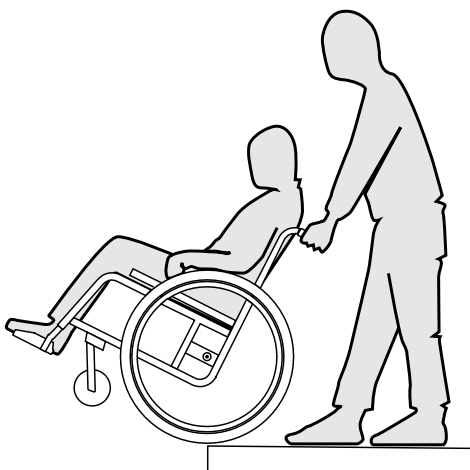

1. Kør kørestolen helt hen til kantstenen, og hold fast i drivringene.
2. Hjælperen skal gribe fat i begge skubbehåndtag, skubbe fast nedad og vippe kørestolen bagud, så forhjulene løftes fra jorden.
3. Hjælperen skal derefter holde kørestolen i denne position, skubbe den forsigtigt ned af trinnet og så tippe den fremad, så forhjulene sættes tilbage på jorden.

Kørsel op ad et trin med en hjælper



ADVARSEL!

Risiko for alvorlige kvæstelser

Hvis du går op ad trin og kantsten oftere end ved normal brug, kan det medføre træthedsbrud i kørestolens ryglæn, og brugeren kan falde ud af kørestolen.

- Sørg for, at kørestolen kan styres af brugeren eller hjælperen, inden der foretages vippemanøvre.

1. Kør kørestolen baglæns, indtil drivhjulene rører kantstenen.
2. Assistenten skal gribe fat i begge skubbehåndtag, skubbe nedad og vippe kørestolen baglæns, så forhjulene løftes fra jorden, og derefter trække baghjulene over kantstenen, indtil forhjulene kan placeres på jorden igen.

6.7 Kørsel på trapper



ADVARSEL!

Fare for at falde

Ved kørsel på trapper kan du miste ligevægten, så du vælter med kørestolen.

- Når du skal køre op eller ned ad trapper med mere end et trin, bør du altid have 2 ledsagere.



1. Du kan komme op og ned ad trapper, ved at køre op eller ned ad et trin ad gangen som beskrevet ovenfor. Her skal den første ledsager stå bag kørestolen og holde fast i skubbehåndtagene. Den anden ledsager skal have fat i en fast del af den forreste ramme for at sikre kørestolens forreste del.

6.8 Kørsel på ramper og skråninger



ADVARSEL!

Risiko på grund af manglende kontrol over kørestolen

Ved kørsel på skråninger eller hældninger kan din kørestol vippe bagover, forover eller til siden.

- Hav altid en hjælper bag ved kørestolen, når du kører op ad lange skråninger.
- Undgå skråninger med hældning.
- Undgå skråninger på over 7°.
- Undgå pludselige bevægelser, når du skifter retning på en skråning.



FORSIGTIG!

Din kørestol kan trille væk på selv et let skrånende underlag, hvis du ikke styrer den med drivringene.

- Brug parkeringsbremsene, hvis din kørestol holder stille på et skrånende underlag.

Kørsel op ad skråninger

For at køre op ad en skråning skal du skabe fremdrift og holde fremdriften, samtidig med at du styrer retningen.

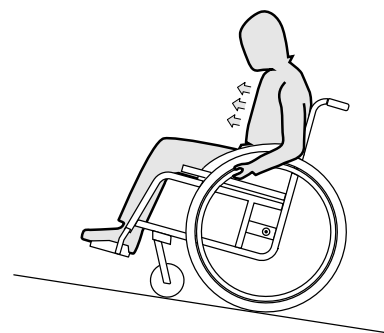

1. Læn overkroppen frem og driv kørestolen frem med hurtige, kraftige tag i begge drivringe.

Kørsel ned ad skråninger

Ved kørsel ned ad skråninger er det vigtigt at styre retningen og især hastigheden.

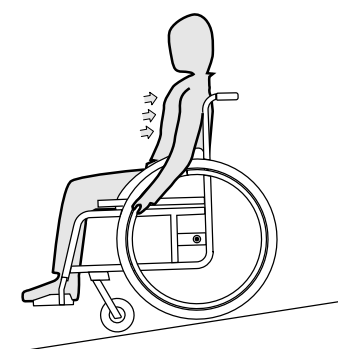

1. Læn dig tilbage og lad forsigtigt drivringene løbe gennem hænderne. Du skal til enhver tid kunne stoppe kørestolen ved at gribe fat i drivringene.



FORSIGTIG!

Fare for forbrænding af hænderne.

Hvis du bremser i længere tid, dannes der en masse friktionsvarme ved drivringene (især anti slip-drivringe).

- Brug egnede handsker.

6.9 Stabilitet og balance i siddende position

Nogle daglige aktiviteter og handlinger kræver, at du læner dig fremad, sidelæns eller bagud ud af kørestolen. Dette har stor indvirkning på stabiliteten i kørestolen. For at holde din balance hele tiden skal du gå frem på følgende måde:

Når du læner dig fremad



ADVARSEL!

Risiko for at falde

Hvis du læner dig fremad ud af kørestolen, kan du falde ud af den.

- Bøj dig aldrig for langt fremad, og undlad at flytte dig fremad i sædet for at nå en genstand.
- Bøj dig ikke fremad mellem knæene for at få samle noget op fra gulvet.

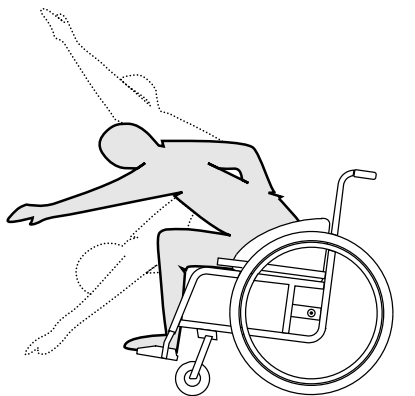

1. Lad forhjulene pege fremad. (For at gøre dette skal du bevæge din kørestol lidt fremad og derefter tilbage igen).
2. Aktivér begge manuelle hjullåse.
3. Når du læner dig fremad, skal din overkrop holde sig over forhjulene.

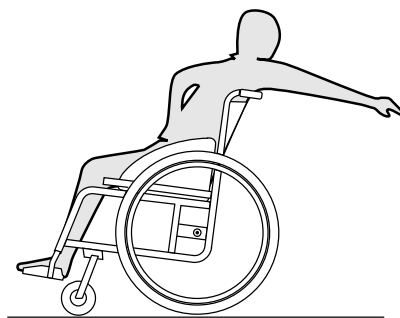

1. Lad forhjulene pege fremad. (For at gøre dette skal du bevæge din kørestol lidt fremad og derefter tilbage igen).
2. Aktivér ikke den manuelle hjullås.
3. Når du rækker bagud, må du ikke række så langt, at du skal ændre din siddestilling.

Når du rækker bagud



ADVARSEL!

Risiko for at falde ud

Hvis du læner dig for langt bagud, kan du få kørestolen til at vælte.

- Læn dig ikke ud over ryglænet.
- Brug en antitip-anordning.

7 Transport

7.1 Løft af kørestolen

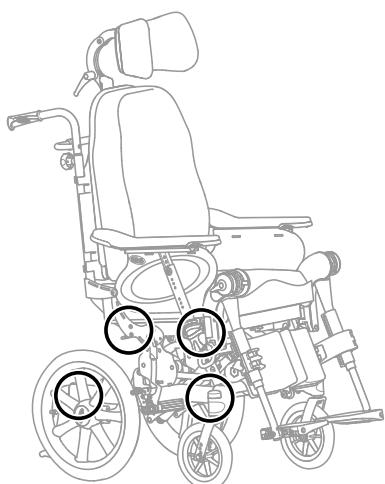

1. Løft altid kørestolen ved at tage fat i rammen på de steder, der er vist på billedet.
2. Undlad at løfte kørestolen i de aftagelige armlæn eller fodstøtterne.
3. Sørg for, at ryglænet og skubbehåndtagene sidder godt fast.
4. Læs kapitlet Sikkerhedsanvisninger/Fremdriftsmetoder.

7.2 Adskillelse med henblik på transport

Kørestolen er let at gøre klar til transport.

7.2.1 Ryglæn

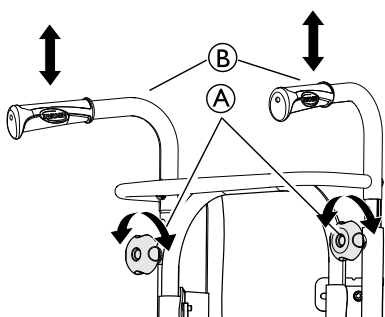

1. Fjern ryglænsputen.
2. Løsn fingerskruerne (A), og sænk skubbehåndtagene/skubbebøjlen (B) til den laveste position.

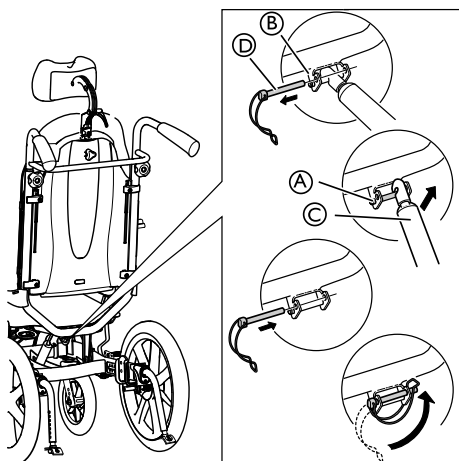

3. Fjern forsigtigt sikkerhedsbøjlen (D) fra beslaget (B).
4. Pres ryglænet let fremad.
5. Løft gaspatronen (C) opad, og løs den fra stiften (A).
6. Klap ryglænet sammen, og lad det hvile på sædet.
7. Sæt sikkerhedsbøjlen (D) tilbage i beslaget (B), og lås den på plads til transport.

 Vær forsigtig med kablerne, når ryglænet klappes sammen.

7.2.2 Skubbehåndtag/skubbebøjle

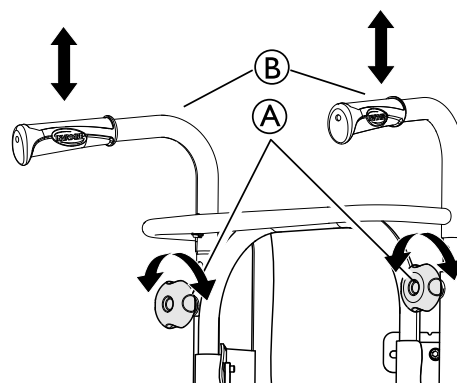

1. Løsn de to fingerskrue (A).
2. Højden på skubbehåndtagene (B) kan indstilles ved ganske enkelt at trække håndtagene opad eller ved at trykke dem nedad.

7.2.3 Vinkeljusterbare benstøtter

Sådan monteres eller afmonteres den svingbare benstøtte med justerbar vinkel, se

→ 3.8.2 Drejelige, vinkelindstillelige benstøtter, side 16.

7.2.4 Faste benstøtter

Sådan monteres eller afmonteres den svingbare, faste benstøtte med justerbar vinkel, se

→ 3.8.1 Svingbare benstøtter, side 16.

7.3 Transport af el-køretøjet uden bruger



ADVARSEL!

Der er fare for skader, hvis kørestolen ikke er forsvarligt fastgjort

I tilfælde af ulykker, opbremsninger osv. kan du blive alvorligt kvæstet på grund af flyvende kørestolsdele.

– Fastgør alle kørestolens komponenter forsvarligt under transport for at forhindre, at de løsner sig under kørslen.



Du kan tage drivhjulene af, når kørestolen transporteres.



BEMÆRK!

Nedslidning kan påvirke styrken i bærende dele.

– Træk ikke kørestolen over ru overflader uden at montere hjulene (undlad f.eks. at trække rammen over asfalt).

**FORSIGTIG!****Risiko for personskade**

- Hvis det ikke er muligt at fastgøre dit el-køretøj sikkert i en bil med henblik på transport, anbefaler Invacare, at du undlader at transportere el-køretøjet.

Dit el-køretøj kan transporteres på vej og med tog og fly uden begrænsninger. Forskellige transportvirksomheder har dog retningslinjer, der eventuelt kan begrænse eller forbyde visse transportprocedurer. Rådfør dig med transportfirmaet i hvert enkelt tilfælde.

- Invacare anbefaler på det kraftigste, at el-køretøjet fastgøres til bunden af bilen.

7.4 Transport af kørestolen med bruger i et køretøj

Selvom kørestolen er forsvarligt fastgjort, og følgende regler overholdes, kan passagerer komme til skade i tilfælde af sammenstød eller hård opbremsning. Derfor anbefaler Invacare kraftigt, at kørestolsbrugeren placeres på bilsædet. Der må ikke foretages ændringer eller udskiftninger af punkter på kørestolen (konstruktion, ramme eller dele) uden skriftligt samtykke fra Invacare Corporation. Kørestolen er blevet testet i henhold til kravene i ISO 7176-19 (frontalt sammenstød).

**ADVARSEL!****Risiko for alvorlig kvæstelse eller død**

- For at bruge kørestolen som sæde i en bil skal ryglæns højden være mindst 500 mm.

Hvis brugeren skal transporteres i kørestolen i en bil, skal der installeres et fastspændingssystem i bilen. Fastgørelsespunkt til kørestolen (firepunktsfastgørelse) og fastspændingssystemer til brugeren skal være godkendt i henhold til ISO 10542-1. Kontakt din lokale autoriserede Invacare-leverandør for at få mere at vide om, hvordan man får og installerer et godkendt og kompatibelt fastspændingssystem.

**BEMÆRK!**

- Inden turen skal du kontakte transportøren for at få oplysninger om kapacitet med hensyn til påkrævet udstyr.

**ADVARSEL!****Risiko for alvorlig kvæstelse eller død**

Hvis det af en eller anden grund er umuligt at forflytte kørestolsbrugeren til et bilsæde, kan kørestolen bruges som bilsæde, hvis følgende procedurer og bestemmelser er overholdt.

- Konfigurationen af kørestolen er kompatibel med brug som sæde i motorkøretøjer (fastgørelsespositioner markeret med mærkater).
- Kørestolen skal være fastgjort i bilen med et 4-punkt-fastspændingssystem på kørestolen.
- Brugeren skal fastgøres med en 3-punktssæle, som er fastgjort til køretøjet.

**BEMÆRK!**

- Der henvises til de brugsanvisninger, som fulgte med fastspændingssystemerne.
- Illustrationerne nedenfor kan variere afhængig af leverandøren af fastspændingssystemet.

**ADVARSEL!****Risiko for alvorlig kvæstelse eller død**

- Kørestole er blevet kollisionstestet i henhold til ISO7176-19 for at simulere deres adfærd, når de anvendes som fremadvendte sæder i motorkøretøjer af børn og voksne med en kropsvægt, der er lig med eller højere end 22 kg.
- Brug ikke kørestolen som bilsæde, hvis brugervægten er under 22 kg.

Sikring af kørestolen og brugeren



Valget af kørestolskonfiguration (sædebredde og -dybde, akselafstand) påvirker manøvredugtighed og adgang til motorkøretøjer.

**ADVARSEL!****Risiko for alvorlig kvæstelse eller død**

- Der kan forekomme kvæstelse eller beskadigelse, hvis kørestolens komponenter eller udstyr løsner sig i ved sammenstød eller hård opbremsning.
- Sørg for at fjerne alle aftagelige og løse komponenter og udstyr fra kørestolen, og opbevar det forsvarligt i bilen.
 - Frakobl håndbetjeningen (kun elektrisk udgave) fra dens tilslutning til styreboksen og sikkert opbevaret i køretøjet.

**BEMÆRK!**

- Der kan opstå tilskadekomst for personer eller skader på kørestolen under en kollision eller ved et pludseligt stop.
- Det er vigtigt, at kørestolen bliver tjekket af en kvalificeret tekniker efter ulykker eller sammenstød.

- **Ryglæn og sædevinkler:**



Under transport af en kørestol med en siddende bruger, er de anbefalede ryglæsvinkler og sædetilten følgende:

- Dahlia standard: 4°-7° for ryglænet og 4° for sædet.
- Dahlia 45 med 16"-hjul: 12° for ryglænet og 10° for sædet.

- **Ramper og skråninger:**

**ADVARSEL!****Risiko for personskade**

- Risiko på grund af manglende kontrol over kørestolen.
- Lad aldrig brugeren være uden opsyn, når kørestolen transporteres op eller ned ad ramper eller skråninger.



Derfor anbefaler Invacare kraftigt, at kørestolsbrugeren placeres på bilsædet med støttebæltet på.

• Justering af støttebæltet



ADVARSEL!

Risiko for alvorlig kvæstelse eller død

- Støttebæltet kan bruges sammen med, men aldrig som erstatning for, et godkendt fastspændingssystem for passagerer (3-punktssele).

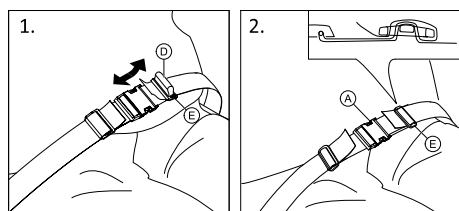

1. Indstil støttebæltet efter kørestolsbrugeren, se afsnittet 4.17 Støttebælte, side 29.

Fastgørelse af kørestolen med et 4-punktsfastspændingssystem til kørestol



ADVARSEL!

Risiko for alvorlig kvæstelse eller død

- Sørg for, at der er tilstrækkelig plads omkring kørestolen og brugeren for at forhindre, at brugeren kommer i kontakt med andre passagerer, upolstrede dele i bilen, kørestolsudstyr eller forankringspunkter på fastspændingssystemet.

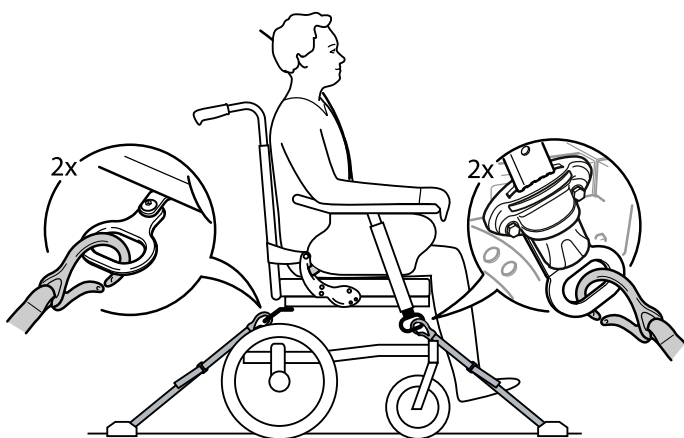

ADVARSEL!

- Placer kørestolen, så brugeren sidder med ansigtet i bilens kørselsretning.
- Aktivér kørestolens parkeringsbremser.

- Aktivér antitippen.

Kørestolens fastgørelsespunkter, hvor snaplåsene til fastspændingssystemet skal placeres, er markeret med fjederkrogssymboler (se følgende figurer og afsnittet 2.4 Mærkater og symboler på produktet, side 8).



Fastgør kørestolen til bilens monteringskinner med de forreste og bagerste stropper på 4-punktsfastspændingssystemet til kørestol. Der henvises til den brugsanvisning, som fulgte med 4-punktsfastspændingssystemet til kørestol.

Fastgørelsespositioner for fjederkroge på forsiden:

1. Fastgør fjederkroge til de forreste transportbeslag som vist i figuren ovenfor (se placeringen af mærkatet med fjederkrogssymbolet).
2. Fastgør de forreste stropper til skinnesystemet ifølge instruktioner i den anbefalede fremgangsmåde fra producenten af 4-punktsfastspændingssystemet til kørestol.
3. Frigør parkeringsbremserne, og stram de forreste stropper ved at trække kørestolen baglæns bagfra.
4. Aktivér parkeringsbremserne igen.

Fastgørelsespositioner for fjederkroge på bagsiden:

1. Fastgør fjederkroge til de bageste transportbeslag som vist i figuren ovenfor (se placeringen af mærkatet med fjederkrogssymbolet).
2. Fastgør de bagerste stropper til skinnesystemet ifølge instruktioner i den anbefalede fremgangsmåde fra producenten af 4-punktsfastspændingssystemet til kørestol.
3. Stram stropperne.



BEMÆRK!

- Sørg for, at fjederkroge er belagt med et skridsikkert materiale for at forhindre, at de glider på akslen.

Fastgørelse af 3-punktssele til fastspænding



ADVARSEL!

- Sørg for, at 3-punktssele til fastspænding sidder så tæt til brugerens krop som muligt uden, at det er ubehageligt, og at ingen bæltebånd er snoede.
- Sørg for, at 3-punktssele til fastspænding ikke holdes væk fra brugerens krop af dele på kørestolen, f.eks. armlæn eller hjul osv.
- Sørg for, at 3-punktssele til fastspænding sidder i en lige linje fra brugeren til forankringspunktet uden at være i berøring med andre dele i bilen eller på kørestolen, sædet eller ekstraudstyret.
- Sørg for, at bækkenbæltespændingen slutter tæt hen over brugerens bækken og ikke kan bevæge sig op omkring maven.
- Sørg for, at brugeren selv kan nå udløsermekanismen.

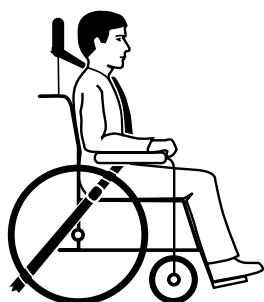

1. 3-punktssele til fastspænding skal sidde så tæt ind mod brugerens krop, som det er muligt, uden at det bliver ubehageligt.



BEMÆRK!

- Sørg for, at bæltebåndet ikke er snoet under brug.

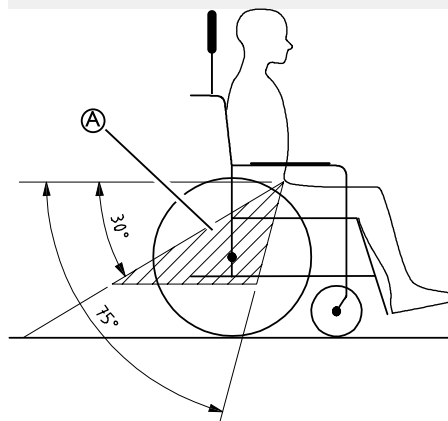

BEMÆRK!

- Bækkenbæltespændingen på 3-punktssele til fastspænding anbringes lavt over bækkenet, således at bækkenbæltets vinkel er inden for den foretrukne zone A på 30° til 75° til vandret. Det anbefales at bruge en mere stejl vinkel, men aldrig over 75°.



Billedet viser en forkert placering af trepunktsselen til fastspænding.

2. Selen til fastspænding må ikke holdes på afstand af brugerens krop pga. dele af kørestolen, f.eks. armlæn eller hjul osv.
3. Hvis køretøjet har nakkestøtte, og kørestolen har hovedstøtte/nakkestøtte, skal du vurdere med en læge, hvilke af dem skal anvendes.



Hoved- og nakkestøtter fra Invacare er ikke fastspændingsanordninger. Ikke desto mindre er de blevet kollisionstestet for at bekræfte deres fastgørelsespunkter.

8 Vedligeholdelse

8.1 Sikkerhedsoplysninger



ADVARSEL!

Nogle materialer forringes naturligt over tid. Dette kan medføre skader på kørestolens komponenter.
– Din kørestol skal tjekkes af en kvalificeret tekniker mindst en gang om året, eller hvis den ikke har været i brug i en længere periode.



Emballage til returforsendelse
Kørestolen skal sendes til den autoriserede leverandør i en passende emballage for at undgå beskadigelse under transporten.

8.2 Daglig kontrol

Kontrollér, at følgende dele er monteret korrekt på kørestolen:

- Hjul
- Ryglæn
- Antitip
- Skubbehåndtag
- Fodstøtter

8.3 Vedligeholdelsesskema

For at garantere sikker og pålidelig drift skal følgende visuelle kontroller og vedligeholdelse udføres regelmæssigt, eventuelt af en anden person.

	ugentligt	månedligt	årligt
Kontrollér dæktrykket	x		
Kontrollér, at svinghjulene og/eller drivhjulene sidder korrekt	x		
Kontrollér støttebæltet	x		
Kontrollér tilbagelænings- og vippemekanismerne		x	
Tjek svinghjulene og deres fiksering		x	
Kontrollér bolte		x	
Kontrollér eger		x	
Kontrollér parkeringsbremsen		x	
Få kørestolen tjekket af en kvalificeret tekniker			x

Generelt visuelt eftersyn

1. Undersøg kørestolen for løse dele, revner eller andre fejl.
2. Hvis du finder noget, skal du straks stoppe med at bruge din kørestol og kontakte en autoriseret leverandør.

Kontrollér dæktrykket

1. Kontrollér dæktrykket, se afsnittet "Dæk" for at få flere oplysninger.
2. Pump dækkene op til det krævede dæktryk.
3. Kontrollér samtidigt dækkets slidbane.
4. Udskift dækkene, hvis det er nødvendigt.

Kontrollér, at svinghjulene og/eller drivhjulene sidder korrekt

1. Træk i sving og/eller drivhjulet for at kontrollere, at den aftagelige aksel er placeret korrekt. Svinghjulet eller drivhjulet må ikke kunne trækkes af.
2. Hvis svinghjulene og/eller drivhjulene ikke er helt i indgreb, skal du fjerne eventuelt snavs eller aflejringer. Løser dette ikke problemet, skal de aftagelige aksler monteres igen af en kvalificeret tekniker.

Kontrollér støttebæltet

1. Kontrollér, at støttebæltet er indstillet korrekt.



ADVARSEL!

Risiko for glidning/kvælning/fald

- Løse støttebælter skal justeres af en sundhedsmedarbejder.
- Beskadigede støttebælter skal udskiftes af en kvalificeret tekniker.

Kontrollér tilbagelænings- og vippemekanismerne

1. Kontrollér, at tilbagelænings- og vippemekanismerne er nemme at betjene.

Tjek svinghjulene og deres fiksering

1. Kontrollér, at alle svinghjul drejer frit.
2. Skub og træk i de 3 retninger (for og bag; venstre og højre; op og ned) for at observere, at der ikke er frigang og bevægelse, og kontrollér også, at der ikke er synlige skader.

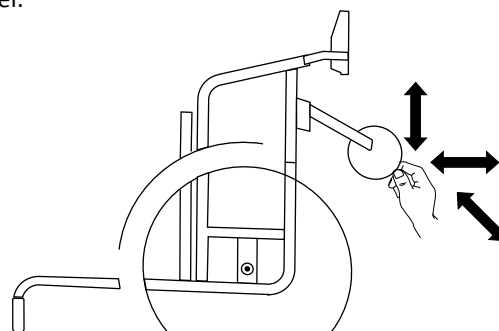

Fig. 8-1

3. Fjern snavs eller hår fra svinghjulenes lejer.
4. Defekt eller slidt fiksering på svinghjul skal udskiftes af en kvalificeret tekniker.

Kontrollér boltene

Boltene kan løsne sig ved langvarig brug.

1. Kontrollér, at boltene er tilspændt (på fodstøtte, sædebetræk, sider, ryglæn, ramme, sædemodul).
2. Tilspænd eventuelle løse bolte med det korrekte moment.

- !** **BEMÆRK!**
Der bruges selvåsende skruer, møtrikker eller låsende gevindlim til flere samlinger. Hvis disse løsnes, skal de erstattes af nye selvåsende skruer, møtrikker eller nyt låsende gevindlim.
– Selvåsende skruer/møtrikker skal udskiftes af en kvalificeret tekniker.

Kontrollér egerens spænding.

Egerne må ikke være løse eller forvredne.

1. Løse eger skal spændes af en kvalificeret tekniker.
2. Ødelagte eger skal udskiftes af en kvalificeret tekniker.

Kontrollér parkeringsbremsene

1. Kontrollér, at parkeringsbremsene er placeret korrekt. Bremsen er indstillet korrekt, hvis bremseklodsen trykker ned på dækket med et par millimeter, når bremsen aktiveres.
2. Hvis du konstaterer, at indstillingen ikke er korrekt, skal du få indstillet bremsene korrekt af en kvalificeret tekniker.

- !** **BEMÆRK!**
Parkeringsbremsene skal nulstilles hver gang, drivhjulene er blevet udskiftet, eller deres placering er blevet ændret.

Tjek efter et voldsomt sammenstød eller slag

- !** **BEMÆRK!**
Et voldsomt sammenstød eller slag kan påføre kørestolen skader, der er så godt som umulige at se.
– Det er vigtigt, at du får din kørestol tjekket af en kvalificeret tekniker efter et voldsomt sammenstød eller slag.

Reparation eller udskiftning af en slange

1. Fjern drivhjulet, og luk luften ud af slangen.
2. Løft den ene dækside af fælgen ved hjælp af et dækjern til cykeldæk. Brug ikke skarpe genstande såsom en skruetrækker, da det kan beskadige slangen.
3. Træk slangen ud af dækket.
4. Reparer slangen ved hjælp af cykellappegrej, eller udskift eventuelt slangen med en ny.
5. Pump slangen en smule op, så den bliver rund.
6. Sæt ventilen ind i ventilhullet på fælgen, og læg slangen tilbage i dækket (slangen skal ligge tæt rundt langs dækket uden folder).
7. Løft dækkanten hen over fælgkanten. Start ved ventilen, og brug et dækjern til cykel. Imens skal du hele tiden holde øje hele vejen rundt, at slangen ikke kommer i klemme mellem dæk og fælg.
8. Pump dækket op til det maksimale arbejdsstryk. Kontrollér, at der ikke slipper luft ud af dækket.

Reserve dele

- i** Alle reservedele kan fås hos en autoriseret Invacare-leverandør.

8.4 Vedligeholdelse af den elektriske model



FORSIGTIG!

Risiko for beskadigelse af produktet

- Undlad at bruge kemikalier.
- Håndtér batterierne forsigtigt.
- Brug ikke stærke basiske opløsningsmidler eller basiske væsker.
- Kontrollér, at alle aktuatorer og systemer fungerer korrekt.
- For at optimere levetiden skal produktet være tilsluttet netspænding så ofte som muligt. Det anbefales at oplade batteriet mindst hver 3. måned.
- Test batterifunktionen mindst en gang om året.

8.5 Rengøring og desinficering

8.5.1 Generelle sikkerhedsanvisninger



FORSIGTIG!

Risiko for kontaminering

- Tag forholdsregler til at beskytte dig selv, og brug passende beskyttelsesudstyr.



BEMÆRK!

- Forkerte væsker eller metoder kan beskadige produktet.
- De anvendte rengørings- og desinfektionsmidler skal være effektive og kunne anvendes sammen, og de må ikke angribe de materialer, der rengøres.
 - Brug aldrig korroderende væsker (basiske rengøringsmidler, syre osv.) eller slibende rengøringsmidler. Vi anbefaler et almindeligt husholdningsrengøringsmiddel, f.eks. opvaskemiddel, hvis ikke andet angives i rengøringsanvisningerne.
 - Brug aldrig opløsningsmidler (cellulosefortynder, acetone osv.), som ændrer strukturen af plastikdele eller opløser de påsatte mærkater.
 - Sørg altid for, at produktet er helt tørt, før det tages i brug igen.



Ved rengøring og desinficering i kliniske og/eller plejemiljøer skal stedets lokale procedurer følges.

8.5.2 Rengøringsintervaller



BEMÆRK!

- Regelmæssig rengøring og desinficering fremmer problemfri drift, forlænger servicelevetiden og forebygger kontaminering.
- Rengør og desinficer produktet:
- Regelmæssigt, mens det er i brug,
 - før og efter enhver serviceprocedure,
 - når det har været i kontakt med kropsvæsker,
 - før det bruges til en ny bruger.

8.5.3 Rengøring

! BEMÆRK!

Snavs, sand og havvand kan beskadige lejerne. Ståldele kan ruste, hvis overfladen beskadiges.

- Udsæt kun kørestolen for sand og havvand i korte perioder, og rengør den altid efter en tur til stranden.
- Hvis kørestolen er beskidt, skal snavset tørres af med en fugtig klud, så snart det er muligt, og derefter omhyggeligt tørres.

1. Fjern alt monteret ekstraudstyr (kun det ekstraudstyr, der ikke kræver brug af værktøj).
2. Aftør de enkelte dele med en klud eller en blød børste, og benyt almindelige rengøringsmidler (pH = 6-8) og varmt vand.
3. Skyl delene med varmt vand.
4. Tør delene grundigt med en tør klud.

 Bilvoks og blød voks kan bruges på lakerede metaloverflader for at fjerne afskrabninger og genskabe glansen.

Rengøring af betræk

Ved rengøring af betræk henvises til anvisningerne på mærkaten på sæde, polstring og ryglæns polstring.

 Hvis muligt skal alle burrebånd (de selvgribende dele) være samlet under vask for at minimere opbygning af fnug og tråde på krogbåndene og forhindre, at de beskadiger betrækket.

8.5.4 Vask

1. Fjern alle løse og aftagelige betræk, og vask dem i en vaskemaskine i henhold til vaskevejledningen for det enkelte betræk.
2. Fjern alle polstrede dele, f.eks. sædepuder, armlæn, hovedstøtte eller nakkestøtte med faste polstrede dele, lægpuder osv., og rengør dem særskilt.

 De polstrede dele må ikke rengøres med højtryksrensere eller vandstråle.

3. Spray kørestolens ramme med rengøringsmiddel, f.eks. et bilvaskemiddel med voks, og lad midlet sidde og virke.
4. Skyl kørestolens ramme med en højtryksrenser eller almindelig vandstråle, alt efter hvor snavset kørestolen er. Ret ikke strålen mod lejer eller drænhuller. Hvis kørestolens ramme vaskes i en maskine, må vandet ikke være mere end 60 °C varmt.

 Brug ikke andet end vand og mild sæbe til rengøring af bordet.

5. Lad kørestolen tørre i en tørrekabine. Fjern alle dele, hvor der har samlet sig vand, f.eks. i enderør, samlinger osv. Hvis kørestolen er blevet vasket i en maskine, anbefaler vi, at den blæses tør med komprimeret luft.

Polyuretan (PU)-belagt stof, der kan strækkes i flere retninger

Mindre pletter på stoffet kan fjernes med en blød, fugtig klud og lidt neutralt rengøringsmiddel. Tør stoffet af med sprit eller mineralsk terpentiner, og vask det med varmt vand og et neutralt rengøringsmiddel ved større og mere genstridige pletter.

Stoffet kan vaskes ved temperaturer op til 60 °C. Almindelige rengøringsmidler kan anvendes.

 Alle kørestolsdele, som er beklædt med polyuretan (PU)-belagt stof, der kan strækkes i flere retninger, f.eks. armlænsputer, lægpuder, hovedstøtte og nakkestøtte, skal rengøres i henhold til ovenstående anvisninger.

Elektrisk model

! BEMÆRK!

- Kørestolen med elektrisk ryglæn eller kippefunktion er beskyttet i henhold til IPX6. Dette betyder, at produktet kan vaskes med en børste og med vand. Vandet må gerne være under tryk (haveslange eller tilsvarende), men vand under højt tryk må ikke sprøjtes direkte mod det elektriske system.
- Maks. vasketemperatur er 20 °C.
- Brug ikke damprensere.
- Sørg for inden rengøring, at stikket ikke er forbundet til en stikkontakt.
- Sammenkoblede kabler skal fortsat være tilsluttet under rengøring af produktet.
- Træk aktuatoren tilbage til den inderste position under rengøringen for at undgå, at stempelstangen affedtes.

8.5.5 Desinficering

Kørestolen kan desinficeres ved at spraye eller aftørre den med testede, godkendte desinfektionsmidler.

 Spray den med et mildt rengørings- eller desinfektionsprodukt (bakterie- og svampedræbende, der opfylder standarderne EN1040/EN1276/EN1650), og følg producentens anvisninger.

1. Aftør alle generelt tilgængelige overflader med en blød klud med et almindeligt rengøringsmiddel.
2. Lad produktet lufttørre.

9 Efter brug

9.1 Opbevaring

! BEMÆRK

- Risiko for beskadigelse af produktet
- Opbevar ikke produktet i nærheden af varmekilder.
 - Opbevar aldrig andre genstande oven på kørestolen.
 - Kørestolen skal opbevares indendørs i tørre omgivelser.
 - Se temperaturgrænser i kapitel 11 *Tekniske Data*, side 51.

Efter længere tids opbevaring (mere end fire måneder) skal kørestolen kontrolleres i henhold til kapitel 8 *Vedligeholdelse*, side 45.

9.1.1 Opbevaring – Elektrisk udgave

! BEMÆRK!

- Risiko for beskadigelse af produktet
- Opbevar ikke produktet i nærheden af varmekilder.
 - Opbevar aldrig andre genstande oven på kørestolen.
 - Kørestolen skal opbevares indendørs i tørre omgivelser.
 - Se temperaturbegrænsning i kapitel 11 *Tekniske Data*, side 51.

Korttidsopbevaring

Du må ikke fjerne batteripakke A, der sidder under sædepladen, frakoble kablet fra batteriet Ⓐ eller fra styreboksen Ⓑ

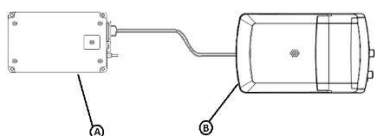

Langtidsopbevaring

Opbevaring af el-køretøjet og batteri

- Selvom batterierne ikke anvendes, aflader de af sig selv. Den bedste praksis er at frakoble batteriforsyningen fra styreboks, hvis du opbevarer el-køretøjet længere end to uger. Frakobl batteripakken fra styreboksen eller batteriet. Læs mere om korttidsopbevaring nedenfor. Hvis du er i tvivl om, hvilket kabel der skal frakobles, skal du kontakte din autoriserede udbyder.
- Batteriet skal altid være fuldt opladet før opbevaring.
- Når du opbevarer el-køretøjet længere end fire uger, skal batteriet kontrolleres hvert halve år og genoplades efter behov (før måleren viser halvt fuld) for at undgå skader

Forberedelse af el-køretøjet til brug

- Batteripakken skal oplades før brug.
- Tilslut batteriforsyningen til styreboksen igen.

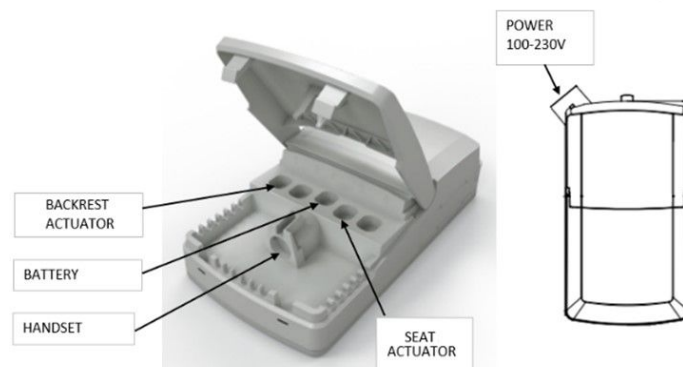

9.2 Bortskaffelse

Vær miljøbevidst, og indlever dette produkt til genbrug på den lokale genbrugsstation, når dets levetid er opbrugt.

Skil produktet og dens komponenter ad, så de forskellige materialer kan adskilles og genbruges hver for sig.

Bortskaffelse og genanvendelse af brugte produkter og emballagematerialer skal overholde love og forskrifter for affaldshåndtering i det enkelte land. Kontakt den lokale renovationsmyndighed for at få yderligere oplysninger.

9.2.1 Bortskaffelse – Elektrisk udgave



ADVARSEL!

Miljørисici

Enheden indeholder batterier. Dette produkt kan indeholde stoffer, som kan skade miljøet, hvis de bortskaffes på steder (lossepladser), der ikke overhovedet gældende lovgivning.

- UNDLAD at bortskaffe batterierne sammen med almindeligt husholdningsaffald.
- Batterierne SKAL afleveres på et korrekt bortskaffelsessted. Returnering er påbudt ved lov og er gratis.
- Bortskaf kun afladete batterier.
- Tildæk litiumbatteriernes terminaler, inden de bortskaffes.

9.3 Restaurering

Dette produkt er egnet til at blive brugt flere gange. Følgende handlinger skal udføres i forbindelse med restaurering af produktet til en ny bruger:

- Eftersyn
- Rengøring og desinfektion
- Tilpasning til den nye bruger

Se 8 *Vedligeholdelse*, side 45 og servicemanualen til dette produkt for at få nærmere oplysninger.

Sørg for, at brugsanvisningen bliver overdraget sammen med produktet.

Undlad at genbruge produktet, hvis der konstateres skader eller fejl.

10 Fejlfinding

10.1 Sikkerhedsoplysninger

Der kan opstå fejl som følge af daglig brug, indstillinger eller skiftende behov på kørestolen. Tabellen nedenfor viser, hvordan eventuelle fejl findes og afhjælpes.

Nogle af de angivne handlinger skal foretages af en kvalificeret tekniker. Disse er angivet. Vi anbefaler, at *alle* indstillinger foretages af en kvalificeret tekniker.

**FORSIGTIG!**

- Hvis du bemærker en fejl på din kørestol, f. eks. en væsentlig ændring i håndteringen, skal du straks stoppe med at bruge den og kontakte din leverandør.

10.2 Fejlfinding og afhjælpning af fejl

Fejl	Mulig årsag	Handling
Kørestolen kører ikke lige	Forkert dæktryk på et af drivhjulene	Korriger dæktrykket, → 11.4 Dæk, side 52
	En eller flere eger er ødelagt	Udskift defekte eger, → kvalificeret tekniker
	Egerne er spændt uens	Tilspænd løse eger → kvalificeret tekniker
	Svinghjulslejerne er snavsede eller beskadigede	Rengør lejerne, eller udskift svinghjulet, → kvalificeret tekniker
Kørestolen tipper for let bagud	Drivhjulene er monteret for langt fremme	Montér drivhjulene længere tilbage, → kvalificeret tekniker
	Rygvinklen er for stor	Reducer rygvinklen → kvalificeret tekniker
	Sædevinklen er for stor	Monter svinghjulet øverst på forgaflen → kvalificeret tekniker
Bremserne har et dårligt eller asymmetrisk greb	Forkert dæktryk på et eller begge bagdæk	Korriger dæktrykket, → 11.4 Dæk, side 52
	Forkert bremseindstilling	Korriger bremsens indstilling → kvalificeret tekniker
Rullemodstanden er meget høj	Dæktrykket i drivhjulene er for lavt	Korriger dæktrykket, → 11.4 Dæk, side 52
	Baghjulene er ikke parallelle	Sørg for, at drivhjulene er parallelle, → kvalificeret tekniker
Svinghjulene er ustabile, når der køres hurtigt	For lille modstand i svinghjulslejet	Tilspænd møtrikken på lejets aksel en smule, → kvalificeret tekniker
	Svinghjulet er slidt glat	Skift svinghjul → kvalificeret tekniker
Svinghjulet kører stramt eller sidder fast	Lejerne er snavsede eller defekte	Rengør lejerne, eller udskift svinghjulet, → kvalificeret tekniker

10.3 Identificering og reparation af fejl, elektrisk udgave

Fejl	Mulig årsag	Handling
Kippefunktion eller rygkip bevæger sig ikke	Slutning på takt nået	Betjen modstående knap
	Batteriet er ikke opladet	Oplad batteriet
	Håndbetjening er ikke tilsluttet	Kontroller, at håndbetjeningen er tilsluttet korrekt til betjeningspanelet.
	Fejl i håndbetjeningen	Tilkald en kvalificeret tekniker til udskiftning af håndbetjeningen
	Fejl i betjeningspanelet	Tilkald en kvalificeret tekniker til udskiftning af betjeningspanelet
	Kabler er viklet ind eller klemt	Tilkald en kvalificeret tekniker til udskiftning af kablerne
	Håndbetjeningsfunktionen er låst	Tilkald en kvalificeret tekniker til at låse op for håndbetjeningsfunktionen
Håndbetjeningen bipper, når den anvendes.	Batteriniveauet er lavt	Oplad batteriet
	Kørestolen er blevet brugt udendørs i kolde temperaturer (under -10 °C)	Sørg for, at kørestolen bliver varmere. Genstart styreboksen – se flere oplysninger i kapitlet "Opladning af batteriet".

11 Tekniske Data

11.1 Generelle oplysninger

 For Rea Dahlia – 100 - 150 mm svinghjul er kun beregnet til indendørs brug.

11.2 Mål og vægt

Alle mål- og vægtangivelser angiver et bredt interval for en standardkonfiguration af kørestolen. Mål og vægtangivelser (baseret på ISO 7176–1/5/7) kan variere alt efter de forskellige konfigurationer.

- !** **BEMÆRK!**
- I nogle konfigurationer overskrider kørestolens overordnede mål, når den er klar til brug, de tilladte grænser, og adgangen til nødflugtsveje er ikke mulig.
 - I nogle konfigurationer overstiger kørestolen den størrelse, der anbefales til togrejser i EU.

	DAHLIA 30°		DAHLIA 45°	
	515 mm (20")/560mm (22")/600 mm (24")	405 mm (16")	515 mm (20")/560mm (22")/600 mm (24")	405 mm (16")
Maks. brugervægt	135 kg	135 kg	135 kg	135 kg
Samlet længde med benstøtter	1010–1140 mm	1010–1140 mm	1010–1180 mm	1010–1160 mm
Samlet bredde	550–700 mm	550–700 mm	550–700 mm	550–700 mm
Opbevaringsbredde	fra 570 mm	fra 560 mm	fra 580 mm	fra 555 mm
Opbevaringshøjde	fra 600 mm	fra 700 mm	fra 570 mm	fra 710 mm
Opbevaringslængde	785 mm	890 mm	825 mm	940 mm
Samlet masse	>35 kg *	>35 kg *	>35 kg *	>35 kg *
Den tungeste dels masse	21 kg	25 kg	21 kg	25 kg
Statisk stabilitet ned ad bakke	11° – 15°	11° – 15°	11° – 15°	11° – 15°
Statisk stabilitet op ad bakke	3° – 15°	3° – 15°	3° – 15°	3° – 15°
Statisk stabilitet sidelæns	15° – 22°	15° – 22°	15° – 22°	15° – 22°
Sædeplans vinkel	-1° – +30°	-1° – +30°	-1° – +45°	-1° – +45°
Faktisk sædedybde	430–500 mm	430–500 mm	430–500 mm	430–500 mm
Faktisk sædebredde	390–540 mm	390–540 mm	390–540 mm	390–540 mm
Sædefladen ved før-/bagkanten	20": 330–500 mm 22": 350–430 mm 24": 430–450 mm	330–480 mm	20": 350–430 mm 22": 380–450 mm 24": 450–480 mm	350–500 mm
Ryg vinkel	0° – +30°	0° – +30°	0° – +30°	0° – +30°
Ryglæns højde	500–800 mm	500–800 mm	500–800 mm	500–800 mm
Afstand fra fodstøtte til sæde	362–627 mm	362–627 mm	362–627 mm	362–627 mm
Vinkel mellem ben og sædeflade	105° – 180°	105° – 180°	105° – 180°	105° – 180°

Højde fra armlæn til sæde	250–320 mm	250–320 mm	250–320 mm	250–320 mm
	DAHLIA 30°		DAHLIA 45°	
	515 mm (20")/560mm (22")/600 mm (24")	405 mm (16")	515 mm (20")/560mm (22")/600 mm (24")	405 mm (16")
Forreste placering af armlænskonstruktion	465–550 mm	465–550 mm	465–550 mm	465–550 mm
Drivringdiameter	445–535 mm	Ikke relevant	445–535 mm	Ikke relevant
Horisontal akselposition	-5,7/-94,3 mm	-5,7/-94,3 mm	-5,7/-94,3 mm	-5,7/-94,3 mm
Min. drejeradius	755 mm	755 mm	755 mm	755 mm
Samlet længde uden benstøtte	830–960 mm	830–960 mm	830–1000 mm	830–980 mm
Samlet højde	825–1250 mm	825–1250 mm	825–1250 mm	825–1250 mm
Vendebredde	minimum 1.280 mm	minimum 1.280 mm	minimum 1.280 mm	minimum 1.280 mm
Maks. hældningsvinkel for bremse	7°	7°	7°	7°

 * Samlet vægt ved sædebredde 39 cm og med den letteste konfiguration. Med "Laguna 2" ryglænsplade og polstring. Hvis den er udstyret med elektrisk system, er vægten 4,2 kg højere.

 Kørestolen er i overensstemmelse med følgende standarder:

- Krav og testmetoder for statisk styrke, slag- og træthedsstyrker (ISO 7176-8)
- Strøm- og kontrolsystemer til elektriske kørestole - krav og testmetoder (ISO 7176-14)
- Klimatest (ISO 7176-9)

	515 mm (20")	560 mm (22")	600 mm (24")	405 mm (16")
Hjulbredde	35 mm (1 3/8")	25 mm (1") - 35 mm (1 3/8")	25 mm (1") - 35 mm (1 3/8")	45 mm (1 3/4")
Hjulhældning	0° +/- 1° (kørestol uden belastning)			

11.3 Maksimal vægt for aftagelige dele

Maksimal vægt for aftagelige dele	
Del:	Maksimal vægt:
Benstøttens vinkel kan indstilles med lægpuden og fodstøtten	3,2 kg
Armlæn	2,0 kg
Massivt drivhjul 600 mm (24") med drivring og egerbeskyttelse	2,5 kg
Hovedstøtte/nakkestøtte/nakkestyr	1,4 kg
Kropsstøtte	0,8 kg
Ryglænspolstring	2,0 kg
Sædepude	1,9 kg
Bord	3,9 kg

11.4 Dæk

Det ideelle tryk afhænger af dæktypen:

Tabellen nedenfor er vejledende. Hvis dækket er forskelligt fra listen herunder, kan du se det maksimale dæktryk på siden af dækket.

Dæk	Maks. tryk		
Pneumatisk profileret dæk: 515 mm (20"); 560 mm (22"); 610 mm (24")	4,5 bar	450 kPa	65 psi
Pneumatisk lavprofildæk: 515 mm (20"); 560 mm (22"); 610 mm (24")	7,5 bar	750 kPa	110 psi
Massivt dæk: 405 mm (16 "); 560 mm (22"); 610 mm (24 ")	-	-	-

Dæk	Maks. tryk		
Massivt dæk: 100 mm (4"); 125 mm (5"); 140 mm (5" 1/2); 150 mm (6"); 200 mm (8")	-	-	-
Pneumatisk dæk: 200 mm (8")	2,5 bar	250 kPa	36 psi

 Kompatibiliteten af dækkene ovenfor afhænger af kørestolens konfiguration og/eller model.

 Størrelsen på dækket er angivet på siden af dækket. Udskiftning af passende dæk skal foretages af en kvalificeret tekniker.

 Hvis et dæk punkterer, skal du henvende dig på et egnet værksted (fx cykelværksted eller cykelforhandler) for at få slangen udskiftet af en kvalificeret person.





FORSIGTIG!

– Dæktrykket skal være ens i begge hjul for ikke at forringe kørekomforten samt sikre, at bremserne fungerer effektivt, og at kørestolen har fremdrift.

11.5 Materialer

Chassis, rør til ryglæn	Stål, pulverlakeret
Plastikdele som skubbehåndtag, bremsehåndtag, fodplader og det meste udstyr	Termoplast (f.eks. PA, PE, PP, ABS og TPE) i henhold til mærkningen på delene
Betræk (sæde og ryglæn)	PUR-skum og polyether, polyurethan-belagt stof og plys
Bord	ABS
Sædeplade	Birketræskrydsfiner med belægning
Andrea metaldele	Zinklegeringer, aluminiumslegeringer og stål
Skruer, spændeskiver og møtrikker	Stål, ikke-rustende

 Alle anvendte materialer er beskyttet mod rust. Vi anvender udelukkende materialer og komponenter, der overholder REACH-direktivet.

 Tyverisikrings- og metalregistreringssystemer: i sjældne tilfælde kan materialerne, der bruges i kørestolen, aktivere tyverisikrings- og metalregistreringssystemer.

11.6 Miljøforhold

	Opbevaring og transport	Betjening
Temperatur	-20 °C til 40 °C	-5 °C til 40 °C
Relativ luftfugtighed	20 % til 90 % ved 30 °C, ikke kondenserende	
Atmosfærisk tryk	800 hPa til 1060 hPa	



 Vær opmærksom på, at en kørestol, der har været opbevaret ved lave temperaturer, skal indstilles til betjeningstilstand, før den tages i brug.

11.7 Miljømæssige forhold – Elektrisk udgave

	Opbevaring og transport	Betjening
Temperatur	-10 °C til 50 °C	5 °C til 40 °C
Relativ luftfugtighed	20 % til 80 %, ikke kondenserende	
Atmosfærisk tryk	700 hPa til 1060 hPa	

11.8 Elektrisk system – modeller, der er udstyret med elektrisk kipfunktion og ryglæn

Strømforsyning	U ind 100-240 V, AC, 50/60 Hz (AC = vekselstrøm), Batteri (bly-syre) DC 24 V (DC = jævnstrøm)
Maksimal indgangsstrøm	I ind maks. 5 ampere (batteri = maks. 1,3 Ah)
Intermitterende (periodisk motordrift)	10 % 2 min. TIL/18 min. FRA

Beskyttelsesklasse 	KLASSE II-udstyr
	Den anvendte del overholder de angivne krav om beskyttelse mod elektrisk stød iht. IEC60601-1.
Kapslingsklasse	Betjeningspanelet, den eksterne strømforsyning, motorer og håndbetjening er beskyttet i henhold til IPx6. Se den korrekte IP-klasse på produktets mærkat og på mærkaten for hvert elektriske udstyr. Den laveste IP-klassificering bestemmer systemets samlede klassificering. IPx6 – systemet er beskyttet mod vand, der påføres fra alle retninger (ikke højtryk).
Opladningstid	Omtrentlig tid på 6 timer ved brug af opladning via integreret opladning.

 Batteriet skal opbevares i et passende opbevaringsrum for at undgå direkte sollys. Kontakt din autoriserede Invacare-leverandør for at få alle oplysninger.

11.9 Elektromagnetisk kompatibilitet

Generelle oplysninger

Produkter, der omfatter elektronisk udstyr, skal installeres og anvendes i overensstemmelse med oplysningerne om elektromagnetisk kompatibilitet i denne brugsanvisning.

 **ADVARSEL!**
Bærbart og mobilt kommunikationsudstyr kan indvirke på produktets funktionsdygtighed.
– Hvis produktet bevæger sig utilsigtet, mens det udsættes for elektromagnetisk interferens, skal du straks indstille brugen af produktet og sende det til eftersyn hos en uddannet tekniker.

Dette produkt er testet og lever op til de tilladte grænser for elektromagnetisk kompatibilitet i henhold til IEC 60601-1-2 for klasse B-udstyr.

 **Dette produkt er kendetegnet ved et meget lavt emissionsniveau og burde derfor ikke kunne forårsage interferens med andet udstyr.**

Hvis andet udstyr i nærheden alligevel reagerer unormalt, skal der tændes og slukkes for dette produkt, mens der holdes øje med det andet udstyr.

- Hvis der ikke sker noget med det andet udstyr, er det ikke dette produkt, der er årsag til fejlen.
- Hvis det andet udstyr reagerer unormalt, er det dette produkt, der er årsag til fejlen. Løs problemet ved at flytte udstyret eller dette produkt eller ved at øge den indbyrdes afstand.



Danmark:

Invacare A/S
Sdr. Ringvej 37
DK-2605 Brøndby
Tel: (45) (0)36 90 00 00
Fax: (45) (0)36 90 00 01
denmark@invacare.com
www.invacare.dk



Invacare France Operations SAS
Route de St Roch
F-37230 Fondettes
France



Invacare UK Operations Limited
Unit 4, Pencoed Technology Park, Pencoed
Bridgend CF35 5AQ
UK

1575584-M 2023-02-17



Making Life's Experiences Possible®



Yes, you can.®