

Invacare® Scanbeta NG™



fr **Lit pour enfants**
Manuel d'utilisation



Ce manuel DOIT être remis à l'utilisateur du produit.
Lire ce manuel AVANT d'utiliser ce produit, et le conserver en cas
de besoin.



Yes, you can.®

© 2016 Invacare® Corporation

Tous droits réservés. La republication, la duplication ou la modification de tout ou partie du présent document est interdite sans l'accord écrit préalable d'Invacare. Les marques commerciales sont identifiées par [™] et [®]. Toutes les marques commerciales sont détenues par ou cédées sous licence à Invacare Corporation ou ses filiales, sauf stipulation contraire. Ce lit a été testé et approuvé conformément aux normes nordiques relatives aux lits réglables destinés aux enfants. Ce lit a fait l'objet d'une analyse des risques conformément à la norme EN ISO 14971. Invacare est certifiée ISO 9001 et ISO 13485.

Sommaire

I Généralités	4
1.1 À propos de ce manuel	4
1.2 Utilisation prévue	4
1.3 Durée de vie	4
1.4 Garantie	4
1.5 Limitation de responsabilité	4
2 Sécurité	5
2.1 Informations de sécurité générales	5
2.2 Étiquettes et symboles figurant sur le produit	5
2.2.1 Étiquette du produit	5
2.2.2 Autres étiquettes et symboles	6
3 Réglages (Mise en service)	7
3.1 Réception du lit	7
3.2 Pièces principales du lit	7
3.3 Assemblage/Désassemblage du lit	7
3.3.1 Montage des panneaux	7
3.3.2 Montage des barrières	8
3.3.3 Montage de la potence	9
4 Fonctionnement du lit	10
4.1 Informations de sécurité générales	10
4.2 Utilisation des barrières latérales	10
4.2.1 Utilisation de la barrière latérale abaissable	10
4.2.2 Utilisation de la barrière latérale ouvrante/pliable	10
4.2.3 Fonctionnement du loquet de sécurité enfant	11
4.3 Télécommande HL81/HL82/HL84	11
4.3.1 Fonction de verrouillage	11
4.4 Freins des roulettes	11
4.4.1 Fonctionnement des roulettes sans système de freinage centralisé	12
4.4.2 Utilisation du système de freinage centralisé	12
4.5 Utilisation de la potence	12
4.6 Positionnement manuel du relève-jambes	13
4.7 Déblocage d'urgence du dossier ou du relève-jambes	13
5 Accessoires	14
5.1 Liste des accessoires	14
5.2 Matelas	14
6 Maintenance	15
6.1 Informations de maintenance générales	15
6.1.1 Liste de contrôle de maintenance	15
6.2 Nettoyage	15
6.3 Lubrification	15
6.4 Inspection après déplacement - Préparation pour un nouvel utilisateur	15
6.5 Démontage du moteur	16
6.6 Démontage du sommier	16
6.7 Démontage des croisillons de la base	17
7 Après l'utilisation	18
7.1 Élimination	18
8 Résolution de problèmes	19
8.1 Dépannage du système électrique	19
9 Caractéristiques techniques	20
9.1 Dimensions du lit	20
9.2 Poids	20
9.3 Dimensions du matelas	20
9.4 Conditions ambiantes	20
9.5 Caractéristiques électriques	20
9.6 Compatibilité électromagnétique (CEM)	21

I Généralités

I.1 À propos de ce manuel

Le présent manuel d'utilisation contient des informations importantes sur la manipulation du produit. Pour garantir une utilisation en toute sécurité du produit, lisez attentivement le manuel d'utilisation et respectez les instructions de sécurité.

Toutes les indications mentionnant la droite et la gauche font référence à un utilisateur allongé sur le dos dans le lit.

Veuillez noter que certaines sections du présent manuel d'utilisation peuvent ne pas s'appliquer à votre produit, étant donné que le manuel concerne tous les modèles existants (à la date d'impression).

Si, contre toute attente, le produit fourni présente des anomalies, veuillez contacter votre fournisseur *Invacare®*. La liste des adresses est fournie à la dernière page du présent manuel.

Symboles figurant dans ce manuel

Dans le présent manuel d'utilisation, les mises en garde sont signalées par des symboles. Ces pictogrammes sont accompagnés d'un en-tête indiquant le niveau de danger.



AVERTISSEMENT

Indique une situation dangereuse qui, si elle n'est pas évitée, est susceptible de provoquer des blessures graves, voire mortelles.



ATTENTION

Indique une situation dangereuse qui, si elle n'est pas évitée, est susceptible de provoquer des blessures mineures ou légères.



IMPORTANT

Indique une situation dangereuse qui, si elle n'est pas évitée, est susceptible de provoquer des dommages matériels.



Conseils et recommandations

Donne des conseils, recommandations et informations utiles pour une utilisation efficace et sans souci.



Ce produit est conforme à la Directive 93/42/CEE sur les dispositifs médicaux. La date de lancement de ce produit est indiquée dans la déclaration de conformité CE.

I.2 Utilisation prévue

Ce lit est destiné aux soins à domicile et à long terme :

- *Environnement d'application 3* - milieu médical pour les soins à long terme où une supervision et une surveillance médicales sont fournies, le cas échéant, et où de l'équipement médical électrique peut être utilisé pour des procédures médicales visant à maintenir ou à améliorer l'état des patients.
- *Environnement d'application 4* - milieu où des soins à domicile sont prodigués et pour lesquels de l'équipement médical électrique est nécessaire afin d'aider ou de soulager les patients souffrant d'une blessure, d'un handicap ou d'une maladie.

- Le lit est destiné aux enfants handicapés à mobilité réduite, âgés de 3 à 12 ans et de taille comprise entre 92 et 155 cm.
- Ce lit n'est pas destiné au transport du patient. Il est mobile à l'intérieur d'une pièce, avec son utilisateur. Les roulettes peuvent être verrouillées.
- Ce lit n'est pas destiné aux patients psychiatriques.
- Le poids maximal de l'utilisateur et la charge maximale pour un fonctionnement sûr sont précisés sur l'étiquette du produit et dans la section des caractéristiques techniques du présent manuel.



AVERTISSEMENT !

– Toute utilisation inappropriée ou incorrecte peut provoquer des situations dangereuses.

I.3 Durée de vie

La durée de vie attendue de ce produit est de huit ans lorsqu'il est utilisé quotidiennement selon l'usage prévu et dans le respect des consignes de sécurité, des intervalles de maintenance, comme indiqué dans le présent manuel. La durée de vie effective peut varier en fonction de la fréquence et de l'intensité de l'utilisation.

I.4 Garantie

La garantie couvre tous les défauts de matériel et de fabrication pendant deux ans à compter de la date de livraison sous réserve d'être en mesure de prouver que de tels défauts existaient avant la livraison. Tous les défauts ou vices de fabrication doivent être rapportés à *Invacare®* dans les plus brefs délais afin qu'*Invacare®* puisse réparer le produit ou remplacer le composant concerné. La garantie fournie par *Invacare®* ne couvre pas les frais additionnels comme les frais de transport, d'emballage, de main d'oeuvre ou les frais divers; de tels frais sont à la charge du client.

La garantie ne couvre pas les éléments suivants:

- Les dommages survenant lors du transport qui ne sont pas directement rapportés au consignataire au moment de la livraison.
- Les réparations effectuées par des centres ou du personnel non autorisés.
- Les pièces sujettes à l'usure normale.
- Les dommages causés par un acte de malveillance ou un usage inadéquat du lit.

I.5 Limitation de responsabilité

Invacare décline toute responsabilité en cas de dommage lié à :

- un non respect du manuel d'utilisation,
- une utilisation incorrecte,
- l'usure normale,
- un assemblage ou montage incorrect par l'acheteur ou des tiers,
- des modifications techniques,
- des modifications non autorisées et/ou l'utilisation de pièces détachées inadaptées.

Toute adaptation à ce produit *Invacare* nécessite au préalable une autorisation écrite de la part d'*Invacare*. Dans le cas contraire, aucune réclamation ne sera acceptée.

2 Sécurité

2.1 Informations de sécurité générales



AVERTISSEMENT !

Risque de coincement/suffocation/strangulation

Il est possible de rester coincé entre le plan de couchage, une barrière, le panneau du lit et/ou des pièces mobiles (croisillons, par exemple).

- Le lit ne doit pas être utilisé par des personnes âgées de moins de 3 ans, ni par des personnes de taille inférieure à celle d'un enfant de 3 ans (plus de 92 cm).



AVERTISSEMENT !

Risque de glissement des patients entre les barrières

Le lit est conforme à toutes les exigences relatives aux distances maximales. Cependant, il est possible que les patients de petite taille glissent entre les barrières ou entre la barrière et le plan de couchage.

- Soyez particulièrement vigilant si le lit est utilisé par des patients de petite taille.



AVERTISSEMENT !

Risque dû aux interférences électromagnétiques

Des interférences électromagnétiques entre le lit et d'autres appareils électriques peuvent se produire.

- Augmentez la distance entre le lit et ces appareils, ou éteignez ces derniers pour diminuer ou supprimer les interférences électromagnétiques.

Le présent lit médicalisé peut s'utiliser avec un équipement médical électrique relié au cœur (par voie intracardiaque) ou aux vaisseaux sanguins (par voie intravasculaire), sous réserve de respecter les points suivants :

- Le lit médicalisé doit être équipé d'un système de raccordement d'équipotentialité repéré par un symbole illustré au dos du présent manuel.
- L'équipement médical électrique ne doit pas être fixé aux accessoires métalliques du lit, tels que des barrières, une potence, la tige du dispositif de goutte à goutte, les panneaux du lit, etc.
- Le cordon d'alimentation de l'équipement médical électrique doit être tenu éloigné des accessoires ou de toute pièce mobile du lit.



AVERTISSEMENT !

Risque de blessures ou de dommage matériel

- Ne circulez pas sur le cordon d'alimentation principal avec les roulettes.
- Ne placez pas le cordon d'alimentation principal sur les pièces mobiles.
- Avant de déplacer le lit, débranchez la fiche du secteur.
- Assurez-vous qu'aucun câble (d'alimentation ou d'un autre équipement) n'est coincé ou endommagé lors de l'utilisation du lit.
- Veillez à ce que les composants et accessoires du lit soient à une distance minimum de 30 cm des surfaces chaudes et non exposés à la lumière directe du soleil.



ATTENTION !

Risque de blessure

Il existe un risque de se coincer les doigts dans les pièces mobiles du lit.

- Faites attention à vos doigts.



ATTENTION !

- Lorsqu'un utilisateur entre dans le lit ou en sort, baissez toujours le lit à une hauteur appropriée. Le relève-buste peut servir de support. Veillez à ce que la section cuisses et jambes soit à l'horizontale pour éviter tout risque de surcharge du plan de couchage.
- Mettez toujours le lit en position la plus basse lorsqu'un patient est laissé sans surveillance.
- Assurez-vous qu'aucun objet en dessous et au-dessus du lit, ou près de celui-ci, comme des meubles, des fenêtres ou un lève-patient, n'entrave le réglage de la hauteur.

Sécurité en présence d'enfants



AVERTISSEMENT !

Risque de coincement

Lorsque le lit est élevé ou abaissé, il est possible de rester coincé entre le plan de couchage, les croisillons et le châssis.

- Ne laissez jamais d'enfants sans surveillance jouer à proximité du lit.
- Interdisez aux enfants de se glisser sous le lit.
- Lorsque vous élevez ou abaissez le lit, vérifiez toujours qu'aucun enfant ne se trouve à proximité des pièces mobiles du lit.
- Les enfants ne doivent pas jouer avec la télécommande. Lorsque la commande n'est pas utilisée, tenez-la hors de portée des enfants.

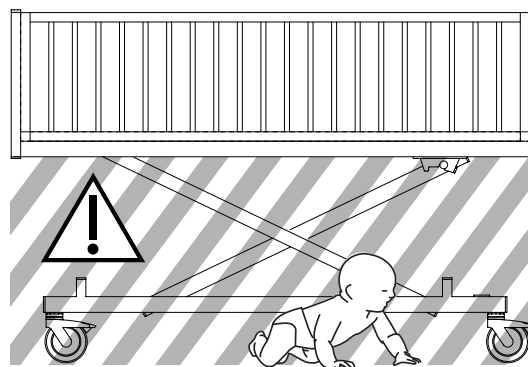

2.2 Étiquettes et symboles figurant sur le produit



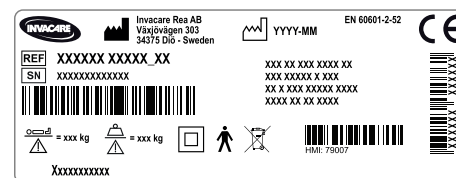



2.2.1 Étiquette du produit



L'étiquette du produit est apposée sur le châssis du lit et fournit les informations principales concernant le produit, notamment les caractéristiques techniques.

Symboles

	Numéro de série
	Numéro de référence
	Adresse du fabricant

	Date de fabrication
	Poids maximal de l'utilisateur
	Charge max. d'utilisation pour un fonctionnement sûr
	Équipement de CLASSE II
	Pièce appliquée de type B
	Conforme DEEE
	Ce produit est conforme à la Directive 93/42/CEE sur les dispositifs médicaux.

Abréviations utilisées dans les caractéristiques techniques :

- I_{in} = Intensité en entrée
- U_{in} = Tension en entrée
- Int. = Intermittence
- AC = Courant alternatif
- Max = maximum
- min = minutes

Pour plus d'informations sur les caractéristiques techniques, consultez le chapitre 9 Caractéristiques techniques, page 20.

2.2.2 Autres étiquettes et symboles

	Reportez-vous au manuel d'utilisation
-----------------------------------------------------------------------------------	---------------------------------------

3 Réglages (Mise en service)

3.1 Réception du lit

Lorsque vous recevez le lit, vérifiez l'emballage. Si le lit est endommagé à la livraison, veuillez vous reporter à la section Garantie.



AVERTISSEMENT !

Risque de blessure corporelle

Il existe des risques de coincement ou de pincement lors du montage ou du démontage du lit.

- Le montage du lit et des accessoires doit être effectué par un personnel agréé ou formé.
- Suivez soigneusement les instructions.



IMPORTANT !

- Pour éviter la formation de condensation, le lit ne doit pas être utilisé tant qu'il n'a pas atteint une température de 10 à 40 °C.



IMPORTANT !

- Après chaque montage, vérifiez que tous les raccords sont bien serrés et que toutes les pièces fonctionnent correctement.



AVERTISSEMENT !

- L'équipement électrique standard du lit ne doit pas être associé à d'autres appareils électriques qui ne sont pas conçus pour ce lit.

3.2 Pièces principales du lit



- Le lit peut être équipé de barrières latérales différentes à gauche et à droite.
- Les deux panneaux d'extrémité de lit doivent toujours être montés.

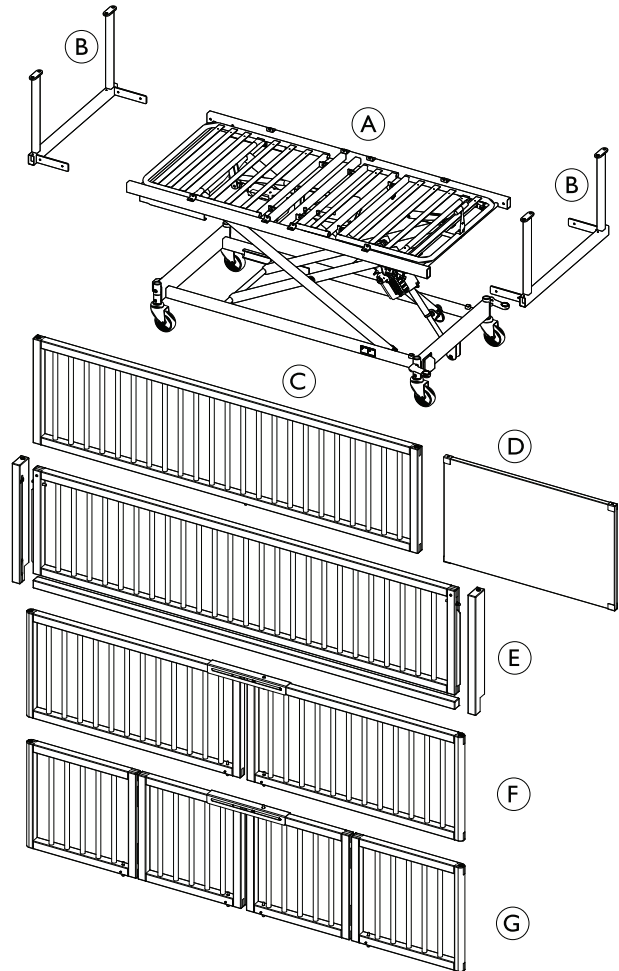

Parties du lit :

- | | | | |
|---|---------------------------------|---|------------------------------|
| A | Sommier | E | Barrière latérale abaissable |
| B | Fixations des extrémités de lit | F | Panneaux latéraux ouvrants |
| C | Barrière latérale fixe | G | Barrières latérales pliantes |
| D | Panneaux d'extrémité de lit | | |



Il existe également d'autres types de panneaux latéraux :

- Montants en bois
- Verre acrylique

3.3 Assemblage/Désassemblage du lit



ATTENTION !

Risque de pincement

- Prenez garde au risque de pincement de doigts durant l'assemblage/le désassemblage des éléments du lit.



IMPORTANT !

Après l'assemblage

Serrez toutes les vis, assurez-vous que toutes les pièces sont correctement alignées les unes avec les autres et vérifiez la stabilité du lit.

- Les fixations d'extrémité de lit doivent être correctement ajustées avant montage des barrières latérales.

3.3.1 Montage des panneaux



La clé Allen à utiliser pour le montage des panneaux est fixée à l'intérieur du châssis (côté tête)

Inserts pour panneaux

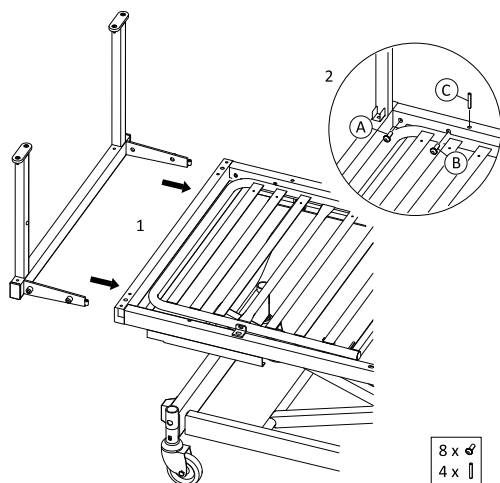

1. Insérez les inserts pour panneaux dans les tubes d'insertion du plan de couchage.
2. Insérez les vis A et B dans chaque coin. Inclinez l'insert pour panneau en direction du lit et serrez la vis A. Ne serrez pas la vis B tant que les barrières ne sont pas correctement installées et réglées. Conservez les vis C pour le montage des barrières.

Panneaux

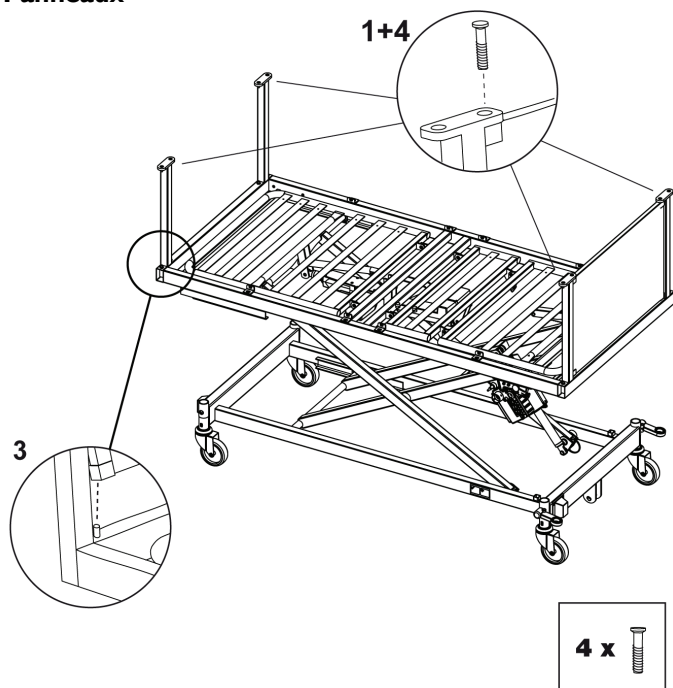

1. Insérez les vis intérieures au-dessus de chaque insert pour panneau.

2.

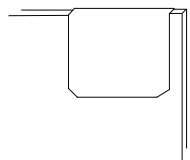

Installez les fixations en U dans les coins du panneau et assurez-vous qu'elles couvrent les trous.

3. Placez les trous du panneau au-dessus des goupilles de guidage du plan de couchage. Rabattez le panneau vers l'intérieur, en le poussant doucement vers le bas.
4. Fixez le panneau au-dessus des inserts pour panneaux au moyen des vis.

3.3.2 Montage des barrières

- i Après le montage des barrières : assurez-vous que les inserts pour panneaux sont droits et serrez correctement les vis sur le panneau.

Barrière fixe et barrière ouvrable/pliable

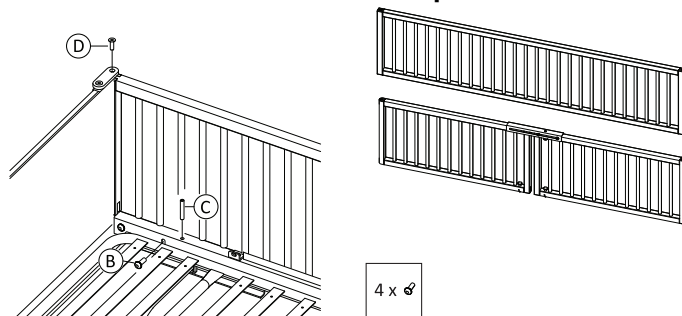

1. Introduisez les goupilles de guidage du plan de couchage dans les douilles en laiton de la barrière.
2. Rabattez la barrière vers l'intérieur, en la poussant doucement vers le bas.
3. Fixez la barrière au-dessus des inserts pour panneaux au moyen des vis.

Contrôle du fonctionnement :

Après le montage des barrières ouvrables/pliables : Vérifiez si les barrières sont droites et si elles s'ouvrent et se ferment sans blocage.

1. Les barrières pas et ne s'ouvrent pas bloquent pas lors de la fermeture :
 - a. Serrez la vis C jusqu'à ce qu'elle entre en contact avec la face inférieure du tube latéral dans chaque coin.
 - b. Serrez la vis B dans chaque coin.
2. Les barrières ne s'ouvrent pas et ne bloquent pas lors de la fermeture :
 - a. Pour aligner l'insert pour panneau, serrez légèrement la vis C.
 - b. Vérifiez une nouvelle fois si les barrières s'ouvrent et se ferment sans blocage. Répétez l'étape a, si nécessaire.
 - c. Serrez la vis B dans chaque coin.

Barrière rabaisable

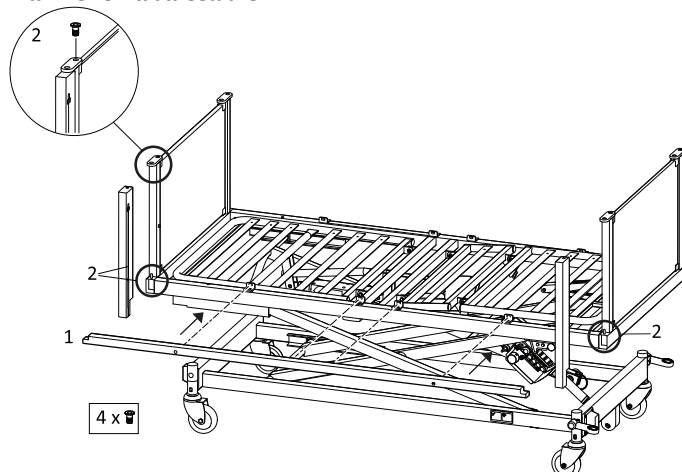

1. Fixez la barrière bois sur le châssis du plan de couchage au moyen des vis.
2. Placez les découpes sur les goupilles de guidage dans les coins et fixez-les en serrant les vis au-dessus des inserts pour panneaux. Assurez-vous que les empreintes placées sur les découpes sont orientées vers l'intérieur.

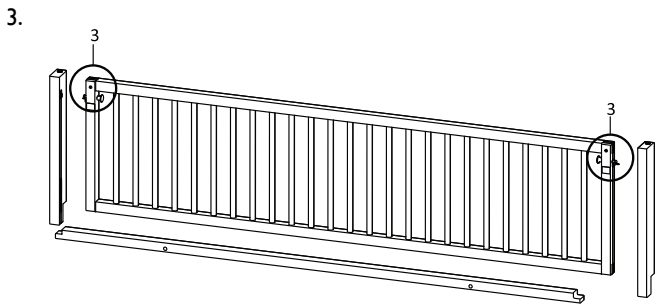

Appuyez simultanément ou l'une après l'autre, sur les goupilles de verrouillage placées de chaque côté.

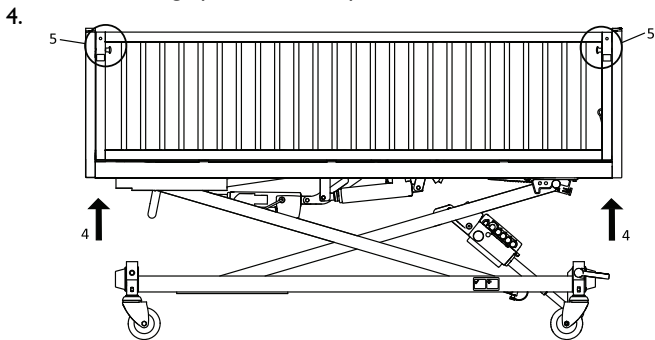

Insérez les glissières dans les empreintes des découpes d'angle. Relâchez les goupilles de verrouillage lorsqu'elles sont au-dessus du plan de couchage. Si vous procédez d'un côté puis de l'autre, assurez-vous que les deux barrières sont bien en place avant de passer à l'étape suivante.

5. Retirez les goupilles noires et tirez la barrière d'abord au-dessus de la position de verrouillage inférieure, puis au-dessus de la position de verrouillage supérieure.
6. Relâchez les goupilles lorsque la barrière est bien en place.

! IMPORTANT !

- Après le montage de la barrière rabaisable
 - Vérifiez que la barrière se verrouille correctement dans les deux positions.
 - Vérifiez que les goupilles de verrouillage sont complètement ressorties, sans quoi la barrière risque de tomber.

Démontage des barrières du lit

Suivez les instructions de montage, mais en sens inverse.



Avant de démonter la barrière

- Surélevez le lit afin de dégager un espace suffisant entre le plan de couchage et le sol, afin de pouvoir y glisser la barrière en-dessous.

3.3.3 Montage de la potence

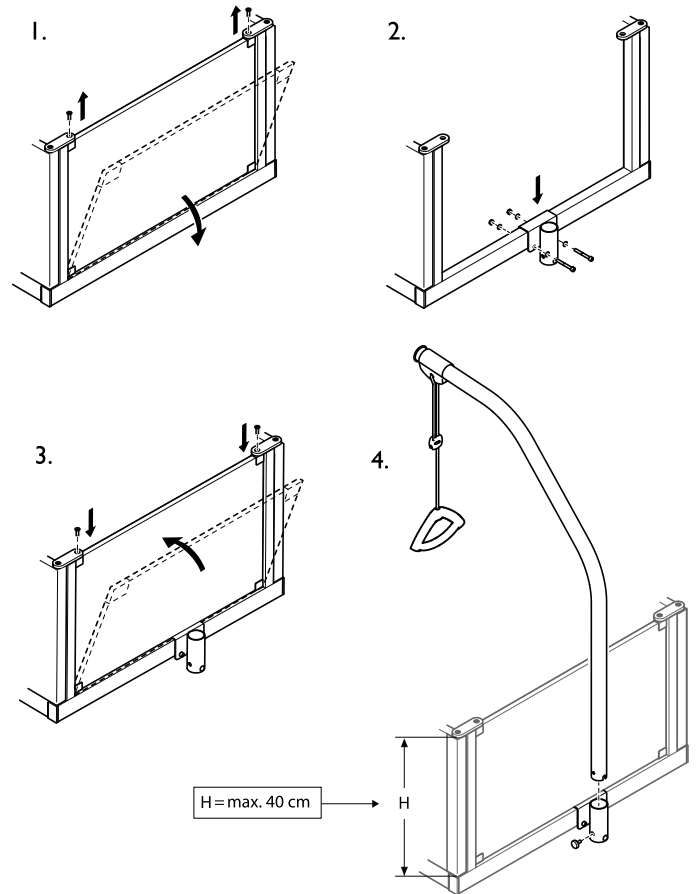

1. Démontez le panneau d'extrémité du lit. Reportez-vous aux instructions de montage du panneau d'extrémité du lit fournies à la section 3.3.1 Montage des panneaux, page 7 et suivez-les dans l'ordre inverse.
2. Fixez le support de la potence au support de sommier et serrez les vis.
3. Remettez en place le panneau d'extrémité du lit.
4. Insérez le montant de la potence dans son support et serrez la vis à fond.

4 Fonctionnement du lit

4.1 Informations de sécurité générales



AVERTISSEMENT !

Risque de blessures ou de dommage matériel.

- Le lit doit être placé de manière à ce que le réglage de la hauteur ne soit pas entravé par un lève-patient ou du mobilier, par exemple.
- Assurez-vous qu'aucun membre du corps n'est coincé entre les parties fixes (barrières, panneaux de lit, etc.) et les pièces mobiles.
- Les enfants ne doivent pas jouer avec la télécommande.



AVERTISSEMENT !

Risque de blessure

Si le lit est utilisé par des utilisateurs agités, désorientés ou souffrant de spasmes :

- si le lit est équipé d'une télécommande verrouillable, verrouillez les fonctions de la télécommande ;
- ou assurez-vous que la télécommande est hors de portée de l'utilisateur.

4.2 Utilisation des barrières latérales



AVERTISSEMENT !

Risque de coincement ou de suffocation

Il est possible de rester coincé entre le sommier, une barrière latérale et l'extrémité du lit, et de suffoquer.

- Vérifiez toujours que les barrières latérales sont correctement installées.

4.2.1 Utilisation de la barrière latérale abaissable



ATTENTION !

Risque de blessure

En cas de chute, la barrière latérale peut causer des blessures aux pieds, par exemple.

- Tenez toujours fermement la barrière par le côté pour la relever ou l'abaisser.
- Vérifiez que les clavettes noires sont totalement sorties et en position verrouillée après toute modification du réglage de la hauteur de la barrière latérale.

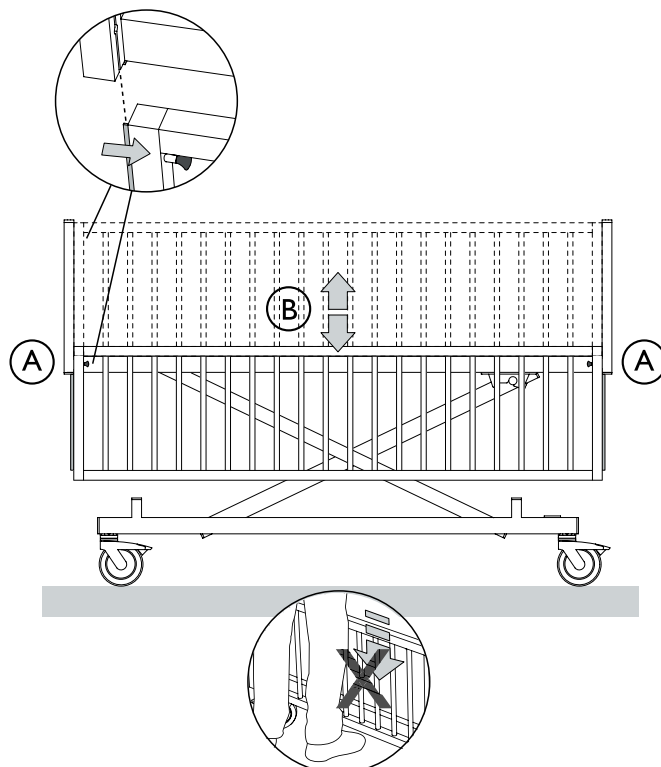

Haut/bas

1. Retirez les clavettes noires (A) situées de chaque côté.
2. Tirez/poussez la barrière latérale (B) vers le haut ou vers le bas avec vos deux mains et déverrouillez les clavettes (A).
3. Lorsque la barrière latérale est en position inférieure ou supérieure, les clavettes se verrouillent automatiquement dans les montants en bois.



Lorsque vous abaissez la barrière latérale, commencez par la soulever légèrement avant que les clavettes noires soient totalement sorties.

4.2.2 Utilisation de la barrière latérale ouvrante/pliable

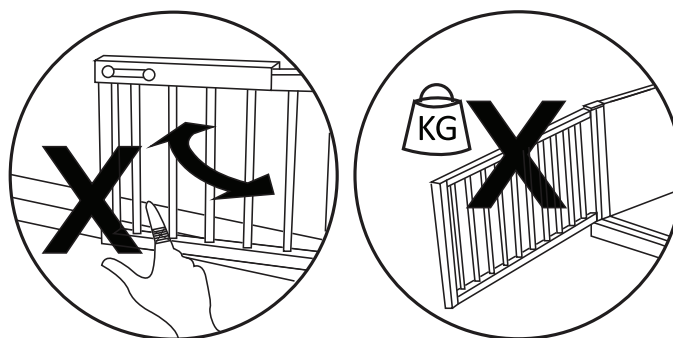

AVERTISSEMENT !

Risque de basculement

Il existe un risque de basculement du lit lorsque les portes de la barrière latérale sont ouvertes.

- Ne placez aucun poids sur les portes.
- Ne dépassez jamais un angle d'ouverture des portes supérieur à 90°.

**ATTENTION !****Risque de pincement**

- Faites attention à ne pas vous coincer les doigts à l'ouverture ou à la fermeture des portes.

4.2.3 Fonctionnement du loquet de sécurité enfant**AVERTISSEMENT !****Risque de chute hors du lit**

- Vérifiez systématiquement que le loquet de sécurité enfant est correctement enclenché après avoir refermé la porte.

- Les barrières latérales ouvrantes et rabattables sont munies de verrous de sécurité enfant.
- Le nombre de goupilles de verrouillage dont sont équipés les lits varie en fonction de la hauteur de la barrière latérale.

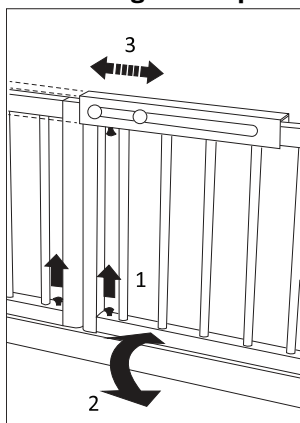
Verrouillage du loquet de sécurité enfant

1. Tirez sur les clavettes noires situées sur la latte inférieure de la barrière latérale (une sur chaque porte).
2. Fermez les portes et contrôlez que les clavettes noires s'enclenchent dans les orifices prévus à cet effet sur la latte.
3. Déplacez le rail du loquet de sécurité latéralement jusqu'à l'enclenchement (clic audible).

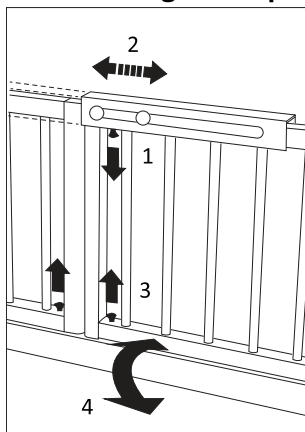
Déverrouillage du loquet de sécurité enfant

1. Abaissez la clavette noire située sous la latte supérieure de la barrière latérale.
2. Déplacez latéralement le rail du verrou de sécurité.
3. Tirez sur les clavettes noires situées sur la latte inférieure de la barrière latérale (une sur chaque porte).
4. Ouvrez les portes.

4.3 Télécommande HL81/HL82/HL84

La télécommande peut être équipée d'un, de deux ou de quatre boutons.

Position d'assise

(HL84)



1. Haut : appuyez sur le côté gauche du bouton (▲).
2. Bas : appuyez sur le côté droit du bouton (▼).

Section relève-buste

(HL82/HL84)



1. Haut : appuyez sur le côté gauche du bouton (▲).
2. Bas : appuyez sur le côté droit du bouton (▼).

Section cuisses

(HL84)



1. Haut : appuyez sur le côté gauche du bouton (▲).
2. Bas : appuyez sur le côté droit du bouton (▼).

Réglage de la hauteur

(HL81/HL82/HL84)

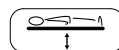

1. Haut : appuyez sur le côté gauche du bouton (▲).
2. Bas : appuyez sur le côté droit du bouton (▼).

4.3.1 Fonction de verrouillage

La fonction de verrouillage empêche l'utilisation de certains boutons de fonction. Tous les boutons de votre télécommande peuvent être verrouillés individuellement, indépendamment de leur nombre.

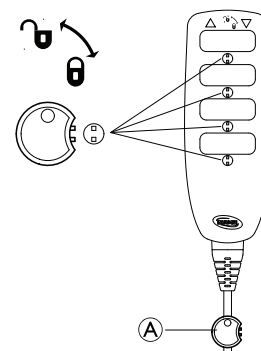

1. Insérez la clé (A) dans le trou, au-dessous de la fonction voulue.
2. Pour verrouiller, tournez la clé dans le sens des aiguilles d'une montre.
3. Pour déverrouiller, tournez la clé dans le sens inverse des aiguilles d'une montre.

4.4 Freins des roulettes**ATTENTION !****Risque de coincement**

- Ne pas libérer le frein avec les doigts.

**ATTENTION !****Risque de chute**

- L'utilisateur peut tomber, en se mettant au lit ou en se levant, si les freins ne sont pas bloqués.
- Mettre toujours les freins lorsque l'utilisateur se met au lit ou se lève ou lorsque des soins sont pratiqués.



Sur certains types de revêtements de sol absorbant, notamment sur les revêtements de sol non traités ou mal traités, les roulettes peuvent laisser des traces. Dans le doute, il est recommandé d'utiliser une protection adéquate entre les roulettes et le sol.

4.4.1 Fonctionnement des roulettes sans système de freinage centralisé

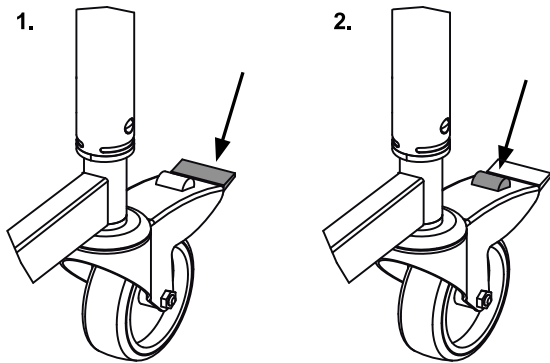

1. **Verrouillage des freins**
Appuyez sur la partie extérieure de la pédale avec le pied.
2. **Déverrouillage des freins**
Appuyez sur le bouton de déverrouillage (milieu de la pédale) avec le pied.

4.4.2 Utilisation du système de freinage centralisé

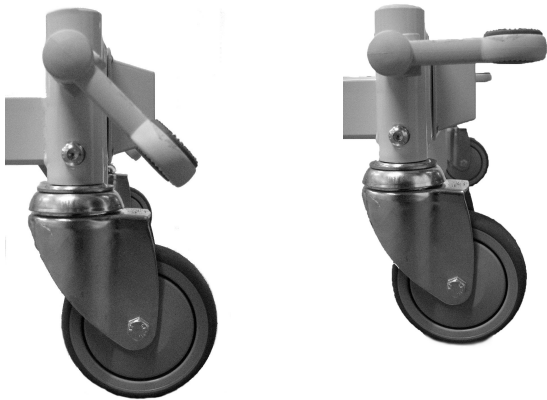

Verrouillage du frein

Appuyez sur la pédale avec le pied jusqu'à sa position la plus basse.

Déverrouillage du frein

Placez la pointe de votre pied sous la pédale de frein et poussez la pédale vers le haut jusqu'à sa position la plus haute.

4.5 Utilisation de la potence



AVERTISSEMENT !

Risque de blessure

Si la potence est utilisée alors que la poignée ne pend pas au-dessus du lit, il existe un risque de basculement du lit vers l'avant.

- La potence doit toujours être positionnée de façon à ce que la poignée pende au-dessus du lit.
- Ne dépassez pas la charge maximale de la potence : 70 kg.

Réglage de la hauteur de la poignée de la potence

Abaissement de la poignée

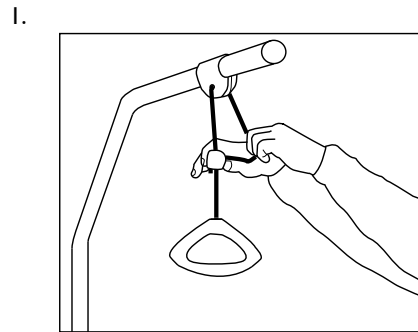

1. Tirez le cordon sur le côté pour déverrouiller le mécanisme.
2. Tout en maintenant le cordon sur le côté, faites glisser vers le haut le dispositif de blocage en plastique.

Élévation de la poignée

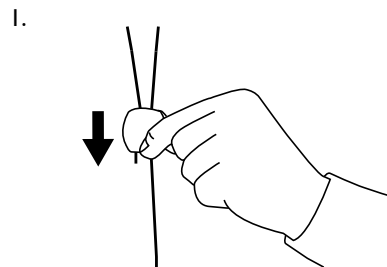

Faites glisser le dispositif de blocage du cordon vers le bas.

Verrouillage de la poignée

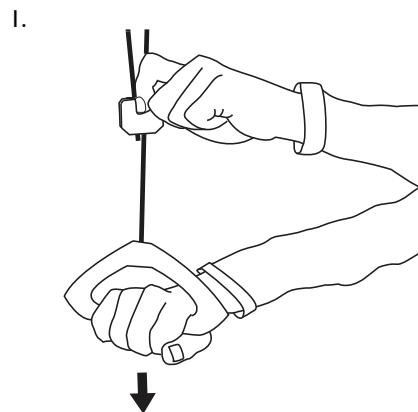

Verrouillez le dispositif de blocage en tirant sur la poignée.



IMPORTANT !

Après tout réglage de la poignée de la potence

- Tirez sur la poignée pour vérifier que le dispositif de blocage est enclenché.
- Pour que le système soit correctement verrouillé, les deux segments de cordon situés au-dessus du dispositif de blocage doivent être parallèles.

4.6 Positionnement manuel du relève-jambes

Vers le haut - depuis la position horizontale

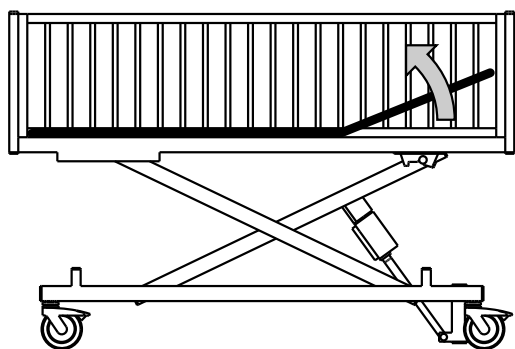

1. Soulevez le relève-jambes jusqu'à la hauteur souhaitée.
2. Abaissez-le jusqu'à une position fixe.

Vers le bas - depuis la position supérieure

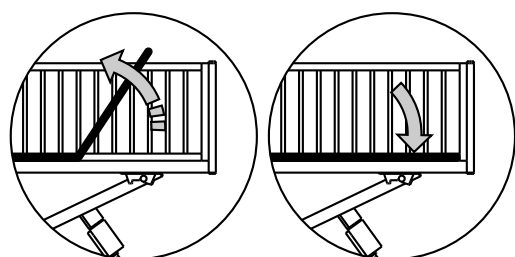

1. Soulevez le relève-jambes jusqu'à sa position maximale et décrochez-le en donnant un léger à-coup.
2. Ramenez le relève-jambes jusqu'à sa position la plus basse.

4.7 Déblocage d'urgence du dossier ou du relève-jambes

Le déblocage d'urgence du dossier ou du relève-jambes peut s'avérer nécessaire en cas de panne électrique ou de vérin.



ATTENTION !

Risque de blessure

- Deux personnes minimum sont nécessaires pour débloquer une section du matelas.
- Le déblocage d'urgence du réglage en hauteur n'est PAS possible.
- Avant de débloquer le sommier en urgence, débranchez la prise du secteur.

1. Les deux personnes maintiennent la section du matelas.
- 2.



L'une d'elle retire la clavette (du vérin).

3. Les deux personnes abaissent doucement la section du matelas jusqu'à ce qu'elle soit tout en bas.

5 Accessoires

5.1 Liste des accessoires

- Potence
- Garnitures
- Poignée de support
- Panneaux latéraux avec montants en bois
- Panneaux latéraux avec verre acrylique
- Autocollants

! IMPORTANT !

- Utilisez uniquement des accessoires et pièces détachées d'origine. Les listes des pièces détachées et les manuels d'utilisation supplémentaires peuvent être obtenus auprès des revendeurs *Invacare* (reportez-vous aux adresses figurant au dos du présent manuel) ou sur www.invacare.com.

Les outils nécessaires au montage/démontage des accessoires du lit sont :

- une clé Allen (pour le montage/démontage de toutes les fixations)
- une clé à molette

la clé Allen est fixée sur le châssis de base (extrémité tête).

5.2 Matelas



AVERTISSEMENT !

Aspects de sécurité concernant la combinaison des barrières et des matelas :

Afin d'utiliser le lit dans des conditions de sécurité optimales lorsque des barrières sont utilisées, il est important de respecter les mesures minimale et maximale relatives au matelas.

- Pour plus d'informations sur les mesures correctes du matelas, consultez le tableau du chapitre 9 *Caractéristiques techniques*, page 20.



AVERTISSEMENT !

Risque de coincement et/ou de suffocation

- L'utilisateur risque de se coincer et/ou de suffoquer, si l'espacement horizontal entre le bord du matelas et la barrière est trop important. Respectez la largeur et la longueur minimales requises pour le matelas selon le type de barrière utilisée, comme indiqué dans le tableau du chapitre 9 *Caractéristiques techniques*, page 20.
- Notez que le risque est accru en cas d'utilisation d'un matelas très épais ou mou (à faible densité), ou les deux ensemble.

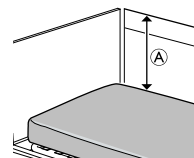

AVERTISSEMENT !

Risque de chute

L'utilisateur risque de tomber et de se blesser gravement si la distance verticale $\text{\textcircled{A}}$ entre le haut du matelas et le bord de la barrière/le panneau du lit est trop courte. Reportez-vous à l'illustration ci-dessus.

- Respectez toujours une distance minimale $\text{\textcircled{A}}$ de 22 cm.
- Respectez la hauteur maximale pour le matelas lorsqu'il est utilisé avec une barrière, comme indiqué dans le tableau du chapitre 9 *Caractéristiques techniques*, page 20.

6 Maintenance

6.1 Informations de maintenance générales

! IMPORTANT !

- Le plan de couchage doit être maintenu pendant les inspections de maintenance pour éviter qu'il ne s'abaisse de façon accidentelle.
- La maintenance du lit peut être effectuée uniquement par le personnel ayant reçu les instructions ou la formation nécessaires.
- Lors de la remise en état du lit, ou si les fonctions du lit changent, l'entretien doit être effectué conformément à la liste de contrôle de maintenance.

Un contrat de maintenance peut être souscrit dans les pays où Invacare® a sa propre société de vente. Dans certains pays, Invacare® peut également proposer des cours de réparation et de maintenance du lit. La liste des pièces de rechange et des manuels d'utilisation supplémentaires sont disponibles via la page d'accueil d'Invacare®.

Avant utilisation

- Vérifiez que toutes les pièces mécaniques et électriques fonctionnent correctement et qu'elles sont en bon état.
- Vérifiez, en soulevant et en abaissant le lit, si les croisillons circulent librement dans les glissières.

Au bout de trois mois

- Vérifiez que toutes les pièces électriques et mécaniques fonctionnent correctement et resserrez les boulons, vis, écrous, etc.

Tous les ans

- Il est recommandé de procéder tous les ans à un test de sécurité comprenant le contrôle des performances du moteur et de l'état mécanique.

Tous les deux ans

- Dans des conditions d'utilisation normale, nous recommandons fortement une maintenance conformément à la liste de contrôle ci-dessous après deux années d'utilisation, puis tous les deux ans par la suite.



Les **moteurs, télécommandes et boîtiers de contrôle** doivent être remplacés en cas de panne.

6.1.1 Liste de contrôle de maintenance

Points de contrôle

- Anneaux élastiques, goupilles et bague de fixation en plastique - correctement verrouillés et intacts.
- Vis - serrées.
- Soudures - intactes.
- Vérifiez l'absence de courbure au niveau des glissières.
- Système de verrouillage et de mobilité des barrières - correctement verrouillé et en état de marche.
- Fixations de roue - serrées.
- Freins des roulettes - verrouillage correct.

- Moteur de réglage de la hauteur - fonctionnement correct.
- Moteur du relève-buste - fonctionnement correct.
- Moteur de la section cuisses - fonctionnement correct.
- Moteur de la section jambes - fonctionnement correct.
- Câbles - correctement branchés et non endommagés.
- Prises électriques - non endommagées.
- Revêtement isolant des câbles et boîtiers des vérins - absence de fissures ou de dommages.
- Revêtement endommagé - réparé.
- Accessoires - montage et fonctionnement corrects.

6.2 Nettoyage

! Important

- Le lit ne doit pas être nettoyé dans des installations de lavage automatique, ni à l'aide d'un appareil de nettoyage équipé d'un jet d'eau.
- Assurez-vous de débrancher le câble d'alimentation de la prise avant de nettoyer le lit.
- Assurez-vous que tous les bouchons du lit sont en place pendant le nettoyage.

! Détails importants sur le nettoyage des télécommandes IPX4

- L'eau peut être mise sous pression, mais n'utilisez jamais de système de nettoyage à haute pression ou à vapeur directement sur les pièces électriques.

- Nettoyez le lit à l'aide d'une éponge, d'un chiffon ou d'une brosse humides.
- Utilisez des produits nettoyants à usage domestique ordinaires. N'utilisez jamais d'agents nettoyants acides ou alcalins, ni de solvants comme l'acétone ou du diluant cellulosique.
- Le dossier et la section des jambes/plicature des genoux peuvent être désolidarisés du sommier, ce qui facilite le nettoyage et l'accès au boîtier de commande.
- La télécommande, les moteurs et le boîtier de commande peuvent être nettoyés à la brosse et à l'eau.
- Séchez le lit après l'avoir nettoyé.

6.3 Lubrification

Il est recommandé de lubrifier le lit selon le tableau suivant :

Pièce du lit	Méthode de lubrification
Roulements de levage et croisillons	Huile (destinée aux dispositifs médicaux)
Suspension moteur	Huile (destinée aux dispositifs médicaux)
Coulisseaux et glissières	Graisse
Axes et rouleaux pour le croisillon (l'axe doit être démonté)	Graisse



Pour commander de l'huile et de la graisse agréées, veuillez contacter votre revendeur Invacare.

6.4 Inspection après déplacement - Préparation pour un nouvel utilisateur

! IMPORTANT !

- Une fois déplacé, le lit doit être soigneusement inspecté avant attribution à un nouvel utilisateur.
- L'inspection doit être effectuée par un professionnel formé.
- Pour l'entretien régulier, reportez-vous à la section : Maintenance

Vérification des points				
Vérifiez que les loquets permettant de verrouiller le sommier sur les croisillons sont correctement enclenchés (bouton rouge sur le sommier).				
Vérifiez le verrouillage entre les croisillons et la base du lit (goupille correctement fixée).				
Vérifiez le verrouillage des moteurs (goupilles correctement fixées).				
Vérifiez le câblage de l'électronique des moteurs (câbles non pincés).				
Vérifiez que le boîtier de protection des moteurs est intact (absence de fissures susceptibles de laisser des fluides s'écouler).				
Consultez les sections relatives au sommier avec utilisation de la télécommande pour l'activation de toutes les fonctions des pièces mobiles.				
Vérifiez le fonctionnement des freins.				
Vérifiez que le lit et toutes les pièces sont correctement montés (stabilité) et que les extrémités du lit sont correctement fixées.				
Vérifiez les fonctions de verrouillage des barrières latérales.				

6.5 Démontage du moteur

! IMPORTANT !

- Si le lit est posé sur ses roulettes, l'intervention d'au minimum trois personnes est requise pour le démontage et le réglage en hauteur du moteur. Deux personnes maintiennent le sommier tandis que la troisième démonte le moteur.
- Sinon, il est possible de coucher le lit sur le côté. Le démontage du moteur nécessite alors l'intervention d'une seule personne.

! IMPORTANT !

- Avant de démonter le moteur.
- Débranchez le lit de la prise secteur.
 - Débranchez tous les câbles du moteur des systèmes électroniques.



- La came de blocage sur les connecteurs du boîtier électronique doit être retirée pour pouvoir déverrouiller les contacts.
- Sur certains modèles, les moteurs sont également équipés de boulons, qui devront être desserrés.

1. Appuyez sur les verrous (situés de part et d'autre de la came de blocage) à l'aide d'un tournevis et retirez la came.
2. Retirez la fiche moteur du dispositif électronique.

Démontage du moteur



1. Soulevez l'attache et rabattez-la à l'opposé de la clavette.
2. Retirez la clavette.
3. Répétez cette étape à l'autre extrémité du moteur.
4. Déposez le moteur.

! IMPORTANT !

- Tenez fermement le moteur et veillez à ne pas le faire tomber.

Montage du moteur

1. Placez le moteur dans l'emplacement prévu à cet effet et poussez la clavette dans les trous.
2. Soulevez l'attache et rabattez-la sur la clavette pour la verrouiller. Reportez-vous à l'illustration de la section Démontage du moteur.



Après avoir monté le moteur

1. Rebranchez les fiches moteur du dispositif électronique. Des repères indiquent la fonction des différentes prises. Assurez-vous que chaque fonction est connectée au bon moteur. Si vous n'êtes pas certain de la fonction d'un moteur, reportez-vous à l'article No pour plus d'informations.
2. Montez la came de blocage et assurez-vous qu'elle soit sécurisée par les verrous.
3. Vérifiez le bon fonctionnement de tous les moteurs et de la télécommande.

6.6 Démontage du sommier

! IMPORTANT !

- Avant le montage/démontage
- Assurez-vous que les freins sont bloqués.
 - Il faut au moins 2 personnes pour monter/démonter le sommier. Les deux extrémités du sommier doivent être soutenues.

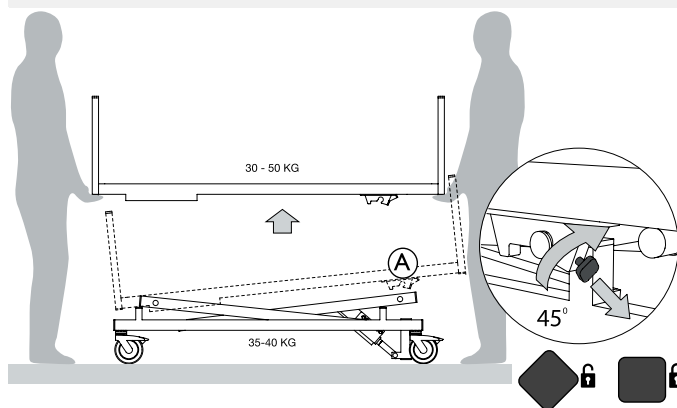

Démontage du sommier

1. Débranchez les câbles situés entre les pièces électroniques et les moteurs au niveau des croisillons.
2. Pour déverrouiller les loquets, tirez sur les boutons rouges (A) et tournez-les de 45° dans le sens des aiguilles d'une montre.

3. Côté pied du lit : soulevez le sommier en le dégageant des encoches.
4. Côté tête du lit : retirez les blocs coulissants des glissières du sommier.
5. Retirez le sommier.

Montage du sommier

1. Placez le sommier au-dessus des croisillons.
2. Soulevez légèrement le sommier côté pied tout en faisant doucement glisser les blocs coulissants situés sur les croisillons dans les glissières du sommier (côté tête).
3. Faites descendre doucement l'extrémité pied en positionnant les encoches du sommier sur les extrémités de la traverse, et appuyez jusqu'à enclenchement.
4. Branchez les câbles des moteurs sur les systèmes électroniques.

! IMPORTANT !

- Après le montage
 - Assurez-vous que les boutons rouges situés dans les encoches sont en position de verrouillage. Dans le cas contraire, tournez les boutons rouges de 45° en sens inverse des aiguilles d'une montre pour les verrouiller.

6.7 Démontage des croisillons de la base



AVERTISSEMENT !

Toute déformation de la fixation de la goupille pour tube risquerait d'empêcher un verrouillage correct.

- Ne tirez jamais sur la fixation de la goupille pour tube.



AVERTISSEMENT !

Si le montage de la goupille est incorrect, celle-ci risque de s'ouvrir.

- Fixez toujours la goupille de façon à ce qu'elle sorte vers le haut pour éviter tout risque d'ouverture, par exemple, lors du nettoyage du dessous du lit.

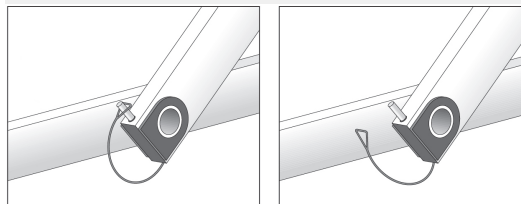

1. Faites sortir la boucle de la tige de la goupille et déverrouillez la fixation.
2. Retirez la goupille du croisillon.

Montage des croisillons

1. Suivez les instructions ci-dessus (étapes 1 et 2) dans l'ordre inverse.



IMPORTANT !

- Après avoir monté les croisillons et avant d'utiliser le mécanisme de levage du lit :
- Vérifiez que les quatre bagues en plastique sont intactes et correctement positionnées entre les croisillons et le châssis.
 - Vérifiez que la goupille est complètement insérée dans les deux orifices de fixation et correctement refermée.

7 Après l'utilisation

7.1 Élimination



L'élimination/le recyclage doivent avoir lieu conformément à la législation et aux règlements en vigueur dans chaque pays.

Invacare® s'efforce sans relâche de réduire au minimum l'impact de l'entreprise sur l'environnement, localement et à l'échelle mondiale.

Nous respectons la législation en vigueur en matière d'environnement (directives DEEE et RoHS, par exemple).

Nous n'utilisons que des matériaux et composants conformes au règlement REACH.

- Toutes les pièces en bois doivent être démontées et envoyées pour incinération.
- Toutes les pièces électriques doivent être détachées et recyclées en tant que composants électriques.
- Les pièces en plastique doivent être envoyées pour incinération ou recyclage.
- Les pièces en acier et les roulettes doivent être traitées comme des déchets métalliques.



IMPORTANT !

Batteries de secours

- Les anciennes batteries doivent être retournées à *Invacare®* ou recyclées comme des batteries de voiture.

8 Résolution de problèmes

8.1 Dépannage du système électrique

Problème	Cause possible	Solution
L'indicateur de l'alimentation secteur ne s'allume pas	Le câble d'alimentation n'est pas branché	Branchez le câble d'alimentation
	Le fusible du boîtier de contrôle a sauté	* Remplacez l'unité centrale
	L'unité centrale est défectueuse	* Remplacez l'unité centrale
L'indicateur de l'alimentation est allumé, mais le moteur ne fonctionne pas. Le relais de l'unité centrale fait un bruit de cliquetis.	La fiche du moteur n'est pas correctement insérée dans le boîtier de contrôle.	Insérez correctement la fiche du moteur dans le boîtier de contrôle
	Le moteur est défectueux.	* Remplacez le moteur
	Le câble du moteur est endommagé.	* Remplacez le câble
	L'unité centrale est défectueuse	* Remplacez l'unité centrale
L'indicateur de l'alimentation est allumé, mais le moteur ne fonctionne pas. Le relais de l'unité centrale ne fait aucun bruit.	L'unité centrale est défectueuse	* Remplacez l'unité centrale
	La télécommande est défectueuse	* Remplacez la télécommande
Tout est en ordre dans l'unité centrale à l'exception d'une direction sur un canal.	L'unité centrale est défectueuse	* Remplacez l'unité centrale
	La télécommande est défectueuse	* Remplacez la télécommande
Le moteur fonctionne, mais la tige de piston ne bouge pas.	Le moteur est endommagé	* Remplacez le moteur
Le moteur ne peut pas soulever à pleine charge.		
Le moteur fait du bruit, mais la tige de piston ne bouge pas.		
La tige de piston se déplace vers l'intérieur, mais pas vers l'extérieur.		

* L'entretien et la maintenance du lit doivent uniquement être effectués par le personnel ayant reçu les instructions ou la formation nécessaires.

Risque de blessures et de dégâts matériels.

– Le lit doit être débranché du secteur avant toute ouverture ou réparation des composants électriques.



AVERTISSEMENT !

Risque de blessures et de dégâts matériels.

– Le lit doit être débranché du secteur avant toute ouverture ou réparation des composants électriques.

9 Caractéristiques techniques

9.1 Dimensions du lit

- Toutes les cotes sont indiquées en cm.
- Tous les angles sont indiqués en degrés.
- Tous les angles et toutes les cotes sont indiqués sans tolérance.

Invacare® se réserve le droit de modifier les cotes et angles indiqués sans préavis.

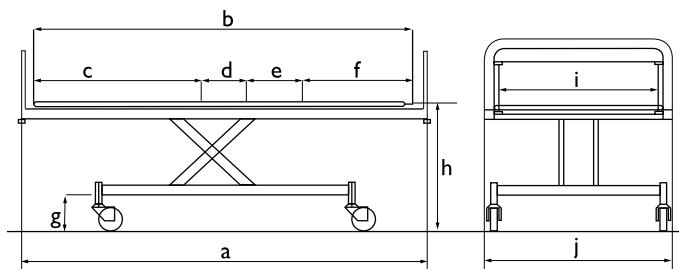

	Scanbeta NG™		
	60 cm	70 cm	80 cm
a	148	168	188
b	136,4	156,4	176,4
c	62,15	67,15	75,15
d	7	15	19
e	21,2	22,2	27,15
f	46,05	52,05	55,1
g	15	15	15
h	30 – 90		
i	62	72	82
j	68	78	88
k	73°	73°	73°
l	36°	31°	27°

9.2 Poids

Dimensions du lit	60 x 140	70 x 160	80 x 180
Sommier	21 kg	31 kg	38 kg

Base avec croisillons	36 kg	47 kg	47 kg
Panneau du lit en bois	11 kg	13,5 kg	14,5 kg
Poids total du lit	68 kg	91,5 kg	99,5 kg

9.3 Dimensions du matelas

Dimensions du lit (cm)	Barrières latérales fixes, ouvrantes ou rabattables	Barrière latérale abaissable des deux côtés du lit	Barrière latérale abaissable sur un côté du lit et barrière latérale fixe, ouvrante ou rabattable de l'autre côté.
140x60	54x137x8	60x140x8	57x137x8
160x70	64x157x8	70x160x8	67x157x8
180x80	74x177x8	80x180x8	77x177x8

9.4 Conditions ambiantes

	Stockage et transport	Fonctionnement
Température	de -10 à +50 °C	de +5 à +40 °C
Humidité relative	de 20 % à 75 %	
Pression atmosphérique	de 800 à 1060 hPa	



Il est important de noter que si le lit a été stocké à basse température, il doit s'adapter aux conditions de fonctionnement avant d'être utilisé.

9.5 Caractéristiques électriques

Tension d'alimentation	Uin 230 V, CA, 50/60 Hz (CA = Courant alternatif)
Courant d'entrée maximum	lin max 1,5 Ampère
Intermittent (fonctionnement périodique des moteurs)	10 % 2 min/18 min
Classe d'isolation	Équipement de CLASSE II
Pièce appliquée de type B	Pièce appliquée conforme aux exigences spécifiées pour la protection contre les décharges électriques selon la norme CEI 60601-1.

Niveau sonore	55 dB (A)
Degré de protection	<p>Le boîtier de contrôle et les moteurs sont protégés conformément à la norme IPx6. La source d'alimentation externe et la télécommande sont protégées conformément à la norme IPx4.</p> <p>La classification IP la plus basse détermine la classification générale du lit.</p> <p>IPx4 - Le système est protégé contre les éclaboussures d'eau, quelle que soit la direction.</p> <p>IPx6 - Le système est protégé contre les projections d'eau, quelle que soit la direction (sauf haute pression).</p>



Le lit ne comporte pas de sectionneur (interrupteur principal). Débranchez le lit en le déconnectant de la prise secteur.

9.6 Compatibilité électromagnétique (CEM)

Directives et déclaration de conformité du fabricant au sujet des émissions électromagnétiques

Le lit médicalisé est destiné à être utilisé dans l'environnement électromagnétique décrit ci-dessous. L'utilisateur ou l'acheteur du lit doivent s'assurer que le lit est bien utilisé dans un tel environnement.

Test relatif aux émissions	Conformité	Environnement électromagnétique : directives
Émissions RF CISPR 11 (partly)	Groupe I	Le lit médicalisé utilise l'énergie RF uniquement pour son fonctionnement interne. Il émet donc des ondes RF très faibles et il est peu probable que ces ondes interfèrent avec l'équipement électronique à proximité du lit.
Émissions RF CISPR 11 (partly)	Classe B	Le lit médicalisé peut être utilisé dans tous les établissements, y compris ceux destinés à un usage à domicile ainsi que ceux directement branchés au réseau électrique public à basse tension, réseau qui fournit les établissements destinés à un usage à domicile.
Émissions harmoniques IEC 61000-3-2	Classe A	
Papillotements dus à des fluctuations de tension IEC 61000-3-3	Conforme	

Directives et déclaration de conformité du fabricant au sujet des émissions électromagnétiques

Le lit médicalisé est destiné à être utilisé dans l'environnement électromagnétique décrit ci-dessous. L'utilisateur ou l'acheteur du lit doivent s'assurer que le lit est bien utilisé dans un tel environnement.

Test d'immunité	Niveau du test IEC 60601	Niveau de conformité	Environnement électromagnétique : directives
Décharge électrostatique IEC 61000-4-2	± 6 kV par contact ± 8 kV dans l'air	± 6 kV par contact ± 8 kV dans l'air	Le revêtement de sol doit être du bois, du béton ou des carreaux de céramique. Si le revêtement de sol est recouvert d'un matériau synthétique, l'humidité relative doit être d'au moins 30 %.
Transitoire électrostatique IEC 61000-4-4	± 2 kV pour les lignes d'alimentation électrique ± 1 kV pour les lignes d'entrée et de sortie	± 2 kV pour les lignes d'alimentation électrique ± 1 kV pour les lignes d'entrée et de sortie	La qualité du réseau électrique doit être la même que celle du réseau électrique d'un hôpital ou d'un établissement commercial.
Surge IEC 61000-4-5	± 1 kV en mode différentiel ± 2 kV en mode commun	± 1 kV en mode différentiel ± 2 kV en mode commun	La qualité du réseau électrique doit être la même que celle du réseau électrique d'un hôpital ou d'un établissement commercial.

<p>Baisses de tension, coupures courtes et variations de tension sur les lignes d'alimentation électrique</p> <p>IEC 61000-4-11</p>	<p>< 5% U_T (>95% de baisse en U_T) pour 0,5 cycle</p> <p>40% U_T (60% de baisse en U_T) pour 5 cycles</p> <p>70% U_T (30% de baisse en U_T) pour 25 cycles</p> <p>< 5% U_T (>95% de baisse en U_T) pour 5 secondes</p>	<p>< 5% U_T (>95% de baisse en U_T) pour 0,5 cycle</p> <p>40% U_T (60% de baisse en U_T) pour 5 cycles</p> <p>70% U_T (30% de baisse en U_T) pour 25 cycles</p> <p>< 5% U_T (>95% de baisse en U_T) pour 5 secondes</p>	<p>La qualité du réseau électrique doit être la même que celle du réseau électrique d'un hôpital ou d'un établissement commercial. S'il est nécessaire que le lit médicalisé continue à fonctionner pendant une coupure de courant, il est recommandé de le brancher sur un système d'alimentation sans coupure ou sur une batterie.</p> <p>U_T est la tension d'alimentation c.a. présente avant l'application du niveau composite.</p>
<p>Champ magnétique de fréquence industrielle (50/60 Hz)</p> <p>IEC 61000-4-8</p>	<p>3 A/m</p>	<p>3 A/m</p>	<p>Les champs magnétiques de fréquence industrielle doivent avoir les mêmes caractéristiques que ceux présents dans un hôpital ou un établissement commercial.</p>

Émissions RF transmises par conduction IEC 61000-4-6	3 V	3 V	<p>Les appareils de communication radioélectriques portables et mobiles ne doivent pas être utilisés à une distance inférieure à la distance recommandée (distance calculée par une équation relative à la fréquence de l'appareil émetteur) les séparant de toutes les parties du lit médicalisé, y compris des câbles.</p> <p>Distance recommandée entre le lit et les appareils radioélectriques :</p> $d = \left[\frac{3,5}{V_1} \right] \sqrt{P}$
	3 V/m	3 V/m	
Émissions RF transmises par radiation IEC 61000-4-3			

^a Il n'est pas possible de prévoir avec précision l'intensité de champ des appareils émetteurs fixes, comme les radios amateurs, les stations de radio-amateur, la radiodiffusion ou la télédiffusion AM et FM ainsi que les stations de base pour les radios, les téléphones sans fil et cellulaires et les radios mobiles terrestres. Afin d'évaluer l'environnement électromagnétique résultant des appareils émetteurs RF fixes, il est nécessaire d'effectuer une étude sur site. Si l'intensité de champ mesurée à l'endroit où le lit médicalisé est utilisé est supérieure au niveau de conformité applicable aux émissions RF, il sera nécessaire d'observer si le lit fonctionne normalement. Si un fonctionnement anormal est observé, il est nécessaire de prendre d'autres mesures comme déplacer le lit ou le changer de position.

^b Au-delà de la plage de fréquences allant de 150 kHz à 80 MHz, l'intensité de champ doit être inférieure à $[V_1]$ V/m.

À 80 MHz et 800 MHz, la plage de fréquences la plus élevée s'applique.

Distances de séparation recommandées entre les appareils de communication radioélectriques portables et mobiles et le lit médicalisé

Le lit médicalisé est destiné à être utilisé dans un environnement électromagnétique où les perturbations radioélectriques émises sont contrôlées. L'acheteur ou l'utilisateur du lit médicalisé peut prévenir les interférences électromagnétiques en maintenant une distance minimale entre les appareils de communication radioélectriques portables et mobiles (appareils émetteurs) et le lit. Cette distance est indiquée dans le tableau ci-dessous et dépend de la puissance maximale de sortie des appareils de communication.

Puissance maximale de sortie de l'appareil émetteur [W]	Distance de séparation selon la fréquence de l'appareil émetteur [m]		
	150 kHz à 80 MHz $d = \left[\frac{3,5}{V_1} \right] \sqrt{P}$	80 MHz à 800 MHz $d = \left[\frac{3,5}{E_1} \right] \sqrt{P}$	800 MHz à 2,5 GHz $d = \left[\frac{7}{E_1} \right] \sqrt{P}$
0.01	0.12	0.12	0.23
0.1	0.37	0.37	0.74
1	1.17	1.17	2.33

10	3.69	3.69	7.38
100	11.67	11.67	23.33

Pour les appareils émetteurs dont la puissance maximale de sortie n'est pas mentionnée dans le tableau ci-dessus, il est possible de calculer la distance de séparation (d) en mètres (m) à l'aide d'une équation correspondant à la fréquence de l'appareil émetteur et dans laquelle P correspond à la puissance maximale de sortie de l'appareil émetteur en watts (W) indiquée par le fabricant.

À 80 MHz et 800 MHz, la plage de fréquences la plus élevée s'applique.



Ces directives peuvent ne pas s'appliquer dans certaines situations. La propagation électromagnétique varie selon les propriétés d'absorption et de réflexion des structures, des objets et des personnes.

Invacare Sociétés de vente

Belgium & Luxemburg:

Invacare nv
Autobaan 22
B-8210 Loppem
Tel: (32) (0)50 83 10 10
Fax: (32) (0)50 83 10 11
belgium@invacare.com
www.invacare.be

France:

Invacare Poirier SAS
Route de St Roch
F-37230 Fondettes
Tel: (33) (0)2 47 62 64 66
Fax: (33) (0)2 47 42 12 24
contactfr@invacare.com
www.invacare.fr



Fabricants:

Invacare Rea AB
Växjövägen 303
SE-343 71 Diö
Sweden

1570632-B 2016-04-29



Making Life's Experiences Possible™



Yes, you can.®