

Invacare® SB® 755

pt Cama

Manual de Utilização



Este manual DEVE ser facultado ao utilizador do produto.
ANTES de utilizar este produto, este manual DEVE ser lido e guardado para referência futura.



Yes, you can.

Índice

1 Dados gerais	3
1.1 Introdução	3
1.1.1 Símbolos neste documento	3
1.2 Vida útil	3
1.3 Conformidade	3
1.3.1 Normas específicas do produto	3
1.4 Informações da garantia	3
1.5 Limite de responsabilidade	4
2 Segurança	5
2.1 Informações gerais de segurança	5
2.2 Colchões	6
2.3 Espaço por baixo da cama	7
2.4 Informação de segurança sobre a interferência eletromagnética	7
2.5 Etiquetas e símbolos no produto	7
2.5.1 Placa de características	7
2.5.2 Outras etiquetas	8
3 Descrição geral do produto	9
3.1 Utilização prevista	9
3.1.1 Operador previsto	9
3.2 Peças principais da cama	9
3.3 Opções	9
4 Utilização	11
4.1 Informações gerais de segurança	11
4.2 Apoios laterais do colchão	11
4.3 Configuração	11
4.4 Funcionamento das guardas laterais	11
4.4.1 Funcionamento da guarda lateral Scala 2	11
4.4.2 Guardas laterais Britt V e Line	12
4.4.3 Guardas laterais Verso II	12
4.5 Comando	12
4.5.1 Função de bloqueio	12
4.5.2 Comando flexível	13
4.6 Rodas e travões	13
4.6.1 Sistema de travagem central	13
4.7 Pendural	13
4.7.1 Colocar o pendural	13
4.7.2 Ajustar a altura dos manípulos	14
4.8 Posições de emergência	14
4.8.1 Desengate de emergência de uma secção do estrado	14
5 Manutenção	15
5.1 Informações gerais sobre manutenção	15
5.1.1 Intervalo para manutenção	15
5.2 Inspeções diárias	15
5.3 Limpeza e desinfeção	15
5.3.1 Informações gerais de segurança	15
5.3.2 Intervalos de limpeza	15
5.3.3 Instruções de limpeza	15
5.3.4 Instruções de desinfeção	16
5.3.5 Lubrificação	16
6 Após a utilização	17
6.1 Eliminação	17
6.2 Recondicionamento	17
7 Resolução de problemas	18
7.1 Resolução de problemas	18
8 Dados técnicos	19
8.1 Materiais	19
8.2 Dimensões da cama	19
8.3 Dimensões das guardas laterais	20
8.4 Pesos máximos	20
8.5 Pesos	20
8.6 Dimensões permitidas para o colchão	21
8.7 Condições ambientais	22
8.8 Sistema elétrico	22
9 Compatibilidade eletromagnética (EMC)	23
9.1 Informações gerais sobre compatibilidade eletromagnética (EMC)	23
9.2 Emissões eletromagnéticas	23
9.3 Imunidade eletromagnética	24
9.3.1 Especificações de teste para EMC	25

1 Dados gerais

1.1 Introdução

Este manual de utilização contém informações importantes sobre o manuseamento do produto. Para garantir a segurança durante a utilização do produto, leia atentamente o manual de utilização e siga as instruções de segurança.

Utilize este produto apenas se tiver lido e compreendido este manual. Procure aconselhamento adicional junto de um profissional de saúde que esteja familiarizado com a sua condição médica e esclareça quaisquer questões relativas à utilização correta e ao ajuste necessário com o profissional de saúde.

Tenha em atenção que este documento pode conter secções não aplicáveis ao seu produto, uma vez que se refere a todos os modelos disponíveis (à data da impressão). Salvo menção em contrário, cada secção deste documento refere-se a todos os modelos do produto.

As configurações e os modelos disponíveis no seu país podem ser encontrados em documentos de venda específicos do país.

A Invacare reserva-se o direito de alterar as especificações do produto sem aviso prévio.

Antes de ler este documento, certifique-se de que tem a versão mais recente. A versão mais recente está disponível no site da Invacare, em formato PDF.

As versões anteriores do produto podem não ser descritas na revisão atual deste manual. Se necessitar de assistência, contacte a Invacare.

Se o tamanho do tipo de letra no documento impresso for difícil de ler, pode transferir uma versão em PDF do manual a partir do site. A imagem do PDF pode ser ajustada no ecrã para um tamanho de tipo de letra que lhe seja mais cómodo.

Para obter mais informações sobre o produto, por exemplo, avisos de segurança de produtos e retiradas de produtos do mercado, contacte o seu distribuidor da Invacare. Consulte os endereços no final deste documento.

Em caso de incidente grave com o produto, deve informar o fabricante e as autoridades competentes do seu país.

1.1.1 Símbolos neste documento

Este documento inclui símbolos e palavras de sinalização que se aplicam a riscos ou práticas perigosas que podem resultar em lesões pessoais ou danos materiais. Este documento está impresso sem cores. Para sua informação, as mensagens de segurança têm a seguinte identificação de cor de acordo com a norma ANSI Z535.6: Perigo (vermelho), Advertência (laranja), Atenção (amarelo) e Aviso (azul). Consulte as informações abaixo para obter as definições das palavras de sinalização.



ATENÇÃO!

Indica uma situação perigosa que, se não for evitada, poderá resultar em morte ou em lesões graves.



CUIDADO!

Indica uma situação perigosa que, se não for evitada, poderá resultar em lesões menores ou ligeiras.



AVISO!

Indica uma situação perigosa que, se não for evitada, poderá resultar em danos à propriedade.



Sugestões e recomendações

Fornece sugestões, recomendações e informações úteis para uma utilização eficiente e sem problemas.

Outros símbolos

(Não se aplica a todos os manuais)



Trimán

Indica regras de reciclagem e separação (apenas relevante em França).



UKRP

Indica que um produto não foi fabricado no Reino Unido.

1.2 Vida útil

A vida útil prevista deste produto é de dez anos, quando o mesmo é utilizado diariamente e em conformidade com as instruções de segurança, intervalos de manutenção e utilização correta indicados neste manual. A vida útil efetiva pode variar de acordo com a frequência e intensidade de utilização.

A experiência mostra que o manuseamento descuidado ou a operação brusca podem acelerar o desgaste e reduzir a vida útil de certos componentes sobre os quais o fabricante não tem controlo. Para garantir a segurança e o desempenho do produto, siga sempre as instruções de utilização, manutenção e segurança fornecidas pelo fabricante.

1.3 Conformidade

A qualidade é fundamental para o funcionamento da empresa, estando em conformidade com a norma ISO 13485.

Este produto apresenta a marcação CE, em conformidade com o Regulamento Relativo aos Dispositivos Médicos de Classe I 2017/745.

Este produto possui a marca UKCA, em conformidade com a Parte II UK MDR 2002 (conforme alterada) Classe I.

Temos empreendido um esforço contínuo para reduzir ao mínimo o impacto local e global da empresa no ambiente.

Apenas utilizamos materiais e componentes que cumprem a diretiva REACH.

Cumprimos as legislações vigentes em matéria ambiental, nomeadamente, as diretivas REEE e RoHS.

1.3.1 Normas específicas do produto

O produto foi testado e está em conformidade com a norma IEC 60601-2-52 (requisitos específicos de segurança básica e desempenho essencial das camas médicas) e todas as normas relacionadas.

Para obter informações adicionais sobre as normas e os regulamentos locais, contacte o representante local da Invacare. Consulte os endereços no final deste documento.

1.4 Informações da garantia

Facultamos uma garantia de fabrico para o produto, em conformidade com os nossos Termos e Condições Gerais de Compra nos respetivos países.

As reclamações de garantia só podem ser realizadas através do fornecedor ao qual o produto foi adquirido.

1.5 Limite de responsabilidade

A Invacare não aceita a responsabilidade por danos decorrentes de:

- Incumprimento das instruções presentes no manual de utilização
- Utilização incorreta
- Desgaste natural devido ao uso
- Montagem ou preparação incorreta pelo comprador ou por terceiros
- Modificações não autorizadas, combinações e/ou utilização de peças sobressalentes desadequadas

2 Segurança

2.1 Informações gerais de segurança

Esta secção do manual contém informações de segurança gerais sobre o produto. Para obter informações de segurança específicas, consulte a secção adequada do manual e os procedimentos incluídos nessa secção.



ATENÇÃO!

Risco de lesão ou danos

- Não utilize este produto ou qualquer equipamento opcional disponível sem primeiro ler e compreender estas instruções e todo o material de instrução adicional, assim como os manuais de utilização ou os folhetos de instruções fornecidos com este produto ou com equipamento opcional. Se não compreender as advertências, os avisos ou as instruções, contacte um profissional de cuidados de saúde, um técnico qualificado ou um fornecedor. Invacare antes de tentar utilizar este produto.
- Não faça quaisquer modificações nem alterações não autorizadas ao produto.



ATENÇÃO!

Risco de apesamento/asfixia

Existe o risco de apesamento/asfixia entre o estrado, a guarda lateral e a extremidade da cama ou entre as peças móveis e objetos colocados perto da cama.

- A cama não pode ser utilizada por pessoas com idade inferior a 12 anos, nem por pessoas com estatura equivalente ou inferior à média dos 12 anos de idade.
- A cama, em combinação com as guardas laterais, não pode ser utilizada por pacientes que tenham uma altura inferior a 146 cm, um peso inferior a 40 kg ou um índice de massa corporal (IMC) inferior a 17.
- Devido à compressão do colchão, pode ocorrer um risco acrescido ao longo do tempo. Monitorize periodicamente os espaços entre a cama, o colchão e/ou a guarda lateral. Substitua o colchão se os espaços puderem resultar em apesamento.



ATENÇÃO!

Risco de escorregar pelas aberturas

A cama cumpre todos os requisitos em termos de distâncias máximas e mínimas. Porém, é possível que pessoas com estaturas menores, escorreguem pelas aberturas entre as guardas laterais ou entre a guarda lateral e o estrado.

- Tenha especial cuidado se a cama for utilizada para o tratamento de pessoas com baixa estatura.



ATENÇÃO!

Risco de lesão ou danos

O manuseamento desadequado dos cabos, ligações incorretas e a utilização de equipamento não autorizado podem causar choque elétrico e falha do produto.

- Não dobre, corte nem danifique de outro modo os cabos do produto.
- Certifique-se de que nenhum cabo fica preso ou é danificado durante a utilização do produto.
- Desligue a ficha da tomada antes de mover a cama.
- Certifique-se de que a cablagem é a correta e as ligações estão em boas condições.
- Não utilize equipamento não autorizado.



ATENÇÃO!

Risco de tropeção, emaranhamento ou estrangulamento

A orientação incorreta dos cabos pode causar perigo de tropeção, emaranhamento ou estrangulamento.

- Assegure-se de que todos os cabos estão orientados e presos corretamente.
- Assegure-se de que não existem laços de cabo excedente afastados do produto.



ATENÇÃO!

Risco de lesão ou danos

As fontes de ignição podem causar queimaduras ou incêndio.

- Deve existir um espaço de segurança entre a cama e possíveis fontes de ignição (aquecedor, lareira, etc.)
- O paciente e os assistentes não podem fumar enquanto utilizam ou operam a cama.



ATENÇÃO!

Risco de lesão ou danos

Para evitar lesões ou danos durante a utilização do produto:

- É necessária estreita supervisão quando o produto é utilizado perto de crianças ou animais de estimação.
- Não deixe as crianças brincarem com o produto.



ATENÇÃO!

Risco de lesão ou danos

A aplicação e/ou distribuição incorretas do peso podem resultar em lesões ou danos.

- Evite cargas nas extremidades.
- As peças móveis só devem ser acionadas depois de o utilizador estar deitado corretamente e em segurança.
- Não exceda a carga funcional de segurança, pois a cama pode ficar danificada ou tombar.

**CUIDADO!**

- Para uma pessoa entrar ou sair da cama, baixe sempre a cama até a altura adequada. Para entrar ou sair da cama, a secção do encosto do estrado pode ser usada para auxiliar o posicionamento das costas de uma pessoa numa posição mais sentada. A secção do encosto do estrado não se destina a apoiar e/ou elevar todo o corpo de uma pessoa. Certifique-se de que o paciente está deitado com as costas no centro da secção do encosto. Enquanto a secção do encosto estiver a ser levantada, o peso máximo permitido para a secção do encosto é 45% da carga funcional de segurança máxima.
- Desça sempre a cama até à posição mais baixa, caso seja necessário deixar a pessoa na cama sem vigilância.
- Certifique-se de que não há nada por baixo, por cima ou perto da cama, que possa obstruir o ajuste da altura, tal como mobiliário, elevadores ou caixilhos de janelas.

**CUIDADO!**

Opções não originais ou incorretas podem afetar o funcionamento e a segurança do produto.

- Utilize apenas opções originais para o produto em utilização.
- Devido a diferenças regionais, consulte o site ou o catálogo local da Invacare para obter informações sobre as opções disponíveis ou contacte o seu representante local da Invacare. Consulte os endereços no final deste documento.

**CUIDADO!****Risco de lesão ou danos**

O produto pode ficar quente quando está exposto à luz do sol ou a outras fontes de calor.

- Não exponha o produto à luz solar direta durante períodos prolongados.
- Mantenha o produto longe de fontes de calor.

**CUIDADO!**

Existe o risco de entalar os dedos nas peças móveis da cama.

- Preste atenção aos seus dedos.

**AVISO!**

A cama não tem isolador (switch principal). Se for necessário desligar a alimentação da cama, é necessário desligá-la da tomada.

- Posicione sempre a cama de modo a que a tomada seja facilmente acessível para desligar a cama.

**AVISO!**

A acumulação de algodão, pó e outro tipo de sujidade pode danificar o produto.

- Mantenha o produto limpo.

2.2 Colchões

**AVISO!**

- Deve ser sempre realizada uma avaliação de riscos por um profissional qualificado antes da utilização de um colchão com uma cama Invacare, para avaliar a respetiva compatibilidade e segurança da utilização com a cama. Deve ser prestada especial atenção antes da utilização de um colchão Dynamic.
- Em caso de dúvida acerca da utilização da sua cama Invacare com um colchão, contacte o seu fornecedor da Invacare para obter orientações.

**ATENÇÃO!****Aspetos de segurança referentes à combinação das guardas laterais e dos colchões:**

Para obter o mais alto nível de segurança possível, ao utilizar as guardas laterais na cama, devem ser respeitadas as medidas mínimas e máximas dos colchões.

- Para conhecer as medidas corretas do colchão, consulte a tabela do colchão no capítulo 8 *Dados técnicos, página 19.*

**ATENÇÃO!****Risco de apresamento e/ou asfixia**

- O utilizador pode ficar preso e/ou asfixiar, se o espaço horizontal entre a parte lateral do colchão e o interior da guarda lateral for demasiado grande. Siga a largura mínima (e comprimento mínimo) dos colchões em combinação com uma guarda lateral, conforme indicado na tabela do colchão, no capítulo 8 *Dados técnicos, página 19.*
- Tenha em atenção que a utilização de colchões muito espessos ou flexíveis (baixa densidade), ou uma combinação de ambos, aumenta o risco.

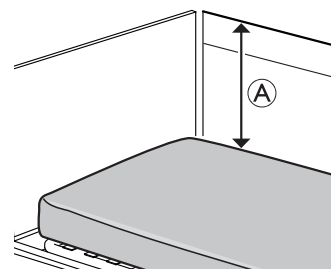
**ATENÇÃO!****Risco de queda**

O utilizador pode cair pela extremidade e ficar gravemente ferido, se a distância vertical ^A entre a parte superior do colchão e a extremidade da cama/guarda lateral for demasiado curta. Veja a imagem acima.

- Mantenha sempre uma distância mínima ^A de 22 cm.
- Siga a altura máxima do colchão em combinação com a guarda lateral, conforme indicado na tabela do colchão, no capítulo 8 *Dados técnicos, página 19.*

2.3 Espaço por baixo da cama



AVISO!

SB755 montada com kit de rebaixamento ou com rodas de 80 mm.

Com a cama baixada até alturas de 400 mm ou inferiores, a base de alguns elevadores de transferência móveis pode não caber debaixo da cama. Pode ser necessário utilizar elevadores de transferências móveis com uma base menor ou outros métodos de transferência.

2.4 Informação de segurança sobre a interferência eletromagnética



ATENÇÃO!

Risco de avaria devido a interferência eletromagnética

Podem ocorrer interferências eletromagnéticas entre este produto e outros equipamentos elétricos que podem afetar as funções de regulação elétrica deste produto. Para evitar, reduzir ou eliminar as interferências eletromagnéticas:

- Utilize apenas cabos, opções e peças sobressalentes originais para não aumentar as emissões eletromagnéticas nem reduzir a imunidade eletromagnética deste produto.
- Não utilize equipamentos de comunicações de radiofrequência (RF) portáteis a uma distância inferior a 30 cm de qualquer parte deste produto (incluindo cabos).
- Não utilize este produto perto de equipamento cirúrgico ativo de alta frequência, nem de uma sala de imagiologia por ressonância magnética com blindagem de RF, onde a intensidade das perturbações eletromagnéticas é alta.
- Se ocorrerem perturbações, aumente a distância entre este produto e o outro equipamento ou desligue o equipamento.
- Consulte as informações detalhadas e siga a orientação no capítulo 9 *Compatibilidade eletromagnética (EMC)*, página 23.



ATENÇÃO!

Risco de avaria devido a interferência eletromagnética

Não utilize esta cama ao lado de ou empilhada com outro equipamento elétrico, além do especificado de seguida, pois pode resultar em mau funcionamento. Se tiver de o fazer, a cama e o outro equipamento têm de ser observados de perto para verificar se estão a funcionar normalmente.

Esta cama pode ser utilizada em conjunto com as opções aprovadas pela Invacare e com equipamento elétrico para medicina ligado ao coração (intracardiaco) ou aos vasos sanguíneos (intravascular), desde que se respeitem os seguintes pontos:

- O equipamento elétrico para medicina não deve ser fixado às opções metálicas da cama, tais como guardas laterais, pendural, suporte de soro, extremidades da cama, etc.
- O cabo de alimentação do equipamento elétrico para medicina deve ser afastado das opções ou de outras peças móveis da cama.

2.5 Etiquetas e símbolos no produto

2.5.1 Placa de características

A etiqueta com identificação encontra-se fixada ao chassis da cama e contém as principais informações relativas ao produto, incluindo dados técnicos.

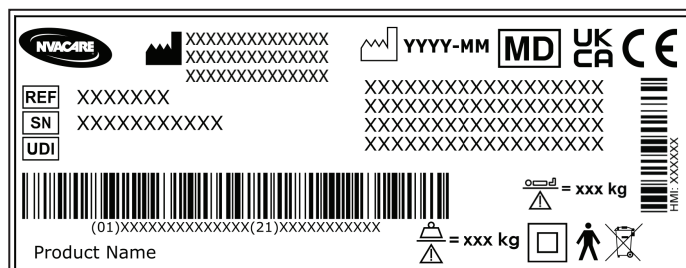

	Número de série
	Número de referência
	Identificador único do dispositivo
	Fabricante
	Data de fabrico
	Dispositivo médico
	Máx. peso do utilizador
	Máx. carga funcional de segurança

	Equipamento de CLASSE II
	Peça aplicada de tipo B
	Em conformidade com a diretiva REEE
	Conformidade Europeia
	Avaliação de conformidade do Reino Unido

Abreviaturas dos dados técnicos:

- lin = Corrente de entrada
- Uin = Tensão de entrada
- Int. = Intermittência
- AC = Corrente alterna
- Max = máximo
- min = minutos

Para obter mais informações sobre dados técnicos, consulte 8 *Dados técnicos*, página 19.

2.5.2 Outras etiquetas

<p>Leia o manual de utilização antes de utilizar este produto e siga todas as instruções de segurança e utilização.</p> <p> Este documento é entregue impresso a preto e branco, mas o fundo deste símbolo é azul na etiqueta do produto.</p>	

	<p>Definição de peso mín., altura mín. e índice de massa corporal mín. de um utilizador adulto.</p> <p>Consulte 3.1 <i>Utilização prevista</i>, página 9.</p>
	<p>Consulte a documentação do utilizador para obter as medidas corretas do colchão.</p> <p>Consulte 8 <i>Dados técnicos</i>, página 19.</p>

	Peso total do produto com a carga útil máxima aplicada
	Limite de temperatura
	Limite de humidade

	Limite de pressão atmosférica
	Condições de transporte e armazenamento
	Condições de funcionamento

<p>Indica que a cama pode ser utilizada com sistemas de lavagem automática.</p> <p>(Apenas presente nas versões laváveis deste produto)</p>

<p>Assinala a localização da ligação para fins de equalização potencial.</p> <p>(Não presente em todas as versões deste produto)</p>

Etiqueta em guardas laterais de 3/4 de comprimento

<p>Indica o espaço máximo entre a guarda lateral e a cabeceira da cama.</p> <p>Consulte as instruções de montagem neste manual ou as instruções fornecidas com a guarda lateral.</p>

3 Descrição geral do produto

3.1 Utilização prevista

A cama médica funciona eletricamente, é ajustável em altura e inclui uma superfície de suporte conversível que se destina a ser utilizada em conjunto com um colchão. As camas médicas foram concebidas para suportar o paciente e serem utilizadas para mitigação, alívio e recuperação de certas condições médicas. A cama médica também suporta e facilita o ambiente de trabalho dos prestadores de cuidados.

A cama médica destina-se a ser utilizada em:

- *Ambiente de aplicação 3:* cuidados de longo prazo numa área clínica em que se requeira supervisão médica e se faculte monitorização, caso seja necessária. Pode ser fornecido equipamento elétrico médico em procedimentos clínicos para ajudar a manter ou a melhorar a condição do paciente.
- *Ambiente de aplicação 4:* cuidados prestados ao domicílio, em que o equipamento elétrico médico é utilizado para mitigar ou compensar uma lesão, incapacidade ou doença.

Utilizadores previstos

Uma pessoa com uma condição médica que exija acamamento para o tratamento.

Indicações

A cama destina-se a utilizadores adultos com uma altura igual ou superior a 146 cm, um peso igual ou superior a 40 kg e um índice de massa corporal (IMC) igual ou superior a 17.

A cama destina-se apenas a utilização em espaços interiores.

O peso máximo do utilizador é de 200 kg e a carga funcional de segurança máxima é de 235 kg.

Contraindicações

A cama não se destina ao transporte de utilizadores. (Pode ser deslocada num quarto com um utilizador na mesma. Os rodízios são bloqueáveis.)

A cama não se destina a pessoas com incapacidade psicossocial.



ATENÇÃO!

Qualquer outra utilização ou um uso indevido pode levar a situações perigosas. A Invacare não assume qualquer responsabilidade por qualquer utilização, alteração ou montagem do produto diferentes dos estabelecidos no presente manual de utilização.

3.1.1 Operador previsto

O operador deste produto deve ser um profissional de cuidados de saúde ou um indivíduo que recebeu a formação adequada.

O comando também pode ser operado pelo ocupante da cama.

3.2 Peças principais da cama

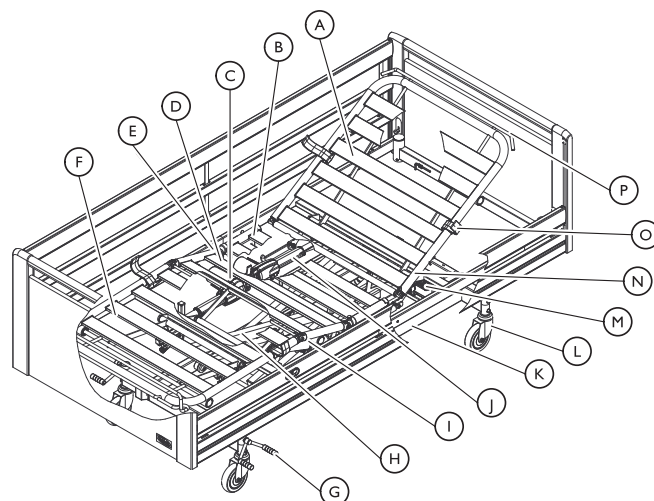

Peças da cama standard:

- | | |
|--------------------------------------|----------------------------|
| Ⓐ Encosto | Ⓜ Motor do encosto |
| Ⓑ Secção do assento | Ⓝ Chassis de base |
| Ⓒ Motor da secção das pernas | Ⓛ Travão - roda com travão |
| Ⓓ Secção das coxas | Ⓜ Caixa de controlo |
| Ⓔ Motor da secção das coxas | Ⓝ Estrado, metade superior |
| Ⓕ Secção da perna | Ⓞ Retentor de colchão |
| Ⓖ Pedal de travão - travagem central | Ⓟ Extensão do estrado |
| Ⓗ Braços da tesoura | |
| Ⓘ Estrado, metade inferior | |

3.3 Opções



CUIDADO!

Compatibilidade da cama com peças opcionais

A combinação incorreta deste produto com peças opcionais não fabricadas pela Invacare pode causar lesões ou danos.

- Tem de ser sempre efetuada uma avaliação de riscos por um profissional antes de combinar a cama Invacare com produtos de outros fabricantes.
- Em caso de dúvida acerca da utilização de uma cama Invacare com produtos de outros fabricantes, contacte o seu fornecedor Invacare para obter informações.



AVISO!

- Utilize apenas opções e peças sobressalentes originais. Podem ser encomendadas à Invacare listas de peças sobressalentes e opcionais, bem como manuais de utilização adicionais.



Devido a diferenças regionais, consulte o catálogo ou o site local da Invacare para obter detalhes sobre as opções disponíveis ou contacte o seu fornecedor Invacare.

Guardas laterais

As guardas laterais destinam-se a ser operadas por uma pessoa de pé junto à cama e a reduzir o risco de o utilizador cair acidentalmente da cama, quando esta está bloqueada na sua posição mais alta.

- Britt V – Guarda lateral de madeira de comprimento total flexível (standard, extensão de 10 cm ou extensão de 20 cm)
- Line – Guarda lateral de alumínio de comprimento total flexível (standard ou extensível)
- Scala – Guarda lateral de aço de 3/4 de comprimento flexível (Basic 2, Basic Plus 2, Medium 2, Decubi 2)
- Verso II – Guarda lateral de aço de 3/4 de comprimento flexível
- Extensores de altura para guardas laterais de comprimento total – Aumento de altura de 15 cm (para Britt ou Line)
- Capas para as guardas laterais – capas têxteis para as diferentes guardas laterais (de rede ou almofadada)

Para mais detalhes sobre as guardas laterais, consulte *8 Dados técnicos, página 19*.

Extremidades da cama e painéis laterais

As extremidades da cama destinam-se a fornecer uma barreira estética e física à cabeceira da cabeça e à extremidade dos pés da cama. As extremidades da cama com guias são necessárias para montar guardas laterais de comprimento total.

- Victoria, Sophie, Susanne (standard e baixa) e Anita – Extremidades da cama com guias para guardas laterais de comprimento total
- Emma, Piggy e Olivia – Extremidades da cama sem guias para guardas laterais de comprimento total
- Painel lateral de madeira – Capa estética para a parte lateral da cama

Para mais detalhes sobre as extremidades da cama, consulte *8 Dados técnicos, página 19*.

Acessórios de reposicionamento

Os acessórios de reposicionamento destinam-se a fornecer apoio ao utilizador ao deitar-se ou levantar-se da cama (manípulos de apoio e suporte para se levantar) ou ao mudar de posição dentro da cama (manípulos de apoio, pendural e suporte para se sentar).

- Manípulos de apoio fixos – Manípulos fixos a serem montados na parte lateral da cama (várias combinações de altura e comprimento)
NÃO devem ser utilizados com as guardas laterais Scala e Verso.
- Manípulos de apoio rebatíveis – Manípulos rebatíveis a serem montados na parte lateral da cama (esquerda ou direita)
NÃO devem ser utilizados com guardas laterais ou painéis laterais.
- Suporte para se sentar – Manípulo ajustável a ser montado na parte lateral da cama (esquerda ou direita)
- NÃO devem ser utilizados com as guardas laterais Scala e Verso.
- Suporte para se levantar - Manípulo a ser montado num dos tubos do pendural na cabeceira da cama.
- Pendural - A ser montado num dos tubos para pendural na cabeceira da cama (fixo ou rebatível).

Outros

Amortecedores de distância – Tampões montados no chassis de base da cama

- Rodas com protetores – Tampões montados nas extremidades da cama
- Carro de transporte – Para transportar e armazenar a cama montada
- Suporte de IV – Suporte para sacos de infusão a ser montado num dos tubos do pendural
- Bateria de reserva – Montada no chassis de base para funcionamento a curto prazo sem alimentação da rede
- Soft Tilt – Sistema de reposicionamento do paciente montado na plataforma do colchão
- Comando reumático – Comando para pessoas com reumatismo
- Suporte para comando – A ser montado na parte lateral da cama
- Cabo Y e cabo de extensão – para utilizar dois comandos em simultâneo e/ou estender o cabo do comando
- Lâmpada LED – A ser montada num tubos do pendural

4 Utilização

4.1 Informações gerais de segurança



ATENÇÃO!

Risco de lesões pessoais ou danos materiais.

- A cama deve ser colocada de forma a que o ajuste da altura não seja obstruído por, por exemplo, elevadores ou mobília.
- Certifique-se de que nenhuma parte do corpo fica entalada entre as peças fixas (tais como, as guardas laterais, extremidades da cama, etc.) e peças móveis.
- O comando não deve ser utilizado por crianças.



ATENÇÃO!

Risco de lesão

Se a cama for utilizada por utilizadores confusos, agitados ou com espasmos:

- caso esteja equipada com um comando bloqueável, bloqueie as funções do comando
- ou certifique-se de que o comando está fora do alcance do utilizador.

4.2 Apoios laterais do colchão



ATENÇÃO!

Risco de lesão

Sem apoios laterais do colchão corretamente instalados, o colchão pode escorregar lateralmente, fazendo o utilizador cair da cama.

- Nunca utilize a cama sem os apoios laterais do colchão.
- Certifique-se sempre de que os apoios laterais do colchão estão corretamente instalados e voltados para cima.
- Utilize apenas os apoios laterais do colchão originais.

4.3 Configuração



AVISO!

- A desembalagem e a configuração da cama devem ser realizadas por um técnico qualificado, conforme descrito no manual de assistência.
- As opções fornecidas com a cama devem ser montadas por um técnico qualificado, conforme descrito no manual de assistência ou na documentação facultada com o acessório.

Material incluído na entrega

- Cama completa com rodízios, caixa de controlo e estrado.

As opções, como as extremidades da cama, as guardas laterais, o pendural, etc., são fornecidas separadamente.

Antes de pôr a cama em funcionamento

1. Movimente a cama até chegar à sua posição correta.
2. Ligue a cama à tomada.

4.4 Funcionamento das guardas laterais



ATENÇÃO!

Risco de prisão ou sufoco

Existe o risco de apresamento ou asfixia entre o estrado, as guardas laterais e as extremidades da cama.

- Certifique-se sempre de que as guardas laterais estão corretamente encaixadas e apertadas.



ATENÇÃO!

Risco de queda

Caso tenha ficado decidido que o utilizador necessita de guardas laterais:

- Nunca deixe o utilizador sem assistência na cama com uma guarda lateral para baixo.
- Certifique-se de que as guardas laterais estão na posição mais elevada e devidamente bloqueadas quando deixa o utilizador sem assistência.



CUIDADO!

Risco de lesões

Se a guarda lateral não estiver adequadamente travada, pode cair.

- Puxe/empurre a barra superior da guarda lateral para assegurar que o sistema de bloqueio está corretamente engatado.



CUIDADO!

Risco de lesões

Existe um risco de apresamento ou esmagamento ao manusear a guarda lateral.

- Preste atenção aos seus dedos e às zonas do corpo do paciente.
- Nunca force nem deixe cair a guarda lateral ao manuseá-la.

4.4.1 Funcionamento da guarda lateral Scala 2



AVISO!

- Quando manusear a guarda lateral, coloque as mãos apenas nas áreas assinaladas com etiqueta para esse efeito.

1.

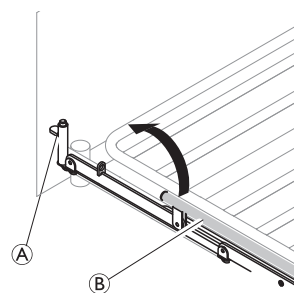

2.

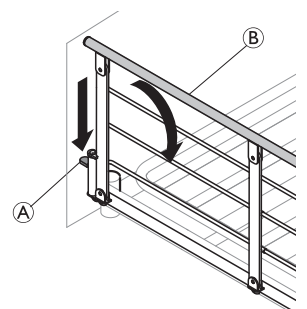

1. **Para cima:** Eleve e puxe a barra superior **(B)** da guarda lateral para a extremidade com o mecanismo de bloqueio (botão de desengate) **(A)**. Certifique-se de que está fixa.
2. **Para baixo:** Prima o botão de desengate **(A)** e puxe a barra superior **(B)** da guarda lateral na direção contrária ao mecanismo de bloqueio.

4.4.2 Guardas laterais Britt V e Line

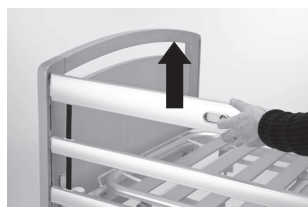

Posição de bloqueio/altura máxima

Puxe para cima a barra da guarda lateral em madeira, até o pino de bloqueio fixar com um estalido



Soltar

Eleve a barra da guarda lateral em madeira e pressione os dois anéis de bloqueio.



Posição vertical/altura inferior

Baixe a guarda lateral.

Utilização de um extensor de altura da guarda lateral

As guardas laterais Line e Britt V podem ser complementadas por um extensor de altura. Um extensor de altura da guarda lateral aumenta a espessura permitida do colchão em 15 cm.



ATENÇÃO!

Risco de lesões ou morte

Um extensor de altura da guarda lateral mal colocado pode cair. Existe um maior risco de o utilizador cair da cama.

- Certifique-se de que o extensor de altura da guarda lateral está devidamente fixado à guarda lateral. Consulte o manual de utilização do extensor de altura da guarda lateral.
- Certifique-se de que utiliza o extensor de altura correto para a guarda lateral (a forma do extensor de altura tem de corresponder à forma da guarda lateral). O rótulo existente no extensor de altura determina a que guarda lateral pertence. Veja a imagem abaixo.

Extensor de altura para a guarda lateral LINE:

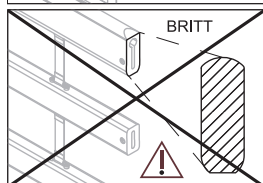
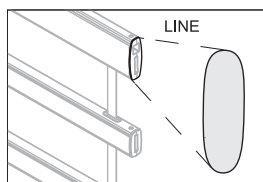

Extensor de altura para a guarda lateral BRITT V:

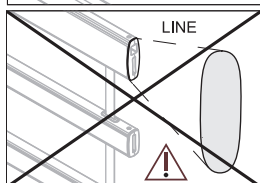
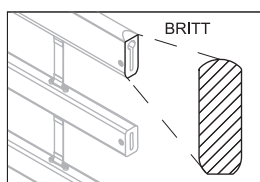

4.4.3 Guardas laterais Verso II

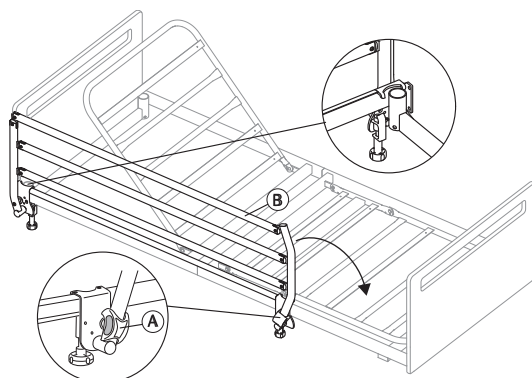

Dobragem para abertura da guarda lateral

1. Segure a barra superior B com uma mão e puxe o botão de bloqueio A com a outra mão.
2. Puxe a barra superior para o lado e solte o botão de bloqueio.
3. Dobre a guarda lateral para a sua posição mais baixa.

Dobragem para fecho da guarda lateral

1. Pressione a barra superior B e levante a guarda lateral até estar devidamente engatada no sistema de bloqueio.

4.5 Comando

O **Comando** está equipado com **cinco** botões para controlar as funções elétricas da cama. O **Comando** está equipado com uma função de bloqueio.

Posição de assentamento



- Subir: prima o lado esquerdo do botão (▲).
- Descer: prima o lado direito do botão (▼).

Secção do encosto



- Subir: prima o lado esquerdo do botão (▲).
- Descer: prima o lado direito do botão (▼).

Secção da perna



- Subir: prima o lado esquerdo do botão (▲).
- Descer: prima o lado direito do botão (▼).

Secção das coxas



- Subir: prima o lado esquerdo do botão (▲).
- Descer: prima o lado direito do botão (▼).

Ajuste da altura



- Subir: prima o lado esquerdo do botão (▲).
- Descer: prima o lado direito do botão (▼).

4.5.1 Função de bloqueio

Função de bloqueio



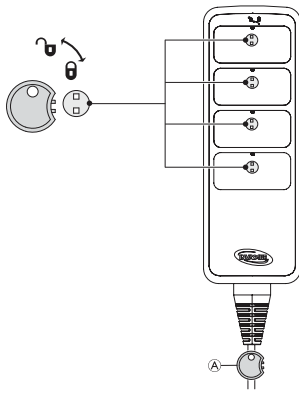



A função de bloqueio impede a utilização de determinados botões de função. Independentemente de quantos botões o comando tem, todos podem ser bloqueados de forma individual.



1. Insira a chave **A** no orifício de fechadura localizado mesmo acima da função desejada.
2. Para bloquear, rode a chave no sentido dos ponteiros do relógio.
3. Para desbloquear, rode a chave no sentido contrário aos ponteiros do relógio.

4.5.2 Comando flexível

Botões de função

-  Prima para cima para elevar a cama.
-  Prima para baixo para baixar a cama.
-  Posição de assentamento
-  Estrado horizontal
-  "Botão de saída da cama" (Eleva o encosto e coloca a secção das coxas na horizontal)
-  Secção das coxas
-  Secção da perna

4.6 Rodas e travões



CUIDADO!

Risco de apresamento/esmagamento
 Todos os travões são activados pelo pé.
 — Não solte o travão com os dedos.



CUIDADO!

Risco de lesão

Se os travões não estiverem bloqueados, o utilizador pode cair quando estiver a entrar ou sair da cama.
 — Certifique-se sempre de que bloqueia os travões antes de o utilizador entrar ou sair da cama, ou durante a prestação de cuidados ao utilizador.



As rodas podem fazer marcas em diferentes tipos de superfície de piso absorvente, tal como pisos não tratados ou tratados deficientemente. Para evitar marcas, a *Invacare*® recomenda a colocação de uma protecção adequada entre as rodas e o piso.

4.6.1 Sistema de travagem central

Todas as rodas são bloqueadas ao bloquear um dos pedais.

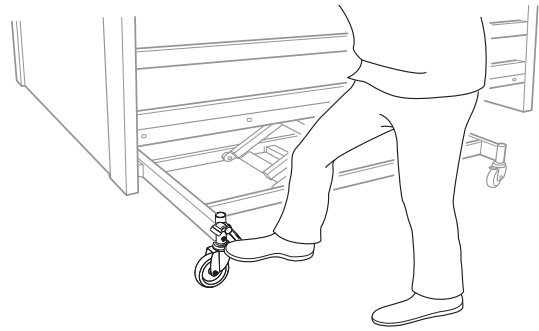

Posicione-se sempre no meio do lado comprido da cama quando bloquear os travões.

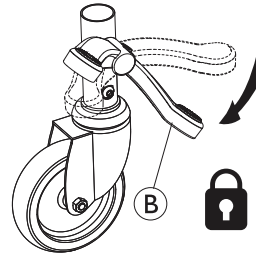

1. Bloqueie os travões:
Pise no pedal vermelho **B**.

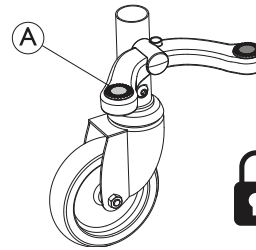

2. Desbloquear os travões:
Pise no pedal verde **A** até o travão ficar na **posição neutra** = Ambos os pedais no mesmo nível.

Roda orientável (opcional)

A cama com o sistema de travagem central pode estar equipada com uma roda orientável accionada com o pedal de travagem central.

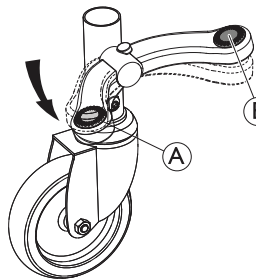

1. Activar a direcção:
Quando o travão se encontrar na posição neutra, pise no pedal verde **A**.
2. Desactivar a direcção:
Quando a direcção for ativada, pise no pedal vermelho **B**, até o travão ficar na posição neutra.

4.7 Pendural



ATENÇÃO!

Risco de lesão

A cama pode virar-se se utilizar o manípulo enquanto o pendural estiver virado para fora da cama.
 — O pendural deve sempre ficar posicionado com o manípulo suspenso sobre a área da cama.
 — Não exceda a carga máxima do pendural de 80 kg.

4.7.1 Colocar o pendural

O pendural pode ser colocado no lado esquerdo ou no lado direito da cabeceira da cama.

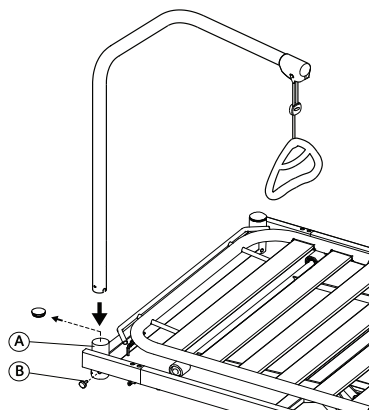

1. Retire a ficha de plástico do tubo do pendural (A) na cabeceira da cama.
2. Insira o pendural no respetivo tubo e fixe-o com o parafuso de aperto (B).

 O pendural giratório não pode ser fixado com um parafuso de aperto, para que seja possível afastar-se do lado da cama.

4.7.2 Ajustar a altura dos manípulos

A altura do manípulo deve ser sempre ajustada de acordo com a necessidade do utilizador.

1.

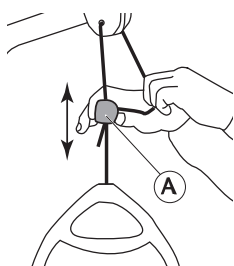

2.

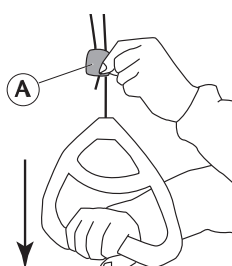

1. Mantenha o cabo do lado de fora enquanto faz deslizar o fecho do cabo de plástico (A) para cima ou para baixo até o manípulo atingir a altura preferida.
2. Bloqueie o manípulo encaixando novamente o cabo no fecho (A) e puxe o manípulo para baixo.



AVISO!

Após ajustar a altura do manípulo:

- Verifique se os dois cabos acima do fecho do cabo estão paralelos e dentro do fecho do cabo.
- Certifique-se de que o cabo está devidamente bloqueado puxando bem o manípulo.

4.8 Posições de emergência

Em caso de emergência médica, pode ser necessário colocar todas ou certas secções do estrado numa posição plana – por exemplo, a secção do encosto plana para ressuscitação cardiopulmonar (RCP).

Para colocar uma secção do estrado numa posição plana,

- utilize a função correspondente do comando **OU**
- em caso de falha de energia ou necessidade urgente de ação, utilize a função de emergência manual e baixe a secção do estrado.

Consulte 4.8.1 *Desengate de emergência de uma secção do estrado*, página 14.

4.8.1 Desengate de emergência de uma secção do estrado

Em caso de falha de alimentação ou do motor, poderá ser necessário fazer um desengate de emergência da secção das costas, coxas ou pernas. O desengate de emergência do ajuste da altura **NÃO** é possível.



CUIDADO!

Risco de lesão

- São necessárias pelo menos duas pessoas para um desengate de emergência de uma secção do estrado.
- Ao desengatar uma secção do estrado, esta pode baixar rapidamente. Não coloque a mão por debaixo do estrado quando o baixar.



AVISO!

- Antes de um desengate de emergência do estrado, retire a ficha da tomada.

1. Ambas as pessoas seguram na secção do colchão.
2. Uma delas localiza o motor em questão e retira o pino de segurança.

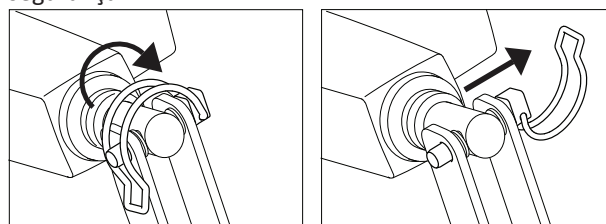

3. Ambas baixam vagarosamente a secção do colchão até estar completamente em baixo.

5 Manutenção

5.1 Informações gerais sobre manutenção



CUIDADO!

Risco de lesão ou danos

- Não realize qualquer procedimento de manutenção ou assistência enquanto o produto estiver a ser utilizado.

Siga os procedimentos de manutenção descritos neste manual para manter o seu produto em funcionamento contínuo.

Os procedimentos de manutenção e inspeção adicionais, que se destinam a ser realizados por um técnico qualificado, são descritos no manual de assistência deste produto. Os manuais de assistência podem ser solicitados à Invacare.

5.1.1 Intervalo para manutenção

Recomendamos vivamente que realize uma manutenção completa pelo menos a cada dois anos e uma verificação anual dos atuadores.

Contacte o seu fornecedor da Invacare ou o departamento de assistência interno para obter assistência.

5.2 Inspeções diárias



ATENÇÃO!

Risco de lesão ou danos

Peças danificadas ou desgastadas podem comprometer a segurança do produto.

- O produto deve ser verificado sempre que for utilizado.
- Não utilize o produto se encontrar danos ou se tiver dúvidas sobre a segurança de qualquer das suas peças. Contacte o fornecedor Invacare imediatamente e certifique-se de que o produto não é utilizado até as reparações estarem terminadas.

Lista de verificação da inspeção diária

- Inspeccione visualmente a cama. Verifique todas as peças quanto a sinais de desgaste ou danos externos.
- Verifique todas as ferragens, pontos de fixação, peças sob tensão e quaisquer pontos de rotação para identificar sinais de desgaste, fissuras, desfiamento, deformação ou deterioração.
- Verifique o comando e todos os atuadores para garantir um bom funcionamento.

5.3 Limpeza e desinfeção

5.3.1 Informações gerais de segurança



CUIDADO!

Risco de contaminação

- Tome precauções pessoais e utilize equipamento de proteção apropriado.



CUIDADO!

Risco de choque elétrico e danos no produto

- Desligue o dispositivo e desligue o cabo da tomada elétrica, se aplicável.
- Quando limpar componentes eletrônicos, tenha em conta a respetiva classe de proteção quanto à entrada de água.
- Certifique-se de que evita quaisquer salpicos de água na ficha ou tomada de parede.
- Não toque na tomada com as mãos molhadas.



AVISO!

Métodos ou fluidos errados podem prejudicar ou danificar o produto.

- Todos os agentes de limpeza e desinfetantes utilizados devem ser eficazes, compatíveis entre si e passíveis de proteger os materiais aos quais são aplicados para limpeza.
- Nunca utilize líquidos corrosivos (alcalinos, ácidos, etc.) ou agentes de limpeza abrasivos. Recomendamos um agente de limpeza doméstico normal, como detergente da loiça, se não houver especificações em contrário nas instruções de limpeza.
- Nunca utilize um solvente (diluyente celulósico, acetona, etc.) que altere a estrutura do plástico ou dissolva as etiquetas afixadas.
- Certifique-se sempre de que o produto está completamente seco antes de o pôr novamente em funcionamento.



Para a limpeza e desinfeção em ambientes de cuidados clínicos ou de longa duração, siga os procedimentos internos.

5.3.2 Intervalos de limpeza



AVISO!

A limpeza e a desinfeção regulares melhoram o funcionamento correto, aumentam a vida útil e evitam a contaminação.

Limpe e desinfete o produto:

- regularmente enquanto está a ser utilizado,
- antes e depois de qualquer operação de assistência,
- depois de ter estado em contacto com quaisquer fluidos corporais,
- e antes da sua utilização por um novo utilizador.

5.3.3 Instruções de limpeza



AVISO!

Apenas determinados componentes do produto toleram a limpeza em sistemas de lavagem automática ou com equipamento de limpeza de alta pressão.

- Para informações detalhadas sobre a limpeza em sistemas de lavagem automática ou com equipamento de limpeza de alta pressão, consulte o Manual de Assistência do produto.
- Todos os restantes componentes têm de ser limpos à mão.

Limpar à mão

Todos os componentes (excluindo os têxteis removíveis)

- Agente de limpeza: Recomendamos a utilização de um detergente suave com pH neutro ou próximo do neutro (5-9).

 Podem ser utilizados produtos de consumo disponíveis comercialmente, como detergente para lavagem manual de louça ou produtos de limpeza multiusos. Leia as instruções na etiqueta do agente de limpeza e utilize-o na concentração indicada.

- Máx. temperatura da água: 40 °C
1. Limpe bem as superfícies com um pano macio e ligeiramente humedecido com solução de detergente até remover toda a sujidade visível.
 2. Remova todos os resíduos de detergente com um pano húmido e limpo.
 3. Seque com um pano macio e limpo.

Têxteis removíveis

(incluindo estofos e colchões)

- Consulte a etiqueta afixada em cada produto.

5.3.4 Instruções de desinfeção

Em cuidados domiciliários

- Desinfetante: Recomendamos a utilização de um desinfetante à base de álcool (com álcool a 70%-90%).

 Leia as instruções na etiqueta do desinfetante. Fornece informações sobre o espectro de atividade (bactérias, fungos e/ou vírus), a compatibilidade com materiais e o tempo de exposição correto.

1. Certifique-se de que as superfícies são limpas antes da desinfeção.
2. Humedeça um pano macio e utilize-o para desinfetar todas as superfícies acessíveis, mantendo-as humedecidas durante o tempo de exposição indicado na etiqueta do desinfetante.
3. Deixe o produto secar ao ar.

Em cuidados numa instituição

Siga os procedimentos de desinfeção internos e utilize apenas os desinfetantes e métodos especificados.

5.3.5 Lubrificação

Verifique os pontos de lubrificação da cama e lubrifique-os adequadamente, pelo menos de dois em dois anos, de acordo com as especificações do manual de assistência.

6 Após a utilização

6.1 Eliminação

Seja amigo do ambiente e recicle este produto no fim da respetiva vida útil através das instalações de reciclagem existentes.

Desmonte o produto e os seus componentes, para que os diferentes materiais possam ser separados e reciclados individualmente.

A eliminação e a reciclagem de produtos utilizados e da embalagem devem cumprir as leis e os regulamentos relativos à gestão de resíduos de cada país. Para obter informações, contacte a sua empresa de gestão de resíduos local.

6.2 Recondicionamento

Este produto é adequado para reutilização. Para o recondicionamento do produto para um novo utilizador, execute as seguintes ações:

- Inspeção
- Limpeza e desinfeção

Para obter informações detalhadas, consulte *5 Manutenção*, página 15 e o manual de assistência deste produto.

Certifique-se de que o manual de utilização é fornecido com o produto.

Se forem detetados danos ou avarias, não reutilize o produto.

7 Resolução de problemas

7.1 Resolução de problemas

Sintoma	Causa possível	Solução
A secção da cama não se move	Foi atingido o fim do curso	Acione o botão oposto
Cama completa: nenhuma função eléctrica funciona	A cama não está ligada à corrente	Ligue o cabo de alimentação
	Comando não ligado	Certifique-se de que o comando está corretamente ligado à unidade de controlo.
	Comando defeituoso	Contacte o fornecedor/técnico para substituir o comando
	Unidade de controlo defeituosa	Contacte o fornecedor/técnico para substituir a unidade de controlo
	Cabos emaranhados ou comprimidos	Contacte o fornecedor/técnico para substituir os cabos
A guarda lateral não abre ou não fecha	Mecanismo de bloqueio defeituoso	Contacte o fornecedor / técnico para reparar a guarda lateral

8 Dados técnicos

8.1 Materiais

Plataforma do colchão	Aço (lacado) e/ou alumínio
Chassis de base e braços de tesoura	Aço (lacado)
Extremidades da cama	Madeira e/ou MDF(suportes de fixação galvanizados)
Guardas laterais	Aço (lacado), madeira ou alumínio
Pendural	Aço (lacado), PP e POM
Compartimento dos atuadores, comando, caixa de controlo, rodízios e outras peças de plástico	Material em conformidade com a marca (PA, PP, PE, ABS)
Parafusos e porcas	Aço (galvanizado)

8.2 Dimensões da cama

- Todas as medidas são indicadas em cm.
- Todos os ângulos são indicados em graus.
- Todas as medidas e ângulos são indicados sem tolerâncias.

As medidas de comprimento são indicadas para uma cama não estendida. A cama pode ser alargada respetivamente 5 e 10 cm em ambas as extremidades.

As medidas de altura são indicadas para uma cama com rodízios de 10 cm de diâmetro. As alturas variam consoante os rodízios sejam mais pequenos ou maiores.

A Invacare® reserva o direito de alterar as medidas e os ângulos indicados sem aviso.

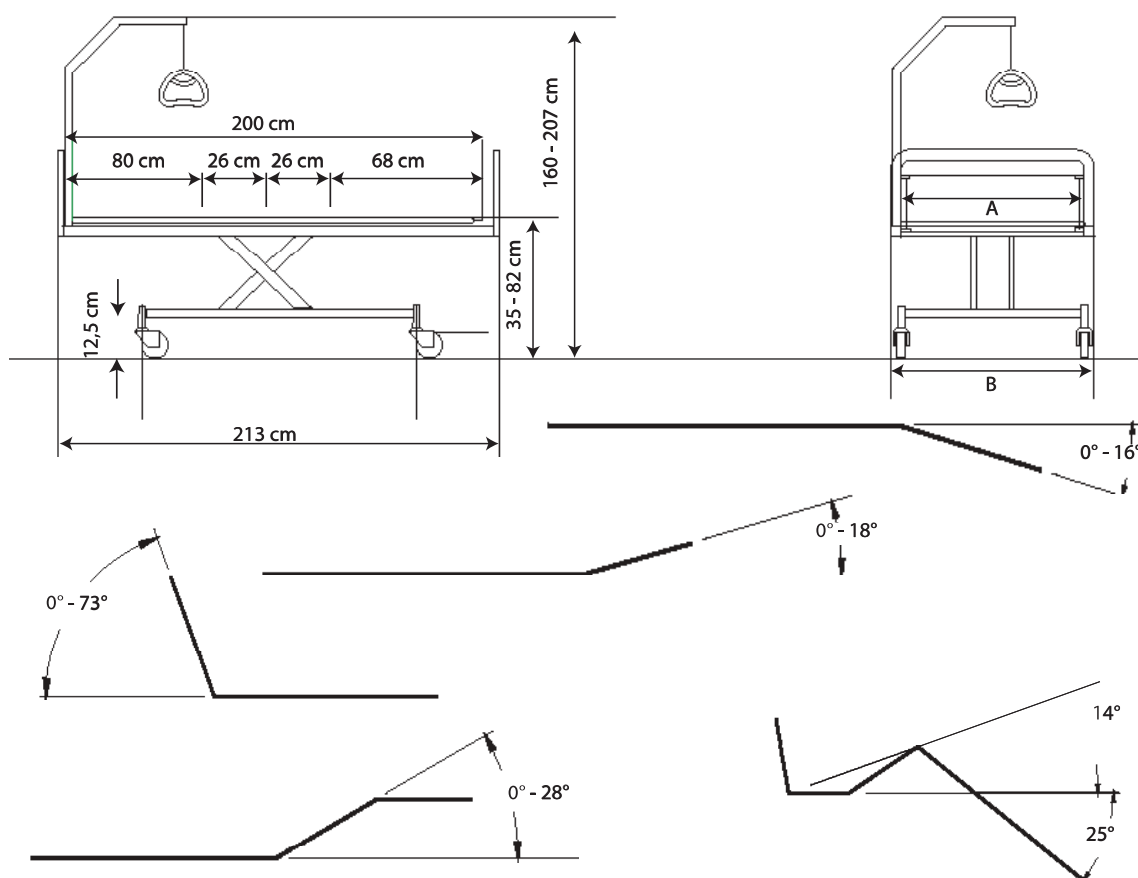



SB 755	
Largura do estrado A	85/90/105/120 cm
Largura total B	95/100/115/130 cm

Comprimento do estrado	200 (80+26+26+68) cm
Comprimento total	213 cm
Altura da cama até ao chão	35 – 82 cm
Altura da base até ao chão	15 cm
Altura total (com pendural)	160 – 207 cm

8.3 Dimensões das guardas laterais

Guarda lateral	Tipo	Medidas	Informações
Line standard	Guarda lateral de alumínio de comprimento total	206 cm x 40 cm	Montada nas guias das extremidades da cama. Botões de desengate no meio.
Line extensível	Guarda lateral de alumínio de comprimento total com extensão telescópica	206-226 cm x 40 cm	Montada nas guias das extremidades da cama. Botões de desengate no meio.
Britt V	Guarda lateral de madeira de comprimento total	205 cm x 40 cm	Montada nas guias das extremidades da cama. Botões de desengate no meio.
Scala Basic 2/Scala Basic Plus 2	Guarda lateral de aço com comprimento flexível a 3/4	168 cm x 40 cm	montada no tubo lateral do estrado. Botão de desengate na secção da cabeça.
Scala Medium 2	Guarda lateral de aço com comprimento flexível a 3/4	165 cm x 46 cm	montada no tubo lateral do estrado. Botão de desengate na secção da cabeça.
Scala Decubi 2	Guarda lateral de aço com comprimento flexível a 3/4	168 cm x 54 cm	montada no tubo lateral do estrado. Botão de desengate na secção da cabeça.
Verso II	Guarda lateral de aço com comprimento flexível a 3/4	156 cm x 40 cm	montada no tubo lateral do estrado. Botão de desengate na secção dos pés.

8.4 Pesos máximos

	Máx. carga funcional de segurança (incluindo acessórios)	235 kg
	Máx. peso do utilizador (desde que o peso do colchão e dos acessórios não exceda 35 kg)	200 kg

8.5 Pesos

	Estrado [largura 85 / 90 cm]	Estrado [largura 105 cm]	Estrado [largura 120 cm]
Cama completa (excluindo acessórios)	88 kg	107 kg	117 kg
Estrado (metade superior)	25 kg	34 kg	37 kg
Estrado (metade inferior)	23 kg	33 kg	36 kg
Braços de tesoura (standard)	40 kg	40 kg	44 kg
Braços de tesoura (desmontável)	18 kg	-	-

Pesos | Peças e opções da cama

	Estrado [largura 85 / 90 cm]	Estrado [largura 105 cm]	Estrado [largura 120 cm]
Guarda lateral Line	4,5 kg/unidade	4,5 kg/unidade	4,5 kg/unidade
Guarda lateral Line (extensível)	6,5 kg/unidade	6,5 kg/unidade	6,5 kg/unidade
Guarda lateral Britt V	7,7 kg/unidade	7,7 kg/unidade	7,7 kg/unidade
Guarda lateral Britt V (estendida +10)	9,1 kg	9,1 kg	9,1 kg

	Estrado [largura 85 / 90 cm]	Estrado [largura 105 cm]	Estrado [largura 120 cm]
Guarda lateral Britt V (estendida +20)	9,5 kg	9,5 kg	9,5 kg
Guarda lateral Scala 2	7,4 kg/unidade	7,4 kg/unidade	7,4 kg/unidade
Guarda lateral Verso II	9,3 kg	9,3 kg	9,3 kg
Extremidade da cama Emma	7 kg/unidade	-	-
Extremidade da cama Victoria	10 kg/unidade	-	-
Extremidade da cama Susanne	8,5 kg/unidade	9,5 kg/unidade	10,5 kg/unidade
Extremidade da cama Sophie	8,5 kg/unidade	9,5 kg/unidade	10,5 kg/unidade
Extremidade da cama Anita	9 kg/unidade	-	-
Extremidade da cama Piggy	6 kg/unidade	-	-
Extremidade da cama Olivia	9,5/10 kg (extremidade da cabeça)6,5 kg (extremidade dos pés)	-	-
Pendural	4,2 kg	4,2 kg	4,2 kg

Pesos | Paineis laterais de madeira

	Painel [comprimento 200 cm]	Painel [comprimento 210 cm]	Painel [comprimento 220 cm]
Para extremidades da cama padrão	5,7 kg	5,9 kg	6,2 kg
Para extremidades da cama baixadas	6,6 kg	6,8 kg	7,1 kg
Para utilizar com a guarda lateral Scala	7,1 kg	7,4 kg	7,7 kg

8.6 Dimensões permitidas para o colchão

Alturas e comprimentos permitidos para o colchão



Altura e comprimento permitidos para o colchão, consoante a guarda lateral utilizada.

Guardas laterais da cama	Dimensões permitidas para o colchão		
	Altura máx. (cm)	Altura mín. (cm)	Comprimento mín. (cm)
Line/Line extensível	18	12	200
Britt V	18	12	200
Scala Basic 2	15	8	200
Scala Basic Plus 2	15	8	200
Scala Medium 2	20	8	200
Scala Decubi 2	29	21	200
Verso II	18	10	200

Larguras permitidas para o colchão



As larguras permitidas aplicam-se a todos os modelos de guarda lateral.

Largura da cama	Largura permitida para o colchão
85 cm	83 - 85 cm
90 cm	88 - 90 cm
105 cm	103 - 105 cm
120 cm	118 - 120 cm

8.7 Condições ambientais

	Armazenamento e transporte	Funcionamento
Temperatura	-10 °C a +50 °C	+5 °C a +40 °C
Humidade relativa	20% a 80% – sem condensação	
Pressão atmosférica	700 hPa a 1060 hPa	



Deixe que o produto atinja a temperatura de funcionamento antes da utilização:

- O aquecimento desde a temperatura mínima de armazenamento pode demorar até 24 horas.
- O arrefecimento desde a temperatura máxima de armazenamento pode demorar até 24 horas.

8.8 Sistema elétrico

Tensão de alimentação	U em 100–240 V, CA, 50/60 Hz (AC = Corrente alterna)
Corrente de entrada máxima	lin máxima 2,5 A
Intermitente (utilização periódica dos motores)	10 % 2 min ligada/18 min desligada
Classe de isolamento	Equipamento de CLASSE II
Peça aplicada de tipo B	A parte aplicada inclui todas as peças da cama médica que estão ao alcance do paciente, mesmo que estejam por baixo da superfície do estrado. Peça aplicada, em conformidade com os requisitos especificados para proteção contra choque elétrico de acordo com a norma IEC60601-1.
Nível sonoro	55 dB (A)
Grau de proteção	A unidade de controlo, os motores e o comando estão protegidos em conformidade com as classes IPx6 ou IPx6w (consoante a configuração). Consulte a etiqueta do produto da cama e a etiqueta de cada dispositivo elétrico para saber a classe IP correta. A classificação IP mais baixa define a classificação global da cama. IPx6 - O sistema está protegido contra a entrada de água projetada de qualquer direção (sem pressão elevada). IPx6w - O sistema está protegido contra a entrada de água e vapor projetados a alta pressão de qualquer direção.



A cama não tem isolador (switch principal). Se for necessário desligar a alimentação da cama, é necessário desligá-la da tomada.

9 Compatibilidade eletromagnética (EMC)

9.1 Informações gerais sobre compatibilidade eletromagnética (EMC)

O equipamento elétrico médico deve ser instalado e utilizado de acordo com as informações de EMC incluídas neste manual.

Este produto foi testado e considerado em conformidade com os limites de EMC especificados pela norma IEC/EN 60601-1-2 para o equipamento de Classe B.

Os equipamentos de comunicações de RF portáteis e móveis podem afetar o funcionamento deste produto.

Outros dispositivos poderão sofrer interferências mesmo com os baixos níveis de emissões eletromagnéticas permitidos pela norma acima mencionada. Para determinar se as emissões deste produto estão a provocar a interferência, ligue e desligue o mesmo. Se a interferência com o funcionamento do outro dispositivo parar, significa que este produto está a causar a interferência. Nestes casos raros, poderá reduzir ou corrigir a interferência tomando uma das seguintes medidas:

- Reposicionar, mudar de sítio ou aumentar o espaço entre os dispositivos.

9.2 Emissões eletromagnéticas

Diretrizes e declaração do fabricante

Este produto destina-se a utilização no ambiente eletromagnético especificado abaixo. O cliente ou o utilizador deste produto deverá assegurar a sua utilização neste ambiente.

Teste de emissões	Conformidade	Ambiente eletromagnético – diretrizes
Emissões de RF CISPR 11	Grupo I	Este produto só utiliza energia de RF para a sua função interna. Logo, as emissões RF são muito baixas e não deverão causar interferências com o equipamento eletrónico circundante.
Emissões de RF CISPR 11	Classe B	Este produto é adequado para utilização em todos os estabelecimentos, incluindo zonas residenciais e aqueles diretamente ligados à rede pública de alimentação de baixa tensão que abastece edifícios para fins habitacionais.
Emissões de harmónicos IEC 61000-3-2	Classe A	
Variações de tensão/emissões de tremulação IEC 61000-3-3	Em conformidade	

9.3 Imunidade eletromagnética

Diretrizes e declaração do fabricante

Este produto destina-se a utilização no ambiente eletromagnético especificado abaixo. O cliente ou o utilizador deste produto deverá assegurar a sua utilização neste ambiente.

Teste de imunidade	Nível de teste/conformidade	Ambiente eletromagnético – diretrizes
Descarga electrostática (ESD) IEC 61000-4-2	± 8 kV contacto ±2 kV, ±4 kV, ±8 kV, ±15 kV ar	O pavimento deve ser de madeira, betão ou mosaico cerâmico. Se o pavimento estiver revestido com material sintético, a humidade relativa deverá ser de, pelo menos, 30%.
Surto/transiente electrostático IEC 61000-4-4	± 2 kV para linhas de alimentação; frequência de repetição 100 kHz ± 1 kV para linhas de entrada/saída; frequência de repetição 100 kHz	A qualidade da alimentação deverá corresponder a um ambiente comercial ou hospitalar típico.
Sobretensão IEC 61000-4-5	±1 kV de linha a linha ±2 kV de linha a terra	A qualidade da alimentação deverá corresponder a um ambiente comercial ou hospitalar típico.
Quedas de tensão, interrupções curtas e variações de tensão nas linhas de entrada de alimentação IEC 61000-4-11	< 0% U_T para 0,5 ciclo a incrementos de 45° 0% U_T para 1 ciclo 70% U_T para 25/30 ciclos < 5% U_T para 250/300 ciclos	A qualidade da alimentação deverá corresponder a um ambiente comercial ou hospitalar típico. Se o utilizador deste produto necessitar de um funcionamento contínuo durante as interrupções da alimentação, recomenda-se que o produto seja alimentado a partir de uma fonte de alimentação ininterrupta ou de uma bateria. U_T é a tensão da rede de CA antes da aplicação do nível de teste.
Campo magnético da frequência da alimentação (50/60 Hz) IEC 61000-4-8	30 A/m	Os campos magnéticos da frequência de alimentação deverão estar a níveis característicos próprios de um ambiente comercial ou hospitalar.
RF conduzida IEC 61000-4-6	3 V/150 kHz a 80 Mhz	As intensidades de campo dos transmissores fixos, tais como estações de base para telefones de rádio (celulares/sem fios) e rádios móveis terrestres, radioamador, transmissão de rádio AM e FM e emissão de TV não podem ser previstas teoricamente com exatidão. Para avaliar o ambiente eletromagnético derivado dos transmissores de RF fixos, deve ser considerada um levantamento eletromagnético do local. Se a intensidade de campo medida na localização onde este produto é utilizado exceder o nível de conformidade de RF aplicável acima, este produto deverá ser monitorizado para conferir o seu funcionamento normal. Se for observado um desempenho anormal, serão necessárias medidas adicionais, tais como reorientar ou mudar o produto de local.
RF irradiada IEC 61000-4-3	6 Vem bandas ISM e por radioamador 10 V/m80 Mhz a 2,7 GHz Para as especificações do teste de 385 MHz - 5785 MHz para imunidade relativamente a equipamentos de comunicações sem fios de RF, consulte a tabela 9 da norma IEC 60601-1-2	Podem ocorrer interferências nas proximidades de equipamento assinalado com o seguinte símbolo:  Os equipamentos de comunicações de RF portáteis e móveis não devem ser utilizados a uma distância inferior a 30 cm de qualquer parte deste produto (incluindo cabos).



Estas diretrizes podem não se aplicar a todas as situações. A propagação eletromagnética é afetada pela absorção e reflexão em estruturas, objetos e pessoas.

9.3.1 Especificações de teste para EMC

IEC 60601-1-2 — Tabela 9

Frequência de teste (MHz)	Banda a) (MHz)	Serviço a)	Modulação	Nível de teste de imunidade (V/m)
385	380 - 390	TETRA 400	Modulação por impulso ^{b)} 18 Hz	27
450	430 - 470	GMRS 460, FRS 460	FM ^{c)} ± 5 kHz desvio de 1 kHz sinusoidal	28
710 745 788	704 - 787	Banda LTE 13, 17	Modulação por impulso ^{b)} 217 Hz	9
810 870 930	800 - 960	GSM 800/900, TETRA 800, iDEN 820, CDMA 850, LTE Band 5	Modulação por impulso ^{b)} 18 Hz	28
1720 1845 1970	1700 - 1990	GSM 1800; CDMA 1900; GSM 1900; DECT; LTE Banda 1, 3, 4, 25; UMTS	Modulação por impulso ^{b)} 217 Hz	28
2450	2400 - 2570	Bluetooth, WLAN, 802.11, b/g/n, RFID, 2450, LTE, Band 7	Modulação por impulso ^{b)} 217 Hz	28
5240 5500 5785	5100 - 5800	WLAN 802.11a/n	Modulação por impulso ^{b)} 217 Hz	9

 Se for necessário para atingir o nível de teste de imunidade, a distância entre a antena transmissora e o equipamento elétrico médico ou o sistema pode ser reduzida para 1 m. A distância de teste de 1 m é permitida pela IEC 61000-4-3.

a) Para alguns serviços, apenas estão incluídas as frequências uplink.

b) A transportadora deve ser modulada utilizando um sinal de onda quadrada modulado por ciclo de trabalho de 50%.

c) Como alternativa à modulação FM, pode ser utilizada 50% de modulação por impulso a 18 Hz, uma vez que, embora não represente a modulação real, seria o pior cenário possível.



Portugal:

Invacare Portugal II, Lda
Rua Estrada Velha, 949
P-4465-784 Leça do Balio
Tel: (351) (0)225 193 360
portugal@invacare.com
www.invacare.pt



Invacare UK Operations Limited
Unit 4, Pencoed Technology Park,
Pencoed
Bridgend CF35 5AQ
UK



Invacare Portugal Unipessoal, Lda
Rua Estrada Velha, 949
4465-784 Leça do Balio
Portugal

1568656-N 2026-03-25



Yes, you can.