

Invacare® Verso™ II

Alegio™ NG

SB® 755

en	Bed side rail	
	User Manual	02
es	Barandilla para cama	
	Manual del usuario	06
fr	Barrière latérale du lit	
	Manuel d'utilisation	10
it	Sponda laterale del letto	
	Manuale d'uso	14
nl	Zijhek voor bed	
	Gebruiksaanwijzing	18
pt	Guarda lateral da cama	
	Manual de utilização	22
sv	Sänggrind	
	Bruksanvisning	26

This manual **MUST** be given to the user of the product.
BEFORE using this product, this manual **MUST** be read and saved for future reference.



Yes, you can.®

1 General

1.1 About this manual

This manual belongs to an Invacare side rail and it contains important information about handling and assembly. In order to ensure safety when using the product, read the user manual of the related product carefully and follow the safety instructions.

1.1.1 Symbols in this Document

Symbols and signal words are used in this document and apply to hazards or unsafe practices which could result in personal injury or property damage. This document is printed in greyscale. For your information, the safety messages have the following colour coding according to ANSI Z535.6: Danger (Red), Warning (Orange), Caution (Yellow) and Notice (Blue). See the information below for definitions of the signal words.



WARNING!

Indicates a hazardous situation that could result in serious injury or death if it is not avoided.



CAUTION!

Indicates a hazardous situation that could result in minor or slight injury if it is not avoided.



NOTICE!

Indicates a hazardous situation that could result in damage to property if it is not avoided.



Tips and Recommendations

Gives useful tips, recommendations, and information for efficient, trouble-free use.

1.2 Intended Use

The side rail is intended:

- to prevent the user from falling out of the bed.
- to be operated by a third person and not by the user himself.
- for home care and long term care facilities only.



WARNING!

- Any other or incorrect use could lead to hazardous situations.
- *Invacare* accepts no liability for any use, change or assembly of the product, other than stated in this user manual.

1.3 Service Life

The expected service life of this product is ten years when used daily and in accordance with the safety instructions, maintenance intervals and correct use, stated in this manual. The effective service life can vary according to frequency and intensity of use.

1.4 Warranty Information

We provide a manufacturer's warranty for the product in accordance with our General Terms and Conditions of Business in the respective countries.

Warranty claims can only be made through the provider from whom the product was obtained.

1.5 Product-specific standards

The product has been tested and conforms to IEC 60601-2-52 (Particular requirements for the basic safety and essential performance of medical beds) and all related standards, when used with the compatible beds.

For further information about local standards and regulations, contact your local Invacare representative. See addresses at the end of this document.

2 Safety

2.1 General safety information



WARNING!

Risk of entrapment / suffocation

There's a risk of entrapment / suffocation between mattress support, side rail and bed end or between moving parts and objects placed nearby the bed.

- The bed must not be used by persons under 12 years of age, or by persons with a body size equivalent to an average 12 years old or smaller.
- The bed, in combination with side rails must not be used by persons having a physical size less than 146 cm, a weight less than 40 kg or a body mass index (BMI) less than 17.
- Due to mattress compression, an increased risk may occur over time. Periodically monitor gaps between the bed, mattress and/or side rail. Replace mattress if the gaps may lead to entrapment.



WARNING!

Risk of slipping through the openings

The bed fulfils all requirements regarding maximum distances. However, it is possible that users with small body dimensions slip through the openings between the side rails or through the opening between the side rail and the mattress support.

- Pay special attention, if the bed is used for the care of users with small body dimensions.



CAUTION!

Risk of injury

There is a risk of entrapment while operating the side rail.

- Pay attention to your fingers.
- Never force or drop the side rail while handling it.

2.2 Mattresses



WARNING!

Safety aspects regarding combination of side rails and mattresses:

In order to obtain the highest possible safety level, when using side rails on the bed, it is important to respect the minimum and maximum measures for mattresses.

- For correct mattress measures; see Bed User Manual for the bed in use.



WARNING!

Risk of entrapment and/or suffocation

The user could get trapped and/or suffocate, if the horizontal space, between the mattress and the inside of the side rail, is too big.

- Follow the minimum width (and length) of mattresses in combination with a given side rail, as stated in the mattress table.
- Be aware that using very thick or soft mattresses (low density), or a combination of these, increases the risk.



WARNING!

Risk of falling

The user can fall over the edge and get seriously injured, if the vertical distance, between the top of the mattress and the edge of the side rail/bed end, is too short.

- Always keep a minimum distance of 22 cm. The maximum mattress height in combination with a given side rail is stated in the mattress table.

3 Components

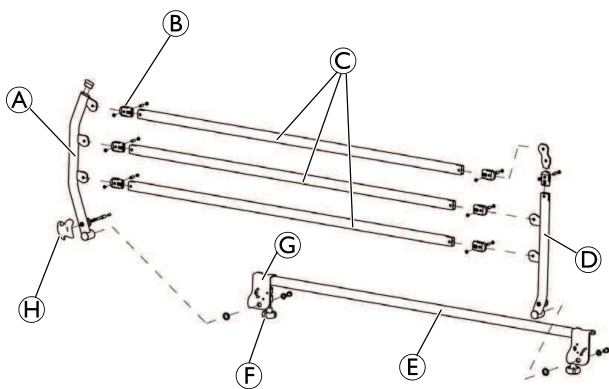

- A Foot tube left
- B Pivot part
- C Bar
- D Head tube left
- E Left base fixation
- F Knob
- G Jaw
- H Locking button

4 Spare parts



NOTICE!

- Use only original spare parts. Spare parts lists and extra user manuals can be ordered from Invacare.

For repair, please contact your local Invacare® provider. Service and repair must be carried out by a properly trained technician.

5 Setup

5.1 Receiving the product

When you receive the product, check the packaging. If the product shows any signs of damage upon delivery, do not use the product.

Scope of delivery

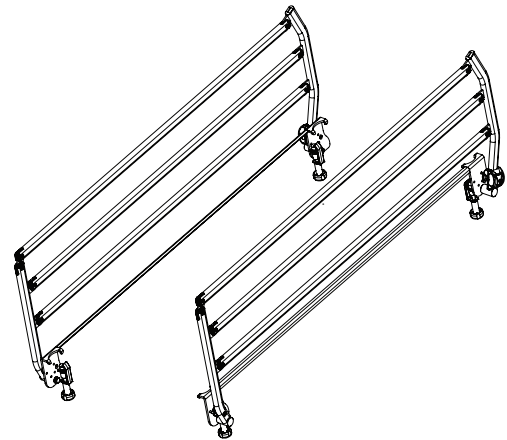

- 1 pair of side rails
- User manual

5.2 Installing the side rail

The side rails are provided completely ready to be used and installed on the bed. No tool is necessary to its installation.

1. The installation on the bed must be done with the side rail in locked position.
2. Place both jaws of the side rail on the frame of the bed, by positioning the locking button in footboard. The jaw opposite straddling the lifting pole support to assure a lower space of 60 mm (< 60 mm) between the side rail and the bed end head.

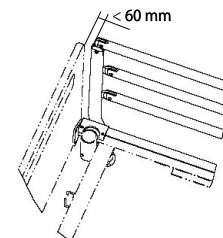

NOTICE!

Risk of squeezing or entrapment

- The distance between the side rail and the head bed end must be smaller than 6 cm.

- For beds equipped with bed ends with fast locking, it is beforehand necessary to pull and turn $\frac{1}{4}$ of tour the trigger, previously positioned the jaw at the head of bed under the trigger and relocks it after.

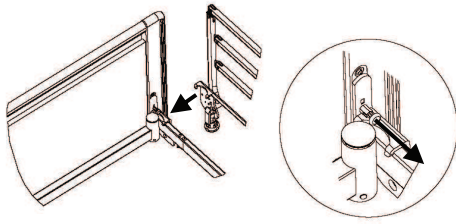

- Once jaws positioned well on the frame of bed, fix the side rail by using both knobs and tighten them firmly.

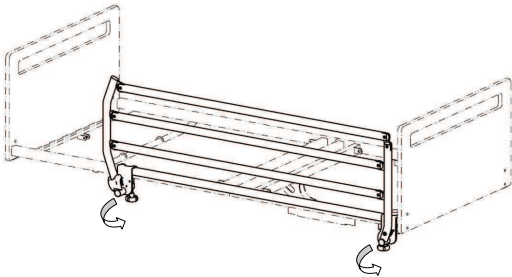

WARNING!

Risk of injury or damage

Not tighten and/or an insufficient tightening of knobs can entail a risk of fall of the side rail and/ or of the patient.

- Fix the side rail by using both knobs and tighten them firmly.

- Make some manipulations to verify the smooth running (folding / unfolding, locking / unbolting, tightening).

6 Usage

6.1 Operating the side rail

To open (fold the side rail):

- Pull the locking button and start the folding movement with one hand on the upper horizontal bar.
- Release the locking button during the folding movement and handling the side rail until its lower position (under the mattress).
- Try moving the side rail up-/downwards to make sure it is properly locked.



CAUTION!

Risk of pinching

- To avoid all finger pinch out during the manipulation, fingers must be positioned in the two lateral dug areas designed for that purpose, in locking button (grey zone).

To close (unfold the side rail):

- Pull the side rail by the upper bar and rising until it engage in the locking system.

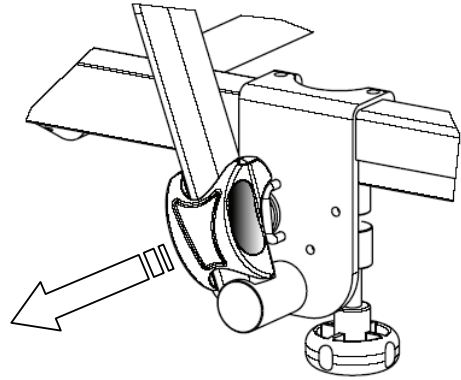

WARNING!

Risk of injury or damage

Insufficient engaging in the locking system can entail a risk of fall of the side rail and/or of the patient.

- Always verify the good locking of the side rail before leaving unsupervised the unattended patient.



WARNING!

Risk of squeezing

There is a risk of getting trapped between the extended tubes on the side rail and the floor or getting squeezed while moving the side rail up and/or down.

- Be careful while lowering the side rail.

7 Maintenance

7.1 General maintenance information

After 3 months of use, control their fixing, the system of locking and its mechanism. In the event of normal use, the first control of maintenance must be after 2 years then each year.

7.2 Cleaning

- Side rails and bed ends should be washed down using a wet sponge, cloth or brush.
- Use ordinary household cleaning agents. Never use acids, alkalines or solvents such as acetone or cellulose thinner.

7.3 Waste disposal

Please be environmentally responsible and recycle this product through your recycling facility at its end of life.

Waste disposal must comply with the laws and regulations pertaining waste handling in each country.

8 Technical Data

8.1 Dimensions and weights

All measurements and angles are stated without tolerances, on a non-extended bed.

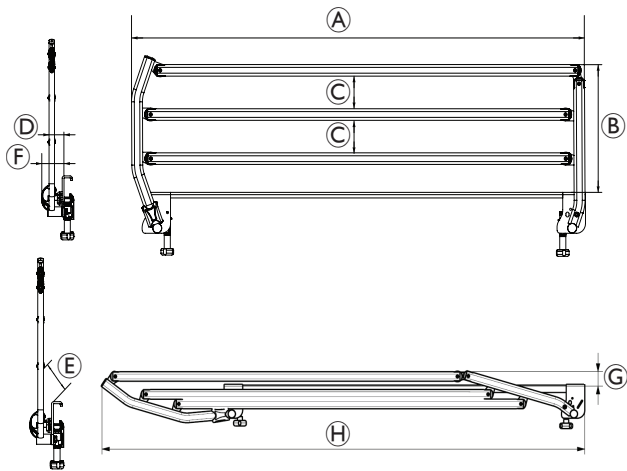

Dimensions [mm]		
(A)	Length	1500
(B)	Height	400
(C)	Space between bars	100
(D)	External dimension out bed	50
(E)	Space between bed and bar	100
(F)	External overall dimension out bed	70
(G)	Height in folding position	55
(H)	Length in folding position	1940

Operating Force / Weight	
Buttons' max. operating force	40 N
Total weight	9.3 kg

Mattress Thickness	
Min.	100 mm
Max.	180 mm

1 Información general

1.1 Acerca de este manual

Este manual corresponde a una barandilla Invacare y contiene información importante sobre su manipulación y montaje. Para garantizar la seguridad cuando utilice el producto, lea detenidamente el manual del usuario del producto relacionado y siga las instrucciones de seguridad.

1.1.1 Símbolos empleados en este documento

En este documento se utilizan símbolos y señales que hacen referencia a peligros o usos poco seguros que podrían provocar lesiones físicas o daños materiales. Este documento se imprime en escala de grises. Para su información, los mensajes de seguridad tienen la siguiente codificación por colores según ANSI Z535.6: Peligro (rojo), Advertencia (naranja), Precaución (amarillo) y Aviso (azul). A continuación, se muestran las descripciones de estos símbolos.



¡ADVERTENCIA!

Indica una situación peligrosa que, si no se evita, puede tener como consecuencia la muerte o lesiones graves.



¡ATENCIÓN!

Indica una situación peligrosa que, si no se evita, puede tener como consecuencia lesiones menos graves.



¡AVISO!

Indica una situación peligrosa que, si no se evita, puede tener como consecuencia daños en la propiedad.



Consejos y recomendaciones

Proporciona consejos útiles, recomendaciones e información para un uso eficiente y sin problemas.

1.2 Uso previsto

La barandilla lateral ha sido diseñada para:

- evitar que el usuario se caiga de la cama.
- ser utilizada por una tercera persona, no por el propio usuario.
- únicamente para cuidados a domicilio y centros de cuidado a largo plazo.



¡ADVERTENCIA!

- Cualquier otro uso diferente o incorrecto podría provocar situaciones peligrosas.
- *Invacare* no se hace responsable de ningún uso, cambio o ensamblaje del producto que no sea el que se indica en este manual del usuario.

1.3 Vida útil

La vida útil prevista para este producto es de diez años, siempre y cuando se utilice diariamente y de conformidad con las instrucciones de seguridad, se respeten los intervalos de mantenimiento y se utilice correctamente según lo establecido en este manual. La vida útil real puede variar en función de la frecuencia y la intensidad de uso.

1.4 Información sobre la garantía

Ofrecemos la garantía del fabricante del producto conforme a nuestras Condiciones generales y Condiciones comerciales en los distintos países.

Las reclamaciones relativas a la garantía solo pueden efectuarse a través del proveedor en el que se adquirió el producto.

1.5 Normas específicas del producto

El producto se ha sometido a pruebas y cumple con la norma IEC 60601-2-52 (requisitos específicos para la seguridad y funcionamiento esencial de camas médicas) y todas las normas relacionadas, cuando se utiliza con las camas compatibles.

Para obtener más información sobre las normativas locales, póngase en contacto con el representante local de Invacare. Consulte las direcciones que figuran al final de este documento.

2 Seguridad

2.1 Información general de seguridad



¡ADVERTENCIA!

Riesgo de atrapamiento o asfixia

Existe el riesgo de quedar atrapado o asfixiarse entre el somier, la barandilla y el extremo de la cama o entre las piezas móviles y los objetos colocados cerca de la cama.

- Las personas menores de 12 años de edad o la personas cuyo tamaño corporal sea equivalente al tamaño medio de un niño de 12 años o menos no deben utilizar esta cama.
- La cama, en combinación con las barandillas, no se debe usar en personas que tengan una estatura inferior a 146 cm, un peso inferior a 40 kg y un índice de masa corporal (IMC) inferior a 17.
- Debido a la compresión del colchón, puede aumentar el riesgo con el tiempo. Vigile periódicamente las distancias entre la cama, el colchón y/o la barandilla. Cambie el colchón si las distancias pueden causar atrapamiento.

**¡ADVERTENCIA!****Riesgo de caída por las aberturas**

La cama cumple con todas las exigencias de distancia máxima. Sin embargo, es posible que los usuarios de pequeñas dimensiones corporales se deslicen a través de las aberturas de las barandillas o a través de la abertura entre la barandilla y el somier.

- Preste especial atención si la cama se utiliza para el cuidado de usuarios de pequeñas dimensiones.

**¡ATENCIÓN!****Riesgo de lesiones**

Existe el riesgo de atrapamiento mientras se maneja la barandilla.

- Tenga cuidado con los dedos.
- No fuerce nunca la barandilla ni la deje caer al manipularla.

2.2 Colchones

**¡ADVERTENCIA!****Aspectos de seguridad relacionados la combinación de barandillas y colchones:**

Con el objetivo de obtener el máximo nivel de seguridad posible, es importante respetar las medidas máximas y mínimas para colchones cuando utilice barandillas laterales en la cama.

- Para consultar medidas correctas de colchones, consulte el manual del usuario del cama en cuestión.

**¡ADVERTENCIA!****Riesgo de atrapamiento y/o asfixia**

El usuario podría quedar atrapado y sufrir riesgo de asfixia si el espacio horizontal entre el colchón y el interior de la barandilla lateral es demasiado grande.

- Aplique la anchura y altura mínimas de los colchones en combinación con la barandilla lateral, tal como se indica en la tabla de colchones.
- Tenga en cuenta que el uso de un colchón muy grueso o muy blando (baja densidad), o con una combinación de ambas características, aumenta el riesgo.

**¡ADVERTENCIA!****Riesgo de caídas**

El usuario puede caerse por el borde y sufrir lesiones graves si la distancia vertical entre la parte superior del colchón y el borde de la barandilla lateral o del extremo de la cama es demasiado corta.

- Mantenga siempre una distancia mínima de 22 cm. La altura máxima del colchón en combinación con la barandilla lateral proporcionada se indica en la tabla de colchones.

3 Componentes

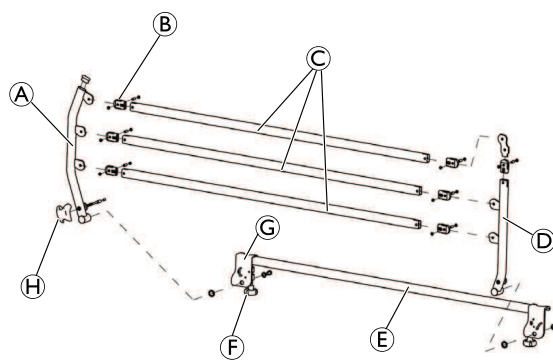

- Ⓐ Tubo de pie izquierdo
- Ⓑ Pieza de giro
- Ⓒ Barra
- Ⓓ Tubo de cabeza izquierdo
- Ⓔ Fijación de la base izquierda
- Ⓕ Tornillo
- Ⓖ Mandíbula
- Ⓗ Botón de bloqueo

4 Recambios

**¡AVISO!**

- Utilice únicamente recambios originales. Es posible encargar recambios y manuales de usuario adicionales en Invacare.

Para las reparaciones, póngase en contacto con el proveedor local de Invacare®. Las tareas de mantenimiento y reparación deben ser realizadas por un técnico con la debida formación.

5 Instalación

5.1 Recepción del producto

Cuando reciba el producto, compruebe el embalaje. Si en el momento de la entrega muestra algún indicio de deterioro, no utilice el producto.

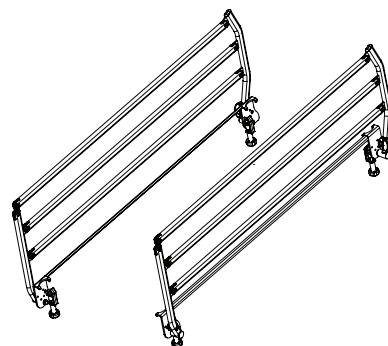
Contenido de la entrega

- 1 par de barandillas
- Manual del usuario

5.2 Instalación de la barandilla

Las barandillas se suministran preparada para su instalación y uso en la cama. No se necesitan herramientas para la instalación.

1. La instalación en la cama debe realizarse con la barandilla en posición bloqueada.
2. Coloque las dos mordazas de la barandilla en la estructura de la cama, colocando el botón de bloqueo a los pies de la cama. La mordaza opuesta abriendo el soporte de la polea de elevación para garantizar un espacio inferior de 60 mm (<60 mm) entre la barandilla lateral y la cabecera de la cama.

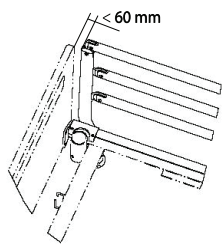

! ¡AVISO!
Riesgo de aplastamiento o atrapamiento
 — La distancia entre la barandilla y la cabecera del extremo de la cama debe ser inferior a 6 cm.

3. En el caso de camas equipadas con extremos con bloqueo rápido, antes hay que tirar de la palanca y girarla un cuarto de vuelta; antes de deba haber colocado la mordaza en la cabecera de la cama, debajo de la palanca, de modo que se vuelve a bloquear a continuación.

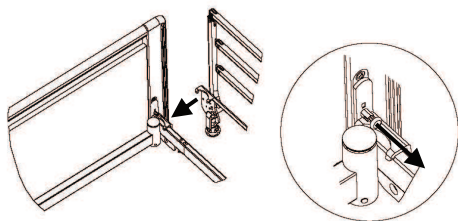

4. Una vez bien aseguradas las mordazas en la estructura de la cama, fije la barandilla lateral utilizando los dos tornillos y apriete los tornillos con fuerza.

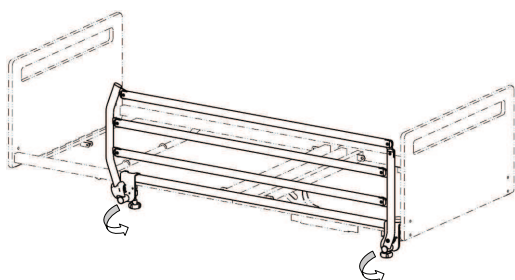

! ¡ADVERTENCIA!
Riesgo de lesiones o daños
 Si no aprieta los tornillos o no lo hace con fuerza suficiente, existe el riesgo de que se caiga la barandilla o el paciente.
 — Fije la barandilla usando los dos tornillos y apriete los tornillos firmemente.

5. Realice algunas pruebas para comprobar el funcionamiento correcto (desplegar/plegar, bloquear/desbloquear, apretar).

6 Utilización

6.1 Uso de la barandilla

Para abrir (plegar la barandilla):

1. Tire del botón de bloqueo e inicie el movimiento de plegado con una mano en la barra horizontal superior.
2. Suelte el botón de bloqueo mientras realiza el movimiento de plegado y baja la barandilla a su posición inferior (debajo del colchón).
3. Intente subir o bajar la barandilla para asegurarse de que se haya bloqueado correctamente.



¡ATENCIÓN!
Riesgo de atrapamiento

- Para evitar pillarse los dedos durante la operación, debe colocarlos en las dos zonas más hundidas diseñadas con ese fin en el botón de bloqueo (zona gris).

Para cerrar (desplegar la barandilla):

1. Tire de la barandilla por la barra superior y levántela hasta que quede fijada en el sistema de bloqueo.

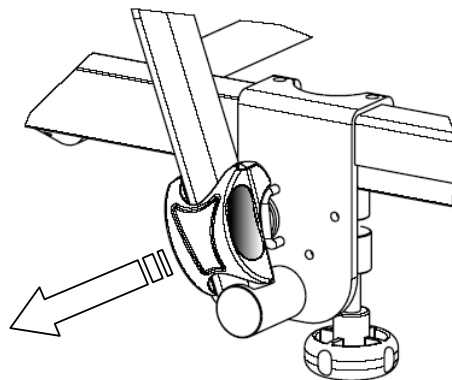

¡ADVERTENCIA!
Riesgo de lesiones o daños

Si no se sujeta lo suficiente en el sistema de bloqueo, existe el riesgo de que la barandilla o el paciente caigan.

- Compruebe siempre que la barandilla está bien sujeta y bloqueada antes de dejar al paciente sin supervisión.



¡ADVERTENCIA!
Riesgo de atrapamiento

Existe el riesgo de quedar atrapado entre los tubos extendidos de la barandilla y el suelo o de quedar aplastado al subir o bajar la barandilla.

- Tenga cuidado al bajar la barandilla.

7 Mantenimiento

7.1 Información sobre mantenimiento general

A los 3 meses de uso, controle su sujeción, el sistema de bloqueo y su mecanismo. En caso de uso normal, el primer control de mantenimiento debe realizarse a los 2 años y después de forma anual.

7.2 Limpieza

- Se deben limpiar la barandillas laterales y los cabeceros y pieceros con una esponja, un trapo o un cepillo húmedo.
- Utilice los productos habituales de limpieza del hogar. Nunca utilice ácidos, álcalis o disolventes como la acetona o el disolvente de celulosa.

7.3 Eliminación de desechos

Proteja el medio ambiente y recicle este producto a través de la planta de reciclaje más próxima cuando llegue al final de su vida útil.

La eliminación de los residuos debe cumplir con las normativas legales sobre el tratamiento de residuos de cada país.

8 Datos técnicos

8.1 Pesos y dimensiones

Todas las medidas y los ángulos se indican sin tolerancias, en una cama no extendida.

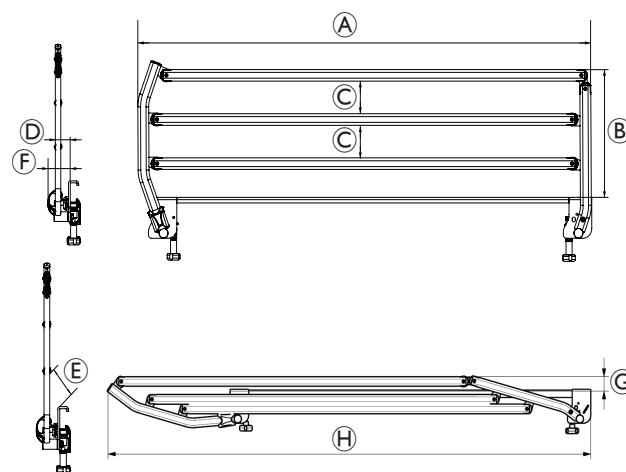

Dimensiones [mm]		
Ⓐ	Longitud	1500
Ⓑ	Altura	400
Ⓒ	Espacio entre barras	100
Ⓓ	Espacio que sobresale de la cama	50
Ⓔ	Espacio entre la cama y la barra	100
Ⓕ	Espacio total externo que sobresale de la cama	70
Ⓖ	Altura en posición plegada	55
Ⓗ	Longitud en posición plegada	1940

Fuerza de funcionamiento/peso	
Fuerza de accionamiento máx. de los botones	40 N
Peso total	9.3 kg

Grosor del colchón	
Mín.	100 mm
Máx.	180 mm

1 Généralités

1.1 À propos de ce manuel

Le présent manuel accompagne une barrière Invacare et contient des informations importantes sur la manipulation et le montage du produit. Pour garantir une utilisation en toute sécurité du produit, lisez attentivement le manuel d'utilisation du produit concerné et respectez les instructions de sécurité.

1.1.1 Symboles figurant dans ce document

Les symboles et mots d'avertissement utilisés dans le présent document s'appliquent aux risques ou aux pratiques dangereuses qui pourraient provoquer des blessures ou des dommages matériels. Ce document est imprimé en niveau de gris. Pour vos informations, les messages de sécurité présentent le codage couleur suivant conformément à la norme ANSI Z535.6 : Danger (rouge), Avertissement (Orange), Attention (Jaune) et Avis (Bleu). Reportez-vous aux informations ci-dessous pour la définition des symboles d'avertissement.



AVERTISSEMENT !

Indique une situation dangereuse qui, si elle n'est pas évitée, est susceptible de provoquer des blessures graves, voir mortelles.



ATTENTION !

Indique une situation potentiellement dangereuse qui pourrait provoquer des blessures légères.



AVIS !

Indique une situation dangereuse qui, si elle n'est pas évitée, est susceptible de provoquer des dommages matériels.



Astuces et recommandations

Donne des conseils, recommandations et informations utiles pour une utilisation efficace et sans souci.

1.2 Utilisation prévue

La barrière latérale est conçue :

- pour empêcher l'utilisateur de tomber du lit ;
- pour être actionnée par une tierce personne et non par l'utilisateur lui-même.
- pour une utilisation à long terme à domicile et dans les établissements de soins uniquement.



AVERTISSEMENT !

- Toute utilisation inappropriée ou incorrecte peut provoquer des situations dangereuses.
- *Invacare* ne peut être tenue responsable en cas d'utilisation, de modification ou de montage du produit ne respectant pas les instructions mentionnées dans le présent manuel d'utilisation.

1.3 Durée de vie

La durée de vie attendue de ce produit est de dix ans lorsqu'il est utilisé quotidiennement et dans le respect des instructions de sécurité, des intervalles de maintenance et avec une utilisation correcte, comme indiqué dans le présent manuel. La durée de vie effective peut varier en fonction de la fréquence et de l'intensité de l'utilisation.

1.4 Informations de garantie

Nous fournissons une garantie fabricant pour le produit, conformément à nos conditions générales de vente en vigueur dans les différents pays.

Les réclamations au titre de la garantie ne peuvent être adressées qu'au fournisseur auprès duquel le produit a été obtenu.

1.5 Normes spécifiques au produit

Les tests effectués ont démontré que le produit était conforme à la norme IEC 60601-2-52 (Exigences particulières de sécurité de base et de performances essentielles des lits médicaux) et à toutes les normes connexes lorsqu'il est utilisé avec les lits compatibles.

Pour des informations complémentaires sur les normes et réglementations locales, contactez un représentant Invacare. Reportez-vous aux adresses indiquées à la fin du présent document.

2 Sécurité

2.1 Informations de sécurité générales



AVERTISSEMENT !

Risque de coincement/suffocation

Il est possible de rester coincé entre le plan de couchage, une barrière et le panneau du lit ou entre les pièces mobiles et les objets placés à proximité du lit, ou de suffoquer.

- Le lit ne doit pas être utilisé par des personnes âgées de moins de 12 ans, ni par des personnes dont la taille est inférieure ou égale à celle d'un enfant de 12 ans.
- Le lit, associé aux barrières, ne doit pas être utilisé par des personnes mesurant moins de 146 cm, pesant moins de 40 kg ou dont l'indice de masse corporelle (IMC) est inférieur à 17.
- Compte tenu de la compression du matelas, les risques augmentent avec le temps. Vérifiez régulièrement les espaces entre le lit, le matelas et/ou la barrière. Remplacez le matelas si les espaces représentent un risque de coincement.



AVERTISSEMENT !

Risque de glissement entre les barrières

Le lit est conforme à toutes les exigences relatives aux distances maximales. Cependant, il est possible que les utilisateurs de petite taille glissent entre les barrières ou entre la barrière et le plan de couchage.

- Soyez particulièrement vigilant si le lit est utilisé par des personnes de petite taille.

**ATTENTION !****Risque de blessure**

Il existe un risque de coincement lors de l'actionnement de la barrière latérale.

- Faites attention à vos doigts.
- Ne forcez jamais sur la barrière et évitez de la faire tomber lors de sa manipulation.

2.2 Matelas

**AVERTISSEMENT !****Aspects de sécurité concernant la combinaison des barrières et des matelas :**

Afin d'utiliser le lit dans des conditions de sécurité optimales lorsque des barrières sont utilisées, il est important de respecter les mesures minimale et maximale relatives au matelas.

- Pour connaître les dimensions de matelas appropriées, consultez le manuel d'utilisation du lit utilisé.

**AVERTISSEMENT !****Risque de coincement et/ou de suffocation**

L'utilisateur risque de se coincer et/ou de suffoquer, si l'espacement horizontal entre le matelas et la barrière latérale est trop important.

- Respectez la largeur et la longueur minimales requises pour le matelas selon le type de barrière latérale utilisée, comme indiqué dans le tableau.
- Notez que le risque est accru en cas d'utilisation d'un matelas très épais ou mou (à faible densité), ou les deux ensemble.

**AVERTISSEMENT !****Risque de chute**

L'utilisateur risque de tomber et de se blesser gravement si la distance verticale entre le haut du matelas et le bord de la barrière latérale/le panneau du lit est trop courte.

- Respectez toujours une distance minimale de 22 cm. La hauteur maximale du matelas selon la barrière utilisée est indiquée dans le tableau.

3 Composants

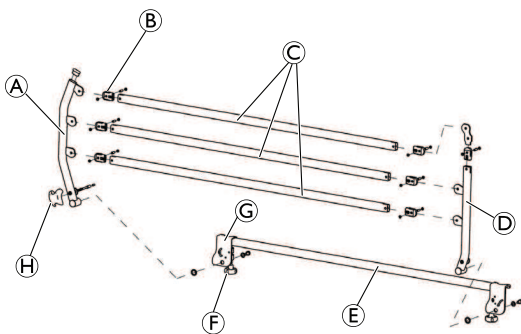

(A) Tube de pied gauche

(B) Pièce pivotante

(C) Barre

(D) Tube de tête gauche

(E) Fixation de la base gauche

(F) Molette

(G) Mâchoire

(H) Bouton de verrouillage

4 Pièces de rechange

**AVIS !**

- Utilisez uniquement les pièces de rechange d'origine. Les listes de pièces de rechange et les manuels d'utilisation supplémentaires peuvent être obtenus auprès d'Invacare.

Contactez votre fournisseur Invacare® local pour toute réparation. L'entretien et la réparation doivent être effectués par un technicien dûment qualifié.

5 Montage

5.1 Réception du produit

Lorsque vous recevez le produit, vérifiez l'emballage. Si le produit est endommagé à la livraison, veuillez ne pas l'utiliser.

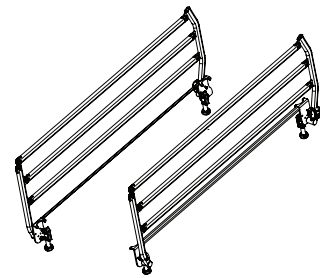
Contenu

- 1 paire de barrières
- Manuel d'utilisation

5.2 Installation de la barrière

Les barrières sont fournies entièrement prêtes à l'utilisation et installées sur le lit. Aucun outil n'est nécessaire à leur installation.

1. L'installation sur le lit doit se faire avec la barrière en position verrouillée.
2. Placez les deux mâchoires de la barrière sur le châssis du lit, en positionnant le bouton de verrouillage dans la palette. La mâchoire opposée va de l'autre côté du support de la potence pour assurer un espace inférieur à 60 mm (< 60 mm) entre la barrière et la tête du panneau.

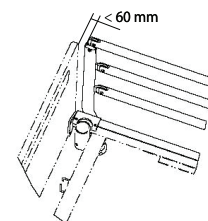
**AVIS !****Risque de coincement ou de pincement**

- La distance entre la barrière et le panneau tête du lit doit être inférieure à 6 cm.

3. Pour les lits équipés de panneaux à verrouillage rapide, il est tout d'abord nécessaire de tirer et de tourner le levier de déclenchement d'un 1/4 de tour avant de positionner la mâchoire à la tête du lit sous le levier de déclenchement et de la verrouiller ensuite.

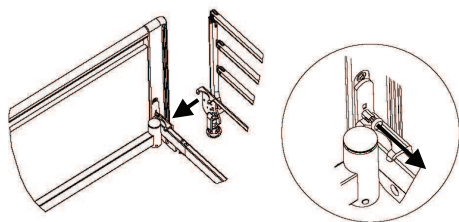

4. Une fois les mâchoires bien positionnées sur le châssis du lit, fixez la barrière au moyen des deux mollettes et serrez-les fermement.

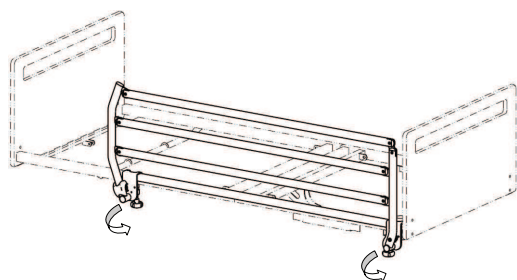

AVERTISSEMENT !

Risque de blessure ou de dommage matériel

Le non-serrage et/ou un serrage insuffisant des mollettes peut entraîner un risque de chute de la barrière et/ou du patient.

- Fixez la barrière au moyen des deux mollettes et serrez-les fermement.

5. Faites quelques manipulations pour vérifier le bon fonctionnement (pliage/dépliage, verrouillage/déverrouillage, serrage).

6 Utilisation

6.1 Utilisation de la barrière

Pour ouvrir (plier la barrière) :

1. Tirez sur le bouton de verrouillage et commencez le mouvement de pliage d'une main sur le barreau horizontal supérieur.
2. Relâchez le bouton de verrouillage pendant le mouvement de pliage et la manipulation de la barrière jusqu'à sa position la plus basse (sous le matelas).
3. Essayez de déplacer la barrière vers le haut/le bas pour vérifier qu'elle est correctement verrouillée.



ATTENTION !

Risque de pincement

- Pour éviter tout pincement de doigt pendant la manipulation, il est nécessaire de placer les doigts dans les deux creux latéraux prévus à cet effet, dans le bouton de verrouillage (zone en gris).

Pour fermer (déplier la barrière) :

1. Tirez la barrière par le barreau supérieur et levez-la jusqu'à ce qu'elle s'enclenche dans le système de verrouillage.

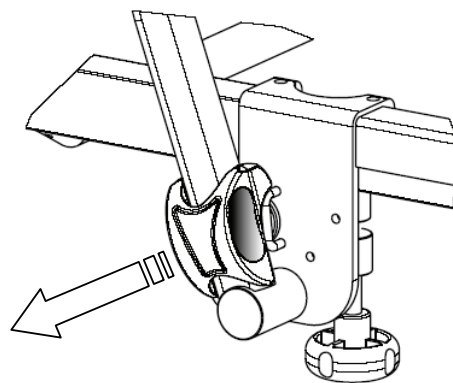

AVERTISSEMENT !

Risque de blessure ou de dommage matériel

Un enclenchement insuffisant dans le système de verrouillage peut entraîner un risque de chute de la barrière ou du patient.

- Vérifiez toujours que la barrière est bien verrouillée avant de laisser le patient sans surveillance.



AVERTISSEMENT !

Risque de pincement

Il existe un risque de rester coincé entre les tubes déployés sur la barrière et le sol ou lorsque vous déplacez la barrière vers le haut et/ou le bas.

- Faites attention lorsque vous abaissez la barrière.

7 Maintenance

7.1 Informations de maintenance générales

Après trois mois d'utilisation, contrôlez leur fixation, le système de verrouillage et son mécanisme. Dans le cadre d'une utilisation normale, le premier contrôle de maintenance doit être réalisé au bout de deux ans, puis tous les ans.

7.2 Nettoyage

- Nettoyez les barrières latérales et les extrémités du lit à l'aide d'une éponge, d'un chiffon ou d'une brosse humide.
- Utilisez des produits nettoyants à usage domestique ordinaires. N'utilisez jamais d'agents nettoyants acides ou alcalins, ni de solvants comme l'acétone ou du diluant cellulosique.

7.3 Élimination

Préservez l'environnement en faisant recycler ce produit en fin de vie.

L'élimination doit avoir lieu conformément à la législation et aux règlements en vigueur dans chaque pays.

8 Caractéristiques techniques

8.1 Dimensions et poids

Tous les angles et toutes les cotes sont indiqués sans tolérance, sur un lit sans rallonge.

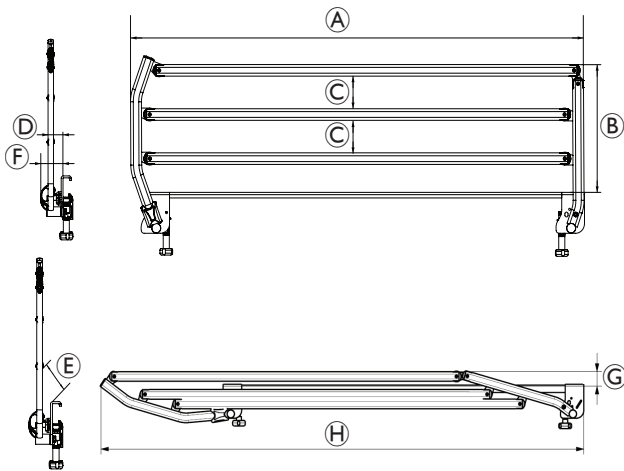

Dimensions [mm]		
(A)	Longueur	1500
(B)	Hauteur	400
(C)	Espace entre les barres	100
(D)	Dimension externe du lit	50
(E)	Espace entre le lit et le barreau	100
(F)	Dimension externe totale du lit	70
(G)	Hauteur en position pliée	55
(H)	Longueur en position pliée	1940

Force d'actionnement / Poids	
Force de fonctionnement max. des boutons	40 N
Poids total	9.3 kg

Épaisseur du matelas	
Min.	100 mm
Max.	180 mm

1 Informazioni generali

1.1 Informazioni sul presente manuale

Il presente manuale si riferisce a una sponda laterale Invacare e contiene informazioni importanti relative alla manipolazione e al montaggio. Al fine di garantire la sicurezza di utilizzo del prodotto, leggere attentamente il Manuale d'uso del prodotto e seguire le istruzioni di sicurezza.

1.1.1 Simboli in questo documento

In questo documento tutte quelle situazioni non sicure o pericolose che possono portare a lesioni alle persone o danni ai materiali sono evidenziate mediante simboli e avvertimenti. Questo documento è stampato in scala di grigi. Per vostra informazione, per i messaggi di sicurezza sono stati adottati i seguenti codici colore conformemente alla norma ANSI Z535.6: pericolo (rosso), attenzione (arancione), avvertenza (giallo) e avviso (blu). Qui di seguito sono riportate le spiegazioni di tutti i possibili avvertimenti.



AVVERTENZA!

Indica una situazione pericolosa che, se non evitata, potrebbe essere causa di morte o lesioni gravi.



ATTENZIONE!

Indica una situazione pericolosa che, se non evitata, potrebbe essere causa di lesioni minori o leggere.



AVVISO!

Situazione pericolosa che, se non evitata, potrebbe essere causa di danni al prodotto.



Consigli e raccomandazioni

Indica consigli utili, raccomandazioni e informazioni per un uso efficace e senza inconvenienti.

1.2 Uso previsto

La sponda laterale è destinata a:

- impedire che l'utilizzatore cada dal letto.
- essere utilizzata da una terza persona e non dall'utilizzatore stesso.
- assistenza domiciliare e strutture di assistenza a lungo termine.



AVVERTENZA!

- Qualsiasi altro tipo di utilizzo o l'uso non corretto potrebbe causare situazioni di pericolo.
- *Invacare®* declina ogni responsabilità per qualsiasi utilizzo, modifica o montaggio del prodotto diverso da quanto indicato nel presente manuale d'uso.

1.3 Durata

La durata prevista per questo prodotto è di dieci anni, a condizione che sia utilizzato quotidianamente e in conformità alle istruzioni di sicurezza, secondo gli intervalli di manutenzione e l'uso corretto del prodotto come indicato nel presente manuale. La durata effettiva può variare a seconda della frequenza e dell'intensità d'uso.

1.4 Informazioni sulla garanzia

Forniamo una garanzia del fabbricante per il prodotto in conformità con i Termini e le condizioni generali di vendita applicabili nei rispettivi Paesi.

La garanzia può essere fatta valere solo attraverso il fornitore presso il quale è stato acquistato il prodotto.

1.5 Norme specifiche di prodotto

Il prodotto è stato collaudato ed è risultato conforme alla norma IEC 60601-2-52 (Requisiti particolari per la sicurezza base e prestazioni essenziali dei letti medicali) e a tutte le norme correlate, se utilizzato con i letti compatibili.

Per ulteriori informazioni sulle norme e sulle disposizioni locali, contattare il rappresentante locale Invacare. Vedere gli indirizzi alla fine del presente documento.

2 Sicurezza

2.1 Informazioni generali sulla sicurezza



AVVERTENZA!

Rischio di intrappolamento / soffocamento

Rischio di intrappolamento / soffocamento tra la rete, la sponda laterale e il pannello o tra le parti in movimento e gli oggetti che si trovano intorno al letto.

- Il letto non deve essere utilizzato da persone sotto i 12 anni di età o da persone dalla corporatura mediamente equivalente a quella di un bambino di 12 anni o più piccolo.
- Il letto, insieme alle sponde laterali, non deve essere utilizzato da persone di altezza inferiore a 146 cm, con peso inferiore a 40 kg o con indice di massa corporea (BMI) inferiore a 17.
- La compressione del materasso può aumentare il livello di rischio nel tempo. Monitorare periodicamente gli spazi tra il letto, il materasso e/o la sponda laterale. Sostituire il materasso se gli spazi possono comportare il rischio di intrappolamento.



ATTENZIONE!

Rischio di scivolamento attraverso le aperture

Il letto soddisfa tutti i requisiti relativi alle distanze massime. Tuttavia, gli utilizzatori con un corpo di piccole dimensioni corrono il rischio di scivolare attraverso le aperture tra le sponde laterali o attraverso l'apertura tra la sponda laterale e la rete.

- Prestare particolare attenzione, se il letto viene utilizzato per la cura di utilizzatori con un corpo di piccole dimensioni.

**ATTENZIONE!****Pericolo di lesioni**

Rischio di intrappolamento in caso di azionamento della sponda laterale.

- Prestare attenzione alle dita.
- Non forzare o far cadere la sponda laterale manovrandola.

2.2 Materassi

**AVVERTENZA!****Questioni relative alla sicurezza per la combinazione di sponde laterali e materassi:**

Al fine di ottenere il maggior livello di sicurezza possibile, quando si utilizzano delle sponde laterali sul letto, è importante rispettare le misure massime e minime per i materassi.

- Per le misure corrette dei materassi, consultare il Manuale d'uso del letto utilizzato.

**AVVERTENZA!****Rischio di intrappolamento e/o di soffocamento**

L'utilizzatore potrebbe rimanere intrappolato e/o soffocare, se lo spazio orizzontale tra il materasso e la parte interna della sponda laterale è troppo grande.

- Rispettare la larghezza (e la lunghezza) minima dei materassi rispetto al tipo di sponda laterale, come indicato nella tabella relativa ai materassi.
- Attenzione: l'utilizzo di materassi molto spessi o morbidi (a bassa densità) o una combinazione di entrambi aumenta tale rischio.

**AVVERTENZA!****Pericolo di caduta**

L'utilizzatore può cadere oltre il bordo e ferirsi in modo grave, se la distanza verticale tra la parte superiore del materasso e il bordo della sponda laterale/del pannello è troppo piccola.

- Mantenere sempre una distanza minima di 22 cm. L'altezza massima del materasso rispetto al tipo di sponda laterale è indicata nella tabella relativa ai materassi.

3 Componenti

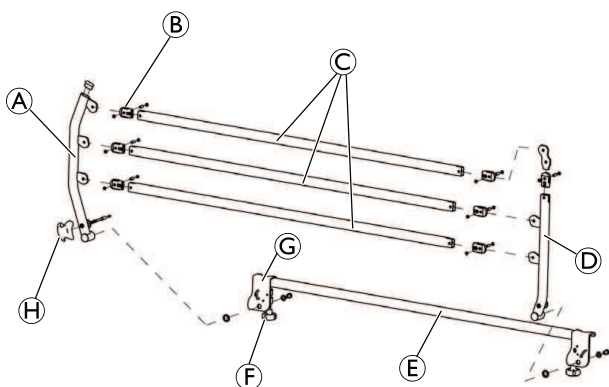

Ⓐ Tubo piede sinistro

Ⓑ Parte basculante

Ⓒ Barra

Ⓓ Tubo testa sinistro

Ⓔ Fissaggio base sinistra

Ⓕ Manopola

Ⓖ Ganascia

Ⓗ Pulsante di bloccaggio

4 Pezzi di ricambio

**AVVISO!**

- Utilizzare esclusivamente pezzi di ricambio originali. Gli elenchi dei pezzi di ricambio e i manuali d'uso aggiuntivi possono essere ordinati da Invacare.

Per la riparazione, contattare il proprio fornitore locale Invacare®. La manutenzione e la riparazione devono essere eseguite da un tecnico adeguatamente preparato.

5 Configurazione

5.1 Ricezione del prodotto

Alla ricezione del prodotto, controllare l'imballaggio. Se il prodotto presenta segni di danni al momento della consegna, non utilizzarlo.

Contenuto della fornitura

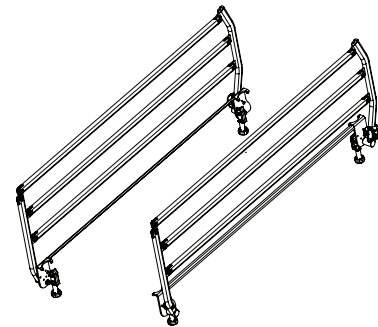

- 1 coppia di sponde laterali
- Manuale d'uso

5.2 Montaggio della sponda laterale

Le sponde laterali sono fornite completamente pronte per l'uso e installate sul letto. Non è necessario alcun utensile per l'installazione.

1. Il montaggio sul letto deve essere eseguito con la sponda laterale in posizione bloccata.

2. Posizionare entrambe le ganasce della sponda laterale sul telaio del letto, posizionando il pulsante di bloccaggio nella pedana poggia-piedi. La ganascia opposta ai due lati dell'alzamatati fornisce supporto per assicurare uno spazio inferiore di 60 mm (< 60 mm) tra la sponda laterale e la testa del pannello.

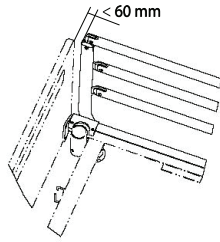

AVVISO!
Rischio di schiacciamento o di intrappolamento

- La distanza tra la sponda laterale e il pannello testiera deve essere inferiore a 6 cm.

3. Per i letti dotati di pannelli con bloccaggio rapido, è prima necessario tirare e ruotare di ¼ di giro il grilletto, nonché posizionare la ganascia sulla testa del letto sotto il grilletto e bloccarla.

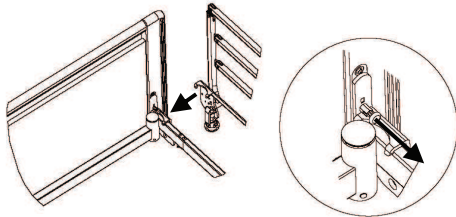

4. Una volta posizionate bene le ganasce sul telaio del letto, fissare la sponda laterale utilizzando entrambe le manopole e serrare saldamente.

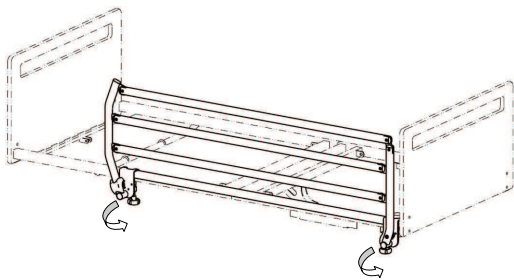

AVVERTENZA!
Pericolo di lesioni o danni

Il mancato serraggio e/o un serraggio insufficiente delle manopole può comportare un rischio di caduta della sponda laterale e/o del paziente.

- Fissare la sponda laterale utilizzando entrambe le manopole e serrarle saldamente.

5. Manipolare per verificare il regolare scorrimento (apertura / chiusura, bloccaggio / sbullonamento, serraggio).

6 Uso

6.1 Funzionamento della sponda laterale

Per aprire (piegare la sponda laterale):

1. Tirare il pulsante di bloccaggio e avviare il movimento di chiusura con una mano sulla barra orizzontale superiore.
2. Rilasciare il pulsante di bloccaggio durante il movimento di chiusura e la movimentazione della sponda laterale fino alla sua posizione inferiore (sotto il materasso).
3. Provare a spostare verso l'alto e verso il basso la sponda laterale per accertarsi che sia bloccata correttamente.



ATTENZIONE!
Rischio di pizzicamento

- Per evitare il pizzicamento delle dita durante le manovre, le dita devono essere posizionate nelle due aree di svasamento laterali progettate a tale scopo, nel pulsante di bloccaggio (zona grigia).

Per chiudere (aprire la sponda laterale):

1. Tirare la sponda laterale dalla barra superiore e alzarla fino a innestarla nel sistema di bloccaggio.

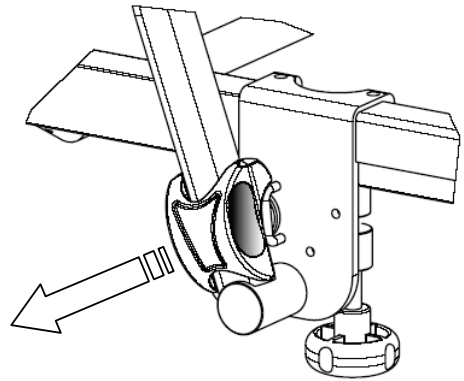

AVVERTENZA!
Pericolo di lesioni o danni

Un innesto inadeguato nel sistema di bloccaggio può comportare un rischio di caduta della sponda laterale e/o del paziente.

- Verificare sempre il corretto bloccaggio della sponda laterale prima di lasciare il paziente senza supervisione.



AVVERTENZA!
Rischio di schiacciamento

Vi è il rischio di rimanere intrappolati tra i tubi estesi sulla sponda laterale e il pavimento o di restare schiacciati mentre si sposta la sponda laterale verso l'alto e/o verso il basso.

- Prestare attenzione durante l'abbassamento della sponda laterale.

7 Manutenzione

7.1 Informazioni generali per la manutenzione

Dopo 3 mesi di utilizzo, controllare il fissaggio, il sistema di bloccaggio e il meccanismo. In caso di normale utilizzo, il primo controllo della manutenzione deve essere dopo 2 anni e successivamente ogni anno.

7.2 Pulizia

- Le sponde laterali e i pannelli devono essere lavati utilizzando una spugna, un panno o una spazzola inumiditi.
- Utilizzare i normali prodotti detergenti per la casa. Non utilizzare mai acidi, sostanze alcaline o solventi quali acetone o diluente per cellulosa.

7.3 Smaltimento dei rifiuti

Si prega di rispettare l'ambiente e di riciclare il prodotto attraverso un centro di riciclaggio al termine del suo utilizzo.

Lo smaltimento dei rifiuti deve essere eseguito nel rispetto delle leggi e delle normative in materia di gestione dei rifiuti vigenti in ciascun paese.

8 Dati tecnici

8.1 Dimensioni e pesi

Tutti gli angoli e le misure sono indicati senza tolleranze, su un letto non allungato.

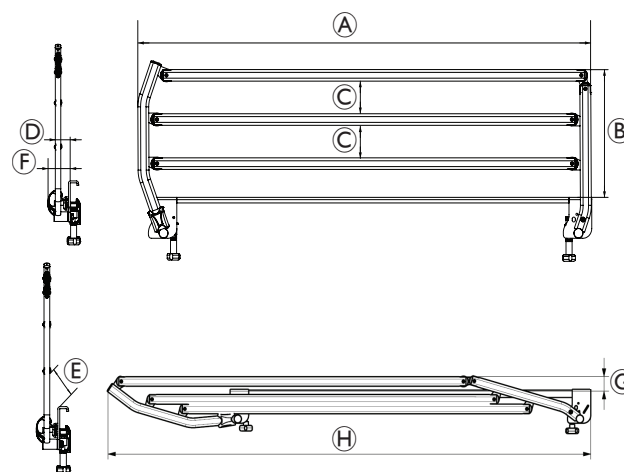

Dimensioni [mm]		
Ⓐ	Lunghezza	1500
Ⓑ	Altezza	400
Ⓒ	Spazio tra le barre	100
Ⓓ	Dimensioni esterne del letto	50
Ⓔ	Spazio tra il letto e la barra	100
Ⓕ	Dimensioni esterne complessive del letto	70
Ⓖ	Altezza nella posizione di chiusura	55
Ⓗ	Lunghezza nella posizione di chiusura	1940

Forza di esercizio / Peso	
Massima forza di esercizio dei pulsanti	40 N
Peso totale	9.3 kg

Spessore del materasso	
Min.	100 mm
Max	180 mm

1 Algemeen

1.1 Over deze handleiding

Deze gebruiksaanwijzing hoort bij een Invacare-zijhek en bevat belangrijke informatie over gebruik en montage. Lees de gebruiksaanwijzing van het product in kwestie aandachtig door en volg de veiligheidsinstructies op om zeker te zijn van een veilig gebruik van het product.

1.1.1 Symbolen in dit document

In dit document worden symbolen en signaalwoorden gebruikt die van toepassing zijn op gevaren of onveilige handelingen die kunnen leiden tot persoonlijk letsel of schade aan eigendommen. Dit document is in grijschaal afgedrukt. Ter informatie: de veiligheidsmeldingen hebben de volgende kleurcodering, overeenkomstig ANSI Z535.6: Gevaar (rood), Waarschuwing (oranje), Let op (geel) en Kennisgeving (blauw). Zie de onderstaande informatie voor de definities van de symbolen.



WAARSCHUWING!

Duidt op een gevaarlijke situatie die kan leiden tot ernstig letsel of overlijden als de situatie niet wordt vermeden.



VOORZICHTIG!

Duidt op een gevaarlijke situatie die kan leiden tot licht of klein letsel als de situatie niet wordt vermeden.



LET OP!

Duidt op een gevaarlijke situatie die kan leiden tot schade aan eigendommen als de situatie niet wordt vermeden.



Tips en aanbevelingen

Nuttige tips, adviezen en informatie voor een efficiënt, probleemloos gebruik.

1.2 Beoogd gebruik

Het zijhek:

- is bedoeld om te voorkomen dat de gebruiker uit bed valt.
- moet door een derde persoon en niet door de gebruiker zelf worden bediend.
- is uitsluitend bedoeld voor gebruik in de thuiszorg en instellingen voor langdurige zorg.



WAARSCHUWING!

- Andere wijzen van gebruik of onjuist gebruik kunnen tot gevaarlijke situaties leiden.
- *Invacare* aanvaardt geen aansprakelijkheid voor het gebruiken, wijzigen of monteren van het product anders dan aangegeven in deze gebruikershandleiding.

1.3 Levensduur

De verwachte levensduur van dit product is tien jaar bij dagelijks gebruik en in overeenstemming met de veiligheidsinstructies, onderhoudstermijnen en bij correct gebruik, zoals aangegeven in deze handleiding. De effectieve levensduur kan variëren afhankelijk van de frequentie en intensiteit van het gebruik.

1.4 Garantie-informatie

Wij bieden voor dit product een fabrieksgarantie in overeenstemming met onze Algemene Voorwaarden in de respectievelijke landen.

Garantieclaims kunnen alleen worden ingediend via de dealer bij wie u het product hebt gekocht.

1.5 Productspecifieke normen

Dit product is getest en voldoet aan de norm IEC 60601-2-52 (Bijzondere eisen voor basisveiligheid en essentiële prestaties van ziekenhuisbedden) en alle hieraan verwante normen bij gebruik met de compatibele bedden.

Neem voor meer informatie over de lokale normen en voorschriften contact op met uw lokale Invacare-vertegenwoordiger. Zie de adressen achter in dit document.

2 Veiligheid

2.1 Algemene veiligheidsinformatie



WAARSCHUWING!

Beknellings-/verstikkingsgevaar

Het risico bestaat dat lichaamsdelen/luchtwegen bekneld raken tussen de matrasbodem, het zijhek en het beduiteinde of tussen bewegende onderdelen en voorwerpen die in de buurt van het bed staan.

- Het bed mag niet worden gebruikt door personen die jonger zijn dan 12 jaar, of door personen met lichaamsafmetingen die overeenkomen met die van een gemiddelde twaalfjarige of jonger.
- Het bed mag niet in combinatie met de zijhekken worden gebruikt voor personen met een fysieke lengte van minder dan 146 cm, een gewicht van minder dan 40 kg of een BMI (Body Mass Index) van minder dan 17.
- Mettertijd kan er als gevolg van samenpersing van het matras sprake zijn van een verhoogd risico. Controleer regelmatig op gaten tussen het bed, matras en/of zijhek. Vervang het matras als de gaten kunnen leiden tot beknelling.

**WAARSCHUWING!**

Het risico bestaat dat iemand door een opening heen glijdt

Het bed voldoet aan alle vereisten met betrekking tot maximale afstanden. Het kan echter gebeuren dat gebruikers met kleine lichaamsafmetingen door de openingen in het zijhek of tussen de matrasbodem en het zijhek glijden.

- Let vooral op wanneer het bed wordt gebruikt voor de verzorging van gebruikers met kleine lichaamsafmetingen.

**VOORZICHTIG!**

Kans op lichamelijk letsel

Pas op dat u niet bekneld raakt bij het bedienen van het zijhek.

- Let op uw vingers.
- Forceer het zijhek nooit en laat het zijhek nooit vallen wanneer u het hanteert.

2.2 Matrassen

**WAARSCHUWING!**

Veiligheidsaspecten met betrekking tot de combinatie van zijhekken en matrassen:

Voor een optimale veiligheid dienen de minimum- en maximummatrasmaten in acht te worden genomen wanneer er zijhekken op het bed worden gebruikt.

- Raadpleeg voor de juiste afmetingen van de matras de gebruikershandleiding voor het gebruikte bed.

**WAARSCHUWING!**

Beknellings- en/of verstikkingsgevaar

Als de horizontale ruimte tussen de matras en de binnenkant van het zijhek te groot is, kan de gebruiker bekneld raken en/of stikken.

- Bekijk de matrastabel voor de minimale matrasbreedte (en -lengte) in combinatie met een bepaald type zijhek en houd u daaraan.
- Let erop dat dit risico groter is bij het gebruik van zeer dikke matrassen of zachte matrassen (lage dichtheid) of bij een combinatie van beide.

**WAARSCHUWING!**

Risico op vallen

Als de verticale afstand tussen de bovenkant van de matras en de rand van het zijhek/beduiteinde te klein is, kan de gebruiker over de rand vallen en ernstig letsel oplopen.

- Houd altijd een minimumafstand van 22 cm aan. In de matrastabel staat de maximumhoogte van het matras in combinatie met een bepaald type zijhek.

3 Onderdelen

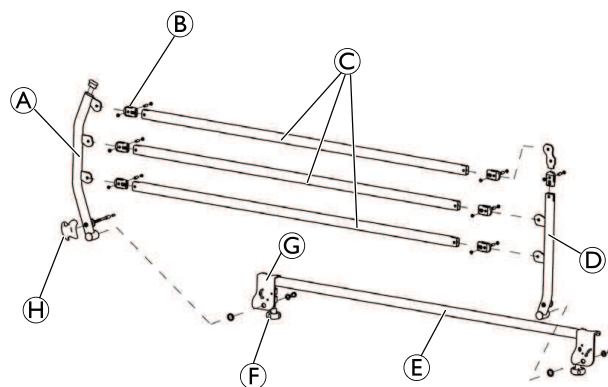

Ⓐ Buis voeteneinde links

Ⓑ Scharnierstuk

Ⓒ Stang

Ⓓ Buis hoofdeinde links

Ⓔ Bevestigingsstang onder links

Ⓕ Knop

Ⓖ Klem

Ⓗ Vergrendelingsknop

4 Reserve-onderdelen

**LET OP!**

- Gebruik alleen originele reserveonderdelen. Lijsten met reserve-onderdelen en extra gebruikershandleidingen kunnen worden besteld via Invacare.

Neem voor reparatie contact op met uw plaatselijke Invacare®-leverancier. Onderhoud en reparatie moeten worden uitgevoerd door een speciaal daarvoor opgeleide technicus.

5 Montage

5.1 Ontvangst van het product

Controleer de verpakking na ontvangst van het product. Gebruik het product niet als het bij levering tekenen van schade vertoont.

Geleverde onderdelen

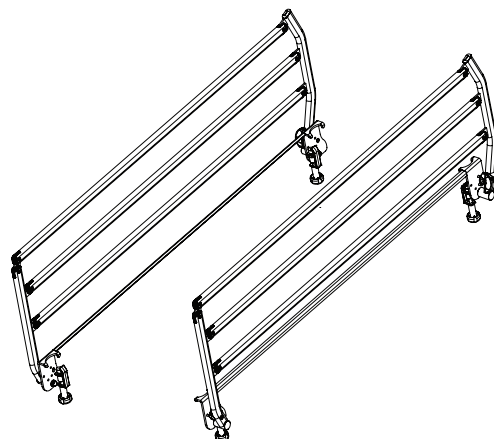

- 1 paar zijhekken
- Gebruikershandleiding

5.2 Het zijhek plaatsen

De zijheken zijn bij levering volledig gereed voor gebruik en montage op het bed. Voor de montage is geen gereedschap nodig.

1. Bij de montage op het bed moet het zijhek in de vergrendelde stand staan.
2. Plaats beide klemmen van het zijhek op het bedframe en bevestig de vergrendelingsknop aan de plaat aan het voeteneinde. De klem aan de andere kant moet zo tegen de papegaai worden geplaatst dat de ruimte tussen het zijhek en het hoofdeinde van het bed minder dan 60 mm (< 60 mm) is.

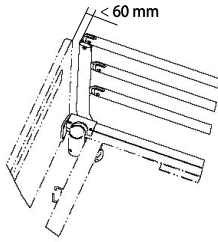

LET OP! Beknellingsgevaar

- De afstand tussen het zijhek en het hoofdeinde van het bed moet minder dan 6 cm zijn.

3. Voor bedden die zijn voorzien van beduiteinden met snelvergrendeling, moet de hendel eerst worden uitgetrokken en een kwartslag worden gedraaid. Plaats dan de klem op het hoofdeinde onder de hendel en zet daarna weer vast.

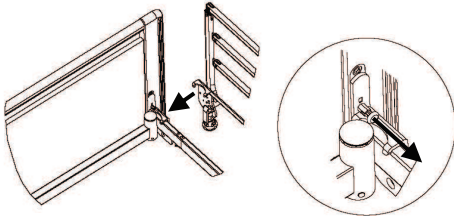

4. Zodra de klemmen goed op het bedframe zijn geplaatst, bevestigt u het zijhek door beide knoppen stevig vast te draaien.

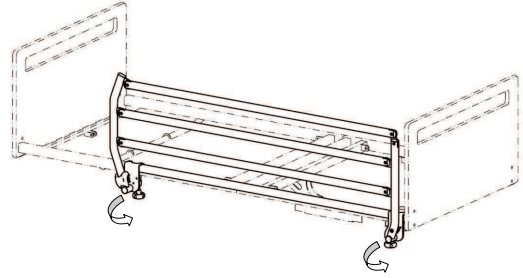

WAARSCHUWING!

Risico op schade of lichamelijk letsel

Als u de knoppen niet of onvoldoende vastdraait, kan het zijhek en/of de patiënt vallen.

- Bevestig het zijhek door beide knoppen stevig vast te draaien.

5. Controleer of het zijhek soepel werkt (in-/uitklappen, ver-/ontgrendelen, vastdraaien).

6 Gebruik

6.1 Het zijhek bedienen

Het zijhek openen (inklappen):

1. Trek aan de vergrendelingsknop en start de inklapbeweging met één hand op de bovenste horizontale stang.
2. Houd de vergrendelingsknop tijdens het inklappen en hanteren van het zijhek uitgetrokken tot het zijhek in de laagste stand staat (onder de matras).
3. Probeer het zijhek omhoog of omlaag te bewegen om te controleren of het goed is vergrendeld.



VOORZICHTIG!

Uw vingers kunnen bekneld raken

- Om te voorkomen dat uw vingers tijdens deze handeling bekneld raken, dient u uw vingers in de twee daarvoor bedoelde uitsparingen aan weerszijden van de vergrendelingsknop (grijze gedeelte) te plaatsen.

Het zijhek sluiten (uitklappen):

1. Trek het zijhek aan de bovenste stang omhoog totdat het vergrendelsysteem goed vastzit.

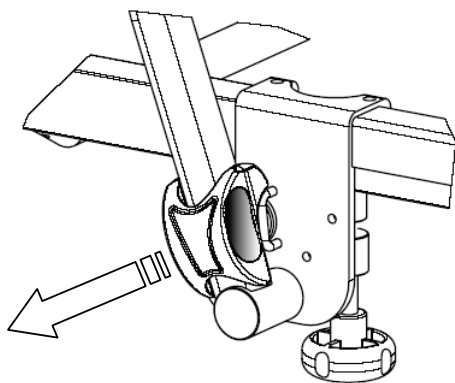

WAARSCHUWING!

Risico op schade of lichamelijk letsel

Als het zijhek niet goed is vergrendeld, kan dat leiden tot een risico op vallen van het zijhek en/of de patiënt.

- Controleer altijd of het zijhek goed is vergrendeld voordat u de patiënt zonder toezicht achterlaat.



WAARSCHUWING!

Beknellingsgevaar

Het risico bestaat dat u bekneld raakt tussen de verlengde buizen van het zijhek en de vloer of tijdens het omhoog en/of omlaag bewegen van het zijhek.

- Wees voorzichtig bij het omlaag brengen van het zijhek.

7 Onderhoud

7.1 Algemene informatie over onderhoud

Controleer na 3 maanden gebruik de bevestiging, het vergrendelsysteem en het mechanisme. Bij normaal gebruik moet na 2 jaar voor het eerst onderhoud worden gepleegd en daarna elk jaar.

7.2 Reiniging

- De zijheken en de beduiteinden moeten worden gereinigd met een natte spons, doek of borstel.
- Gebruik hiervoor een normaal schoonmaakmiddel voor huishoudelijk gebruik. Gebruik nooit middelen die zuren, basen of oplosmiddelen bevatten, zoals aceton of thinner.

7.3 Afvalverwerking

Wij hopen dat u voldoende milieubewust bent om dit product na de levensduur naar een afvalverwerkingsstation te brengen.

De afvalverwerking moet voldoen aan de toepasselijke wet- en regelgevingen voor het betreffende land.

8 Technische gegevens

8.1 Afmetingen en gewichten

Alle afmetingen en hoeken worden op een bed dat niet is verlengd, aangegeven zonder toleranties.

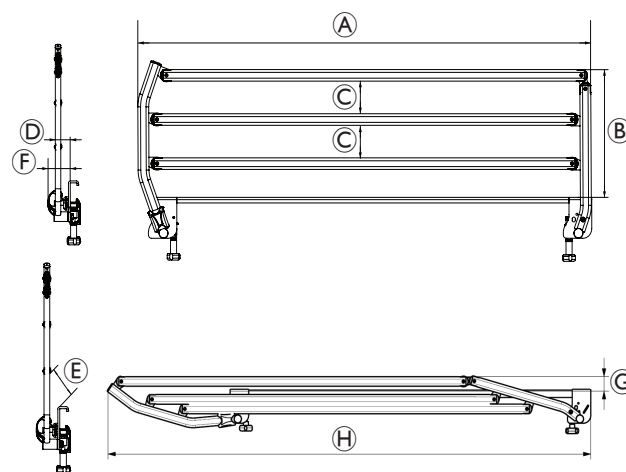

Afmetingen [mm]		
Ⓐ	Lengte	1500
Ⓑ	Hoogte	400
Ⓒ	Ruimte tussen de balken	100
Ⓓ	Afmeting gedeelte buiten bed	50
Ⓔ	Ruimte tussen bed en balk	100
Ⓕ	Afmeting totale gedeelte buiten bed	70
Ⓖ	Hoogte, ingeklapt	55
Ⓗ	Lengte, ingeklapt	1940

Bedieningskracht/gewicht	
Knoppen max. duwkracht	40 N
Totaalgewicht	9.3 kg

Matrasdikte	
Min.	100 mm
Max.	180 mm

1 Dados gerais

1.1 Acerca deste manual

Este manual é um documento de referência de um guarda lateral da Invacare® e contém informações importantes sobre o respetivo manuseamento e montagem. De forma a garantir a segurança durante a utilização do produto, leia atentamente o manual de utilização do produto aplicável e siga as instruções de segurança.

1.1.1 Símbolos neste documento

Este documento inclui símbolos e palavras de sinalização que se aplicam a riscos ou práticas perigosas que podem resultar em lesões pessoais ou danos materiais. Este documento está impresso sem cores. Para sua informação, as mensagens de segurança têm a seguinte identificação de cor de acordo com a norma ANSI Z535.6: Perigo (vermelho), Advertência (laranja), Atenção (amarelo) e Aviso (azul). Consulte as informações abaixo para obter as definições das palavras de sinalização.



ATENÇÃO!

Indica uma situação perigosa que, se não for evitada, poderá resultar em morte ou em lesões graves.



CUIDADO!

Indica uma situação perigosa que, se não for evitada, poderá resultar em lesões menores ou ligeiras.



AVISO!

Indica uma situação perigosa que, se não for evitada, poderá resultar em danos à propriedade.



Sugestões e recomendações

Fornece sugestões, recomendações e informações úteis para uma utilização eficiente e sem problemas.

1.2 Utilização prevista

A guarda lateral destina-se a:

- impedir o utilizador de cair da cama.
- ser operada por uma terceira pessoa e não pelo próprio utilizador.
- apenas a cuidados domésticos e instituições de cuidados de longa duração.



ATENÇÃO!

- Qualquer outra utilização ou um uso indevido pode levar a situações perigosas.
- A *Invacare* não assume qualquer responsabilidade por qualquer utilização, alteração ou montagem do produto diferentes dos estabelecidos no presente manual de utilização.

1.3 Vida útil

A vida útil prevista deste produto é de dez anos, quando o mesmo é utilizado diariamente e em conformidade com as instruções de segurança, intervalos de manutenção e utilização correta indicados neste manual. A vida útil efetiva pode variar de acordo com a frequência e intensidade de utilização.

1.4 Informações da garantia

Facultamos uma garantia de fabrico para o produto, em conformidade com os nossos Termos e Condições Gerais de Compra nos respetivos países.

As reclamações de garantia só podem ser realizadas através do fornecedor ao qual o produto foi adquirido.

1.5 Normas específicas do produto

O produto foi testado e está em conformidade com a norma IEC 60601-2-52 (requisitos específicos de segurança básica e desempenho essencial das camas médicas) e todas as normas relacionadas, quando utilizado com camas compatíveis.

Para obter informações adicionais sobre as normas e os regulamentos locais, contacte o representante local da Invacare. Consulte os endereços no final deste documento.

2 Segurança

2.1 Informações gerais de segurança



ATENÇÃO!

Risco de apresamento/asfixia

Existe o risco de apresamento/asfixia entre o estrado, a guarda lateral e a extremidade da cama ou entre as peças móveis e objetos colocados perto da cama.

- A cama não pode ser utilizada por pessoas com idade inferior a 12 anos, nem por pessoas com estatura equivalente ou inferior à média dos 12 anos de idade.
- A cama, em combinação com as guardas laterais, não pode ser utilizada por pacientes que tenham uma altura inferior a 146 cm, um peso inferior a 40 kg ou um índice de massa corporal (IMC) inferior a 17.
- Devido à compressão do colchão, pode ocorrer um risco acrescido ao longo do tempo. Monitorize periodicamente os espaços entre a cama, o colchão e/ou a guarda lateral. Substitua o colchão se os espaços puderem resultar em apresamento.



ATENÇÃO!

Risco de escorregar pelas aberturas

A cama cumpre todos os requisitos em termos de distâncias máximas e mínimas. Porém, é possível que utilizadores com estaturas menores, escorreguem pelas aberturas entre as guardas laterais ou entre as guardas laterais e o estrado.

- Tenha especial cuidado se a cama for utilizada para o tratamento de utilizadores com baixa estatura.

**CUIDADO!****Risco de lesão**

Existe um risco de apresamento ao controlar uma guarda lateral.

- Preste atenção aos seus dedos.
- Nunca force nem deixe cair a guarda lateral ao manuseá-la.

2.2 Colchões

**ATENÇÃO!****Aspetos de segurança referentes à combinação das guardas laterais e dos colchões:**

Para obter o mais alto nível de segurança possível, ao utilizar as guardas laterais na cama, é importante respeitar as medidas mínimas e máximas dos colchões.

- Para obter as medidas correctas do colchão, consulte o Manual de Utilização da cama aplicável.

**ATENÇÃO!****Risco de apresamento e/ou asfixia**

O utilizador pode ficar preso e/ou sufocar, se o espaço horizontal entre o colchão e o interior da guarda lateral for demasiado grande.

- Siga a largura mínima (e comprimento mínimo) dos colchões em combinação com uma determinada guarda lateral, conforme indicado na tabela do colchão.
- Tenha em atenção que a utilização de colchões muito espessos ou flexíveis (baixa densidade), ou uma combinação de ambos, aumenta o risco.

**ATENÇÃO!****Risco de queda**

O utilizador pode cair pela extremidade e ficar gravemente ferido, se a distância vertical entre a parte superior do colchão e a extremidade da guarda lateral/cama for demasiado curta.

- Mantenha sempre uma distância mínima de 22 cm. A altura máxima do colchão em combinação com uma determinada guarda lateral encontra-se definida na tabela do colchão.

3 Componentes

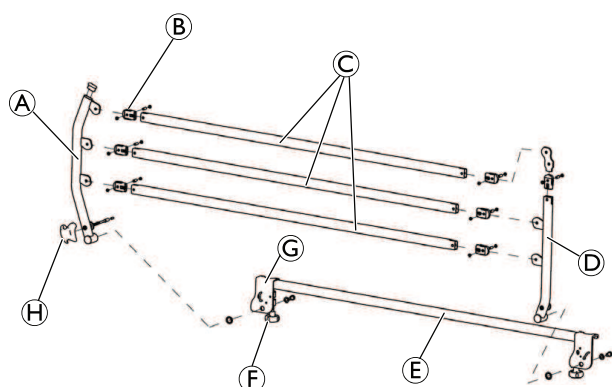

Ⓐ Tubo do pé, esquerda

Ⓑ Peça rotativa

Ⓒ Bar

Ⓓ Tubo da cabeça, esquerda

Ⓔ Fixação da base esquerda

Ⓕ Manípulo

Ⓖ Garra

Ⓗ Botão de bloqueio

4 Peças sobressalentes

**AVISO!**

- Utilize apenas peças sobressalentes originais. Podem ser encomendadas listas de peças sobressalentes e manuais de utilização adicionais à Invacare.

Para reparações, contacte o seu fornecedor local da Invacare®. A assistência e a reparação devem ser desempenhadas por um técnico com formação adequada.

5 Configuração

5.1 Recepção do produto

Quando receber o produto, inspeccione a embalagem. Caso o produto apresente sinais de danos na altura da entrega, não o utilize.

Material incluído na entrega

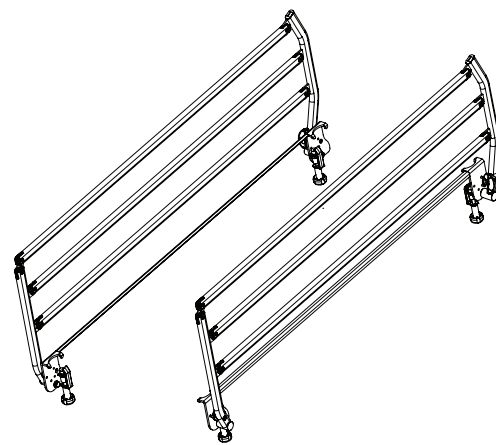

- 1 par de guardas laterais
- Manual de utilização

5.2 Instalação da guarda lateral

As guardas laterais são fornecidas completamente prontas para serem utilizadas e instaladas na cama. Não é necessária nenhuma ferramenta para a sua instalação.

1. A instalação na cama deve ser realizada com a guarda lateral na posição de bloqueio.

- Coloque as duas garras da guarda lateral no chassi da cama, posicionando o botão de bloqueio na placa de pés. A garra oposta que apoia o pendural deve assegurar um espaço inferior de 60 mm (< 60 mm) entre a guarda lateral e a cabeça da extremidade da cama.

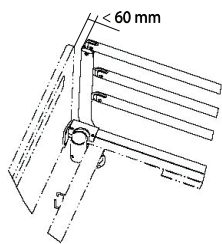
**AVISO!****Risco de esmagamento ou apresamento**

- A distância entre a guarda lateral e a cabeceira deve ser inferior a 6 cm.

- Para camas equipadas com extremidades de cama com bloqueio rápido, é necessário puxar e rodar o gatilho em 1/4 de volta, com a garra posicionada previamente na cabeça da cama por baixo do gatilho, bloqueando-o de novo posteriormente.

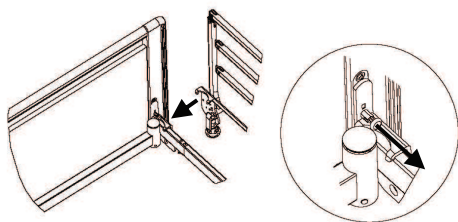

- Com as garras posicionadas corretamente no chassi da cama, fixe a guarda lateral utilizando os dois parafusos de rosca, apertando-os firmemente.

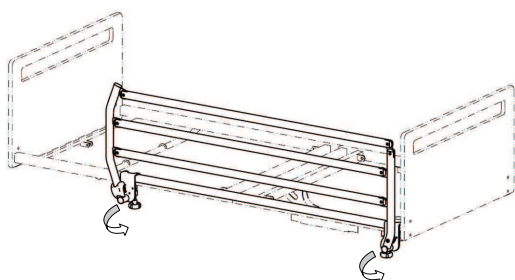
**ATENÇÃO!****Risco de lesão ou danos**

Um aperto insuficiente dos parafusos de rosca pode resultar num risco de queda da guarda lateral e/ou do paciente.

- Fixe a guarda lateral utilizando os dois parafusos de rosca e aperte-os firmemente.

- Experimente algumas manipulações para confirmar um funcionamento suave (dobra/desdobrar, bloquear/desbloquear, apertar).

6 Utilização

6.1 Funcionamento da guarda lateral

Para abrir (dobrar a guarda lateral):

- Puxe o botão de bloqueio e inicie o movimento de dobragem com uma mão na barra horizontal superior.
- Solte o botão de bloqueio durante o movimento de dobragem e desloque a guarda lateral até à sua posição inferior (debaixo do colchão).
- Experimente deslocar a guarda lateral para cima/para baixo para assegurar que está bem bloqueada.

**CUIDADO!****Risco de trilhadeira**

- Para evitar comprimir os dedos durante a manipulação, os dedos têm de ser posicionados nos dois sulcos laterais para este efeito, no botão de bloqueio (zona cinzenta).

Para fechar (desdobrar a guarda lateral):

- Puxe a guarda lateral pela barra superior e eleve-a até ficar engatada no sistema de bloqueio.

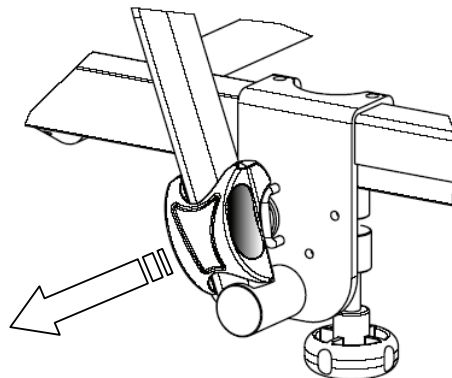
**ATENÇÃO!****Risco de lesão ou danos**

Um engate insuficiente no sistema de bloqueio pode resultar num risco de queda da guarda lateral e/ou do paciente.

- Confirme sempre que a guarda lateral está bloqueada corretamente antes de deixar o paciente sem supervisão.

**ATENÇÃO!****Risco de esmagamento**

Existe um risco de aprisionamento entre os tubos estendidos na guarda lateral e o chão, ou de esmagamento enquanto a guarda lateral é deslocada para cima e/ou para baixo.

- Tenha cuidado ao baixar uma guarda lateral.

7 Manutenção

7.1 Informações gerais sobre manutenção

Após 3 meses de utilização, verifique a fixação, o sistema de bloqueio e o respetivo mecanismo. Durante uma utilização normal, o primeiro controlo de manutenção deve ser realizado após 2 anos e, subsequentemente, todos os anos.

7.2 Limpeza

- As guardas laterais e as extremidades da cama devem ser lavadas com uma esponja, pano ou escova molhada.
- Utilize agentes de limpeza doméstica normais. Não utilize produtos ácidos, alcalinos ou solventes, como a acetona ou um diluente celulósico.

7.3 Eliminação de resíduos

Seja amigo do ambiente e recicle este produto no fim da respetiva vida útil através das instalações de reciclagem existentes.

A eliminação de resíduos tem de cumprir as leis e os regulamentos relativos ao tratamento de resíduos de cada país.

8 Dados técnicos

8.1 Dimensões e pesos

Todas as medidas e ângulos são indicados sem tolerâncias numa cama não estendida.

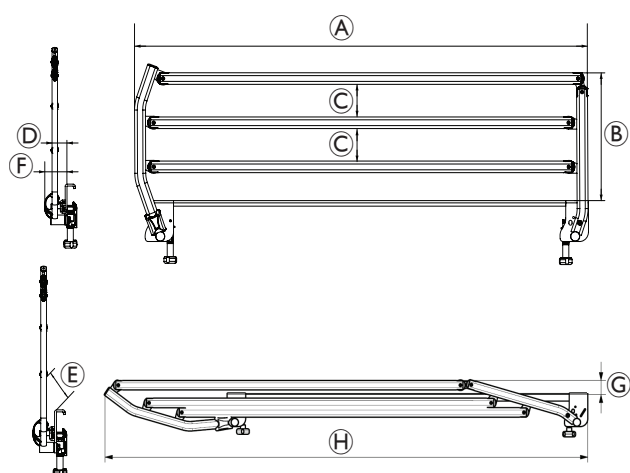

Dimensões[mm]		
(A)	Comprimento	1500
(B)	Altura	400
(C)	Espaço entre as barras	100
(D)	Dimensão externa fora da cama	50
(E)	Espaço entre a cama e a barra	100
(F)	Dimensão externa global fora da cama	70
(G)	Altura na posição dobrada	55
(H)	Comprimento na posição dobrada	1940

Força operacional/peso	
Máx. dos botões força de funcionamento	40 N
Peso total	9.3 kg

Espessura do colchão	
Mín.	100 mm
Máx.	180 mm

1 Allmänt

1.1 Om manualen

Denna manual tillhör ett Invacare-sänggrind och den innehåller viktig information om hantering och montering. Läs bruksanvisningen för produkten noggrant och följ säkerhetsanvisningarna så säkerställer du att produkten används på ett säkert sätt.

1.1.1 Symboler som används i dokumentet

Symboler och signalord som används i detta dokument och gäller för faror eller farliga förfaranden som kan leda till personskador eller materiella skador. Det här dokumentet är tryckt i gråskala. För din kännedom har säkerhetsmeddelandena följande färgkodning enligt ANSI Z535.6: Fara (röd), varning (orange), försiktighet (gul) och uppmärksamhet (blå). Symbolerna definieras nedan.



VARNING!

Indikerar en riskfylld situation som kan leda till allvarlig skada eller dödsfall om den inte undviks.



OBSERVERA!

Indikerar en riskfylld situation som kan leda till lättare skador om den inte undviks.



OBS!

Informerar om en riskfylld situation som kan leda till skada på egendom om den inte undviks.



Tips och rekommendationer

Ger användbara råd, rekommendationer och information för en effektiv och problemfri användning.

1.2 Avsedd användning

Sänggrinden är avsedd att:

- förhindra att brukaren ramlar ur sängen.
- ska justeras av en tredje person och inte av brukaren.
- endast användas i inrättningar för vård i hemmet och långtidsvård.



VARNING!

- Annan eller felaktig användning kan leda till riskfyllda situationer.
- *Invacare* åtar sig inget ansvar för någon annan användning, ändring eller montering av produkten än den som beskrivs i den här bruksanvisningen.

1.3 Livslängd

Denna produkts förväntade livslängd är fem år när den används dagligen i enlighet med de säkerhetsinstruktioner, underhållsintervall och korrekt användning som anges i denna manual. Den faktiska livslängden kan variera beroende på hur mycket och intensivt produkten används.

1.4 Information om garanti

Vi tillhandahåller en tillverkargaranti för produkten i enlighet med våra allmänna affärsvillkor i respektive land.

Garantianspråk kan endast göras genom den leverantör som tillhandahöll produkten.

1.5 Produktspecifika standarder

Produkten har testats och överensstämmer med standarden IEC 60601-2-52 (Särskilda krav på sjukvårdssängar) och alla relaterade standarder vid användning med kompatibla sängar.

Kontakta din lokala representant för Invacare om du vill ha mer information om lokala standarder och bestämmelser. Adresser finns i slutet av det här dokumentet.

2 Säkerhet

2.1 Allmän säkerhetsinformation



VARNING!

Risk för att fastna/kvävas

Det finns risk för att fastna/kvävas mellan sängbotten, sänggrinden och sänggaveln eller mellan rörliga delar och föremål nära sängen.

- Sängen får inte användas av personer under 12 år, eller av personer som är mindre än en genomsnittlig tolvåring.
- Sängen i kombination med sänggrindar får inte användas av personer som är under 146 cm långa, väger mindre än 40 kg eller har ett BMI-värde (kroppsmasseindex) under 17.
- Eftersom en madrass trycks ihop kan risken öka med tiden. Kontrollera då och då mellanrummen mellan sängen, madrassen och/eller sänggrinden. Byt madrass om mellanrummen är så stora att man kan fastna.



VARNING!

Risk för att man kan glida genom öppningarna

Sängen uppfyller alla krav avseende största tillåtna avstånd. Det finns ändå risk för att brukare med liten kroppsstorlek glider igenom öppningarna mellan sänggrindarna eller igenom mellanrummet mellan sänggrinden och sängbotten.

- Var särskilt uppmärksam om sängen används för vård av brukare med liten kroppsstorlek.



OBSERVERA!

Risk för personskador

Det föreligger risk för att man fastnar eller klämmer sig vid manövrering av sänggrinden.

- Akta fingrarna.
- Använd aldrig våld när du hanterar sänggrinden, och tappa den inte.

2.2 Madrasser



VARNING!

Säkerhetsaspekter beträffande kombination av sänggrindar och madrasser:

För högsta möjliga säkerhetsnivå när sänggrindar används på sängen är det viktigt att följa de lägsta och högsta måtten för madrasser.

- Information om rätt madrasmått finns i bruksanvisningen för den aktuella sängen.



VARNING!

Risk för att fastna och/eller kvävas

Brukaren kan fastna och/eller kvävas om det är för stor glipa mellan madrassen och sänggrindens insida.

- Se till att madrassens mått överensstämmer med den minsta bredden (och längden) för madrassen i kombination med respektive sänggrind, som anges i tabellen över madrasser.
- Tänk på att risken ökar om du använder mycket tjocka eller mjuka madrasser (låg densitet), eller en kombination av dessa.



VARNING!

Fallrisk

Brukaren kan falla över kanten och bli allvarligt skadad om det vertikala avståndet mellan madrassens överdel och grindens/sänggavelns kant är för litet.

- Ha alltid ett minimiavstånd på 22 cm. Den maximala madrasshöjden för respektive sänggrind anges i madrass Tabellen.

3 Komponenter

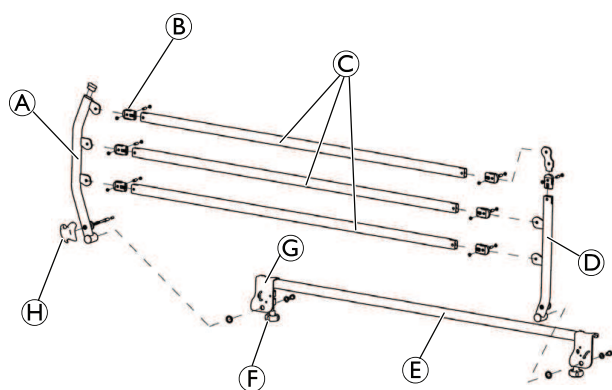

A Fotrör vänster

B Vridel

C Stång

D Huvudrör vänster

E Fäste i vänster underrede

F Vred

G Hake

H Låsknapp

4 Reservdelar



OBS!

- Använd endast originalreservdelar. Reservdelslistor och extra bruksanvisningar kan beställas från Invacare.

Kontakta din lokala Invacare®-leverantör för reparation. Service och reparationer måste utföras av en korrekt utbildad tekniker.

5 Förberedelser

5.1 Ta emot produkten

Kontrollera förpackningen när du tar emot produkten. Om produkten uppvisar tecken på skador vid leveransen ska du inte använda den.

Ingår i leveransen

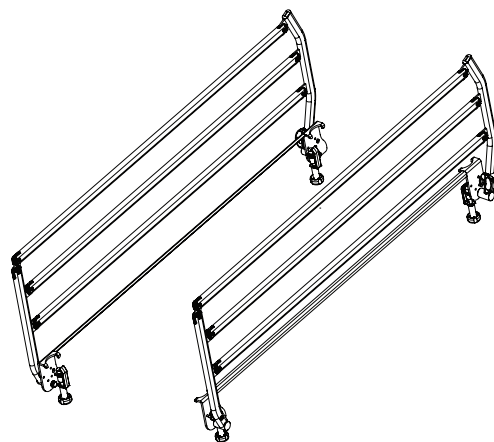

- 1 par sänggrindar
- Bruksanvisning

5.2 Installera sänggrinden

Sänggrindarna levereras bruksklara och installerade på sängen. Inget verktyg behövs för deras montering.

1. Installationen på sängen måste göras med sänggrinden i låst position.
2. Placera sänggrindens båda hakar på sängramen genom att placera låsknappen i fotplattan. Den motsatta haken som ligger över lyftstångens stöd ger en lägre höjd om 60 mm (< 60 mm) mellan sänggrinden och sänggaveln.

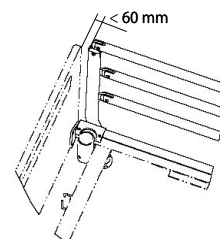

OBS!

Risk för att fastna eller kvävas

- Avståndet mellan sänggrinden och sänggaveln måste vara mindre än 6 cm.

3. För sängar utrustade med sänggavlar med snabb låsning är det i förväg nödvändigt att dra och vrida utlösaren 1/4 varv, positionera haken vid sänggaveln i förväg och sedan låsa den igen.

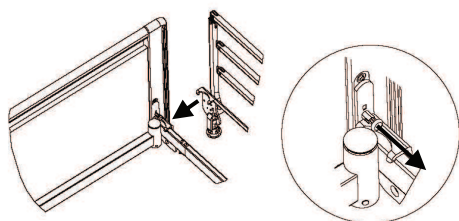

4. När hakarna är positionerade på sängramen, fäst sänggrinden med hjälp av bägge vreden och dra åt dem ordentligt.

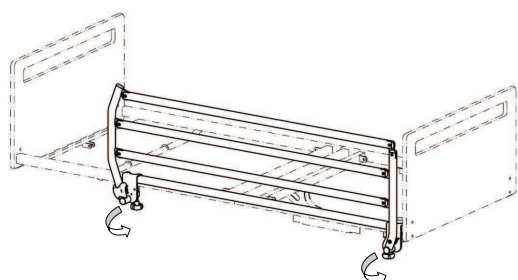
**VARNING!****Risk för person- eller produktskador**

Om vreden inte dras åt och/eller inte är tillräckligt åtdragna finns det risk för att sänggrinden faller av och/eller att patienten ramlar ur.

- Fäst sänggrinden med båda vreden och dra åt dem ordentligt.

5. Manipulera monteringen för att kontrollera att den fungerar smidigt (fäll ihop/fäll upp, lås/skruva upp, dra åt).

6 Användning

6.1 Manövrera sänggrinden

Så här öppnar du (fäller ihop sänggrinden):

1. Dra i låsknappen och initiera ihopfällningsrörelsen med en hand på den övre horisontella stängen.
2. Släpp upp låsknappen under ihopfällningsrörelsen och under hanteringen av sänggrinden tills den är i sin nedre positionen (under madrassen).
3. Försök att flytta sänggrinden uppåt/nedåt för att säkerställa att den är ordentligt låst.

**OBSERVERA!****Klämrisk**

- För att undvika att fingrar kläms under hanteringen måste de placeras i de två laterala områden som är avsedda för detta syfte, i låsknappen (den grå zonen).

Så här stänger du (fäller ut sänggrinden):

1. Dra sänggrinden i den övre stängen och lyft den tills den hakar i låssystemet.

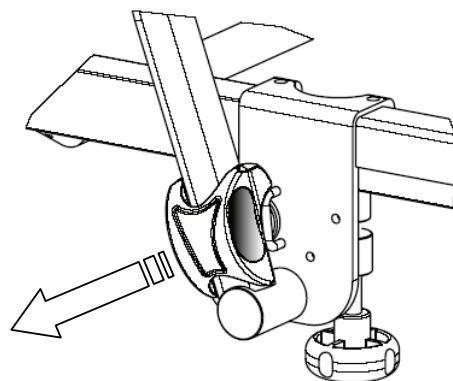
**VARNING!****Risk för person- eller produktskador**

Om den inte sitter ordentligt i låssystemet kan detta leda till en risk för att sänggrinden faller av och/eller att patienten ramlar ur.

- Kontrollera alltid att sänggrinden är ordentligt låst innan patienten lämnas utan övervakning.

**VARNING!****Risk för att du klämmer dig**

Det finns en risk för att fastna mellan de förlängda rören på sänggrinden och golvet eller att du klämmer dig när du flyttar sänggrinden upp och/eller ned.

- Var försiktig när du sänker ned sänggrinden.

7 Underhåll

7.1 Allmän underhållsinformation

Efter 3 månaders användning, kontrollera fästen, låssystemet och dess mekanism. Vid normal användning måste den första underhållskontrollen göras efter två år och därefter varje år.

7.2 Rengöring

- Sänggrindarna och sänggavlarna ska tvättas av med en våt svamp, trasa eller borste.
- Använd vanliga hushållsrengöringsmedel. Använd aldrig syror, basiska ämnen eller lösningsmedel såsom aceton eller cellulosathinner.

7.3 Kassering

Tänk på miljön och återvinn produkten genom att lämna in den på en återvinningscentral när den inte längre kan användas.

Avfallskasseringen måste följa de lagar och föreskrifter som gäller för avfallshantering i respektive land.

8 Tekniska data

8.1 Mått och vikt

Alla mått och vinklar anges utan toleranser, på en ej förlängd säng.

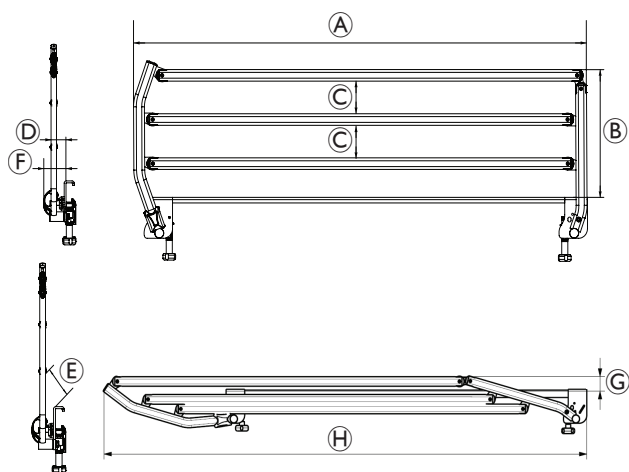

Mått [mm]		
Ⓐ	Längd	1500
Ⓑ	Höjd	400
Ⓒ	Mellanrum mellan stolpar	100
Ⓓ	Extern dimension ut sängen	50
Ⓔ	Avstånd mellan säng och stolpe	100
Ⓕ	Extern total dimension ut sängen	70
Ⓖ	Höjd i ihopfälld position	55
Ⓗ	Längd i ihopfälld position	1940

Driftkraft/vikt	
Knapparnas max driftkraft	40 N
Totalvikt	9.3 kg

Madrasstjocklek	
Min	100 mm
Högsta	180 mm

**United Kingdom & Ireland:**

Invacare Limited
Pencoed Technology Park, Pencoed
Bridgend CF35 5AQ
Tel: (44) (0) 1656 776 200
uk@invacare.com
www.invacare.co.uk

España:

Invacare S.A.U
Avenida del Oeste, 50 – 1º-1a
Valencia-46001
Tel: (34) 972 493 214
contactsp@invacare.com
www.invacare.es

France:

Invacare Poirier SAS
Route de St Roch
F-37230 Fondettes
Tel: (33) (0)2 47 62 64 66
contactfr@invacare.com
www.invacare.fr

Italia:

Invacare Mecc San s.r.l.,
Via Marco Corner, 19
I-36016 Thiene (VI)
Tel: (39) 0445 38 00 59
servizioclienti@invacare.com
www.invacare.it

Portugal:

Invacare Portugal II, Lda.
Rua Estrada Velha, 949
P-4465-784 Leça do Balio
Tel: (351) (0)225 193 360
portugal@invacare.com
www.invacare.pt

Sverige:

Invacare AB
Fagerstagatan 9
S-163 53 Spånga
Tel: (46) (0)8 761 70 90
Fax: (46) (0)8 761 81 08
sweden@invacare.com
www.invacare.se



Invacare Portugal Unipessoal, Lda
Rua Estrada Velha 949
4465-784 Leça do Balio
Portugal

1553475-D 2026-04-22



Yes, you can.