



## Invacare® Storm®<sup>4</sup> -sarja

Storm<sup>4</sup>, Storm<sup>4</sup> X-plore

### fi Sähköpyörätuoli Käyttöopas

Tämä käyttöohje ON annettava tuotteen käyttäjille.  
Tämä opas TÄYTYY lukea ENNEN tuotteen käyttämistä, ja se on säätettävä tulevaa käyttöä varten.



**Yes, you can.®**

# Sisällysluettelo

<b>1 Yleistä</b>	<b>5</b>
1.1 Johdanto	5
1.2 Oppaassa käytetyt symbolit	5
1.3 Yhteensopivuus	6
1.3.1 Tuotekohtaiset standardit	6
1.4 Käytettävyys	6
1.5 Takuutiedot	7
1.6 Käyttöikä	7
1.7 Rajoitettu vastuu	7
<b>2 Turvallisuus</b>	<b>8</b>
2.1 Yleiset turvallisuusohjeet	8
2.2 Sähköjärjestelmän turvallisuustiedot	11
2.3 Sähkömagneettista häiriötä koskevat turvallisuustiedot	12
2.4 Ajo- ja rullaustilaa koskevia turvallisuustietoja	13
2.5 Kunnossapitoa ja huoltoa koskevat turvallisuustiedot	15
2.6 Sähköpyörätuolin muutoksia koskevia turvallisuustietoja	16
2.7 Turvallisuustiedot Recaro-istuimelle	17
2.8 Istuimen nostimen sisältävien sähköpyörätuolien turvallisuustiedot	18
<b>3 Tuotteen yleiskuvaus</b>	<b>19</b>
3.1 Käyttötarkoitus	19
3.1.1 Tuotteen kuvaus	19
3.1.2 Kohdekäyttäjät	19
3.1.3 Käyttöaiheet	19

© 2024 Invacare Corporation

Kaikki oikeudet pidätetään. Koko materiaalin tai sen osan uudelleenjulkaisu, jäljentäminen tai muuttaminen on kiellettyä ilman Invacaren etukäteen antamaa kirjallista lupaa.

3.2 Tyypiluokitus	19
3.3 Pyörätuolin tärkeimmät osat	19
3.4 Tuotteen kilvet	20
3.5 Käyttäjän komennot	24
3.6 Nostolaite	24
3.7 Ajoa ja istumista koskevat rajoitukset	25
<b>4 Tarvikkeet / lisävarusteet</b>	<b>27</b>
4.1 Asentovyöt	27
4.1.1 Asentovyöiden tyypit	27
4.1.2 Asentovyön asianmukainen säätäminen	27
4.2 Laukkutelineen säätäminen tai irrottaminen	28
4.3 Kepinpidikkeen käyttäminen	28
<b>5 Asennus</b>	<b>29</b>
5.1 Yleistä tietoa asennuksesta	29
5.2 Kauko-ohjaimen säätäminen	30
5.2.1 Vakiokauko-ohjaimen pitimen säätäminen	31
5.2.2 Uloskäännettävän kauko-ohjaimen pidikkeen säätäminen	31
5.2.3 Maxx Resolven käännettävän kauko-ohjaintelineen säätäminen	32
5.3 Keskisivuttaispidikkeen säätäminen	34
5.3.1 Keskisivuttaispidikkeen syvyyden säätäminen	34
5.3.2 Keskisivuttaispidikkeen korkeuden säätäminen	34
5.3.3 Kauko-ohjaimen/näytön asennon säätäminen	35
5.4 Uloskäännettävän mekanismin säätäminen	36
5.5 Uloskäännettävän näyttöpidikkeen säätäminen	37
5.6 Manuaalisen Chin Control -ohjaimen säätäminen	37

Tavaramerkit ilmoitetaan symboleilla ™ ja ®. Kaikki tavaramerkit ovat Invacare Corporationin tai sen tytäryhtiöiden omistamia tai niille lisensoituja, ellei toisin ole ilmoitettu.

5.6.1	Extremity Control -ohjaussauvan säätäminen	38	5.16.3	Iskunvaimennuksen säätäminen	54
5.6.2	Munakytkimen säätäminen	38	5.17	Keskiasennetut jalkatuet – manuaalisesti säädettävät	55
5.7	Sähköisen Chin Control -ohjaimen säätäminen	39	5.17.1	Jalkatuen kulman säätäminen	55
5.7.1	Extremity Control -ohjaussauvan säätäminen	39	5.17.2	Jalkatuen pituuden säätäminen	55
5.7.2	Ohjaussauvojen ja kytkinten säätäminen liitoksessa	40	5.17.3	Pohjetyynyn leveyden säätäminen	56
5.7.3	Liitoskytkimen korkeuden säätäminen	41	5.17.4	Jalkanojan kulman säätäminen	56
5.8	Pääohjauslaitteen säätäminen	41	5.18	Keskijalkatuet – sähköisesti säädettävät	56
5.9	Käsinojat	41	5.19	Vari-F-jalkatuki	57
5.9.1	Käsinojan korkeuden säätäminen	41	5.19.1	Jalkatuen kääntäminen ulospäin ja/tai poistaminen	57
5.9.2	Käsinojan leveyden säätäminen	42	5.19.2	Kulman asettaminen	58
5.9.3	Käsinojan säätäminen syvyysuunnassa	42	5.19.3	Jalkatuen pysäyttimen asettaminen	58
5.9.4	Vastuksen muuttaminen (taitettava/liikkuva käsinoja)	43	5.19.4	Jalkatuen pituuden säätäminen	60
5.9.5	Käsityynyn kulman säätäminen (taitettava/liikkuva käsinoja)	43	5.20	Vari-A-jalkatuet	60
5.9.6	Käsityynyn asennon säätäminen (taitettava käsinoja)	43	5.20.1	Jalkatuen kääntäminen ulospäin ja/tai poistaminen	60
5.10	Päätuen säätäminen	43	5.20.2	Kulman asettaminen	60
5.10.1	Rea-pää- tai niskatuen säätäminen	44	5.20.3	Jalkatuen pysäyttimen asettaminen	61
5.10.2	Poskitukien säätäminen	44	5.20.4	Jalkatuen pituuden säätäminen	63
5.10.3	Elan-päätukilaitteiston säätäminen	45	5.20.5	Pohjetyynyjen säätäminen	63
5.11	Selkänöjan säätäminen	46	5.20.6	Jalkanojen säätäminen	64
5.11.1	Selkänöjan korkeuden säätäminen	46	5.21	ADM-jalkatuet	65
5.11.2	Selkänöjan leveyden säätäminen	46	5.21.1	Jalkatuen kääntäminen ulospäin ja/tai poistaminen	65
5.11.3	Selkänöjan kulman säätäminen	47	5.21.2	Kulman asettaminen	65
5.11.4	Kireydeltään säädettävän selkänöjan pehmusteen säätäminen	48	5.21.3	Jalkatuen pituuden säätäminen	66
5.12	Istuimen säätäminen	49	5.21.4	Pohjetyynyjen säätäminen	66
5.13	Sivurunkotuen säätäminen	50	5.21.5	Jalkanojen säätäminen	67
5.14	Lannetuen säätäminen pikairrotuksella	51	5.22	Sähkötoimiset nostettavat jalkatuet (ADE-jalkatuet)	68
5.15	Tarjottimen säätäminen/irrottaminen	53	5.22.1	Jalkatuen kääntäminen ulospäin ja/tai poistaminen	68
5.16	Jousituksen ja iskunvaimennuksen säätäminen	53	5.22.2	Kulman asettaminen	68
5.16.1	Jousituksen säätäminen (vain Storm4 X-plore)	54	5.22.3	Jalkatuen pituuden säätäminen	68
5.16.2	Jousituksen ja iskunvaimennuksen poistaminen käytöstä	54	5.22.4	Pohjetyynyjen säätäminen	69
			5.22.5	Jalkanojen säätäminen	70
			5.23	Kulmastaan säädettävä jalkalevy	70
			<b>6</b>	<b>Käyttö</b>	<b>71</b>

6.1	Ajaminen	71	<b>8 Kuljettaminen</b>	<b>85</b>	
6.2	Ennen ensimmäistä ajokertaa	71	8.1	Kuljettaminen – Yleistä tietoa	85
6.3	Paikoitus ja seisonta	71	8.2	Sähköpyörätuolin siirtäminen ajoneuvoon	85
6.4	Siirtyminen sähköpyörätuoliin ja siitä pois	71	8.3	Sähköpyörätuolin käyttö ajoneuvon istuimena	86
6.4.1	Käsinojan poistaminen sivukuljetusta varten	71	8.3.1	Sähköpyörätuolin kiinnittäminen ajoneuvoon	87
6.4.2	Kauko-ohjaimen kääntäminen sivulle	72	8.3.2	Käyttäjän kiinnittäminen sähköpyörätuoliin	89
6.4.3	Keskisivuttaispidikkeen kääntäminen sivuun	73	8.4	Sähköpyörätuolin kuljettaminen ilman käyttäjää	90
6.4.4	Uloskäännettävän näyttöpidikkeen kääntäminen sivuun	73	<b>9 Kunnossapito</b>	<b>92</b>	
6.4.5	Pikairrotuksella varustetun lannetuen irrottaminen/käyttöönotto	73	9.1	Huollon esittely	92
6.4.6	Tietoa pyörätuoliin ja siitä pois siirtymisestä	74	9.2	Tarkastukset	92
6.5	Esteiden ylittäminen	74	9.2.1	Ennen jokaista sähköpyörätuolin käyttöä	92
6.5.1	Esteiden enimmäiskorkeus	74	9.2.2	viikoittain	93
6.5.2	Oikea tapa esteiden ylittämiseen	75	9.2.3	kuukausittain	93
6.6	Ajaminen ylös- ja alaspäin kaltevilla pinnoilla	76	9.3	Pyörät ja renkaat	94
6.7	Käyttö yleisillä teillä	76	9.4	Lyhykestoinen säilytys	94
6.8	Taitettavien kaatumisenestolaitteiden käyttö	76	9.5	Pitkäkestoinen säilytys	95
6.9	Sähköpyörätuolin työntäminen vapaapyörätallassa	77	9.6	Takasuojuksen avaaminen	95
6.9.1	Moottorien virran katkaisu	77	9.7	Irrota virtamoduuli	96
6.10	Selkänöjan pehmusteen vaihtaminen	79	9.8	Puhdistaminen ja desinfiointi	96
<b>7 Ohjauksjärjestelmä</b>		<b>80</b>	9.8.1	Yleisiä turvallisuustietoja	96
7.1	Ohjainsuojajärjestelmä	80	9.8.2	Puhdistusvälit	97
7.2	Akut	80	9.8.3	Puhdistus	97
7.2.1	Yleistä tietoa latauksesta	80	9.8.4	Desinfiointiohjeet	97
7.2.2	Yleisiä ohjeita latauksesta	80	<b>10 Käytön jälkeen</b>	<b>98</b>	
7.2.3	Akkujen lataaminen	81	10.1	Kunnostaminen	98
7.2.4	Sähköpyörätuolin irrottaminen latauksen jälkeen	82	10.2	Hävittäminen	98
7.2.5	Säilytys ja huolto	82	<b>11 Tekniset tiedot</b>	<b>99</b>	
7.2.6	Akkujen käyttöohjeet	82	11.1	Tekniset tiedot	99
7.2.7	Akkujen kuljettaminen	83	<b>12 Huolto</b>	<b>106</b>	
7.2.8	Akkujen yleiset käsittelyohjeet	83	12.1	Tehtävät tarkastukset	106
7.2.9	Vahingoittuneiden akkujen asianmukainen käsittely	84			

# 1 Yleistä

## 1.1 Johdanto

Tämä käyttöopas sisältää tuotteen käsittelyä koskevia tärkeitä tietoja. Lue käyttöopas huolellisesti läpi ja noudata turvallisuusohjeita, jotta tuotteen käyttö olisi turvallista.

Älä käytä tuotetta ennen kuin olet perehtynyt huolellisesti tähän käyttöoppaaseen. Kysy neuvoa terveydenhuollon ammattilaiselta, joka tuntee lääketieteellisen tilasi, ja selvitä asianmukaista käyttöä ja tarvittavia säätöjä koskevat kysymykset terveydenhuollon ammattilaisen kanssa.

Huomaa, että osa tämän asiakirjan sisällöstä ei välttämättä koske ostamaasi tuotetta, sillä asiakirja käsittelee kaikkia (asiakirjan painamisajankohtana) saatavilla olevia malleja. Tämän asiakirjan jokainen osio koskee kaikkia tuotteen malleja, ellei toisin mainita.

Maassasi saatavilla olevat mallit ja kokoonpanot voi katsoa maakohtaisista myyntiasiakirjoista.

Invacare varaa oikeuden muuttaa tuotteiden teknisiä tietoja ilman erillistä ilmoitusta.

Varmista ennen asiakirjan lukemista, että käytössäsi on sen viimeisin versio. Viimeisin versio on saatavilla PDF-tiedostona Invacaren verkkosivuilta.

Käyttöoppaan nykyversio ei kata kaikkia aiempia laiteversioita. Jos tarvitset apua, ota yhteyttä Invacareen.

Jos painettu asiakirja on kirjasinkoon vuoksi vaikealukuinen, voit ladata verkkosivustosta PDF-version. PDF-tiedoston voi suurentaa näytössä helpommin luettavaan kokoon.

Jos tarvitset lisätietoja tuotteesta, esimerkiksi tuoteturvallisuusilmoituksista ja tuotteiden takaisinvedoista, ota yhteyttä Invacare-jälleenmyyjään. Osoitteet ovat tämän asiakirjan lopussa.

Jos tapahtuu vakava, tuotteeseen liittyvä onnettomuus, ilmoita valmistajalle ja maasi valtuutetulle viranomaiselle.

## 1.2 Oppaassa käytetyt symbolit

Tässä oppaassa käytetään symboleja ja signaalisanoja, jotka viittaavat vaaroihin tai turvattomiin käytäntöihin, jotka saattavat aiheuttaa henkilö- tai omaisuusvahinkoja. Katso alta lisätietoja signaalisanojen määritelmistä.



### VAARA!

Vaarallisen, vammaan tai kuolemaan johtavan, vältettävän tilanteen symboli.



### VAROITUS!

Vaarallisen, mahdollisesti vammaan tai kuolemaan johtavan, vältettävän tilanteen symboli.



### HUOMIO!

Osoittaa vaarallisen tilanteen, joka voi johtaa pieneen tai lievään vammaan, jos sitä ei vältetä.



### HUOMAUTUS!

Osoittaa mahdollisesti vaarallisen tilanteen. Jos sitä ei vältetä, se saattaa aiheuttaa omaisuusvahingon.



### Vihjeitä ja suosituksia

Antaa hyödyllisiä vinkkejä, suosituksia ja tietoa tehokkaasta ja ongelmattomasta käytöstä.



### Työkalut

Tarkoittaa tietyn työn suorittamisessa tarvittavia työkaluja, komponentteja ja osia.

### Muut symbolit

(Ei koske kaikkia käyttöohjeita)



### Ison-Britannian vastuuhenkilö

Ilmoittaa, jos tuotetta ei ole valmistettu Yhdistyneessä kuningaskunnassa.



### Triman

Ilmoittaa kierrätys- ja lajittelusäännöt (koskee vain Ranskaa).

## 1.3 Yhteensopivuus

Yhtiömme toiminnalle keskeistä on laatu, ja yhtiö noudattaakin ISO 13485 -standardin vaatimuksia.

Tässä tuotteessa on CE-merkki lääkintälaitteita koskevan asetuksen 2017/745 luokan I vaatimusten mukaisesti.

Tuote sisältää Part II UK MDR 2002 -standardin (sellaisena kuin se on muutettuna) I-luokan mukaisen UKCA-merkin.

Pyrimme jatkuvasti varmistamaan, että yrityksen ympäristövaikutus on sekä paikallisesti että maailmanlaajuisesti mahdollisimman vähäinen.

Käytämme vain REACH-järjestelmän mukaisia materiaaleja ja osia.

Noudatamme nykyisen ympäristölainsäädännön WEEE- ja RoHS-direktiivejä.

## 1.3.1 Tuotekohtaiset standardit

Tuote on testattu, ja se täyttää standardin EN 12184 (Sähkökäyttöiset pyörätuolit, mopot ja niiden laturit) ja kaikkien siihen liittyvien standardien vaatimukset.

Asianmukaisella valaistusjärjestelmällä varustettuna tuote soveltuu käytettäväksi yleisillä teillä.

Lisätietoa paikallisista standardeista ja säädöksistä saat ottamalla yhteyttä paikalliseen Invacaren jakelijaan. Osoitteet ovat tämän asiakirjan lopussa.

## 1.4 Käytettävyys

Käytä sähköpyörätuolia vain, kun se on täysin toimintakunnossa. Muuten voit vaarantaa itsesi ja muut.

Seuraava luettelo ei ole kaikenkattava. Sen tarkoituksena on esitellä vain joitakin tilanteita, jotka voivat vaikuttaa sähköpyörätuolin käytettävyyteen.

On tilanteita, joissa sähköpyörätuolin käyttö on lopetettava välittömästi. Muissa tilanteissa voit käyttää sähköpyörätuolia sen viemiseen toimittajalle.

### Sähköpyörätuolin käyttö on lopetettava välittömästi, jos sen käytettävyyttä rajoittaa:

- Ajon yhteydessä ilmenevä odottamaton toiminta
- Jarruvika

## Ota välittömästi yhteyttä valtuutettuun Invacare-huoltoliikkeeseen, jos sähköpyörätuolin käytettävyys on rajoittunut seuraavista syistä:

- valaistusjärjestelmä (jos se on asennettu) ei toimi oikein tai on viallinen
- heijastimet putoavat pois
- kulunut renkaiden kulutuspinna tai riittämätön rengaspaine
- käsinojat ovat vaurioituneet (esim. repeytyneet käsinojan pehmuste)
- jalkatukien ripustimet ovat vaurioituneet (esim. puuttuvat tai repeytyneet kantapäähihnät)
- asentovyö on vaurioitunut
- ohjaussauva on vaurioitunut (ohjaussauvaa ei voi siirtää neutraaliin asentoon)
- kaapelit ovat vaurioituneet, mutkalla, puristuneet tai löystyneet kiinnityksestä
- sähköpyörätuoli luisuu jarrutettaessa
- sähköpyörätuoli vetää toiselle puolelle liikuttaessa
- epätavallisia ääniä kehittyä tai kuuluu

tai jos tunnet, että sähköpyörätuolissa on jotain vikaa.

## 1.5 Takuutiedot

Annamme valmistajan takuun tuotteelle yleisten liiketoimintaehtojemme mukaisesti vastaavissa maissa.

Takuuvaatimuksia voi tehdä vain sen myyjän kautta, jolta tuote ostettiin.

## 1.6 Käyttöikä

Tämän tuotteen arvioitu odotettavissa oleva käyttöikä on viisi vuotta, olettaen, että sitä käytetään tässä asiakirjassa kuvattuun käyttötarkoitukseen ja kaikkia huolto- ja kunnossapito-ohjeita noudattaen. Arvioitu odotettavissa oleva käyttöikä voi ylittyä, jos tuotetta käytetään huolellisesti ja sitä huolletaan asianmukaisesti eikä tekninen ja tieteellinen kehitys aiheuta teknisiä rajoituksia. Odotettavissa oleva käyttöikä voi olla myös huomattavasti lyhyempi, jos tuotetta käytetään ääriolosuhteissa tai virheellisesti. Vaikka olemme arvioineet tälle tuotteelle odotettavissa olevan käyttöiän, se ei tarkoita lisätakuun myöntämistä.

## 1.7 Rajoitettu vastuu

Invacare ei vastaa seuraavista johtuvista vahingoista:

- käyttöoppaan noudattamatta jättäminen
- väärä käyttö
- luonnollinen kuluminen
- ostajan tai kolmannen osapuolen toteuttama väärä kokoonpano tai asennus
- tekniset muutokset
- Luvattomat muutokset ja/tai soveltumattomien varaosien käyttö

## 2 Turvallisuus

### 2.1 Yleiset turvallisuusohjeet



#### **VAROITUS!**

##### **Vakavan vamman tai vaurion vaara**

Tämän tuotteen vääränlainen käyttö saattaa aiheuttaa vamman tai vaurion.

- Jos et ymmärrä varoituksia, huomautuksia tai ohjeita, ota yhteyttä terveydenhuollon ammattilaiseen tai toimittajaan ennen laitteen käyttämistä.
- Älä käytä tätä tuotetta tai siihen saatavilla olevia lisävarusteita ennen kuin olet lukenut kokonaan nämä ohjeet ja mahdolliset lisäohjeet, kuten käyttöopas, huolto-opas tai ohjelehtinen, jotka on toimitettu tämän tuotteen tai lisävarusteen mukana, ja ymmärtänyt ne.



#### **VAARA!**

##### **Kuoleman, vakavan vamman tai vaurion vaara**

Pehmusetulle istuinjärjestelmälle pudonnut sytytetty savuke voi aiheuttaa tulipalon, joka johtaa kuolemaan, vakaviin vammoihin tai vaurioihin. Sähköpyörätuolissa istuvat henkilöt ovat erityisesti vaarassa kuolla tai saada vakavan vamman näiden tulipalojen ja syntyvien savujen vuoksi, sillä he eivät ehkä kykene siirtymään pois sähköpyörätuolista.

- ÄLÄ tupakoi, kun käytät tätä sähköpyörätuolia.



#### **VAROITUS!**

##### **Vakavan vamman tai vaurion vaara**

Sähköpyörätuolin säilyttäminen tai käyttäminen avotulen tai palavien tuotteiden läheisyydessä voi aiheuttaa vakavia vammoja tai vaurioita.

- Vältä sähköpyörätuolin säilyttämistä tai käyttämistä avotulen tai palavien tuotteiden läheisyydessä.



#### **VAROITUS!**

##### **Loukkaantumisvaara, jos sähköpyörätuoli lähtee vahingossa liikkeelle.**

- Sammuta sähköpyörätuoli ennen kuin siirryt siihen, siirryt siitä pois tai käsittelet isoja esineitä.
- Kun ohjaus on kytketty pois päältä, ohjauksen sisäinen jarru ei ole käytössä. Siksi suositellaan, että avustaja työntää sähköpyörätuolia ainoastaan tasaisilla pinnoilla, ei koskaan luiskilla. Sähköpyörätuolia ei saa jättää luiskalle, kun moottorit on kytketty pois päältä. Moottorit on käynnistettävä välittömästi uudelleen sähköpyörätuolin työntämisen jälkeen (katso 6.9 *Sähköpyörätuolin työntäminen vapaapyörätilassa, sivu 77*).





**VAROITUS!**

**Vakavan vamman, vaurioitumisen tai kuoleman vaara**

Riittämätön valvonta tai kunnossapito voi aiheuttaa osien tai materiaalien nielemisestä tai niihin tukehtumisesta aiheutuvan vaurion, vamman tai kuoleman.

- Valvo tarkasti lapsia, lemmikkejä tai henkilöitä, joilla on fyysisiä/henkisiä rajoitteita.



**VAROITUS!**

**Kuoleman, vakavan vamman tai vaurion vaara**

Puristumis- ja kuristumisvaara, kun irtonaiset henkilökohtaiset tavarat (esim. korut, huivit) jäävät kiinni liikkuviin tai ulkoneviin osiin.

- Varmista, että irtonaiset tavarat pysyvät poissa sähköpyörätuolin liikkuvista osista, esim. pyöristä tai sähkötoimisista istuinosista.
- Pidä kädet, vaatteet ja kaikki muut esineet kaukana pyöristä tai sähkötoimisista istuinosista, kun ne ovat käytössä.
- Sammuta sähköpyörätuoli heti liikkeen pysäyttämiseksi.



**VAROITUS!**

**Kuoleman, vakavan vamman tai vaurion vaara**

Kaapelien epäasianmukainen reitittäminen saattaa aiheuttaa kaatumis-, sotkeutumisen- tai kuristumisvaaran, mikä voi johtaa kuolemaan, vakavaan vammaan tai vaurioon.



- Varmista, että kaikki kaapelit on vedetty ja kiinnitetty oikein.
- Varmista, että pyörätuolista ei roiku silmukoita tai ylimääräistä kaapelia.



**VAROITUS!**

**Loukkaantumisvaara, jos sähköpyörätuolia kuljetetaan lääkkeiden tai alkoholin vaikutuksen alaisena.**

- Sähköpyörätuolia ei saa kuljettaa lääkkeiden tai alkoholin vaikutuksen alaisena. Tarvittaessa sähköpyörätuolia on käytettävä fyysisesti ja psyykkisesti kyvykkään avustajan toimesta.



**VAROITUS!**

**Loukkaantumisvaara, jos sähköpyörätuolista kytketään virta pois ajettaessa, esimerkiksi painamalla On/Off-painiketta tai irrottamalla kaapeli, koska se pysähtyy äkillisesti ja terävästi.**

- Jos on tehtävä hätäjarrutus, ohjaussauva vapautetaan ja väline pysähtyy (katso lisätietoja kaukosäätimen käyttöoppaasta).



**VAROITUS!**

**Loukkaantumisvaara, kun sähköpyörätuoli siirretään ajoneuvoon kuljetettavaksi käyttäjän istuessa siinä.**

- Sähköpyörätuoli kannattaa aina siirtää ajoneuvoon ilman, että käyttäjä istuu siinä.



- Jos sähköpyörätuoli on kuormattava ramppia pitkin yhdessä sen ajajan kanssa, varmista, että ramppi ei ylitä nimelliskaltevuuutta (katso *11.1 Tekniset tiedot, sivu 99*).
- Jos sähköpyörätuoli on kuormattava nimelliskaltevuuuden ylittävää ramppia pitkin (katso *11.1 Tekniset tiedot, sivu 99*), on käytettävä vinssiä. Avustaja voi valvoa kuormausprosessia ja avustaa siinä turvallisesti.
- Vaihtoehtoisesti voidaan käyttää alustanostinta. Varmista, että sähköpyörätuolin kokonaispaino käyttäjä mukaan lukien ei ylitä alustanostimen tai vinssin suurinta sallittua painoa, jos käytät niitä.

**VAROITUS!****Sähköpyörätuolista putoamisen vaara**

- Älä liu'u eteenpäin istuimella, älä nojaa eteenpäin polvien väliin, älä nojaa taaksepäin selkänojan yläosan yli esimerkiksi esineen poimimista varten.
- Jos asentovyö on asennettu, se on säädettävä asianmukaisesti, ja sitä on käytettävä aina, kun sähköpyörätuolia käytetään.
- Eri istuimelle siirryttäessä sähköpyörätuoli on asetettava mahdollisimman lähelle uutta istuinta.

**HUOMIO!****Loukkaantumisvaara, jos suurin sallittu kuorma ylitetään.**

- Suurinta sallittua kuormaa ei saa ylittää (katso *11.1 Tekniset tiedot, sivu 99*).



- Sähköpyörätuoli on tarkoitettu vain yhden sellaisen käyttäjän käytettäväksi, jonka enimmäispaino ei ylitä välineen suurinta sallittua kuormaa. Älä koskaan käytä sähköpyörätuolia useiden henkilöiden kuljettamiseen.

**HUOMIO!****Loukkaantumisvaara vääriin nostamisen tai raskaiden osien pudottamisen vuoksi**

- Sähköpyörätuolin osien ylläpidossa, huoltamisessa tai nostamisessa on otettava huomioon yksittäisten osien, erityisesti akkujen, paino. Asetu aina oikeaan asentoon ennen kuin suoritat nostoja tai pyydä apua tarvittaessa.

**HUOMIO!****Osien liikkumisesta johtuva loukkaantumisvaara**

- Varmista, että sähköpyörätuolin liikkuvista osista, esimerkiksi pyöristä tai istuimen nostimen moduuleista (jos ne on asennettu), ei aiheudu vammaa, erityisesti, kun lähettyvillä on lapsia.

**HUOMIO!****Kuumista pinoista johtuva loukkaantumisvaara**

- Sähköpyörätuolia ei saa jättää pitkiksi ajoiksi suoraan auringonvaloon. Metalliosat ja -pinnat, kuten istuin ja käsinojat, voivat kuumentua.



### **HUOMIO!**

#### **Sähkölaitteiden liittamisestä johtuva tulipalo- tai rikkoutumisvaara**

- Sähköpyörätuoliin ei saa liittää sähkölaitteita, joita Invacare ei ole nimenomaisesti tähän tarkoitukseen hyväksynyt. Kaikki sähköasennukset on teetettävä valtuutetulla Invacare-toimittajalla.

## **2.2 Sähköjärjestelmän turvallisuustiedot**



### **VAROITUS!**

#### **Kuoleman, vakavan vamman tai vaurioitumisen vaara**

Sähköpyörätuolin virheellinen käyttö voi saada sähköpyörätuolin savuamaan, kipinöimään tai palamaan. Tulipalo saattaa aiheuttaa kuoleman, vakavan vamman tai vaurion.

- ÄLÄ käytä sähköpyörätuolia muuhun kuin sen käyttötarkoitukseen.
- Jos sähköpyörätuoli alkaa savuta, kipinöidä tai palaa, lopeta sähköpyörätuolin käyttö ja vie se **VÄLITTÖMÄSTI** huoltoon.



### **VAROITUS!**

#### **Kuoleman tai vakavan vamman vaara**

Oikosulku voi aiheuttaa kuoleman tai vakavan vamman.

- Tutki oikosulun välttämiseksi pistokkeesta ja johdosta vauriot ja/tai rispaantuneet vaijerit. Vaihda katkenneet johdot tai kuluneet vaijerit välittömästi.



### **VAROITUS!**

#### **Kuoleman tai vakavan vamman vaara**

Näiden varoitusten huomiotta jättäminen voi aiheuttaa oikosulun, joka johtaa kuolemaan, vakavaan vammaan tai sähköjärjestelmän vaurioon.

- POSITIIVINEN (+) PUNAINEN akkukaapeli ON YHDISTETTÄVÄ POSITIIVISEEN (+) akkunapaan.
- NEGATIIVINEN (-) MUSTA akkukaapeli ON YHDISTETTÄVÄ NEGATIIVISEEN (-) akkunapaan.
- ÄLÄ anna työkalujen tai akkukaapelien olla kosketuksessa MOLEMPIIN akkunapoihin samaan aikaan. Siitä voi seurata oikosulku ja vakava vamma tai vaurio.
- Asenna positiivisiin ja negatiivisiin akkunapoihin suojukset.
- Vaihda johdot heti, jos johtojen eristys vahingoittuu.
- ÄLÄ poista varoketta tai asennuslaitteita POSITIIVISEN (+) punaisen akkujohdon asennusruuvista.



### **VAROITUS!**

#### **Kuoleman, vakavan vamman tai vaurioitumisen vaara**

Vedelle tai nesteelle altistumisesta johtuva sähköosien syöpyminen voi aiheuttaa kuoleman, vakavan vamman tai vaurion.

- Vähennä sähköosien altistumista vedelle ja/tai nesteelle.
- Korroosion vaurioittamat sähköosat ON vaihdettava välittömästi.
- Toistuvasti vedelle/nesteille altistuvissa



sähköpyörätuoleissa sähköosat voidaan joutua vaihtamaan tavallista useammin.



### **VAROITUS!** **Tulipalovaara**

Palavat lamput tuottavat lämpöä. Jos lamput peitetään kankaalla, esimerkiksi vaatteilla, kangas saattaa syttyä tuleen.

- Valojärjestelmää EI saa peittää kankaalla.



### **VAROITUS!** **Kuoleman, vakavan vamman tai vaurioitumisen vaara happijärjestelmiä kuljetettaessa**

Tekstiilit ja muut materiaalit, jotka eivät tavallisesti pala, syttyvät helposti ja palavat nopeasti hapettuneessa ilmassa.

- Tarkista happiletkut päivittäin pullosta toimituskohtaan asti vuotojen varalta ja pidä loitolla sähkökipinöistä ja kaikista syttymislähteistä.



### **VAROITUS!** **Oikosuluista johtuva vamman tai vaurioitumisen vaara**

Liitäntäpinnit virtamoduuliin liitetyissä kaapeleissa saattavat johtaa sähköä silloinkin, kun järjestelmän virta on katkaistu.

- Kaapelit, joissa on sähköä johtavia pinnejä, tulisi liittää, kiinnittää tai peittää (johtamattomilla materiaaleilla) niin, että ne eivät altistu ihmiskosketukselle tai materiaaleille, jotka saattavat aiheuttaa oikosulun.



- Kun kaapelit, joissa on pinnejä, on irrotettava, esimerkiksi irrotettaessa väyläkaapelia kauko-ohjaimesta turvallisuussyistä, varmista, että pinnit on kiinnitetty tai peitetty (johtamattomilla materiaaleilla).



### **HUOMAUTUS!**

Sähköjärjestelmän vika voi aiheuttaa epätavallista toimintaa, kuten valon palamista jatkuvasti, valon puuttumista tai magneettijarruista kuuluvaa ääntä

- Jos järjestelmässä on vika, kytke kauko-ohjaus pois ja uudelleen käyttöön.
- Jos vika jatkuu, irrota tai poista virtalähde.

Sähköpyörätuolin mallin mukaan akut voi joko irrottaa tai kytkeä irti virtamoduulista. Jos et ole varma, mikä kaapeli on irrotettava, ota yhteyttä toimittajaan.

- Ota joka tapauksessa yhteyttä toimittajaan.

## **2.3 Sähkömagneettista häiriötä koskevat turvallisuustiedot**

Tämän sähköpyörätuolin on todettu kansainvälisten standardien mukaisesti täyttävän sähkömagneettisen häiriönsiedon (EMI) säädökset. Esimerkiksi radio- ja televisiolähettimien sekä matkapuhelien aiheuttamat sähkömagneettiset kentät voivat kuitenkin vaikuttaa sellaisten sähköpyörätuolien toimintaan, joissa on sähkökäyttöisiä osia.

Lisäksi sähköpyörätuolissa käytettävä virtamoduuli voi aiheuttaa pientä sähkömagneettista häiriötä, joka on kuitenkin laillisesti hyväksytyissä sallituissa rajoissa. Näistä syistä pyydämme huomioimaan seuraavat varotoimet:



### **VAROITUS!**

#### **Sähkömagneettisesta häiriöstä johtuva toimintahäiriön vaara**

- Älä käytä kannettavia lähettimiä tai viestintälaitteita (kuten radiolähettimiä tai matkapuhelimia) tai kytketä niihin virtaa sähköpyörätuolin ollessa käytössä.
- Vältä vahvojen radio- tai televisiolähettimien läheisyydessä oloa.
- Jos sähköpyörätuoli lähtee liikkeelle tahattomasti tai jarrut vapautuvat, sammuta se välittömästi.
- Sähköisten lisävarusteiden ja muiden komponenttien lisääminen tai sähköpyörätuolin muuttaminen millään tavalla voi tehdä siitä alttiin sähkömagneettisille häiriöille. Muista, että tällaisten muutosten vaikutusta virtamoduulin häiriönsietoon ei voida määrittää.
- Ilmoita valmistajalle kaikista sähköpyörätuolin tahattomista liikkeistä tai sähköjarrujen vapautumisesta.

## **2.4 Ajo- ja rullaustilaa koskevia turvallisuustietoja**



### **VAARA!**

#### **Kuoleman, vakavan vamman tai vaurioitumisen vaara**

Ohjaussauvan toimintahäiriö voi aiheuttaa tahattoman/arvaamattoman liikkeen, joka johtaa kuolemaan, vakavaan vammaan tai vaurioon.

- Jos pyörätuoli liikkuu tahattomasti tai arvaamattomasti, lopeta sen käyttö välittömästi ja ota yhteys ammattitaitoiseen teknikkoon.



### **VAROITUS!**

#### **Vakavan vamman tai vaurion vaara**

Epäasianmukainen sijoittuminen nojatessa tai kallistuesssa voi saada pyörätuolin kaatumaan eteenpäin, mikä voi aiheuttaa vakavan vamman tai vaurion.

- Sähköpyörätuolin vakauden ja asianmukaisen toiminnan takaamiseksi on jatkuvasti säilytettävä kunnollinen tasapaino. Sähköpyörätuolisi on suunniteltu pysymään pystyssä ja vakaana tavallisissa päivittäisissä toimissa, jos ET liiku painopisteen yli.
- ÄLÄ nojaa sähköpyörätuolista eteenpäin käsinojen pituutta pidemmälle.
- ÄLÄ yritä kurkottaa esineitä, jos sinun on siirryttävä istuimella eteenpäin, tai nostaa niitä ylös lattialta kurottamalla polvien välistä.

**VAROITUS!****Rikkoutumisvaara epäsuotuisissa sääolosuhteissa, esim. äärimmäisen kylmässä, eristetyllä alueella**

- Jos käyttäjän liikuntakyky on erittäin rajallinen, suosittelemme, että haitallisissa sääolosuhteissa EI yritetä kulkea ilman saattavaa avustajaa.

**VAROITUS!****Loukkaantumisaara sähköpyörätuolin kaatuessa**

- Nousuja ja laskuja voi kulkea vain suurimpaan turvalliseen kaltevuuteen asti (katso *11.1 Tekniset tiedot, sivu 99*).
- Palauta istuimen selkänoja tai istuimen kallistuksen käyttölaite pystyasentoon aina ennen ylämäkeen ajamista. Suosittelemme, että alamäkeen ajettaessa istuimen selkänojaa ja istuimen kallistuksen käyttölaitetta (jos se on asennettu) kallistetaan hieman taaksepäin.
- Liiku alamäkeen enintään 2/3:lla enimmäisnopeudesta.
- Vältä äkillisiä jarrutuksia tai kiihdytyksiä kaltevilla pinnoilla.
- Vältä mahdollisuuksien mukaan ajamista märillä, liukkailla tai öljyisillä pinnoilla (lumi, jää, sora jne.), jos on olemassa vaara ajoneuvon hallinnan menettämisestä, erityisesti kaltevilla pinnoilla. Näitä voivat olla myös jotkin maalatut tai muuten käsitellyt puupinnat. Jos tällaisilla pinnoilla liikkuminen on tarpeen, hidasta vauhtia ja etene varoen.



- Älä koskaan yritä ylittää estettä ala- tai ylämäessä.
- Sähköpyörätuolilla ei saa yrittää ajaa portaita ylös tai alas.
- Kun ylität esteitä, huomioi aina esteiden enimmäiskorkeus ja tiedot esteiden ylittämisestä (katso *6.5 Esteiden ylittäminen, sivu 74*).
- Älä siirrä painopistettäsi äläkä häiritse ohjaussauvan liikkeitä ja suunnanmuutoksia, kun sähköpyörätuoli on liikkeessä.
- Älä koskaan käytä sähköpyörätuolia useiden henkilöiden kuljettamiseen.
- Älä ylitä sallittua yleistä enimmäiskuormaa äläkä akselikohtaista enimmäiskuormaa (katso *11.1 Tekniset tiedot, sivu 99*).
- Huomaa, että sähköpyörätuoli jarruttaa tai kiihdyttää, jos muutat ajotilaa, kun sähköpyörätuoli on liikkeessä.

**VAROITUS!****Loukkaantumisaara, jos jalka liukuu pois jalkanojalta ja jää kiinni sähköpyörätuolin alle, kun se on liikkeessä**

- Varmista aina ennen kuin ajat sähköpyörätuolia, että jalkasi ovat suorassa ja turvallisesti paikallaan jalkalevyillä ja että molemmat jalkatuet on lukittu asianmukaisesti paikalleen.



**VAROITUS!**

**Loukkaantumisvaara, jos törmätään esteeseen liikuttaessa ahtaiden tilojen, kuten oviaukkojen ja porttien läpi**

- Aja kapeilla käytävillä alimmassa ajotilassa ja varovasti.



**VAROITUS!**

**Loukkaantumisvaara**

Jos sähköpyörätuoliin on asennettu nostettavat jalkatuet, henkilölle saattaa aiheutua vamma ja sähköpyörätuolille vaurio, jos ajat sähköpyörätuolia jalkatuet nostettuina.

- Sähköpyörätuolin painopisteen ei-toivotun eteensiirtymisen välttämiseksi (erityisesti alaspäin kuljettaessa) ja sähköpyörätuolin vaurioiden välttämiseksi nostettavat jalkatuet on aina laskettava tavallisen kulun aikana.



**VAROITUS!**

**Kaatumisvaara, jos kaatumisenestolaitteet poistetaan, ne vaurioituvat tai niitä muutetaan tehdasasetuksista poikkeavaan asentoon.**

- Kaatumisenestolaitteet saa poistaa vain, kun sähköpyörätuoli puretaan ajoneuvossa kuljettamista tai varastointia varten.
- Kaatumisenestolaitteet on asennettava aina, jos sähköpyörätuolia käytetään.



**VAROITUS!**

**Kaatumisvaara**

Kaatumisenestolaitteet (vakauttimet) toimivat asianmukaisesti vain kiinteällä alustalla. Ne uppoavat pehmeään maahan, kuten ruuhon, lumeen tai mutaan, jos sähköpyörätuoli lepää niiden varassa. Tällöin ne lakkaavat tukemasta, jolloin sähköpyörätuoli voi kaatua.

- Liiku erittäin varovasti pehmeällä alustalla erityisesti ylä- ja alamäissä. Kiinnitä erityishuomiota sähköpyörätuolin kallistumisvakauteen.

## 2.5 Kunnossapitoa ja huoltoa koskevat turvallisuustiedot



**VAROITUS!**

**Kuoleman, vakavan vamman tai vaurioitumisen vaara**

Käyttäjien/hoitajien tai muiden kuin pätevien huoltohenkilöiden suorittama sähköpyörätuolin epäasianmukainen korjaus ja/tai huolto voi aiheuttaa kuoleman, vakavan vamman tai vaurion.

- ÄLÄ yritä tehdä huoltotöitä, joita ei ole kuvattu tässä käyttöoppaassa. Pätevän huoltohenkilön ON aina tehtävä kyseiset korjaukset tai huollot. Ota yhteyttä toimittajaan tai Invacaren huoltohenkilöön.

**HUOMIO!****Onnettomuusvaara ja takuun mitätöitymisen riski, jos huolto on riittämätön.**

- Turvallisuuden vuoksi ja huomaamattomasta kulumisesta johtuvien onnettomuuksien välttämiseksi on tärkeää tehdä tälle sähköpyörätuolille tarkastus kerran vuodessa tavallisissa käyttöolosuhteissa (katso huolto-ohjeissa oleva tarkastussuunnitelma).
- Vaikeissa käyttöolosuhteissa, kuten päivittäisessä kulkemisessa jyrkillä luiskilla, tai jos pyörätuolin käyttäjä vaihtuu usein terveydenhoitotapauksissa, olisi tarkoituksenmukaista tehdä välitarkastuksia jarruille, lisävarusteille ja pyörille.
- Jos sähköpyörätuolia on tarkoitus käyttää yleisillä teillä, ajoneuvon kuljettajan on varmistettava, että se toimii luotettavasti. Sähköpyörätuolin riittämätön tai laiminlyöty hoito ja huolto johtavat valmistajan vastuun rajoittamiseen.

## 2.6 Sähköpyörätuolin muutoksia koskevia turvallisuustietoja

**Sähköpyörätuolin CE-merkintä:**

- Vaatimustenmukaisuuden arviointi / CE-merkintä on tehty vastaavien voimassa olevien säädösten mukaisesti, ja se koskee koko tuotetta.

- CE-merkintä on mitätön, mikäli tuotteeseen vaihdetaan tai siihen lisätään sellaisia osia tai lisävarusteita, joilla ei ole Invacare-yhtiön hyväksyntää.
- Tässä tapauksessa osan tai lisävarusteen lisäävä tai vaihtava yritys vastaa vaatimustenmukaisuuden arvioinnista / CE-merkinnästä tai sähköpyörätuolin erikoissuunnittelun rekisteröimisestä ja tähän liittyvästä dokumentoinnista.

**VAROITUS!****Vakavan vamman tai vaurion vaara**

- Väärien tai epäasianmukaisten varaosien (huolto-osien) käyttö voi aiheuttaa vamman tai vaurion.
- Varaosien ON vastattava alkuperäisiä Invacare-osia.
  - Anna aina pyörätuolin sarjanumero, sillä se auttaa tilaamaan oikeat varaosat.

**HUOMIO!****Loukkaantumisen ja sähköpyörätuolin vaurioitumisen vaara muiden kuin hyväksytyjen osien ja varaosien vuoksi**

Istuinjärjestelmät, lisälaitteet ja lisävarusteet, joita Invacare ei ole hyväksynyt käytettäväksi tässä liikkumisvälineessä, voivat vaikuttaa kaatumisvakauteen ja lisätä kaatumisvaaraa.

- Käytä vain istuinjärjestelmiä, lisälaitteita ja lisävarusteita, jotka Invacare on hyväksynyt käytettäväksi tässä sähköpyörätuolissa.
- Istuinjärjestelmät, joita Invacare ei ole hyväksynyt käytettäväksi tässä sähköpyörätuolissa, eivät täytä tietyissä





oloissa voimassa olevia standardeja ja voivat lisätä syttymisherkkyttä ja ihoärsytyksen riskiä.

- Käytä vain istuinjärjestelmiä, jotka Invacare on hyväksynyt käytettäväksi tässä sähköpyörätuolissa.



### **HUOMIO!** **Loukkaantumisen ja sähköpyörätuolin vaurioitumisen vaara muiden kuin hyväksytyjen osien ja varaosien vuoksi**

Sähkö- ja elektroniikkaosat, joita Invacare ei ole hyväksynyt käytettäväksi tässä sähköpyörätuolissa, voivat aiheuttaa tulipalovaaran ja johtaa sähkömagneettiseen vaurioon.

- Käytä vain sähkö- ja elektroniikkaosia, jotka Invacare on hyväksynyt käytettäväksi tässä sähköpyörätuolissa.

Akut, joita Invacare ei ole hyväksynyt käytettäväksi tässä sähköpyörätuolissa, voivat aiheuttaa kemiallisia palovammoja.

- Käytä vain akkuja, jotka Invacare on hyväksynyt käytettäväksi tässä sähköpyörätuolissa.



### **HUOMIO!** **Loukkaumisriski ja sähköpyörätuolin vaurioitumisriski, jos käytetään muita kuin hyväksytyjä selkänöjiä.**

Jälkikäteen asennettu selkänöjiä, jota Invacare ei ole hyväksynyt käytettäväksi tässä sähköpyörätuolissa, voi ylikuormittaa selkänöjan putkea ja suurentaa siten loukkaumisriskiä ja sähköpyörätuolin vaurioitumisriskiä.



- Ota yhteyttä Invacare-erikoistoimittajaan, joka tekee riskianalyysit, laskelmat, vakaustarkastukset jne., joilla varmistetaan, että selkänöjan käyttö on turvallista.



### **Tärkeää tietoa huoltotyökaluista.**

Osa tässä oppaassa kuvatusta huoltotyöstä, jonka käyttäjä voi tehdä ongelmitta, edellyttää asianmukaisia työkaluja kunnollisen työn tekemiseksi. Jos saatavilla ei ole asianmukaisia työkaluja, emme suosittele työn tekemistä. Tässä tapauksessa suosittelemme ottamaan yhteyttä valtuutettuun erikoishuoltoon.

## **2.7 Turvallisuustiedot Recaro-istuimelle**



### **HUOMIO!** **Loukkaumisvaara pyörätuolin kaatuessa**

Recaro-istuimen painopiste on korkeammalla kuin muiden istuinmallien. Se on myös muita istuinjärjestelmiä painavampi. Selkänöjaa voidaan kallistaa taakse 90 ja 60 astetta. Tämän vuoksi kaatumisvaara on tavallista suurempi.

- Älä koskaan kallista selkänöjaa yli 30° astetta taaksepäin, äläkä koskaan käytä yli 15° kallistusta pyörätuolin ajettaessa.



EI KOSKAAN yli 30 astetta!



15° - 30°  
Pysäköitynä!



0° - 15°  
Ajaminen

## 2.8 Istuimen nostimen sisältävien sähköpyörätuolien turvallisuustiedot



### VAROITUS!

#### Osien liikkumisesta johtuva loukkaantumisvaara

- Älä anna esineiden jäädä puristuksiin ylös nostetun istuimen nostimen alle jäävään tilaan.
- Varmista, ettei kukaan loukkaannu työntämällä käsiä, jalkoja tai muita kehonosia nostetun istuimen alle.
- Jos et näe istuimen alle, esimerkiksi rajoitetun ohjattavuuden vuoksi, käännä pyörätuoli kerran akselinsa ympäri ennen istuimen alas laskemista. Näin voit varmistaa, ettei vaara-alueella ole ketään.



### HUOMIO!

#### Istuimen nostinmoduulin toimintahäiriövaara

- Tarkasta istuimen nostimen moduuli vähintään kerran kuukaudessa varmistaaksesi, ettei siinä ole vieraita esineitä tai näkyviä vaurioita ja .
- varmista, että pistokkeet on kytketty tukevasti pistorasioihin ja
- varmistaaksesi, että automaattinen nopeudenrajoitustoiminto, joka vähentää sähköpyörätuolin nopeutta istuimen nostimen noustessa, toimii oikein (katso 3.7 Ajoa ja istumista koskevat rajoitukset, sivu 25). Ilmoita valtuutetulle toimittajalle välittömästi, jos se ei toimi oikein.



### HUOMIO!

#### Sähköpyörätuolin vaurioituminen istuimen nostimen pylvään yksipuolisen kuormituksen vuoksi

- Kuormitus on toispuolista istuinta nostettaessa ja/tai kallistettaessa. Palauta selkänoja pystyasentoon ja istuimen kallistuksen käyttölaite vaaka-asentoon aina ennen ylämäkeen ajamista. Älä koskaan altista istuimen nostimen pylvästä jatkuvalle yksipuoliselle kuormitukselle. Istuimen nosto- ja kallistustoiminto tarjoaa vain lisätukiasentoja.



### HUOMIO!

#### Loukkaantumisvaara sähköpyörätuolin kaatuessa

- Suurinta sallittua kuormaa ei saa koskaan ylittää (katso luku 11.1 Tekniset tiedot, sivu 99).
- Vältä vaarallisia ajo-olosuhteita, kun istuimen nostin on yläasennossa, kuten esteiden, esimerkiksi katukivetysten ylittämistä, tai alas jyrkkiä kaltevia pintoja laskeutumista.
- Älä koskaan nojaudu tuolin ulkopuolelle, kun istuimen nostin on nostettuna.



#### Tärkeitä tietoja nopeudenrajoittimesta istuimen nostimen ollessa nostettuna

Jos istuimen nostin on nostettu tietyn pisteen yläpuolelle, ohjauksen sähköjärjestelmä hiljentää pyörätuolin nopeutta huomattavasti. Jos nopeudenrajoitin on käytössä, ajotilaa voidaan käyttää vain sähköpyörätuolin pieniin liikkeisiin, ei tavanomaiseen ajamiseen. Aja normaalisti laskemalla istuimen nostin, kunnes nopeudenrajoitin kytkeytyy jälleen pois päältä, katso 3.7 Ajoa ja istumista koskevat rajoitukset, sivu 25.

## 3 Tuotteen yleiskuvas

### 3.1 Käyttötarkoitus

#### 3.1.1 Tuotteen kuvaus

Storm<sup>4</sup> on takavetoinen sähköpyörätuoli, joka voidaan varustaa useilla erilaisilla kokoonpanoilla.

Storm<sup>4</sup> X-plore on suunniteltu erityisesti ulkokäyttöön.

#### 3.1.2 Kohdekäyttäjä

Tämä sähköpyörätuoli on tarkoitettu liikuntarajoitteisille aikuisille ja nuorille, jotka pystyvät näkönsä sekä fyysisen ja psyykkisen toimintakykynsä puolesta käyttämään sähköistä liikkumisvälinettä.

#### 3.1.3 Käyttöaiheet

Tämän sähköpyörätuolin käyttöä suositellaan seuraaviin käyttöaiheisiin:

- Kun henkilö on liikuntakyvytön tai hänen liikuntakykynsä on erittäin rajallinen, jolloin pyörätuolin avulla täytetään perusvaatimus liikkumisesta omassa kodissa.
- Kun henkilö haluaa lähteä asunnostaan saadakseen raitista ilmaa lyhyellä kävelyllä tai käydä lähellä kotiaan olevissa paikoissa ja kaupoissa.

Sähköpyörätuolin antaminen käytettäväksi sisä- ja ulkotiloissa on suositeltavaa, jos käsikäyttöiset pyörätuolit eivät ole enää mahdollisia vamman vuoksi, mutta sähkökäyttöisen ajoyksikön asianmukainen käyttö onnistuu edelleen.

### Vasta-aiheet

Tunnettuja vasta-aiheita ei ole.

### 3.2 Tyyppiluokitus

Tämä ajoneuvo on luokiteltu standardin EN 12184 mukaan luokan **B liikkumistuotteeksi** (sisä- ja ulkokäyttöön). Se on siksi riittävän pieni ja ketterä sisäkäyttöön mutta pystyy myös ylittämään monia esteitä ulkotiloissa.

### 3.3 Pyörätuolin tärkeimmät osat









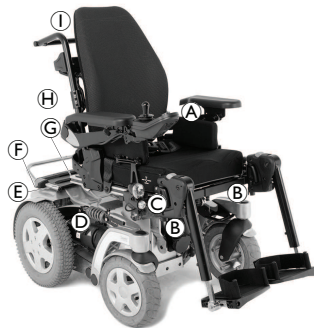





- Ⓐ Päätuki
- Ⓑ Selkänoja
- Ⓒ Käsinoja
- Ⓓ Kauko-ohjain
- Ⓔ Käyttömoottori
- Ⓕ Ohjauspyörä
- Ⓖ Jalkatuki
- Ⓗ Pyörä

- Ⓛ Jousitus, keskusta (vain Storm4 X-plore)
- Ⓜ Jousitus, taka (molemmat eivät näy kuvassa, säädettävä vain Storm4 X-ploressa)

















### 3.4 Tuotteen kilvet













<p>Ⓐ</p>		<p>Jos sähköpyörätuoliin on asennettu tarjotin, se on ehdottomasti poistettava ja pakattava turvallisesti, kun sähköpyörätuolia kuljetetaan ajoneuvossa.</p> <p> Vasemmanpuoleinen ja keskimmäinen suorakulmio sekä poikittaistanko ovat väritään punaisia. Oikeanpuoleinen suorakulmio on väritään vihreä.</p>
<p>Ⓑ</p>	<p>ISO 7176-19</p>	<p>Kiinnikekohtien merkinnät edessä ja takana: Jos symboli näkyy kirkaankeltaisessa tarrassa, kiinnityskohta soveltuu sähköpyörätuolin kiinnittämiseen ajoneuvon käytettäväksi ajoneuvon istuimena.</p>
<p>Ⓒ</p>		<p>Varoitus istuimen nostimen käyttämisestä. Lisätietoja jäljempänä.</p> <p> Tuotekilvissä suorakulmioiden ja vinotukien väri on punainen.</p>

D		<p>Ajo- ja työntötoiminnon kytkentävivun sijainnin merkintä (kuvassa näkyy vain oikea puoli). Lisätietoja jäljempänä.</p>
E		<p>Varoitus siitä, että tätä sähköpyörätuolia ei saa käyttää ajoneuvon istuimena. Tämä sähköpyörätuoli ei täytä standardin ISO 7176-19 vaatimuksia.</p> <p> Tuotekilvissä symbolin taustaväri on sininen. Tuotekilvissä viiston palkin sisältävä ympyrä on punainen.</p>
F		<p>Varoitus siitä, että johtosilmukkaa ei saa käyttää kiinnikekohtana.</p> <p> Tuotekilvissä viiston palkin sisältävä ympyrä on punainen.</p>
G		<p>Tietokilpi rungon keskellä, takasuojuksen alla. Lisätietoja jäljempänä.</p>
H		<p>Sähköpyörätuolin mahdollisten puristumiskohtien merkintä.</p> <p> Tuotemerkinnöissä symbolin taustaväri on keltainen.</p>
I		<p>Varoitus siitä, että selkänojan varaan ei saa asettaa yli 6 kg:n painoa.</p> <p> Tuotemerkinnöissä symbolin taustaväri on keltainen.</p>

## Tietokilven symbolien selitys

	Valmistaja		Laitteen yksilöllinen tunniste
	Valmistuspäivä		Akun tyyppi
	Lääkinnällinen laite		Tehdasasetus
	EU-vaatimustenmukaisuus		Sarjanumero
	Yhdistynyt kuningaskunta, vaatimustenmukaisuus arvioitu		Enimmäisnopeus
	QR-koodi sisältää linkin käyttöoppaaseen		Nimelliskaltevuus
	Lue käyttöopas		Kuormittamaton paino
	WEEE-määräystenmukaisuus		Käyttäjän enimmäispaino

	Älä nojaudu ulospäin, kun istuimen nostinta nostetaan!		Älä aja ylös tai alas luiskaa, kun istuimen nostinta nostetaan!
	Älä anna minkään osan päästä nostetun istuimen alle!		Älä koskaan aja siten, että kyydissä on kaksi ihmistä!
	Älä aja epätasaisilla pinnoilla, kun istuimen nostin on nostettu!		
	Tämä symboli osoittaa kytkevän DRIVE-ajon. Tässä asennossa moottori on käynnissä ja moottorijarrut ovat toiminnassa. Sähköpyörätuolia voi ajaa. <ul style="list-style-type: none"> <li>Huomaa, että molempien moottorien on oltava käynnissä ajamista varten.</li> </ul>		

	<p>Tämä symboli osoittaa kytkentävivun työntöasennon. Tässä asennossa moottori ei ole käynnissä ja moottorijarrut eivät ole käytössä. Avustaja voi työntää sähköpyörätuolia ja pyörät pyörivät esteettä.</p> <ul style="list-style-type: none"> <li>• Huomaa, että kauko-ohjaus on kytkettävä pois käytöstä.</li> <li>• Katso myös 6.9 Sähköpyörätuolin työntäminen vapaapyörätilassa, sivu 77.</li> </ul>
	<p>Tämä symboli osoittaa katkaisimen kytkimen POIS-asennon. Tässä asennossa akkulähde on eristetty eikä sähköpyörätuolia voi käyttää tai ladata.</p>
	<p>Tämä symboli osoittaa katkaisimen kytkimen KYTKETTY-asennon. Tässä asennossa akkulähde on kytketty ja sähköpyörätuolia voi käyttää tai ladata.</p>
	<p>Tämä symboli osoittaa katkaisimen.</p>
	<p>Lue käyttöopas. Tämä symboli näkyy eri tietokilvissä ja paikoissa.</p>

### 3.5 Käyttäjän komennot

Sähköpyörätuoli voidaan asentaa jokin monista käyttäjän komennoista. Saat tietoa eri toiminnoista ja tietyn käyttäjän komennon käyttämisestä vastaavasta kauko-ohjaimen käyttöoppaasta (liitteenä).

### 3.6 Nostolaite

Sähköistä nostolaitetta ohjataan kauko-ohjauksella. Lue lisätietoa kauko-ohjauksen oppaasta.



Tietoa nostolaitteen käyttämisestä alle 0 °C:n lämpötilassa

- Invacare-sähköpyörätuolissa on turvamekanismeja, jotka estävät sähköosien kapasiteetin ylikuormittumisen. Pakkaslämpötiloissa käytettäessä nämä voivat aiheuttaa nostolaitteen toimilaitteen toiminnan katkeamisen noin 1 sekunnin käytön jälkeen.
- Istuimen nostinta voi nostaa tai laskea asteittain käyttämällä ohjaussauvaa toistuvasti. Yleensä tämä saa aikaan riittävästi lämpöä, jotta toimilaite voi toimia normaalisti.



#### Nopeudenrajoitin

Nopeudenrajoittimen toiminta vaihtelee sähköpyörätuolin konfiguroinnin mukaan.

- Istuimen nostimessa voi olla anturit, jotka hidastavat sähköpyörätuolin nopeutta heti, kun nostin nostetaan tietyn pisteen yläpuolelle.

- Jos taas nopeudenrajoitin on aktivoituna, hiljempi ajonopeus (pakotettu profiili) säätyy automaattisesti. Lue lisätietoa kauko-ohjauksen oppaasta.
- Nopeudenrajoittimen on tarkoitus varmistaa liikkumisvälineen kaatumisvakausta ja estää henkilöön kohdistuvat vaaratilanteet sekä sähköpyörätuolin vahingoittuminen.
- Jos haluat palata normaalinopeudelle, laske nostolaitetta alaspäin, kunnes pakotettu profiili tai nopeusrajoitin kytkeytyy pois käytöstä.
- Jos sähköpyörätuolissa on Chin Control, se reagoi eri tavalla pakotettuun profiiliin. Lue lisätietoa leukaohjauksen oppaasta.



#### HUOMIO!

**Kaatumisvaara, jos nopeudenrajoittimen antureihin tulee toimintahäiriö, kun nostolaite on nostettuna.**

- Jos huomaat, että nopeudenrajoitin ei toimi, kun istuimen nostin on nostettuna, älä aja nostolaitteen ollessa nostettuna, vaan ota välittömästi yhteyttä valtuutettuun Invacare-toimittajaan.



### 3.7 Ajoa ja istumista koskevat rajoitukset



#### **VAARA!**

#### **Vakavien henkilövahinkojen vaara**

Rajakytkinten/lukitusten asetuskulma on ensisijaisen tärkeä järjestelmän turvallisen käytön kannalta.

- Invacare ei ole vastuussa mistään vammoista tai vaurioista, jotka ovat syntyneet suositellut asetusarvot ylittäviä säätöjä käytettäessä.
- Kelvollisten asetusten varmistamiseksi lukituksia ja rajakytkimiä saa säätää ainoastaan pätevä teknikko.
- Suositeltuja enimmäisrajoja ei saa missään tapauksessa ylittää. Lukitukset ja rajakytkimet on säädettävä käyttäjän tarpeisiin sopiviksi vaarantamatta kuitenkaan pyörätuolin tasapainoa.
- Kaikkien rajoitus- tai lukitussäätöjen noudattamiseksi istuinjärjestelmää on aina testattava koko liikeradalla (esim. kallistus, taitettu ja istuimen nostin) sen vahvistamiseksi, että tarkistettu kokoonpano toimii oikein, ja että siitä ei aiheudu vakaus- tai häiriöongelmia.



Tavallista monimutkaisemmat / erikoistuneemmat istuinjärjestelmät voivat edellyttää lukitusten ja rajakytkinten lisäämistä. Lisätietoja niistä rajakytkimistä ja lukituksista, joita ei ole käsitelty tässä oppaassa, saat ottamalla yhteyttä laitteen toimittajaan.

Storm<sup>4</sup>-tuotteen ajoa ja istumista koskevat rajoitukset päivittyvät vain, kun pyörätuoli on paikallaan.

### Ajorajoitukset istuimen nostimella

Istuinjärjestelmiin on määritetty/ohjelmoitu hitaan ajon toiminto. Hidas ajo toimii mikrokytkimellä, joka ottaa järjestelmän alennetun ajonopeuden käyttöön.

Kaikissa kallistettavissa ja makuuasentoon laskettavissa istuinjärjestelmissä on ajolukituksen (DLO) rajakytkin, joka estää ajamasta pyörätuolia, kun istuinjärjestelmää on kallistettu tai selkänojaa laskettu aiemmin määritettyä turvallista kokonaiskulmaa ja/tai ennalta määritettyä korkeutta alemmas. Kokonaiskulma voi olla mikä tahansa istuimen, selkänojan ja/tai pinnan kulman yhdistelmä.

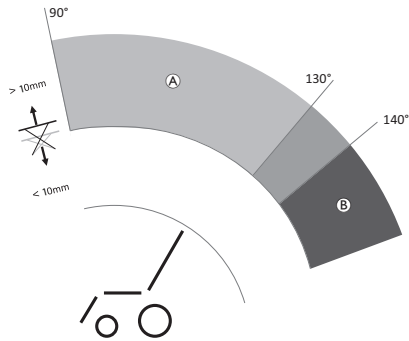

	Rajoitus	Rajoituksen syy
Ⓐ	Hidas ajo	Jos nostinta nostetaan <ul style="list-style-type: none"> <li>• &gt;10 mm</li> </ul> tai jos selkänojan kulma on <ul style="list-style-type: none"> <li>• &gt;90° – &lt;130°</li> </ul>
Ⓑ	Ajolukitus	Jos selkänojan kulma on <ul style="list-style-type: none"> <li>• &gt;140°</li> </ul> tai jos kallistuskulma on <ul style="list-style-type: none"> <li>• &gt;115°</li> </ul>

### Storm<sup>4</sup> ilman istuimen nostinta

Storm<sup>4</sup>-mallissa ilman istuimen nostinta ei ole ajorajoituksia.

### Istuinrajoitukset istuimen nostimella

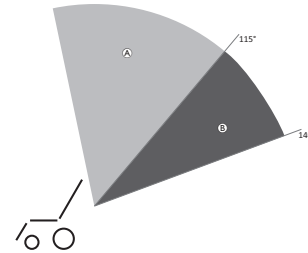

Rajoitus	Rajoituksen syy
Nostaminen estetty	Jos kallistus Ⓐ on <ul style="list-style-type: none"> <li>• &gt;115°<sup>1</sup></li> </ul> tai jos selkänojan kulma Ⓑ on <ul style="list-style-type: none"> <li>• &gt;140°</li> </ul>

## 4 Tarvikkeet / lisävarusteet

### 4.1 Asentovyöt

Asentovyö on vaihtoehto, jonka voi kiinnittää sähköpyörätuoliin jälkikäteen tai jonka erikoistoimittajasi voi asentaa jälkikäteen. Jos sähköpyörätuolissasi on asentovyö, erikoistoimittajasi on kertonut sinulle sovituksesta ja käytöstä.

Asentovyötä käytetään sähköpyörätuolin käyttäjän apuna ihanteellisen istuma-asennon ylläpitämiseen. Vyön oikea käyttö auttaa käyttäjää istumaan varmasti, mukavasti ja hyvässä asennossa sähköpyörätuolissa, erityisesti, jos käyttäjällä ei ole kovin hyvää tasapainon tunnetta istuessaan.



Suosittellemme asentovyön käyttämistä aina, kun sähköpyörätuolia käytetään.

#### 4.1.1 Asentovöiden tyypit

Sähköpyörätuoliin voidaan asentaa seuraavan tyyppisiä asentovöitä jälkikäteen. Jos sähköpyörätuoliin on asennettu muu vyö kuin jokin seuraavassa luetelluista, varmista, että olet saanut valmistajan asiakirjat asianmukaisesta asentamisesta ja käyttämisestä.

#### Molemmilta puolilta säädettävä vyö, jossa on metallisolki



Vyötä voidaan säätää molemmilta puolilta. Se tarkoittaa, että soljen voi asettaa keskelle.

#### Molemmilta puolilta säädettävä vyö, jossa on muovinen solki



Vyötä voidaan säätää molemmilta puolilta. Se tarkoittaa, että soljen voi asettaa keskelle.

#### Molemmilta puolilta säädettävät valjaat, jossa on metallisolki

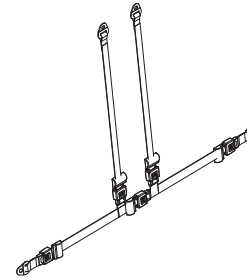

Valjaita voidaan säätää molemmilta puolilta. Sillä varmistetaan, että solki sijaitsee aina keskellä.

#### 4.1.2 Asentovyön asianmukainen säätäminen



Vyön on oltava niin tiukka, että istut varmasti mukavasti ja kehosi on oikeassa istuma-asennossa.

1. Varmista, että istut oikein, mikä tarkoittaa, että istut aivan istuimen takaosassa, lantiosi on pystysuorassa ja mahdollisimman symmetrisessä asennossa, ei liian edessä, sivulla tai istuimen toisessa reunassa.

2. Aseta asentovyö niin, että lantion luut tuntuvat hyvin vyön yläpuolella.
3. Säädä vyön pituutta yhden edellä kuvatun säätöapuvälineen avulla. Vyö pitää säätää siten, että auki oleva kätesi mahtuu vyön ja kehosi väliin.
4. Soljen tulee olla mahdollisimman keskellä. Tee säädöt mahdollisimman tasaisesti molemmin puolin.
5. Tarkista vyösi joka viikko varmistaaksesi, että se toimii edelleen hyvin, varmistaaksesi, ettei siinä ole vaurioita tai kulumista ja että se on kiinnitetty asianmukaisesti sähköpyörätuoliin. Jos vyö on kiinnitetty vain pulttikiinnityksellä, varmista, että kiinnitys ei ole löystynyt tai irronnut. Lisätietoa vöiden huoltotöistä on huoltooppaassa, joka on saatavilla Invacarelta.

## 4.2 Laukkutelineen säätäminen tai irrottaminen

### ! Vaurioitumisvaara törmäyksissä

Sähköpyörätuolin osat voivat vahingoittua, jos laukkuteline törmää istuimeen istuimen kulmaan asettamisen tai selkänojan säädön aikana.

- Varmista, että laukkuteline on sekä istuimen kulmaan asettamisalueen että selkänojan säätöalueen ulkopuolella.

### ! Rikkoutumisvaara liiallisen kuorman takia

Laukkuteline voi rikkoutua, jos sen päälle asetetaan liian painava kuorma.

- Laukkutelineen sallittu enimmäiskuorma on 10 kg.

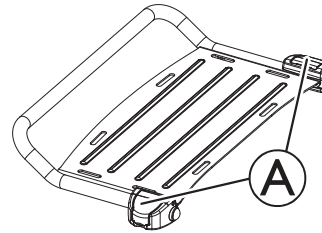

1. Avaa laukkutelineen kiinnikkeen kiinnitysvivut A.
2. Liu'uta laukkutelinettä eteenpäin tai taaksepäin tai poista se.
3. Sulje laukkutelineen kiinnikkeen kiinnitysvivut.

## 4.3 Kepinpidikkeen käyttäminen

Jos sähköpyörätuolissa on kepinpidike, sitä voidaan käyttää kävelykepin, kinalokepin tai kynnärsauvan kuljettamiseen turvallisesti. Kepinpidikkeessä on alhaalla muovinen syvennys ja yläosassa tarranauha.



### HUOMIO!

#### Loukkaantumisvaara

Kävelykepin tai kinalosauvojen kuljettaminen kiinnittämättöminä (esimerkiksi irrallaan käyttäjän sylissä) voi aiheuttaa loukkaantumisvaaran käyttäjälle tai muille henkilöille.

- Kävelykepit tai kinalosauvat on aina kiinnitettävä kepinpidikkeeseen kuljetuksen ajaksi.

1. Avaa ylempi tarranauha.
2. Aseta kävelykepin alapää tai kinalokepit pohjalla olevaan syvennykseen.
3. Kävelykeppi tai kinalosauvat voidaan kiinnittää yläpäästä tarranauhalla.

## 5 Asennus

### 5.1 Yleistä tietoa asennuksesta



#### **VAROITUS!**

#### **Kuoleman, vakavan vamman tai vaurion vaara**

Asianmukaisia teknisiä tietoja vastaamattomasti asennetun sähköpyörätuolin käytön jatkaminen voi saada sähköpyörätuolin toimimaan virheellisesti, mikä voi aiheuttaa kuoleman, vakavan vamman tai vaurion.

- Suorituskykyä koskevia säätöjä saavat tehdä vain terveydenhoidon ammattilaiset tai tähän prosessiin ja kuljettajan kykyihin täysin perehtyneet henkilöt.
- Kun sähköpyörätuoli on asennettu/säädetty, tarkista se ja varmista, että sähköpyörätuoli toimii asennusmenettelyn aikana syötettyjen teknisten tietojen mukaisesti. Jos sähköpyörätuoli ei toimi tietojen mukaisesti, katkaise VÄLITTÖMÄSTI sähköpyörätuolin virta ja syötä tekniset tiedot uudelleen. Ota yhteyttä Invacareen, jos sähköpyörätuoli ei edelleenkään toimi oikeiden tietojen mukaan.



#### **VAROITUS!**

#### **Kuoleman, vakavan vamman tai vaurion vaara**

Löysästi kiinnitettyjen laitteiden kiinnittäminen tai niiden puuttuminen voi aiheuttaa kuolemaan, vakaviin vammoihin tai omaisuusvahinkoon johtavaa epävakautta.



- Varmista KAIKKIEN säätöjen, korjausten ja huoltojen jälkeen ja ennen käyttöä, ettei mitään kiinnityslaitteita puutu ja että ne on kiinnitetty kunnolla.



#### **VAROITUS!**

#### **Henkilövahingon tai vaurioitumisen vaara**

Käyttäjien/hoitajien tai muiden kuin pätevien huoltohenkilöiden toteuttama sähköpyörätuolin virheellinen asennus voi aiheuttaa henkilövahingon tai vaurion.

- ÄLÄ yritä asentaa tätä sähköpyörätuolia. Valtuutetun laitekorjaajan ON tehtävä sähköpyörätuolin ensimmäinen asennus.
- Käyttäjän säätöjä suositellaan vain sen jälkeen, kun terveydenhuoltoalan ammattihenkilö on antanut käyttäjälle asianmukaiset ohjeet.
- ÄLÄ yritä suorittaa työtä, jos lueteltuja työkaluja ei ole käytettävissä.



#### **HUOMIO!**

#### **Henkilövahingon tai vaurioitumisen vaara**

Sähköpyörätuolissa on yksilöllinen, moninkertaisesti säädettävä istuinjärjestelmä, jossa on säädettävät jalkatuet, käsinojat, niskatuki tai muita vaihtoehtoja, joilla istuin mukautetaan käyttäjän fyysisiin vaatimuksiin ja kuntoon. Erilaisten säätötoimintojen käytön ja yksittäisten säätöasetusten yhteisvaikutuksen seurauksena sähköpyörätuolin osat voivat osua toisiinsa tai jäädä puristuksiin.



Kun istuinjärjestelmää ja istuimen toimintoja mukautetaan käyttäjälle:

- Varo puristuskohtia säätäessäsi sähköpyörätuolin osia ja
- varmista, että sähköpyörätuolin osat eivät törmää toisiinsa.



### **HUOMAUTUS!**

Sähköpyörätuoli valmistetaan ja määritetään henkilökohtaisesti tilauksen tietojen mukaan.

Terveydenhuollon ammattilaisen tulee tehdä arviointi käyttäjän vaatimusten ja terveydentilan perusteella.

- Jos aiot muokata sähköpyörätuolia, ota yhteys terveydenhoidon ammattilaiseen.
- Muokkauksia saa tehdä vain valtuutettu laitekorjaaja.



Ensimmäinen asennus pitää aina jättää terveydenhuollon ammattilaisen tehtäväksi. Käyttäjän säätöjä suositellaan vain sen jälkeen, kun terveydenhuoltoalan ammattihenkilö on antanut käyttäjälle asianmukaiset ohjeet.

### **Sähköiset säätövaihtoehdot**



Katso kauko-ohjauksen käyttöoppaasta lisätietoa sähköisten säätövaihtoehtojen käyttämisestä.

### **Jalkalevyt**

Kaikki Invacaren tarjoamat jalkalevyt voidaan taittaa ylöspäin.

## **5.2 Kauko-ohjaimen säätäminen**



### **HUOMIO!**

**Vaara, että kauko-ohjainta työnnetään taaksepäin yllättävän törmäyksen (esim. ovenkarmi tai pöytä) yhteydessä ja että ohjauksauva jää jumiin käsituken vasten, jos kauko-ohjaimen asentoa on muutettu tai sen kaikki kiinnitysruuvit eivät ole tiukasti kiinni**

Tämä saa sähköpyörätuolin kulkemaan hallitsemattomasti eteenpäin, minkä seurauksena voi olla sähköpyörätuolin käyttäjän tai lähellä seisovan henkilön vahingoittuminen.

- Varmista aina, kun säädät kauko-ohjaimen asentoa, että kirstät kiinnitysruuvit tiukalle.
- Jos tämä tapahtuu vahingossa, kytke sähköpyörätuoli välittömästi OFF-tilaan kauko-ohjaimesta.



### **HUOMIO!**

#### **Loukkaantumisvaara**

Kun kauko-ohjaimen nojataan, esimerkiksi pyörätuoliin siirtymisen tai siitä pois siirtymisen aikana, kauko-ohjaimen pidike voi murtua ja käyttäjä voi pudota tuolista.

- Älä nojaa kauko-ohjaimen tuen saamiseksi esimerkiksi siirtymisen aikana.

### 5.2.1 Vakiokauko-ohjaimen pitimen säätäminen

Kauko-ohjaimen säätäminen käyttäjän käsivarren pituuden mukaan

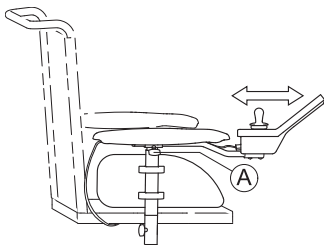

1. Löysää siipiruuvia **A**.
2. Säädä osan asento sopivaksi.
3. Kiristä siipiruuvi.

### Kauko-ohjaimen korkeuden säätäminen



- 3 mm:n kuusiokoloavain

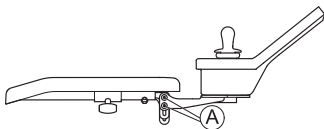

1. Löysää ruuvit **A**.
2. Säädä osan asento sopivaksi.
3. Kiristä ruuvit.

### 5.2.2 Uloskäännettävän kauko-ohjaimen pidikkeen säätäminen

Kauko-ohjaimen korkeuden säätäminen



- 6 mm:n kuusiokoloavain

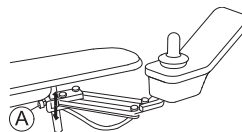

1. Löysää ruuvi **A**.
2. Säädä osan asento sopivaksi.
3. Kiristä ruuvi.

### Kauko-ohjaimen säätäminen

Kauko-ohjaimen säätövara on enintään 20 mm sivusuunnassa.



- 3 mm:n kuusiokoloavain

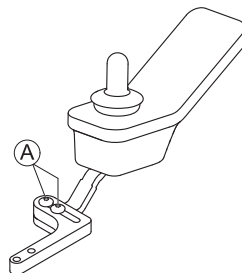

1. Löysää ruuvit **A**.
2. Säädä osan asento sopivaksi.
3. Kiristä ruuvit.

## Kauko-ohjaimen asennon säätäminen



- 3 mm:n kuusiokoloavain

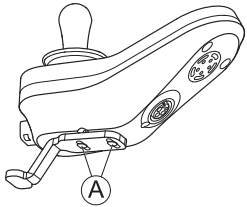

1. Löysää ruuvit **A**.
2. Säädä osan asento sopivaksi.
3. Kiristä ruuvit.

### 5.2.3 Maxx Resolven käännettävän kauko-ohjaintelineen säätäminen

#### Kauko-ohjaimen säätäminen syvyyssuunnassa



- 5 mm:n kuusiokoloavain

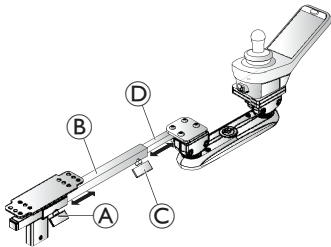

1. Löysää siipiruuvia **A** säätääksesi putken **B** syvyyden.  
Kiristä ruuvi, kun haluttu asento on saavutettu.  
ja/tai
2. Löysää siipiruuvia **C** putken **D** syvyyden säätämiseksi.  
Kiristä ruuvi, kun haluttu asento on saavutettu.

## Korkeuden ja kulman säätäminen

Maxx Resolve -kauko-ohjaimen pidikkeen korkeutta/kulmaa säädetään uloskääntömekanismin kahdella kuulapuristinkokoonpanolla. Takakuulapuristinkokoonpano kiinnitetään kauko-ohjainputkeen. Kauko-ohjain asennetaan etukuulapuristinkokoonpanoon. Molempia kuulapuristinkokoonpanoja voidaan säätää itsenäisesti asettamalla kauko-ohjain käyttäjän tarpeisiin sopivalle korkeudelle ja/tai kulmaan.



Kuulapuristinkokoonpanot  
asennettu ylöspäin



Kuulapuristinkokoonpanot  
asennettu alaspäin



Kun kuulapuristinkokoonpanojen kulmaa säädetään ylöspäin, kääntömekanismin runko kallistuu ylöspäin. Tämä ylöspäin suuntautuva kulma tarkoittaa, että kun kauko-ohjainta käännetään ulospäin (asennettuna oikeaan käsinojaan) tai sisäänpäin (asennettuna vasempaan käsinojaan), se kääntyy alhaisempaan asentoon. Vaikutus on päinvastainen, kun kuulapuristinkokoonpanojen kulmaa säädetään alaspäin.





- 5 mm:n kuusiokoloavain

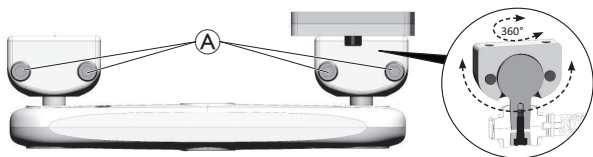

Kulman säätäminen



Korkeuden säätäminen

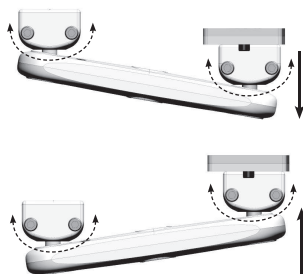

1. Löysää jokaisen kuulapuristinkokoonpanon ruuveja ①.
2. Käännä kuulapuristinkokoonpanoja haluttuun kulmaan/korkeuteen.
3. Kiristä ruuvit, kun haluttu asento on saavutettu.

## Lähtökiristysten asetuksen säätäminen

Käännettävä Maxx Resolve -kauko-ohjainteline käyttää kireydellä säädettävää hihnavetoa, jonka avulla säädetään kauko-ohjaimen asennon vaihtamiseen tarvittavaa ”irrotusvoimaa”. Kireyttä voidaan säätää nokkapyörästä sivuun työnnettävän mekanismin keskeltä. Käytettävissä on neljä kiristysten asetusvaihtoehtoa käyttäjän voiman ja liikkuvuuden mukaan. Lähtökiristys on säädettävä käyttäjän tarpeisiin sopivaksi.



- 6 mm:n kuusiokoloavain

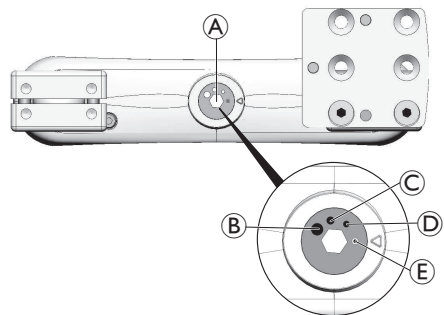

1. Säädä lähtökiristystä nokkapyörällä ① yhteen neljästä asetusvaihtoehdosta:
  - ② kova
  - ③ keskitaso
  - ④ helppo
  - ⑤ erittäin helppo

## 5.3 Keskisivuttaispidikkeen säätäminen



### VAROITUS!

#### Henkilövahingon tai vaurioitumisen vaara

Irralliset pienet osat voivat aiheuttaa tukehtumisvaaran, joka voi johtaa loukkaantumiseen tai kuolemaan.

- Älä irrota mitään pieniä osia ohjainsauvan nupin vaihtaminen pois lukien.
- Älä jätä irrotettua ohjainsauvan nuppia valvomatta.
- Valvo tarkasti lapsia, lemmikkejä tai henkilöitä, joilla on fyysisiä/henkisiä rajoitteita.



### HUOMIO!

#### Henkilövahingon tai vaurioitumisen vaara

Tankojen muokkauksesta, kuten tankojen lyhennyksestä, syntyvät terävät reunat tai puuttuvat suojakorkit voivat aiheuttaa vamman tai vaurion.

- Siisti leikkausreuna huomattavan lyhentämisen jälkeen.
- Aseta suojakorkki takaisin paikalleen leikkausreunan siistimisen jälkeen.
- Tarkista, että suojakorkki istuu tiukasti.

### 5.3.1 Keskisivuttaispidikkeen syvyyden säätäminen

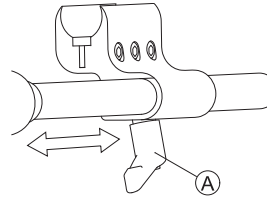

1. Löysää vipua **A**.
2. Siirrä keskisivuttaispidin sopivaan asentoon.
3. Kiristä vipu.

### 5.3.2 Keskisivuttaispidikkeen korkeuden säätäminen

Keskisivuttaispidikkeen korkeutta voi säätää kahdella tavalla:

- Säädä sitä yhdessä käsinojan korkeuden kanssa. Katso lisätietoja käsinojia koskevista luvuista *5.9.1 Käsinojan korkeuden säätäminen, sivu 41*.
- Säädä vain keskisivuttaispidikkeen korkeutta. Katso lisätietoja alta.



- 5 mm:n (3/16 tuuman) kuusiokoloavain

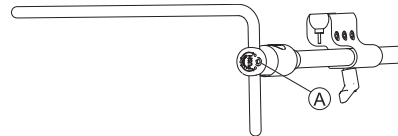

1. Löysää ruuvi **A**.
2. Säädä keskusta sopivalle korkeudelle.
3. Kiristä ruuvi.

### 5.3.3 Kauko-ohjaimen/näytön asennon säätäminen



- 4 mm:n kuusiokoloavain
- 8 mm:n kiintoavain

#### Kauko-ohjaimen kallistus (DLX-REM110, DLX-REM2XX, DLX-REM400)

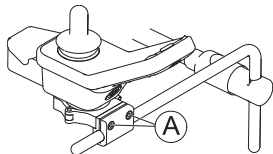

1. Löysää ruuvit Ⓐ.
2. Aseta kauko-ohjain pidikkeeseen.
3. Kiristä ruuvit.

Kuva 5-1 Esimerkki DLX-REM400:n säätämisestä. DLX-REM110, DLX-REM211 ja DLX-REM216 säädetään samalla tavalla.

#### Kauko-ohjaimen kääntäminen (DLX-REM110, DLX-REM2XX, DLX-REM400)

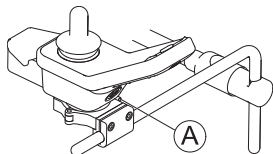

1. Löysää ruuvi Ⓐ.
2. Käännä kauko-ohjain pidikkeessä sopivaan asentoon.
3. Kiristä ruuvi.

Kuva 5-2 Esimerkki DLX-REM400:n säätämisestä. DLX-REM110, DLX-REM211 ja DLX-REM216 säädetään samalla tavalla.

#### Kauko-ohjaimen kallistus (DLX-CR400 ja DLX-CR400LF)

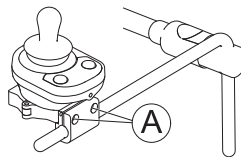

1. Löysää ruuvit Ⓐ.
2. Aseta kauko-ohjain pidikkeeseen.
3. Kiristä ruuvit.

#### Kauko-ohjaimen kääntäminen (DLX-CR400 ja DLX-CR400LF)

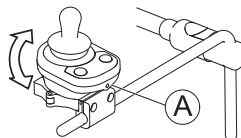

1. Löysää ruuvia Ⓐ (ei näy kuvassa).
2. Käännä kauko-ohjain pidikkeessä sopivaan asentoon.
3. Kiristä ruuvi.

#### DLX-REM500



- 5 mm:n (3/16 tuuman) kuusiokoloavain

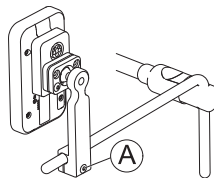

1. Löysää ruuvi Ⓐ.
2. Aseta näyttö pidikkeeseen.
3. Kiristä ruuvi.

## ASL-komponentit keskustarjottimella



- 5 mm:n (3/16 tuuman) kuusiokoloavain

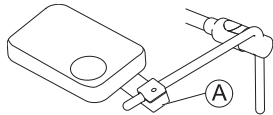

1. Löysää ruuvi (A).
2. Aseta tarjotin pidikkeeseen.
3. Kiristä ruuvi.

*Kuva 5-3 Kuva on esimerkki.*

## ASL-osat vain keskisivuttaispidikkeessä



- 4 mm:n (5/32 tuuman) kuusiokoloavain

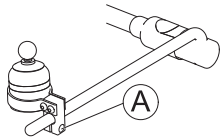

1. Löysää ruuvi (A).
2. Aseta ASL-osa pidikkeeseen.
3. Kiristä ruuvi.

*Kuva 5-4 Kuva on esimerkki.*

## 5.4 Uloskäännettävän mekanismin säätäminen



### **VAROITUS!**

#### **Henkilövahingon tai vaurioitumisen vaara**

Irralliset pienet osat voivat aiheuttaa tukehtumisvaaran, joka voi johtaa loukkaantumiseen tai kuolemaan.

- Älä irrota mitään pieniä osia ohjainsauvan nupin vaihtaminen pois lukien.
- Älä jätä irrotettua ohjainsauvan nuppia valvomatta.
- Valvo tarkasti lapsia, lemmikkejä tai henkilöitä, joilla on fyysisiä/henkisiä rajoitteita.



### **HUOMIO!**

#### **Henkilövahingon tai vaurioitumisen vaara**

Tankojen muokkauksesta, kuten tankojen lyhennyksestä, syntyvät terävät reunat tai puuttuvat suojakorkit voivat aiheuttaa vamman tai vaurion.

- Siisti leikkausreuna huomattavan lyhentämisen jälkeen.
- Aseta suojakorkki takaisin paikalleen leikkausreunan siistimisen jälkeen.
- Tarkista, että suojakorkki istuu tiukasti.

Uloskäänntömekanismeja voidaan käyttää eri vaihtoehtoihin, kuten

- pääohjauslaitteen PROTON-siipiin
- Extremity Control -ohjaussauvan Chin Control -leukaohjaimeen
- Munakyttimeen



- 4 mm:n (5/32 tuuman) kuusiokoloavain

### Syvyyden säätäminen

1. Löysää ruuvi A.
2. Säädä varsi haluttuun syvyyteen.
3. Kiristä ruuvi.

### Asennon säätäminen

Uloskäntömekanismia voidaan kääntää 360 astetta.

1. Löysää ruuvi A.
2. Säädä sopivaan asentoon.
3. Kiristä ruuvi.

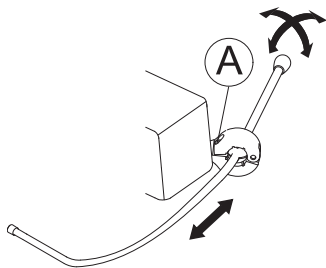

## 5.5 Uloskäännettävän näyttöpidikkeen säätäminen



- 3 mm:n kuusiokoloavain

### Pidikkeen korkeuden säätäminen

1. Löysää ruuvit A.
2. Aseta pidike sopivaan korkeuteen.
3. Kiristä ruuvit.

### Pidikkeen suuntauksen säätäminen

Pidikettä voidaan kääntää 360 astetta.

1. Löysää ruuvit A.
2. Säädä pidikkeen suuntaus.
3. Kiristä ruuvit.

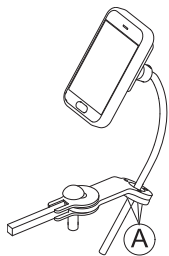

## Näytön suuntauksen säätäminen

Näyttöä voidaan kääntää 360 astetta.



- 18 mm:n kiintoavain

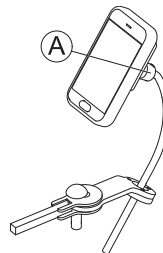

1. Löysää kiinnitysholkkia A.
2. Säädä näytön suuntaus.
3. Kiristä kiinnitysholkki.

## 5.6 Manuaalisen Chin Control -ohjaimen säätäminen



### VAROITUS!

#### Henkilövahingon tai vaurioitumisen vaara

Irralliset pienet osat voivat aiheuttaa tukehtumisvaaran, joka voi johtaa loukkaantumiseen tai kuolemaan.

- Älä irrota mitään pieniä osia ohjainsauvan nupin vaihtaminen pois lukien.
- Älä jätä irrotettua ohjainsauvan nuppia valvomatta.
- Valvo tarkasti lapsia, lemmikkejä tai henkilöitä, joilla on fyysisiä/henkisiä rajoitteita.



## HUOMIO!

### Henkilövahingon tai vaurioitumisen vaara

Tankojen muokkauksesta, kuten tankojen lyhennyksestä, syntyvät terävät reunat tai puuttuvat suojakorkit voivat aiheuttaa vamman tai vaurion.

- Siisti leikkausreuna huomattavan lyhentämisen jälkeen.
- Aseta suojakorkki takaisin paikalleen leikkausreunan siistimisen jälkeen.
- Tarkista, että suojakorkki istuu tiukasti.

## 5.6.1 Extremity Control -ohjaussauvan säätäminen

### Ohjaussauvan suuntauksen säätäminen

Ohjaussauvaa voidaan kääntää 360 astetta. Sivulla olevan uran ansiosta voit kääntää ohjaussauvaa 90 astetta.

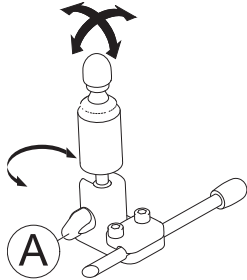

1. Löysää käsiruuvia **A**.
2. Käännä ohjaussauvan alaosa asetusrakoon.
3. Säädä ohjaussauvan suuntausta. Lukitse haluttaessa ohjaussauva 90 asteen kulmaan raossa.
4. Kiristä käsiruuvi.

## Pidikkeen asennon säätäminen



- 4 mm:n (5/32 tuuman) kuusiokoloavain

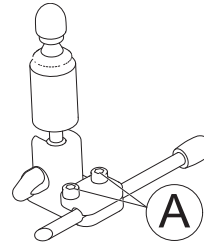

1. Löysää ruuvit **A**.
2. Aseta ohjaussauva pidikkeeseen.
3. Kiristä ruuvit.

## Korkeuden ja syvyyden säätäminen

Katso 5.4 Uloskäännettävän mekanismin säätäminen, sivu 36.

## 5.6.2 Munakytimen säätäminen

### Kytimen suuntauksen säätäminen

Munakytintä voidaan kääntää 360 astetta.



- 11 mm:n (7/16 tuuman) kiintoavain

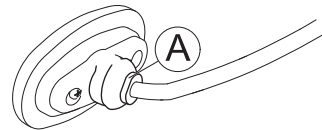

1. Löysää mutteria **A**.
2. Säädä munakytimen suuntaus.
3. Kiristä mutteri.

## Korkeuden ja syvyyden säätäminen

Katso 5.4 Uloskäännettävän mekanismin säätäminen, sivu 36.

## 5.7 Sähköisen Chin Control -ohjaimen säätäminen



### VAROITUS!

#### Vakavan henkilövahingon vaara

Pienet osat voivat aiheuttaa tukehtumisvaaran, joka voi johtaa loukkaantumiseen tai kuolemaan.

- Älä irrota mitään pieniä osia.
- Valvo tarkasti lapsia, lemmikkejä tai henkilöitä, joilla on fyysisiä/henkisiä rajoitteita.



### HUOMIO!

#### Henkilövahingon tai laitteen vaurioitumisen vaara

Tankojen muokkauksesta, kuten tankojen lyhennyksestä, syntyvät terävät reunat tai puuttuvat suojakorkit voivat aiheuttaa vamman tai vaurion.

- Siisti leikkausreuna huomattavan lyhentämisen jälkeen.
- Aseta suojakorkki takaisin paikalleen leikkausreunan siistimisen jälkeen.
- Tarkista, että suojakorkki istuu tiukasti.

### 5.7.1 Extremity Control -ohjaussauvan säätäminen

#### Ohjaussauvan suuntauksen säätäminen

Ohjaussauvaa voidaan kääntää 360 astetta. Sivulla olevan uran ansiosta voit kääntää ohjaussauvaa 90 astetta.

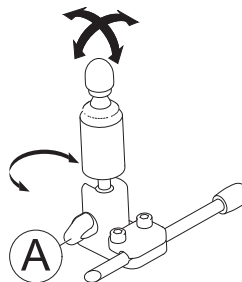

1. Löysää käsiruuvia Ⓐ.
2. Käännä ohjaussauvan alaosa asetusrakoon.
3. Säädä ohjaussauvan suuntausta. Lukitse haluttaessa ohjaussauva 90 asteen kulmaan raossa.
4. Kiristä käsiruuvi.

#### Pidikkeen asennon säätäminen



- 4 mm:n (5/32 tuuman) kuusiokoloavain

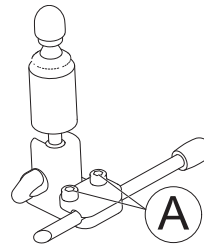

1. Löysää ruuvit Ⓐ.
2. Aseta ohjaussauva pidikkeeseen.
3. Kiristä ruuvit.

#### Korkeuden ja syvyyden säätäminen

Katso 5.4 Uloskäännettävän mekanismin säätäminen, sivu 36.

## 5.7.2 Ohjaussauvojen ja kytkinten säätäminen liitoksessa

### Ohjaussauvojen/kytkinten asettaminen

#### ! HUOMAUTUS!

Jos kiristät ruuveja väärään vääntömomenttiin, ne voivat löystyä tai vahingoittua.

— Kiristä ruuvit 3 Nm:n ( $\pm 10\%$ ) vääntömomenttiin.



- 4 mm:n kuusiokoloavain

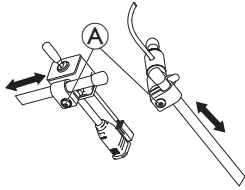

1. Löysää ruuvit (A).
2. Siirrä ohjaussauvaa tai kytkintä haluttuun asentoon liitoksessa.
3. Kiristä ruuvit.

### Piko Button -kytkinten asettaminen

#### ! HUOMAUTUS!

Jos kiristät ruuveja väärään vääntömomenttiin, ne voivat löystyä tai vahingoittua.

— Kiristä ruuvit 3 Nm:n ( $\pm 10\%$ ) vääntömomenttiin.



- 4 mm:n kuusiokoloavain
- 11 mm:n (7/16 tuuman) kiintoavain

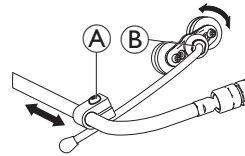

1. Löysää ruuvi (A).
2. Siirrä pidike sopivaan asentoon.
3. Löysää tarvittaessa mutteria (B).
4. Säädä pidikkeen suuntaus.
5. Kiristä ruuvi ja mutteri.

### Liitoksen korkeuden ja syvyyden säätäminen



- 3 mm:n kuusiokoloavain

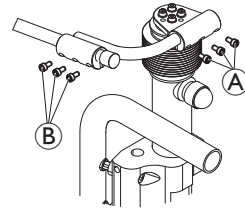

1. Löysää ruuveja (A) (korkeuden säätäminen) tai (B) (syvyyden säätäminen).
2. Siirrä liitos sopivaan asentoon.
3. Kiristä ruuvit.

### Liitoksen suuntauksen säätäminen



Tämä osio koskee vain pallonivelen sisältäviä versioita.

Voit myös säätää ohjaussauvojen ja kauko-ohjaimen asentoa liitoksen pallonivelten avulla. Palloniveliä voi liikuttaa vapaasti ja ne tarjoavat loputtomat säätömahdollisuudet.



**!** HUOMAUTUS!

Jos kiristät palloniveliä väärään vääntömomenttiin, ne voivat löystyä tai vahingoittua.

— Kiristä pallonivelet 35 Nm:n vääntömomenttiin.



- 19 mm:n ruuviavain (2x)

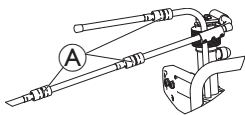

1. Löysää palloniveltä (A).
2. Aseta liitos paikoilleen.
3. Kiristä palloniveltä.

### 5.7.3 Liitoskytkimen korkeuden säätäminen

**!** Kiinnitysivun vaurioitumisen vaara

Jos kiristät kiinnitysivua väärään vääntömomenttiin, se voi löystyä tai vahingoittua.

— Kiristä kiinnitysivpu vain käsin.

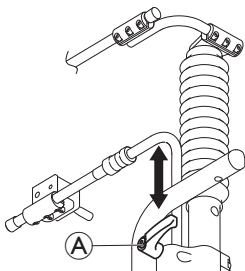

1. Löysää kiinnitysivpu (A).
2. Säädä liitoskytkimen korkeutta.
3. Kiristä kiinnitysivpu.

## 5.8 Pääohjauslaitteen säätäminen

### Tyynyn asennon säätäminen



- 4 mm:n (5/32 tuuman) kuusiokoloavain

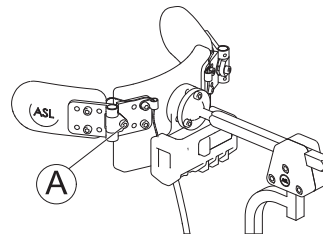

1. Löysää ruuvi (A).
2. Säädä tyynyn asentoa.
3. Kiristä ruuvi.

### PROTON-siipien säätäminen

Katso 5.4 Uloskäännettävän mekanismin säätäminen, sivu 36.

## 5.9 Käsinojat

### 5.9.1 Käsinojan korkeuden säätäminen

#### Vakiomallinen käsinoja

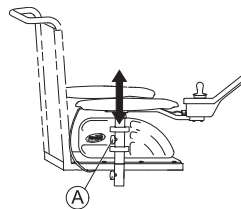

1. Löysää siipiruuvia (A).
2. Säädä osan asento sopivaksi.
3. Kiristä siipiruuvi.

## Taitettava käsinoja

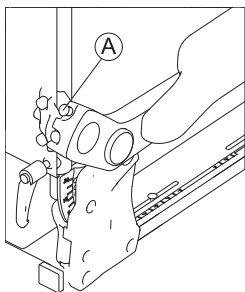

1. Löysää siipiruuvi **A**.
2. Säädä osan asento sopivaksi.
3. Kiristä siipiruuvi.

## Käsinojan mukaan



- 5 mm:n kuusiokoloavain
- 13 mm:n kiintoavain

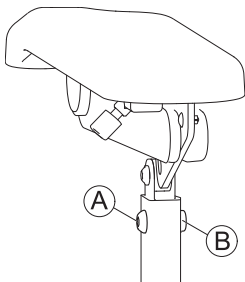

1. Irrota ruuvi **A** ja mutteri **B**.
2. Säädä osan asento sopivaksi.
3. Aseta ja kiristä ruuvi ja mutteri.

## 5.9.2 Käsinojan leveyden säätäminen



- 8 mm:n kuusiokoloavain



Ruuviin pääsee käsiksi joko edestä tai takaa sen mukaan, kumman puolen ruuvista on kyse.

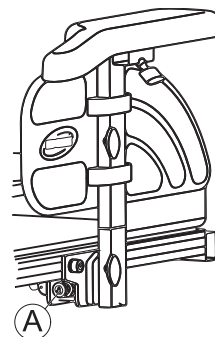

1. Löysää ruuvi **A**.
2. Säädä osan asento sopivaksi.
3. Kiristä ruuvi.

## 5.9.3 Käsinojan säätäminen syvyyssuunnassa



- 6 mm:n kuusiokoloavain

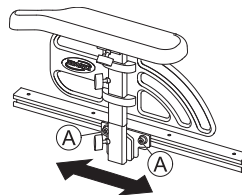

1. Löysää ruuvit **A**.
2. Säädä osan asento sopivaksi.
3. Kiristä ruuvit.

### 5.9.4 Vastuksen muuttaminen (taitettava/liikkuva käsinoja)

Taitettavien ja liikkuvien käsinojien liikkeen vastusta voi lisätä tai vähentää.



- 5 mm:n kuusiokoloavain

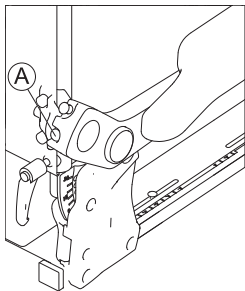



1. Helpota käsinojan siirtämistä löysäämällä ruuvia A.
2. Vaikeuta käsinojan liikuttamista kiristämällä ruuvia A.

### 5.9.5 Käsityynyn kulman säätäminen (taitettava/liikkuva käsinoja)

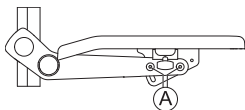

- 5 mm:n kuusiokoloavain



1. Löysää ruuvit A.  
 Älä irrota ruuveja A.
2. Säädä osan asento sopivaksi.
3. Kiristä ruuvit.

### 5.9.6 Käsityynyn asennon säätäminen (taitettava käsinoja)



- 5 mm:n kuusiokoloavain

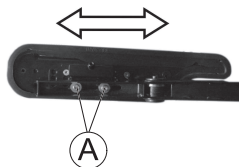

1. Pane osa pystysuoraan asentoon.
2. Löysää sisäruuveja A.
3. Säädä osan asento sopivaksi.
4. Kiristä ruuvit.

Varmista, että käytetyt Nordlock-aluslevyt tulevat takaisin paikalleen.

### 5.10 Päätuen säätäminen



#### HUOMIO!

**Vamman vaara, kun sähköpyörätuolia käytetään ajoneuvon istuimena, jos päätuki on säädetty väärin tai sitä ei ole asennettu.**

Tämä voi aiheuttaa törmäyksissä niskan ylijouennusta.

- Päätuki on asennettava. Päätuki, jonka Invacare toimittaa valinnaisena tälle sähköpyörätuolille, sopii täydellisesti käyttöön kuljetuksen aikana.
- Päätuki on säädettävä käyttäjän korvan korkeudelle.





- Selkänöjan tyynynpäällinen on mahdollisesti irrotettava tai siirrettävä pois taustalevyssä olevien päätuen asennusreikien edestä.
- Asennuslevy on saatavilla lisävarusteena. Se voidaan asentaa päätuen kiinnityksen ja taustalevyn väliin, mikäli Posture Back- ja Deep Back -selkänöjiin tarvitaan suurempaa välystä.

Pätuen kiinnitys on tarkoitus asentaa selkänöjan taustalevyssä oleviin reikiin.

### 5.10.1 Rea-pää- tai niskatuen säätäminen

Kaikkia Rea-pää- ja niskatukia säädetään samalla tavalla.

#### Asennon säätäminen



- 5 mm:n kuusiokoloavain

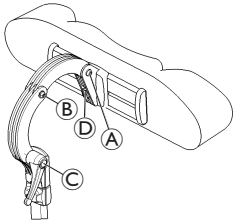

1. Löysää ruuveja (A), (B) tai kiinnitysvipua (C).
2. Säädä päätuki tai niskatuki haluttuun asentoon.
3. Kiristä ruuvit ja kiinnitysvipu uudelleen.
4. Löysää kuusiokoloruuvia (D).
5. Siirrä päätuki vasemmalle tai oikealle haluttuun asentoon.
6. Kiristä kuusiokoloruuvi.

### Korkeuden säätäminen

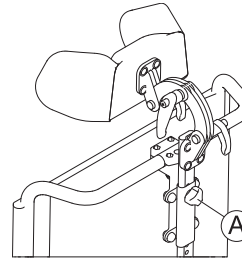

1. Löysää käsiruuvia (A).
2. Säädä osan asento sopivaksi.
3. Kiristä käsiruuvi.

### 5.10.2 Poskitukien säätäminen



1. Työnnä osia sisäänpäin tai vedä niitä ulospäin haluttuun asentoon.

### 5.10.3 Elan-päätukilaitteiston säätäminen

Elan-päätukilaitteistoa voi säätää hyvin joustavasti. Alla oleva kuva esittää nivelten mahdolliset säätöraajat.

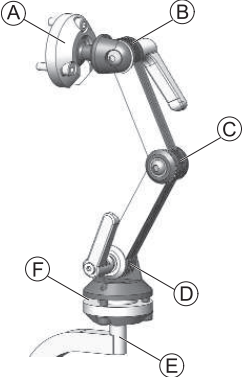
	A	Ylempi monikulmainen kääntöosa <ul style="list-style-type: none"> <li>• 360° kierto</li> <li>• 80° kallistus</li> </ul>
	B	Ylempi liitos <ul style="list-style-type: none"> <li>• 180° kierto</li> </ul>
	C	Keskiliitos <ul style="list-style-type: none"> <li>• 100° kierto</li> </ul>
	D	Alempi liitos <ul style="list-style-type: none"> <li>• 180° kierto</li> </ul>
	E	Kiinnitysvarsi <ul style="list-style-type: none"> <li>• 360 asteen kierto</li> <li>• 90 asteen välein</li> </ul>
	F	Alempi monikulmainen kääntöosa <ul style="list-style-type: none"> <li>• 360° kierto</li> <li>• 50° kallistus</li> </ul>

### Asentaminen



- 2,5 mm:n kuusiokoloavain
- 4 mm:n kuusiokoloavain
- 5 mm:n kuusiokoloavain

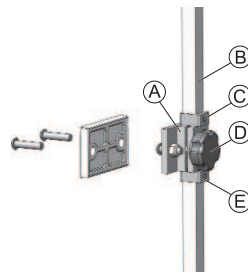

1. Kohdista ja asenna päätuen kiinnitys selkänöjan levyn reikiin A käyttämällä mukana toimitettuja tarvikkeita.
2. Asenna päätuen tynny (ei kuvassa) päätuen varteen kiinnitystapeilla.
  -  Päätuen tynnyin kulmaa voi säätää portaattomasti kiristämällä ja löysäämällä päätuen varren päässä olevan pallon kiinnitystappeja.

3. Löysää ja irrota alempi D-rengas E laitteistosta.
4. Liu'uta pystykiinnitysvartta B puristinkokoonpanoon ja säädä päätukityynnyin kokonaiskorkeutta haluttuun asentoon. Kiristä nappi D. Päätuen korkeus on oikea, kun se on käyttäjän korvien tasolla.
5. Säädä ylempi D-rengas C vaatimusten mukaisesti.
6. Kun korkeus on sopiva, säädä alempaa D-rengasta E, kunnes se on samassa tasossa päätuen kiinnityksen alareunan kanssa. Näin päätuki ei pääse liukumaan alaspäin.

## Kulman ja syvyyden säätäminen

Päätuen kallistuskulmaa sekä sijaintia syvyyssuunnassa voi säätää päätuen varresta.



- 4 mm:n kuusiokoloavain
- 5 mm:n kuusiokoloavain

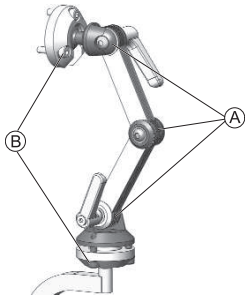

1. Löysää kaksilinkkisäätökokoonpanon (A) ruuveja ja kiinnitysvipuja ja ylemmän ja alemman kääntöosan (B) ruuveja.
2. Säädä osan asento sopivaksi.
3. Kiristä ruuvit ja kiinnitysvivut.

## 5.11 Selkänojan säätäminen



### HUOMIO!

Istuimen kallistuksen tai selkänojan kulman säätäminen muuttaa sähköpyörätuolin geometriaa ja vaikuttaa suoraan sen dynaamiseen vakauteen!

- Lisätietoja dynaamisesta vakaudesta, kaltevuuden ja esteiden ajosta sekä istuimen kallistuksen tai selkänojan kulman oikeasta säädöstä on kohdassa *11.1 Tekniset tiedot, sivu 99*.

## 5.11.1 Selkänojan korkeuden säätäminen

Seuraavassa osiossa kuvataan selkänojalevyn korkeuden säätäminen.



Säädettävästä rungosta on saatavana vain kiinteäkorkeuksiset mallit 48 ja 54 cm.



- 5 mm:n kuusiokoloavain

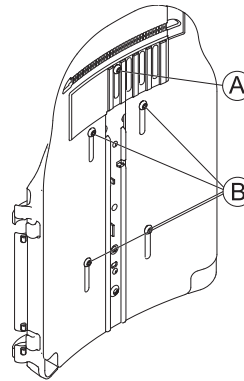

1. Löysää ruuveja (A) ja (B).



Älä irrota ruuveja (A) ja (B).

2. Säädä osan asento sopivaksi.
3. Kiristä ruuvit.

## 5.11.2 Selkänojan leveyden säätäminen

Selkänojalevyn leveyttä voi muuttaa jonkin verran etulevyä säätämällä esimerkiksi, jotta selkänojalevy asettuu kohdakkain istuinpehmusteen kanssa Takalevyn suhteellisen suuret säädöt saa tehdä vain huoltoteknikko ja ne on selitetty tämän sähköpyörätuolin huolto-oppaassa.

 Säädettävästä rungosta on saatavana vain kaksi leveysvaihtoehtoa 38–43 cm ja 48–53 cm. Joissain tilanteissa nostoliina on vaihdettava, jotta leveyttä voisi säätää. Katso vaihto-ohjeet tämän sähköpyörätuolin huolto-oppaasta. Huolto-oppaan voit tilata Invacare-yritykseltä. Niissä on kuitenkin ohjeita, jotka on tarkoitettu erityisesti koulutetuille huoltoteknikoille, ja niissä kuvataan toimia, joita ei ole tarkoitettu loppukäyttäjän tehtäväksi. Huomaa, että jos säädettävän rungon leveyttä säädetään, myös selkänojan pehmuste on vaihdettava.



- 5 mm:n kuusiokoloavain

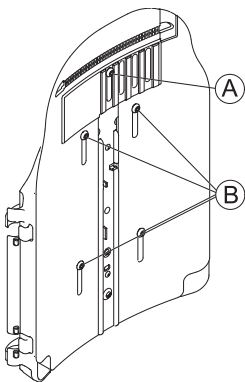

1. Löysää ja irrota ruuvi **A**.
2. Löysää ruuvit **B**.  
 Älä irrota ruuveja **B**.
3. Säädä osan asento sopivaksi.
4. Aseta ruuvi **A** paikalleen.
5. Kiristä ruuvit.

### 5.11.3 Selkänojan kulman säätäminen



#### HUOMIO!

**Kaikki istuimen tai selkänojan kulmien muutokset muuttavat myös sähköpyörätuolin geometriaa ja vaikuttavat sen dynaamiseen vakauteen.**

- Lisätietoja vakaudesta, esteiden ylittämisestä oikealla tavalla, luiskoja pitkin ajamisesta, selkänojan oikeasta asennosta ja istuimen kulmista on kohdissa *6.5 Esteiden ylittäminen, sivu 74* ja *6.6 Ajaminen ylös- ja alaspäin kaltevilla pinnoilla, sivu 76*.



#### HUOMIO!

#### Pyörätuolista putoamisen vaara

Selkänoja saattaa liikkua yllättäen taaksepäin, kun sitä säädetään ja tämä voi aiheuttaa pyörätuolista putoamisen.

- Älä nojaa selkänojaa vasten asennon säätämisen aikana.



Jos selkänoja kiinnitetään kuusiokoloruuvien sijasta nupeilla, työkaluja ei tarvita.

## Leveyssäädettävä selkänoja



- 6 mm:n kuusiokoloavain

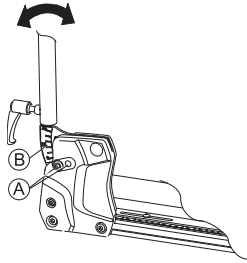

1. Irrota ylemmät selkänojan ruuvit A kummaltakin puolelta.
2. Säädä selkänoja haluttuun kulmaan 3,8°:n askelin. Hyödynnä selkänojan asteikkoa B. Varmista, että säädät saman kulman kummallekin puolelle.

3. Aseta ja kiristä ruuvi.

Varmista, että asetat ruuvin selkänojan pidikkeessä olevan aukon läpi. Ruuvin on oltava näkyvässä pidikkeen sisässä ja sen on oltava samassa tasossa pidikkeen kanssa.

## Yksinkertainen selkänoja



- 6 mm:n kuusiokoloavain

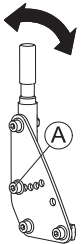

1. Irrota keskimmäiset selkänojan ruuvit A kummaltakin puolelta.
2. Säädä selkänoja haluttuun kulmaan 7,5°:n askelin. Varmista, että säädät saman kulman kummallekin puolelle.
3. Aseta ja kiristä ruuvi./p>

## 5.11.4 Kireydeltään säädettävän selkänojan pehmusteen säätäminen

- 1.



Irrota selkänojan pehmuste (kiinnitetty tarranauhoilla) vetämällä sitä ylös- ja ulospäin, jotta pääset kiinni säätönauhoihin.

- 2.



Säädä yksittäisten hihnojen kireyttä tarpeen mukaan.

3. Vaihda selkänojan pehmuste.



## 5.12 Istuimen säätäminen

### Istuinleveyden säätäminen

Irrotettavaa teleskooppista istuintukea voi säätää neljään eri tasoon. Tästä syystä myös istuimen leveyttä voi säätää yhdessä säädettävän istuinlevyn tai säädettävän nostokangasistuimen kanssa.

Katso leveyden säätöohjeet tämän sähköpyörätuolin huolto-oppaasta. Huolto-oppaan voit tilata Invacare-yritykseltä. Niissä on kuitenkin ohjeita, jotka on tarkoitettu erityisesti koulutetuille huoltoteknikoille, ja niissä kuvataan toimia, joita ei ole tarkoitettu loppukäyttäjän tehtäväksi.

### Istuinsyvyyyden säätäminen

 Istuimen syvyys vaikuttaa merkittävästi istuimen painopisteen valintaan. Tämä vaikuttaa dynaamiseen vakauteen. Jos muutat istuimen syvyyttä merkittävästi, istuimen painopistettä on myös säädettävä. Katso Istuimen painopisteen säätöohjeet tämän sähköpyörätuolin huolto-oppaasta. Huolto-oppaan voit tilata Invacare-yritykseltä. Niissä on kuitenkin ohjeita, jotka on tarkoitettu erityisesti koulutetuille teknikoille, ja niissä kuvataan toimia, joita ei ole tarkoitettu loppukäyttäjän tehtäväksi.

 Istuimen asteikossa olevat numerot ovat ohjeellisia. Ne eivät tarkoita mitään mittoja, kuten istuimen syvyyttä senttimetreinä. Lisätietoja asteikosta ja istuinsyvyyyden asettamisesta on huolto-oppaassa.



- 6 mm:n kuusiokoloavain

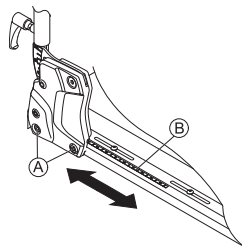

1. Löysää alemmat selkänöjan ruuvit  kummaltakin puolelta.



Älä irrota ruuveja .

2. Säädä osan asento sopivaksi. Voit säätää istuimen syvyyttä portaattomasti. Hyödynnä istuimen asteikkoa . Varmista, että säädät saman istuimen syvyyden kummallekin puolelle.
3. Kiristä ruuvit.

### Istuimen kulman säätäminen



#### HUOMIO!

**Istuimen kallistuksen tai selkänöjan kulman säätäminen muuttaa sähköpyörätuolin geometriaa ja vaikuttaa suoraan sen dynaamiseen vakauteen!**

- Lisätietoja dynaamisesta vakauudesta, kaltevuuden ja esteiden ajosta sekä istuimen kallistuksen tai selkänöjan kulman oikeasta säädöstä on kohdassa *11.1 Tekniset tiedot, sivu 99*.

Istuimen kulmaa säädetään karalla, joka sijaitsee istuimen rungon alla etuosassa.

Istuimen kulmaa säädettäessä on varmistettava, että vähintään 1 cm kierrepultista pysyy aina karan sisällä eikä sitä ole ruuvattu kokonaan irti karasta.

 Istuimen kulmaa on helpompi säätää, jos kukaan ei istu pyörätuolissa.

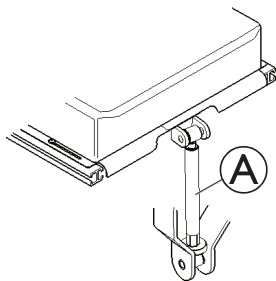

Kuvasta näkyy, missä kara  sijaitsee istuimen kulman manuaalista säätämistä varten.

## 5.13 Sivurunkotuen säätäminen

### Leveyden säätäminen

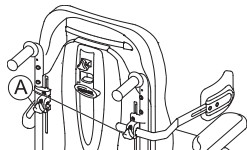



1. Löysää nuppeja .
2. Säädä osan asento sopivaksi.
3. Kiristä nupit.

## Korkeuden säätäminen

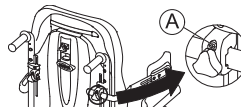

- 5 mm:n kuusiokoloavain





1. Löysää ruuvit .
2. Säädä osan asento sopivaksi.
3. Kiristä ruuvit.

## Syvyuden säätäminen

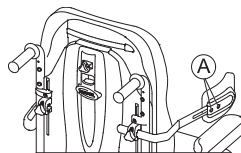

- 5 mm:n kuusiokoloavain



1. Löysää ruuvit .
2. Säädä osan asento sopivaksi.
3. Kiristä ruuvit.

## 5.14 Lannetuen säätäminen pikairrotuksella

### Asennon säätäminen



- 5 mm:n kuusiokoloavain

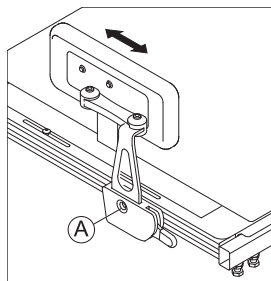



1. Löysää ruuvi ①.  
Älä irrota sitä.
2. Säädä lannetuki sopivaan asentoon.
3. Kiristä ruuvi.

### Leveyden säätäminen

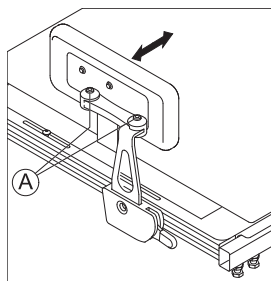

- 2 x 5 mm:n kuusiokoloavain



1. Löysää ruuvit ①.
2. Säädä lannetuen leveys sopivaksi.  
 Leveyttä ei voi säätää istuinleveyttä suuremmaksi, vaan ainoastaan istuinleveyttä pienemmäksi.
3. Kiristä ruuvit.

### Kulman säätäminen



- 5 mm:n kuusiokoloavain

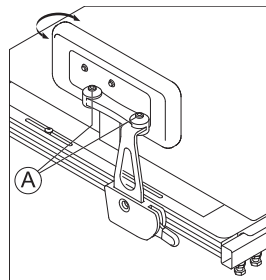

1. Löysää ruuvit ①.
2. Säädä lannetuki sopivaan kulmaan.
3. Kiristä ruuvit.

### Lannetyynyn säätäminen syvyyssuunnassa



- 10 mm:n kiintoavain

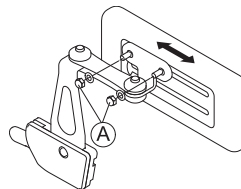

1. Löysää kaksi ruuvia ①.
2. Säädä lannetyynyn syvyys sopivaksi.
3. Kiristä ruuvit.

## Lannetyynyn korkeuden säätäminen

Lannetyynyn korkeutta voi säätää kahdella tavalla:

- Asennusrakojen avulla.
- Kiinnikkeen avulla.

### Säätäminen asennusrakojen avulla



- 10 mm:n kiintoavain

1.

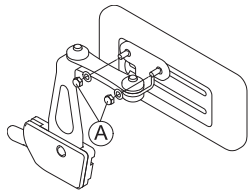

Löysää kaksi ruuvia A.

2.

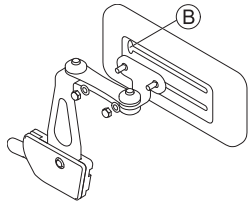

Irrota lannetyynyn kiinnike asennusraosta aukon B kautta.

3. Aseta lannetyynyn kiinnike toiseen asennusrakoon.

4. Kiristä ruuvit.

### Säätäminen kiinnikkeen avulla



- 5 mm:n kuusiokoloavain

1.

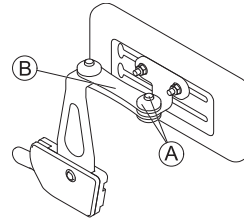

Irrota ylempi ruuvi ja kitkakorkki A.

2. Irrota pieni kitkalinkki B.

3.

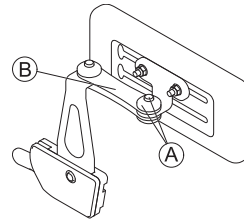

Irrota lannetyynyn kiinnikkeineen, käännä ne ylösalaisin ja asenna takaisin.

4. Laita kitkalinkki, kitkakorkki ja ruuvi paikoilleen ja kiristä.

## 5.15 Tarjottimen säätäminen/irrottaminen



### VAROITUS!

#### Henkilövahingon tai vaurioitumisen vaara

Jos sähköpyörätuoliin on asennettu tarjotin tai muita apuvälineitä, ne voivat päästä irti ajoneuvoon siirtämisen aikana ja aiheuttaa vaurioita tai vahingoittaa käyttäjää törmäyksen sattuessa.

- Mikäli mahdollista, muut sähköpyörätuolin apulaitteet tulisi joko kiinnittää varmasti sähköpyörätuoliin tai irrottaa siitä ja kiinnittää ajoneuvoon matkan ajaksi.
- Jos sähköpyörätuolissa on tarjotin, poista se aina ennen sähköpyörätuolin kuljettamista.

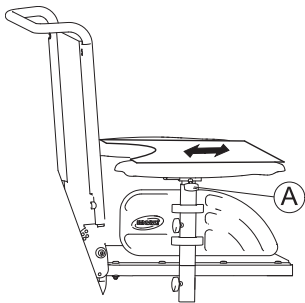

1. Löysää siipiruuvia **A**.
2. Säädä osa haluttuun asentoon (tai irrota se kokonaan).
3. Kiristä siipiruuvi.

## Tarjottimen säätäminen sivusuunnassa

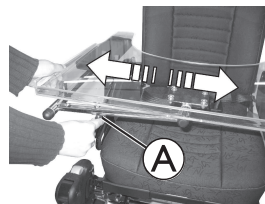

1. Löysää siipiruuvia **A**.
2. Säädä osan asento sopivaksi.
3. Kiristä siipiruuvi.

## Tarjottimen kääntäminen sivulle

Tarjottimen voi kääntää ylös ja sivulle, jotta käyttäjä pääsee sähköpyörätuoliin ja siitä pois.



### HUOMIO!

#### Loukkaantumisvaara! Kun tarjotin nostetaan, se ei lukitu tähän asentoon!

- Älä käännä tarjotinta ylös ja jätä sitä tähän asentoon.
- Älä koskaan yritä ajaa tuolia, kun tarjotin on käännetty ylös.
- Laske tarjotin aina alas hallitusti.

## 5.16 Jousituksen ja iskunvaimennuksen säätäminen

Käyttäjän paino huomioon ottaen Storm<sup>4</sup>:n jousitusta ja iskunvaimennusta voi säätää yksittäin löysemmäksi mukavuuden lisäämiseksi ja iskunvaimennuksen vähentämiseksi tai jäykemmäksi, jolloin jousitus on jäykempi ja tukea on enemmän. Nämä säädöt saa suorittaa vain koulutettu asiantuntija. Ota yhteyttä valtuutettuun Invacare-toimittajaan.

 Jousitusta ja iskunvaimennusta on helpompi säätää, jos kukaan ei istu tuolissa.

### 5.16.1 Jousituksen säätäminen (vain Storm<sup>4</sup> X-plore)

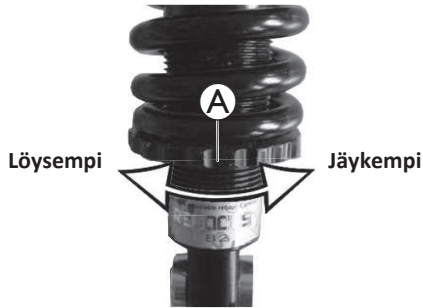

#### Jousituksen säätäminen jäykemmälle

1. Säädä jousitusta jäykemmäksi kääntämällä säädettävää jousilevyä kuvan **A** mukaisesti.

#### Jousituksen säätäminen löysemmälle

1. Säädä jousitusta löysemmäksi kääntämällä säädettävää jousilevyä kuvan **A** mukaisesti.

### 5.16.2 Jousituksen ja iskunvaimennuksen poistaminen käytöstä

Voit poistaa jousituksen ja iskunvaimennuksen käytöstä niin, että ne eivät enää ole toiminnassa.

1.

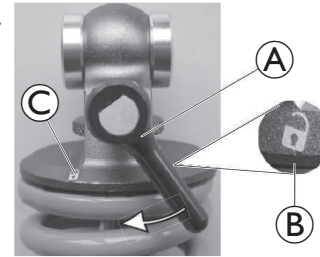

Siirrä vipu **A** aktiivisesta asennosta (avoimen lukon kuva, **B**) epäaktiiviseen asentoon (suljetun lukon kuva, **C**).

Jousitus ja iskunvaimennus ovat pois käytöstä.

### 5.16.3 Iskunvaimennuksen säätäminen

Kun käytössä on Storm<sup>4</sup> X-plore, iskunvaimennusta voi säätää nopeasti ja yksinkertaisesti käyttämällä jousien pyöriä:

- Jos iskunvaimennus asetetaan jäykemmäksi, kosketus maahan on suurempi, ajo reippaampaa ja alusta ei huoju niin paljon.
- Jos iskunvaimennus asetetaan löysemmäksi, kosketus maahan on pehmeämpi ja ajo mukavampaa.

*Kuva 5-5 Vasen*



*Kuva 5-6 Oikea*



Pyörän huoltoasetus on keskiasennossa. Iskunvaimennusta voi säätää tästä löysemmäksi (-) tai jäykemmäksi (+) kymmenessä tasosa molempiin suuntiin.

1.

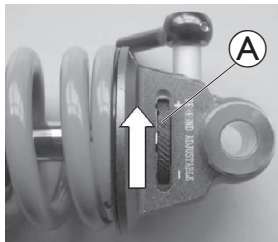

### Säätäminen jäykemmäksi

Aseta iskunvaimennus jäykemmäksi kääntämällä pyörää (A).  
10 on jäykin iskunvaimennuksen taso

2.

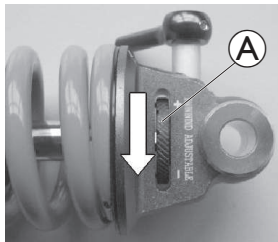

### Säätäminen löysemmälle

Aseta iskunvaimennus löysemmäksi kääntämällä pyörää (A) miinusmerkkiin.  
10 on löysin iskunvaimennuksen taso

## 5.17 Keskiasennetut jalkatuet – manuaalisesti säädettävät

### 5.17.1 Jalkatuen kulman säätäminen



- 10 mm:n kiintoavain

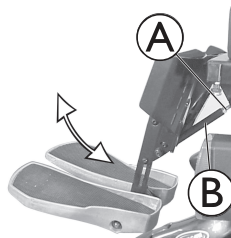

1. Löysää vastamutteri (A).
2. Siirrä jalkatuki haluttuun asentoon kääntämällä karaa (B).
3. Kiristä vastamutteri

### 5.17.2 Jalkatuen pituuden säätäminen



- 5 mm:n kiintoavain

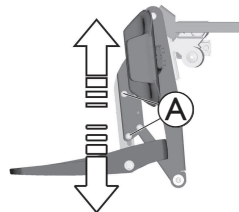

1. Löysää kiinnikeruuvit (A).
2. Liu'uta jalkatuki haluttuun korkeuteen.
3. Kiristä kiinnitysruuvit.

### 5.17.3 Pohjetyynyn leveyden säätäminen

Jalkatuen pohjetyynyä voi säätää käyttäjän pohkeen leveyteen taivuttamalla erilleen tai yhteen.

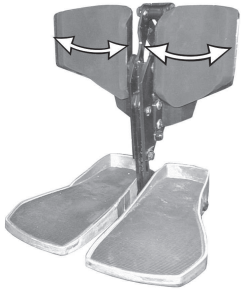

1. Pohjetyynyn taivuttaminen haluttuun leveyteen.

### 5.17.4 Jalkanojan kulman säätäminen



- 5 mm:n kiintoavain

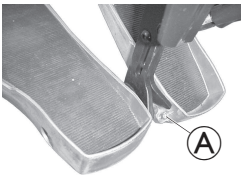

1. Taita jalkalevyt ylös, jotta pääset käsiksi säätöruuveihin.
2. Säädä säätöruuveja (A).
3. Taita jalkalevy takaisin alas.

### 5.18 Keskijalkatuet – sähköisesti säädettävät

Kauko-ohjaimen käyttöoppaassa on tietoa sähkösäädöistä. Sähköisen jalkatuen voi laskea kokonaan avuksi pyörätuolista poistumiseen Siirrä sitä varten istuin oikeaan asentoon laskemalla nostolaitetta tai negatiivisen istuinkulman avulla (kallistettu hieman edestä).



#### Virheellinen käyttö voi rikkoa jalkatuen

- Lue seuraavat ohjeet ja noudata niitä huolellisesti.

#### Siirtyminen pyörätuoliin / siitä pois



1. Aseta nostolaite ja kallistus mukavaan asentoon.
2. Pane jalat jalkalevyille ja vedä vivusta (A).  
Jalkalevyt siirtyvät sujuvasti alas lattiaan.
3. Nyt voit siirtyä pyörätuoliin / siitä pois.



## Jalkanojien nostaminen

1.



Aseta jalat jalkalevyjen viereen.

2.



Vedä vivusta **A**.  
Jalkalevyt nousevat automaattisesti.

3. Päästä irti vivusta ja aseta jalat jalkalevyille.

## Jalkatuen kulman säätäminen



### Jalkatuen vahingoittumisriski

- Varmista aina, että jalkalevyt on nostettu kokonaan ylimpään asentoon ennen jalkatuen kulman säätämistä.
- Tämän ohjeen huomiotta jättäminen vahingoittaa jalkatukea.



1. Nyt voit säätää jalkatuen kulmaa.

## 5.19 Vari-F-jalkatuki

### 5.19.1 Jalkatuen kääntäminen ulospäin ja/tai poistaminen

Pieni avauspainike sijaitsee jalkatuen yläosassa. Kun jalkatuki on avattu, sitä voidaan kääntää sisäänpäin tai ulospäin pyörätuoliin istuttaessa, ja se voidaan poistaa kokonaan.

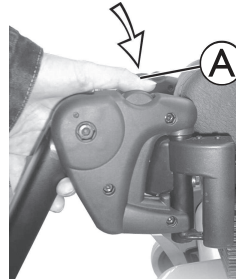

1. Paina avauspainiketta **A** ja käännä jalkatukea ulospäin.
2. Poista jalkatuki ylöspäin.

## 5.19.2 Kulman asettaminen



### HUOMIO!

**Vamman vaara jalkanojien ja jalkatukien virheellisen säätämisen vuoksi**

- Ennen ajoa ja sen aikana on ehdottoman tärkeää varmistaa, että jalkanojat eivät kosketa pyöriä eikä maata.



- 6 mm:n kuusiokoloavain

1. Löysää ruuvi A kuusiokoloavaimella.

2.

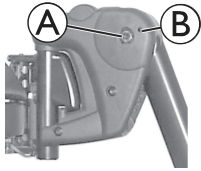

Jos jalkatukea ei voi liikuttaa ruuvin löysäämisen jälkeen, aseta metallitappi nimettyyn porausreikään B ja iske sitä kevyesti vasaralla. Se vapauttaa kiinnitysmekanismiin jalkatuen sisäpuolelta. Toista menettelytapa tarvittaessa jalkatuen toiselta puolelta.

3.

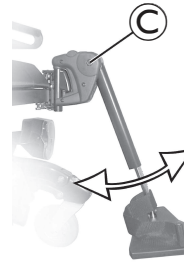

Löysää ruuvia C.

4. Aseta haluamasi kulma.

5. Kiristä ruuvi uudelleen.

## 5.19.3 Jalkatuen pysäyttimen asettaminen



- 6 mm:n kuusiokoloavain
- 10 mm:n kiintoavain

1.

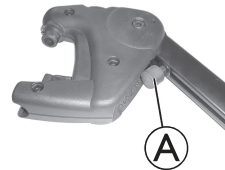

Jalkatuen ääriasentoa säädetään kumipysäyttimellä A.

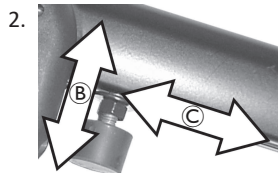

Kumipysäytintä voidaan kiertää sisään tai ulos **B** tai työntää ylös tai alas **C**.

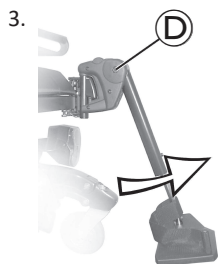

Löysää ruuvia **D** ja käännä jalkatukea ylöspäin, jotta pääset käsiksi kumipysäyttimeen.

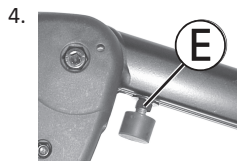

Löysää vastamutteri **E**.

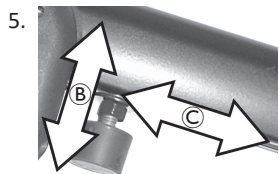

Siirrä kumipysäytin haluttuun asentoon.

6. Kiristä vastamutteri.



Siirrä jalkatuki haluttuun asentoon.

8. Kiristä ruuvi uudelleen.

## 5.19.4 Jalkatuen pituuden säätäminen



### HUOMIO!

**Vamman vaara jalkanojien ja jalkatukien virheellisen säätämisen vuoksi**

- Ennen ajoa ja sen aikana on ehdottoman tärkeää varmistaa, että jalkanojat eivät kosketa pyöriä eikä maata.



- 5 mm:n kuusiokoloavain

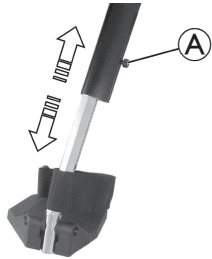

1. Löysää ruuvia **A**.
2. Säädä haluttuun pituuteen.
3. Kiristä ruuvi uudelleen.

## 5.20 Vari-A-jalkatuet

### 5.20.1 Jalkatuen kääntäminen ulospäin ja/tai poistaminen

Pieni avauspainike sijaitsee jalkatuen yläosassa. Kun jalkatuki on avattu, sitä voidaan kääntää sisäänpäin tai ulospäin pyörätuoliin istuttaessa, ja se voidaan poistaa kokonaan.

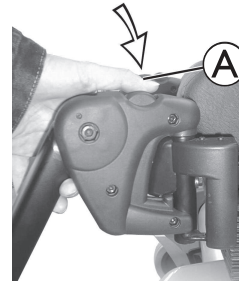

1. Paina avauspainiketta **A** ja käännä jalkatukea ulospäin.
2. Poista jalkatuki ylöspäin.

### 5.20.2 Kulman asettaminen



### HUOMIO!

**Vamman vaara jalkanojien ja jalkatukien virheellisen säätämisen vuoksi**

- Ennen ajoa ja sen aikana on ehdottoman tärkeää varmistaa, että jalkanojat eivät kosketa pyöriä eikä maata.

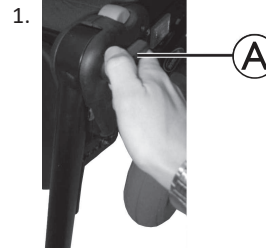

1.

Avaa lukitusnuppia **A** kiertämällä sitä vastapäivään vähintään yksi kierros.



Avaa lukitusmekanismi painamalla nuppia.

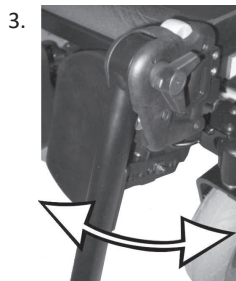

Aseta haluamasi kulma.

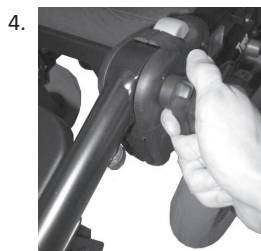

Kiristä nappi kiertämällä sitä myötäpäivään.

### 5.20.3 Jalkatuen pysäyttimen asettaminen



- 10 mm:n kiintoavain

1.

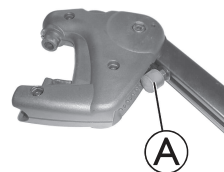

Jalkatuen ääriasentoa säädetään kumipysäyttimellä **A**.

2.

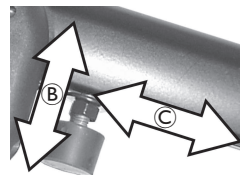

Kumipysäytintä voidaan kiertää sisään tai ulos **B** tai työntää ylös tai alas **C**.

3.

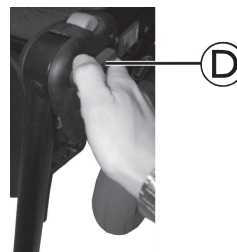

Avaa lukitusnuppia **D** kiertämällä sitä vastapäivään vähintään yksi kierros.



Avaa lukitusmekanismi painamalla nuppia.

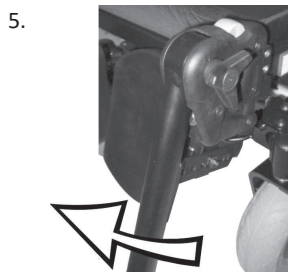

Kumipysäytin tulee näkyviin, kun jalkatukea käännetään ylöspäin.

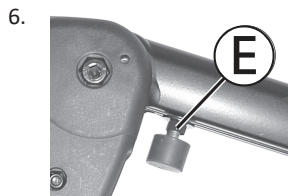

Avaa vastamutteri hylsyavaimella ⑤.

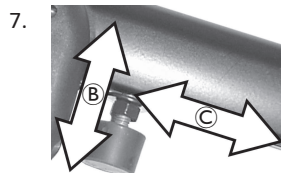

Siirrä kumipysäytin haluttuun asentoon.

8. Kiristä vastamutteri.

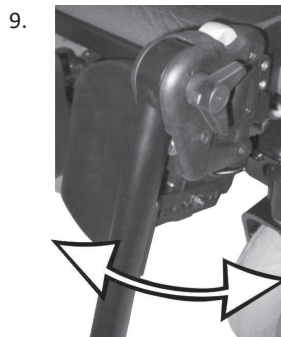

Siirrä jalkatuki haluttuun asentoon.

10. Kiristä lukitusnappi.

### 5.20.4 Jalkatuen piteuden säätäminen



#### HUOMIO!

Vamman vaara jalkanojien ja jalkatukien virheellisen säätämisen vuoksi

- Ennen ajoa ja sen aikana on ehdottoman tärkeää varmistaa, että jalkanojat eivät kosketa pyöriä eikä maata.



- 5 mm:n kuusiokoloavain

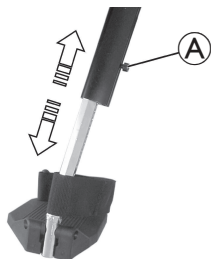

1. Löysää ruuvia **A**.
2. Säädä haluttuun pituuteen.
3. Kiristä ruuvi uudelleen.

### 5.20.5 Pohjetyynyjen säätäminen

#### Korkeuden säätäminen



- 4 mm:n kuusiokoloavain

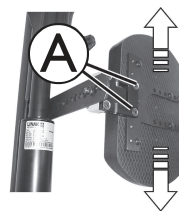

1. Löysää ruuveja **A**.
2. Säädä haluttuun asentoon.
3. Kiristä ruuvit uudelleen.

#### Syvyuden säätäminen

Pohjetyynyn syvyyttä voidaan säätää otelevyllä. Otelevyn reikäyhdistelmällä on 5 erilaista syvyysasetusta.



- 10 mm:n kiintoavain

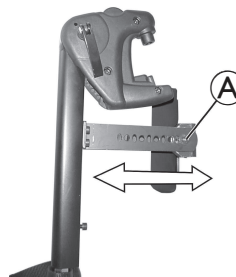

1. Irrota mutteri **A**.
2. Säädä haluttuun syvyyteen. Huomaa, että pyöreät reiät on tarkoitettu pohjetyynyn kiinnitysruuville, ja soikeat reiät pujottimelle ilman kierrettä.
3. Kierrä mutteri paikalleen ja kiristä.

## Pohjetyynyn avaaminen ja kääntäminen taaksepäin

1.



Paina pohjetyynyä suoraan alaspäin.

2.



Avaa jalkatuki ja käännä ulospäin.  
Pohjetyyny kääntyy taaksepäin itseksen.

3.



Nosta jalas kantapäähinnan yli ja aseta maahan.

## 5.20.6 Jalkanojen säätäminen

### Kulmaltaan säädettävien jalkanojen säätäminen



- 5 mm:n kuusiokoloavain

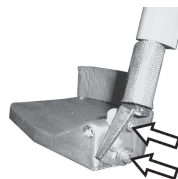

1. Löysää jalkanojan molemmat säätöruuvit.
2. Säädä haluttuun kulmaan.
3. Kiristä ruuvit uudelleen.

### Kulmaltaan ja syvyydeltään säädettävien jalkanojen säätäminen



- 5 mm:n kuusiokoloavain



1. Löysää jalkanojan **A** säätöruuvi.
2. Säädä jalkanoja haluttuun kulmaan tai syvyyteen.
3. Kiristä ruuvi uudelleen.



## 5.21 ADM-jalkatuet

### 5.21.1 Jalkatuen kääntäminen ulospäin ja/tai poistaminen

Pieni avauspainike sijaitsee jalkatuen yläosassa. Kun jalkatuki on avattu, sitä voidaan kääntää sisäänpäin tai ulospäin pyörätuoliin istuttaessa, ja se voidaan poistaa kokonaan.

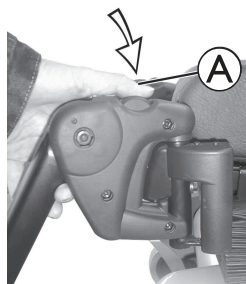

1. Paina avauspainiketta **A** ja käännä jalkatukea ulospäin.
2. Poista jalkatuki ylöspäin.

### 5.21.2 Kulman asettaminen



#### **HUOMIO!**

**Vamman vaara jalkanojien ja jalkatukien virheellisen säätämisen vuoksi**

- Ennen ajoa ja sen aikana on ehdottoman tärkeää varmistaa, että jalkanojat eivät kosketa pyöriä eikä maata.



#### **HUOMIO!**

**Murskautumisvaara**

- Älä kurota jalkatuen pyörivän alueen sisälle.

#### Nostaminen



1. Vedä jalkatukea ylöspäin, kunnes haluttu kulma on saavutettu.

#### Laskeminen

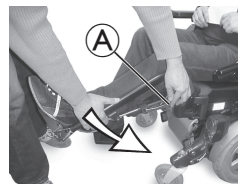

1. Pidä jalkatukea jalkalevyn alueella, vedä sivuttaissäätövivusta **A** ja laske jalkatukea hitaasti.

### 5.21.3 Jalkatuen piteuden säätäminen



#### HUOMIO!

Vamman vaara jalkanojien ja jalkatukien virheellisen säätämisen vuoksi

- Ennen ajoa ja sen aikana on ehdottoman tärkeää varmistaa, että jalkanojat eivät kosketa pyöriä eikä maata.



- 5 mm:n kuusiokoloavain

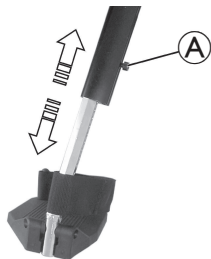

1. Löysää ruuvia (A).
2. Säädä haluttuun pituuteen.
3. Kiristä ruuvi uudelleen.

### 5.21.4 Pohjetyynyjen säätäminen

#### Korkeuden säätäminen



- 4 mm:n kuusiokoloavain

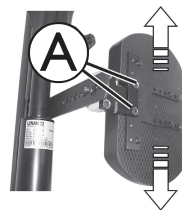

1. Löysää ruuveja (A).
2. Säädä haluttuun asentoon.
3. Kiristä ruuvit uudelleen.

#### Syvyuden säätäminen

Pohjetyynyn syvyyttä voidaan säätää otelevyllä. Otelevyn reikäyhdistelmällä on 5 erilaista syvyyasetusta.



- 10 mm:n kiintoavain

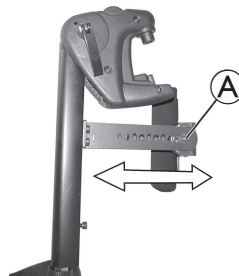

1. Irrota mutteri (A).
2. Säädä haluttuun syvyyteen. Huomaa, että pyöreät reiät on tarkoitettu pohjetyynyn kiinnitysruuville, ja soikeat reiät pujottimelle ilman kierrettä.
3. Kierrä mutteri paikalleen ja kiristä.

## Pohjetyynyn avaaminen ja kääntäminen taaksepäin

1.



Paina pohjetyynyä suoraan alaspäin.

2.



Avaa jalkatuki ja käännä ulospäin.  
Pohjetyyny kääntyy taaksepäin itseksen.

3.



Nosta jalas kantapäähinnan yli ja aseta maahan.

## 5.21.5 Jalkanojen säätäminen

### Kulmaltaan säädettävien jalkanojen säätäminen



- 5 mm:n kuusiokoloavain

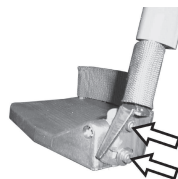

1. Löysää jalkanojan molemmat säätöruuvit.
2. Säädä haluttuun kulmaan.
3. Kiristä ruuvit uudelleen.

### Kulmaltaan ja syvyydeltään säädettävien jalkanojen säätäminen



- 5 mm:n kuusiokoloavain



1. Löysää jalkanojan **A** säätöruuvi.
2. Säädä jalkanoja haluttuun kulmaan tai syvyyteen.
3. Kiristä ruuvi uudelleen.

## 5.22 Sähkötoimiset nostettavat jalkatuet (ADE-jalkatuet)

### 5.22.1 Jalkatuen kääntäminen ulospäin ja/tai poistaminen

Pieni avauspainike sijaitsee jalkatuen yläosassa. Kun jalkatuki on avattu, sitä voidaan kääntää sisäänpäin tai ulospäin pyörätuoliin istuttaessa, ja se voidaan poistaa kokonaan.

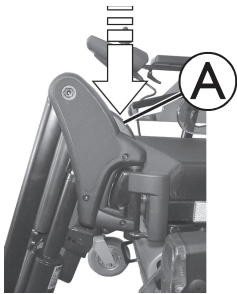

1. Paina avauspainiketta **A** ja käännä jalkatukea ulospäin.
2. Poista jalkatuki ylöspäin.

### 5.22.2 Kulman asettaminen



#### **HUOMIO!** **Murskautumisvaara**

— Älä kurota jalkatuen pyörivän alueen sisälle.



#### **HUOMIO!**

#### **Vamman vaara jalkanojien ja jalkatukien virheellisen säätämisen vuoksi**

- Ennen ajoa ja sen aikana on ehdottoman tärkeää varmistaa, että jalkanojat eivät kosketa pyöriä eikä maata.

Sähköisesti korkeussäädettäviä jalkatukia käytetään kauko-ohjaimella. Lisätietoja on kauko-ohjaimen erillisessä käyttöoppaassa.

### 5.22.3 Jalkatuen pituuden säätäminen



#### **HUOMIO!**

#### **Vamman vaara jalkanojien ja jalkatukien virheellisen säätämisen vuoksi**

- Ennen ajoa ja sen aikana on ehdottoman tärkeää varmistaa, että jalkanojat eivät kosketa pyöriä eikä maata.



- 10 mm:n kiintoavain

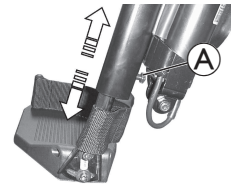

1. Löysää ruuvia **A**.
2. Säädä haluttuun pituuteen.
3. Kiristä ruuvi uudelleen.

## 5.22.4 Pohjetyynyjen säätäminen

### Korkeuden säätäminen



- 4 mm:n kuusiokoloavain

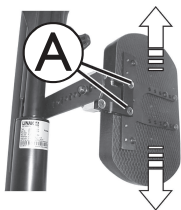

1. Löysää ruuveja A.
2. Säädä haluttuun asentoon.
3. Kiristä ruuvit uudelleen.

### Syvyyden säätäminen

Pohjetyynyn syvyyttä voidaan säätää otelevyllä. Otelevyn reikäyhdistelmällä on 5 erilaista syvyyasetusta.



- 10 mm:n kiintoavain

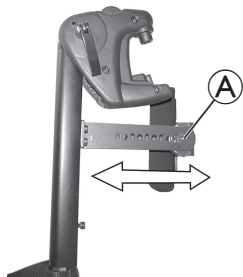

1. Irrota mutteri A.
2. Säädä haluttuun syvyyteen. Huomaa, että pyöreät reiät on tarkoitettu pohjetyynyn kiinnitysruuville, ja soikeat reiät pujottimelle ilman kierrettä.
3. Kierrä mutteri paikalleen ja kiristä.

## Pohjetyynyn avaaminen ja kääntäminen taaksepäin

1.



Paina pohjetyynyä suoraan alaspäin.

2.



Avaa jalkatuki ja käännä ulospäin. Pohjetyyny kääntyy taaksepäin itseksen.

3.



Nosta jalas kantapäähihnan yli ja aseta maahan.

## 5.22.5 Jalkanojen säätäminen

### Kulmaltaan säädettävien jalkanojen säätäminen



- 5 mm:n kuusiokoloavain



1. Löysää jalkanojan molemmat säätöruuvit.
2. Säädä haluttuun kulmaan.
3. Kiristä ruuvit uudelleen.

### Kulmaltaan ja syvyydeltään säädettävien jalkanojen säätäminen



- 5 mm:n kuusiokoloavain

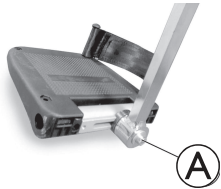

1. Löysää jalkanojan **A** säätöruuvi.
2. Säädä jalkanoja haluttuun kulmaan tai syvyyteen.
3. Kiristä ruuvi uudelleen.

## 5.23 Kulmastaan säädettävä jalkalevy



- Torx-kiintoavain T25
- 5 mm:n kuusiokoloavain

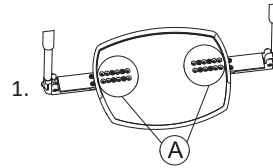

1. Löysää ruuvit **A** Torx-avaimella ja irrota.

2. Säädä haluttuun leveyteen.
3. Kiristä pultit uudelleen.
4. Liimaa jalkalevyn kuminen liukuestematto.

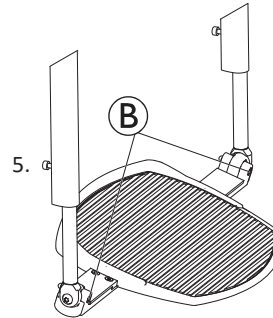

5. Löysää molempien puolten lukitusruuvit **B** 5 mm:n kuusiokoloavaimella.

6. Säädä jalkalevy haluttuun kulmaan.
7. Kiristä pultit uudelleen.

## 6 Käyttö

### 6.1 Ajaminen

Teknisissä tiedoissa ilmoitettu suurin kuormauskapasiteetti tarkoittaa vain sitä, että järjestelmä on suunniteltu kokonaisuudessaan kyseiselle massalle. Tämä ei kuitenkaan tarkoita, että tämän painoinen henkilö voisi istua pyörätuolissa ilman rajoituksia.

Kehon suhteisiin, kuten korkeuteen ja painon jakautumiseen, lantiovyöhön, jalka- ja pohjehihnaan ja istuinsyvytyteen on kiinnitettävä huomiota. Näillä tekijöillä on suuri vaikutus ajo-ominaisuuksiin, kuten kallistusvakauteen ja vetoon. Erityisesti sallittuja akselikuormia on noudatettava (katso *11.1 Tekniset tiedot, sivu 99*). Istuinjärjestelmää on ehkä muokattava.

### 6.2 Ennen ensimmäistä ajokertaa

Ennen ensimmäistä ajokertaa on tutustuttava sähköpyörätuolin toimintaan ja kaikkiin käytettäviin osiin. Testaa rauhassa kaikkia toimintoja ja ajotiloja.



Jos asentovyö on asennettu, varmista, että säädät ja käytät sitä asianmukaisesti aina sähköpyörätuolia käyttäessäsi.

#### Mukava istuminen = turvallinen ajaminen

Varmista ennen jokaista ajokertaa, että

- Kaikki hallintalaitteet ovat helposti saatavilla.
- Akun varaus riittää aiotulle matkalle.
- Asentovyö (jos se on asennettu) on täydellisessä kunnossa.
- Taustapeili (jos asennettu) on säädetty niin, että voit katsoa milloin tahansa taaksepäin kääntymättä tai vaihtamatta istumisasentoa.

### 6.3 Paikoitus ja seisonta

Pysäköidessäsi sähköpyörätuolia tai jos sähköpyörätuoli on pitkän aikaa paikallaan:

1. Katkaise sähköpyörätuolin virta (ON/OFF-näppäin).

### 6.4 Siirtyminen sähköpyörätuoliin ja siitä pois



#### HUOMAUTUS!

— Käsinoja on irrotettava tai käännettävä ylös, jotta sähköpyörätuoliin ja siitä pois pääsee sivulta.

#### 6.4.1 Käsinojan poistaminen sivukuljetusta varten

Sen mukaan, kummalle puolelle kauko-ohjain on asennettu, kauko-ohjaimen kaapeli on tarpeen irrottaa ennen käsinojan poistamista.

#### Vakiomallinen käsinoja

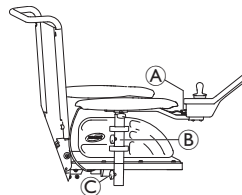

1. Irrota kauko-ohjain vetämällä kauko-ohjaimen johdon pistokkeesta A.
2. Irrota kauko-ohjaimen kaapeli tarvittaessa pidikkeestä B.
3. Löysää kiinnikettä C.
4. Irrota käsinoja pidikkeestä.

#### Taitettava käsinoja

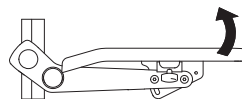

1. Taita käsinoja ylös sivukuljetusta varten.

## Käsinojan mukaan

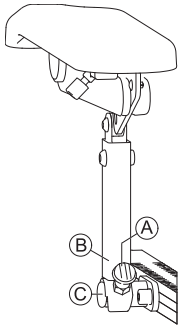

1. Avaa käsinojan tuki **B** laakerilevystä **C** vetämällä nuppia **A**.
2. Taita käsinoja ylös sivukuljetusta varten.

### 6.4.2 Kauko-ohjaimen kääntäminen sivulle

Jos sähköpyörätuolissa on käännettävä kauko-ohjainteline, kauko-ohjaimen voi ajamisen helpottamiseksi siirtää sivuun esimerkiksi pöydän ääreen.

#### Käännettävä kauko-ohjainteline

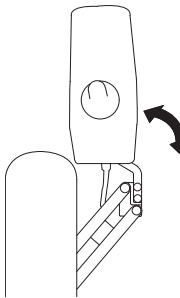

1. Käännä kauko-ohjainteline sivuun työntämällä kauko-ohjainta.

## Käännettävä Maxx Resolve -kauko-ohjainteline



### HUOMIO!

#### Henkilövahingon tai vaurioitumisen vaara

Sähköpyörätuolin ajaminen ja/tai sen asennonsäätötoimintojen käyttäminen kaukosäätimen ollessa käännettynä sivuun voi aiheuttaa törmäyksiä tai tahattomia liikkeitä.

- Kiinnitä aina huomiota ympäristöön, kun käytät pyörätuolia välttääksesi törmäykset, vauriot tai tahattomat liikkeet.
- Varmista aina, että käsinojan pehmusteen ja ohjaussauvan välillä on riittävästi tilaa, kun kauko-ohjain on käännettynä.



### HUOMAUTUS!

Kääntömekanismeja käytettäessä liiallisen jännityksen kohdistaminen kauko-ohjaimen etuosaan voi vahingoittaa sisäistä hihnakäyttöä.

- Kauko-ohjaimen keskikohtaa, joka on lähempänä kääntömekanismin saranapistettä, on kiristettävä kevyesti. Uloskäännettävän mekanismin kireys voidaan säätää käyttäjän tarpeiden mukaan, katso 5.2.3 *Maxx Resolven käännettävän kauko-ohjaintelineen säätäminen, sivu 32.*



**! HUOMAUTUS!**

Ohjaussauvan käyttö uloskäännettävän mekanismin käyttämiseen vahingoittaa ohjaussauvaa.

- Uloskäännettävää mekanismia ei saa käyttää ohjaussauvalla.

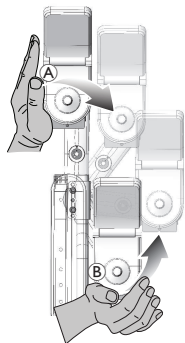

1. Käytä uloskäännettävää mekanismia painamalla kauko-ohjaimen keskiosaa (A).
2. Työnnä eteen- ja sisäänpäin (B), kunnes kauko-ohjain lukittuu napsahtaen lähtöasentoon.

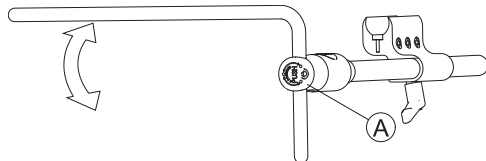
**6.4.3 Keskisivuttaispidikkeen kääntäminen sivuun**

1. Paina painiketta (A) ja käännä keskusta ylös tai alas.

**6.4.4 Uloskäännettävän näyttöpidikkeen kääntäminen sivuun**

Uloskäännettävä näyttöpidike lukittuu paikoilleen vain, kun se käännetään oletusasentoonsa.

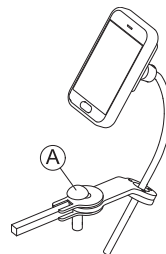

1. Paina nuppia (A) ja käännä näytön pidike sivulle.

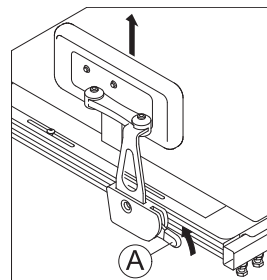
**6.4.5 Pikairrotuksella varustetun lannetuen irrottaminen/käyttöönotto****Lannetuen irrottaminen**

1. Käännä vipua (A) ylöspäin.
2. Irrota lannetuki pidikkeestä.

**Lannetuen asentaminen**

1. Aseta lannetuki pidikkeeseen.
2. Käännä vipua (A) alaspäin. Kuulet naksahduksen, kun lannetuki lukittuu paikalleen.

## 6.4.6 Tietoa pyörätuoliin ja siitä pois siirtymisestä



### VAROITUS!

#### Vakavan vamman tai vaurion vaara

Väärät siirtotekniikat voivat aiheuttaa vakavan vamman tai vaurion

- Ota ennen siirtämisen yrittämistä yhteyttä terveydenhoidon ammattilaiseen, jotta voit määrittää oikeat siirtotekniikat pyörätuolin käyttäjän ja tyyppin mukaan.
- Noudata seuraavia ohjeita.



Jos sinulla ei ole riittävästi voimaa, sinun on pyydyttävä muita ihmisiä auttamaan. Käytä liukulevyä, jos mahdollista.

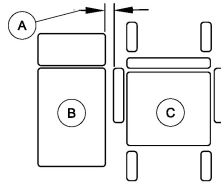
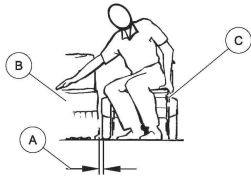

1. Pienennä siirtopinnan ② ja sähköpyörätuolin istuimen ③ välinen väli vähimmäisetäisyyteen ①, joka tarvitaan siirron suorittamiseen. Avustaja voi myös tehdä sen.
2. Paranna siirronaikaista vakautta kohdistamalla pyörät vetävien pyörien kanssa samaan suuntaan.
3. Kytke sähköpyörätuolin virta aina pois.

4. Kiinnitä aina molemmat moottorilukot/-kytkimet ja vapauta pyöräakselit (jos asennettu), jotta pyörät eivät liiku.
5. Irrota käsinoja tai käännä se ylös sähköpyörätuolin käsinojan tyyppin mukaan.
6. Liu'u nyt sähköpyörätuoliin tai pois siitä.

## 6.5 Esteiden ylittäminen

Tähän sähköpyörätuoliin on asennettu SureStep-tekniikka. Kun pyörätuoli nousee esteiden yli, pyörät vetäytyvät sisään ja nousevat. Laskeuduttaessa ne tulevat ulos ja laskeutuvat.

### 6.5.1 Esteiden enimmäiskorkeus

Esteen enimmäiskorkeus on:

- Eteen: 75 mm
- Taakse: 50 mm

Katso lisätietoja kohdasta *11.1 Tekniset tiedot, sivu 99*.



### HUOMIO!

#### Kaatumisvaara

- Lähesty esteitä aina 90 asteen kulmassa jäljempänä esitetyn mukaisesti.
- Lähesty kaltevia pintoja edeltäviä esteitä varovasti. Jos et ole varma, onko kalteva pinta liian jyrkkä, siirry pois esteen luota ja etsi toinen paikka, mikäli mahdollista.
- Älä ylitä esteitä epätasaisella ja/tai pehmeällä alustalla.
- Älä koskaan aja liian alhaisin rengaspainein.
- Aseta selkänoja pystyasentoon ennen esteelle nousemista.



### HUOMIO!

#### Sähköpyörätuolista putoamisen ja sähköpyörätuolin vaurioitumisen, kuten pyörien rikkoutumisen, vaara

- Älä koskaan pyri sellaisten esteiden yli, jotka ovat korkeampia kuin suurin kiivettävä este.
- Älä koskaan anna jalkanojan/jalkatuen koskettaa maata esteeltä laskeuduttaessa.
- Jos et ole varma, onko esteen ylittäminen mahdollista, siirry pois esteen luota ja etsi toinen paikka, mikäli mahdollista.

### 6.5.2 Oikea tapa esteiden ylittämiseen



Seuraavia esteiden ylittämistä koskevia ohjeita sovelletaan myös avustajiin, jos sähköpyörätuoliin on asennettu avustajan ohjaus.

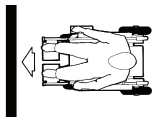

### Nouseminen

1. Lähesty estettä tai reunaa hitaasti ja kohtisuoraan.
2. Pysähdy seuraavaan asentoon: noin 5–10 cm ennen estettä.
3. Tarkista etupyörien asento. Niiden on oltava ajosuunnassa ja kohtisuorassa esteeseen nähden.
4. Lähesty estettä hitaasti ja aja tasaisella nopeudella, kunnes myös takapyörät ovat ylittäneet esteen.

### Esteelle nouseminen kippauspolkimen kanssa

1. Lähesty estettä tai reunaa hitaasti ja kohtisuoraan.
2. Pysähdy seuraavaan asentoon: noin 30–50 cm ennen estettä.
3. Tarkista etupyörien asento. Niiden on oltava ajosuunnassa ja kohtisuorassa esteeseen nähden.
4. Lähesty täydellä nopeudella, kunnes kippauspolin koskettaa estettä. Liikevoima nostaa molemmat etupyörät esteen yli.
5. Säilytä tasainen vauhti, kunnes myös takapyörät ovat ylittäneet esteen.

### Laskeutuminen

Esteeltä laskeudutaan samalla tavalla kuin sille nousetaan lukuun ottamatta sitä, että ennen laskeutumista ei tarvitse pysähtyä.

1. Laskeudu esteeltä keskinopeudella.



Jos esteeltä laskeudutaan liian hitaasti, kaatumisenestolaitteet voivat jäädä jumiin ja nostaa pyörät ylös maasta. Sähköpyörätuolia ei silloin pystytä enää ohjaamaan.

## 6.6 Ajaminen ylös- ja alaspäin kaltevilla pinnoilla

Tietoa suurimmasta turvallisesta kaltevuudesta, katso *11.1 Tekniset tiedot, sivu 99*



### **HUOMIO!**

#### **Kaatumisvaara**

- Liiku alamäkeen enintään 2/3:lla enimmäisnopeudesta. Vältä äkkinäisiä suunnanmuutoksia ja yhtäkkistä jarruttamista rinteillä ajettaessa.
- Palauta istuimen selkänoja tai istuimen kallistuksen käyttölaite (jos säädettävä istuimen kallistuksen käyttölaite on saatavilla) pystyasentoon aina ennen ylämäkeen ajamista. Suosittelemme, että alamäkeen ajettaessa istuimen selkänojaa tai istuimen kallistuksen käyttölaitetta kallistetaan hieman taaksepäin.
- Istuimen nostin (jos se on asennettu) on laskettava aina alimpaan asentoon ennen ylä- tai alamäkeen ajamista.
- Älä yritä nousta tai laskeutua liukkailla pinnoilla tai jos on olemassa luisumisvaara (esim. märkä jalkakäytävä, jää).
- Vältä nousemista ylös sähköpyörätuolista nousuissa tai laskuissa.
- Aja aina suorinta reittiä kuljettavan tien varrella äläkä yritä mutkitella.
- Älä yritä kääntyä laskuissa tai nousuissa.



### **HUOMIO!**

**Jarrutusmatka on alamäessä paljon pidempi kuin tasaisella.**

- Älä aja rinnettä, joka on jyrkempi kuin nimelliskaltevuus (katso *11.1 Tekniset tiedot, sivu 99*).

## 6.7 Käyttö yleisillä teillä

Jos sähköpyörätuolia halutaan käyttää yleisillä teillä, ja kansallinen laki edellyttää valoja, sähköpyörätuoliin on asennettava asianmukaiset valot. Lisämuutoksia voidaan tarvita joissakin maissa.

Ota yhteyttä Invacare-toimittajaan, jos sinulla on kysyttävää.

## 6.8 Taitettavien kaatumisenestolaitteiden käyttö

Kun tilaa on rajallisesti, kuten hississä tai autokuljetuksissa, sähköpyörätuoli voi olla liian pitkä. Kokoon taitettavat keikahtamisenestopyörät voivat tällöin olla hyödylliset. Näitä voi käyttää vain avustaja, koska ne sijaitsevat käyttäjän ulottumattomissa.



### **HUOMIO!**

**keikahtamisvaara, jos keikahtamisenestopyöriä ei palauteta ajoasentoon ennen liikkeellelähtöä.**

- Palauta keikahtamisenestopyörät aina ajoasentoon ennen liikkeellelähtöä (katso seuraavaa kuvaa).
- Varmista, että lukitustappi on lukkiutunut kokonaan.

Kuva 6-1 Ajoasento

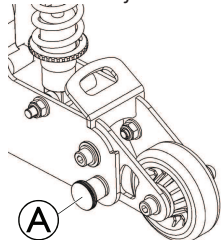

Kuva 6-2 Pysäköintiasento

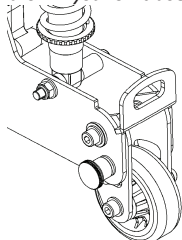

### Kaatumisenestolaitteen taittaminen alas:

1. Vapauta kaatumisenestolaite vetämällä lukitustappia Ⓐ ulos.
2. Taita keikahduksenestopyörät alas.  
Sähköpyörätuoli on nyt lyhyempi.

### Kaatumisenestolaitteen taittaminen ylös:

1. Taita keikahduksenestopyörää ylöspäin, kunnes lukitustappi lukkiutuu kuuluvasti.  
Keikahduksenestopyörä toimii taas.

## 6.9 Sähköpyörätuolin työntäminen vapaapyörätilassa

Sähköpyörätuolin moottoreissa on automaattiset jarrut, jotka estävät sähköpyörätuolia karkaamasta, kun kauko-ohjaus on kytketty pois toiminnasta. Työnnettäessä sähköpyörätuolia vapaalla magneettisten jarrujen on oltava pois päältä.



Sähköpyörätuolin työntäminen käsin voi olla fyysisesti odottamattoman raskasta (yli 100 N). Tarvittava voima kuitenkin noudattaa standardin ISO 7176-14 vaatimuksia.



Vapaapyörätila on tarkoitettu sähköpyörätuolin siirtämiseen lyhyitä matkoja. Työntökahvat tai -tangot auttavat tässä, mutta huomioi, että avustajan jalkojen ja sähköpyörätuolin takaosan välinen tila voi olla rajallinen.

### 6.9.1 Moottorien virran katkaisu



#### HUOMIO!

#### Moottorin kuumista pinoista johtuva loukkaantumisvaara

- Älä koske moottorin pintoja moottoria käynnistettäessä tai sammutettaessa.



#### HUOMIO!

#### Sähköpyörätuolin karkaamisen vaara

- Kun moottorien virta katkaistaan (työntämistä varten tai kun liikkumisväline on vapaalla), sähkömagneettiset moottorijarrut eivät ole käytössä. Kun sähköpyörätuoli on pysäköity, moottorien virran kytkemisvipujen on oltava ehdottomasti lukittuina lujasti DRIVE-ajoasentoon (sähkömagneettiset moottorijarrut ovat käytössä).



Moottorit saa kytkeä pois vain avustaja, ei käyttäjä! Näin varmistetaan, että moottoria pois kytkettäessä on aina paikalla avustaja, joka pystyy turvaamaan pyörätuolin ja estämään tahattoman liikkumisen.

Moottorien irti kytkemisen käynnistysnupit ovat kunkin moottorin takana.

### Moottorin irtikytkeminen (12 km/h:n moottori):



1. Kytke kauko-ohjaus pois.
2. Käännä käynnistysnuppia **A** myötäpäivään.  
Moottori sammuu.

### Moottorin kytkeminen (12 km/h:n moottori):



1. Käännä käynnistysnuppia **A** vastapäivään.  
Moottori käynnistyy.



Molemmat moottorit on käynnistettävä aina ennen ajamista.

### 6 tai 10 km/h:n moottori:

#### Oikeanpuoleisen moottorin irtikytkeminen (käyttäjän näkökulmasta)

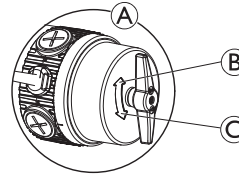

1. Kytke kauko-ohjaus pois.
2. Käännä oikeanpuoleisen moottorin kytkentäkääntönuppia **A** myötäpäivään **B**.  
Moottori sammuu.
3. Käännä oikeanpuoleisen moottorin kytkentäkääntönuppia **A** vastapäivään **C**.  
Moottori käynnistyy.

#### Vasemmanpuoleisen moottorin irtikytkeminen (käyttäjän näkökulmasta)

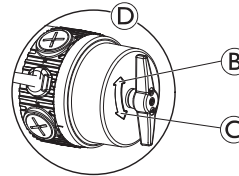

1. Kytke kauko-ohjaus pois.
2. Käännä vasemmanpuoleisen moottorin kytkentäkääntönuppia **D** vastapäivään **C**.  
Moottori sammuu.
3. Käännä vasemmanpuoleisen moottorin kytkentäkääntönuppia **D** myötäpäivään **B**.  
Moottori käynnistyy.

## 6.10 Selkänojan pehmusteen vaihtaminen

vain MatrX Elite -selkänojat

### Selkänojan pehmusteen irrottaminen

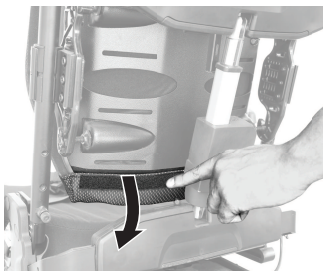

1. Löysää selkänojan alaosan tarrakiinnitys.



2. Nosta pehmustetta ylöspäin.

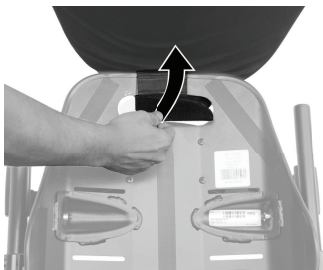

3. Irrota tarranauha selkänojan kahvasta.

### Selkänojan pehmusteen asentaminen

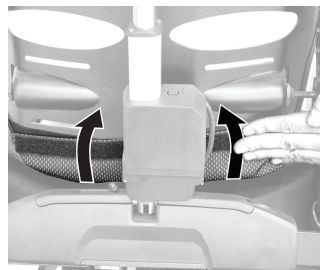

1. Kiinnitä tarranauha selkänojan alaosaan.



2. Taita pehmuste ylöspäin.



3. Kiinnitä tarranauha selkänojan kahvan kohdalta.

## 7 Ohjausjärjestelmä

### 7.1 Ohjainsuojajärjestelmä

Pyörätuolin ohjainjärjestelmässä on ylikuormitus suojaus.

Jos ajo on pahasti ylikuormittanut pitkän aikaa (esimerkiksi ajettaessa ylös jyrkkää mäkeä) ja erityisesti, kun ympäristön lämpötila on korkea, ohjainjärjestelmä voi ylikuumeta. Tässä tapauksessa pyörätuolin suorituskyky heikkenee vähitellen, kunnes pyörätuoli pysähtyy. Tilanäyttö näyttää vastaavan virhekoodin (katso kauko-ohjaimesi käyttöopas). Kun virtalähteen virta katkaistaan ja kytketään sitten takaisin, virhekoodi tyhjenee ja ohjainjärjestelmä kytkeytyy takaisin. Voi kuitenkin kestää jopa viisi minuuttia, ennen kuin ohjainjärjestelmä on jäähtynyt riittävästi ja ohjaus toimii taas kunnolla.

Jos ohjaus on pysähtynyt ylitsepääsemättömän esteen, esimerkiksi reunakiveyksen tai vastaavan liian korkean esteen vuoksi, ja kuljettaja yrittää ajaa tätä estettä vasten yli 20 sekuntia, ohjainjärjestelmän virta katkeaa automaattisesti, jotta moottorit eivät vaurioidukaan. Tilanäyttö näyttää vastaavan virhekoodin (katso kauko-ohjaimesi käyttöopas). Kun virta katkaistaan ja kytketään sitten takaisin, virhekoodi tyhjenee ja ohjainjärjestelmä kytkeytyy takaisin.



Viallisen pääsulakkeen saa vaihtaa vasta koko ohjainjärjestelmän tarkistamisen jälkeen. Invacaren erikoistoimittajan on suoritettava vaihto. Tietoa sulakkeen tyyppistä on kohdassa *11.1 Tekniset tiedot, sivu 99*.

### 7.2 Akut

Virtalähteenä toimii kaksi 12 V:n akkua. Akkuja ei tarvitse huoltaa, ne on vain ladattava säännöllisesti.

Seuraavassa on tietoja akkujen lataamisesta, käsittelystä, kuljettamisesta, varastoinnista, huollosta ja käytöstä.

#### 7.2.1 Yleistä tietoa latauksesta

Uudet akut on aina ladattava kerran täyteen ennen ensimmäistä käyttökertaa. Uudet akut saavuttavat täyden kapasiteettinsa arviolta 10–20 latausjakson jälkeen (sisäänajojakso). Tämä sisäänajojakso on tarpeen akun parhaan suorituskyvyn ja käyttöiän aktivoimiseksi. Tästä syystä sähköpyörätuolin ajomatka ja -aika voivat aluksi käytön myötä lisääntyä.

Geeli-/AGM-lyijyhappoakuilla ei ole NiCd-akkujen muistivaikutusta.

#### 7.2.2 Yleisiä ohjeita latauksesta

Varmista akkujen turvallinen käyttö ja pitkä käyttöikä noudattamalla alla olevia ohjeita:

- Lataa 18 tuntia ennen ensimmäistä käyttöä.
- Suosittelemme lataamaan akut päivittäin jokaisen, vaikka osittaisenkin purkautumiskerran jälkeen sekä joka yö yön yli. Latauksen määrän mukaan akkujen täyteen latautuminen voi kestää jopa 12 tuntia.
- Kun akun merkkivalo saavuttaa punaisen LED-alueen, lataa akkuja vähintään 16 tuntia; älä kiinnitä huomiota täyteen latautumisesta kertovaan näyttöön!
- Yritä ladata molempia akkuja vähintään 24 tuntia kerran viikossa, jotta molemmat akut on varmasti täyteen ladattu.



- Älä lataa akkuja vain vähän ilman, että lataat ne säännöllisesti aivan täyteen.
- Älä lataa akkuja ääriämpötiloissa. Yli 30 °C:n tai alle 10 °C:n lämpötiloja ei suositella lataamiseen.
- Käytä ainoastaan luokan 2 latauslaitteita. Tämän luokan laturit voidaan jättää ilman valvontaa latauksen aikana. Kaikki Invacaren toimittamat latauslaitteet noudattavat näitä määräyksiä.
- Akkuja ei voi ladata liikaa, kun käytetään sähköpyörätuolin mukana toimitettua tai Invacaren hyväksymää laturia.
- Suojaa laturiasi lämmönlähteiltä, kuten lämmittimiltä ja suoralta auringonvalolta. Jos akkulaturi ylikuumenee, latausjännitettä lasketaan ja latausprosessi viivästyy.

### 7.2.3 Akkujen lataaminen

Katso kauko-ohjaimen ja akkulaturin käyttöoppaista latausliitännän sijainti ja lisätietoja akkujen lataamisesta.



#### **VAROITUS!**

#### **Loukkaantumisvaara, jos sähköpyörätuolia latauksen aikana**

- ÄLÄ yritä ladata akkuja ja käyttää sähköpyörätuolia samaan aikaan.
- ÄLÄ istu sähköpyörätuolissa akun latauksen aikana.



#### **VAROITUS!**

#### **Tulipalovaara**

- Lataa sähköpyörätuoli vain hyvin ilmastoidussa ympäristössä niin, että syttyvien kaasujen kerääntymiseltä vältytään.



- Lataamisen aikana syntyy räjähtäviä kaasuja. Pidä sähköpyörätuoli ja laturi etäällä syttymislähteistä, kuten liekeistä ja kipinöistä.



#### **VAROITUS!**

#### **Räjähdysvaara ja vaara, että akut vahingoittuvat, jos käytetään vääränlaista akkulaturia**

- Käytä vain sähköpyörätuolin mukana toimitettua akkulaturia tai Invacaren hyväksymää latauslaitetta.



#### **VAROITUS!**

#### **Sähköiskun ja akkulaturin vaurioitumisen vaara, jos laturi kostuu**

- Suojaa akkulaturi kosteudelta.
- Lataa aina kuivassa ympäristössä.



#### **VAROITUS!**

#### **Oikosulku- ja sähköiskuvaara, jos akkulaturi vahingoittuu**

- Älä käytä akkulaturia, jos se on pudonnut lattialle tai on vahingoittunut.



#### **VAROITUS!**

#### **Sähköiskun ja akkujen vaurioitumisen vaara**

- ÄLÄ KOSKAAN yritä ladata akkuja siten, että kytket kaapelit suoraan akun napoihin.

**VAROITUS!****Tulipalon ja sähköiskun vaara, jos käytetään vahingoittunutta jatkojohtoa**

- Käytä jatkojohtoa vain, jos se on aivan välttämätöntä. Jos jatkojohtoa on pakko käyttää, varmista, että se on moitteettomassa kunnossa.

1. Katkaise sähköpyörätuolista virta.
2. Kytke akkulaturi latausliitintään.
3. Kytke akkulaturi virtalähteeseen.



Akuissa on tuuletusaukot, jotka mahdollistavat lataamisen aikana syntyvän kaasun haihtumisen. Jos tuuletusaukot eivät kykene vapauttamaan kaasua kunnolla, akut voivat ylikuumentua ja muuttua muodoltaan pysyvästi. Saatat havaita epämiellyttävää hajua ja akkujen heikentynyttä toimintaa. Akut ovat kuitenkin turvallisia. Lopeta lataaminen välittömästi ja anna sähköpyörätuolin jäähtyä. Ota yhteyttä toimittajaan akkujen vaihtamiseksi.

**7.2.4 Sähköpyörätuolin irrottaminen latauksen jälkeen**

1. Kun lataus on suoritettu loppuun, irrota ensin akkulaturi virtalähteestä ja irrota sitten liitin kauko-ohjaimesta.

**7.2.5 Säilytys ja huolto**

Varmista akkujen turvallinen käyttö ja pitkä käyttöikä noudattamalla alla olevia ohjeita:

- Säilytä sähköpyörätuoli aina täyteen ladattuna.
- Akkuja ei saa jättää pitkäksi aikaa heikkoon varaustilaan. Lataa tyhjä akku mahdollisimman pian.

- Jos sähköpyörätuolia ei käytetä pidempään aikaan (eli yli kahteen viikkoon), akut on ladattava vähintään kerran kuukaudessa täyden latauksen ylläpitämiseksi ja aina ennen käyttöä.
- Vältä kuumia ja kylmiä ääriämpötiloja säilytyksen aikana. Suosittelemme sähköpyörätuolin säilytystä 15 °C:n lämpötilassa.
- Geeli- ja AGM-akut ovat huoltovapaita. Koulutetun sähköpyörätuoliteknikon tulee käsitellä kaikki suorituskykyongelmat.

**7.2.6 Akkujen käyttöohjeet****HUOMIO!****Akkujen vahingoittumisen riski.**

- Vältä akkujen erittäin syviä purkautumisia äläkä koskaan päästä niitä purkautumaan täysin.

- Kiinnitä huomiota akun varaustason merkkivaloon! Lataa akut, kun akun latauksen ilmaisin osoittaa, että akun varaus on alhainen. Akkujen purkautumisnopeus riippuu monista olosuhteista, kuten ympäristön lämpötilasta, tienpinnan kunnosta, rengaspaineesta, kuljettajan painosta, ajotavasta ja mahdollisen valaistuksen käytöstä.
- Yritä aina ladata akut ennen kuin kauko-ohjaimen ilmaisimen lataustila näkyy punaisena. Punainen väri tarkoittaa, että jäljellä oleva kapasiteetti on noin 20 %.
- Kun punainen merkkivalo vilkkuu, akun suojaustoiminto on käytössä. Tästedes nopeutta ja kiihtyvyyttä vähennetään merkittävästi. Sen avulla sähköpyörätuolia voi siirtää hitaasti pois vaarallisesta tilanteesta ennen virran katkeamista. Tämä on syvää purkautumista, jota tulee välttää.

- Jos punaiset merkkivalot vilkkuvat käytön aikana, akkuun kohdistuu merkittävä rasitus, mitä on vältettävä normaaleissa olosuhteissa.
- Muista, että alle 20 °C:n lämpötiloissa akun nimelliskapasiteetti alkaa laskea. Esimerkiksi -10 °C:ssa kapasiteetti on laskenut noin 50 %:iin akun nimelliskapasiteetista.
- Vältä vaurioittamasta akkuja: älä koskaan päästä niitä purkautumaan täysin. Älä aja latauksen ollessa hyvin vähissä, jos se ei ole ehdottoman välttämätöntä, sillä se rasittaa akkuja turhaan ja lyhentää niiden odotettavissa olevaa käyttöikää.
- Mitä aiemmin lataat akut, sitä pidempään ne kestävät.
- Purkamisen syvyys vaikuttaa latautumiseen. Mitä kovemmin akkua rasitetaan, sitä lyhempi sen odotettavissa oleva käyttöikä on. Esimerkit:
  - Yksi syvä purkautuminen rasittaa yhtä paljon kuin 6 lataus- ja purkujaksoa (vihreä/oranssi näyttö sammunut).
  -  Akun merkkivalo tai merkkivalojen lukumäärä voi vaihdella kauko-ohjaimen tyyppin mukaan. Akun käyttöikä on noin 500 jaksoa 80 %:n purkautumisella (ensimmäiset 4 merkkivaloa sammunut / akun palkki näkyy punaisena) tai noin 5 000 jaksoa 10 %:n purkautumisella (yksi merkkivalo sammunut / akun palkki näkyy vihreänä).
- Normaalisissa käytössä akku tulee purkaa kerran kuussa, kunnes kaikki vihreät ja oranssit merkkivalot sammuvat tai kunnes akkupalkki näkyy punaisena. Tämä on tehtävä yhden päivän aikana. Tämän jälkeen on tarpeen 16 tunnin lataus.

## 7.2.7 Akkujen kuljettaminen

Sähköpyörätuolin mukana toimitetut akut eivät ole vaarallisia tuotteita. Tämä luokitus perustuu Saksan vaarallisten tuotteiden maantiekuljetusta koskeviin GGVS-määräyksiin ja IATAn/DGR:n vaarallisten tuotteiden raide-/ilmakuljetusta koskeviin määräyksiin. Akkuja voidaan kuljettaa ilman rajoituksia tie-, raide- ja lentoliikenteessä. Yksittäisillä kuljetusyrityksillä on kuitenkin ohjeistuksia, jotka voivat rajoittaa tai estää tietyt kuljetustoimenpiteet. Kysy kuljetusyritykseltä lisätietoja jokaisen tapauksen yhteydessä.

## 7.2.8 Akkujen yleiset käsittelyohjeet

- Akun käyttöikä on loppumassa, kun ajoalue pienenee totutusta huomattavasti. Pyydä lisätietoja toimittajalta tai huoltoteknikolta.
- Anna vain asianmukaisesti koulutetun sähköpyörätuoliteknikon tai vastaavan kokemuksen omaavan henkilön vaihtaa apuvälineen akut. Heillä on työn turvalliseen ja oikeaan suorittamiseen tarvittavat taidot ja työkalut.

### 7.2.9 Vahingoittuneiden akkujen asianmukainen käsittely

Jos akut ovat viallisia tai vaurioituneet, sähköpyörätuolia ei saa käyttää missään olosuhteissa. Ota yhteyttä toimittajaan akkujen korjausta tai vaihtoa varten.

Vain asianmukaisesti koulutettu sähköpyörätuoliteknikko saa käsitellä vaurioituneita akkuja.



#### **VAROITUS!**

##### **Palovammavaara**

- Ylikumenneisiin akkuihin ei saa koskea eikä niitä saa irrottaa. Irrota vain laturi pistorasiasta.
- Älä koske vuotaviin akkuihin.



#### **HUOMIO!**

##### **Happovuodon aiheuttama korroosio ja palovammat, jos akut vaurioituvat**

- Poista heti vaatteet, joihin on päässyt happoa.

##### **Ihokosketuksen jälkeen:**

- Pese alue välittömästi runsaalla vedellä.

##### **Silmiin joutumisen jälkeen:**

- Huuhteile silmiä välittömästi juoksevan veden alla useiden minuuttien ajan ja ota yhteys lääkäriin.

### Tyhjien tai vahingoittuneiden akkujen asianmukainen hävittäminen

Akkujen suhteen noudatetaan erityisiä hävittämissääntöjä. Toimittajalla on kaikki tiedot viallisten akkujen turvallisesta vaihtamisesta ja hävittämisestä.

## 8 Kuljettaminen

### 8.1 Kuljettaminen – Yleistä tietoa



#### **VAROITUS!**

Kuoleman tai vakavan vamman vaara sähköpyörätuolin käyttäjälle ja mahdollisesti muille lähellä oleville ajoneuvon matkustajille, jos liikkumisväline kiinnitetään kolmannen osapuolen toimittamalla sidontajärjestelmällä ja sähköpyörätuolin kuormittamaton paino ylittää enimmäispainon, jolle sidontajärjestelmä on sertifioitu.

- Varmista, että sähköpyörätuolin paino ei ylitä painoa, jolle kiinnikejärjestelmä on sertifioitu. Tutustu kiinnikejärjestelmän valmistajan asiakirjoihin.
- Jos et ole varma, miten paljon sähköpyörätuolin painaa, se on punnittava kalibroitavalla.



#### **VAROITUS!**

#### **Henkilövahingon tai vaurioitumisen vaara**

Jos sähköpyörätuoliin on asennettu tarjotin tai muita apuvälineitä, ne voivat päästä irti ajoneuvon siirtämisen aikana ja aiheuttaa vaurioita tai vahingoittaa käyttäjää törmäyksen sattuessa.

- Mikäli mahdollista, muut sähköpyörätuolin apulaitteet tulisi joko kiinnittää varmasti sähköpyörätuoliin tai irrottaa siitä ja kiinnittää ajoneuvon matkan ajaksi.



- Jos sähköpyörätuolissa on tarjotin, poista se aina ennen sähköpyörätuolin kuljettamista.



#### **HUOMAUTUS!**

- Ajoneuvon lattia on kestävä matkustajan, sähköpyörätuolin ja lisävarusteiden yhteispaino.

### 8.2 Sähköpyörätuolin siirtäminen ajoneuvon



#### **VAROITUS!**

#### **Sähköpyörätuoli on kaatumisvaarassa, jos se siirretään ajoneuvon, kun käyttäjä istuu vielä sähköpyörätuolissa**

- Siirrä sähköpyörätuoli ilman käyttäjää aina kun mahdollista!
- Jos sähköpyörätuoli ja käyttäjä on siirrettävä ajoneuvon rampin avulla, varmista, ettei rampin nimelliskaltevuus ylity.
- Jos sähköpyörätuoli on siirrettävä ajoneuvon sellaisen rampin avulla, jossa rampin nimelliskaltevuus ylittyy, on käytettävä vinssiä. Avustaja voi sitten turvallisesti seurata ja avustaa siirtoprosessia.
- Vaihtoehtoisesti voidaan käyttää alustanostinta.



- Varmista, että sähköpyörätuolin kokonaispaino, johon sisältyy käyttäjän paino, ei ylitä rampin tai alustanostimen suurinta sallittua kokonaispainoa.
- Sähköpyörätuoli on aina siirrettävä ajoneuvoon selkänoja pystyasennossa, istuimen nostin laskettuna ja kallistus pystyasennossa (katso *6.6 Ajaminen ylös- ja alaspäin kaltevilla pinnoilla, sivu 76*).



### **VAROITUS!**

#### **Loukkaantumisen ja sähköpyörätuolin ja ajoneuvon vaurioitumisen vaara**

Sähköpyörätuolin kaatumisvaara tai hallitsemattomien liikkeiden vaara, jos välineen siirtämisessä ajoneuvoon käytetään rampia, jonka kaltevuus ei ole määräysten mukainen.

- Siirrä sähköpyörätuoli ajoneuvoon ilman käyttäjää.
- Avustajan on oltava mukana siirtämisessä.
- Varmista, että hoitaja ymmärtää rampin ja vinssin oppaan täydellisesti.
- Varmista, että vinssi soveltuu sähköpyörätuolin nostamiseen.
- Käytä vain soveltuvia kiinnikekohtia. Älä käytä sähköpyörätuolin irrotettavia tai siirrettäviä osia kiinnikekohtina.



### **VAROITUS!**

#### **Loukkaantumisvaara ja sähköpyörätuolin vaurioitumisen vaara**

Jos sähköpyörätuoli on siirrettävä ajoneuvoon nostimen avulla, kun kauko-ohjaimesta on katkaistu virta, väline saattaa toimia virheellisesti ja pudota nostimesta.

- Ennen sähköpyörätuolin siirtämistä nostimen avulla katkaise tuotteesta virta ja irrota joko väyläkaapeli kauko-ohjaimesta tai akut järjestelmästä.

1. Aja tai työnnä sähköpyörätuoli ajoneuvoon sopivan rampin avulla.
2. Kiinnitä sähköpyörätuoli kuljetusajoneuvoon, katso *8.3 Sähköpyörätuolin käyttö ajoneuvon istuimena, sivu 86* ja kiinnitä käyttäjä sähköpyörätuoli, katso *8.3.2 Käyttäjän kiinnittäminen sähköpyörätuoliin, sivu 89*.

## **8.3 Sähköpyörätuolin käyttö ajoneuvon istuimena**

Kaikkia sähköpyörätuoleja ei saa automaattisesti käyttää ajoneuvon istuimena. Seuraavista merkinnöistä ilmenee, voidaanko sähköpyörätuolia käyttää ajoneuvon istuimena vai ei.

Jos sähköpyörätuolia EI saa käyttää ajoneuvon istuimena, asia ilmenee seuraavasta merkinnästä:



ISO 7176-19

Jos sähköpyörätuolia voi käyttää ajoneuvon istuimena, kiinnikekohdat on ilmoitettu seuraavalla merkinnällä:



ISO 7176-19

Jos sähköpyörätuolia halutaan käyttää ajoneuvon istuimena, siihen on asennettava kiinnikekohdat, joilla se voidaan kiinnittää moottoriajoneuvoon. Nämä lisävarusteet voivat joissakin maissa (esim. Isossa-Britanniassa) sisältyä sähköpyörätuolin vakioilaukseen ja -toimitukseen, ja muissa maissa ne voi hankkia Invacarelta lisävarusteena.

**Seuraavilla tiedoilla on merkitystä vain, jos sähköpyörätuolia voidaan käyttää ajoneuvon istuimena:**



### **VAROITUS!**

#### **Vakavan vamman vaara**

Sähköpyörätuoli on suunniteltu ja testattu niin, että se täyttää ISO 7176-19 -vaatimukset, jotka koskevat käyttöä ainoastaan moottoriajoneuvon eteenpäin suunnattuna istuimena.

Sähköpyörätuoli on testattu dynaamisesti eteenpäin suunnattuna siten, että siihen on kolmipistevyöllä kiinnitetty ihmisen muotoinen testilaitte ("törmäystestinukke").

Ellei kaikkia ohjeita noudateta, törmäyksessä voi syntyä vakavia vammoja tai vaurioita:

- Sähköpyörätuolin kiinnityspisteisiin tai rakenteellisiin ja runko-osiin tai komponentteihin ei saa tehdä muutoksia eikä niissä saa käyttää korvaavia tuotteita, koska tämä voi vaikuttaa sähköpyörätuolin törmäyskestävyyteen ja muuttaa myös sähköpyörätuolin toimintaa normaalikäytössä. Jos tämänkaltaisia muutoksia pidetään välttämättöminä, tulee kääntyä Invacaren puoleen.
- Käytä ainoastaan Invacaren hyväksymiä vuotovarmoja suljettuja akkuja.



- On välttämätöntä, että valtuutettu toimittaja tarkastaa sähköpyörätuolin sen selvittämiseksi, soveltuuko sähköpyörätuoli käytettäväksi uudelleen minkäänlaisen ajoneuvotörmäyksen jälkeen.

Sähköpyörätuolia voidaan käyttää ajoneuvon istuimena sen ollessa liitettynä ankkurointijärjestelmään, joka on tarkastettu ja hyväksytty ISO 10542 -standardin mukaisesti. Kuljetusajoneuvon on oltava ammattimaisesti muunnettu sähköpyörätuolin ankkurointia varten. Saat lisätietoa ottamalla yhteyttä ajoneuvosi valmistajaan.



Käyttäjän on mahdollisuuksien mukaan aina poistettava sähköpyörätuolista ja käytettävä ajoneuvon istuinta sekä ajoneuvon valmistajan asentamaa turvajärjestelmää. Tyhjiällä oleva sähköpyörätuoli on matkan ajaksi laitettava tavaratilaan tai kiinnitettävä ajoneuvoon.

Ajoneuvon istuinkäyttöön luvallistettu sähköpyörätuoli on läpikäynyt maantieajoneuvoissa käyttöön liittyvän ISO 7176-19 -standardin mukaisen törmäystestin ja täyttää kasvojen menosuuntaan -kuljetuksen sekä nokkakolarien vaatimukset. "Törmäystestinukke" oli kiinnitetty lantion ja ylävartalon turvavyöillä. Molempia turvavyötyyppejä on käytettävä pään ja ylävartalon loukkaantumisvaaran vähentämiseksi.



Invacare tekee testejä kiinnitysjärjestelmillä, jotka täyttävät standardin ISO 10542-1 ja sähköpyörätuolin omapainon vaatimukset. Lisätietoja ajopainosta on kohdassa *11.1 Tekniset tiedot, sivu 99*.

### **8.3.1 Sähköpyörätuolin kiinnittäminen ajoneuvoon**

Tässä sähköpyörätuolissa on sidontakohtia. Kiinnittämiseen voi käyttää koukkuja tai vyösilmuksia.



### **HUOMIO!**

**Käyttäjä voi loukkaantua, jos sähköpyörätuolia ei ole kiinnitetty kunnolla, kun sitä käytetään ajoneuvon istuimena.**

- Käytä aina sidontajärjestelmää, joka sopii matkustajan ja sähköpyörätuolin yhteispainoon.
- Käyttäjän on mahdollisuuksien mukaan aina poistettava sähköpyörätuolista ja käytettävä ajoneuvon istuinta ja ajoneuvossa olevia turvavöitä.
- Sähköpyörätuoli on kiinnitettävä aina kuljetusajoneuvon menosuuntaan päin.
- Sähköpyörätuoli on aina kiinnitettävä sähköpyörätuolin ja ankkurointijärjestelmän valmistajan käyttöoppaan mukaisesti.
- Irrota ja kiinnitä aina kaikki sähköpyörätuoliin kiinnitetty lisävarusteet kuten Chin Control -leukaohjaimet ja pöydät.
- Jos sähköpyörätuolissa on kulmasäädettävä selkänoja, se on nostettava pystyyn.
- Jos välineessä on nostettavat jalkatuet, laske ne kokonaan alas.
- Jos välineessä on istuimen nostin, laske se kokonaan alas.

1.

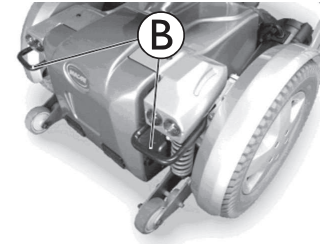
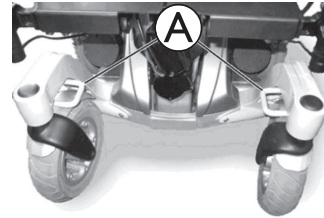

Kiinnitä eteenpäin suunnattu sähköpyörätuoli kiinnitysjärjestelmän hihnoilla sidontapisteistä edessä **A** ja kiinnityspisteissä takana **B**.

2. Kiinnitä sähköpyörätuoli kiristämällä vyöt kiinnikejärjestelmän valmistajan käyttöoppaan mukaisesti.



### 8.3.2 Käyttäjän kiinnittäminen sähköpyörätuoliin



#### **HUOMIO!**

**Vamman vaara, kun sähköpyörätuolia käytetään ajoneuvon istuimena, jos päätuki on säädetty väärin tai sitä ei ole asennettu.**

Tämä voi aiheuttaa törmäyksissä niskan yliojennusta.

- Päätuki on asennettava. Päätuki, jonka Invacare toimittaa valinnaisena tälle sähköpyörätuolille, sopii täydellisesti käyttöön kuljetuksen aikana.
- Päätuki on säädettävä käyttäjän korvan korkeudelle.



”Törmäyestestinnukke” oli kiinnitetty lantion ja ylävartalon turvavyöillä. Molempia turvavyöttyyppejä on käytettävä pään ja ylävartalon loukkaantumiskaavan vähentämiseksi.



#### **HUOMIO!**

**Vamman vaara, jos käyttäjää ei ole kiinnitetty kunnolla sähköpyörätuoliin**

- Turvalaitteita saa käyttää vain, kun pyörätuolin käyttäjä painaa vähintään 23 kg.
- Vaikka sähköpyörätuoliin olisi asennettu asentovyö tai jokin muu sähköpyörätuoliin integroitu vyöjärjestelmä,



se ei korvaa ajoneuvon asianmukaista turvavyötä, joka noudattaa ISO 10542 -standardia. Käytä aina ajoneuvon asennettua turvavyötä.

- Turvavyöt on vedettävä mahdollisimman kireälle aiheuttamatta kuitenkaan epämukavaa oloa käyttäjälle.
- Turvavyötä ei saa asettaa kiertyneinä.
- Varmista, että turvavyön kolmatta kiinnityspistettä ei ole kiinnitetty suoraan ajoneuvon lattiaan, vaan johonkin ajoneuvon pystyosista.
- Sekä lantion että ylävartalon kiinnipitovyötä on käytettävä matkustajan kiinnittämiseen, jotta voidaan pienentää pään ja rintakehän ajoneuvon rakenneosiin osumisen riskiä. Niitä tulee käyttää yhdessä vain suunnittelulla tavalla.



#### **HUOMIO!**

**Loukkaantumiskaava, ellei käyttäjää kiinnitetä asianmukaisesti sähköpyörätuoliin (jatkuu)**

- Pyörätuoliin ankkuroituja matkustajan pidäkkeitä, kuten 3-pistevyötä, valjaita tai asentotukia (syljihinoja, sylivyötä), ei saa käyttää eikä matkustajan turvallisuutta saa laskea niiden varaan liikkuvassa ajoneuvossa. Sen sijaan tulisi aina käyttää ajoneuvon ankkuroitua ja sertifioitua matkustajan kiinnitysjärjestelmää.
- Matkustajaa paikalleen kiinnitettäessä turvavyön solki on asetettava huolellisesti niin, ettei irrotuspainike ota kiinni sähköpyörätuolin osiin kuljetuksen aikana tai kolarin sattuessa.



- Turvavöiden on oltava kontaktissa käyttäjän kehoon. Niitä ei saa käyttää etäällä käyttäjän kehosta käyttämällä apuna sähköpyörätuolin osia, kuten käsinojia tai pyöriä.

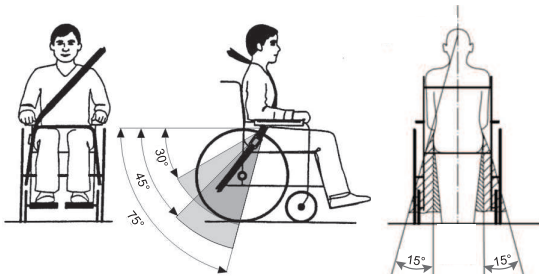

Vyötärövyö pitää asettaa käyttäjän lantion ja reisien väliselle alueelle siten, ettei se ole jumissa tai liian löysä. Vyötärövyön ihanteellinen kulma vaakatasossa on 45–75°. Suurin sallittu kulma on 30–75°. Kulma ei saa koskaan olla alle 30°!

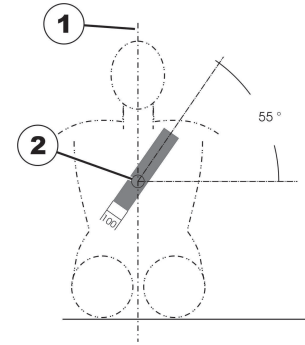

Kuljetusajoneuvoon asennettu turvavyö tulee kiinnittää yllä olevan kuvan mukaisesti.

- 1) Kehon keskiliinja
- 2) Rintalastan keskikohta

## 8.4 Sähköpyörätuolin kuljettaminen ilman käyttäjää



### HUOMIO! Loukkaantumisvaara

- Jos et voi kiinnittää sähköpyörätuolia kuljetusvälineeseen, Invacare suosittelee, että et kuljeta sitä.

Sähköpyörätuolia voidaan kuljettaa ilman rajoituksia tie-, raide- ja lentoliikenteessä. Yksittäisillä kuljetusyrityksillä on kuitenkin ohjeistuksia, jotka voivat rajoittaa tai estää tietyt kuljetustoimenpiteet. Kysy kuljetusyritykseltä lisätietoja jokaisen tapauksen yhteydessä.

- Ennen kuin kuljetat sähköpyörätuolia, varmista, että moottorit ovat kytkettyinä ja kauko-ohjaimen virta on katkaistu.
- Invacare suosittelee, että irrotat lisäksi akkukaapelin virtamoduulista, katso *9.7 Irrota virtamoduuli, sivu 96*.
- Invacare suosittelee painokkaasti, että sähköpyörätuoli kiinnitetään kuljetusvälineen lattiaan.

## 9 Kunnossapito

### 9.1 Huollon esittely

Termi "huolto" tarkoittaa mitä tahansa sellaista toimenpidettä, jonka tarkoitus on varmistaa lääkinällisen laitteen hyvä käyttökunto ja tarkoituksenmukainen käyttövalmius. Huolto käsittää eri asioita, kuten päivittäisen hoidon ja puhdistuksen, tarkistukset, korjaukset ja kunnostukset.

 Sähköpyörätuoli on suositeltavaa tarkastuttaa vuosittain valtuutetulla Invacare-huoltoliikkeellä niin, että sen ajoturvallisuus ja liikennekelpoisuus säilyvät.

### 9.2 Tarkastukset

Seuraavissa taulukoissa luetellaan tarkastukset, jotka käyttäjän on tehtävä, sekä tarkastusvälit. Jos sähköpyörätuoli ei läpäise jotakin tarkastusta, katso ohjeet annetusta luvusta tai ota yhteyttä valtuutettuun Invacare-toimittajaan. Tämän laitteen huolto-oppaassa on kattavampi luettelo tarkastuksista ja huolto-ohjeet, ja sen saa Invacarelta. Kyseinen opas on kuitenkin tarkoitettu koulutetun ja valtuutetun huoltohenkilöstön käyttöön, ja siinä kuvataan tehtäviä, joita ei ole tarkoitettu käyttäjän tehtäväksi.

#### 9.2.1 Ennen jokaista sähköpyörätuolin käyttöä

Kohta	Tarkastus	Jos ei hyväksytä
Ruuviliitännät	Tarkista kaikkien liitännöjen, kuten selkänöjen ja pyörien, tiukkuus.	Ota yhteyttä toimittajaan.
Merkinantotorvi	Tarkista asianmukainen toiminta.	Ota yhteyttä toimittajaan.
Valaistusjärjestelmä	Tarkista, että kaikki valot, kuten suuntavilkut, ajovalot ja perävalot, toimivat asianmukaisesti.	Ota yhteyttä toimittajaan.
Akut	Varmista, että akut ovat latautuneet. Katso kuvaus akkulaturin merkkivalosta kauko-ohjaimen mukana toimitetusta käyttöoppaasta.	Lataa akut (katso 7.2.3 <i>Akkujen lataaminen, sivu 81</i> ).

## 9.2.2 viikoittain

Kohta	Tarkastus	Jos ei hyväksytä
Käsinojat/sivuosat	Tarkista, että käsinojat on kiinnitetty tiukasti pidikkeisiinsä ja että ne eivät huoju.	Kiristä käsinojaa pitävä ruuvi tai kiinnitysvipu. Ota yhteyttä toimittajaan.
Renkaat (paineilma)	Tarkista, että renkaat ovat vahingoittumattomat.	Ota yhteyttä toimittajaan.
	Tarkista, että pyörissä on oikea paine.	Täytä rengas oikeaan paineeseen (katso luku 9.3 <i>Pyörät ja renkaat, sivu 94</i> ).
Renkaat (puhkeamisen kestävä)	Tarkista, että renkaat ovat vahingoittumattomat.	Ota yhteyttä toimittajaan.
Kaatumisenestolaitteet	Tarkista, että kaatumisenestolaitteet on kiinnitetty tiukasti pidikkeisiinsä ja että ne eivät huoju. Tarkista, että kaatumisenestolaitteiden jousikiinnikkeet ovat oikeassa järjestyksessä ja kiinnitä kaatumisenestolaitteet kunnolla.	Ota yhteyttä toimittajaan.

## 9.2.3 kuukausittain

Kohta	Tarkastus	Jos ei hyväksytä
Kaikki pehmustetut osat	Tarkista, ettei niissä ole kulumia tai vaurioita.	Ota yhteyttä toimittajaan.
Irrotettavat jalkatuet	Tarkista, voidaanko jalkatuet kiinnittää kunnolla ja toimiiko löysäysmekanismi asianmukaisesti.	Ota yhteyttä toimittajaan.
	Tarkista, että kaikki säädöt toimivat kunnolla.	Ota yhteyttä toimittajaan.
Pyörät	Tarkista, että pyörät pyörivät ja kääntyvät esteettä.	Ota yhteyttä toimittajaan.
Vetävät pyörät	Tarkista, että vetävät pyörät pyörivät huojumatta. Helpoimmin sen voi tehdä siten, että joku seisoo sähköpyörätuolin takana ja tarkkailee vetäviä pyöriä, kun ajat pois päin.	Ota yhteyttä toimittajaan.
Sähkölaitteet ja liitännät	Tarkista kaikista johdoista vauriot ja kaikkien liitospistokkeiden tiukka kiinnitys.	Ota yhteyttä toimittajaan.

## 9.3 Pyörät ja renkaat

### Pyörävaurioiden hoitaminen

Jos ilmenee pyörävaurio, ota yhteyttä toimittajaasi. Turvallisuussyistä pyörää ei pidä korjata itse tai antaa valtuuttamattomien henkilöiden korjata sitä.

### Paineilmarenkaiden käsittely



#### **HUOMAUTUS!**

#### **Renkaan ja vanteen vaurioitumisen vaara**

Älä koskaan aja liian pienellä rengaspaineella, sillä tämä voi vahingoittaa rengasta.

Jos rengaspaine ylittyy, vanne voi vaurioitua.

— Täytä renkaat suositusrengaspaineeseen.



Tarkista paine rengasmittarin avulla.

Tarkista viikoittain, että pyörissä on oikea paine, katso luku 9.2.1 *Ennen jokaista sähköpyörätuolin käyttöä, sivu 92.*

Katso suositeltu rengaspaine renkaan/vanteen merkinnöistä tai ota yhteyttä Invacareen. Muunna arvot vertaamalla alla olevaa taulukkoa.

psi	bar
22	1,5
23	1,6
25	1,7
26	1,8

psi	bar
28	1,9
29	2,0
30	2,1
32	2,2
33	2,3
35	2,4
36	2,5
38	2,6
39	2,7
41	2,8
44	3,0

## 9.4 Lyhytkestoinen säilytys

Sähköpyörätuoliin on sisäänrakennettu monia turvallisuusmekanismeja suojaamaan välinettä vakavien vaurioiden varalta. Virtamoduuli estää sähköpyörätuolin liikkumisen.

Kun sähköpyörätuoli on tällaisessa tilassa ja korjausta odotettaessa toimi seuraavasti:

1. Katkaise virta.
2. Irrota akkukaapeli virtamoduulista, katso 9.7 *Irrota virtamoduuli, sivu 96.*
3. Ota yhteyttä toimittajaan.

## 9.5 Pitkäkestoinen säilytys

Jos sähköpyörätuoli on pitkään käyttämättömänä, se on laitettava varastoon sähköpyörätuolin ja akkujen pidemmän käyttöiän takaamiseksi.

### Sähköpyörätuolin ja akkujen säilytys

- Suosittelemme säilyttämään sähköpyörätuolia 15 °C:n lämpötilassa ja välttämään säilytyksessä erittäin kuumia ja kylmiä olosuhteita, jotta tuotteelle ja akuille voidaan taata pitkä käyttöikä.
- Osat on testattu ja hyväksytty suurempia lämpötilavaihteluja varten jäljempänä esitetyn mukaisesti:
  - Sähköpyörätuolin säilytyksen sallittu lämpötila-alue on -40...+65 °C.
  - Akkujen säilytyksen sallittu lämpötila-alue on -25...+65 °C.
- Akut tyhjenevät käyttämättöminäkin. On suositeltavaa irrottaa akkukaapeli virtamoduulista, jos sähköpyörätuolia säilytetään yli kaksi viikkoa. Irrota akkukaapeli virtamoduulista, katso *9.7 Irrota virtamoduuli, sivu 96*. Jos et ole varma, mikä kaapeli on irrotettava, ota yhteyttä toimittajaan.
- Akut on aina ladattava täyteen ennen säilytystä.
- Jos sähköpyörätuolia säilytetään yli neljä viikkoa, tarkista akut kerran kuukaudessa ja lataa ne tarvittaessa uudelleen (ennen kuin mittarilukema on puolillaan) vaurioiden välttämiseksi.
- Säilytä kuivassa ja hyvin tuuletetussa ympäristössä suojassa ulkopuolisilta vaikutuksilta.
- Täytä paineilmarenkaita hieman liikaa.
- Aseta sähköpyörätuoli alustalle, joka ei muuta väriään, kun se on kosketuksissa renkaan kumiin.

## Sähköpyörätuolin valmistelu käyttöön

- Yhdistä akkulähde uudelleen virtamoduuliin.
- Akku on ladattava ennen käyttöä.
- Anna valtuutetun Invacare-toimittajan tarkistaa sähköpyörätuoli.

## 9.6 Takasuojuksen avaaminen

### Takasuojuksen irrottaminen

1. Löysää ja irrota kaksi käsiruuvia **A** takakotelon vasemmalta ja oikealta puolelta.
2. Nosta takasuojus varovasti. Suojuksen etuosaa pitää ylhäällä tarranauha. Myös se on vapautettava.

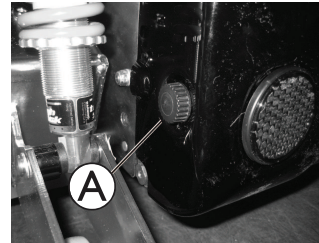

### Takasuojuksen asentaminen

1. Asenna osat päinvastaisessa järjestyksessä.
2. Kiristä käsiruuvit käsin.

## 9.7 Irrota virtamoduuli

1.

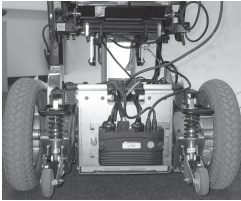

Poista takasuojus, katso 9.6  
*Takasuojuksen avaaminen, sivu 95.*

2.

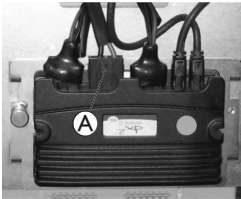

Irrota akkukaapeli ⓐ virtamoduulista.

## 9.8 Puhdistaminen ja desinfiointi

### 9.8.1 Yleisiä turvallisuustietoja



#### **HUOMIO!**

#### **Kontaminaatoriski**

- Ole varovainen tuotteen kanssa ja käytä asianmukaisia suojavarusteita.



#### **HUOMIO!**

#### **Sähköiskun ja tuotteen vaurioitumisen vaara**

- Katkaise laitteen virta ja irrota se verkkovirrasta, mikäli



sovellettavissa.

- Kun puhdistat sähkökomponentteja, ota huomioon niiden vesitiivyyden suojausluokka.
- Varmista, että vettä ei roisku pistokkeeseen tai seinäpistorasiaan.
- Älä koske pistorasiaan märillä käsillä.



#### **HUOMAUTUS!**

Väärät nesteet tai menetelmät voivat vahingoittaa tai vaurioittaa laitetta.

- Kaikkien käytettyjen puhdistusaineiden ja desinfiointiaineiden täytyy olla tehokkaita ja yhteensopivia toistensa kanssa, ja niiden täytyy suojata materiaaleja, joita niillä puhdistetaan.
- Syövyttäviä nesteitä (emäksiä, happoa jne.) tai hankaavia puhdistusaineita ei saa käyttää. On suositeltavaa käyttää tavallista kotitalouspuhdistusainetta, kuten astianpesuainetta, ellei puhdistusohjeissa ole muuta määritelty.
- Liuotinta (esim. selluloosaohenninta tai asetonia), joka muuttaa muovin rakennetta tai irrottaa kiinnitetyt merkinnät, ei saa käyttää.
- Varmista aina, että tuote on täysin kuivunut, ennen kuin otat sen uudelleen käyttöön.



Noudata kliinisisä tai pitkäaikaisissa hoitoympäristöissä laitoksen puhdistusta ja desinfiointia koskevia käytäntöjä.



## 9.8.2 Puhdistusvälit

### ! HUOMAUTUS!

Säännöllinen puhdistaminen ja desinfiointi edistää toiminnan sujuvuutta, pidentää käyttöikää ja estää kontaminaatiota.

Puhdista ja desinfioi tuote:

- säännöllisesti käytön aikana
- ennen jokaista huoltotoimenpidettä ja niiden jälkeen
- kun tuote on ollut kosketuksissa ruumiinnesteisiin
- ennen sen käyttämistä uudella henkilöllä.

## 9.8.3 Puhdistus

### ! HUOMAUTUS!

- Tuote ei kestä puhdistamista automaattipesuloissa, joissa on korkeapaineisia puhdistuslaitteita tai höyryä.

### ! HUOMAUTUS!

Lika, hiekka ja merivesi voivat vaurioittaa laakereita, ja teräsosat voivat ruostua, jos pinta vaurioituu.

- Anna pyörätuolin altistua hiekalle ja merivedelle vain lyhyitä aikoja kerrallaan ja puhdista se aina rannalla käynnin jälkeen.
- Jos pyörätuoli likaantuu, pyyhi lika pois mahdollisimman pian kostealla liinalla ja kuivaa pyörätuoli huolellisesti.

1. Poista mahdollisesti asennetut lisävarusteet (vain lisävarusteet, jotka eivät edellytä työkalujen käyttöä).

2. Pyyhi yksittäiset osat liinalla tai pehmeällä harjalla, tavallisilla puhdistusaineilla (pH 6–8) ja lämpimällä vedellä.
3. Huuhtelee osat lämpimällä vedellä.
4. Kuivaa osat huolellisesti kuivalla liinalla.



Hankaumat voidaan poistaa ja maalatut metallipinnat saada uudelleen kiiltäväksi käyttämällä autovahaa tai pehmeää vahaa.

## Pehmusteiden puhdistaminen

Noudata pehmusteita puhdistaessasi istuimen, pehmusteen ja selkänojan suojuksen tuoteselosteissa olevia ohjeita.



Kiinnitä mahdollisuuksien mukaan tarranauhoilla (kiinnittyvät osat) aina pesun ajaksi, jotta tarranauhoihin tarttuisi mahdollisimman vähän pehmustekankaita vahingoittavaa nukkaa ja vaatekuituja.

## 9.8.4 Desinfiointiohjeet

Menetelmä: Noudata käytetyn desinfiointiaineen käyttöohjeita ja desinfioi kaikki esillä olevat pinnat pyyhkimällä.

Desinfiointiaine: Tavallinen kotitalousdesinfiointiaine.

Kuivaus: Anna kuivua ilmassa.

## 10 Käytön jälkeen

### 10.1 Kunnostaminen

Tämä tuote sopii käytettäväksi uudelleen. Toimi seuraavasti, kun tuotetta kunnostetaan uutta käyttäjää varten:

- Tarkastus huoltosuunnitelman mukaisesti, katso huolto-opas, joka on saatavilla Invacare kautta.
- Puhdistus ja desinfiointi, katso *9.8 Puhdistaminen ja desinfiointi, sivu 96*.
- Muokkaaminen uutta käyttäjää varten, katso *5 Asennus, sivu 29*.

Varmista, että käyttöopas luovutetaan tuotteen mukana.

Jos vaurioita tai häiriöitä löytyy, älä käytä tuotetta uudelleen.

### 10.2 Hävittäminen



#### **VAROITUS!** **Ympäristövaara**

Laitteessa on akut.

Tämä tuote saattaa sisältää aineita, jotka voivat vahingoittaa ympäristöä, jos ne hävitetään paikoissa (kaatopaikoilla), jotka eivät ole lainsäädännön mukaan asianmukaisia.

- ÄLÄ hävitä akkuja tavallisen kotitalousjätteen mukana.
- ÄLÄ heitä akkuja tuleen.
- Akut on EHDOTTOMASTI vietävä asianmukaiseen jätteiden hävityspaikkaan. Lain mukaan akut on palautettava ja palauttaminen on maksutonta.
- Hävitä vain tyhjenneet akut.
- Peitä akkujen navat ennen hävittämistä.
- Katso lisätietoja vaurioituneiden akkujen oikeasta käsittelystä kohdasta *7.2.9 Vahingoittuneiden akkujen asianmukainen käsittely, sivu 84*.

Suojele ympäristöä ja vie tuote käytön jälkeen paikalliseen kierrätyspisteeseen.

Pura tuote ja sen osat, jotta eri materiaalit voidaan erotella ja kierrättää erikseen.

Käytettyjen tuotteiden ja pakkausten hävittämisessä ja kierrättämisessä on noudatettava kunkin maan jätteiden käsittelyä koskevia lakeja ja asetuksia. Kysy tarkempia tietoja paikalliselta jätehuoltolaitoksesta.

## 11 Tekniset tiedot

### 11.1 Tekniset tiedot

Tässä annetut tekniset tiedot koskevat vakiokokoonpanoa ja edustavat saavutettavissa olevia enimmäisarvoja. Nämä voivat muuttua, jos tarvikkeita/lisävarusteita lisätään. Näihin arvoihin tehdyt tarkat muutokset on kuvattu vastaavia tarvikkeita/lisävarusteita koskevilla luvuilla.



Joissain tapauksissa mitatut arvot voivat vaihdella jopa  $\pm 10$  mm.

Sallitut käyttö- ja säilytysolosuhteet	
Standardin ISO 7176-9 mukainen käyttölämpötila-alue:	<ul style="list-style-type: none"> <li>-25...+50 °C</li> </ul>
Suosittelun säilytyslämpötila:	<ul style="list-style-type: none"> <li>15 °C</li> </ul>
Standardin ISO 7176-9 mukainen säilytyslämpötila-alue:	<ul style="list-style-type: none"> <li>-25...+65 °C akut kiinnitettynä</li> <li>-40...+65 °C ilman akkuja</li> </ul>

Sähköjärjestelmä	
Moottorit	<ul style="list-style-type: none"> <li>340 W (tavanomaiset moottorit)</li> </ul>
Akut	<ul style="list-style-type: none"> <li>2 x 12 V/73,5 Ah (C20) vuotamaton/geeli</li> </ul>
Pääsulake	<ul style="list-style-type: none"> <li>80 A</li> </ul>
Suojausluokka	<ul style="list-style-type: none"> <li>IPX4<sup>1</sup></li> </ul>

Latauslaite	
Lähtövirta	<ul style="list-style-type: none"> <li>8 A <math>\pm</math> 8 %</li> <li>10 A</li> </ul>
Lähtöjännite	<ul style="list-style-type: none"> <li>24 V, nimellinen (12 kennoa)</li> </ul>

Ohjauspyörän renkaat		
Renkaan tyyppi	<ul style="list-style-type: none"> <li>• 3,00–8 tuumaa, paineilmakäyttöinen, puhkeamissuojattu tai puhkeamisen kestävä</li> </ul>	<ul style="list-style-type: none"> <li>• Trelleborg 8" x 3,00 paineilma tai puhkeamissuojattu</li> </ul>
Rengaspaine	<p>Suositteltu enimmäisrengaspaine (bar tai kPa) on merkitty renkaan sivuseinään tai vanteeseen. Jos on mainittu kaksi arvoa, käytetään pienempää vastaavan yksikön arvoa.</p> <p>(Vaihteluväli = -0,3 baaria, 1 baari = 100 kpa)</p>	

Pyörärenkaat	
Renkaan tyyppi	<ul style="list-style-type: none"> <li>• 3.00–6" tuumaa paineilmakäyttöinen, puhkeamissuojattu tai puhkeamisen kestävä</li> </ul>
Rengaspaine	<p>Suositteltu enimmäisrengaspaine (bar tai kPa) on merkitty renkaan sivuseinään tai vanteeseen. Jos on mainittu kaksi arvoa, käytetään pienempää vastaavan yksikön arvoa.</p> <p>(Vaihteluväli = -0,3 baaria, 1 baari = 100 kpa)</p>

Ajotiedot	
Nopeus	<ul style="list-style-type: none"> <li>• 6 km/h</li> <li>• 10 km/h</li> <li>• 12 km/h</li> <li>• 13 km/h</li> </ul>
Enintään Pysäytysetäisyys	<ul style="list-style-type: none"> <li>• 1000 mm (6 km/h)</li> <li>• 2100 mm (10 km/h)</li> <li>• 2900 mm (12 km/h)</li> <li>• 3400 mm (13 km/h)</li> </ul>
Nimelliskaltevuus <sup>2</sup>	<ul style="list-style-type: none"> <li>• 6° (10,5 %) valmistajan antamien teknisten tietojen mukaan hyötykuorman ollessa 150 kg, istuimen kulman ollessa 4° ja selkänojan kulman ollessa 20°</li> </ul>

Ajotiedot			
Enintään Ylitettävissä olevan esteen korkeus	12 km/h, 13 km/h: <ul style="list-style-type: none"> <li>• 100 mm (kippauspolkimen kanssa)</li> <li>• 60 mm (ilman kippauspoljinta)</li> </ul>	10 km/h: <ul style="list-style-type: none"> <li>• 95 mm (kippauspolkimen kanssa)</li> <li>• 70 mm (ilman kippauspoljinta)</li> </ul>	6 km/h: <ul style="list-style-type: none"> <li>• 110 mm (kippauspolkimen kanssa)</li> <li>• 85 mm (ilman kippauspoljinta)</li> </ul>
Kääntöhalkaisija	• 1770 mm		
Kääntösäde	• 1100 mm		
Kääntösäde	• 1500 mm		
Ajomatka standardin ISO 7176-4 <sup>3</sup> mukaan	<ul style="list-style-type: none"> <li>• 34 km (Storm<sup>4</sup>, 6 km/h)</li> <li>• 26 km (Storm<sup>4</sup>, 10 km/h)</li> <li>• 32 km (Storm<sup>4</sup>, 12 km/h)</li> </ul>		

Mitat: ISO 7176–15	Istuintyyppi	
	RECARO	Modulite
Kokonaiskorkeus	• 1300 mm	<ul style="list-style-type: none"> <li>• 1020 mm (yksiosainen istuinlevy)</li> <li>• 1090–1190 mm (teleskooppinen istuimen runko, siirrettäessä selkänöjalevyä)</li> </ul>
Kokonaisleveys	• 630–770 mm	
Kokonaispituus (sis. Vakiojalkatuet)	• 1190 mm	
Kokonaispituus (ilman vakiomallisia jalkatukia)	• 910 mm	
Säilytyspituus	• 935 mm	• 980 mm

Mitat: ISO 7176-15	Istuintyyppi	
	RECARO	Modulete
Säilytysleveys	<ul style="list-style-type: none"> <li>• 725 mm</li> </ul>	<ul style="list-style-type: none"> <li>• 705 mm</li> </ul>
Säilytyskorkeus	<ul style="list-style-type: none"> <li>• 960 mm</li> </ul>	<ul style="list-style-type: none"> <li>• 1130 mm</li> </ul>
Etäisyys maasta		<ul style="list-style-type: none"> <li>• 65 mm</li> </ul>
Korkeus istuimesta lattiaan <sup>4</sup> (istuimen nostimen kanssa)		<ul style="list-style-type: none"> <li>• 400–650 mm (Storm<sup>4</sup>)</li> <li>• 440–690 mm (Storm<sup>4</sup> X-plore)</li> </ul>
Korkeus istuimesta lattiaan <sup>4</sup> (ilman istuimen nostinta)		<ul style="list-style-type: none"> <li>• 450/480 mm</li> </ul>
Istuinleveys	<ul style="list-style-type: none"> <li>• 490–530 mm</li> </ul>	<ul style="list-style-type: none"> <li>• 380 mm (380–430 mm)</li> <li>• 430 mm (430–480 mm)</li> <li>• 480 mm (480–530 mm)</li> <li>• 530 mm (530–580 mm)</li> </ul>
Istuinsyvyys	<ul style="list-style-type: none"> <li>• 460–510 mm</li> </ul>	<ul style="list-style-type: none"> <li>• 410–510 mm</li> </ul>
Selkänöjan korkeus <sup>4</sup>	<ul style="list-style-type: none"> <li>• 770–830 mm</li> </ul>	<ul style="list-style-type: none"> <li>• 480/540 mm (säädettävä runko)</li> <li>• 560–660 mm (teleskooppinen istuimen runko, siirrettäessä selkänöjalevyä)</li> </ul>
Selkänöjan kulma	<ul style="list-style-type: none"> <li>• 90° ... 135°</li> </ul>	<ul style="list-style-type: none"> <li>• 90° ... 120°</li> </ul>
Käsinojan korkeus	<ul style="list-style-type: none"> <li>• 250–340/290–380 mm</li> </ul>	<p>Teleskooppinen istuimen runko:</p> <ul style="list-style-type: none"> <li>• 245–310/295–360 mm (T-käsinoja)</li> <li>• 230–360 mm (taitettava käsinoja)</li> <li>• 230–300 / 300–360 mm (käsinojan mukaan)</li> </ul> <p>Yksiosainen istuinlevy:</p>

Mitat: ISO 7176-15	Istuintyyppi	
	RECARO	Modulete
		<ul style="list-style-type: none"> <li>• 275-340/325-390 mm (T-käsinoja)</li> </ul>
Käsinojan syvyys <sup>5</sup>	<ul style="list-style-type: none"> <li>• 325 mm</li> </ul>	<ul style="list-style-type: none"> <li>• 398 mm</li> </ul>
Akselin sijainti vaakatasossa <sup>6</sup>	<ul style="list-style-type: none"> <li>• 145 mm</li> </ul>	<ul style="list-style-type: none"> <li>• 150 mm</li> </ul>
Sähkötoiminen kallistus		<ul style="list-style-type: none"> <li>• 0° - 25°</li> </ul>
Manuaalinen kallistus		<ul style="list-style-type: none"> <li>• 0° - 9°</li> </ul>

Jalkanojat ja -tuet					
Vari F	Pituus [mm]	• 290 – 460	Vakio 80°	Pituus [mm]	• 290 – 460
	Kulma	• +70° ... 0°		Kulma	• +80°... 0°
	Enintään Paino [kg]	• 1,6		Enintään Paino [kg]	• 3,1
Vari A	Pituus [mm]	• 290 – 460	Keskiasennettu (manuaalinen)	Pituus [mm]	• 280 – 385
	Kulma	• +70° ... 0°		Kulma	• +90°... 0°
	Enintään Paino [kg]	• 2,7		Enintään Paino [kg]	• 5,4
ADM (manuaalinen)	Pituus [mm]	• 290 – 460	Keskiasennettu sähkötoiminen LNX <sup>3</sup>	Pituus [mm]	• 340 – 410
	Kulma	• +80° ... 0°		Kulma	• +97°... + 7°
	Enintään Paino [kg]	• 3,1			• +90° ... 0°
ADE (sähkötoiminen)	Pituus [mm]	• 290 – 460			• +83°... -7°
	Kulma	• +80° ... 0°			
	Enintään Paino [kg]	• 4,2			

Paino	Recaro, Modulite
Omapaino <sup>8</sup>	• keskimäärin 173 kg

Osien painot	
Akut	• noin 24,5 kg akkua kohden



Hyötykuorma	Recaro, Modulite
Enintään Hyötykuorma	<ul style="list-style-type: none"> <li>• 150 kg</li> </ul>

Akselikuormat	
Enintään Etuakselin kuorma	<ul style="list-style-type: none"> <li>• 200 kg</li> </ul>
Enintään Taka-akselin kuorma	<ul style="list-style-type: none"> <li>• 300 kg</li> </ul>

- 1 IPX4-luokitus tarkoittaa, että sähköjärjestelmä on suojattu suihkuavalta vedeltä.
- 2 Staattinen vakaus standardin ISO 7176-1 mukaan = 9° (15,8 %)  
Dynaaminen vakaus standardin ISO 7176-2 mukaan = 6° (10,5 %)
- 3 Huomautus: Liikkumisvälineen ajoalueeseen vaikuttavat suuresti ulkoiset tekijät, kuten mm. pyörätuolin nopeusasetus, akkujen varaustila, ympäristön lämpötila, maastonmuodot, tienpinnan ominaisuudet, rengaspaineet, käyttäjän paino, ajotyylly sekä akkujen käyttäminen valoihin ja servoihin.  
Määritetyt arvot ovat teoreettisesti saavutettavissa olevia enimmäisarvoja standardin ISO 7176-4 mukaisesti.
- 4 Mitattu ilman istuinpehmustetta
- 5 Selkänojan viitetason ja käsinojan kokoonpanon etummaisen kohdan välinen etäisyys
- 6 Renkaan akselin vaakasuora etäisyys kuormatun istuimen ja selkänojan vertailutasojen risteyksestä.
- 7 Riippuu istuimen mitoista. Katso valmistajan tiedot sivulla [www.ajstole.dk](http://www.ajstole.dk)
- 8 Todellinen omapaino määräytyy liikkumisvälineen kanssa toimitettujen varusteiden mukaan. Jokainen Invacare-liikkumisväline punnitaan, kun se toimitetaan tehtaalta. Katso mitattu omapaino (akkuineen) arvokilvestä.
- 9 Käsinojat saatavilla vain säädettäviin järjestelmiin.
- 10 Käsinojat saatavilla vain pelkällä kallistuksella varustettuihin järjestelmiin.

## 12 Huolto

### 12.1 Tehtävät tarkastukset

Leimalla ja allekirjoituksella vahvistetaan, että kaikki huollon tarkastusaikataulussa ja korjausohjeissa luetellut työt on tehty asianmukaisesti. Tehtävien tarkastustöiden luettelo on huolto-oppaassa, joka on saatavilla Invacarelta.

Toimitustarkastus	Ensimmäinen vuosittainen tarkastus
Valtuutetun toimittajan leima / päiväys / allekirjoitus	Valtuutetun toimittajan leima / päiväys / allekirjoitus
Toinen vuosittainen tarkastus	Kolmas vuosittainen tarkastus
Valtuutetun toimittajan leima / päiväys / allekirjoitus	Valtuutetun toimittajan leima / päiväys / allekirjoitus

Neljäs vuosittainen tarkastus	Viides vuosittainen tarkastus
Valtuutetun toimittajan leima / päiväys / allekirjoitus	Valtuutetun toimittajan leima / päiväys / allekirjoitus



**Suomi:**

Camp Mobility

Patamäenkatu 5, 33900 Tampere

Puheli 09-35076310

info@campmobility.fi

www.campmobility.fi



Invacare GmbH

Am Achener Hof 8

D-88316 Isny

Germany



Invacare UK Operations Limited

Unit 4, Pencoed Technology Park, Pencoed

Bridgend CF35 5AQ

UK

1529702-AC 2024-08-28

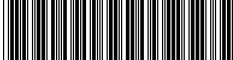

**Making Life's Experiences Possible®**



**Yes, you can.®**